

ISSN: 2181-4147

Scientific Journal

Scholar

Volume 1, Issue 17



2023/17

June



TOGETHER WE REACH THE GOAL

ISSN 2181-4147
VOLUME 1, ISSUE 17
JUNE 2023



<https://researchedu.org/index.php/openscholar>

“SCHOLAR” SCIENTIFIC JOURNAL**VOLUME 1, ISSUE 17, JUNE, 2023****EDITORIAL BOARD****G. Kholmurodova***Professor, Doctor of Agricultural Sciences, Tashkent State Agrarian University***A. Madaliev***Professor, Doctor of Economics, Tashkent State Agrarian University***G. Sotiboldieva***Associate Professor, Doctor of Philosophy (Phd) in Biological Sciences, Fergana State University***U. Rashidova***Associate Professor, Doctor of Philosophy (Phd) in Philological Sciences, Samarkand State University***D. Darmonov***Associate Professor, Doctor of Philosophy (Phd) in Biological Sciences, Fergana State University***X. Abduxakimova***Associate Professor, Doctor of Philosophy (Phd) in Biological Sciences, Fergana State University***U. Ruzmetov***Associate Professor, Doctor of Philosophy (Phd) in Chemical Sciences, National University of Uzbekistan***M. Yusupova***Associate Professor, Doctor of Philosophy (Phd) in Biological Sciences, Fergana State University***M. Kambarov***Associate Professor, Doctor of Philosophy (Phd) in Pedagogical Sciences, Namangan State University***S. Sadaddinova***Associate Professor, Doctor of Philosophy (Phd) in Physics and Mathematics Sciences, Tashkent University of Information Technologies***M. Fayzullaev***Associate Professor, Doctor of Philosophy (Phd) Geographical Sciences, Karshi State University***Z. Muminova***Doctor of Philosophy (Phd) in Agricultural Sciences, Samarkand Institute of Veterinary Medicine***B. Kuldashov***Doctor of Philosophy (Phd) in Agricultural Sciences, Samarkand Institute of Veterinary Medicine***Kh. Askarov***Doctor of Philosophy (Phd) in Agricultural Sciences, Fergana Polytechnic Institute***S. Nazarova***Associate Professor, Doctor of Philosophy (Phd) in Agricultural Sciences, Bukhara State University***O. Rahmonov***Doctor of Philosophy (Phd) in Technical Sciences, Fergana Polytechnic Institute***G. Tangirova***Associate Professor, Doctor of Philosophy (Phd) in Agricultural Sciences, Tashkent State Agrarian University***Z. Koryogdiev***Doctor of Philosophy (Phd) in Historical Sciences, Bukhara State University***S. Ubaydullaev***Doctor of Philosophy (Phd) in Agricultural Sciences, Andijan Institute of Agriculture and Agrotechnology***R. Yuldasheva***Associate Professor, Doctor of Agricultural Sciences, Tashkent State Agrarian University***M. Yuldashova***Doctor of Philosophy (Phd) in Biological Sciences, Namangan State University*

ORCID: 0000-0002-7301-9525

MEHNAT MUNOSABATLARIDA KAMSITISHNI TA'QIQLASH PRINSIPINING NAZARIY-HUQUQIY ASOSLARI

Begatov Jasurbek Numonjanovich

Davlat va huquq instituti tayanch doktoranti

jbegatov96@gmail.com

Annotatsiya. Mazkur maqolda insonlarning eng muhim ijtimoiy-iqtisodiy huquqlaridan biri bo'lgan erkin mehnat qilish, har qanday kamsitishlarni ta'qiqlash: jinsi, irqi, millati, tili, kelib chiqishi, mulkiy va rasmiy maqomi, yashash joyi, dinga munosabati, e'tiqodi, a'zolidan qat'iy nazar, inson va fuqaroning huquq va erkinliklarining tengligini ta'minlash masalalari haqida ma'lumot berilgan. Fuqarolarning huquqlarini ijtimoiy, irqiy, milliy, til yoki diniy mansubligiga qarab cheklashning har qanday shakli ta'qiqlanadi.

Kalit so'zlar: nogironlik, mehnat qilish, diskriminatsiya, inson huquqlari, xalqaro standartlar, ijtimoiy himoya, normalar, ish haqqi, adolat, demokratiya,

KIRISH

So'nggi yillarda bozor munosabatlari sharoitida xodimning huquqlarini, shu jumladan kamsitishdan himoya qilish muammolari tobora muhim ahamiyatga ega bo'lib bormoqda. Iqtisodiy qiyinchiliklar bozor iqtisodiyotiga keskin o'tish bilan yanada kuchaydi. Mehnatga oid munosabatlarda tengligi hozirgi kunda insonlarning eng muhim huquqlaridan biri hisoblanadi. Bu demokratik jamiyatning eng asosiy huquqlaridan biridir. Mehnatga oid munosabatlarda tenglik xalqaro hujjatlar va milliy qonunchilikda mustahkamlangan. Biroq, sezilarli taraqqiyotga qaramay, deyarli butun

dunyoda erkaklar va ayollar o'rtasida, irqiy, diniy, siyosiy qarashlar, milliy va ijtimoiy kelib chiqishi kabi sabablarga ko'ra tengsizliklar mavjud.

ADABIYOTLAR TAHLILI VA METODOLOGIYA

Mehnat va kasbda kamsitishlarga barham berish XMT tomonidan hal etiladigan eng muhim masalalardan biridir. XMTning ko'plab hujjatlarida kamsitishning eng xavfli sotsial hodisa sifatida baholanganligi tasodifiy emas. XMTning Mehnat va bandlik sohasidagi kamsitish to'g'risidagi 111-sonli, Ijtimoiy siyosatning asosiy prinsip va normalari to'g'risidagi 117-sonli konvensiyalari a'zo davlatlarga mehnat sohasidagi teng huquqlikni rag'batlantirish, kamsitishlarga barham berish majburiyatini yuklaydi. BMTning 1979-yil 18-dekabrda Ayollarga nisbatan har qanday kamsitishlarga barham berish to'g'risidagi konvensiyasiga [1, 104-b] ko'ra unga qo'shilgan davlatlar bandlik sohasida ayollarni har qanday kamsitishga barham berish, ularga erkaklar bilan teng huquqlarga ega bo'lish majburiyatini o'z zimmlariga oladilar. BMTning 1966-yil 7-martdagi Irqiy kamsitishning har qanday shakllarini tugatish to'g'risidagi konvensiya esa a'zo davlatlar zimmasiga barcha ko'rinishdagi irqiy kamsitishlarga barham berish, insonning irqi, millati, terisining rangi, etnik kelib chiqishi va boshqa belgilaridan qat'iy nazar qonun oldida tengligini ta'minlash, shu jumladan mehnat huquqlarini amalga oshirish chog'ida irqiy yoki boshqa biologik belgilariga ko'ra kamsitishga yo'l qo'ymaslik majburiyatini yuklaydi.[2,21-b] Garchi bunday hujjatlar mehnat oid munosabatlarda tenglik bilan bog'liq qoidalarni o'z ichiga olgan bo'lsa-da, ular umumiy xarakterga ega.

Diskriminatsiya fuqarolik, mehnat, ma'muriy va jinoyat huquqbuzarlikni keltirib chiqarishi mumkin.

Mehnat huquqining tamoyillaridan biri – kamsitishga yo'l qo'yilmaslikdan iborat. Jinsi, yoshi, irqi, millati, tili, ijtimoiy kelib chiqishi, mulkiy holati va mansab mavqei, dinga bo'lgan munosabati, e'tiqodi, jamoat birlashmalariga mansubligi, shuningdek xodimlarning ishchanlik qobiliyatlariga hamda ular mehnatining natijalariga aloqador bo'lmagan boshqa jihatlariga qarab mehnatga oid munosabatlar sohasida har qanday

cheklashlarga yoki imtiyozlar belgilashga yo‘l qo‘yilmaydi va bular kamsitish deb hisoblanadi. [2, 20-b]

NATIJALAR

Inson huquqlarini himoya qilishga ko‘plab ishlar bag‘ishlangan bo‘lib, ularda bu muammo huquqning umumiy nazariyasi nuqtai nazaridan, shuningdek, soha huquq fanlari doirasida ko‘rib chiqiladi.

Turli xalqaro mehnat standartlarida aniqlangan va taqiqlangan diskriminatsiya asoslariga quyidagilar kiradi:

a) Irq yoki terisining rangiga ko‘ra kamsitish:

Irqiy yoki terisini rangga asoslangan kamsitishlar, asosan, ko‘p millatli va turli irq vakillari yashaydigan hududlarda yuzaga keladi. O‘tgan asrda jiddiy muammo bo‘lgan qora tanli insonlarni Yevropa va Shimloiy Amerikada mehnatga oid munosabatlarda kamsitishlari ko‘zga tashlanadi. Bugungi inson huquqlari yuksak darajada rivojlangan mazkur mintaqalarda ham hali ham kamsitishni ayrim elementlari ko‘zga tashlanadi.

b) Jinsiga ko‘ra kamsitish:

Jinsiy diskriminatsiya erkaklar va ayollarni bir-biridan ajratib turuvchi biologik belgilar va funksiyalar asosida amalga oshiriladigan farqlarni o‘z ichiga oladi; erkaklar va ayollar o‘rtasidagi ijtimoiy farqlarga asoslanadi. Jismoniy farqlar belgilangan vazifalarni bajarish uchun muhim bo‘lmagan har qanday ish xususiyatlar uchun turli yo‘llar bilan imtiyoz va huquqlarini kamroq taqdim etilishi jinoyat hisoblanadi.[3,18-b]

Jinsga ko‘ra kamsitishni taqiqlovchi qonunlar Avstraliya, Kanada, Daniya, Germaniya (Berlin), Irlandiya, Yangi Zelandiya, Puerto-Riko kabi mamlakatlarda eng muhim himoya manbai hisoblanadi.

c) Diniy kamsitish.

Diniy kamsitish diniy e‘tiqodni ifodalash yoki diniy guruhga a‘zolik asosida amalga oshiriladigan farqlarni o‘z ichiga oladi. Garchi diniy e‘tiqodga ko‘ra kamsitishlarga yo‘l qo‘yilmasligi kerak bo‘lsada, ish joyidagi mehnatning o‘ziga xos

xususiyatlariga ko'ra ma'lum bir cheklovlar bo'lishi mumkin. Bu kamsitishni istisno qiluvchi holat hisoblanadi va normativ asosi qonun hujjatlarida belgilangan bo'ladi. Masalan, diniy e'tiqod bo'yicha dam olish kunlari, diniy libos va udumlarni ado etish ish faoliyati samaradorligaga keskin salbiy ta'sir etishi mumkin.

d) Yashash hududiga ko'ra kamsitish.

Bunga shaxsning tug'ilgan joyi, nasl-nasabi yoki kelib chiqishi chet ellik yoki xorijdan kelganliga ko'ra mehnat faoliyatida cheklashlarni nazarda tutadi. Masalan, milliy yoki lingvistik ozchiliklar, fuqarolikni qabul qilish orqali fuqaroligini olgan fuqarolar yoki chet ellik immigrantlarni turli yo'llar bilan mehnatga oid huquqlari cheklanishi yoki huquqlarni kamroq taqdim etilish.

g) Ijtimoiy kelib chiqishiga ko'ra kamsitish.

Ijtimoiy kelib chiqishi sotsial sinf, ijtimoiy-kasbiy kategoriya va turli xil qatlamlarni o'z ichiga oladi. Ijtimoiy kelib chiqishi ma'lum guruhlarning turli toifadagi ishlarga kirishini rad etish yoki ularni muayyan faoliyat turlari bilan cheklash uchun foydalanish holatlari qonunga zid hisoblanadi.

e) Jismoniy holatiga ko'ra kamsitish

Dunyo bo'ylab mehnatga layoqatli yoshdagi qariyb 470 million kishi nogironlikka ega. Bugungi kunda imkoniyati cheklangan insonlarga munosib ish sharoiti yaratib berilgan bo'lsada lekin hali ham ularni ish faoliyatini tashkil etishda jiddiy muammolar mavjud.[4, 23-b]

Xalqaro mehnat standartlari mehnatni xalqaro huquqiy tartibga solishning asosiy natijasi bo'lib, davlatlar o'rtasidagi kelishuvlar orqali yollanma mehnatdan foydalanish, mehnat sharoitlarini yaxshilash, mehnatni muhofaza qilish, xodimlarning shaxsiy va jamoaviy manfaatlarini himoya qilish bilan bog'liq masalalarni tartibga solishdir. . Xalqaro mehnat standartlarining mazmuni - bu ko'plab davlatlar tajribasining jamlangan ifodasi, mehnat huquqi milliy tizimlarining eng qimmatli va umumbashariy normalari va qoidalari to'plami, turli yondashuvlar va mafkuralar to'qnashuvi natijasi, murosali huquqiy formulalar. xalqaro normalarga aylantirilgan

Tenglik va kamsitishlarni ta'qiqlash tamoyillarini mustahkamlash sohasidagi eng muhim bosqich 1948-yil 10-dekabrda BMT Bosh Assambleyasi tomonidan tasdiqlangan Inson huquqlari umumjahon deklaratsiyasi bo'lib, u dunyodagi birinchi universal xalqaro akt hisoblanadi. Mazkur norma asosida bir qator xalqaro aktlar qabul qilindi. Natijada mehnat huquqiga oid munosabatlarida inson huquqlarini ta'minlash maslasioga yangi bosqichga ko'tarildi.

XULOSA

Mehnat sohasida xodimlarning teng huqularga ega ekanligi va kamsitishga yo'l qo'yilmasligi masalasida Xalqaro mehnat tashkilotining mehnat sohasida teng huquqlilikni ta'minlashga qaratilgan standartlari eng muhim va birinchi darajali sanaladi. Kamsitish, ya'ni milliy, irqiy, jinsiy yoki boshqa sotsial farqlar e'tiborga olinib huquqlarni cheklash yoki afzalliklar berish mehnat sohasidagi teng huquqlilikni buzishning eng qo'pol ko'rinishlaridandir.

Mehnat sohasida uning muayyan turiga xos bo'lgan talablar yoki davlatning yuqoriroq ijtimoiy himoyaga muhtoj bo'lgan shaxslar (ayollar, voyaga yetmaganlar, nogironlar va boshqalar) to'g'risidagi alohida g'amxo'rliqi bilan bog'liq farqlashlar kamsitish deb hisoblanmaydi.

Umumiy ma'noda turli asoslarga ko'ra ish haqi va imtiyozlar, ish vaqti, qo'shimcha ish vaqti, maoshli ta'tillar, o'qitish, kasaba uyushmalariga a'zolik va jamoaviy bitimlar, turar joy va ijtimoiy ta'minot bo'yicha kamsitish holatlari ko'zga tashlanadi.

ADABIYOTLAR RO'YXATI:

1. "Международные Конвенции по защите прав человека и борьба с преступностью". –Сб. международных документов. –Т. –ИПК "Шарк", 1995. – с.104
2. Mualliflar-jamoasi.-Mehnat-huquqi.-Darslik.--Т.-TDYU-nashriyoti-2018.--- 505-bet.

3. For further details see Maternity Protection Convention, 2000 (No. 183) and Recommendation (No. 191); and Workers with Family Responsibilities Convention, 1981 (No. 156) and Recommendation (No. 165).

4. Vocational Rehabilitation and Employment (Disabled Persons) Convention (No. 159) and Recommendation (No. 168); United Nations Convention on the Rights of Persons with Disabilities; text of all three instruments available at: http://www.ilo.org/wcmsp5/groups/public/---ed_emp/---ifp_skills/documents/publication/wcms_103529.pdf

JISMONIY VA YURIDIK SHAXSLAR MUROJAATLARINING NAZARIY-HUQUQIY ASOSLARI

Mavlonov Feruz Oblakulovich

Samarqand Iqtisodiyot va Servis Instituti

Ijtimoiy fanlar kafedrası o'qituvchisi

ANNOTATSIYA

Tadqiqot maqsadi davlat organlarining jismoniy va yuridik shaxslarning murojaatlari bilan ishlashning tashkiliy-huquqiy asoslarini yoritib berishdan iborat. Hozirgi davrda jamiyatida siyosiy huquq va erkinliklar kafolatining muhim mezonini aholini vakolatli davlat organlariga murojaat qilish huquqini ta'minlanganligi bilan bog'liq. Davlat hokimiyati va boshqaruv organlariga murojaat qilish huquqi - insonning asosiy va ajralmas huquqlaridan biridir. U yoki bu jamiyatda insonning davlat organlariga murojaat qilish huquqi huquqiy jihatdan rasmiylashtirilganligi va himoya qilinganligiga asoslangan holda ushbu jamiyatning demokratlashtirilganligi darajasi to'g'risida xulosa chiqarish mumkin. Mazkur maqolada murojaatlar va ularning o'ziga xos xususiyatlari haqida atroflicha ma'lumot berilgan.

Kalit so'zlar: jismoniy shaxs, yuridik shaxs, murojaat, davlat organi, qonun, ariza, taklif elektron hujjalar, davlat xizmati, fuqaro

ANNOTATION

The purpose of the study is to shed light on the organizational and legal framework for the work of government agencies with appeals of individuals and legal entities. An important criterion for guaranteeing political rights and freedoms in society today is the right of the population to appeal to the competent state authorities. The right to appeal to public authorities and administration is one of the fundamental and inalienable human rights. The degree of democratization of a society can be

inferred from the fact that in this or that society a person's right to appeal to state bodies is legally formalized and protected. This article gives you a brief overview on appeals and their specifics.

***Keywords:** individual, legal entity, application, government agency, law, application, offer electronic documents, public service, citizen*

Kirish

Murojaat qilish huquqini mazmunini fuqaroning davlat ishlarini boshqarishda ishtirok etish imkoniyati, o'zining huquqlari, erkinliklari va qonuniy manfaatlarini amalga oshirish va himoya qilish shuningdek, o'zaro bog'liq holda boshqa konstitutsiyaviy huquqlarini amalga oshirishni nazarda tutuvchi kompleks xarakter kasb etadi. Murojaatlar har kimga davlat ishlarini boshqarishda ishtirok etish, o'zining fikrlari va qarashlarini bildirish, huquq va erkinliklarini himoya qilish yoki tiklash bo'yicha huquqlarini ifodalaydi. Bunda fuqarolar o'zlarining takliflari va tashabbuslari bilan murojaat qilgan holda davlat organlari tomonidan qarorlar qabul qilishda ishtirok etishi mumkinligi nazarda tutiladi.

Fuqarolarning huquq, erkinliklari va qonuniy manfaatlarini ta'minlanishiga oid davlat siyosati, davlat organlarining jamiyat oldidagi mas'uliyati to'g'risida fikr yuritib, davlatimiz rahbari Sh.Mirziyoyev, "davlat bilan jamiyat o'rtasidagi o'zaro munosabatlarda ochiqlik, oshkoralikni ta'minlash zarur. Davlat organlari xalq uchun xizmat qilishi, uni oldida javobgarligi – demokratik jamiyatning bir belgisidir. Davlat – bu avvalambor mansabdor shaxs, unga ijtimoiy hayotdagi masala bilan xalqning vakili murojaat qiladigan shaxsdir. Uning eng muhim vazifasi – xalq manfaatlarini ta'minlashdir," deb ta'kidlab o'tdi.[1]

"Murojaatlar – fuqarolarning davlat ishlarini boshqarishda ishtirok etish shakli" nazariyasi tarafdorlarining fikricha, murojaatning muhim jihati uning fuqaroning davlat va jamoat ishlarini hal qilishda ishtirok etish shakli, fuqaroning davlat organlari va mahalliy davlat hokimiyati organlarining faoliyatiga faol ta'sir ko'rsatish imkoniyatlari sifatida tavsiflanishi hisoblanadi.[2,33-b]

Yuridik matnlarda esa, “murojaat” umumlashgan tushuncha bo‘lib, fuqarolarning bevosita o‘zi murojaat etishi, shuningdek, mansabdor shaxslar va fuqarolar yig‘iniga yakka tartibdagi va jamoaviy murojaatlarni yuborishda ifodalangan konstitutsiyaviy huquqi tushuniladi. Shu o‘rinda ta’kidlab o‘tish mumkinki, murojaat qilish huquqi, uning o‘ziga xos xususiyatlari yuzasidan aniq va yakdil ilmiy-nazariy qarash yo‘q. Jumladan, huquqshunos olim S.B Yusupovning ta’kidlashicha, jismoniy va yuridik shaxslarni murojaat qilish huquqi shaxsning belgilangan tartibda murojaat qilishi, uning aniq vaqtda va belgilangan tartibda ko‘rib chiqilishini talab qilish huquqi hisoblanadi.

Boshqa olimlar tomonidan murojaatlarga ta’rif nisbatan to‘liq bayon etilgan. Jumladan, I.E.Popov murojaat qilish huquqining ikkita jihatiga e’tibor qaratadi:

1) fuqaroning tegishli organlari va fuqarolar yig‘inlariga faoliyatiga ta’sir etish vositasi;

2) ariza va shikoyatlar berish orqali buzilgan huquqlarni qayta tiklash yo‘li.

Jahonda shaxsning murojaat qilish huquqini huquqiy tartibga solishning o‘ziga xos yo‘nalishlarini belgilash va uni to‘liq amalga oshirish asosida ushbu sohani takomillashtirish va fuqarolarning konstitutsiyaviy huquqlarini amalga oshirish bo‘yicha ilmiy izlanishlarga alohida e’tibor qaratilmoqda. Shu munosabat bilan jismoniy shaxsning (shaxslarning) murojaat qilish huquqini ta’minlash, “aqli huquqiy tartibga solish” shakllarida axborot texnologiyalari ulushini oshirish, ko‘rib chiqishning yangi samarali mexanizmlarini takomillashtirish bilan bog‘liq masalalarni huquqiy tartibga solishni o‘rganish muhim ahamiyatga ega. Jismoniy va yuridik shaxslarning murojaatlari bilan ishlash bo‘yicha davlat organlari faoliyatining tashkiliy-huquqiy asoslarini takomillashtirish, muammolarini milliy va xalqaro miqyosda o‘rganishning alohida tizmi yartilishi lozim.

ADABIYOTLAR TAHLILI VA METODOLOGIYA

Mamlakat hududlaridagi ijtimoiy-siyosiy vaziyat ularning davlat organlariga murojaatlarni xususiyatlariga bevosita bog‘liq. Murojaatlarda ko‘tarilgan

muammolarni o'z vaqtida va sifatli hal etish fuqarolarning ehtiyojlari va talablarini qondirishga katta yordam beradi, davlat hokimiyati va boshqaruv organlarining obro'e'tiborini oshirishga, ularning aholi bilan aloqasini mustahkamlashga xizmat qiladi.

Jismoniy va yuridik shaxslar murojaatlari bilan ishlash sohasidagi munosabatlarni huquqiy tartibga solish asoslari va mexanizmlarini takomillashtirish yuzasidan ilmiy-amaliy tahlil etish va o'rganishdan iborat.

Jismoniy va yuridik shaxslarning murojaatlari ularning huquq va manfaatlarini himoya qilish va samarali ta'minlashning eng muhim shakllaridan biri bo'libgina qolmay balki uning vositadir. Ushbu murojaat qilish vositasi davlat organlari faoliyatiga, ularning qarorlari va harakatlarining mazmuniga sezilarli ta'sir ko'rsatishi mumkin.

Tadqiqot ishida analiz, sintez, ilmiy bashoratlash, induksiya, deduksiya, kuzatish, tarixiylik va tizimlashtirish, qiyosiy-huquqiy tahlil va ilmiy bilishning boshqa metodlaridan foydalanilgan. Jismoniy va yuridik shaxslar murojaat qilish huquqini o'z tashabbuslariga ko'ra amalga oshiradilar.

NATIJALAR

Murojaatni ko'rib chiqqan davlat organi murojaat etuvchiga ko'rib chiqish natijalari hamda qabul qilingan qaror haqida murojaat ko'rib chiqilganidan so'ng yozma yoxud elektron shaklda darhol xabar qilishi shart. Murojaat davlat organlari tomonidan ko'rib chiqilayotganda jismoniy va yuridik shaxs murojaat ko'rib chiqilishining borishi haqida axborot olish, shaxsan dalilarni bayon etish va tushuntirishlar berish, murojaatni tekshirish materiallari hamda uni ko'rib chiqish natijalari bilan tanishish, qo'shimcha materiallar taqdim etish yoki ularni boshqa organlardan so'rab olish to'g'risida iltimos qilish, advokat yordamidan foydalanish huquqiga ega.

Davlat organlari murojaatlarini ko'rib chiqish bilan bog'liq faoliyatini ilmiy tadqiq etish bu sohadagi tipik muammolarni aniqlash va ularni guruhlashtirish imkonini beradi. Ularning quyidagi guruhlarini ko'rib chiqamiz. Murojaatlarni ko'rib

chiqishning qonun bilan belgilangan muddatlarining buzilishi bilan bog‘liq kamchilik va muammolar. Davlat organlarida murojaatlarni ko‘rib chiqish chog‘ida sansalorlik faktlari ancha keng tarqalgan .[3]

Murojaatni ko‘rib chiqayotgan davlat organlarining mansabdor shaxslari jismoniy va yuridik shaxsga ularning huquqlariga, erkinliklariga hamda qonuniy manfaatlariga daxldor hujjatlar, qarorlar va boshqa materiallar bilan, agar ularda davlat sirini yoki qonun bilan qo‘riqlanadigan boshqa sirni tashkil etuvchi ma‘lumotlar mavjud bo‘lmasa, jismoniy va yuridik shaxslarning huquqlariga, erkinliklariga hamda qonuniy manfaatlariga, jamiyat va davlat manfaatlariga zarar etkazmasa, tanishib chiqish imkoniyatini ta‘minlashi shart.

Mazkur tadqiqot natijalari murojaatlar bilan ishlashning nazariy asoslarini rivojlantirishga, murojaatlarga oid qonunchilikni takomillashtirishga xizmat qiladi, tadqiqot natijalarining ilmiy ahamiyati undagi ilmiy-nazariy xulosalar, taklif va tavsiyalardan kelgusi ilmiy faoliyatda, qonun ijodkorligi jarayonida, huquqni qo‘llash amaliyotida, murojaatlarga oid qonunchilik normalarini sharhlashda, milliy qonunchilikni takomillashtirish hamda “Davlat va huquq nazariyasi”, “Ma‘muriy huquq”, “Konstitutsiyaviy huquq”, “Qiyosiy konstitutsiyaviy huquq”, “Konstitutsiyaviy huquqning ilmiy-amaliy muammolari” fanlarini ilmiy-nazariy jihatdan boyitishga xizmat qiladi, shuningdek, tadqiqot natijalaridan yurisprudensiya va psixologiya yo‘nalishlarida yangi ilmiy izlanishlar olib borishda foydalanish mumkin.

MUHOKAMA

Davlat organiga kelib tushgan murojaatlar davlat organining ish yurituviga qabul qilinishi, bo‘ysunish tartibida davlat organining quyi bo‘linmasiga (tashkilotga) (keyingi o‘rinlarda quyi organ deb ataladi) yuborilishi yoki tegishli- ligi bo‘yicha boshqa davlat organiga yuborilishi mumkin. Qo‘yilgan masalalarni hal etish o‘zining vakolati doirasiga kirmaydigan davlat organiga kelib tushgan murojaatlar besh kun muddatdan kechiktirmay davlat organining rahbari yoki tarkibiy bo‘linmaning rahbari

tomonidan imzolangan xat bilan tegishli organlarga yuboriladi, bu haqda murojaat qiluvchiga yozma yoxud elektron shaklda xabar qilinadi. Agar murojaatlarda ularni tegishli organlarga yuborish uchun zarur bo'lgan ma'lumotlar mavjud bo'lmasa, u holda ular besh kun oldin kechiktirmay asoslantirilgan tushuntirish bilan murojaat qiluvchilarga qaytariladi. Quyi organ tomonidan ko'rib chiqilishi kerak bo'lgan murojaatlar unga kelib tushgan kundan boshlab besh kun muddatdan kechiktirmay xat bilan yoki davlat organining rahbari yoki tarkibiy bo'linmaning rahbari tomonidan imzolangan topshiriq bilan birga yuborilishi, bu haqda murojaat qiluvchiga yozma yoxud elektron shaklda xabar berilishi kerak.

Murojaatlar fuqarolarning huquqlarini amalga oshirish va muhofaza qilish, aholining davlat apparati bilan munosabatlarni mustahkamlash, fuqarolarning davlat ishlarini boshqarishda ishtirok etishi, davlat hokimiyati organlari va o'zini o'zi boshqarish organlari faoliyati ustidan nazoratni kuchaytirish, byurokratiya va sarsongarchilikka qarshi kurashish, fuqarolarning ariza, taklif va shikoyatlarining davlat apparatiga kelib tushishi, davlatda qonuniylikni mustahkamlashda muhim ahamiyatga ega.[4, 19-b]

Jismoniy yoki yuridik shaxsning arizasi shungdek, shikoyati shu murojaat bo'yicha qonunga zid qaror qabul qilgan davlat organi tomonidan qanoatlantirilgan taqdirda, ariza yoki shikoyat berish va uni ko'rib chiqish bilan bog'liq zararining xarajatlarning hamda ana shu vaqt ichida yo'qotilgan ish haqining o'rnini murojaat qilgan shaxsga sud tartibida qoplanadi.

Jismoniy va yuridik shaxslarning murojaatlarini davlat organlarining ishonch telefonlariga "sms-xabar", pochtaga elektron shaklda real vaqt holatiga yo'llanishi tizimini yaratish, uni yo'lga qo'yish maqsadga muvofiq bo'ladi. Bu tizim arizachilarga ularning turar joyidan, bo'lib turgan joyidan qat'iy nazar davlat organiga tezkor tarzda murojaatni yo'llashni ta'minlovchi axborot texnologiyalarini joriy etish imkonini yaratadi. Barcha kelib tushayotgan murojaatlarni saqlashni, ularni ko'rib chiqilganligi natijalarini, yuborilgan javoblarni saqlab qo'yuvchi elektron arxivni joriy etish muayyan samara beradi.[4]

XULOSA

Biz yuqorida keltirgan barcha normativ-huquqiy hujjatlar, olimlarni qarashlari, nazariyalardan shunday xulosa qilishimiz mumkinki, jismoniy va yuridik shaxslarning murojaatlari ularning eng muhim konstitutsiyaviy huquqlaridan biri hisoblandi. Murojaat qilish huquqi har bir shaxsning muhim huquqi hisoblanib, tizimlashtirilgan huquqlar tizimining siyosiy huquqlar turiga mansubdir. Murojaat kelib tushgandan so‘ng mansabdor shaxs tomonidan belgilangan tartibda va muddatlarda ko‘rib chiqilishi lozim. Shuningdek, Konstitutsiyamizga asosan har bir shaxs o‘zining huquq va erkinliklarini sud orqali himoya qilish, davlat organlari, mansabdor shaxslar, jamoat birlashmalarining g‘ayriqonuniy xatti-harakatlari ustidan sudga shikoyat qilish huquqining kafolatlanishi maxsus qonunda va boshqa ko‘plab normativ-huquqiy hujjatlarda o‘z aksini topgan.

REFERENCES

1. Mirziyoyev. Sh.M. Erkin va farovon, demokratik O‘zbekiston davlatini mard va oliyjanob xalqimiz bilan birga quramiz. O‘zbekiston ovozi, 2016-yil 15-dekabr, 150(32.209)-son1
2. Румянцев В.Г., Им В.В. Институт обращений граждан в органы государственной и местной власти: понятие, сущность, содержание. // История государства и права. – 2008. – № 14. – С. 2.
3. Yusupov. S.B Davlat organlarining yuridik va jismoniy shaxs murojaatlari bilan ishlashning tashkiliy-huquqiy asoslarini takomillashtirish yuridik fan. falsafa doktori dis.: 12.00.02 120-b
4. Olim Fayziyev. “Murojaatlar” tushunchasiga ilmiy yondashuvlar va uning o‘ziga xos belgilari. demokratlashtirish va inson huquqlari «demokratlashtirish va inson huquqlari» 1 (85) – 2020 ilmiy-ma’rifiy jurnal 1 (85) –2020.39-b

РАЗВИТИЕ КОМПЕТЕНЦИИ КРЕАТИВНОГО МЫШЛЕНИЯ У УЧАЩИХСЯ В НАЧАЛЬНЫХ КЛАССОВ

Бабаева М

ассистент Термезкого инженерно-технологического
института

Махамедова Ш

студентка 3 курса
Термезского Государственного университета

***Аннотация.** Основная цель образования-формировать и развивать у учащихся компетенции, необходимые для достижения успеха в обществе. Развитие компетенции креативного мышления у обучающихся считается важной задачей.*

***Ключевые слова:** креативность, компетенция, образования, математика, задачи, творческий, деятельность.*

В современном динамично развивающемся мире креативно мыслящий человек может работать в секторах или задачах, которые еще не были созданы, находя решения различных проблем, в то же время развивая способность легко выполнять работу, которую не могут выполнить даже машины, и находить решения сложных локальных и глобальных проблем[2]. Понятие креативности имеет все более широкие корни. На сегодняшний день существует множество подходов к определению природы креативности. Поэтому невозможно привести единое обобщающее определение, которое удовлетворило бы всех исследователей[1]. Креативность часто рассматривается как нечто противоположное конформности, обыденности, предполагающее нестандартные

подходы в отличие от общепринятых. К. Спирмен считал, что это — «сила человеческого ума, создающая новое содержание путем изменения и создания новых связей». Симпсон определял креативность как «способность к разрушению общепринятого, обычного порядка следования идей в процессе мышления». Несмотря на разные точки зрения, практически во всех определениях креативность связывается с изобретением чего-то нового (для личности или для общества). По мнению Е. Торренса, креативность — это не специальная, а общая способность, которая базируется на конstellляции общего интеллекта, личностных характеристик и способностей к продуктивному мышлению. Под креативностью Е. Торренс понимал обостренное восприятие недостатков, пробелов в знаниях, дисгармонии и т. д. Он считал, что творческий процесс делится на восприятие проблемы, поиск решения, возникновение и формулировку гипотез, проверку гипотез, их модификацию и нахождение результата[1].

Проблема развития творческого мышления учащихся имеет особое значение для современной школы. Сегодня воспитание творческих и креативных способностей учащихся считается важной задачей. В связи с этим возрастает роль школы в воспитании активных, инициативных, творчески мыслящих, творческих людей. Проблема укрепления творческого мышления в воспитании школьников особенно актуальна в современную эпоху, когда возросла творческая активность всех слоев общества. Будущее этого человека в обществе во многом зависит от того, как в школе формируются креативные способности[4].

Значит всему этому не просто можно, а нужно учить с детства. От того, как элементы творческой деятельности будут формироваться в школе, во многом зависит будущее этого человека в обществе. В процессе мыслительной деятельности ученик познает окружающий мир с помощью особых умственных операций. Эти операции составляют различные взаимосвязанные, переходящие друг в друга стороны творчества. Основными мыслительными операциями

являются анализ, синтез, сравнение, абстракция, конкретизация и обобщение. Математика способствует развитию творческого мышления, заставляя искать решения нестандартных задач, размышлять над парадоксами, анализировать содержание условий теорем и суть их доказательств, изучать специфику работы творческой мысли выдающихся ученых. В математике логическая строгость и стройность умозаключений призвана воспитывать общую логическую культуру мышления; и основным моментом воспитательной функции математического образования считается развитие у учащихся способностей к полноценности аргументации [3]. Креативное мышление на уроках математики у учащихся развивается при решении нестандартных задач. Рассмотрим несколько таких задач.

1. Задачи с меняющимся содержанием и на перестройку действия способствуют развитию у учащихся гибкости мышления. В первом ящике 6 кг конфет, во втором в 2 раза меньше. В третьем на 4 кг больше чем во втором. Сколько кг конфет во втором и третьем ящике?

2. Задачи с несколькими решениями развивают у учащихся гибкость, оригинальность, критичность мышления, математическую память. В двух пачках 36 тетрадей, если из первой пачки взять 2 тетради и положить во вторую то тетрадей в пачках будет поровну. Сколько тетрадей было в каждой пачке? (20 и 16)

3. Задачи с различной степенью наглядности решения. Данный тип задач способствует развитию гибкости, оригинальности мышления, свёртыванию процесса рассуждений, улучшению математической памяти и математических способностей. Пассажир, проехав пол пути, заснул. Когда он проснулся, ему осталось ехать ещё половину того пути, что он проехал спящим. Какую часть всего пути он проспал? (одну четвёртую)

4. Задачи типа «Продолжи ряд» развивают у учащихся беглость, логичность мышления, математические способности. Продолжите числовой ряд. 6, 7, 9, 13, 21,...

Использованная литература

1. Е. Е. Туник. Диагностика креативности. САНКТ-ПЕТЕРБУРГ 1998 год, стр 5-6 .
2. A.Ismailov, X.J.Daminov, Z.A.Kosimova, G.A.Pirimov.Kreativ fikrlashni baholash. “Ta’lim sifatini baholash bo‘yicha xalqaro tadqiqotlarni amalga oshirish milliy markazining matbaa bo‘limi”.Тошкент-2021
3. Развитие креативного мышления у школьников на уроках математики. Жиркова Марина Владимировна, Учитель математики/ МБОУ ООШ№34.
4. М.А. Babayeva, M.N. Samatova. Ta’limda kreativlik va uni rivojlantirish bosqichlari. SCHOLAR. ISSN: 2181-4147. VOLUME 1 | ISSUE 13| 2023.

O'QUV JARAYONIGA ZAMONAVIY PEDAGOGIK- TEKNOLOGIYALARNI QO'LLASH TA'LIM SIFATINI OSHIRISH GAROVIDIR

M.A.Babayeva

Termiz muhandislik texnologiya institute assistenti

***Annotatsiya.** O'quv jarayoniga zamonaviy pedagogik-texnologiyalarni qo'llash o'quvchi kamolotini ta'minlashga xizmat qiladi, mustaqil fikr yuritish, axborotlardan to'g'ri foydalanish, o'z ustida ishlash, umuman olganda kompetensiyalarni rivojlantiradi, ya'ni o'quvchilar uchun o'quv jarayoni - bilish jarayoni, uning faoliyati esa - bilish faoliyatidir.*

***Kalit so'zlar:** pedagogik-texnologiya, interfaol, metod, ta'lim, ijodiy faoliyat, kompetensiya.*

O'qituvchi ta'lim jarayonida o'quvchilarning bilish faoliyatini tashkil etadi, boshqaradi, nazorat qiladi, baholaydi va o'qitishdan ko'zda tutilgan ta'limiy, tarbiyaviy va rivojlantiruvchi maqsadlarni amalga oshirish orqali shaxsning har tomonlama rivojlanishiga zamin yaratadi. Bugungi kun o'quvchisi fanlardan nafaqat ma'lum bilim, ko'nikma va malakalar to'plamini o'zlashtirishi, balki ularni turli vaziyatlarda qo'llay olishlari ham zarur[6].

No'ananaviy texnologiyalar asosida tashkil qilingan mashg'ulotlar - o'quvchilar egallayotgan bilimlarni mustaqil izlanib o'rganishgava natijalarni tahlil qilib, to'g'ri xulosalar chiqarishlariga qaratilgan. Ta'lim jarayonida o'qituvchi qatnashuvchilarda bilim va tarbiya olimshiga sharoit yaratadi, shu bilan boshqaruvchilikni, yo'naltiruvchilikni amalga oshiradi. Ushbu o'quv jarayonida o'quvchi asosiy sub'yektga aylanadi. Ta'lim jarayonida pedagogik texnologiyalarni o'rinli tatbiq

qilinishi o'quvchilarning bu jarayonda asosiy tashkilotchi bo'lishi sababli, ulardan ko'proq mustaqillikni, ijodni va irodaviy sifatlarni talab etadi [1,157 b]. Har qanday pedagogik texnologiyaning o'quv-tarbiya jarayonida qo'llanilishi shaxsiy xarakterdan kelib chiqqan holda, o'quvchini kim o'qitayotganligi va o'qituvchi kimni o'qitayotganligiga bog'liq.

Pedagogik texnologiya asosida o'tkazilgan mashg'ulotlar o'quvchilarning muhim hayotiy jarayonlarga o'z munosabatlarini bildirishlariga, fikrlashga hamda fikrlarini isbotlashga imkon beradi. Bugungi kundayuz berayotgan innovatsion jarayonlarda ta'limdagi muammolarni yechishda yangi axborotni o'zlashtirish va baholay oladigan kerakli qarorlarni qabul qila oladigan, to'g'ri fikrlay oladigan shaxslar zarur. Hozirgi kunda ta'lim berish jarayonini yuqori sifatli bo'lishiga qaratilgan zamonaviy metodlar va texnologiyalarni yurtimizning hamma umumiy o'rta ta'lim, o'rta-maxsus, kasb-hunar hamda oliy ta'lim muassasalari, malaka oshirish institutlari va fakultetlarda keng ko'lamda qo'llanilib, ijobiy natijalar bermoqda [1,158 b].

L.O.Reznikov ta'kidlashicha «agar turli yoshdagi o'quvchilar va o'qituvchilar, ilmsiz va ilmlilar so'zni har doim bir xil ma'noda qo'llaganlarida edi, u holda o'qitish, ta'lim berish, fikrni boshqalarga yetkazish mutlaqo hech qanday qiyinchilik tug'dirmagan bo'lar edi» [2, 84 b]. Demak, ta'lim jarayonida egallangan bilimlarni amaliy vazifalar bilan mustahkamlash natijasida kompetent o'quvchi shakllanadi. Fanlararo o'qitish jarayonida "Didaktik o'yinli texnologiya", "Modulli ta'lim texnologiyasi", "Hamkorlikda o'qitish texnologiyasi", "Muammoli ta'lim texnologiyalari", "Loyihalash texnologiyalari" metodlaridan foydalanib, masala va mashqlar yechish o'quvchilarning bilish faoliyatini faollashadi.

Ta'lim-tarbiya jarayonida innovatsion va zamonaviy pedagogik texnologiyalarni muvaffaqiyatli qo'llash uchun maktab o'qituvchilari maxsus pedagogik bilim, ko'nikma va malakalarni egallashlari, pedagogik amaliyotda zarur bo'ladigan pedagogik tayyorgarlikka ega bo'lishlari lozim.

Pedagogik texnologiya — bu o‘qituvchining o‘qitish vositalari yordamida o‘quvchilarga muayyan sharoit va ketma-ketlikda ta’sir ko‘rsatish va bufaoliyat mahsuli sifatida ularda oldindan belgilangan sifatlarni shakllantirish jarayonidir.

O‘quvchilar $(a+b)^2=(a+b)(a+b)=a^2+2ab+b^2$ topshirig‘ini amaliy bajarish asnosida quyidagicha xulosaga keladi: yig‘indining kvadrati birinchi sonning kvadrati qo‘shilgan birinchi va ikkinchi sonlar ko‘paytmasining ikkilangani qo‘shuv ikkinchi sonning kvadratiga teng. Xulosadan foydalanib qo‘shiluvchilar istalgan haqiqiy sonlar bo‘lganda, hattoki, qo‘shiluvchilar soni ikkidan ortiq bo‘lganda ham qo‘llash mumkin, bunda kuzatish metodidan foydalanildi[4].

$$(a+2b)^2=(a+2b)(a+2b)=a^2+4ab+4b^2$$

$$(a+2b-c)^2=a^2+4b^2+c^2+4ab-2ac-4bc$$

Geometrik tushunchalarni o‘rgatishda taqqoslash metodidan foydalaniladi, masalan uchburchak bilan to‘rtburchak shakllari taqqoslanganda o‘xshash tomonlari: uchlari, burchaklari va farqli tomonlari uchburchakda uchta uch va uchtdan tomon, to‘rtburchaklarda esa to‘rtta uch va to‘rtta tomondan iborat[5]. Tengsizliklarni isbotlashda ham taqqoslash metodi qo‘l keladi. Fanlararo masalalarni yechish analiz va sintez metodiga asoslanadi, chunki o‘quvchi masala shartini tahlil qilib, nimadan foydalanish kerakligini fahmlaydi. Ayniqsa bunda o‘qituvchi masalaga yaqin hayotiy misol keltira olsa, maqsadga muvofiq bo‘ladi. Umumlashtirish, abstraksiyalash metodlari yordamida teoremlarni isbotlashda, misol va masalalarni yechishda foydalanish mumkin. Abstraksiyalash usuli- narsalarning aniq holatidan uzoqlashib, ularning muhim belgilari bilan ish ko‘radi, masalan harakatga doir masalalarda 5 sonini piyodaning harakat vaqti, 1 soatdagi tezligini 8 km deb olsak, 40 km piyodaning 5 soat vaqtdagi yurgan masofasini aniqlaydi [3].

XYJOCA

Demak, ta’lim muassasalarida innovatsion texnologiyalarni qo‘llash ishtirokchilarning bilish faoliyatini faollashtirish, o‘quv mashg‘ulotlari samaradorligini, o‘qituvchilarning kasbiy tayyorgarligi, o‘qitishda masofaviy ta’lim va kompyuter savodxonligini orttirishga zamin tayyorlaydi.

FOYDALANILGAN ADABIYOTLAR

1. Atabayeva, K. R. Zamonaviy pedagogik texnologiyalarning ta'lim-tarbiya jarayonidagi ahamiyati / Молодой ученый. — 2017. — № 24.1 (158.1).
2. Резников Л.О., Понятие и слово, ЛГУ, 1958 й., 84-бет
3. С.Л.Фоменко. Структура и содержание образовательной программы школы в условиях реализации компонентной модели образования. Образование и наука. 2010.11(79).
4. Alimov Sh.A, Xolmuhamedov O.R, Mirzaahmedov M.A. Algebra. Umumiy o'rta ta'lim maktablarining 7-sinfi uchun darslik.- Toshkent: O'qituvchi, 2017.- 45 b
5. Babayeva M.A “ Development of methods for the formation of interdisciplinary competencies in the education system ”. Academicia Globe: Inderscience Research, vol. 3, no. 03, Mar. 2022
6. M.A. Babayeva . S. Turdiyev. Fanlararo aloqadorlik asosida darslarda vektorlarning fizik va geometrik talqinlarini bayon etish texnologiyasi. JOURNAL OF UNIVERSAL SCIENCE RESEARCH: 1 pp. 158-163 (3). 10.5281/zenodo.7741990

**ҚИШЛОҚ ХЎЖАЛИК ЭКИНЛАРИНИНГ ЗАРАРЛИ
ОРГАНИЗМЛАРИ ВА УЛАРГА ҚАРШИ УЙҒУНЛАШГАН
КУРАШ ТИЗИМИ**

Қўчқоров Астонакул Мусурмонқулович

Термиз агротехнологиялар ва инновацион ривожланиш институти
Агробиология факультети “Ўсимликлар ҳимояси ва қишлоқ хўжалик
маҳсулотлари карантини” кафедраси мудири, биология фанлари номзоди

E-mail: aquchqorov1962@mail.ru

Мирзоева Севара Искандар қизи

3 курс талабаси

АННОТАЦИЯ

Ушбу мақолада қишлоқ хўжалик экинларининг зарарли организмлари ҳақида маълумотлар берилган бўлиб уларга қарши қўлланиладиган илмий асосланган уйғунлашган кураш тизими ёритилган.

***Калит сўзлар:** қишлоқ хўжалик экинлари, зарарли организмлар, зараркунандалар, касалликлар, бегона ўтлар, ўсимликларни ҳимоя қилиш, уйғунлашган кураш тизими ва ҳ.к.*

**HARMFUL ORGANISMS OF AGRICULTURAL CROPS
AND A SYSTEM OF INTEGRATED CONTROL
AGAINST THEM**

Head of the Department: **Kuchkorov Astonakul Musurmankulovich**

Student: **Mirzoeva Sevara Iskandar kizi**

ABSTRACT

This article provides information about harmful organisms of agricultural crops and highlights the science-based integrated control system used against them.

Key words: *agricultural crops, harmful organisms, pests, diseases, weeds, plant protection, integrated management system, etc.*

КИРИШ. Маълумки, қишлоқ хўжалик экинларидан мўл ҳосил олиш ва етиштирилган ҳосилни тўлиқ сақлаб қолишдаги асосий омиллардан бири бу зараркунандалар, касалликлар ва бегона ўтлардан ўз вақтида химоя қилишдир.

Инсоният зарарли организмлар таъсири туфайли ҳар йили 203,7 млн.тонна дон, 228,4 млн.тонна қанд лавлаги, 23,8 млн.тонна картошка, 23,4 млн.тонна сабзавот, 11,3 млн.тонна мева ҳосилини кам етиштиради.

БМТнинг маълумотларига қараганда жаҳонда ҳар йили қишлоқ хўжалик экинлари ҳосилининг 30 % дан ортиғи зараркунандалар, касалликлар ва бегона ўтлар зараридан нобуд бўлади. Ривожланган давлатларда бундай нобудгарчиликлар 20-25% ни ташкил этса, кам ривожланган давлатларда 40, ҳатто 50 % гача етади.

Профессор Роснинг (2011) маълумотига кўра АҚШда ҳашоратларнинг қишлоқ хўжалик маҳсулотларига ҳамда ўрмонларга етказган зарари ва бошқа зарарларни қўшиб ҳисоблаганда ҳар йили 25-30 миллиард долларни ташкил этади.

Мамлакатимизда ўсимликларни химоя қилиш соҳасини тизимли тартибга солиш ва уни замонавий асосда ташкиллаштириш мақсадида Ўзбекистон Республикаси Олий Мажлиси томонидан 2000 йил 31 август куни “Қишлоқ

хўжалик ўсимликларини зараркундалар, касалликлар ва бегона ўтлардан ҳимоя қилиш тўғрисида”ги қонун қабул қилинди[1]. Ушбу қонунга кўра Республикамизда қишлоқ хўжалиги экинларининг зарарли организмларига қарши курашда уйғунлашган кураш тизимини қўллаш асосида экологик хавфсиз биологик усулни истиқболли кураш усули сифатида кенгроқ жорий этиш режалаштирилган.

Ҳурматли Президентимизнинг ташаббуси билан қабул қилинган Ўзбекистон Республикасини “2017-2021 йилларда янада ривожлантиришнинг бешта устувор йўналишлари бўйича ҲАРАКАТЛАР СТРАТЕГИЯСИ”нинг 3-нчи “Иқтисодийтни ривожлантириш ва либераллаштириш” устувор йўналишининг 3.3.- “Қишлоқ хўжалигини модернизация қилиш ва жадал ривожлантириш” бандида касаллик ва зараркундаларга чидамли, маҳаллий ериқлим ва экологик шароитларга мослашган қишлоқ хўжалиги экинларининг янги селекция навларини яратиш ва ишлаб чиқаришга жорий этиш бўйича илмий-тадқиқот ишларини кенгайтириш масаласи кўзда тутилган эди [2].

НАТИЖАЛАР.

Сурхондарё вилояти бўйича 2023 йилда жами қишлоқ хўжалик экинлари экиладиган майдонлар 231428 гектарни ташкил этади, шундан пахта -72370 гектар, бошоқли дон экинлари -90800 гектар, шоли -2424 гектар, дуккакли дон экинлари -6131 гектар, мойли экинлар -1000 гектар, сабзавот экинлари -18075 гектар, полиз экинлари -3386 гектар, картошка -4128 гектар, озуқа (ем-хашак) экинлари -17502 гектар, банитет бали паст ерларда кўп йиллик дарахтзорлар-13162 гектар, узумзорлар (токзорлар) -1698 гектар ва тутзорлар -3236 гектардан иборат. Вилоят миқёсида юқорида кўрсатилган майдондаги қишлоқ хўжалик экинзорларида турли хил хавфли зарарли организмлар тарқалиб кучли даражада зиён етказиши мумкин.

1-схема

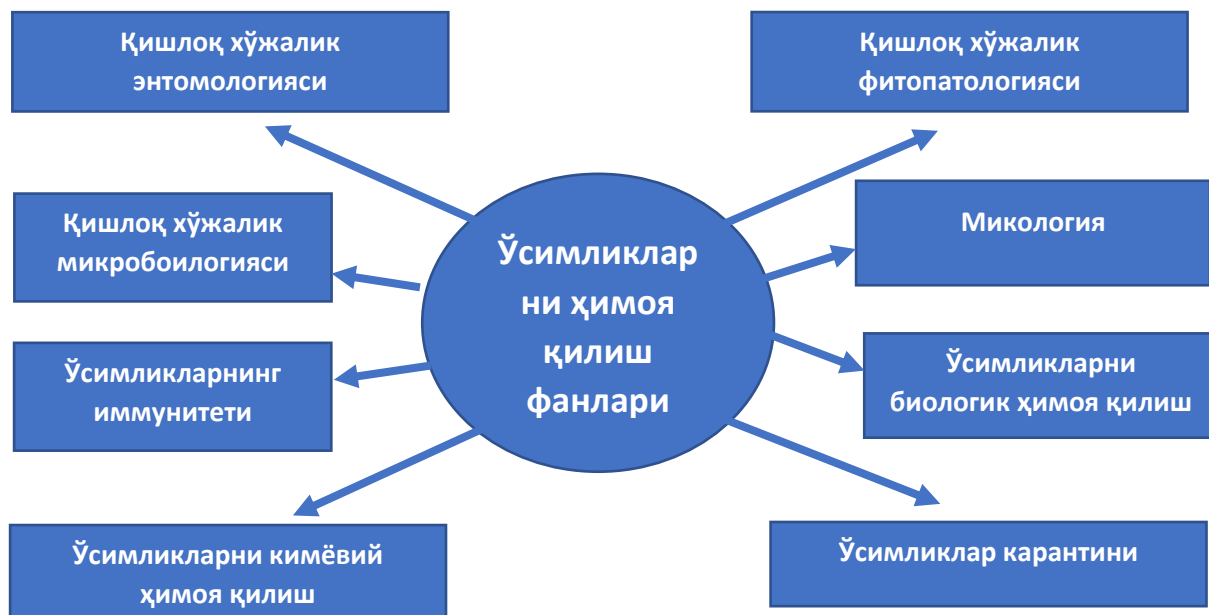

Қишлоқ хўжалигида ўсимликларнинг зарарли организмларига қарши курашни ўсимликларни ҳимоя қилиш соҳасида эришилган сўнгги замонавий илм-фан ютуқлари асосида мувафакқиятли ташкиллаштириш мақсадга мувофиқдир. Юқоридаги 1-инчи кластер усулидаги схемада ўсимликларни ҳимоя қилишда фойдаланиладиган асосий фанлар кўрсатилган.

Қишлоқ хўжалиги экинларига жиддий зиён етказадиган барча зарарли организмлар қуйидаги 3 та катта гуруҳга бўлинади:

1. Зараркунандалар
2. Касалликлар
3. Бегона ўтлар.

I. Зараркунандалар деганда қишлоқ хўжалик экинларига зарар берувчи фитофаг ҳашоратлар, ўсимликхўр каналар, сичқонсимон кемирувчи ҳайвонлар, фитонематодалар ва шиллиққуртлар тушунилади.

Масалан, Сурхондарё вилояти шароитида энг кўп тарқалган зараркунанда ҳашоратлардан олма мевахўр қурти, оққанот, ширалар, илдиз қурти, кўсак қурти, чигирткалар, ёнғоқ мевахўр қурти, анор мевахўр қурти, қандалалар, трипслар, тут парвонаси, ўсимликхўр каналардан ўргимчаккана, занг кана, олма канаси, сичқонсимон кемирувчи ҳайвонлардан дала сичқонлари, каламушлар,

юмронқозиклар, фитонематодалардан бўртма нематодалари, шилликқуртлардан эса дала шилликқуртлари катта зарар етказди.

Зараркундалар оғиз аппарати ва зарарлаш хусусиятига кўра

2 та катта гуруҳга бўлинади:

1.Сўрувчи зараркундалар - бу зараркундаларнинг оғиз аппарати ўсимликлардаги суюқликни сўриб озиқланишга мослашган бўлади. Буларга қандалалар, ширалар, оққанотлар, ўсимликхўр каналар, трипслар, саратонлар мисол бўлади.

2.Кемирувчи зараркундалар - бу зараркундаларнинг оғиз аппарати ўсимликларни кемириб зарарлашга мослашган бўлади. Буларга чигирткалар, илдиз қурти, кўсак қурти, мевахўр қуртлар, тут парвонаси ва сичқонсимон сут эмизувчи ҳайвонлар мисол бўлади [3].

II.Касалликлар

Қишлоқ хўжалик экинларига келиб чиқиш сабабларига кўра 2 гуруҳдаги, яъни **1.Юқумли ва 2.Юқумсиз касалликлар зарар етказди**. Ўсимликларга зарар берувчи фитопатоген микроорганизмлар юқумли касалликларнинг кўзғатувчилари бўлиб ҳисобланади.

1.Юқумли касалликлар кўзғатувчиларининг турига қараб 3 га бўлинади: замбуруғли, бактерияли ва вирусли касалликларга ажратилади. Масалан, вилоятимизда ўсимликларнинг энг кўп учрайдиган замбуруғли касалликларига илдиз чириш, ун-шудринг, занг, парша, вертициллиёз ва фузариоз вилт, монилиоиз, клястероспориоз, бактерияли касалликлардан-гоммоз, бактериоз, вирусли касалликлардан эса мозаика, стрик, столбур, сариқ, пакана бўйлилик ва бошқалар.

2.Юқумсиз касалликлар эса одатда ўсимликларга табиий мухитнинг ноқулай омилларининг зарарли таъсири, нотўғри агротехника ўтказилиши, озука етишмаслиги, ўз вақтида суғормаслик, тупроқ шўрланиши, пестицидларни

ножўя қўллаш таъсиридан куйиш ва бошқа салбий оқибатлар натижасида келиб чиқади.

III. Бегона ўтлар

Қишлоқ хўжалик экинларини экиш учун фойдаланиладиган ва фойдаланилмайдиган майдонларда ўсувчи маданийлаштирилмаган ўсимликлар бегона ўтлар ҳисобланади.

Бегона ўтлар 2 га бўлинади:

1.Бир йиллик бегона ўтлар деганда бир йилнинг ўзида гуллаб мева берадиган бегона ўтлар тушунилади. Буларга қўйтикан, шамак, шўра, оддий сули, бангидевона, итузум, жағ-жағ, семизўтлар киради.

2.Кўп йиллик бегона ўтлар бир неча йиллар давомида ривожланадиган бегона ўтлар бўлиб ажриқ, ғумай, қўйпечак, янтоқ, саломалайкум, қамиш мисол бўлади.

2-схема

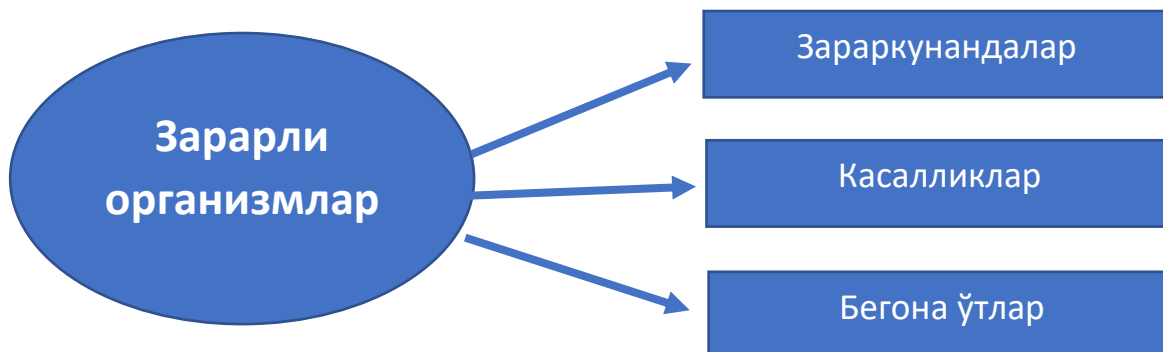

2. ЗАРАРЛИ ОРГАНИЗМЛАРГА ҚАРШИ УЙҒУНЛАШГАН КУРАШ ТИЗИМИ

Қишлоқ хўжалигида ўсимликларга жиддий иқтисодий зиён етказадиган зарарли организмларга қарши уйғунлашган кураш тизими қуйидаги қарши кураш усуллари (чора-тадбирлари) мажмуидан ташкил топган:

1. Ташкилий-хўжалик тадбирлари
2. Генетик ва селекцион-уруғчилик тадбирлари
3. Агротехник тадбирлар

4. Физик ва механик-санитариявий тадбирлар
5. Ўсимликларнинг карантин тадбирлари
6. Биологик тадбирлар
7. Кимёвий тадбирлар

3-схема

Ўсимликларнинг зарарли организмларига қарши уйғунлашган кураш тизими

(Кластер усули)



1.Ташкилий-хўжалик тадбирларига зарарли организмлар учун ноқулай яшаш шароитини вужудга келтириш ва уларни экин майдонларига ўтишини камайтиришга қаратилган. Янги ерларни ўзлаштириш ва экинзорларни кенгайтириш, майдонларга экинларни жойлаштириш, зарарли организмларга қарши кураш гуруҳларини ташкил этиш ва уларни асбоб-анжомлар билан таъминлаш, назоратчилар гуруҳини ташкил этиш, зарарли организмларнинг тарқалиш майдонлари ҳажмини ва уларга қарши ишлатиладиган воситаларни керакли миқдорини аниқлаш, ишчи ва хизматчилар учун иш ҳақи фондини ажратиш каби чора-тадбирлар киради.

2. Генетик ва селекцион-уруғчилик тадбирлари эса зараркунандалар ва касалликларга чидамли бўлган навларни яратиш ва экиш, навларнинг чидамлилигини ошириш, сақлашга эришиш, соғлом ўсимликлардан уруғликлар тайёрлашни йўлга қўйишни ўз ичига олади.

3. Агротехник тадбирлар экинларда хавф-хатар туғдирадиган миқдорда зарарли организмларнинг пайдо бўлишини олдини олади. Агротехник тадбирларга зараркунандаларга чидамли бўлган навларни экиш, экинларни алмашлаб экиш, тупроққа ишлов бериш ва далаларни ўсимликларнинг қолдиқларидан тозалаш, экинларни ўз вақтида экиш ва қатор ораларига ишловлар бериш, ўз муддатида суғориш ва белгиланган миқдорда ўғитлаш каби тадбирлардан иборат.

4. Физик ва механик-санитариявий тадбирлар

Физик тадбирларга дон ва меваларни зарарсизлантиришда паст даражали хароратда совутиш, уруғларни инфекциялардан зарарсизлантиришда юқори даражали хароратда иситиш, ёруғлик тутқичларидан фойдаланиш, механик-санитариявий чораларга дарахт таналарини пўстлоқлардан тозалаш, зарарланган шохларни кесиш ва кўмиб йўқотиш, зараркунандаларни йиғиб олиш учун эски қоп ёки латталардан дарахт таналарига тутқич белбоғлар қўйиш, кемирувчи зараркунандаларга қарши қопқонлар қўйиш, омборхоналарда сақланаётган махсулотларни қуритиш, ағдариш ва шамоллатиш кабилар киради.

5. Ўсимликларнинг карантин тадбирлари

Ўсимликлар карантини давлат миқёсидаги тадбирлар тизими бўлиб, Республикамизда учрамайдиган, лекин хорижий мамлакатлардан ўтиб қолиш эҳтимоли бўлган зарарли организмларни ва Республикамиз ичидаги айрим географик худудларда тарқалганларини бошқа худудларга тарқалишини олдини олишга қаратилгандир. Республикамизда Бош давлат ўсимликлар карантини инспекцияси мавжуд бўлиб, унинг вилоят, туман ҳамда чегара постларида, бундан ташқари аэропорт ва темир йўл вокзалларида ходимлари фаолият юритадилар.

Хорижий мамлакатлардан кириб келаётган махсулотларни чегара постларида Давлат карантин инспекцияси томонидан текшириб ўтказилади. Ўсимликлар карантини тадбирлари 2 га бўлинади:

1) Ташиқи карантин тадбирлари

Республикада учрамайдиган зарарли организмларни чет мамлакатлардан келиб қолмаслигини олдини олишга мўлжалланган тадбирлардир.

2) Ички карантин тадбирлари

Республикада ичидаги айрим географик худудларда тарқалган зарарли организмларни бошқа худудларга тарқалишини олдини олишга қаратилган тадбирлар бўлиб ҳисобланади.

6. Биологик тадбирлар ўз мохиятига кўра ўсимликларни зараркунандалардан биологик усулда химоя қилиш, уларнинг касаллик сабабчилари бўлган антогонист микроорганизмларни қўллаб зарарли турларини камайтиришга асосланган. Биологик кураш усулида турли организмлар - йиртқич ва паразитлар, энтомофаг ҳашоратлар, каналар, қушлар ва бошқалардан фойдаланилади.

Ҳашоратлар билан озиқланадиган табиий қушандалар энтомофаглар, каналар билан озиқланадиган табиий қушандалар эса акарифаглар деб аталади.

7. Кимёвий тадбирлар

Ўсимликларни кимёвий усулда химоя қилиш зарарли организмларни йўқотишда кимёвий моддалар – пестицидлардан фойдаланишга асосланган.

Ўсимликларни зарарли организмлардан химоя қилишда қўлланиладиган барча кимёвий моддалар пестицидлар деб аталади.

Пестицид сўзи латин тилидан олинган бўлиб, «Pestis» - зарарли, ифлослик ва «cido» - ўлдираман деган маъноларини англатади

МУХОКАМА. Бугунги кунда қишлоқ хўжалик экинларининг зарарли организмларига қарши ўсимликларни химоя қилишнинг илмий асосланган энг мукамал тизими уйғунлашган химоя қилиш тизими бўлиб бунда асосан битта

кураш усули билан чекланиб қолмасдан барча кураш усулларидан ўз вақтида самарали фойдаланиш баробарида кураш чоралари бир-бирларини ўрнини муваффақиятли тўлдириб уйғунлаштириб бориши кўзда тутилади. Ўсимликларни зарарли организмлардан уйғунлашган (интеграллашган) ҳимоя қилиш лотинча “**integrare**” сўзидан олинган бўлиб “**тикламоқ**”, “**тўлдирмоқ**”, “**уйғунлашмоқ**” деган маъноларни англатади. Бу ерда табиий муҳитда турлараро мувозанатни тиклаш устувор масала бўлиб ҳисобланади. Алоҳида бир агробиоценозда тур ичида ва турлараро, яъни фитофаглар ва энтомофаглар ўртасидаги муносабатларни бошқаришга йўналтирилган тадбирлар тизимига уйғунлашган ҳимоя қилиш тизими деб аталади.

ХУЛОСА ВА ТАКЛИФЛАР. Мухтасар қилиб айтганда юқорида баён этилган маълумотлардан кўриниб турибдики, қишлоқ хўжалик экинларини зарарли организмлардан ҳимоя қилишда барча кураш усулларини илмий асосланган ҳолда омилкорлик билан ўз вақтида қўллаш юқори самара беради, замонавий босқичда эса уйғунлашган кураш тизими жуда қулай бўлиб бунда асосан биологик усул энг истиқболли бўлиб ҳисобланади ва ўз навбатида экология - атроф-муҳит, инсонлар, иссиққонли ҳайвонлар ҳамда фойдали энтомофауна учун хавфсиз бўлиб агробиоценозларда биологик мувозанатни сақлаш, далаларда биофонни бойитиш ва экинлардан юқори сифатли мўл экологик тоза маҳсулотлар етиштиришни кафолатлайди. Бу эса ҳозирги давр талаби бўйича ташқи ва ички бозор истеъмолчилари учун озиқ-овқат хавфсизлигини тўла-тўқис таъминлаш имкониятини яратади.

Фойдаланилган адабиётлар рўйхати

1. Ўзбекистон Республикаси Олий Мажлиси томонидан 2000 йил 31 август куни қабул қилинган “Қишлоқ хўжалик ўсимликларини зараркунандалар, касалликлар ва бегона ўтлардан ҳимоя қилиш тўғрисида”ги қонуни.-Тошкент.- “Ўзбекистон”. - 2000 йил 31 август.

2. Ўзбекистон Республикасини 2017-2021 йилларда ривожлантиришнинг бешта устувор йўналишлари бўйича ҲАРАКАТЛАР СТРАТЕГИЯСИ.-Тошкент. - “Адолат”. -2017 йил 07 февраль.

3. Қўчқоров А. ва бошқалар. Тут парвонасига қарши кураш бўйича тавсиялар. -Тошкент. –“Агросаноат ахбороти” ҲЖ босмахонаси. -1998. -18 бет.

ИНТЕРНЕТ САЙТЛАРИ

1. www.toucansolutions.com/pat/insects.html.
2. www.toucansolutions.com/pat/insects.html.
3. www.fi.edu/tfi/hotlists/insects.html

ФАНЛАРАРО БОҒЛАНИШДА ИНТЕГРАТИВ ЁНДАШУВ

Ў.Н.Султонова

Термиз муҳандислик-технология институти п.ф.д,

Мавзунинг долзарблиги. Талабаларнинг физикани ўрганишга нисбатан ижодий фикрлаш қобилиятини ривожлантириш, касбий компетенциясини такомиллаштириш, физика ўқитишда ахборот технологияларини жорий қилиш, ўқитишда назария ва амалиёт уйғунлигини таъминлаш каби масалаларга қаратилган илмий-тадқиқот ишларига алоҳида эътибор берилмоқда. Жамиятнинг креатив ва компетентли мутахассисларга бўлган эҳтиёжи шахснинг ўз-ўзини ривожлантириш муҳимлигини ошириб, долзарблаштирилмоқда.

Тадқиқотнинг мақсади. Фанлараро компетенцияларни ишлаб чиқиш учун турли ўқув фанлари орасида умумий бўлган билиш фаолиятлари, кўникма ва малакалари, қўлланиш методлари олинади. Умумтаълим фанлари (физика) билан умумкасбий фанлар интеграцияси махсус фанлар билан амалга оширилади. Бугунги куннинг асосий муаммоларидан бири таълим муассасаси битирувчилари ўзи танлаган касб бўйича чуқур билим, кўникма, малака ва компетенциявий ёндашув орқали ривожлантиришдан иборат. Фанлараро интеграция талабаларни ўз касбига, фанга бўлган қизиқишини оширади, билимларини мустаҳкамлайди, уларда амалий кўникма, малака ва компетенцияларни шакллантиради. Фанлараро интеграцияни амалга оширишдаги муаммони бартараф этиш учун физика ўқитиш методикасини такомиллаштириш қуйидаги муаммоларни ҳал этишни назарда тутди:

- физика курси ва касбий фанларни ЎБ амалга ошириш воситаларидан фойдаланиш;

- таълимни уч томонлама бирлашувини таъминлаш жараёни ва мотивацияси;

- таълимнинг мақсади, мазмуни, методлари, турлари ва воситаларини такомиллаштириш.

Таълим мазмунини ўқув фанлари бўйича қуйидагича соҳалар бўйича таркибий қисмларга ажратиш мумкин.

1-соҳа физика таълими мазмуни – талабаларда илмий дунёқараш ва фалсафий мушоҳада юритиш қобилиятини ривожлантирувчи билимлар доираси.

2-соҳа умумкасбий таълим бўлажак техник касбга оид назарий билимларни шакллантирувчи билимлар доираси;

3-соҳа махсус таълим мазмуни касбий тайёргарликни шакллантириш соҳаси.

Бу соҳалар (1-3) чегараланган бўлиб, муайян фан юзасидан бериладиган билим, кўникма ва компетенциялар мажмуасидан иборат. Бунда 3билимлари тарқоқ бўлиб, ҳодисалар орасидаги боғланишни тушунтириб бера олмайди.

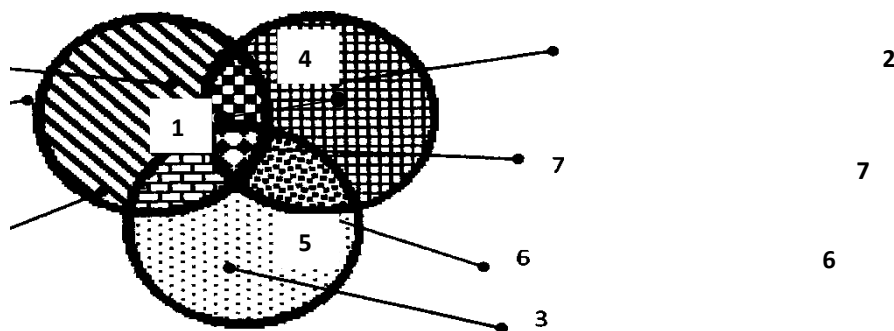

1-жадвал.

4-соҳа физика ва умумкасбий фанларни ЎБ асосидаги таълим мазмуни талабаларда илмий дунёқараш ва фалсафий мушоҳада юритиш қобилиятини ривожлантирувчи, касбга оид назарий билимларни физик қонуният ва ҳодисалар асосида идрок этишларини шакллантирувчи билимлар доираси;

5-соҳа: физика ва махсус фанларнинг ЎБ асосидаги таълим мазмуни талабаларда табиатдаги ҳодисалар ва уларнинг касбий тайёргарлигига оид

амалий билимларнинг ўзаро боҳлиқлигини идрок этишларини шакллантирувчи билимлар доираси;

6-соҳа: умумкасбий ва махсус фанларнинг ЎБ асосидаги таълим мазмуни- талабаларда касбга оид назарий ва амалий билим, кўникма ва малакаларни шакллантирувчи билимлар доираси.

Бу соҳалар (4-6) “узлукли соҳа”лар бўлиб, ФАБни маълум чегарада таъминловчи билимлар мажмуасидан иборат. Бунда талабаларнинг билимлари нисбатан умумлашган бўлиб, ҳодисалар орасидаги боғланишни ҳар доим ҳам тушунтириб бера олмайдилар.

7-соҳа: физика, умумкасбий ва махсус фанларнинг ЎБ асосидаги таълим мазмуни-талабаларда физик дунёқараш, касбий билимлар, амалий кўникма ва малакаларнинг ўзаро уйғунликда шакллантирувчи билимлар доираси. Бу соҳа «уйғунлашган соҳа» бўлиб, ФАБни намунали амалга оширилишини таъминловчи билимлар мажмуасидан иборат. Бунда талабаларнинг билимлари умумлашган бўлиб, ҳодисалар орасидаги боғланишни илмий асосда мунтазам тушунтириб бера оладилар, амалиётда дуч келадиган вазиятларни фундаментал билимларга таянган ҳолда изоҳлай оладилар.

Демак, Олий таълим мазмунида 7-соҳада келтирилган билимлар доираси ўз аксини топиши лозим. Бу эса таълим сифати ва самарадорлигига сезиларли таъсир кўрсатади.

Физика ва махсус фанларнинг ЎБни амалга оширилиши қуйидаги тўрт босқичдан иборат бўлиши мумкин:

Физика ва махсус фанларнинг ЎБ масалалари ва унинг асосида ётувчи тамойилларни ўрганиш (ўқитувчиларнинг назарий тайёргарлиги); ФАБ тамойиллари асосида билимларни дифференциаллаш (маълум дарсларга тайёрланиш); ФАБ тамойиллари асосида ўрганиладиган билимларни тегишли мавзулар бўйича интеграллаш; Дарсни ФАБ асосида ташкил этиш.

Биринчи босқич ўқитувчиларнинг таълим жараёни билан боғлиқ мустақил фаолиятини ўз ичига олади. Иккинчи босқичда ФАБ моҳияти чуқур ўрганилиб,

ўзлаштириладиган билимлар аниқ ажратиб кўрсатилади. Учинчи босқичда бу билимлар физика ва махсус фанларнинг ЎБ талаблари нуқтаи назаридан интегралланади. Тўртинчи босқичда ушбу билимлар бевосита амалиётга тадбиқ этилади, яъни дарс жараёнида ўқувчиларга берилади.

Навбатдаги вазифа физика фанига оид умумий компетенцияларни шакллантириш жараёнини қандай ташкиллаштирганда талабаларнинг таянч компетенциялари шаклланишига самарали ҳисса қўша олади, яъни физик компетентликни ривожлантириш методикасини ишлаб чиқишдан иборат.

Физик компетентликни ривожлантириш умумиякунда таянч компетенцияларнинг шаклланишига олиб келади. Бундан ҳар бир умум-таълим фанига оид компетенцияларнинг шаклланиши баробарида талабаларда таянч компетенциялар шакллана боради, яъни фанга оид компетенциялар таянч компетенцияларни ривожлантиришга хизмат қилади. Мазкур масалаларнинг методик ечими уларни ўзаро мужассам боғлайдиган, яъни талабаларда компетенцияларни шакллантириш моделини ишлаб чиқиш заруриятини юзага келтиради.

Қуйида физика фанига оид компетенцияларни шакллантириш жараёнида амалга оширишга имкон берадиган кўникмаларни келтириб ўтамыз:

олдиндан айта олиш кўникмаси (ўз тажрибаси асосида ўрганилаётган жараённинг бундан кейин қандай боришини айтиб бера олиши. Масалан, идеал газ ҳолат тенгламаси ёрдамида температура ортиши натижасида унинг босими ва ҳажмининг ўзгариши); мақсадни қўя олиши (фанни ўрганиш жараёнида эришиладиган натижа. Масалан, Архимед қонунини ўрганиш орқали жисмларнинг сувда юк кўтара олиш қобилиятини ўрганиш); таҳлилий кўникма (айнан мазкур кўникма ёрдамида талабаларда фикрлаш имконияти пайдо бўлади, яъни асосий фикрни топиш ва ажратиб олиш, ўрганилаётган материални онгли равишда қабул қилиш. Масалан, нима сабабдан сув тўла идишга туз ёки шакар солинса у тошиб кетмайди); интерпретация қилиш кўникмаси (ўрганилаётган жараёнга тегишли физик параметрлар орасидаги ўзаро боғланишни тушунарли

тарзда етказиб бера олиши. Масалан, машина двигатели қуввати ортиши, унинг тортиш кучи ёки тезлиги ортишига олиб келишини англаши ва тушунтириб бериши); баҳолаш кўникмаси (талаба ўрганаётган табиат қонунининг амалиётда қай даражада қўллай олишига, унинг асосида ишлайдиган қурилма самарадорлигини аниқлаш мақсадида унга баҳо бера олиш кўникмаси). Фаолиятли босқич ўз ичига фанга оид кўникмаларни олади. Бу дегани, олинган ахборотни ўзига қабул қилиб олиш ва қайта акс эттириш ҳамда турли манбалар билан ишлаш).

Хулоса. Физикага оид компетенцияларни шакллантиришнинг сўнгги босқичи натижаларни баҳолаш. Мазкур босқич олинган натижанинг қўйилган мақсадга мувофиқлигини текшириш, яъни талабаларнинг фанга оид компетентликлари қай даражада шаклланганлиги ҳамда қўйилган мақсадга эришишни аниқлашдан иборат. Фанга оид компетенцияларнинг шаклланганлиги натижаси талабаларда дастлаб бошланғич компетентлигини аниқлашда қўлланилган методика асосида текширилади. Натижаларни баҳолаш босқичи фанга оид компетенциялар даражасини баҳолаш имконини беради. Унинг шаклланганлиги ҳақида маълум меъёрлар орқали хулоса чиқарилади.

Техник мутахассисларнинг келажакда мазкур касб бўйича шуғулланиши давомида математик саводхонлиги кучли бўлиши керак. Сабаби техник қурилмаларнинг ишлаш жараёнларида миқдорий ва боғланишларни ҳисоблашга тўғри келади. Бўлажак техник мутахассислар ҳисоблаш ишларини бажариши орқали техник қурилмаларда ишлатиладиган материалларнинг мустаҳкамлик чегарасини аниқлаш зарур бўлади.

Фойдаланилган адабиётлар.

1. Султонова Ў.Н., Султонов С. Талабаларни мустақил ўқув фаолиятини ташкил этишнинг турлари ва шакллари. Инновацион иқтисодиётни шакллантиришда хизмат кўрсатиш соҳанинг ўрни ва ролини ошириш муаммолари 2018 йил ноябр СамДУ 18 феврал, 60-62 бет

2. Султонова Ў.Н Олима аёллар кеча ва бугун . Республика илмий-амалий конференцияси “Устозни хотирлаб” 30-31- Б ТерДУ 2012. 3. Султонова Ў.Н., Холмуродов.М. Физика фанини ўқитишда янги педагогик технологиянинг дидактик асослари. Услубий қўлланма. Термиз 2012. 64 б.

4. Султонова Ў.Н. Физикадан масалалар ечиш тўғарагарак машғулотларини ўтказиш технологияси. Услубий қўлланма. –Тошкент, “ТКТИ”, 2012. 151 б.

5. Султонова Ў.Н. Қодирова. Н “Физикадан масалалар ечиш технологияси” Услубий қўлланма. –Термиз, “ТКТИ”, 2018. 121 б.

6. Б.Тураев Султонова Ў.Н. Физикадан савол ва масалалар тўплами 2018 йил 365 б.

7. Султонова Ў.Н., Н.Т.Қодирова Физика фанидан юз масалага юз ечим. Услубий қўлланма. –Термиз, 2011. 100 б.

OLIMPIADA MASALALARNI YECHISHDA INNOVATSION YONDASHUV

TMTI Aniq va tabiiy fanlar kafedrası
p.f.d **O'.N.Sultonova**

Ma'lumki hozirgi kunda insonlar axborot texnologiyasida yashayapdi. Talabalar muvoffaaqiyatga yerishish uchun zarurriy axborotlarga ega bo'lishi hamda ularni izlab topishi undan keraklarni ajratib olishi va kerak payetlarda foydalanishni bilishi zarur. Kundalik hayotimizdagi muomallarni hal yetishda bilim ko'nikma va malakalardan o'rinli foydalanishni o'rganish zarur.

Talabalar o'quv fanlarni o'rganish jarayonida va kompetensiyaviy bilimlarga yega bo'lish uchun ma'lum darajada bilim va ko'nikma malakalarga yega bo'lishi talab yetiladi, va hayotiy ehtiyojlari uchun foydalanishning va fanning qonun qoydalarni o'z o'rnida qo'lashni bilisahi, agar texnik qurilmalar bo'lsa ularning ishlash prinsipi va uning kamchliklarni payqashlari lozim.

Talabalar o'quv jarayonida texnik qurilmalarning nozozliklarni o'rganib uni tuzatish choralarni ilmiy nuqtayi nazardan izlanib oz-o'zni nazorat qilish kompetensiyaviy bilimlari asosida ishga kirishlari lozim. Texnik qurilmalarning qaysi qonuniyatlarini asosida ishlashlarni o'rganish orqali unga doir nazariy bilimlar va formulalarni o'rganib boorish ko'nikmasi foydo bo'ladi. Talaba o'z ustida doimiy ishlashi va izlanishi natijasida qonunlarga va mavzularga doir formulalarni qo'lay oladigan masalalarni yechish ularning kundalik hayotiga aylanadi. Buning natijasida talaba fan olimpiadalarida ishtrok yetishni rejalashtradi. U izlanuvchanlik mustaqil o'z ustida ishlash lozimpligni his yetadi. Dastlab oddiy so'ngra birinchi darajali keyinchalik

murakkab masalalarni ishlashga qiziqadi. Darsliklardagi tayyor ishlangan masallarni boshqa usullar bilan ishlashga harakat qiladi natijada talaba o'quvchilarda

*izlanuvchanlik, ijodkorlik

*oz-ozini nazarot qilish

*mustaqil bilim olish

*mustaqil olgan bilimni amaliyotga qo'lashga harakat qiladi. Murakkab masalarni ishlash ishtiyoqi faydo bo'ladi. Talaba masalalarning muammali yekanligiga yetbori qaratiladi hamda masala echish fikrlash talab yetishni buning uchun chuqur bilimga yega bo'lish uchun mustaqil ravishda izlana boshlaydi.

Olimpiada masalalarni yechish uchun kutubhonalarga kirib mustaqil bilim olishga intiladi. Bu yesa o'quvchni muvaffaayatlarga etaklaydi. O'quvchi va talaba kelajakda kim bo'lishi haqida fikir yuritadi.

O'quvchining izlanuvchanligi ko'nikma malakasining ortishi uning kasb tanlashiga yordam beradi.

Buz quyida olimpiadaning II- bosqich talablariga muvofiq masalalardan namunalar keltramiz.

1-масала. Ер ва ой марказлари орасидаги масофа 60 ер радиусига тенг. Ой массаси ер массасидан

81 марта кичик. Ер билан ойни бирлаштирувчи тўғри чизма қайси нуқтасида жисм ерга ҳам ойга бир хил куч билан тортилади.

Ечилиши: Масала шартига кура

$$R = r_1 + r_2 \quad (2-25)$$

Бутун олам тортиши конунидан

$$F_1 = \sigma \frac{\mu_1 m}{R_2}; \quad (2-26)$$

$$F_2 = \sigma \frac{\mu_2 m}{r_2^2}; \quad F_1 = -F_2 \quad (2-27)$$

$$\sigma \frac{\mu_1 m}{r_1^2} = \sigma \frac{\mu_2 m}{(R - r_1)^2}; \quad (2-28)$$

Берилганлардан фойдаланиб

$$-\sigma \frac{\mu_1 m}{r_1^2} = \sigma \frac{81\mu_1 m}{(R - r_1)^2}; \quad \frac{\sigma}{r_1^2} = \frac{81}{(R - r)^2} \quad (2-29)$$

$$\left(\frac{R - r_1}{r_1}\right)^2 = 81; \quad \frac{R}{r_1} = 1 = 9 \quad \frac{R}{r_1} = 10 \text{ бундан}$$

$$r_1 = \frac{R}{10} = \frac{60R_0}{10} = 6R_0. \quad (2-25)$$

$$\text{дан } r_2 = R - r_1 = 60R_0 - 6R_0 = 54R_0 \quad \text{Ж: } 54R_0$$

$$A) 54R_0 \quad B) 6,4R_0 \quad C) 0,64R_0 \quad D) \frac{1}{64R_0} \quad E) \frac{1}{6,4R_0}$$

Берилган:

$$R = 60R_0$$

$$\mu_2 = 81\mu_1$$

 $R_2 = ?$

2-масала. Гальваник элементлар батареясига 24 Ом қаршилик уланганда занжирдаги ток кучи 1,5 А эди, 12 Ом қаршилик уланганда эса ток кучи 2,7 А бўлди. Батареянинг ЭЮК ини ва ички қаршилигини топинг. Имкони бўлса, шу ишни тажрибада қилиб кўринг. Бунинг учун қаршиликлари маълум бўлган иккита резистордан ва амперметрдан фойдаланинг.

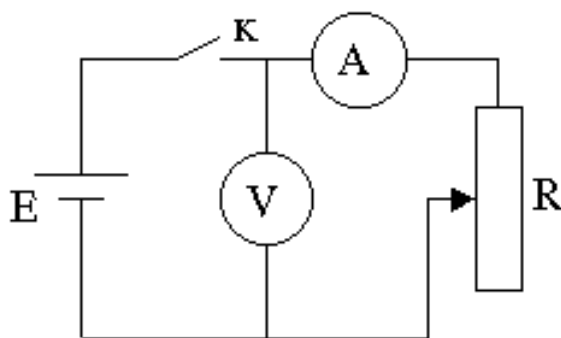

Масаланинг шартига кўра йиғиладиган электр занжирининг принципиал схемаси

Берилган: $R_1 = 24$ Ом, $I_1 = 1,5$ А, $R_2 = 12$ Ом, $I_2 = 2,7$ А, $\varepsilon = ?$, $r = ?$

Масалани ечиш кетма-кетлигини қуйидаги тартибда тизимлаштириш ўқувчининг масалада кечаётган физик жараённи яққол кўз олдида келтириши учун ёрдам беради.

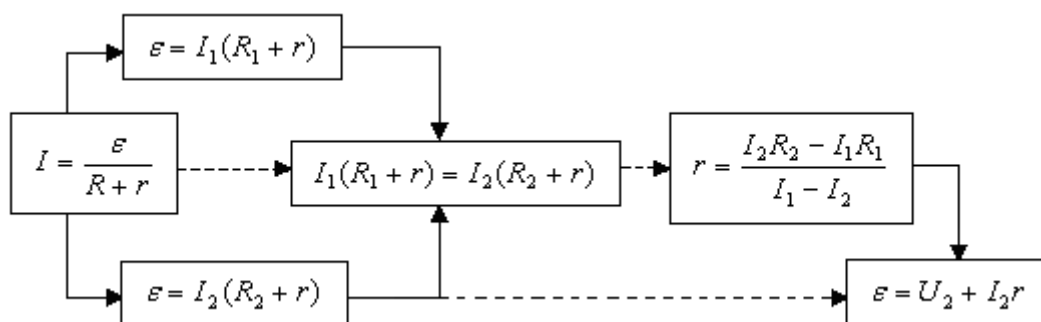

Ҳисоблашларга кўра $\varepsilon = 27$ В, $r = 3$ Ом эқанлигини аниқлаш мумкин.

Foydalanilgan adabiyotlar

1. Султонова Ў.Н. Физикадан мустақил ишларни ташкил этишда индивидуал ва табақалашган ёндашув. // Педагогик таълим.-Т.: 2008.-3 сон.– Б 55-57 бет. (13.00.00.№ 6)

2. Султонова Ў.Н. Талабаларниг физикадан мустақил ўқув фаолиятида экспериментал ва график масалалар. //Физика-математика ва информатика. - Т.:2009. –3. –Б. 27-31бет. (13.00.00.№ 2)

3. Султонова Ў.Н. Талабаларнинг физика фани бўйича мустақил ишларни ташкил этишнинг устувор йўналишлари. Тошкент давлат педагогика университети илмий ахборотлари илмий-назарий журнали. 2020-йил 11-сон, 120-128 бет. (13.00.00.№ 32)

4. Султонова Ў.Н. Физикадан дарс ва тўғарак машғулотида дидактик ўйин технологиясидан фойдаланиш. //Физика-математика ва информатика. -Т.:2009. – 6 сон. –Б. 41-43. (13.00.00.№ 2)

5. Султонова Ў.Н. Компетенциявий ёндашув асосида график ва экспериментал масалалар. Тошкент давлат педагогика университети илмий ахборотлари илмий-назарий журнали. 2021-йил 10-сон 233-239 бет. (13.00.00.№ 32)

6. Султонова Ў.Н. Физика дарсларида ва тўғарак машғулотида дидактик ўйинлардан фойдаланиш. бет. Тошкент давлат педагогика университети илмий ахборотлари илмий-назарий журнали. 2021-йил 9-сон 128-137 (13.00.00.№ 32)

7. Султонова Ў.Н. Муаммоли масалалар ечишда компетенциявий ёндашув. Тошкент давлат педагогика университети илмий ахборотлари илмий-назарий журнали. 2020-йил 12-сон 4-10 бет00.№ 32)

NON-STANDARD MATRIX PROBLEMS

Norieva Aziza Jasur qizi

Jizzakh branch of National University of Uzbekistan
named after Mirzo Ulugbek, assistant.

noriyevaaziza@gmail.com

ABSTRACT

In this article, one of the main sections of the science of algebra and number theory, non-standard problems related to matrices were seen. From the article, students can study higher mathematics, algebra and number theory independently or under the guidance of a professor. It can be used by students, young people and those interested in mathematics.

Keywords: *matrix, non-standard problem, rank, degree, elementary divisor.*

INTRODUCTION

Matrices are one of the main branches of algebra and number theory, and the dictionary meaning of the word matrix is a table made up of rectangular numbers. When solving systems of equations and any related problems, we encounter matrices. It is known that the numbers that make up the matrix are called its elements. [1]

METHODS

The following operations are appropriate on matrices: addition, subtraction, multiplication by a number. There is no concept of dividing a matrix by a matrix. Instead, the first matrix is multiplied by the second matrix. Such matrices can be added and subtracted only if the orders of the matrices are the same, that is, if the number of columns and rows of the matrices are equal, respectively. Only the inverse of a square matrix exists. [1]

RESULT

Matter. $A = \begin{pmatrix} \lambda^2 - \lambda + 4 & \lambda^2 + 3 \\ \lambda^2 - 2\lambda + 3 & \lambda^2 - \lambda + 2 \end{pmatrix}$ matrix color is equal to 2 at what value of λ .

Solving.

$$\begin{aligned} A &= \begin{pmatrix} \lambda^2 - \lambda + 4 & \lambda^2 + 3 \\ \lambda^2 - 2\lambda + 3 & \lambda^2 - \lambda + 2 \end{pmatrix} \sim \begin{pmatrix} \lambda + 1 & \lambda + 1 \\ \lambda^2 - 2\lambda + 3 & \lambda^2 - \lambda + 2 \end{pmatrix} \sim \\ &\sim \begin{pmatrix} \lambda + 1 & 0 \\ \lambda^2 - 2\lambda + 3 & \lambda + 1 \end{pmatrix} \sim \begin{pmatrix} \lambda + 1 & 0 \\ \lambda^2 - 2\lambda + 3 & \lambda + 1 \end{pmatrix} \sim \begin{pmatrix} \lambda + 1 & 0 \\ 6 & \lambda + 1 \end{pmatrix} \end{aligned}$$

So, $\lambda + 1 \neq 0$, $\lambda \neq -1$.

Matter. Find the elementary divisors of the following matrix:

$$\begin{pmatrix} \lambda^3 + 2 & \lambda^3 + 1 \\ 2\lambda^3 - \lambda^2 - \lambda + 3 & 2\lambda^3 - \lambda^2 - \lambda + 2 \end{pmatrix}$$

Solving.

$$\begin{pmatrix} \lambda^3 + 2 & \lambda^3 + 1 \\ 2\lambda^3 - \lambda^2 - \lambda + 3 & 2\lambda^3 - \lambda^2 - \lambda + 2 \end{pmatrix} \sim \begin{pmatrix} 1 & \lambda^3 + 1 \\ 1 & 2\lambda^3 - \lambda^2 - \lambda + 2 \end{pmatrix}$$

From this, we get $2\lambda^3 - \lambda^2 - \lambda + 2 \neq \lambda^3 + 1$.

Simplifying the inequality, we find elementary divisors:

$$2\lambda^3 - \lambda^2 - \lambda + 2 \neq \lambda^3 + 1$$

$$\lambda^3 - \lambda^2 - \lambda + 1 \neq 0$$

$$(\lambda^3 + 1) - \lambda(\lambda + 1) \neq 0$$

$$(\lambda + 1)(\lambda - 1)^2 \neq 0$$

Elementary divisors of the given matrix

$$(\lambda + 1)(\lambda - 1)^2.$$

Masala. $A = \begin{pmatrix} 1 & 1 \\ -1 & 3 \end{pmatrix}$ matritsaning A^{50} darajasini toping.

Matter. Find the degree A^{50} of the matrix $A = \begin{pmatrix} 1 & 1 \\ -1 & 3 \end{pmatrix}$

Solving. $A^2 = \begin{pmatrix} 1 & 1 \\ -1 & 3 \end{pmatrix} \cdot \begin{pmatrix} 1 & 1 \\ -1 & 3 \end{pmatrix} = \begin{pmatrix} 0 & 4 \\ -4 & 8 \end{pmatrix} = 2^2 \cdot \begin{pmatrix} 0 & 1 \\ -1 & 2 \end{pmatrix}$

$$A^3 = 2^2 \cdot \begin{pmatrix} 0 & 1 \\ -1 & 2 \end{pmatrix} \cdot \begin{pmatrix} 1 & 1 \\ -1 & 3 \end{pmatrix} = 2^2 \cdot \begin{pmatrix} -1 & 3 \\ -3 & 5 \end{pmatrix}$$
$$A^4 = 2^2 \begin{pmatrix} -1 & 3 \\ -3 & 5 \end{pmatrix} \cdot \begin{pmatrix} 1 & 1 \\ -1 & 3 \end{pmatrix} = 2^2 \cdot 2^2 \cdot \begin{pmatrix} -1 & 2 \\ -2 & 3 \end{pmatrix} = 2^4 \cdot \begin{pmatrix} -1 & 2 \\ -2 & 3 \end{pmatrix}$$

From these relations, we define the following recurrence relation:

$$A^{50} = 2^{50} \cdot \begin{pmatrix} -24 & 25 \\ -25 & 26 \end{pmatrix}.$$

CONCLUSION

In addition to mathematics, the department of matrices is taught to students of economics, biotechnology, psychology, chemistry, physics, and applied mathematics in higher educational institutions. During the study of matrices, students gain not only their professional knowledge, but also their thinking and worldview. increases. In the process of solving non-standard problems, the skill of using existing knowledge in unfamiliar situations is formed and developed.

REFERENCES

1. Proskuryakov. Chiziqli algebra va analitik geometriya. Lan. Sank-Peterburg. Moskva. Krasnodar. 2010.
2. Noriyeva A. O‘‘ QUVCHILARNING KREATIVLIK QOBILIYATLARINI RIVOJLANTIRISHDA NOSTANDART MISOL VA MASALALARNING AHAMIYATI //Журнал математики и информатики. – 2022. – Т. 2. – №. 1.
3. Meliyeva Mohira Zafar qizi, & Noriyeva Aziza. (2023). KO‘PHADLARNI HOSILA YORDAMIDA KO‘PAYTUVCHILARGA AJRATISH . *ОБРАЗОВАНИЕ НАУКА И ИННОВАЦИОННЫЕ ИДЕИ В МИРЕ*, 20(3), 117–120. Retrieved from <http://newjournal.org/index.php/01/article/view/5708>
4. Нориева А. Koshi tengsizligi va uning qiziqarli masalalarga tadbiqlari //Современные инновационные исследования актуальные проблемы и развитие тенденции: решения и перспективы. – 2022. – Т. 1. – №. 1. – С. 361-364.

5. Рабимкул А., Иброҳимов Ж. Б. ў., Пўлатов, БС and Нориева, АЖ қ. 2023. АРГУМЕНТЛАРНИ ГУРУҲЛАРГА АЖРАТИБ БАҲОЛАШ УСУЛИДА КЎП ПАРАМЕТРЛИ НОЧИЗИҚЛИ РЕГРЕССИЯ ТЕНГЛАМАЛАРИНИ ҚУРИШ МАСАЛАЛАРИ //Educational Research in Universal Sciences. – 2023. – Т. 2. – №. 2. – С. 174-178.

6. Abdunazarov R. Issues of effective organization of practical classes and clubs in mathematics in technical universities. Mental Enlightenment Scientific-Methodological Journal. Current Issue: Volume 2022, Issue 3 (2022) Articles.

7. Абдуназаров Р. О. численной решение обратной спектральной задачи для оператора Дирака //Журнал “Вопросы вычислительной и прикладной математики. – №. 95. – С. 10-20.

8. Отакулов С., Мусаев А. О. Применение свойства квазидифференцируемости функций типа минимума и максимума к задаче негладкой оптимизации //Colloquium-journal. – Голопристанський міськрайонний центр зайнятості, 2020. – №. 12 (64). – С. 48-53.

9. Мусаева А. О. Зарубежная система финансирования образовательных учреждений //Наука и новые технологии. – 2011. – №. 10. – С. 75-81.

10. Мусаев А. О. Интеграция образовательных систем России и Дагестана XIX века //Известия Дагестанского государственного педагогического университета. Психолого-педагогические науки. – 2010. – №. 3. – С. 21-24.

FINANCIAL CREDIT SUPPORT FOR TOURISM ENTITIES

Abdullayeva Sharbat Zulfikarovna

Doctor of Economics, Professor of TMI

Karimova Aziza Mahomadrizoevna

PhD, Candidate of Economic Sciences, docent of SamIES

karimova.aziza2105@mail.ru

***Abstract:** This article deals with the activity of tourism as one of the most important activities contributing to an additional source of replenishment of the budget of the country and creating additional jobs. Despite the creation of such favorable conditions by the state, in the field there are a lot of problems. The article provides suggestions, which helped to increase investment and development in the industry.*

***Key words:** tourism, tourism financing, tourism product, financial resources, tourism entity, investor, investment*

Introduction. In modern conditions of development level of favors state policy in relation to the tourism are the most important factors that have a huge impact on the profitability of tourism.

Currently, tourism has become one of the leading sectors of the economy, but its capacity has been still used insufficiently. Accordingly, in this regard lent the possibility of replenishment of the budget revenues of the country. Problems that are barriers to development can be avoided in the presence of effective working mechanism of financial credit support for the tourism industry.

The development of the economy of Uzbekistan, of course is associated with the development of the tourism industry serving a social priority and an important direction of innovation development which affects the economy, both the state and the economy

on a global scale. Today, more than 10 percent of global gross domestic product is provided by tourism industry and about 75-80 percent is generated by services.

Literature review. Financing this area is one of the most important obstacles faced by tourism entities. Today, the development of the tourism industry is considered as one of the most important areas. As mentioned above, despite the adoption of many regulatory and legislative acts in the field, many unsolved problems related to sources of financing, that is, sources of investment and credit, remain unresolved.

Issues related to the financial and socio-economic aspects of tourism play an important role in the development of the country's economy. The financing system as a business area has been reviewed and analyzed in the works of many domestic and foreign economists, among them: M.A. Krivulya¹, S.V. Fedorova², A.A. Kozybgarov³, K.S. Zakharova, A.A. Bakanova⁴, N.G. Novikova, K.A. Lebedev, O.E. Lebedeva⁵, N.A. Zaitseva, McKercher, H. Du Cros⁶ and others.

The union of travel agencies and credit institutions in the form of a strategic alliance, the purpose of which is to stimulate consumers to purchase a package of services of participants, is the subject of research of N.A. Zaitseva⁷ and A.V. Suvorov. The role of credit institutions in the process of investment activity in the tourism sector is reflected in the works of M.A. Krivuli⁸, V. Fedorova.

Based on the analysis of foreign experience in investing in the tourism industry A.A. Kozybgarov⁹ identified a number of the most effective tools, including lending

¹Krivulya M.A. The mechanism of stimulating investment activity in the tourism sector // Bulletin of the North-East State University. 2011.Vol. 15. No. 15. P. 135-139.

²Fedorova S.V. Financial relations in tourism // Proceedings of the V International Scientific and Practical Conference "Architecture of Finance: Strategy for the Interaction of the Financial and Real Sectors of the Economy". St. Petersburg: St. Petersburg State University of Economics, 2014.S. 403-406.

³ Kozybgarov A.A. Foreign experience in investing in tourism // Bulletin of the University of Turan. 2015. No. 4. P. 166-169.

⁴Zakharov K.S., Bakanova A.A., Volkov P.A. Problems of stimulating investment activity in the field of tourism in the Russian Federation // Bulletin of the National Academy of Tourism. 2017. No. 1. S. 27-30.

⁵Novikova N.G., Lebedev K.A., Lebedeva O.E. Regional tourism as a factor in the socio-economic development of the economy // Bulletin of the South Ural State University. Series: Economics and Management. 2016.V. 10. No. 2. P. 15-21..

⁶McKercher B., Du Cros H. Cultural Tourism: The Partnership Between Tourism and Cultural Heritage Management. NY, The Haworth Hospitality, 2002, 280 p

⁷ Zaitseva N.A. Investment activity in tourism and hotel business in the Russian Federation // Service in Russia and abroad. 2009. No. 4. P. 84-90

⁸Krivulya M.A. The mechanism of stimulating investment activity in the tourism sector // Bulletin of the North-East State University. 2011.Vol. 15. No. 15. P. 135-139.

⁹ Kozybgarov A.A. Foreign experience in investing in tourism // Bulletin of the University of Turan. 2015. No. 4. P. 166-169.

to tourism industry entities, which in combination with other tools will ensure sustainable development of the tourism sector.

However, it should be noted that scientists have not yet sufficiently studied all the financial aspects of the development and functioning of representatives of the tourism sector, thus, there is a need for further development of the theory and practice of financial support for the tourism industry.

Creating an enabling environment for financial activities is an important element of tourism management. It is not only the tourism business organization that needs financing (travel agencies, travel agencies, hotels, manufacturing, consulting), consumer demand for loans, for example, holidays, also needs financial support. Therefore, financing of this sphere plays a large role in the country's economy.

Today, the government pays great attention to the development of tourism. The expansion of the service sector, including the tourism industry, identified as one of the most important priorities of socio-economic development of the country. The country has created all conditions to ensure that the tourism sector has become one of the important components of the socio-economic complex of the country.

Research methodology. When writing become used methods of theoretical research and methods of empirical research.

Analysis and results. It should be noted that big potential of our country in the field of tourism for many years was not used effectively and fully. Was not created favorable economic and legal conditions for the development of tourism, work in the field has been left to chance – said the President of the Republic of Uzbekistan Shavkat Mirziyoev.

Our country has a huge resource potential for development. About the possibilities of our country means, above all, the presence of more than 7.4 thousand objects of material cultural heritage of different epochs and civilizations, including those included in the List of objects of UNESCO world heritage historical centers of Samarkand, Bukhara, Khiva and Shakhrisabz. The country is rich in 11 national nature parks, state

nature reserves, 37 theatres, museums, 106, 187 parks, recreation and culture and other tourism objects.

Online service for traveling Wegoplace published a report Solo Travel Safety Report 2019, which specifies the countries that are the safest for single travelers. In the ranking of the safest countries for tourists Uzbekistan takes the 5th place, reported the press service of the state Committee. The report was based on surveys of residents of the 142 countries according to several criteria, among which including the issue of security. The highest safety index today is Singapore's 97 units, then Norway, Iceland and Finland, each with a security index was 93 units. On the fifth place in the rankings of Uzbekistan (91 unit), it was the Hong Kong (91 единица), Switzerland (91 unit), Canada (90 unit), Indonesia (89 units) and Denmark (88 units).

At this time, the tourism sector is one of the most profitable activities. According to the conducted statistical analysis of indicators of number of firms and organizations engaged in tourism activity, revealed an increase in the number of hotels and number of served users. Table 1.

Table 1.

Organizations carrying out tourist activities and the persons to whom the services were rendered (2013-2019 years) (compiled by the author)

Period	The Number of firms and organizations engaged in tourism activity	The number of hotels	Served visitors only
2013 y	336	541	505,4
2014 y	343	613	514,1
2015 y	398	661	560,4
2016 y	433	750	465,4
2017 y	449	676	493,1
2018 y	1000	869	658,1
2019 (9 months)	1381	1102	1120

This analysis shows that as of October 1, 2019 in the country, successfully operate 1381 of travel agencies. Statistics, exports of tourism services from the beginning of 2017 amounted to more than 694 million U.S. dollars, these figures by the end of 2017 rose 1 557 million dollars. In 2018 rose to 1 billion 4 million dollars. The export of tourist services 2019 amounted to 854,5 million dollars. Compared to the same period last year (666,8 million dollars) export of tourist services increased by 28 percent.

The increase of tourists visiting our beautiful region, and the growth of firms and organizations engaged in tourism activity, is the result of efforts in this direction measures.

Conclusion/Recommendations. We all know that small tourism enterprises now occupy an important place in the economy, which contribute not only additional revenues in the budget revenues, but also create additional jobs. Indeed, the development of small tourism enterprises contribute to:

- 1) the extra flow of funds in the budget revenues of the country;
- 2) employment of the population;
- 3) the creation of new jobs;
- 4) small tourism enterprises do not require large initial investments for high-quality service of tourists;
- 5) contributes to the formation of a competitive environment, and establish market equilibrium.

Studies have shown that, despite the adoption of several normative acts and creation of favorable conditions for development of this sphere in the country today, there are a series of problems hindering the development of tourism. Among them include:

- low efficiency of use of financial potential of the territory and state property;
- high share of the shadow economy and the opacity of financial flows from developed market countries;
- the lack of cooperation between government and private business;

- not the development of state regulation and support of activities in the sphere of tourism;
- the lack of management of the industry meets modern requirements in this sphere.

The solution to these problems through the development of state regulation and support of tourism will allow the most efficient use of available tourism potential of the country.

Today one of the most important sources of funding for tourism activities, foreign investment. Unfortunately, the majority of investors today, there are many challenges faced in their work:

- improper disposal and forfeiture of property and results of their activities;
- unpredictable and adverse actions of individual bodies of state administration;
- practices review and cancellation of results of privatisation.
- due to a too flexible system changes and additions in the bylaws, the investment climate unpredictable and unattractive for foreign investors.

The tourism industry produces tourism product which is in demand on both the external and domestic markets. The main objective of tourism industry is creating high-quality and demanded tourism product. To ensure an effective tourism activity need financial resources. Effective use of financial resources could help:

- increase of subjects of tourist activities - that is, hotels, guest houses, motels, catering, transport, cultural institutions, sports and so on;
- increase of tourist services - services of subjects of tourist activities: accommodation, food, information and advertising, transport and other services which are directed to meeting the needs of the tourist.

The results of the study offer the following suggestions and recommendations aimed at increasing investment and development in this sector:

- the adoption of a regulatory act, the financing of the investment needs and establish a taxation system for all stakeholders of tourism (services, handicraft, consumer demand, etc.);

- to establish additional incentives for foreign investors who bring your money in the industry;
- to increase the proportion of state budget funds in the formation of financial resources of tourist entities;
- to reduce the interest rate on loans for purchase of transport for travel agencies and travel agencies, purchase tour vouchers, purchase vouchers for treatment at sanatoria, resorts, etc.;
- notifications in the media about the possibility of the establishment and activities outside the budget Fund of support of tourist sphere;
- to develop indicators of economic and social efficiency of investments attracted to the tourism sector;
- the formation of the Fund of investment development of the tourism industry, i.e. the means are formed by deposits from legal entities and individuals, the Deposit operations of commercial banks;
- the creation of the Bank, whose activities are directed towards development and support of tourism and tourist activities.

In conclusion, the activity of tourism has a crucial role in the economic development of the country. Therefore, well-designed system of financing activities of the tourism industry will lead to additional revenues in the budget revenues of the country and will create additional jobs and provide employment.

References

1. Krivulya M.A. The mechanism of stimulating investment activity in the tourism sector // Bulletin of the North-East State University. 2011.Vol. 15. No. 15. P. 135-139.
2. Fedorova S.V. Financial relations in tourism // Proceedings of the V International Scientific and Practical Conference “Architecture of Finance: Strategy for the Interaction of the Financial and Real Sectors of the Economy”. St. Petersburg: St. Petersburg State University of Economics, 2014.S. 403-406.

3. Kozybagarov A.A. Foreign experience in investing in tourism // Bulletin of the University of Turan. 2015. No. 4. P. 166-169.
4. Zakharov K.S., Bakanova A.A., Volkov P.A. Problems of stimulating investment activity in the field of tourism in the Russian Federation // Bulletin of the National Academy of Tourism. 2017. No. 1. S. 27-30.
5. Novikova N.G., Lebedev K.A., Lebedeva O.E. Regional tourism as a factor in the socio-economic development of the economy // Bulletin of the South Ural State University. Series: Economics and Management. 2016.V. 10. No. 2. P. 15-21..
6. McKercher B., Du Cros H. Cultural Tourism: The Partnership Between Tourism and Cultural Heritage Management. NY, The Haworth Hospitality, 2002, 280 p
7. Zaitseva N.A. Investment activity in tourism and hotel business in the Russian Federation // Service in Russia and abroad. 2009. No. 4. P. 84-90
8. Каримова А. МЕТОДОЛОГИЧЕСКИЕ ОСНОВЫ БАНКОВСКОГО КРЕДИТОВАНИЯ И КЛАССИФИКАЦИИ ФАКТОРОВ, ВЛИЯЮЩИХ НА ОСОБЕННОСТИ ПОЛУЧЕНИЯ КРЕДИТОВ // Экономика и образование. – 2022. – Т. 23. – №. 4. – С. 92-96.
9. Kalugina Ya. N. Improving the system of crediting business entities by banks with state participation in the Russian Federation. Dissertation for the degree of Candidate of Economic Sciences-St. Petersburg: 2019. -229 p.
10. Karimova A. M. Financial Support To Tourism Activities //International Journal of Advanced Science and Technology. – 2020. – Т. 29. – №. 7. – С. 2010-2014.
11. Каримова А. М., Равшанов А. МЕТОДЫ РЕГУЛИРОВАНИЯ И СТАБИЛИЗАЦИИ ДЕНЕЖНОГО ОБОРОТА //Gospodarka i Innowacje. – 2022. – Т. 24. – С. 644-648.
12. Насимов Х., Убайдуллаев Б. С., Каримова А. М. АНАЛИЗ ОПЫТА ФИНАНСОВО-КРЕДИТНОЙ ПОДДЕРЖКИ ТУРИСТИЧЕСКИХ ОРГАНИЗАЦИЙ ЗАРУБЕЖНЫХ СТРАН //BARQARORLIK VA YETAKSHI TADQIQOTLAR ONLAYN ILMIY JURNALI. – 2022. – Т. 2. – №. 6. – С. 122-125.

13. Jaxongir Z., Baxodir K., .. Financial and Credit Support of the State Tourism Entrepreneurs as a Result Measures Taken to Prevent the Consequences Coronavirus Pandemics in the Reforming New Uzbekistan in the Case of COVID 19 //Annals of the Romanian Society for Cell Biology. – 2021. – С. 6323–6336-6323–6336.
14. Niyozov Z. D. et al. The introduction of innovations in the sphere of provision of services of Uzbekistan in the conditions of transition to digital economy //International Scientific and Practical Conference" Innovative ideas of modern youth in science and education. – 2019. – С. 376-378.
15. Каримова А. М. АНАЛИЗ И ТРАНСФОРМАЦИЯ ФИНАНСОВОГО РЫНКА БАНКОВСКИХ УСЛУГ В НОВОМ УЗБЕКИСТ //Архив научных исследований. – 2022. – Т. 2. – №. 1.
16. Mahomadrizoevna K. A., Sodirovich U. B. The Concept of Islamic Banking and Its Essence in the Banking System of Uzbekistan //Open Access Repository. – 2022. – Т. 8. – №. 04. – С. 211-216.
17. Abdullaeva S., Karimova A. Credit support need for development of activities of tourism enterprises //Journal of Advanced Research in Dynamical and Control Systems. – 2020. – Т. 12. – №. 2. – С. 2855-2862.
18. Zuhur N. et al. TRANSITION OF HIGHER EDUCATION INSTITUTIONS OF UZBEKISTAN TO A CREDIT-MODULAR SYSTEM //ResearchJet Journal of Analysis and Inventions. – 2022. – Т. 3. – №. 1. – С. 123-127.
19. Karimova A. M. TURIZM SOHA SUBYEKTLARINI TIJORAT BANKLARI TOMONIDAN MOLIYALASHTIRISH ORQALI QO‘LLAB QUVVATLASHNI TAKOMILLASHTIRISH //International journal of conference series on education and social sciences (Online). – 2021. – Т. 1. – №. 1.
20. Bekmurodov A. A. IMPROVING THE INTRODUCTION OF DIGITAL TECHNOLOGIES IN COMMERCIAL BANKS //Galaxy International In
21. Davronovich N. Z. INCREASE THE EFFECTIVENESS OF USING A VEIN //World Economics and Finance Bulletin. – 2022. – Т. 7. – С. 23-26.

22. Amriddinovich B. A. Features of api services in the implementation of transformational processes in the activities of commercial banks //World Economics and Finance Bulletin. – 2022. – T. 7. – C. 27-31.
23. Ziyadullayevich X. H. Analysis of Financial Stability of Commercial Banks and Influenced Factors //Miasto Przyszłości. – 2022. – T. 29. – C. 239-241.
24. Terdisciplinary Research Journal. – 2021. – T. 9. – №. 10. – C. 355-357.
25. Statistics from the Financial Analysis and Rating of SAIPRO Information and Rating Agency.
26. Collection of the State Committee of the Republic of Uzbekistan for the Development of Tourism for 2018.
27. Press service of the State Committee for Tourism.
<https://podrobno.uz/cat/podrobno/uzbekistan-zanyal-5-mes/>
28. <https://uzbektourism.uz/> ., <https://uzpsb.uz/uz/>
29. https://studref.com/480191/turizm/istochniki_finansirovaniya_turizma
30. https://studbooks.net/1321612/finansy/istochniki_finansirovaniya_turizma

INNOVATIVE ACTIVITY OF THE STATE IN THE FIELD OF TOURISM

Karimova A., Ochilova I.

Tashkent State University of Economics Samarkand Branch

***Annotation.** This article deals with issues related to the innovative activities of the state in the field of tourism. The priority directions of the state in this area are described in detail, an analysis of existing actors in the field of tourism services is carried out, and suggestions are given for the development of this industry.*

***Key words:** tourism, tourism financing, tourism product, financial resources, tourism entity, investor, investment*

Conduction. Today, the country is implementing a consistent policy for the development of the tourism sector in the future, which contributes to solving problems such as ensuring economic diversification, inflows of foreign exchange earnings, creating new jobs, improving the quality of life of the population and increasing incomes, accelerating regional development, improving the image and investment attractiveness of the country.

In order to ensure the development of the tourism industry, on January 5, 2019, important regulatory acts were adopted for the tourism [1] sector: Decree of the President of the Republic of Uzbekistan No. UP-5611 "On additional measures for accelerated development of tourism in the Republic of Uzbekistan" and Decree of the President of the Republic of Uzbekistan No. PP-4095 of 05.01.2019 "On measures for accelerated development of the tourism industry"[2]. These regulations define the main strategic directions for the development of the tourism sector, set tasks. In particular, the Decree of the President of the Republic of Uzbekistan No. UP5611 approved the Concept of development of the tourism sector in the period up to 2025 with the annual adoption of a plan of specific measures to implement the Concept.

The main part. Today, the priority areas of innovative development of the country's tourism sector are the following:[3]

- improvement of the regulatory framework in the field of tourism activities, implementation of international norms and standards aimed at creating favorable conditions for the development of the tourism industry;
- development of domestic tourism, which provides incentives for the activity of tourism entities focused on meeting the needs for tourist services within the Republic;
- development of tourism infrastructure and related infrastructure in all regions of the republic, taking into account the needs and requests of tourists;
- adoption of comprehensive measures aimed at reducing the impact of seasonal factors by diversifying the tourist product and services aimed at different segments of the tourist market;
- promotion of the tourist product of the Republic of Uzbekistan in the domestic and foreign tourist markets, strengthening the country's image as a safe place for travel and recreation;
- development of transport logistics, expansion of external and internal routes, improvement of the quality of transport services;
- improvement of the system of training highly qualified specialists, retraining and advanced training of employees providing services.

In order to develop the sphere, major investment projects were implemented, such as the opening of branded hotels "Hyatt Regency Tashkent" and "Lotte City Hotel Tashkent Palace" in Tashkent, the creation of electrified railway lines to the cities of Bukhara and Karshi, as well as cultural and entertainment centers in the cities of Urgench, Tashkent and Andijan.

In order to expand international cooperation, 9 international agreements were signed (Tajikistan, Kyrgyzstan, Belarus, France, Egypt, India, Spain, etc.). Special attention was paid to the development of international contacts of the tourism business. In particular, more than 20 business meetings of tourism companies of Uzbekistan and

Kazakhstan, Russia, Belarus, China, India and others were organized as part of high-level visits, as well as at the level of Intergovernmental commissions and individual events.

In the framework of the official visit of the Uzbek delegation in a foreign country organized visits of the leadership of the state Committee in Spain, Tajikistan, Germany, Russia, Kazakhstan, Pakistan, Japan, Georgia and Belarus. A number of bilateral meetings were held with the heads of diplomatic missions of foreign states in Uzbekistan (the Republic of Korea, Japan, Turkey, Germany, Malaysia, Indonesia, the United Arab Emirates, Kazakhstan, Kyrgyzstan, etc.) [4].

As part of the financing of tourism projects, the State Committee for Tourism, together with the EBRD, has started work on the implementation of the project "Foundation for the integration of cultural heritage". The total amount of funding for the project is 330 million US dollars, of which 145 million US dollars are planned to be allocated to support projects of entrepreneurs in the tourism sector, 180 million US dollars to improve infrastructure, and 5 million US dollars to preserve cultural heritage sites. If the project is successfully completed, it is planned to expand its geography to other regions of the republic [8].

The First International Investment Forum in Tourism was held on November 19-21, 2018. In particular, the Forum was attended by more than 200 participants from 36 countries. At the same time, investors from India, Turkey, China, Singapore, and Germany showed particular interest. As a result of the Forum, 123 agreements and memoranda were signed, providing for the expansion of cooperation in the field of tourism and attracting foreign direct investment in the amount of more than 401.1 million US dollars.

Today, 1,176 tourist organizations, including 621 tour operators and 555 hotel companies, are successfully operating in the country. The extensive network of hotels with more than 25 thousand seats meets modern international standards. [15]

According to statistics provided by the Committee for Tourism Development, the number of citizens who visited Uzbekistan in 2018 amounted to **5.35 million**

people. Of these, 406 thousand people are from the CIS countries, 4.6 million people are citizens of Central Asian countries and 326.5 thousand people are from non-CIS countries [28]. The number of foreign tourists who visited Uzbekistan in 2018 increased by 2 times compared to the previous year and amounted to 5.3 million people. Domestic tourism figures also increased, with 15.4 million people traveling in Uzbekistan during the year. Uzbek citizens. The number of tour operators has increased: as of January 1, 2019, 983 tour operators were registered.

Conclusion. In general, summing up the results, we can conclude that in the effective development of the tourism sector, state policy is of great importance. And based on this, we can give the following suggestions:

- close (non-intermediary) interaction between the private sector and the state;
- creating a favorable environment (concessional lending, taxation) for the development of the tourism sector;
- strengthening the role of the state in attracting foreign investors to the tourism industry;
- take measures to support and protect the private sector;
- recognition of the priority importance of innovation activities for improving the efficiency of the level of development of the sphere;
- creating conditions for the development of market relations in the innovation sphere.

References

1. Decree of the President of the Republic of Uzbekistan No. UP5611 dated January 5, 019. The concept of tourism development in 2019- 2025.
2. Resolution of the President of the Republic of Uzbekistan No. PP-4095 dated 05.01.2019 "On measures to accelerate the development of the tourism industry".

3. Tourism in Uzbekistan 2018. The collection was prepared by the Information and Analytical Department of the State Committee of the Republic of Uzbekistan for Tourism Development.
4. Krivulya M.A. The mechanism of stimulating investment activity in the tourism sector // Bulletin of the North-East State University. 2011. Vol. 15. No. 15. P. 135.
5. Kozybagarov A.A. Foreign experience in investing in tourism // Bulletin of the University of Turan. 2015. No. 4. P. 166-169.
6. Zakharov K.S., Bakanova A.A., Volkov P.A. Problems of stimulating investment activity in the field of tourism in the Russian Federation // Bulletin of the National Academy of Tourism. 2017. No. 1. S. 27-30.
7. Zaitseva N.A. Investment activity in tourism and hotel business in the Russian Federation // Service in Russia and abroad. 2009. No. 4. P. 84-90
8. Каримова А. МЕТОДОЛОГИЧЕСКИЕ ОСНОВЫ БАНКОВСКОГО КРЕДИТОВАНИЯ И КЛАССИФИКАЦИИ ФАКТОРОВ, ВЛИЯЮЩИХ НА ОСОБЕННОСТИ ПОЛУЧЕНИЯ КРЕДИТОВ // Экономика и образование. – 2022. – Т. 23. – №. 4. – С. 92-96.
9. Karimova A. M. Financial Support To Tourism Activities // International Journal of Advanced Science and Technology. – 2020. – Т. 29. – №. 7. – С. 2010-2014.
Каримова А. М., Равшанов А. МЕТОДЫ РЕГУЛИРОВАНИЯ И СТАБИЛИЗАЦИИ ДЕНЕЖНОГО ОБОРОТА // Gospodarka i Innowacje. – 2022. – Т. 24. – С. 644-648.
10. Насимов Х., Убайдуллаев Б. С., Каримова А. М. АНАЛИЗ ОПЫТА ФИНАНСОВО-КРЕДИТНОЙ ПОДДЕРЖКИ ТУРИСТИЧЕСКИХ ОРГАНИЗАЦИЙ ЗАРУБЕЖНЫХ СТРАН // BARQARORLIK VA YETAKSHI TADQIQOTLAR ONLAYN ILMIY JURNALI. – 2022. – Т. 2. – №. 6. – С. 122-125.
11. Niyozov Z. D. et al. The introduction of innovations in the sphere of provision of services of Uzbekistan in the conditions of transition to digital economy // International Scientific and Practical Conference " Innovative ideas of modern youth in science and education. – 2019. – С. 376-378.

12. Каримова А. М. АНАЛИЗ И ТРАНСФОРМАЦИЯ ФИНАНСОВОГО РЫНКА БАНКОВСКИХ УСЛУГ В НОВОМ УЗБЕКИСТ //Архив научных исследований. – 2022. – Т. 2. – №. 1.
13. Mahomadrizoevna K. A., Sodirovich U. B. The Concept of Islamic Banking and Its Essence in the Banking System of Uzbekistan //Open Access Repository. – 2022. – Т. 8. – №. 04. – С. 211-216.
14. Abdullaeva S., Karimova A. Credit support need for development of activities of tourism enterprises //Journal of Advanced Research in Dynamical and Control Systems. – 2020. – Т. 12. – №. 2. – С. 2855-2862.
15. Zuhur N. et al. TRANSITION OF HIGHER EDUCATION INSTITUTIONS OF UZBEKISTAN TO A CREDIT-MODULAR SYSTEM //ResearchJet Journal of Analysis and Inventions. – 2022. – Т. 3. – №. 1. – С. 123-127.
16. Karimova A. M. TURIZM SOHA SUBYEKTLARINI TIJORAT BANKLARI TOMONIDAN MOLIYALASHTIRISH ORQALI QO‘LLAB QUVVATLASHNI TAKOMILLASHTIRISH //International journal of conference series on education and social sciences (Online). – 2021. – Т. 1. – №. 1.

IMPROVING BANK LENDING TO ENTREPRENEURS IN THE FIELD OF TOURSERVICES BASED ON GERMAN EXPERIENCE

Abdullayeva Sharbat Zulfikarovna

Doctor of Economics, Professor of TMI

Karimova Aziza Mahomadrizoevna

PhD, Candidate of Economic Sciences, docent of SamIES

karimova.aziza2105@mail.ru

Abstract: *This article deals with issues related to the practice of bank lending to subjects of the tourism services sector in Germany. The importance of business entities for a number of countries is analyzed in terms of indicators that characterize their development in the economy in the form of a table, and the mechanism of credit support for German business entities is described in detail.*

Keywords: *economy, bank, bank lending, consumer, business entities, tourist product, tourism, private business, tourist activity, tourist services, small enterprises, small and medium-sized businesses*

Introduction. Currently, the banking system in developing countries does not sufficiently meet the needs of entrepreneurs working in the field, or those who are preparing to start their own business. This, in turn, increases the importance of improving the current lending mechanism, as well as developing a different procedure for bank lending for enterprises in the field of tourism services.

Today, the Government of the country pays great attention to the development of the tourism sector and the expansion of the sphere is identified as one of the most important priorities for the development of socio-economic development of the country. The country has created all conditions for tourism to become one of the

most important components of the socio-economic development of the country's complex. All tourists strive to get as many services as possible, make purchases at their own discretion, and spend much more on entertainment and shopping every day than in everyday life. Actually, the free spending of money is a relaxation and pleasure for many people.

Analysis of the literature used. Various aspects of lending to enterprises are reflected in the works of many domestic and foreign scientists-economists, including: S. Ozhegov, Ya.N. Kalugin, V.Batycho, N.E. Sokolinskaya, L.Kupiyanov, K.Van Horn. J.Vakhovich, Sh.Abdullaeva, A.Yuldashev, J.Zainalov, A.Karimova, N.Urmanova, T.Malikov, A.Baymuratova, I. Rakhmanova, D.Tadjibayeva, Zh.Isakov, L.Zoyirov, etc.[1,2,3,4,5,6,7,8,9,10,11,12,13,14,15].

Research methodology. This study was conducted using the methods of scientific abstraction, induction, and synthesis.

Tests and results. Entrepreneurship in the service sector is one of the types of business, in turn, improving the sphere with the help of financial and credit support, taking into account the experience of foreign countries, is important.

So, even large tourist enterprises now occupy an important place in the country's economy, which contributes not only to the additional receipt of funds in budget revenues, but also creates additional jobs, which in turn ensures employment of the population. It should also be noted that small tourist enterprises do not require large start-up investments for high-quality tourist services and contribute to the formation of a competitive environment that establishes market equilibrium.

The practice of market-developed countries shows that they solve interrelated tasks related to the regulation and financing of business entities in different ways. Special importance is attached to credit support for small businesses.

In many developed and developing countries, bank lending is one of the essential tools for economic growth. As the experience of lending in Germany, Italy, the USA, China and France shows, they implement measures to promote the self-development of subjects of all types of activities, helping them to enter the market, as well as find

sources of financing, partners, chains of export and import of tourists, reduce systemic risks, provide savings, etc.[3]

The importance of business entities for a number of countries can be judged from the data presented in the table below, the experience of which we consider in this study (see: Table 1).

Table 1

Indicators that characterize the development of business entities in the economy of some developed countries¹⁰

Country name	Share of enterprises in total employment, %					Share of enterprises in GDP of the country, at the beginning and end of the year, %				
	years					years				
	2017	2018	2019	2020	2021	2017	2018	2019	2020	2021
Germany	64	66	69	71	75	50-53	52-54	55-57	52-54	55-60
Italy	65	68	69	72	77	52-58	57-60	59-62	57-60	59-68
USA	49	51	53	54	58	46-48	51-60	50-52	51-60	54-63
China	74	76	78	80	81	47-51	50-53	52-55	50-53	53-60
France	61	63	65	67	69	45-48	48-50	50-52	48-50	55-58

The analysis of indicators that characterize the development of business entities in the economy of some developed countries indicates an increase in indicators in 2017-year so and 2021 years. A significant increase in enterprises in the countries we are considering is explained by the state's interest in developing this sector in the economy. It should be noted that in the countries under consideration, support for business entities of foreign countries is provided through bank lending, which is one of the most significant tools for the country's economic growth.

¹⁰ Составлена автором на основе данных сайта FINANCE RESEARCH LETTERS.

In this regard, as part of our research, we decided to describe in detail the experience of foreign lending practices, in particular, the so-called countries of the United States to Germany. One of the most significant credit institutions in Germany is KfW Bank [4] which provides credit support to business entities at the federal level. The main direction of its activity is credit support for business entities through business banks.

The fundamental principle of financial support for small businesses in Germany is that support is always provided through the bank that serves it. In the German banking system, the most important mechanism of financial support for small businesses (MB) is lending at a preferential interest rate with the bank taking on part of the risk, the organization of the process consists of the stages presented below. [5]

A significant mechanism for lending to business entities at the federal level is the provision of loans at preferential interest rates and with the bank taking on the risk itself. (see: Fig. 1.)

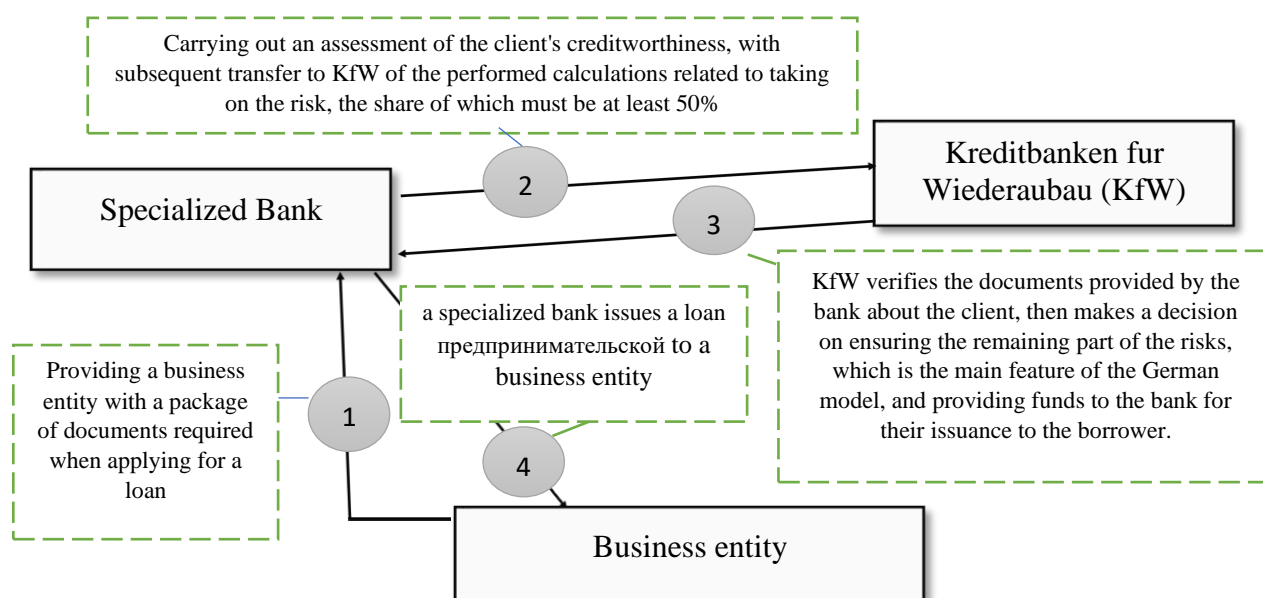

Figure 1. The process of bank lending to business entities with the help of German banks (developed by the author on the basis of [6])

Such lending is carried out by KfW Bank in relation to business entities, subject to the following conditions:

- the life span of the enterprise is not less than 5 years;
- purpose of the loan, services and means of production;
- the maximum amount of the loan issued is 25 million euros;
- interest rate from 1 to 7 % per annum;
- the term of the loan is not more than 10 years.

At the same time, it should be noted that all start-up businesses in Germany have the opportunity to receive preferential loans from the state in the amount of 50 thousand euros with a maturity of 20 years.

Having studied the financial and credit support of business entities from banks in Germany, it was revealed that the basis of credit support for business entities is not direct, but indirect financing through credit institutions that finance them. In our Republic, business activity has not yet reached the level of market-developed countries. In this regard, studying the experience of Germany and introducing it into the practice of lending to business entities of the Republic of Uzbekistan contributes to increasing the number of business entities, improving the quality of various services in order to generate profit (income).

Conclusion and suggestions. Today, although tourism has become one of the leading sectors of the economy, its potential is not fully used. Accordingly, in this regard, opportunities to replenish the country's budget revenues are loaned. Problems that are obstacles to the development of the sphere can be avoided if there is an effective working mechanism for financial and credit support for the tourism industry, a functioning investment system, a simplified credit system, and preferential taxation.

Improvement of the credit mechanism in the framework of tourism lending, which contributes to meaningful coordination of its efforts in the credit market, ensuring effective activity of participants in the credit process. To do this, it is necessary to develop a built-in credit system based on the credit policy in terms of working with tourism enterprises. This will contribute to an increase in the share of

loans to tourist enterprises in the commercial bank's loan portfolio, as well as to an increase in the number of tourist enterprises that have received credit support from commercial banks.

References:

1. Ван Хорн, Дж.К. Основы финансового менеджмента / Дж.К. Ван Хорн, Дж.М. Вахович (мл.); [перевод с английского Э.В. Кондуковой]. – М: Вильямс, 2001. – 988 с. – ISBN 5-8459-0199-5.
2. Yusupova N. State support for small businesses in the USA // Management in Russia and Abroad, 1999, No. 5, p. 112 .
3. KfW-German Economic Recovery Bank: official website. URL: www.kfw.de (accessed: 16.11.2018).
4. Каримова А. М., Равшанов А. МЕТОДЫ РЕГУЛИРОВАНИЯ И СТАБИЛИЗАЦИИ ДЕНЕЖНОГО ОБОРОТА //Gospodarka i Innowacje. – 2022. – Т. 24. – С. 644-648.
5. Насимов Х., Убайдуллаев Б. С., Каримова А. М. АНАЛИЗ ОПЫТА ФИНАНСОВО-КРЕДИТНОЙ ПОДДЕРЖКИ ТУРИСТИЧЕСКИХ ОРГАНИЗАЦИЙ ЗАРУБЕЖНЫХ СТРАН //BARQARORLIK VA YETAKSHI TADQIQOTLAR ONLAYN ILMIY JURNALI. – 2022. – Т. 2. – №. 6. – С. 122-125.
6. Jaxongir Z., Vaxodir K., .. Financial and Credit Support of the State Tourism Entrepreneurs as a Result Measures Taken to Prevent the Consequences Coronavirus Pandemics in the Reforming New Uzbekistan in the Case of COVID 19 //Annals of the Romanian Society for Cell Biology. – 2021. – С. 6323–6336-6323–6336.
7. Каримова А. МЕТОДОЛОГИЧЕСКИЕ ОСНОВЫ БАНКОВСКОГО КРЕДИТОВАНИЯ И КЛАССИФИКАЦИИ ФАКТОРОВ, ВЛИЯЮЩИХ НА ОСОБЕННОСТИ ПОЛУЧЕНИЯ КРЕДИТОВ //Экономика и образование. – 2022. – Т. 23. – №. 4. – С. 92-96.

8. Niyozov Z. D. et al. The introduction of innovations in the sphere of provision of services of Uzbekistan in the conditions of transition to digital economy //International Scientific and Practical Conference" Innovative ideas of modern youth in science and education. – 2019. – С. 376-378.
9. Каримова А. М. АНАЛИЗ И ТРАНСФОРМАЦИЯ ФИНАНСОВОГО РЫНКА БАНКОВСКИХ УСЛУГ В НОВОМ УЗБЕКИСТ //Архив научных исследований. – 2022. – Т. 2. – №. 1.
10. Kalugina Ya. N. Improving the system of crediting business entities by banks with state participation in the Russian Federation. Dissertation for the degree of Candidate of Economic Sciences-St. Petersburg: 2019. -229 p.
11. Karimova A. M. Financial Support To Tourism Activities //International Journal of Advanced Science and Technology. – 2020. – Т. 29. – №. 7. – С. 2010-2014.
12. Mahomadrizoevna K. A., Sodirovich U. B. The Concept of Islamic Banking and Its Essence in the Banking System of Uzbekistan //Open Access Repository. – 2022. – Т. 8. – №. 04. – С. 211-216.
13. Abdullaeva S., Karimova A. Credit support need for development of activities of tourism enterprises //Journal of Advanced Research in Dynamical and Control Systems. – 2020. – Т. 12. – №. 2. – С. 2855-2862.
14. Karimova A. M. TURIZM SOHA SUBYEKTLARINI TIJORAT BANKLARI TOMONIDAN MOLIYALASHTIRISH ORQALI QO‘LLAB QUVVATLASHNI TAKOMILLASHTIRISH //International journal of conference series on education and social sciences (Online). – 2021. – Т. 1. – №. 1.
15. Пужаева Я.Б. Анализ кредитования малого и среднего бизнеса в России // Экономика и современный менеджмент: теория и практика: сб. ст. по матер. XIX междунар. науч.-практ. конф. – Новосибирск: СибАК, 2012.

ZAMONAVIY PEDAGOGIK TEXNOLOGIYALARDAN FOYDALANISH UCHUN DASTURLAR

Jo'raqulov Najmiddin Jahon o'g'li

Buxoro davlat universiteti Axborot texnologiyalari fakulteti talabasi

najmiddinjurakulov14@gmail.com

Annotatsiya

Bu maqolada, zamonaviy pedagogik texnologiyalardan foydalanish uchun bir necha dasturlarni taqdim etildi. Bu dasturlar o'quvchilarning o'rganish jarayonini yanada qiziqarli va samarali qilishga yordam beradi. Google Classroom, Kahoot!, Edpuzzle, Quizlet va Scratch kabi dasturlar o'quvchilarning o'zlash va tushunchalarini yaxshilashga yordam beradi. Boshqa dasturlar, masalan, Padlet, Canva, Nearpod va Flipgrid, o'quv materiallarini yig'ish, murakkab grafiklar yaratish, interaktiv o'rganish va videolarni o'rganish uchun imkonlar beradi.. Zamonaviy pedagogik texnologiyalardan foydalanish o'quvchilarning o'rganish usullarini yanada qiziqarli va samarali qilishga yordam beradi va o'quv jarayonini yanada sodda va samarali qilishga yordam beradi.

***Kalit so'zlar.** platformalar, google classroom, kahoot, edpuzzle, quizlet, scratch, padlet, zoom, canva.*

Аннотация

В данной статье было представлено несколько программ по использованию современных педагогических технологий. Эти программы помогают сделать процесс обучения студентов более интересным и эффективным. Такие программы, как Google Classroom, Kahoot!, Edpuzzle, Quizlet и Scratch, могут помочь улучшить обучение и понимание учащихся. Другие программы, такие как Padlet, Canva, Nearpod и Flipgrid, позволяют собирать учебные материалы,

создавать сложную графику, интерактивное обучение и видеообучение, помогают сделать его более интересным и эффективным, а также помогают сделать процесс обучения более простым и доступным. более эффективно.

O'quv jarayonini yanada qiziqarli va samarali qilish uchun zamonaviy pedagogik texnologiya dasturlari juda ko'p foydalaniladi. Bu dasturlar o'quvchilar o'zlarining o'rganish usullarini tanlashlariga imkon beradi va o'zlashtirishga yordam beradi. Quyida zamonaviy pedagogik texnologiyalardan foydalanish uchun bir necha dasturlar keltirilgan:

Google Classroom: Bu platforma o'quvchilarga darslar, vazifalar va boshqa materiallar taqdim etishga imkon beradi. O'quvchilar o'z vazifalarini yuklab olish, javoblarini yuborish va o'qituvchilari bilan muloqot olishlari mumkin. Bu dastur o'quvchilar o'rganishini tashqi muhitda, o'zlarining o'zining izoh va fikrlarini qo'shishga imkon beradi.

Kahoot!: Bu platforma, o'quvchilarning o'zlash va tushunchalarini yaxshilashga yordam beradi. Kahoot! o'yin formatida taqdim etiladi va o'quvchilarning ma'lumotlarini sinovdan o'tkazish, mantiqiy qabul qilish va qiziqarli o'yinlarni o'ynash uchun idealdir. Bu dastur o'quvchilarning o'zlash va tushunchalarini yanada yaxshilashiga yordam beradi.

Edpuzzle: Bu platforma, o'quvchilarning videolarni o'rganish jarayonini o'zlashtirishga yordam beradi. O'qituvchi videolarga savol va vazifalar qo'shish, shuningdek o'quvchilarni videolarni ro'yxatdan o'tkazish va tahlil qilishga yordam beradi. Bu dastur o'quvchilarning videolarni o'rganishini, tahlil qilishni va tushunchalarni yaxshilashini oshiradi.

Quizlet: Bu platforma, o'quvchilarning so'zlashuvlar va tushunchalar yodlash uchun idealdir. Quizlet, turli formatdagi o'quv materiallarini o'rganish uchun kichik o'yinlar va sinovlar bilan taqdim etiladi. Bu dastur o'quvchilarning so'zlashuvlar va tushunchalar yodlashini yanada osonlashtiradi.

Scratch: Bu platforma, o'quvchilarning kod yozish va dasturlashga qiziqishini oshirishga yordam beradi. Scratch o'yin formatida taqdim etiladi va o'quvchilarning o'z dasturlarini yaratish uchun ko'p imkoniyatlar beradi. Bu dastur o'quvchilarning kreativlikni yanada oshiradi va dasturlashni osonlashtiradi.

Padlet: Bu platforma, o'quv materiallarini yig'ish va ularga ko'proq tushuncha qo'shishga imkon beradi. O'quvchilar va o'qituvchilar, videolar, rasmlar, savollar va boshqa materiallar yuklay oladi va ularga izoh qoldirish, tahlil qilish va muloqotlarni o'rnatish mumkin.

Canva: Bu platforma, o'quv materiallarini ko'rsatish uchun murakkab grafiklar yaratishga imkon beradi. O'quvchilar va o'qituvchilar, o'zlarining materiallarini murakkab ko'rinishda taqdim etish uchun grafiklar, infografikalar va boshqa ko'rinishlar yaratishga yordam beradi.

Zoom: Bu platforma, o'quvchilar va o'qituvchilar o'zlarining ma'lumotlarini aloqa orqali almashishga imkon beradi. Zoom, onlayn darslar, ish yig'ilishlari va muloqotlar o'tkazish uchun idealdir va o'quvchilarning o'rganishini tashqi muhitda o'zlashtirishga yordam beradi.

Adabiyotlar

1. H.Sh Rustamov. B.NTahirov. Havaskor web dizaynerlar uchun bepul hosting saytlari orqali web saytlar yaratish.//BDU Ilmiy axborotnoma 2018 yil 3-son
2. B.N Tahirov. Bulutli texnologiyalardan ta'lim jarayonida foydalanish imkoniyatlari// BuxDU amaliy matematika va axborot txnologiyalarining zamonaviy muammolari mavzusidagi xalqaro ilmiy amaliy anjuman. 2022 15 aprel
3. <https://www.texnoman.uz/>
4. <https://old.mohirdev.uz/front-end-dasturchi-bolish/>

BOLALAR FOLKLORIDA BESHİK QO‘SHIQLARI

Abdunazarova Sevara Oybek qizi

TerDu O‘zbek filologiyasi 3-bosqich talabasi

abdunazarovasevara17@gmail.com

Annotatsiya: *Ushbu maqolada bolalar folklori namunalaridan beshik qo‘shiqlari jumladan alla va uning yaratilish tarixi va turlariga alohida to‘xtalib o‘tilgan. Alla onalarimizning yaratuvchanlik sifatlarini aks ettiruvchi go‘zal qo‘shiqdir.*

Kalit so‘zlar: *Bolalar folklori, alla, beshik qo‘shiqlari.*

Annotation: *This article focuses on examples of children’s folklore, including lullabies, and the history and types of its creation. Alla is a beautiful song that reflects the creative qualities of our mothers.*

Keyword: *Children’s folklore, alla, lullabies*

Bolalar folklori kichkintoylar olami bilan kattalar dunyosining uyg‘unlashuvi natijasida yuzaga kelgan o‘yin, qo‘shiq kabi poetik janrlarning butun bir tizimi hisoblanadi. Uni yaratishda kattalar ham, bolalar ham baravar hissa qo‘shishgan. Bolalar folklori ham o‘z ichida bir necha turlarga bo‘linadi. Bolalar folklori kattalarning yosh bolalarni erkalashi natijasida yuzaga kelgan. O‘zbek bolalar alla, ertak, ermaklar, tez aytish, topishmoq, bolalar o‘yin qo‘shiqlari, erkalama, masxaralama va boshqalarni o‘z ichiga oladi. Buyuk adib O‘tkir Hoshimov “Dunyoning ishlari” qissasida ona allasi haqida shunday jummalarni keltirib o‘tgan: “Ehtimol, dunyoning bu chetida turib bir odam o‘z seviklisiga aytgan dil rozini dunyoning narigi chekkasidagi boshqa bir odam tushunmas, ehtimol, dunyoning bu chetida turib bir odam aytgan qo‘shiqni dunyoning narigi chekkasidagi boshqa bir odam tushunmas, ehtimol, dunyoning bu chekkasida turib bir odam aytgan eng oqilona fikrni dunyoning narigi chekkasidagi boshqa bir

odam tushunmas. Biroq dunyoning bu chekkasida turib ona aytgan alladan dunyoning narigi chekkasidagi go‘dak bemalol orom oladi.”¹¹ Bilamizki o‘zbek xalqida bola tug‘ilib ma’lum yoshga yetguncha beshikda yotib katta bo‘ladi. Bola tug‘ilishidan tili so‘zga o‘rganib, yurib ketgunga qadar kattalar ularga allalar aytib beradi. Beshik qo‘shiqlari deyarli barcha xaqllarda bor. Jumladan O‘rta Osiyo xalqlari ham bundan ming yillar ilgari ham beshik qo‘shiqlarini bilishgan. O‘tgan asrlardan bizgacha yetib kelgan Abu Rayhon Beruniy, Abu Ali ibn Sino asarlarida bunga ko‘plab misollar berilgan. Bundan tashqari Mahmud Qoshg‘ariyning “Devonu lug‘oti turk” asaridan ham alla aytib beshik tebratish haqida ma’lumot olish mumkin. Beshik qo‘shiqlari bolalar folklorining bir muncha keng doirasi hisoblanadi.

Onalar farzandlariga beshik yonida aytgan qo‘shiqlari “alla” nomi bilan yuritiladi. Allaning qadimda “balu – balu”¹² deb atalganligi ham manbalarda qayd etilgan. Alisher Navoiy esa “alla” aytishni “navogo” deb atagan.

Ko‘zining nozi eldin eltib uyqu

Anga uyqu kelturmakka navog‘o¹³

Alla turli xalqlarda turli so‘zlar bilan atalgan, masalan: turklarda – “nini”, tatarlarda – “elli”, “belli”, qoraqolpoqlarda – “heyya, heyya” va hokozalar. Abu Ali ibn Sino “alla”ning bola tarbiyasidagi roli faqat jismoniy holatni yaxshilash emas balki ruhiy holatning ham rivojlanishiga yordam berishini aytadi. Alla poetik jihatdan onalarning ichki tuyg‘ularining bayoni sifatida ham xalq ijodining ajralib turadigan jihati hisoblanadi. Xalq orasida beshik qo‘shiqlari son jihatdan ko‘p emas. Jonli xalq vakillari tilida allaning bir necha versiyalari mavjud. Jumladan:

Alla bolam, alla.

Jonim bolam, alla,

Ikki ko‘zim alla,

Shirin so‘zim alla.

¹¹ O‘.Hoshimov “Dunyoning ishlari”. T – 2015.

¹² M.Qoshg‘ariy “Devonu lug‘otit turk”. T – 1963.

¹³ A. Navoiy asarlari 7 – tom. T – 1964.

Alla bolam, baxti bor.
Har narsaning vaqti bor,
Jonim bolam, alla,
Shirin bolam, alla,
Ikki ko‘zim alla.¹⁴

Allalar ijtimoiy - estetik qimmatiga bolalarni uxlatish vazifasini bajaradi. L.Z.Budakov «Turk - tatar so‘zlarining qiyosiy lug‘atida» «alla» so‘zining chig‘atoycha ekanligini ta’kidlar ekan, dastlab u «allala» shaklida bo‘lib, boshning orqasi, ya’ni ensani anglatishini qayd etgan. Chindan ham chalqanchasiga yotganda boshning orqasi yostiqa bosilib, shu holda uxlanadi. Bola uchun allaning so‘zi emas, kuyi yoqimli va muhim. Chunki u hali so‘zni anglamaydi. Alladagi so‘zlar ona uchun muhim: ular ona qalbining nidolari. O‘zbek allalarida shunday bir ichki mantiq borki, misralarda ohang va mazmun birligini ta’minlab turadi:

Alla-yo Alla
Oppoq qizim, alla,
Qaymoq qizim, alla,
Go‘zal qizim, alla,
Asal qizim, alla,
Oqcha qizim, alla,
Zog‘cha qizim, alla,
Sanam qizim, alla,
Tamtam qizim, alla,
Erka qizim, alla,
Alla-yo alla.

Bu alla erkalama xarakteriga ega hisoblanadi. Har bir misradagi qofiyadosh so‘zlar allaga alohida ritm berib turibdi.

¹⁴. M.Jumaboyev “Bolalar adabiyoti va folklor”.T – 2006

Xulosa o‘rnida shuni aytish mumkinki alla qadim tarixdan beri xalq orasida yashab kelayotgan janrlardan biridir. Aynan beshik qo‘shiqlaridan biri bo‘lgan allaning yosh avlod kelajagidagi o‘rni beqiyosdir. Hozirgi kunda yosh onalar allalardan faol foydalanmay qo‘ydi. Ammo bu degani milliy qadriyatlarga chegara qo‘yildi degani emas. Xalq, millat yashasa qadriyatlar ham ular bilan hamnafas yashaydi.

FOYDALANILGAN ADABIYOTLAR.

1. G‘.Jahongirov “O‘zbek bolalar folklori”. Toshkent – 1975.
2. M.Jumaboyev “Bolalar adabiyoti va folklore”. Toshkent – 2006.

STERJENLI FAZOVIY KONSTRUKSIYALAR TUGUN BIRIKMASINI KOMPYUTERDA MODELLASHTIRISH

Ibragimov Nizom Xusenovich

Samarqand davlat arxitektura-qurilish universiteti

nizamibragimov23@gmail.com

***Annotasiya.** Maqolada tugun birikmaning kuchlanish-deformasiyalanish holatlari o'rganildi. Fazoviy konstruksiya tugun birikmasining ishonchliligi mexanik tizimlarning zamonaviy hisoblash dasturi yordamida tahlil qilindi. Tadqiqot vositasi sifatida PK LIRA SAPR hisoblash dasturi tanlandi. Tugunlarning rasional geometriyasini izlashning iterasion jarayonlari tashkil etildi. Tugun uchun iterasion qidiruvni "yetishmayotgan" materialni qo'shish orqali tashkil qilish qulay ekanligi aniqlandi. Amalga oshirilgan ishlar asosida ushbu turdagi tugunlarni oqilona loyihalash bo'yicha tavsiyalar berildi.*

***Kalit ko'zlar:** sterjenli fazoviy konstruksiyalar, tugun birikma, kuchlanish-deformasiyalanish holati, sonli tadqiqotlar, kompyuterda modellashtirish.*

***Abstract.** The article studies the stress-strain state of the nodal joint. The reliability of spatial design nodes is analyzed using a modern calculation complex of mechanical systems. The calculation complex of the LIRA CAD PC was chosen as a tool for the study. Iterative processes of searching for rational geometry of nodes are organized. It is found that for a node, iterative search is convenient to organize by adding the "missing" material. Based on the work carried out, recommendations are given for the rational design of the nodes of these types.*

***Keywords:** spatial structures of cross trusses, nodal connection, stress-strain state, numerical study, computer modeling*

KIRISH

Fazoviy kesishgan sterjenli konstruksiyalar fazoviy strukturali konstruksiyalar sinfiga kiradi. Ular ko‘pincha binolarning tom yopmalari va orayopma konstruksiyalari sifatida ishlatiladi. Yassi tom yopma konstruksiyalari bilan taqqoslaganda bikrligni oshirib, sterjenli fazoviy konstruksiyalar katta oraliqlarni yopish uchun ishlatilishi mumkin [1,2,3].

Sterjenli fazoviy konstruksiyalarning asosiy xususiyati, og‘ir mehnat talab qiladigan tugunli birikmalarni yasash hisoblanadi [4,5]. Tugunlarni yasashning murakkabligi, shuningdek, yig‘ma konstruksiyalarni ishlab chiqarish va montaj qilish bilan bog‘liq qiyinchiliklar ularning ommaviy ishlab chiqarilishini cheklaydigan asosiy sabablardan biridir.

Tugunli birikmalarning konstruktiv xususiyatlariga ko‘ra, fazoviy kesishgan sterjenli konstruksiyalar quyidagi turlarga bo‘linadi: Varaq fasonkali, vannali payvandlangan, shar konnektorli, ko‘pburchaklikli, shtamplangan fasonkali, boltlarda va hokazolarda ma’lum bo‘lgan konstruktiv yechimlari mavjud. [7].

ADABIYOTLAR TAHLILI VA METODOLOGIYA

Sterjenli fazoviy konstruksiyalar tashqi yuklarni barcha elementlari bilan qabul qiladi, shuning uchun har bir tugun birikma murakkab zo‘riqish holatida bo‘ladi. Tugun birikmaning konstruksiyasi asosan fazoviy konstruksiyaning ishonchliligi va iqtisodiy samaradorligini belgilaydi. Mexanik tizimlarning strukturaviy tahlili uchun zamonaviy hisoblash dasturlari yordamida fazoviy konstruksiya tugunining ishonchliligi loyihalash bosqichida tahlil qilish va hisoblash mumkin. ANSYS, Autodesk Robot, SAP2000, NASTRAN, LIRA, SCAD va hokazo kabi dasturiy tizimlar, fazoviy konstruksiyalar tugun birikmalarining kuchlanish-deformasiyalanish holatini tahlil qilishga yordam beradi. [6,7].

NATIJALAR VA MUHOKAMA

Fazoviy konstruksiyalarning tugunini optimal loyihalashtirish, tugun birikmaning turi bilan bog‘liq. Fazoviy konstruksiya tugunining optimal yechimini izlash iterasion jarayon shaklida tashkil etilishi mumkin, bunda tugunning geometrik parametri har bir

konstruksiyalash bosqichida o‘zgaradi va uning kuchlanish-deformasiyalanish holati zamonaviy hisoblash dasturlari yordamida tahlil qilinadi. Tadqiqotlar shuni ko‘rsatadiki, har xil turdagi tugunlar uchun bunday iterasion jarayonni turli yo‘llar bilan tashkil qilish qulay.

Tugunda katta deformasiyalanish mavjud, tugunning bikrligi maxsus usullar yordamida ta‘minlanishi kerak va zo‘riqishlar mahalliy konsentratsiyalangan xarakterga ega. Shuning uchun, bunday tugunlarni mustahkamlash uchun yechimlarni izlash kerak, masalan, qovurg‘alarni o‘rnatish yoki sterjen devorlarini qalinlashtirish kerak.

Ushbu maqsadga erishish uchun quyidagi vazifalar qo‘yildi va hal qilindi:

1. Ushbu turdagi tugunlarning kuchlanish-deformasiyalanish holatini tahlil qilish uchun vositalarni tanlash.
2. Tadqiqot ob‘yektlarining ishonchli geometrik modellarini qurish, ularning barcha konstruktiv xususiyatlarini hisobga olishga imkon beradi.
3. Tadqiqot ob‘yektlarining eng ishonchli tavsifi bilan hisoblash modellarini yaratish (1-rasm).
4. Ob‘yektlarni hisoblash va olingan natijalarni tahlil qilish.

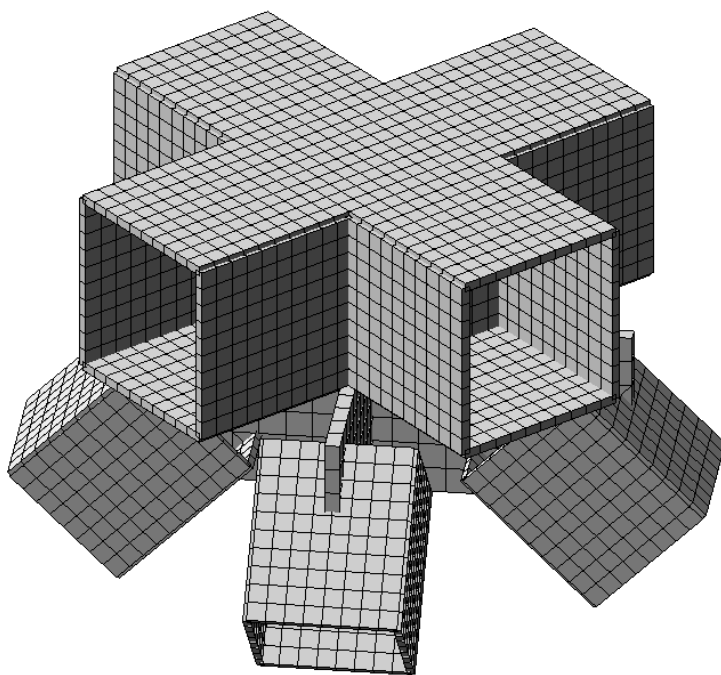

1-rasm. Tugun birikmasining hisobiy sxemasi

LIRA SAPR hisoblash dasturi tadqiqot vositasi sifatida tanlandi. Ushbu dastur chekli elementlar usuli asosida ishlaydi va qattiq jismlarning kuchlanish-deformasiyalanish holatini tahlil qilishga qodir.

Изополю напряжений по N_x
Единицы измерения - кН/см²

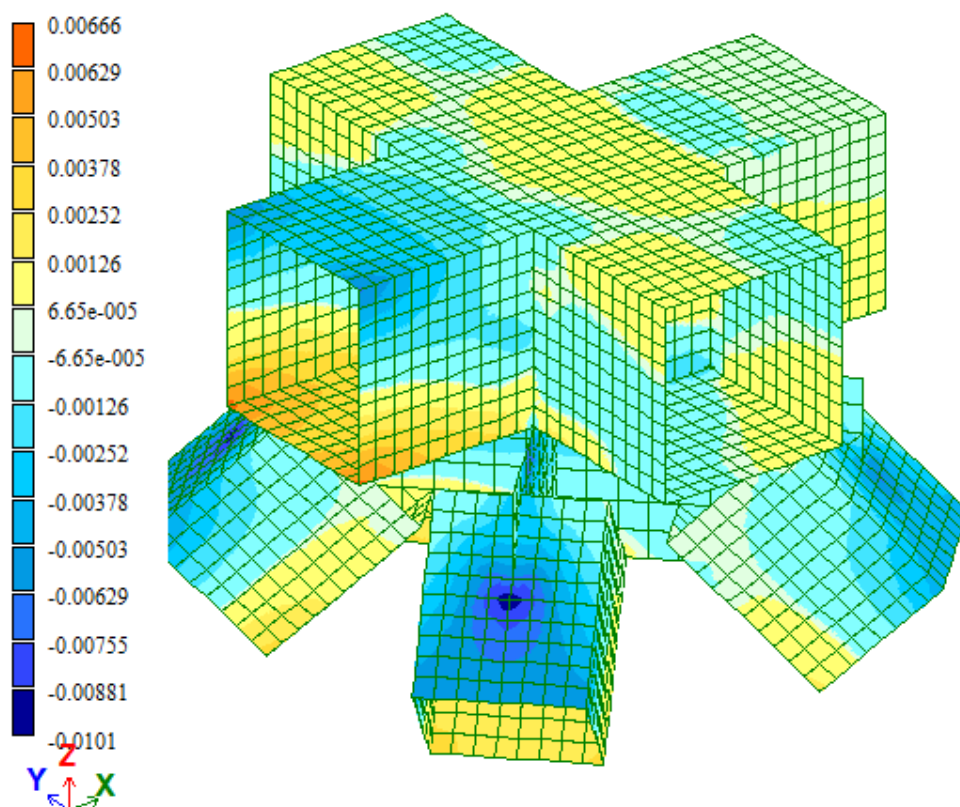

2-rasm. Tugun modelining zo‘riqish izopoliyasi

Modellashtirilgan tugunni tahlil qilish natijasida sterjen devorlarida kuchlanish-deformasiyalanish me‘yordan oshganligini kuzatildi (2-rasm). Bu holatda material qo‘shishning takroriy jarayoni amalga oshirilishi talab etiladi. Ushbu algoritmni amalga oshirish natijasida tugun o‘zgartiriladi, qirralar va devorlari qalinlashtirilishi orqali yanada birk birikma holatiga keladi.

XULOSALAR:

1. Hisoblash dasturida tugunni hisoblash natijasida zo‘riqishlarning taqsimlanishi va deformasiya holatlari tahlili qilindi. Ularning zaif tomonlari va kam zo‘riquvchi joylari topildi.

2. Tugunning optimal geometriyasini qidirishda, yetishmayotgan materialni qo'shish orqali tashkil qilish mumkin.
3. Qovurg'a shaklidagi materialning ketma-ket qo'shilishi va sterjen devorlanining qalinlashtirilishi natijasida tugun yanada bika tuzilishga keladi.

ADABIYOTLAR RO'YXATI

1. Холопов И.С., Бальзанников М.И., Алпатов В.Ю. Применение решетчатых пространственных металлических конструкций в покрытиях машинных залов ГЭС // Вестник ВолгГАСУ. 2012. Вып. 28(47). С. 225–232.
2. Файбишенко В.К. Металлические перекрестно-стержневые пространственные конструкции покрытий. М.: ВНИИТПИ, 1990. 83 с.
3. Перельмутер А.В., Юрченко В.В. О расчете пространственных конструкций из тонкостенных стержней открытого профиля // Строительная механика и расчет сооружений. 2012. № 6. С. 155–158.
4. Мущанов А.В., Мущанов В.Ф., Роменский И.В. Рациональные геометрические и жесткостные параметры большепролетного структурного покрытия // Строительство уникальных зданий и сооружений. 2016. №2(41). С. 18–29.
5. Гордеева Т.Е., Беломытцева Н.С. Влияние конструктивной схемы здания на развитие прогрессирующих обрушений // Традиции и инновации в строительстве и архитектуре. Естественные науки и техносферная безопасность: сборник статей / СГАСУ. Самара, 2015. С. 406–410.
6. Алпатов В.Ю., Холопов И.С., Соловьёв А.В. Численные экспериментальные исследования напряженно-деформированного состояния узла пространственной решетчатой конструкции с использованием нескольких САПР // Эффективные конструкции, материалы и технологии в строительстве и архитектуре: сборник статей Международной конференции. Липецк: ЛГТУ, 2009. С.122–127.

7. Бузало Н.А., Алексеев С.А., Царитова Н.Г. Применение программных комплексов для компьютерного моделирования узлов пространственных стержневых конструкций // Строительство–2014: современные проблемы промышленного и гражданского строительства: материалы международной научно-практической конференции / Институт промышленного и гражданского строительства. 2014. С. 215–216.

ГРАФИК ДИЗАЙНЕРЛАР UCHUN ENG MUHIM ONLINE PLATFORMALAR

Jo'raqulov Najmiddin Jahon o'g'li

Buxoro davlat universiteti Axborot texnologiyalari fakulteti talabasi

najmiddinjurakulov14@gmail.com

Annotatsiya

Bu maqolada, grafik dizaynerlar uchun eng muhim online platformalar to'plami tahlil qilinadi. Adobe Creative Cloud, Canva, Figma, Behance, Dribbble, 99designs, Designhill va Piktochart platformalari haqida ma'lumotlar berildi. Bu platformalar, o'zaro aloqada bo'lish, jamoatchilik ishlari, dizayn yaratish va portfolioni yaratish uchun ko'plab imkoniyatlarni taqdim etadi. Ularning barchasi, grafik dizaynerlarga o'zlarining ishlarini osonlashtirish, rivojlantirish va yangi yaratishlar bilan ta'minlash imkonini ham taqdim etadi. Bu platformalar, grafik dizaynerlarning portfoliolari, ish joylari va jamoatchilik bilan bog'liq ko'rsatkichlari uchun eng muhim manbalardan biri hisoblanadi.

***Kalit so'zlar.** platformalar, adobe creative cloud, figma, behance, dribbble, piktochart, designhill, 99designs, canva.*

Аннотация

В этой статье будет проанализирована коллекция самых важных онлайн-платформ для графических дизайнеров. Поддерживаются платформы Adobe Creative Cloud, Canva, Figma, Behance, Dribbble, 99designs, Designhill и Piktochart. Эти платформы предоставляют множество возможностей для взаимодействия, общественной работы, дизайна и создания портфолио. Все они также позволяют графическим дизайнерам облегчать, развивать и вносить новшества в свою работу. Эта платформа является одним из наиболее важных

ресурсов для портфолио графического дизайнера, показателей работы и связей с общественностью.

Grafik dizaynerlar uchun onlayn platformalar, ularning ishlarini osonlashtirish, rivojlantirish va aloqada bo‘lmoqni osonlashtirishga yordam beradi. Bu platformalar, ularga o‘zlarining dizaynlarini namoyish etish, feedback olish va yangi yaratishlar bilan ta’minlash imkonini ham taqdim etadi. Quyidagilar grafik dizaynerlar uchun eng muhim online platformalardan ba’zilari:

Adobe Creative Cloud - Bu platforma, Adobe Illustrator, Photoshop, InDesign, Premiere Pro va boshqa ko‘plab dizayn vositalarini o‘z ichiga oladi. Bu dasturlar, grafik dizayn, tasvir, illyustratsiya, video tahrirlash va boshqa ko‘plab dizayn vazifalarini bajarish uchun yarashadi. Adobe Creative Cloud, foydalanuvchilarga o‘zlarining sirli fayllarini saqlash uchun shaxsiy bulut xizmatini taqdim etadi.

Canva - Bu platforma, grafik dizayn, vizual ma’lumotlar va boshqa xizmatlar uchun ko‘plab shablonlar bilan ishlovchi foydalanuvchilarga yo‘l qo‘yadi. Bu platforma, o‘zlarining dizaynlari uchun yuqori sifatli shablonlar va qo‘shimcha ko‘rinishlarni yaratishga imkon beradi.

Figma - Bu platforma, jamoatchilik ishlarida birgalikda ishlash, prototiplash va tahrirlashga imkon beradi. Bu platforma, barcha turlarda tasvir, grafik dizayn, UI/UX dizayn va boshqa ko‘plab dizayn vazifalarini bajarish uchun yarashadi. Figma, foydalanuvchilarga o‘zlarining jamoatchilik ishlari uchun tizimli va samarali bajarish uchun ko‘plab funksiyalar taqdim etadi.

Behance - Bu platforma, grafik dizayn, tasvir, illyustratsiya va boshqa ko‘plab dizayn vazifalarini ko‘rsatadi. Bu platforma, o‘zlarining dizaynlari va jamoatchilik ishlari uchun onlayn portfolioni yaratishni o‘z ichiga oladi.

Dribbble - Bu jamoatchilik platformasi, grafik dizaynerlarga o‘z dizaynlarini taqdim etish, ularga feedback berish va boshqa dizaynerlar bilan aloqada bo‘lish imkoniyatini beradi. Bu platforma, dizaynerlarni yangi yaratishlar va ko‘rsatkichlar bilan ta’minlaydi.

99designs - Bu platforma, dizaynerlarga ish topishda yordam beradi. Foydalanuvchilar, o'zlarining loyihalariga qo'shimcha ko'rinishlar yaratish uchun o'zgartirishlar qilishlari mumkin. Bu platforma, dizaynerlar va mijozlar o'rtasida to'g'ridan-to'g'ri aloqani ta'minlaydi.

Designhill - Bu platforma, dizayningizni yashirin bilan sotishga yordam beradi. Foydalanuvchilar, yaratishlari uchun bir necha dizayn variantlari qabul qilishlari mumkin. Bu platforma, dizaynerlarni qo'shimcha ma'lumotlar olgan mijozlar bilan aloqada bo'lishga imkon beradi, shuningdek, mukofotli ishlar topishga imkon beradi.

Piktochart - Bu platforma, vizual ma'lumotlarni yaratishga yordam beradi. Foydalanuvchilar, shablonlarni ishlatish yoki o'zlarining dizaynlarini yaratishlari mumkin. Bu platforma, infografika, xaritalar, chartlar va boshqa vizual ma'lumotlar yaratishga imkon beradi. Piktochart, foydalanuvchilarga qulay va intuitiv interfeysni taqdim etadi.

Adabiyotlar

1. B.N Tahirov. Bulutli texnologiyalardan ta'lim jarayonida foydalanish imkoniyatlari// BuxDU amaliy matematika va axborot texnologiyalarining zamonaviy muammolari mavzusidagi xalqaro ilmiy amaliy anjuman. 2022 15 aprel
2. <https://www.texnoman.uz/>
3. <https://old.mohirdev.uz/front-end-dasturchi-bolish/>

ДАР СИНФҲОИ ИБТИДОӢ ИСТИФОДА БУРДАН АЗ ЭҶОДИЁТИ ДАҶОНИИ ХАЛҚ

Авазханов Шохназар Гулназарзода,

УДПЧ «Таълими ибтидоӣ» донишҷӯӣ курси 3, гуруҳи тоҷик.

Ахунова Диёра Урунбой қизи,

УДПЧ «Таълими ибтидоӣ» донишҷӯӣ курси 3, гуруҳи тоҷик.

Аннотатсия: Дар ин мақола, муаллимоне ки дар синфҳои ибтидоӣ дарс медиҳанд намунаҳои эҷодиёти шифоӣ: бо истифода аз зарбулмасалҳо, масалҳо, ибораҳо, афсонаҳо, ҳикояҳо ва калимаҳои ҳикматомез онҳо мехоҳанд дар зехни худ калимаи нав созанд, салоҳияти нутқро инкишоф диҳанд.

Вожаҳои калидӣ: Эҷодиёти халқии шифоӣ, зарбулмасал, ибора, салоҳияти гуфтугӯӣ, гуфтугӯӣ машқ, гуфтор, навиштан, сухани равшан, хондан ва фаҳмиш.

Эҷодиёти даҳонакии халқ, эҷодиёти бадеии ягон халқ, ки аз тарафи омма гуфта ё сароида мешавад; маҷмуи навъҳо ва шаклҳои он дар илм эҷодиёти бадеии халқ, назми халқӣ, назми шифоӣ, шеърҳои халқӣ ва фольклор (англ, folklore — ҳикмати халқ) низ ном гирифтааст. Қадимтарин навъҳои эҷодиёти даҳонакии халқ дар ҷараёни ташаккули нутқи инсон ба вучуд омадаанд. Дар ҷамъияти ибтидоӣ эҷодиёти даҳонакии халқ бо дигар навъҳои ҷаҳолияти эҷодии халқ рақс, суруд, мусиқӣ ва ғ. робитаи қавӣ дошт ва ифодагари афкори ақоид, тасаввуроти динӣ ва асотирии мардум буд. Дар ҷараёни инкишофи ҷамъият ва пайдоиши табақаю синфҳо навъҳо ва шаклҳои гуногуни эҷодиёти даҳонакии халқ пайдо шуда, манфиатҳои гуруҳу табақаҳои мухталифи иҷтимоиро ифода мекарданд, вале мардуми меҳнаткаш дар тараққӣ ва рушду камоли эҷодиёти даҳонакии халқ

ҳиссаи бузург гузоштаанд. Мардум дар эҷодиёти даҳонакишон фикру зикр, муносибаташонро ба ҳодисаҳои зиндагӣ, воқеаҳои таърихӣ ифода намудаанд, меҳнату роҳати худро дар шакли бадеӣ ва тавассути образҳои бадеӣ ситоиш кардаанд эҷодиёти даҳонакии халқ аз ҷаҳонбинӣ, орзуи омом. мубориза ва расму оини ниёгону аҷдод дарак медахад. Эҷодиёти даҳонакии халқ хусусиятҳои гуногун дорад. Пеш аз ҳама он эҷодиёти коллективӣ мебошад, чунки фикру андеша, шуури коллективиро ифода мекунад ва ҷараёни эҷоду тақомулаш низ ба коллектив вобаста аст. Баробари ин, ҳиссаи шахсони ҷудоғона, афроди санъаткор дар офаридани асарҳои эҷодиёти даҳонакии халқ қалон аст. Аслан офарандаи асари халқӣ фарқи ҷудоғона аст, вале баъдан ин асар ба завқи умум мувофиқ омада, аз даҳон ба даҳон мегузарад ва гуяндаи нахустин фаромуш мешавад. Гуяндагону сарояндагон вобаста ба шароити иҷтимоӣ ва услуби эҷодии худ ба асарҳои халқӣ тағйирот ва навигарӣ дохил мекунанд. Хусусияти дигари асарҳои халқӣ даҳонакӣ эҷод шудани онҳост. Ин ҷиҳат ба мазмуну мундариҷаи онҳо бетаъсир намонад. Азбаски мардум ҳама ҳодисаҳову рӯйдодҳоро аниқ дар хотир нигоҳ дошта наметавонанд, баъзан омехташавии замону макони воқеаҳои таърихӣ, тасвири ашхоси ғайритаърихӣ ва ё ба замони офаридани асар номувофиқ ба назар мерасанд. Вале ин маъноӣ онро надорад, ки эҷодиёти даҳонакии халқ аз ҷиҳати мазмуну мундариҷа заиф аст. Дар он, асосан, мазмуну моҳияти ҳодисаҳо равшан инъикос ёфта, ҷамъбасти бадеӣ, образи персонажҳои типӣ мавҷеи асосиро ишғол менамояд. Ду хусусияти зикршудаи эҷодиёти даҳонакии халқ боиси пайдоиши хусусияти дигари он вариантҳои гардидааст. Омилҳои асосии пайдоиши вариантҳои асари халқӣ ба замон ва мавҷеи офариниш, маҳорат ва ақидаи гуянда, вазъият ва муҳити иҷтимоӣ, таҷрибаи эҷодӣ ва фардии гуянда вобаста аст. Тадқиқи вариантҳо барои муайян кардани дараҷаи инкишофи ақидаҳои эстетикӣ халқ аҳамият доранд.

Тавре ки ҳамаи мо медонем, имрӯз ба ҳар як илм лозим аст ба тарзи нав наздик шавед, ба ҳар як омӯзгори муосир бо ҷашми тоза нигоҳ кунед ки ин талаботи замон шудааст. Танҳо таълим додани кӯдакон ба таҳсилоти давомдор,

бе мондан, онҳоро тарбия кардан, онҳоро дар мувофиқа бо талаботи вақт тарбия кардан вазифаи бузурги мо омӯзгорон ҳастем. Таълим додани кӯдакон ба суханони хирадмандона, зарбулмасалҳо ва мероси бойи халқи мо дар татбиқи раванд ибораҳои ки аҳамияти калон доранд. Дар раванди чобачогузори имрӯза, дар ҳар як нав барои насли ҷавон, ки зеҳни ҳама ҷонибаро инкишоф медиҳад, зарурати азхудкунии босуръати иттилоот бениҳоят қавӣ аст. Забони модарӣ ва хониш маҳз бо ин мақсад илми саводноқӣ дар боби китоби дарсӣ ташаккул меёбад як идея: такмил додани луғати хонанда дар ташаккули малакаҳои забонӣ. Тадбирҳои Иловагии Президенти Ҷумҳурии Узбекистон аз 6 ноябри соли 2020 дар бораи такмили минбаъдаи низоми таҳсилоти умумии Ҷумҳурии Узбекистон тибқи қарори ПП-4884 "дар бораи" таҳсилоти томақтабӣ, таҳсилоти миёнаи умумӣ, идомаи барномаҳо ва фанҳои таҳсилоти касбӣ ва олий ва омода барои таъмини иҷрои вазифаи таъмини муттасилии Забони модарии таҳсилоти миёнаи умумӣ (синфҳои аз 1-11) ро ба таълими Миллӣ дохил карда шудааст барнома инчунин хулоса мекунад: "Ҷанбаи Мусбати барномаи Таълимии Миллӣ дар он аст, ки ҳар як фан он бо тавачҷӯх ба рушди забони шифоҳӣ ва хаттии донишҷӯ фарқ мекунад, чунин андешаҳо баён карда шуданд. Дар бораи шоистагии Ватан, барои мардум, дар бораи илми муқаддасон- фармондеҳони урфонӣ, ки барои сулҳ, барои оромии кишвар, барои шарафи мардум мубориза мебуданд, бештар аз он, дар бораи Ҷар як Луқмаи Ватан аз ҷониби аҷдодони мо офарида шудааст.

Ривоятҳо аз аҳамияти илмӣ ва бадеии худ арзишманданд. Ҳикояҳои пайдарпай омӯзиш ва татбиқ манбаи муҳим барои ба воя расидани насли наврас мебошад. Яке аз хабарҳои хурсандибархши имрӯза, ҳаёт ва илм, илм аз эҷодиёти шифоҳии халқӣ ҳатто дар равшании нави пурраи китоби дарсии мо ин маҳз ҳамон чизест, ки мо мехостем. Барои синфи 1 пешбинӣ шудааст

Модар пешниҳодҳои мантиқӣ ва зебо дар китоби дарсии забон ва саводнокии хониш шеърӣ дӯстдоштаи кӯдакон сабади зинда якҷоя бо афсона. Афсонаи шоирона аз мундариҷаи он реша мегирад, ки маъноҳои зиёд дорад. Ин аслан ягонагӣ, ҳамохангӣ аст. Афсона зебо, пушида, дар канори роҳ хобидааст

он аз тавсифи сабаде оғоз меёбад, ки дар он тухм наметавонад роҳ ебад пеш аз он ки полапонҳо, ки чӯча шуд ва намедонист, ки чӣ гуна аз тухм халос шавад . кӯшиш мекунад, ки ба шабпарак кӯмак кунад: Ин ташвиш аст, ин ғамгинӣ аст, натавонистани мурғи тухмдор тавассути тухм парвоз ва наздик ба ин чӯчаи шабпарак шавад ва кӯшиш кард, ки кӯмак кунад, уннади хурӯс кашид. Дафъаи дигар кирми аз нарик истода низ хомӯш аст агар шумо нишаста бошед, гумон мекунад, ки аз тухм мебароед, кӯшиш кунад, нанишинед ва ба ман бештар диҳед, ин маслиҳат медиҳад. Дар ин лаҳза Гунчишк меояд ва болои тухмро ғарқ мекунад мутаассифона, кӯмаки ӯ ба чӯча чунин буд, ки ғарқ шуд чӯча охири онро намедонад. Мӯрча нақшаи худро бидуни донистани чӣ кор кардан иҷро мекунад, калон шудан, чӯча пурра ва безарар бароварда мешавад: Пича нақша тартиб дод, аммо ба ҷангал баргашт, аз дӯстон чанде пас аз расидан. Якҷоя онҳо чӯчаро кашиданд: Дар бораи ҳамоҳангӣ, дар бораи ваҳдат, дар бораи ҳақиқат бисер сухан меравад. Дар ин афсонаи шоирона пешбарӣ шудааст идеяҳо: ҳамоҳангӣ, дӯстӣ, ҳамбастагӣ. Инчунин, кирми пинҳонӣ, ба монанди танбалӣ накардани чизе, ҳамеша дар ҳаракат будан . мо инчунин метавонем маъноҳоро тарғиб кунем Чунин афсонаҳо ба кӯдакон бадӣ ва некӣ, фазилат ва бадириро меомӯзонанд, мафҳумҳои калимаи бардурӯғ ва калимаи ҳақиқӣ, зулм ва адолатро ифода мекунад якҷоя, онҳо инчунин тасвирҳои одамони хуб ва бадро равшан тасвир мекунанд. Дунявӣ тавсеаи ҷаҳонбинӣ, тасвирҳои оддӣ, ҳолатҳои оддии рӯйдодҳо ба камол расонида мешавад. Афсонаҳо, аввал, муҳаббати кӯдаконро ба ҳайвонот, ҳайвонҳо, паррандаҳо зиёд кунад.

Дуюм, ба шарофати ҳамоҳангӣ, иҷрои осони вазифаҳои хонагӣ, тасаллӣ, оромӣ ва он ки зиндагии осоишта имконпазир аст, асоснок аст. Дар асоси мундариҷаи афсонаҳо мо инчунин метавонем берун равам ва чунин зарбулмасалҳоро мисол орем: "агар шумо танҳо кор кунад, кор кунад танҳо, ҳар кори шумо осон буд."

РЎЙХАТИ АДАБИЕТИ ИСТИФОДАШУДА

1. Қарори президенти Ҷумҳурии Узбекистон аз 6 ноябри соли 2020 "дар бораи чораҳои иловагӣ оид ба тақмили минбаъдаи системаи маориф "ПП-4884" ДАР БОРАИ.

2. Амонов Р, Очерки эҷодиёти даҳонакии аҳолии Кулоб, Д., 1963;

YURIDIK SHAXSLAR BEKOR BO‘LISHINING USULLARI VA UNING HUQUQIY OQIBATLARI

Kalimbetov Ernazar Kurbanbaevich

QDU Stajer oqituvchi

ernazarkalimbetov@gmail.com

Adilbaev Bekbosin Abatbaevich

QDU Stajer oqituvchi

bekbosinadilbaev221@gmail.com

ANNOTATSIYA

Ushbu maqola Yuridik shaxslarning bekor bo‘lishi har doim o‘ziga xos hayotiy dolzarblikni vujudga keltiradi. Chunki bir huquq subyektning barham topishi va uning o‘rniga yangi huquq subyektning vujudga kelish yoki mol-mulkning keyingi taqdirini hal qilish masalalari har bir davlat uchun hamma vaqt muhim ahamiyatga ega bo‘lgan. Zero, ushbu munosabatlarning mamlakatda qanday tartibga solinganligi qarab, davlatning iqtisodiy rivojlanishini belgilab olish mumkin.

Maqolada mualliflar tahlil, sintez, taqqoslash, deduksiya kabi umumiy ilmiy usullardan, shuningdek, bir qator aniq ilmiy usullardan foydalanadilar: nazariy va huquqiy manbalarni tahlil qilish, taqqoslash, umumlashtirish, hujjatlarni tahlil qilish, mantiqiy usul, tizimli tahlil usuli, tarixiy usul, texnik usul.-huquqiy tahlil va boshqalar.

Maqolada nafaqat zarur huquqiy hujjatlar, sud amaliyotining qarorlari, balki huquqshunos olimlarning asarlari taqdim etilgan keng nazariy materiallar ham ko‘rib chiqiladi. Ushbu maqolaning natijasi O‘zbekiston Respublikasining me‘yoriy-huquqiy bazasiga o‘zgartirish kiritish bo‘yicha asosli va aniq muallif takliflari bo‘lib, uning maqsadi yuridik shaxslarni bekor qilish bilan bog‘liq huquqiy munosabatlarning

murakkab makonini tartibga soluvchi qonun hujjatlarini takomillashtirish bo‘lib hisoblanadi.

Bu takliflar muallifning yangiligi bo‘lib, nafaqat fuqarolik huquqi nazariyasi va ilmi, balki huquqni qo‘llash amaliyoti nuqtai nazaridan ham muhim ahamiyatga ega.

Kalit so‘zlar: *huquq, yuridik shaxs, fuqarolik huquqi, fuqarolik huquqiy munosabatlari, subyekt, yuridik shaxs bekor bolish, yuridik shaxs tugatishilishi.*

SUMMARY

This article is Legal of individuals void to be each always to himself special vital relevance to the body brings _ Because one right of the subject I’m done to find and his instead of new right of the subject to the body to arrive or of property next fate solution to do issues each one state for everyone time important important have was _ Because this one of relationships in the country how in order the fact that depending on the state economic development set get can _

In the article, the authors use general scientific methods such as analysis, synthesis, comparison, deduction, as well as a number of specific scientific methods: analysis of theoretical and legal sources, comparison, summarization, document analysis, logical method, systematic analysis method, historical method, technical method .-legal analysis and others.

The article considers not only necessary legal documents, decisions of judicial practice, but also extensive theoretical materials presented by the works of legal scholars. The result of this article is the author’s reasonable and clear proposals for amendments to the legal framework of the Republic of Uzbekistan, the purpose of which is to improve the legal documents regulating the complex space of legal relations related to the cancellation of legal entities. is lib.

These proposals are the author’s innovation and are important not only from the point of view of the theory and science of civil law, but also from the point of view of law enforcement practice.

Key words: law, legal entity, civil law, civil legal relations, subject, annulment of legal entity, liquidation of legal entity.

KIRISH

Yuridik shaxslarning bekor bo'lishi har doim o'ziga xos hayotiy dolzarblikni vujudga keltiradi. Chunki bir huquq subyektning barham topishi va uning o'rniga yangi huquq subyektning vujudga kelish yoki mol-mulkning keyingi taqdirini hal qilish masalalari har bir davlat uchun hamma vaqt muhim ahamiyatga ega bo'lgan. Zero, ushbu munosabatlarning mamlakatda qanday tartibga solinganligi qarab, davlatning iqtisodiy rivojlanishini belgilab olish mumkin.

Yuridik shaxslar bekor bo'lishi bilan bog'liq munosabatlar dolzarbligi yana shu bilan belgilanadiki, yuridik shaxslarning bekor bo'lishi davlat uchun bir vaqtning o'zida ham salbiy, ham ijobiy oqibatlariga olib kelishi mumkin.

Yuridik shaxslarning bekor bo'lishi bilan bog'liq masalalar xususida fikr bildirib mamlakatimiz prezidenti, quyidagilarni bayon etgan edi:

- Hozirgi vaqtda davlat ishtirokidagi korxonalarining aksariyati moliyaviy barqaror bo'lmagani uchun davlatga og'ir yuk bo'lib qolmoqda. Shuning uchun joriy yildan barcha davlat korxonalarini isloh qilish dasturi amalga oshirilmoqda.¹⁵

Darhaqiqat, qarzdor korxonalarining tugatilishi shu korxonalar bilan iqtisodiy aloqada bo'lgan boshqa korxonalarining qarzdorlikdan qutulishiga yordam beradi.

ADABIYOTLAR TAHLILI VA METODLAR BO'LIMI

Yuridik shaxslarning bekor bo'lishi masalalari bo'yicha A.Shukrullaev tadqiqot olib borgan bo'lib, uning tadqiqot ishi faqatgina qishloq xo'jaligi korxonalarini qayta tashkil etish va tugatishning huquqiy tartibga solinishiga bag'ishlanadi¹⁶. S.Xolboev

¹⁵ Ўзбекистон Республикаси Президенти Шавкат Мирзиёевнинг Олий Мажлисга Мурожаатномаси// <https://president.uz/uz/lists/view/4057>

¹⁶ Шукруллаев А.Х. Қишлоқ хўжалиги корхоналарини қайта ташкил этиш ва тугатишнинг фуқаролик-ҳуқуқий тартибга солиниши: Юрид.фан.номз.... Дисс. – Тошкент: 2001. – 154 б.

esa to'la xo'jalik yuritish huquqiga asoslangan korxonalarining bekor bo'lishi masalalari bilan shug'ullangan bo'lsa¹⁷, T.M.Turebekov jamoat birlashmalarining fuqarolik huquqi subyektiligi nuqtai-nazaridan ularning bekor bo'lishi masalalarini¹⁸, S.S.Gulyamov, J.I.Yuldashev, O.Toshevlar esa aksiyadorlik jamiyatlarini qayta takshil etish va tugatishning o'ziga xos jihatlarini o'rganishgan¹⁹, F.Qutlimuratov yuridik shaxslarning majburiy qayta tashkil etish jihatlarini, N.Lopaeva esa yuridik shaxslar bankrotligi masalalarini tadqiq etgan²⁰.

NATIJALAR

Taqdiqot ishi shu bilan belgilanadiki, unda bildirilgan takliflar, umumlashtirilgan xulosa va qoidalardan O'zbekiston Respublikasida yuridik shaxslarni bekor bo'lishi tartibga soluvchi munosabatlarni tartibga soluvchi normalarni qo'llashga oid nazariy va amaliy qoidalarni rivojlantirishda, yuridik shaxslarning bekor bo'lishiga oid qonun hujjatlarini takomillashtirishda, yuridik shaxslarni bekor bo'lish asoslari va usullarini amaliyotda qo'llashda foydalanish mumkin.

MUHOKAMA

Shuni ta'kidlash kerakki, bu masala bo'yicha ba'zi fikrlar mavjud. Shunday qilib, Yuridik shaxslarning bekor bo'lishi xususida huquqshunos olimlar turli fikrlarni bilidirishadi. I.B.Zokirovning fikricha Respublikamiz hozirgi bozor iqtisodiyotiga bosqichma-bosqich o'tish davrida yuridik shaxslar ko'pincha qayta tashkil bo'lish yo'li bilan bekor bo'ladilar²¹. I.V.Yeleseev ta'kidlashicha esa yuridik shaxslar faoliyatining

¹⁷ Холбоев С.Б. Тўла хўжалик юритиш ҳуқуқи субъекти сифатида корхонанинг мулкый-ҳуқуқий лаёқати. Юрид.фан.номз. ...дисс. Автореф.-Тошкент: 1994.-19 б.

¹⁸ Туребеков Т.М. Общественные объединения как субъекты гражданского права. Автореф.дисс. ...канд.юрид.наук.-Тошкент: 2002.-25 с.

¹⁹ Гулямов С.С. Некоторые проблемы процессов реорганизации акционерных обществ в Узбекистане. //Обзор законодательства Узбекистана.-Тошкент, 2004. -№4. -С.13.; Юлдашев Ж.И. Акциядорлик жамиятлари – фуқаролик ҳуқуқининг субъекти сифатида.-Тошкент:ТДЮИ. 2004. -84 б.; Тошев О. Акциядорлик жамиятлари бекоҳ бўлишида мол-мулкнинг ҳуқуқий ҳолати. / «Фуқаролик процессуал қонунчилиги ва суд ислоҳотлари» мавзусидаги илмий-амалий анжуман материаллари.-Тошкент: ТДЮИ, 2005.- Б.107.

²⁰ Лопаева Н. Практика рассмотрения хозяйственным судом города Ташкента заявлений о признании должников банкротами.//Хозяйство и право.-Тошкент, 1999. -№11-12. - С.69-72.

²¹ Зокиров И.Б. Ўзбекистон Республикасининг Фуқаролик ҳуқуқи.-Тошкент: Адолат, 1996. -58 б.

bekor bo'lishi uni qayta tashkil etish va tugatish asosida amalga oshiriladi²². J.I.Yuldashevning fikricha qayta tashkil etish uchun bekor bo'lish iborasini qo'llash ma'qul. Zero, tugatish bekor bo'lishning bir shakli sifatida e'tirof etilsa, turli xil adashmovchiliklarni (umumiy ma'noda tugatish va uning shakli sifatida hm tugatish iborasi ishlatilganda) keltirib chiqarishi mumkin²³. Yuqorida ifodalangan dastlabki ikki fikrga e'tiroz bildirmagan holda J.I.Yuldashev tomonidan bayon qilingan mulohazalar bahsli ekanligini ta'kidlash lozim.

XULOSO

Ilmiy-nazariy xulosalarga va amaliy tavsiyalarga kelindi:

1. Nazarimizda FKning 49-moddasidagi «o'zgartirish» atamasi «tashkiliy-huquqiy shaklning o'zgartirilishi» - deb nomlanishi kerak.

2. FKning 53-moddasi 2-qismi birinchi bandida belgilangan «yuridik shaxsni tashkil qilish chog'ida qonun hujjatlari buzilishiga yo'l qo'yilganligi sababli, agar bu buzilishlarni bartaraf etib bo'lmasa, sud yuridik shaxsni ro'yxatdan o'tkazishni haqiqiy emas deb topganida» jumlasini, ushbu modda 2-qismining ikkinchi bandiga o'tkazilish lozim. Bunday o'zgarish yuridik shaxsni tugatishning majburiy ushbu asosini majburiy tartibda bekor bo'lish asoslari jumlasiga kiritgan bo'lar edi. Zero, yuridik shaxsni tashkil qilish chog'ida qonun hujjatlari buzilishiga yo'l qo'yilganligi sababli, agar bu buzilishlarni bartaraf etib bo'lmasa, sud yuridik shaxsni ro'yxatdan o'tkazishni haqiqiy emas deb topganida tugatish yuridik shaxsni majburiy tartibda tugatish asosi hisoblanadi.

Yuridik shaxslarning bekor bo'lish tushunchasining mohiyati va mazmuni xususida to'xtalib, «bekor bo'lish» atamasi huquqiy mazmunga ega, amalga oshirilish muayyan huquqiy oqibatni vujudga keltiradigan, fuqarolik huquqi subyektiligi maqomini belgilashda ta'sir ko'rsatadigan yuridik faktning o'ziga xos turi degan xulosaga kelish mumkin. Zero, yuridik fakt singari «bekor bo'lish» qonun yo'l qo'ygan

²² Гражданское право./ Под.ред. А.П.Сергеева, Ю.К.Толстого.Т.1.-М.:2003.Проспект,-162 с.

²³ Юлдашев Ж.И. Акциядорлик жамиятлари – фуқаролик ҳуқуқининг субъекти сифатида.-Тошкент: ТДЮИ, 2004.-137 б.

harakatlar orqali amalga oshiriladi va hamma vaqt fuqarolik huquq va burchlarini (boshqacha aytganda subyektlilikni) bekor bo'lishiga olib keladi.

ADABIYOTLAR RO'YXATI

1. Ўзбекистон Республикаси Конституцияси: [Мазкур янги таҳрирдаги Ўзбекистон Республикаси Конституцияси 2023-йил 30-апрел куни ўтказилган Ўзбекистон Республикаси референдумида умумхалқ овоз бериш орқали қабул қилинган]. – Текст: электрон // Ўзбекистон Республикаси қонунчилик маълумотлари миллий базаси. – URL: <https://lex.uz/docs/6445145>.

2. Ўзбекистон Республикасининг Фуқаролик кодекси. –Тошкент: Адолат. 2022. –520 б.

3. Ўзбекистон Республикаси Президентининг 1999 йил 28 июлдаги №ПФ-2331 сонли «Молия-хўжалик фаолиятни амалга оширмаётган ва қонунчиликда белгиланган муддатларда ўзларининг устав жамғармаларини шакллантирмаган корхоналарни тугатиш тартиби соддалаштириш чора-тадбирлари тўғрисида» ги Фармони.

4. Ўзбекистон Республикаси Президенти Шавкат Мирзиёевнинг Олий Мажлисга Мурожаатномаси// <https://president.uz/uz/lists/view/4057>

5. Шукруллаев А.Х. Қишлоқ хўжалиги корхоналарини қайта ташкил этиш ва тугатишнинг фуқаролик-ҳуқуқий тартибга солиниши: Юрид.фан.номз.... Дисс. – Тошкент: 2001. – 154 б.

6. Холбоев С.Б. Тўла хўжалик юритиш ҳуқуқи субъекти сифатида корхонанинг мулкӣ-ҳуқуқий лаёқати. Юрид.фан.номз....дисс. Автореф.-Тошкент: 1994.-19 б.

7. Туребеков Т.М. Общественные объединения как субъекты гражданского права. Автореф.дисс....канд.юрид.наук.-Тошкент: 2002 .-25 с.

8. Лопаева Н. Практика рассмотрения хозяйственным судом города Ташкента заявлений о признании должников банкротами.//Хозяйство и право.-Тошкент, 1999. -№11-12. - С.69-72.

9. Зокиров И.Б. Ўзбекистон Республикасининг Фуқаролик ҳуқуқи.-Тошкент: Адолат, 1996. -58 б.
10. Гражданское право./ Под.ред. А.П.Сергеева, Ю.К.Толстого.Т.1.- М.:2003.Прспект,-162 с.
11. Юлдашев Ж.И. Акциядорлик жамиятлари – фуқаролик ҳуқуқининг субъекти сифатида.-Тошкент: ТДЮИ, 2004.-137 б.
12. Братус С.Н. Субъекты гражданского права.-М.: Юридлит, 1950.-367 с.
13. <https://stat.sud.uz/iib.html>

BOJXONA TO‘LOVLARIDAN QARZDORLIKNI KELIB CHIQISHINI BORASIDA XORIJIY DAVLATLAR TAJRIBASI VA O‘ZARO HAMKORLIK ISTIQBOLLARI

Sirochev Mexroj Bobirovich

bojxona instituti o‘qituvchisi,

e-mail: sirochevmexroj@gmail.com

Bugungi kunda mamlakatimizda tovarlar harakatini tezlashtirish maqsadida xavfni boshqarish tizimini qo‘llash natijasida rasmiylashtiruv vaqti qisqardi. Natijada, tadbirkorlar tomonidan ko‘proq foyda olish maqsadida har xil qing‘ir yo‘llar bilan, ya‘ni tovarlarni qiymatini, TIF TN kodini o‘zgartirish hamda imtiyozlardan noto‘g‘ri foydalanish holatlari ko‘paydi. Bular esa bojxona to‘lovlaridan qarzdorlikni keltirib chiqaruvchi asosiy omillar sanalib qoldi. Va bu borada xalqaro jahon tajribasini mamlakatimizda qo‘llashni taqozo etdi. Bojxona to‘lovlaridan qarzdorlikni kelib chiqishini oldini olishda har bir davlat o‘ziga xos usullardan foydalanishidan kelib chiqib, quyida misol tariqasida Argentina va Ozarbayjon davlatlari tajribasini ko‘rsatib o‘tish mumkin:

Argentina tajribasi

Ushbu davlatda joriy jarayon hududiy bojxona boshqarmalari tomonidan qo‘shimcha tarzda import/eksport bojlari joriy etish, elektron xabarnomalar yuborish va o‘zgartirishlar kiritish bilan shug‘ullanuvchi “MALVINA IT System” (SIM) tizimi tomonidan amalga oshiriladi.

Import yoki eksport deklaratsiyalari joriy o‘rganish va tekshirishlar tugagandan so‘ng “EX Post Control System” tizimiga yuboriladi. Agar xato kamchiliklar mavjud bo‘lmasa, o‘zgarmasdan qolaveradi, agar xato va kamchiliklar aniqlansa tizim tomonidan deklarantga talabnoma avtomatik tarzda yuboradi.

Qarzdorlik to'g'risida ma'lumot kiritilgan zahoti SIM identifikatori bilan birga dastur deklarantga qancha miqdorda qo'shimcha to'lov hisoblanganligi hamda penya miqdori bo'yicha bir varaqlik bildirishnoma shaklini yuboradi. Ushbu bildirishnoma shakli elektron sertifikat shaklida bo'lib, "Information System of Communications and Electronic Customs Notifications – SICNEA" tizimi orqali yuboriladi.

So'ng deklarant o'ziga kelgan talabnomani qabul qilish uchun 10 kun muddat beriladi. Bildirishnoma qabul qilingandan so'ng, SIM dasturi avtomatik tarzda 10 ish kunlik muddatni hisoblab boradi. Ushbu vaqt davomida ushbu qiymatni qabul qilishi yoki bo'lmasa o'zgartirish kiritishni talab qilishi mumkin.

Birinchi holatda to'lov qilinganlik to'g'risidagi ma'lumot SIM tizimida ko'ringandan so'ng jarayon yakunlanadi.

Ikkinchi holatda, deklarant va bojxona o'rtasida qarzdorlik summasi qayta hisoblanib, dastur bergan summadan farq qilgan paytda, dasturda "challenged" belgisi paydo bo'lib qoladi va dastur uchun ushbu yangi summa amal qila boshlaydi.

Agar shunda ham 10 ish kunida zarar to'lanmasa, ma'lum qilingan muddat tugagandan 15 kun o'tgach majburlov choralari ko'rila boshlanadi. Oxirgi etaplarda, bojxona tovarlarni to'xtatib turish huquqidan va tashkilot egasini yoki bo'lmasa uning moliyaviy javobgar shaxslarini ma'muriy javobgarlikka tortish huquqidan foydalanishadi. Shuningdek, tashqi iqtisodiy faoliyat qatnashchisi maqomidan ham ozod etilishgacha bo'lgan jazo chorasini qo'llashi mumkin.

Shu yo'l bilan, tadbirkorlar kechiktirilgan to'lov uchun qo'shimcha penyadan hamda sudlanib tadbirkorlik huquqini yo'qotishdan qo'rqib bojxona qiymatini buzish holatlarini sodir etishdan qochishadi.

Ozarbayjon tajribasi

Ozarbayjon davlati 10 ta davlat bilan o'zaro erkin savdo bitimi va Turkiya davlati bilan tovarlarni preferensial tarzda olib o'tish bo'yicha kelishuvi mavjud va o'zaro axborot almashinuvini yo'lga qo'ygan.

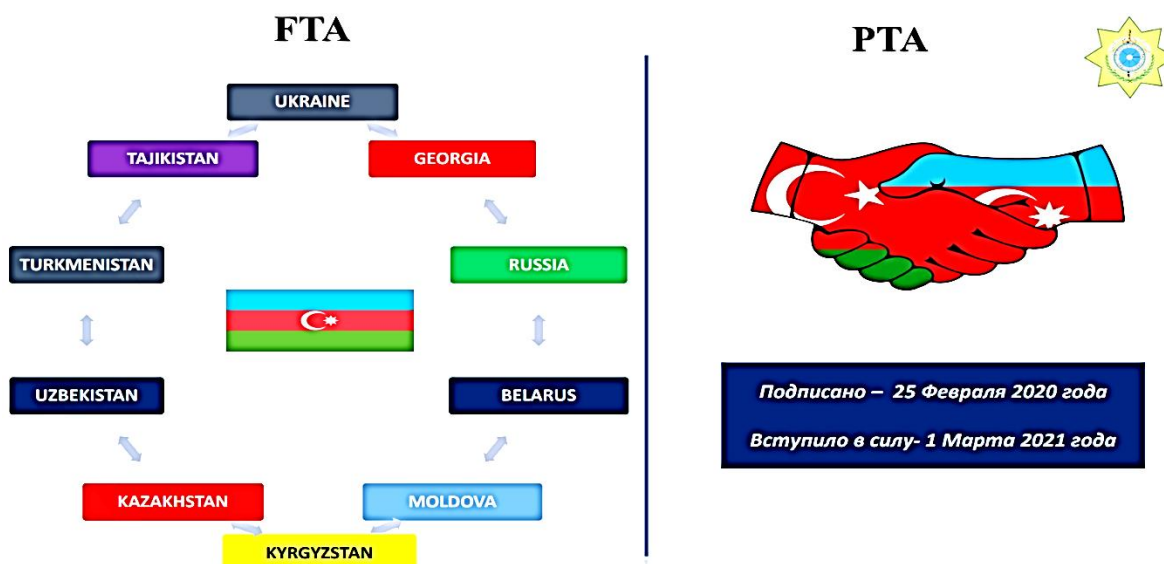

Shuningdek ushbu davlatning Bojxona Kodeksini 258.1 bandiga asosan bojxona to'lovlaridan qarzdorlikni kelib chiqishini oldini olish uchun tovarlarni quyidagi shartlar asosida erkin muomalaga chiqarish amaliyoti yo'lga qo'yilgan:

1. Depozit
2. Aval(veksel majburiyati)
3. Bank kafolati
4. Bojxona organlarining depozit hisobraqamiga pul o'tkazmalar
5. Sug'urta
6. Uchinchi tomonlar kafilligi
7. Oldindan to'lov

Yuqoridagi usullardan biridan foydalanib bojxona to'lovlarini ta'minlasa, bojxona organlari tomonidan bojxona to'lovlarini 14 kundan 60 kungacha kechiktirib to'lashga ham imkoniyat taqdim etadi. Bundan tashqari agar bojxona to'lovlari noto'g'ri hisoblangan holati aniqlanib qarzdorlik holati kelib chiqqan hollarda, bojxona organlarining ta'minlovga summasidan kesib olish huquqi mavjud. Ushbu holatda tadbirkor debitor qarzdor hisoblanib qoladi.

Agar bojxona organlari qarzdorlikni tadbirkor tanlagan usulda undirib olishni iloji borligiga shubhasi bo'lsa, bojxona organlari xuddi shunday ta'minlov turidan boshqasini tanlashni talab qilish huquqi mavjud.

Ozarbayjon tajribasiga asosan tovarlarni vaqtincha saqlash bojxona rejimiga joylashtirgandagina ta'minlov usullaridan foydalanish majburiy hisoblanmaydi.

Ushbu davlatning o'ziga xos jihati agar bojxona to'lovlaridan qarzdorlik kelib chiqqan taqdirda ham o'z vaqtida undirib olish chorasi ko'rib qo'yganligidadir.

Xalqaro hamkorlik doirasida

Hozirgi kunda O'zbekiston Respublikasining boshqa davlatlar bilan o'zaro hamkorligini mustahkamlash va noqonuniy tovar aylanishini oldini olish maqsadida 8ta davlat bilan hamda 1 ta tashkilot bilan bojxona qo'mitasi o'rtasida elektron axborot almashinuvi yo'lga qo'yilgan.

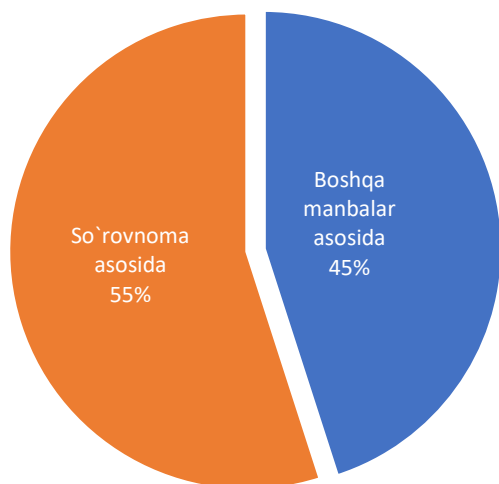

Axborot almashish tizimining samarasi natijasi sifatida Toshkent shahar bojxona boshqarmasi tomonidan 2022-yilda yuborilgan xalqaro so'rovnomalarning javob xatlari bo'yicha amalga oshirilgan ishlarini ko'rishimiz mumkin:

2022-yil davomida Toshkent shahar bojxona boshqarmasi tomonidan jami **95 ta** so'rovnoma yuborilgan bo'lib, shundan **84 tasiga** javob qaytarilgan hamda

60 ta holatda tafovut mavjudligi aniqlanib **32,1 mlrd so'm** miqdorida qo'shimcha to'lov hisoblangan²⁴.

2-rasm. 2022-yil davomida qo'shimcha hisoblangan bojxona to'lovlari (Toshkent shahar bojxona boshqarmasi kesimida)

Toshkent shahar bojxona boshqarmasi tomonidan 2022-yil davomida jami **58,4 mlrd so'm** miqdorda bojxona to'lovlaridan qarzdorlik kelib chiqqan. Bundan shu kelib chiqadiki so'rovnomalar orqali olingan ma'lumotlar asosida aniqlangan kamomadlar jamiga nisbatan **55%ini** tashkil etadi.

²⁴ Toshkent shahar bojxona boshqarmasi "Daromadlar va bojxona statistikasi bo'limi" ma'lumotlariga asosan.

Xulosa

Xulosa qilib aytganda bojxona to'lovlaridan qarzdorlikni kelib chiqishini oldini olish borasida xalqaro tajribalarni o'rganish natijasida shunday xulosaga kelishimiz mumkinki: Ozarbayjon tajribasidan biz tovarlarni bojxona rejimlarida rasmiylashtirishda bojxona ta'minlov turlaridan birini qo'llash. Argentina tajribasidan esa bojxona to'lovlaridan qarzdorlik kelib chiqqandan so'ng uni nazorat qilish mexanizmini hamda ushbu holatlarni sodir etganda tadbirkorlarga nisbatan qo'llaniladigan jazo turlarini o'zimizga joriy etsak maqsadga muvofiq bo'ladi.

Bundan tashqari O'zbekiston Respublikasi bilan tashqi savdo aylanmasida yuqori ko'rsatgichga ega bo'lgan davlatlar bilan ya'ni: Xitoy Xalq Respublikasi, Turkiya, Koreya Respublikasi, Germaniya va Hindiston davlatlari bilan o'zaro axborot almashinuvini yo'lga qo'yish tadbirkorlar tomonidan taqdim etilayotgan ma'lumotlarning ochiq bo'lishiga hamda sog'lom raqobatni shakllantirishga imkon yaratadi.

Foydalanilgan adabiyotlar

1. Jahon bojxona tashkiloti 2021-yildagi "Debt Management in Customs Administrations" mavzusidagi to'lov paketi dasturi.
2. T.N.Pardayev, A.A.Shadmankulov "Bojxona tariflari va to'lovlari", Darslik//Toshkent: "Tafakkur qanoti" 2017-yil
3. S.Gulyamov, Z.Makkamov, T.Pardayev, "Qo'shimcha hisoblangan bojxona to'lovlarining kelib chiqish sabablari va ularni oldini olish choralari", uslubiy qo'llanma. T.: OHBI, 2016-y
4. Toshkent shahar bojxona boshqarmasi "Daromadlar va bojxona statistikasi bo'limi" ma'lumotlariga asosan.

АБДУЛЛА АВЛОНИЙНИНГ "БИРИНЧИ МУАЛЛИМ" АСАРИДАГИ ҲИКОЯТЛАРДА ТАРБИЯ МАСАЛАСИ

Хошимова Нигорахон Тоштэмир кизи талаба

Электрон почта манзили: xoshimovanigora59@gmail.com

Низомий номидаги Тошкент давлат педагогика унверситети

***Аннотатсия:** мақолада Авлонийнинг дарсликларидаги таълим-тарбия масалалари ҳақида фикр юритилади.*

***Калит сўзлар:** ёмонлик жазоси, қаноат, яхшилик кучи, иттифоқчилик.*

"Биринчи муаллим" асари Авлонийнинг педагогик асарлари қаторига киради. Мактаб ўйқувчилари учун янги қўлланма тарзида яратилган. Асарда бир қанча ҳикоятлар келтирилган бўлиб, ҳикоятлар ғояси ўқувчилардаги ахлоқий сифатларнинг мукамал шаклланишида ўрин тута олади. Бу эса улардан қай йўсинда хулоса чиқара олишга боғлиқ. Асарнинг кириш қисмида -- айнан кириш дея келтирилмаган, аммо асарни ёзишдан мақсад ифодалангани учун шундай атадик -- асар нима сабабдан ёзилгани, кимлар учун мўлжаллангани ҳақида баён этилган: "Шояд миллат болаларина фоидабахш ўлур умидинда бир неча муаллимларимизнинг илтижолари ила кўб вақт тажриба сўнгидан бу рисолайи ожизонамни "Биринчи муаллим " исми-ла майдони интишора қўйдим". Асар мана шу сабаб дунёга келган. Адиб ундаги қусур ва камчиликлар учун узр ҳам сўрайди. Бу танбеҳларни тўғри қабул қилажагини таъкидлайди.

"Ёмонлик жазоси" ҳикоясида Қосим исми бебош боланинг ёлғончилик оқибатида ўзи сабаб олган жазоси ҳақида ҳикоя қилинади. Ота-онасининг танбеҳларини қулоққа илмасдан ҳамиша ёлғон гапирувчи Қосим болаларга ўрнак бўлиши лозим. Ёлғончилик ҳеч замонда ёқланмайди. Бу энг катта гуноҳлардан бири. Бир марта айтилган ёлғон қолган ёлғонларнинг бошланишига

замин яратади. Қосим ҳам меҳмон учун тайёрлаб қўйилган таомларни ея туриб, емадим деб туриб олиши; отаси стол устига қўйган тангани ола туриб олмадим дейиши оқибатида жон берди. Тангани олган заҳоти оғзига ютиб, мен олмадим дея ёлғон сўзлаши сабаб танга томоғига тикилиб вафот этади. Қинғир ишнинг қийиғи қирқ йилда ҳам чиқади. Ёлғонлар абадий эмаслигини англаб етмаган Қосим ўзига тўғри хулоса чиқаргандир, аммо энди кеч. Сўнгги пушаймон ўзингга душман. У қайта сўзломайдиган жазога ҳукм этилди. Қосимнинг ота-онасининг айтганини қилмасдан ўзбилармонлик билан қилган ҳаракатларига ёлғон сўзлаши нуқта қўйди. Авлоний "Туркий гулистон ёхуд ахлоқ асари"да ёлғон сўзни кизб, уни сўзлайдиганларни эса каззоб деб атайди. Асарда шунингдек, Пайғамбаримиз сўзларидан ва Қуръони каримдан ибратли мисоллар келтирилади. Пайғамбаримиз : "Алказзобу ло уммати" -- "ёлғончи менинг умматимдан эмасдур", -- демишлар. Қуръони каримда: "Кизбни имони йўқ кишилар сўйларлар",-- демишлар.

"Қаноат" ҳикоясида эса бир кишининг Али ҳамда Вали исмли ўғиллари орқали қаноатли ва қаноатсиз одамнинг насибасида ҳам ер билан осмончалик фарқ борлиги очиб берилган. Нафақат насибасида оилада, жамиятда тутган ўрнида ҳам фарқ бўлиши тасвирланган. Қаноатли фарзанд Алининг отаси олиб келган олмадан фақатгина битта -- ўз улашини олгани, қаноатсиз фарзанд Валининг очкўзлиги сабаб ўз улушидан ҳам бебаҳра қолганилиги болаларга хамиша ўзи насибасига эгалик қилиш лозимлигини ўзганикига кўз тикса, ўзиникидан ҳам маҳрум бўлиши аниқ эканлигини ўргатади. Бу ерда яна бир масала ҳақида фикр юритиш даркор: оилада нечта фарзанд бўлса, ҳар бири ота-онасининг ўғитларидан айрича хулоса чиқаради. Ушбу ҳикоя болаларга қаноатли бўлиш билан ҳар ерда ҳам улушга эга бўлиш мумкинлиги ҳақида сабоқ беради. Қаноатли кишининг ишида ҳам унум бўлади, сабаби у Аллоҳ томонидан берилган хурсандчиликка ҳам, ғам-ғуссага ҳам қаноат ҳамда сабр қилади. Сабрнинг таги сариқ олтин. Унинг меваси ширин бўлади. Бунинг учун эса қаноатни барча яхши сифатларнинг бошида турувчиси деб қабул қилмоқ ва унга

амал қилмоқ даркор. Авлоний ўзининг "Туркий гулистон ёхуд ахлоқ" асарида қаноатга шундай таъриф беради: "Қаноат бир хазинадурки, нақдинаси кундан кун ортар. Бу хазинага ега бўлган кишилар умрларини шавқ ва роҳатда кечирурлар". Хазинадек қийматга эга бўлган қаноат бизга Қодир томонидан тухфа этилган. Фақатгина уни ўзимизда шакллантира олишимиз керак. Бунинг учун, аввало, инсон болаликдан тўғри тарбия топмоғи даркор.

Навбатдаги ҳикоя эзгулик ҳақидаги "Яхшилик ерда қолмас" ҳикоясидир. Ҳикояда асосий қаҳрамонлар Ари ҳамда Кабутар саналади. Воқеалар ривожини уларнинг ўзаро қилган яхшиликларидан ривоят қилади. Ҳикояда айтилишича, сув юзида сузиб кетаётган ари беҳосдан сувга қулвйди. Кабутар буни кўриб ёрдамга ошиқади. Арига бир чўпни ирғитади. Ари шу чўп сабаб омон қолади. Маълум вақт ўтгач кабутарга бир болакай тузоқ қўяди. Кабутар тузоққа илинади. Буни кўрган ари боланинг қулоғини чақиб олади. Кабутар эса тузоқдан қочиб қутулади. Ҳикоя мазмунинидан кўриниб турганидек, кимгадир яхшилик қилишда иккиланмаслик лозим. Қилган яхшилингиз ўша инсондан қайтмаса, бошқадан қайтади. Қилган эзгу амаллар мартабамизни бу дунёда ҳам, у дунёда ҳам оширади. Яхшилик қилиш билан киши номига савоб ёзилади. Шунинг учун яхшилик қилаётганда бу яхшилигим ўзим учундир, деб қилиш оқил кишининг ишидир.

Яхшилик қилсанг, бўлур жонинг омон,

Яхшиликдан ҳеч киши қилмас зиён.

"Иттифоқ" ҳикоясида замон ва макон танламас иттифоқ ҳақида ҳикоя қилинади. Ҳикояга асос қилиб, чумолилар ҳаёти олинган. Энг майда хашаротлардан бўлмиш чумолилар ўртасида иттифоқ жуда мустаҳкам ўрнатиларди. Табиатан кузатилса ҳам ҳар бир чумолининг ўз вазифаси бўлади ва улар буни жуда яхши англашади. Агар инига сув кириб кетса, дастлаб қироличаси ва тузумларини индан ОЛИБ чиқадилар. Четдан ҳужум қилинса ҳам улар биргаликда ҳаракат қиладилар. Ҳар қандай тўсиқни ҳам енгиб ўта оладилар. Иттифоқ оилада ҳам, жамиятда ҳам, давлатлар ўртасида ҳам, икки дўст орасида

ҳам бўлиши керак. Бир ҳикояда айтилади. Отанинг уч ўғли бўлиб, улар бир-бири билан келишмас, ноаҳил экан. Шунда ота бир боғ чўпни олибди-да, уларни битта-битта синдира бошлабди. Чўплар осон синибди. Ҳаммасини биргаликда синдирган экан. Кучи етмабди. Шунда ўғиллар отаси нима демоқчи эканлигини тушунибдилар ва бундан кейин аҳил яшашга келишибдилар. Давлатлар кесимида оладиган бўлсак, қадимдан ўзаро тинч бўлмаган давлатни босиб олиш осон бўлган. Бунга исбот сифатида "Абулфайзхон" драмасида Нодиршоҳнинг гапларини келтирсак бўлади. Шундай қилиб иттифоқчилик йўқдан бор қилишлиги мумкин. Аммо ноаҳиллик сабаб бор ҳам йўқ бўлиши мумкин:

Кўрдингизми, юнг ўзи хўб майдадур,
Бирлашуб арқон бўлса, фил бойланур.

Кўриниб турганидек, асарда кичик-кичик ҳикоялар орқали бола тарбияси учун аҳамиятли бўлган ғоялар, уларни эзгуликка, тўғрилиқка ундовчи фикрлар, уларнинг ҳаёти давомида асқатадиган маслаҳатлар бериб ўтилган. Ҳажм жиҳатидан кичик бўлган ушбу ҳикояларни ёдда сақлаш осонлиги билан ҳам аҳамиятлидир.

Фойдаланилган адабиётлар рўйхати

1.Б.Қосимов Абдулла Авланий, Забаржад медиа, 2022.

G‘O‘ZADA O‘RGIMCHAKKANANING TARQALISHI, ZARARI VA UNGA QARSHI KURASH CHORALARI

Qo‘chqorov Astonaqul Musurmonqulovich

Termiz agrotexnologiyalar va innovatsion rivojlanish instituti kafedra mudiri

Jo‘raev Nurboy Usmon o‘gli

II-bosqich magistranti

E-mail: aquchqorov1962@mail.ru

ANNOTATSIYA

Ushbu maqolada Surxondaryo viloyati sharoitida g‘o‘zada o‘rgimchakkananing tarqalishi, keltiradigan zarari va unga qarshi agrotexnik, biologik va kimyoviy kurash choralari haqidagi kuzatishlarning ma‘lumotlari aks ettirilgan.

Kalit so‘zlar: *G‘o‘za, zararkunanda, o‘rgimchakkana, kuzatishlar, tarqalishi, zarari, hosil, agrotexnik, biologik, kimyoviy, qarshi kurash choralari va x.k.*

Head of the department: **Kuchkorov Astonakul Musurmankulovich**

Master of 2 course: **Juraev Nurboy Usman ugli**

ABSTRACT

In this article, the observations about the spread of the spider mite in cotton in the conditions of Surkhandarya region, the damage it causes and the agro technical, biological and chemical control measures against it are reflected.

Key words: *Cotton, pest, spider mite, observations, spread, damage, harvest, agrotechnical, biological, chemical, countermeasures, etc.*

KIRISH. Ma'lumki, bugungi kunda qishloq xo'jalik ekinlaridan mo'l va sifatli hosil olishda zararli organizmlarga qarshi kurashish asosiy omillardan biridir. BMT huzuridagi FAO tashkiloti bergan ma'lumotlarga qaraganda har yili turli zararkunandalar, kasalliklar va begona o'tlardan qishloq xo'jaligi va oziq -ovqat mahsulotlarining 30-35 % qismi yo'qotilmoqda {1}.

Pespublikamizning janubiy Surxondaryo viloyatining iqlimi keskin o'zgaruvchan (kontinental) bo'ib boshqa viloyatlardan havo harorati, tuproq- iqlim sharoiti bilan ancha farq qiladi. Bundan tashqari, aksariyat hollarda qishi iliq bo'lishi tufayli zararli organizmlar ham deyarli talofatsiz qishlab chiqadi va bahorning 10-15 kun erta kelishi hisobiga o'simliklar barvaqt uyg'onishi barobarida zararkunandalar ham shunga mos darajada paydo bo'la boshlaydi.

So'nggi yillarda butun yer yuzida iqlimning global o'zgarishi ta'sirida mintaqamizda ham ekologik o'zgarishlar ro'y bermoqda, chunonchi Surxondaryo viloyatida havoning tez-tez quruq va chang-to'zonli bo'lishi kuzatilmoqda. Bunday salbiy ekologik holatlar ayrim zararkunandalar, xususan o'rgimchakkanalar rivojlanishi va tarqalishi uchun juda qulay ekanligini nazarda tutish kerak.

Respublikamizda g'o'za muhim strategik ekin bo'lib milly iqtisodiyotimizning barqaror rivojlanishini ta'minlaydi. Mamlakatimiz bo'yicha har yili 1 mln.dan oshiq maydonga g'o'za ekilib 3 mln. tonnadan ko'proq paxta hosili olinadi. Mana shunday yuksak marraga erishish uchun g'o'zaning ashaddiy xavfli zararkunandasi – o'rgimchakkanani o'rganish va unga qarshi kurashish doimo dolzarb bo'lib qolaveradi.

KUZATISHLARNING MATERIALLARI VA USLUBLARI

Kuzatishlar Surxondaryo viloyati Muzrobod tumani "Navbahor" hududiga qarashli "Normo'minov Muhammad" fermer xo'jaligining 23-gektarli "Buxoro – 102" navi ekilgan dalasida o'kazildi. Kuzatishlar asosan Sh.T. Xo'jaev va boshqalar (2004) hammuallifligidagi "Insektitsid, akaritsid, biologik faol moddalar va fungitsidlarni sinash bo'yicha uslubiy ko'rsatmalari"ga (II-nchi nashr) binoan olib borildi {2}.

NATIJALAR

G'ozaning ashaddiy so'ruvchi zararkunandalaridan biri sanalgan o'simlikxo'r kanalar turiga kiradigan oddiy org'imchakkana (*Tetranychus urticae* Koch.) umurtqasiz hayvonlarning bo'gimoyoqlilar (Arthropoda) tipi, o'rgimchaksimonlar (Arachnida) sinfi, kanalar (Acari) turkumi, 8-oyoqlilar (Tetranychoidae) oilasiga mansub bo'lib Surxon vohasi go'za dalalarida keng tarqalib katta iqtisodiy zarar yetkazish ehtimoli yuqoridir {1;3}.

O'rgimchakkana mayda, tanasi 0,3-0,5 mm bo'lib ovalsimon ko'rinishga ega, lichinkasining 3 juft, imagosining 4 juft oyoqlari bor. Bahor va yoz oylarida ko'kish-sariq, qishda esa to'q sariq-qizil rangda bo'ladi. O'rgimchakkana mart-aprelda 25-30 kunda, may oyida 15-20 kunda, yoz oylarida 7-12 kunda rivojlanadi. Havo haroratining yuqori darajada bo'lishiga bo'g'liq holda bir yilda 12-30 tagacha avlod beradi, yozda 8-12 ta avlod berdi. Urg'ochi o'rgimchakkana tuxum, qurt, pronumfa, deytomimfa, imagolik davrlarini o'taydi. Tuxumi sharsimon oval shaklda bo'ladi, urg'ochi o'rgimchakkana g'oz barglarida 35-40 kun yashaydi, 100-160 dona tuxum qo'yadi. G'ozaning ingichka tolali navida 10-15 kun yashaydi va 40-50 donagacha tuxum qo'yadi. O'rgimchakkaning vohamizda rivojlanishi uchun kunlik haroratning o'rtacha 22-28° va undan ham yuqori, nisbiy namlikning esa 45-55% bo'lishi qulay sharoit bo'lib hisoblanadi. Agarda tizimli qarshi kurash choralari tashkillashtirilmasa o'rgimchakkana g'oz hosilining 45-50% gachasini nobud bol'ishiga olib keladi. O'zbekiston o'simliklarni himoya qilish ilmiy-tadqiqot instituti mutaxassis olimlari Sh.T.Xo'jaev va A.A.Hakimovlar (2004) tomonidan g'ozada o'rgimchakkananing iqtisodiy zarar yetkazish darajasini belgilaydigan miqdor mezonini 3 xil o'sish va rivojlanish davrlari bo'yicha ilmiy va amaliy jihatdan asoslab ko'rsatib berilgan {2}:

1. Nihol davrida zararlanish darajasi o'rtacha 5-7%,
2. Shonalash davrida -10%,
3. Hosil olish davrida esa 20-25%.

MUXOKAMA

Agarda g'ozada o'rgimchakkananing tarqalishi va zarar berishi shu 3 xil davrda yuqoridagi darajada aniqlansa g'ozaga hosili uchun xavfli bo'lib zudlik bilan kimyoviy kurash choralari o'tkazilishi maqsadga muvofiq hisoblanadi. Shuning uchun ham paxtachilikda bu zararkunandaga qarshi o'z vaqtida kurashish, uning zararini oldini olish o'ta dolzarb ekanligini e'tiborga olib ilmiy va amaliy asoslangan uygunlashgan kurash tizimini qo'llash kutilgan ijobiy natijalarga olib keladi. Kuzatishlarimizda aynan shu bayon etilgan masalalar qamrab olingan.

XULOSA VA TAKLIFLAR

Bu zararkunanda g'ozaga bargining orqa qismiga joylashib olib sanjib so'rib zararlaydi, qattiq zarargangan barglar esa to'kilib ketadi. O'rgimchakkaning g'ozaga kuchli darajada zarar yetkazish davri may -iyun oylariga to'g'ri keladi. Urg'ochi o'rgimchakkanalar o'simlik qoldiqlari ostida, yo'l va ariq chetlarida, daraxt po'stloqlarida, tuproqda va g'ozaga dalalarida yakka yoki guruh bo'lib qo'shiladi. Sh. Xo'jayev ma'lumotiga ko'ra -22° sovuqda ham qishlovdan omon chiqadi, ular faqat havo harorati -29° bo'lganda butkul nobud bo'ladi.

Qarshi kurash choralari

1. Agrotexnik kurash choralari - g'ozaga qator oralariga o'z vaqtida ishlov berish, begona o'tlarni yo'qotish, barg orqali suspenziya usulida o'ziqlantirish, dala chetlariga changni bostirish maqsadida tez-tez tiniq va toza suv sepib turish

2. Biologik kurash choralari - oltinko'z entomofagini 3-4 kunlik tuxumlaridan o'rgimchakkanaga qarshi 1:10, 1:20 nisbatda 10 kun oralatib 2 marta 500-1000 donadan chiqarish.

3. Kimyoviy kurash choralari - oltingugurt kukunidan gektariga 20-30 kg sarf meyo'rida changlatish, oltingugurtning 0.5-1 gradusli oxakli qaynatmasidan har gektariga 300 litr purkash, dala chetlari va o'rtalarida oltingugurt to'dalarini qo'yish, kimyoviy maxsus akaritsid preparatlaridan - g'ozaning o'sish va rivojlanish davrida

g'ozaga bargi o'rgimchakkana bilan 10-25 % qoplanganida gektariga ta'sir etuvchi moddasi propargit asosli Omayt, 57 % li k.e – 1,5 litr³, gekzitiaks asosli Nissoran, 10% li n.kuk. – 0,1 kg va abamektin asosli Vertimek, 1,8 % li em.k. – 0,3 - 0,4 litr hisobida qo'llash yuqori samara beradi.

4.G'ozada o'rgimchakkaning ko'payishi, tarqalishi va zararini monitoring o'tkazish asosida bashorat qilib, qarshi kurash usullarini rejalashtirish tavsiya etiladi.

Foydalanilgan adabiyotlar ro'yxati

1.Pospelov S.M. va boshqalar. O'simliklarni himoya qilish. –Toshkent. – “O'qituvchi”. -1978. -22-23, 200-202 betlar.

2.Xojaev Sh.T. va boshqalar. Insektitsid, akaritsid, biologik faol moddalar va fungitsidlarni sinash bo'yicha uslubiy ko'rsatmalari” (II-nchi nashr). –Toshkent.- “Ko'hi-Nur” MCHJ bosmaxonasi. -2004. -8-9, 20-21 betlar.

3.Xojaev Sh.T. va boshqalar. O'simlikxo'r kanalarga qarshi “Omayt” akaritsidini samarali ishlatish bo'yicha amaliy qo'llanma. –Toshkent. –“O'HQITI”. - 2005. – 17 bet.

BADIIY MATNDA SINTAKTIK BIRLIKLAR TAHLILI
(arab adibi M. Najibning “O‘g‘ri va itlar” romani misolida)

Asqarova Saidaxon,

saidakhon1216@mail.ru

32/7, Khuroson, Tashkent, 100011. Uzbekistan

Undergraduate student of INTERNATIONAL ISLAMIC
ACADEMY OF UZBEKISTAN

ANNOTATSIYA

Badiiy asarning katta shuhratga erishib o‘z kitobxonlariga ega bo‘lishi asosida uning so‘z boyligi, ta’sirchanligi, yozuvchining mahorati yotadi. Shunday badiiy asarlar borki, yaratilgan davridan boshlab hozirgi kungacha o‘zining aktualligini yo‘qotmay kundan-kunga kitobxonlar doirasi kengayib boradi. Adabiyotshunos va tilshunos olimlar bu asarlarni qayta-qayta o‘rganib, fanda yangiliklar yaratishadi. Bu maqolada mashhur arab adibi Najib Mahfuzning ijodi misolida matndagi sintaktik birliklar tahlil qilindi.

***Kalit so‘zlar:** Najib Mahfuz, “O‘g‘ri va itlar”, sintaktik birliklar, balog‘at, adabiyot.*

Mahmud Najib 1911-2006- yillarda yashab o‘tgan mashhur adib, drammaturg, senarist, 40 dan oshiq romanlar muallifidir. Arab tilining go‘zal qirralarini ochib bergani uchun arab adabiyoti tarixida Nobel mukofotiga sazovor bo‘lgan ilk arab yozuvchisidir. Uning asarlari o‘zining leksik-semantik strukturasi, so‘zlarning qo‘llanilishidagi mahorat, nodir uslub jihati bilan ajralib turadi. Bugungi kunda uning asarlari nafaqat o‘zining ona yurti, Misrda, balki bir necha tillarga tarjima qilinib, dunyoning barcha mamlakatlarida sevib mutolaa qilib kelinmoqda.

Tadqiqot uchun adibning “O‘g‘ri va itlar” nomli romani tanlab olindi. Roman yaqinda qamoqdan chiqqan o‘g‘ri haqida bo‘lib, u qamoqqa tushishiga sababchi bo‘lgan atrofidagi xoinlardan o‘ch olish o‘ziga oldiga maqsad qilib oladi.

Arab adabiyotida stilistika – “balog‘at” deb atalib, u uch qismga bo‘linadi:

- عِلْمُ الْمَعَانِي – ma’nolar ilmi
- عِلْمُ الْبَدِيع – notiqlik ilmi
- عِلْمُ الْبَيَان – bayon ilmi

Ushbu maqolada balog‘atning bayon ilmi qismi ko‘rib chiqilmoqda. Sintaktik birliklar, metaforalar, sinekdoxa, o‘xshatish va metonimiya aynan shu qismda o‘rganiladi.

Mashhur arab adibi o‘z romanida sintaktik birliklardan qanday uslubda foydalanganini ko‘rib chiqsak.

ارتفعت مناجاة الأشجار (*Daraxtlarning shivirlashi kuchaydi*)

Ushbu jumladagi مناجاة الأشجار so‘z birikmasi noodatiy bog‘lanish turiga kiradi. Arab tilidagi مناجاة leksemasining *maslahatlashish, suhbat qurish* kabi semalari orasidan *shivirlash* semasi daraxtlarning *shitirlash* harakatiga o‘xshatilgan.

انت جنة وسط الرصاص الذي يجد ورأي (*Sen, men tomonga otilayotgan o‘qlar orasidagi jannatsan*)

Qamoqdan qaytgach, Said Mehran yana jinoyat sodir etadi. O‘sha paytda uni unutmagan va qo‘llab-quvvatlagan kam sonli odamlardan biri Nabiviya edi. Aynan unga bosh qahramon bu minnatdorchilik so‘zlarini bag‘ishlaydi va uni “orqada uchayotgan o‘qlar” - politsiya uni ovlagan paytda uning joniga oro kirgani uchun “jannat”.

اخر خيط ذهبي يتراجع من الكوة (*So‘nggi tilla ip derazadan chiqib ketmoqda*)

Jumladagi *tilla ip* so‘z birikmasi – *quyosh nuri* birikmasining o‘rniga ishlatilgan. Qahramon qamoqdan chiqib ozodlikdagi birinchi kunini o‘tkazayotgani, bu kun uzoq kutilgan, o‘zgacha kun bo‘lganligi uchun adib uning har bir daqiqasini, tabiat va osmon jismlari yordamida o‘quvchiga yanada ta’sirliroq yetkazish maqsadida sintaktik birikmalardan mahorat bilan foydalanadi.

Tilla ip birikmasida – *tilla* rang – quyoshning rangiga, *ip* leksemasi esa – quyoshning ip kabi ingichka nuriga o‘xshatilmoqda.

Qal’aning boshi musaffo osmonda uchayotgan edi (طار رأس القلعة في السماء الصافي)

رأس so‘z birikmasidagi رأس – “bosh” leksemasi tana a’zosi manosidan uzoqlashtirilib uning joylashuvi ya’ni “narsaning yuqori qismi” ma’nosi kuchaytirilmoqda.

Asarda bunday noodatiy bog‘lanishdagi sintaktik birikmalar ko‘p bo‘lib, asosan ko‘chma ma’noda qo‘llanilgan: أن تلتقي العينان (ko‘zlar uchrashuvi), أسرار الجحيم (jahannam sirlari), شراب الحب (muhabbat sharobi), ألوان الأطعمة (rangin taomlar), صفو (hayotning musaffoligi), قلب أصم (kar qalb).

Najib Mahfuz qahramonlarning obrazlarini ifoda etish maqsadida o‘xshatishlar – tashbeh san’atiga ko‘p murojaat qiladi. O‘xshatishlarda adib qiyos obyektini sifatida asosan jonivorlardan foydalangan.

كنت تتمسح في ساقى كالكلب (Sen oyog‘imga itdek suykalar eding)

Arab tili stilistikasida qiyos obyektini – المشبه, qiyos etaloni – المشبه به, qiyosning formal ko‘rsatkichi – أداة التشبيه, qiyos asosi – وجه الشبه deb nomlanadi.

Yuqoridagi jumlaning tahlil qilsak:

كُنْتُ (أنت) – المشبه

الكلب – المشبه به

كَيْ – أداة التشبيه

تتمسح – وجه الشبه

كان يقف بين يدي كالكلب (Ro‘paramda itdek turar edi)

Yuqorida keltirilgan ikki misolda ham shaxs – oyog‘osti bo‘ladiga, irkit jonivor – itga qiyoslanmoqda. Bu misol orqali hayvon ma’nosini shaxs ma’nosi bilan

almashtirish natijasida ifoda ma'nolari kuchaytirilib o'quvchida salbiy obraz timsoli hamda ularga xos xarakter-xususiyatlarni bo'rttirib ko'rsatish maqsadida, ko'rib o'tilganidek o'xshatishlardan keng foydalanilgan.

تسلق (U yerdan sichqon kabi kallalar mo'ralab turar edi) تشرئب منها الرؤس كالفيران
 السور بخفة و باطراف محنكة كانها اطراف قرد (Maymunniki kabi chaqqon qo'llari bilan
 Uni har tomondan تحرسه الاشجار من كل جانب كالاشباح (osongina devordan oshib o'tdi)
 U قد زهل عن كل شيء فانصب الرصاص كالمطر (daraxtlar arvoth kabi qo'riqlar edilar)
 barchasi haqida unutdi, o'qlar esa yomg'ir kabi yog'ilar edi)

Bu jumalalarda shaxslar – sichqonlarga, chaqqon qo'llar – maymunning qo'llariga, daraxtlar – arvothlarga, o'qlar esa – yomg'irga qiyoslanmoqda.

Uning otasi baquvvat, qarindoshlari esa chumoli kabi edilar) ابوه قوي و اهله كالنمل

Qarindoshlar – chumoli leksemasiga qiyoslanib, jumlada chumoli leksemasi - “serurug‘, ko'psonli” ma'nosida qo'llanilgan.

Asarda ibora ko'rinishidagi o'xshatishlarni ham bir necha o'rinlarda uchratamiz, masalan: جسمه النحيل القوي كانه نمر يتربص بفيل (Uning gavdasi filga tashlanmoqchi bo'lgan arslonnikidek baquvvat edi)

Adib asar qahramonining baquvvat, kuchli sifatlarga ega ekanligini bo'rttirib ko'rsatish uchun oddiygina arslonga qiyoslash bilan cheklanmasdan, arslonning eng kuchga to'lgan vaqti – filga tashlanmoqchi bo'lgan holatiga o'xshatadi.

سطم الحنان فيها كالنقاء غب المطر (Yomg'ir keyingi tozalik kabi hotirjamlik uni egalladi), جاءكم من يغوص في ماء كالسمكة و يطير في الهواء كالصقر و يتسلق الجدران كالفأر (Baliq kabi suvda suzadigan, burgut kabi samoda parvoz qiladigan va sichqon kabi devorlarni oshib o'tadigan kishi huzuringizga keldi). Bu tasvirda uyushib kelgan bir nechta o'xshatishlarni ko'ramiz.

Jahon adabiyoti durdonasiga aylangan asarlar muallifi Mahfuz Najib, tildagi sintaktik birliklar, so'z birikmalar, o'xshatishlar va metaforalardan foydalanishda o'zining teran hayotiy mushohadaga ega ekanini ko'rsatgan. Ehtimol shu sababli uning asarlari o'quvchilarda katta qiziqish uyg'otib kelmoqda.

Foydalanilgan manba va adabiyotlar

1. Abdurahmonov X., Mahmudov N. So‘z estetikasi. – T.,1981. – 140. b.
2. Mahmudov N.M. O‘zbek tilidagi soda gaplarda semantik-sintaktik asimmetriya. – T., 1984. – 204. b.
3. Mukarramov M. O‘zbek tilida O‘xshatish. – T., 1976. – 169. b.
4. Ne‘matov H. Rasulov R. O‘zbek tili sistem leksikologiyasi asoslari. – T., 1995. – 128 b.
5. Najib Mahfuz. Al-lissu va-l-kilab. – Misr, 1998. – 178 b.

ANCIENT BACTRIA IN GREEK SOURCES

Abdusamad Bahodirovich Poyonov

Teacher of Termez State University

poyonova@tersu.uz

ABSTRACT. *This article delves into the Greek sources that shed light on the ancient region of Bactria in Central Asia. Drawing from primary Greek texts, including the works of historians such as Herodotus, Xenophon, Strabo, and Arrian, this study examines the portrayal of Bactria and its people from a Greek perspective.*

The article begins by providing an overview of Bactria's historical significance, highlighting its strategic location along the Silk Road and its rich cultural heritage. It then explores the accounts of Greek authors who documented their encounters with Bactria and its inhabitants. Special attention is given to the Hellenistic period following Alexander the Great's conquests, during which Greek kingdoms were established in Bactria, resulting in the fusion of Greek and local cultures.

Keywords: *Ancient Bactria, Greek sources, Greek authors, Bactrian culture, Geopolitical dynamics, Cultural fusion, Archaeological evidence, Greek perspectives, Economic activities, Religious practices, Comparative analysis.*

INTRODUCTION

Bactria is a region that has its place in the material and spiritual life of the peoples of Central Asia. Its borders correspond to the territories of present-day Southern Uzbekistan, Southern Tajikistan and Northern Afghanistan [9]. This article aims to delve into the Greek sources that shed light on Bactria, uncovering the Hellenistic perspectives on this ancient Central Asian region. By examining the works of prominent Greek historians such as Herodotus [5], Xenophon [1], Strabo [13], and Arrian [10], we can gain a deeper understanding of Bactria's historical significance and its place within the Greek world.

The historical context of Bactria is crucial to comprehend its relevance in the ancient world. Following the conquests of Alexander the Great in the 4th century BC, Greek influence spread across vast territories, and Greek kingdoms were established in various regions, including Bactria. The resulting Hellenistic era witnessed a blending of Greek and local cultures, shaping the unique character of Bactria and its inhabitants.

The Greek sources provide valuable glimpses into various aspects of Bactrian society, such as its political organization, economic activities, and religious practices. Descriptions of Bactrian cities, architecture, and customs allow us to reconstruct the urban and rural life of this ancient Central Asian civilization. Additionally, the military campaigns, alliances, and conflicts involving Bactria and neighboring regions offer insights into the geopolitical dynamics of the time [4].

By synthesizing the available Greek sources and examining them within the broader context of Bactrian history, this article aims to contribute to our knowledge of ancient Bactria and its significance in the Hellenistic world. By considering multiple perspectives, we can gain a more nuanced understanding of this fascinating region and its enduring impact on the historical narratives of Central Asia.

METHODS

To explore the ancient region of Bactria through Greek sources, this article employs a multi-faceted approach that involves a comprehensive analysis of primary texts, critical evaluation of their reliability, and comparative examination with other available sources. The following methods are employed to delve into the Hellenistic perspectives on Bactria: Selection and analysis of Greek sources, contextualization and historical background, critical evaluation and identification of biases, comparative analysis with other sources, synthesis and interpretation. By employing these methods, this article aims to present a balanced and comprehensive exploration of Bactria through Greek sources, contributing to the scholarly discourse on the region's history and its interactions with the Greek world during the Hellenistic period.

RESULTS

The analysis of Greek sources pertaining to ancient Bactria provides several noteworthy results that contribute to our understanding of the region and its interactions with the Greek world during the Hellenistic period.

Herodotus identifies Bactria as a region located to the northeast of Persia (modern-day Iran). He places it beyond the territories of the Persian Empire and describes it as a part of the wider Central Asian region. Herodotus mentions the Bactrians in the context of their cavalry. He describes them as skilled horsemen and asserts that they formed a vital part of the Persian army during the invasion of Greece. According to Herodotus, the Bactrians, along with other cavalry units, played a significant role in Persian military campaigns. Herodotus briefly touches upon the origins of the Bactrians. He suggests that they were descended from the Medes, an ancient Iranian people. This implies a connection between the Bactrians and the broader Iranian ethnic group. [11]

Arrian, a Greek historian and philosopher who lived in the 2nd century AD, wrote extensively about the campaigns of Alexander the Great. His works, particularly the "Anabasis of Alexander," provide valuable information about Bactria during the Hellenistic period. Arrian recounts Alexander the Great's conquest of Bactria and the surrounding regions. He describes the military campaigns, including battles and sieges, that Alexander undertook to bring Bactria under his control. These accounts shed light on the challenges faced by Alexander's army and the resistance encountered from the local population. Arrian's writings touch upon the cultural fusion that occurred in Bactria during the Hellenistic period. He mentions the construction of Greek-style cities and the spread of Greek cultural elements, such as architecture and language, in the region. Arrian also notes the presence of Bactrian traditions and customs, showcasing the amalgamation of Greek and local cultures. [10] Supplementing Arrian's works with other sources can provide a more comprehensive understanding of ancient Bactria.

Strabo, a Greek geographer and historian who lived in the 1st century BC, provides valuable information about Bactria in his extensive work, "Geography." [12]

Strabo offers a detailed description of Bactria's geographical location. He locates Bactria in the northeastern part of the Iranian Plateau, bordered by the Hindu Kush mountains to the south and the Oxus River (Amu Darya) to the north. Strabo also notes Bactria's proximity to other regions, such as Sogdiana and India. Strabo provides insights into the society and economy of Bactria. He describes the Bactrians as an agricultural people known for their skill in cultivating fruits, especially the vine. Strabo also mentions the region's wealth in natural resources, including minerals such as gold, silver, and lapis lazuli. It is important to note that Strabo's work covers a wide range of geographical and historical topics, and his references to Bactria are dispersed throughout his extensive work. For a comprehensive understanding of Bactria, consulting Strabo's "Geography" directly would provide the most detailed and nuanced information about the region.

These results can be summarized as follows:

Geographic and cultural descriptions: The Greek sources offer valuable insights into the geography of Bactria, including its cities, rivers, and natural features. [3] Descriptions of Bactrian architecture, urban planning, and cultural customs help reconstruct the urban and rural life of the region. The accounts also shed light on the cultural fusion that occurred in Bactria, as Greek influence intertwined with local traditions and beliefs.

Political and military dynamics: The Greek sources provide glimpses into the political organization of Bactria, including its rulers and the establishment of Greek kingdoms in the region. The military campaigns, alliances, and conflicts involving Bactria and neighboring regions are documented, highlighting the strategic importance of Bactria within the larger geopolitical landscape of the time. [7]

Economic activities and trade: The Greek sources provide insights into the economic activities of Bactria, particularly its participation in the lucrative Silk Road trade network. Descriptions of trade routes, goods, and markets illustrate the economic

significance of Bactria and its role as a vibrant commercial hub connecting the East and West. [8]

Religious and cultural practices: The Greek sources mention various religious and cultural practices of the Bactrians. They offer glimpses into Bactrian religious beliefs, rituals, and temples, as well as their artistic expressions and cultural traditions. [6] These accounts contribute to our understanding of the diverse religious and cultural landscape of ancient Bactria.

Limitations and biases: The analysis of the Greek sources also reveals certain limitations and biases inherent in the accounts. Greek perspectives, cultural differences, and potential biases of the authors must be considered when interpreting the information provided. [14]

Overall, the examination of Greek sources on ancient Bactria yields significant results in terms of geographic descriptions, political dynamics, economic activities, religious practices, and cultural interactions. These results contribute to a more nuanced understanding of Bactria's role in the Hellenistic world and its enduring impact on the historical narratives of Central Asia.

CONCLUSION

Ancient Central Asia, also known as Inner Asia or the Eurasian Steppe, played a significant role in the ancient world, particularly in trade, diplomacy, and cultural exchange. While Greek sources primarily focus on the interactions between the Greek world and Persia, there are a few references to Central Asia in Greek texts. Xenophon's detailed account provides valuable information about the geography, people, and cultures encountered in these regions. [2]

References in Hellenistic and Roman sources: After the conquests of Alexander the Great in the 4th century BC, the Greek influence expanded into Central Asia and the Indian subcontinent. This period, known as the Hellenistic era, saw Greek kingdoms, such as the Seleucids and Greco-Bactrians, established in these regions.

Greek sources from this period, such as the works of Strabo and Arrian, provide some information about the interactions between the Greeks and Central Asian peoples.

It is important to note that while these Greek sources offer valuable glimpses into Central Asia, they are often filtered through the lens of Greek perspectives and biases. Therefore, to gain a more comprehensive understanding of ancient Central Asia, it is beneficial to consult other sources, including archaeological evidence, Chinese historical texts, and the accounts of travelers from neighboring regions.

REFERENCES

1. Gera, D. L. (1993). *Xenophon's Cyropaedia: style, genre, and literary technique*. Oxford University Press.
2. Isarov, U. (2023, January). MIGRATIONS OF DAKH TRIBES IN CENTRAL ASIA. In "INTERNATIONAL SCIENTIFIC CONFERENCE" INNOVATIVE TRENDS IN SCIENCE, PRACTICE AND EDUCATION" (Vol. 2, No. 5, pp. 56-65).
3. Isarov, U. I. (2019). REVIEWS OF BACTRIAN IRRIGATION SYSTEM IN THE BRONZE AGE. *Ўтмишга назар журнали*, 17(3).
4. Kushokov, S. Y. (2021). The role of zoroastrianism in the Ancient state of Bactria. *World Bulletin of Social Sciences*, 4(11), 69-72.
5. Rawlinson, G. (2022). *History of Herodotus: Vol. I*. BoD—Books on Demand.
6. Toshaliyev, K. (2020). The dakhmas of Central Asia and some considerations. *The American Journal of Social Science and Education Innovations*, 2(10), 360-367.
7. Toshaliyev, Q. B. (2022). Expression of Blue Colour in Avesta Archaeology. *European journal of innovation in nonformal education*, 2(3), 145-149.
8. ugli Isarov, U. I. (2020). Reviews About Early Nomads In Central Asia. *The American Journal of Interdisciplinary Innovations and Research*, 2(09), 18-26.
9. Xoliyarov, T. C. (2022). Significance of epigraphic sources “Naqsh-e Rostam” and “Cube of Zoroaster” in the historical geography of Bactria. *Current research journal of history*, 3(11), 7-12.
10. Арриан, Л. Ф. (1993). *Поход Александра. Миф*.

11. Дьяконов, М. М. (1961). Очерк истории древнего Ирана. АН СССР." Восточная литература".

12. Кошеленко, Г. А., & Гаибов, В. А. (2009). " География" Страбона как источник по проблеме возникновения Парфянского и Греко-Бактрийского царств.

13. Стратановский, Г. А. (1994). Страбон и его «География». Страбон. География, (17), 775-790.

14. Фрай, Р. (2000). Наследие Центральной Азии. От древности до тюркского нашествия. Душанбе.

O‘ZBEK XALQINIIG KELIB CHIQISHIDA IJTIMOIIY - SIYOSIY OMILLARNING O‘RNI

O‘tayev G‘.G‘

Toshkent tibbiyot akademiyasi o‘qituvchisi

ANNOTATSIYA

Ushbu maqolada o‘zbek xalqi va uning ijtimoiy-siyosiy tarixi tog‘risida soz boradi.

АННОТАЦИЯ

В этой статья идет речь узбекском народе и его социальной и политической истории.

ANNOTATION

This article deals with the Uzbek people and their social and political history.

Har bir xalqning milliy shakllanishida uning davlatchiligi va davlatchilik an‘analari ham muhim rol o‘ynaydi. Shuning bilan birga har bir xalqning milliy shakllanish davomida boshdan kechirgan ijtimoiy-siyosiy jarayonlarning xalq tomonidan qay tarzda idrok etilishi yoki xalq ongiga qanchalik muhrlanib qolishi, shu xalqning millat sifatida shakllanishi bilan birga, milliy xarakter va mentalitetini ham shakllantirib boradi. Chunki inson o‘zini, o‘zi yashaydigan mamlakatning qonun-qoidalaridan tortib, u joylashgan hudud, urf-odat va qadriyatlar, rasm-rusmlar, din va ijtimoiy hayotning boshqa sohalari bilan belgilaydi. Endi u o‘zini millat sifatida his qilishi uchun yuqorida aytib o‘tgan belgilar uning milliy qiziqishlariga aylanishi kerak. Demak, bu yerda millatning qanchalik tez yoki uzoq vaqt davomida shakllanishi u boshidan o‘tkazgan ijtimoiy va siyosiy jarayonlarning ijobiy yoki salbiyligiga,

ta'sirchan yoki ta'sirchan emasligiga o'z-o'zidan bog'liqdir. Shunday ekan dastlab ajdodlarimiz ya'ni, o'zbek elati keyinchalik xalq sifatida shakllangan o'zbek xalqining milliy shakllanish kontekstida ro'y bergan ijtimoiy-siyosiy omillar uning milliy qiziqishlariga keskin ta'sir o'tkazgan. Bunga sabab bir tomondan, siyosiy kuchlar o'rtasidagi o'zaro ichki kurash va nizolar ikkinchi tomondan, esa Markaziy Osiyo hududiga qilingan bosqinchilik yurishlari edi. Bu ikki omil sabab mahalliy aholining milliy qiziqishlari o'zgarib turgan. Bu bir tomondan tabiiy, chunki har bir xalq dastlab etnos, elat, xalq, millat sifatida shakllanib boradi va bu shakllanish jarayoni ijtimoiy-siyosiy omillarsiz kechmaydi albatta. Ammo bu kabi omillar millat tarixida qanchalik ko'p kechsa uning shakllanishi shunchalik uzoq davom etadi.

Markaziy Osiyoga qilingan aksariyat bosqinchilik yurishlari va missionerlik harakatlariga mahalliy xalq tomonidan bo'lgan qarshiliklar bilan birga ma'naviy-mafkuraviy sohada ham kuchli monelik mavjud edi. Chunki mintaqa xalqlarida asrlar davomida saqlanib kelayotgan turli xil din va diniy ta'limotlar mavjud edi. Bu hoh zardushtiylik bo'lsin, hoh buddaviylik, hoh islom. Markaziy Osiyo xususan o'zbek xalqi tarixiga nazar tashlar ekanmiz, islom dini misolida bir dinning o'zi XIV-XV asrlar mobaynida unga bo'lgan turli xil yondoshuvlar natijasida ikki xil funktsiyani bajarganligini kuzatish mumkin. Bu ikki funktsiya mintaqada yuz bergan ikki buyuk uyg'onish davri bilan bog'liqdir. Ya'ni bu IX-X va XIV-XV asrlar bo'lib, aynan shu davrlarda bir tomondan o'zbek xalqi xalq sifatida shakllangan bo'lsa, ikkinchi tomondan, bu davrda milliy shakllanishdagi muhim ijtimoiy-siyosiy omillar yuz beradi. Bular ijtimoiy omillar sifatida ma'naviyat, din, mafkura, iqtisodiyot va boshqalar bo'lsa, siyosiy omillar sifatida esa mavjud siyosiy tuzum va davlat boshqaruvi davomida erishilgan ulkan yutuqlar edi. Aynan shu davrlarda milliy shakllanish uchun siyosiy, ham ijtimoiy muhit mavjud edi²⁵.

Sovet davri siyosatchilari va olimlari bu fikr va qarashlarni asosan o'zbek xalqining shakllanishi bilan bog'laganlar. Boshqa tarafdin esa, bu yerda imperiyaparastlik, shovinizm, kommunistik mafkura talablari ustalik bilan

²⁵ A.Asqarov O'zbek xalqining etnogenezi va etnik tarixi. Toshkent «Universitet» 2007. 102 bet.

uyg'unlashtiriladi. Shundan kelib chiqqan holda, yurtimiz mustaqillikka erishganidan so'ng o'zbek xalqi va uning davlatchilik tarixi olimlarimiz tomonidan keng o'rganilib tadqiq qilindi va bu hozir ham davom etmoqda. Yuqorida aytib o'tganimizdek, yurtimiz hududida tashkil topgan davlatlar turli xil ijtimoiy-siyosiy jarayonlar va iqtisodiy sabablarga ko'ra o'z mustaqilligini uzoq vaqt saqlab qola olmagan. Bunga sabab sifatida quyidagi ijtimoiy-siyosiy omillarni keltirish mumkin:

- o'troq aholining ijtimoiy-moddiy tabaqalarga bo'linishi;
- bir xil diniy e'tiqodga ega emasligi;
- etnos, til, hudud birligining bo'lmasligi;
- feodal munosabatlar avj olishi;
- siyosiy kuchlar va ular o'rtasidagi kurash;
- mavjud siyosiy tuzum bilan aholi o'rtasidagi nomutanosiblik va hokozolar.

Bu yerda aholining tabaqalarga bo'linishini quyidagicha izohlash mumkin: aholi mavjud siyosiy va iqtisodiy tuzum ta'siri va feodal munosabatlarning rivojlanishi natijasida yuqori, o'rta, quyi tabaqalarga bo'lingan. Bu tabaqalar bir tomondan, barcha davrlarda davlat va jamiyatga xos bo'lgan ijtimoiy qatlamlar sifatida yuzaga kelgan bo'lsa, ikkinchi tomondan, bu tabaqalar o'z qiziqishlari, maqsadi va manfaatlari doirasida shakllangan. Quyi tabaqa vakillari bundan mustasno albatta. Garchi u davrlarda o'zbek xalqi, xalq sifatida shakllanmagan bo'lsada, bu kabi ijtimoiy omillar ajdodlarimiz ongida vatanparvarlik, birdamlik, hamjihatlik kabi tuyg'ularni bo'g'ib qo'ygan. Buning natijasida o'zbek davlatchiligidagi siyosiy tarqoqlik davom etib, markazlashgan davlatni yuzaga kelishiga to'sqinlik qilib keladi. Aholining bir xil diniy e'tiqodga ega emasligi borasida to'xtaladigan bo'lsak, azal-azaldan yurtimiz hududida keng tarqalgan va islomgacha bo'lgan dinlar hamda diniy ta'limotlar bular buddaviylik, xristian, zardo'shtiylik, otashparastlik, moniylik, mazdakizm va boshqalarni aholi ongida e'tiqod manbaiga aylanganligi bir xil hukmron mafkura shakllanishiga yo'l qo'ymagan. Bir so'z bilan aytganda, mintaqada tarqalgan turli xil e'tiqodlar bir-biridan siyosiy, iqtisodiy va ma'naviy-madaniy dunyoqarash jihatidan

farqlanuvchi ijtimoiy guruxlarni shakllantirgan. Bu ijtimoiy guruxlar mavjud siyosiy va iqtisodiy tuzumga tobe sifatida xarakterlansada, millat va davlat rivojlanishidagi umumiy g'oya va mafkuralarga ega bo'lmagan. Qolaversa, o'tmishda yurtimiz hududidagi tashkil topgan yirik davlatlar (Amir Temurning markazlashgan davlatidan tashqari) markazlashgan davlat emasdi. Keyingi ijtimoiy omil bu - etnos, til, hudud birligi bo'lib, bu borada bundan oldingi bo'limda to'xtalib o'tgan edik. Shundan kelib chiqqan holda tarix va etnologiya sohasidagi olimlar yurtimiz hududida asosan ikki til-eroniy va turk tillarini keng tarqalganini hamda, yurtimiz hududida yashagan qabila va elatlar bitta etnosga tegishli bo'lmagan degan nazariyalarni ilgari suradi. Shunindek bu qabila va elatlar ikki xil ya'ni, ko'chmanchi va o'troq hayot tarzida yashagan ammo, ular madaniyat jihatdan bir-biridan keskin farqlangan. Shuning bilan birga o'zbek elati va uning ilk ajdodlari ma'lum bir hududda tarqalmagan. Yuqorida aytganimizdek aholining ko'chmanchi qismi asosan chorvadorlik bilan shug'ullangan hamda, doimiy ko'chib yurgan. Ular yashagan manzillardan topib o'rganilgan arxeologik materiallarga ko'ra, o'zbek elati va uning ilk ajdodlari Turkmanistonning janubiy, g'arbiy mintaqalarida, Tojikistonning bir qancha hududlarida, Orol dengizi bo'ylarida, janubi-sharqiy Yevropadan janubiy Sibirgacha bo'lgan kengliklarda yashaganlar. O'zbekiston zaminida sersuv daryolarning ko'pligi mintaqamizda dexqonchilikni rivojlanishiga sabab bo'lgan va buning natijasida o'troq aholi yanada o'troqlashib borgan.

Antropolog olimlar fikricha, bu ikki xil aholi o'rtasidagi asosiy bog'liqlik shundan iboratki, ular garchi boshqa-boshqa hududlarda yashab, urf-odat va madaniyat jihatdan farq qilsalar-da, ular bir xil antropologik tipga tegishli bo'lgan.

Ma'lumki, yurtimiz hududida shakllangan davlatchilik tarixida feodal munosabatlar ham rivojlangan. Bu hol deyarli barcha davlatlar jumladan, Xorazmshohlar davlati, Qoraxoniylar davlati, Somoniylar davlati, G'aznaviylar va boshqa davlatlarda mavjud edi. Misol tariqasida soliq turlarining ko'payishi va soliq

to'lovining oshishi, yer va suv taqsimotidagi islohotlar, hosil yig'ib olinish paytidagi davlat amaldorlari oddiy xalq o'rtasidagi munosabatlarning buzilishi va boshqa bir qancha omillarni keltirish mumkin. Bundan tashqari ichki parokandalik va siyosiy tarqoqlik tufayli mintaqamizda yuzaga kelgan yangi siyosiy kuchlarning maydonga chiqishi o'zaro ichki urushlarni keltirib chiqaradi. Bu esa o'z navbatida, mintaqani tashqi siyosiy kuchlardan himoya qilishda omma va harbiylarning immunitetini susaytiradi. Mintaqada Amir Temurning markazlashgan davlatidan tashqari barcha davlatlarda siyosiy barqarorlik bir maromda kechmagan. Doimiy ravishda davom etib kelgan ichki nizolar va siyosiy kuchlar o'rtasidagi kurash aholida hokimiyatga nisbatan norozilik kayfiyatini kuchaytirib kelgan. Bu esa ommani yagona mafkura atrofida birlashishiga to'sqinlik qilgan. Chunki mintaqaga islom dini kirib kelmagan paytlarda ham boshqa dinlar va diniy ta'limotlarda davlat va jamiyat rivoji to'g'risida fikr va g'oyalar mavjud edi.

Shuningdek, mintaqa arab xalifaligi tomonidan zabt etilganidan so'ng, islom ta'limoti asosida mafkuraviy jihatdan jamiyatdagi bir butunlikka erishilganligini hisobga olmaganda, bu galgi erkni yo'qotish ham ajdodlarimiz xotirasida unutilib bo'lmas ma'naviy-ruhiy azoblar va qiyinchiliklarga to'la davr sifatida muhrlangan. Madaniy taraqqiyot nuqtai-nazaridan ancha orqada bo'lgan arablarning mintaqada olib borgan istilochilik siyosati o'troq aholining ijtimoiy hayotiga juda katta salbiy ta'sir ko'rsatadi. Ammo shunday bo'lsa-da, yagona mafkura va ma'lum davrgacha arab tilini hisobga olmaganda bu davr fan va madaniyati mohiyatan turonliklarning sa'iy-harakatlari asosida rivojlana boshlagan. Islom dini mafkuraviy jihatdan mintaqa ijtimoiy-siyosiy hayotida muhim o'rin tutgan bo'lsa-da, arablar bosqini uzoq asrlardan beri saqlanib kelayotgan ma'naviyat va madaniyatga, urf-odat va qadriyatlarga katta ta'sir ko'rsatadi. Ammo islom dinining kirib kelishi mintaqa xalqlarining milliy birlik asosida birikishini tezda ta'minlamagan. Chunki Turon zaminida uzoq asrlar mobaynida e'tiqod manbaiga aylangan din va diniy ta'limotlar hamda ulardagi qadriyatlar aholi ongidan tezda unutilmagan.

ADABIYOTLAR

1. Alimova D.A., Golovonov A.A. O‘zbekiston mustabid sovet tuzumi davrida: siyosiy va mafkuraviy tazyiq oqibatlari. 1917-1990 yillar. - Toshkent: O‘zbekiston, 2000. – 70 b.
2. Amir Temur va Temuriylar davrida madaniyat va san’at. (maqolalar to‘plami). – Toshkent: 1996.
3. Axmedov B. O‘zbek usuli. - Toshkent: Abdulla Qodiriy nomidagi xalq merosi, - “Nur”, 1992. - 150 b.
4. Axmedov B. Tarixdan saboqlar. - Toshkent: O‘qituvchi, 1994. – 432 b.

**MILLIY O'ZLIKNI ANGLASH UMUMINSONIY MA'NAVIY
QADRIYATLARINING BIR QISMI SIFATIDA**

O'tayev G'.G'.

Toshkent tibbiyot akademiyasi o'qituvchisi

ANNOTATSIYA

Ushbu maqolada milliy o'zlikni anglash umuminsoniy qadriyatlar tog'risida soz boradi.

АННОТОЦИЯ

В этой статье идет речь национальная самосознания и общечеловеческий ценности.

ANNOTATION

This article deals with national identity and universal values.

Xalqimiz mustaqillikka erishganidan so'ng 150 yillik qaramlik davrining asoratlaridan sekin-asta xalos bo'lib kelmoqda. Bugungi kunda milliy g'oya tamoyillari asosida milliy xususiyatlardan kelib chiqqan holda rivojlangan fuqarolik jamiyati qurish mezoni bo'lgan komil avlodni tarbiyalab yetishtirish vazifalari tarixiy xotira bilan uzviy bog'liqdir. Bunda esa jadidchilik milliy o'zlikni anglash omili sifatida o'zining munosib o'rniga egadir .

Shundan kelib chiqqan holda o'zbek xalqining milliy o'zligini anglashida xalqimizning uzoq o'tmishi, davlatchilik asoslari, madaniyat va ma'rifati, ma'naviyati, ilm-fandagi yutuqlari, dini, tili, va boshqalarni mujassamlashtirgan tarixiy xotira muhim tayanch vazifasini bajaradi. Zero Birinchi Prezidentimiz o'rinli ta'kidlaganidek, "Madomiki, o'z tarixini bilgan, undan ruhiy quvvat oladigan xalqni

yengib bo‘lmas ekan, biz haqqoniy tariximizni tiklashimiz, xalqimizni, millatimizni ana shu tarix bilan qurollantirishimiz zarur”. Ushbu so‘zlar xalqimizning buguni va buyuk kelajagini qurishda tarixiy xotiraga suyangan holda milliy o‘zligimizni anglashimizni hamda o‘zimiz tanlagan taraqqiyot yo‘limizda olg‘a qadamlar tashlashga undaydi. Shuningdek bu bugungi kunda xalqimiz anglab yetgan eng oliy haqiqat bo‘lmog‘i kerak.

Milliy o‘zlikni anglash har bir millat vakilida eng avvalo o‘zini anglagan insonga xos hislati bo‘lgan o‘z millatiga daxldorlik tuyg‘ularini shakllantirishdagi ma’naviy omil vazifasini bajaradi. Birinchi Prezidentimiz Islom Karimov takidlaganidek “Inson o‘zini xalqning bir zarrasi deb sezgandagina, u haqida o‘ylab, mehnat qilib yashagandagina ma’naviyatga tutashadi”.²⁶ Ma’naviyatli insonning mezonlari turli-tuman bo‘lib, ulardan biri milliy g‘urur, iftixor tuyg‘ulariga ega bo‘lish, o‘zida milliylikning ilg‘or qirralarini mujassamlashtirgan insondir. Bunday tuyg‘ular o‘z o‘zidan shakllanmaydi, balki millatning o‘ziga xos urf-odat, an’ana, qadriyat, marosim va udumlari ta’siri ostida shakllanadi. Ularning ta’sir o‘tkazish imkoniyati boshqa omillarnikiga qaraganda ham kuchli bo‘ladi.

Milliy o‘zlikni anglashni tashkil qiluvchi urf, odat, an’ana, qadriyat, marosim, udumlar va kiyimlar millat bilan birga shakllanadi. Ular millatning turmushi, yashash uslubi, mehnat faoliyati, dunyoqarashning ahloqi, turli xodisa va voqealardagi ishtiroki, hayoti tajribasining “maxsuli” hisoblanadi.

Milliy o‘zlikni anglash millatning mentaliteti, ongi, dunyoqarashi, his-xayajoni, ruhiyati qalbidan oziqlandi va ayni paytda ular milliy o‘zlikni anglashda “muhrlandi”, unga milliy xususiyat bag‘ishlaydi.

Milliy o‘zlikni anglashda vorislik kuchli bo‘ladi. U millat vakillarini ajdodlari bilan bog‘lab turadi. Ajdodlar yaratgan milliy va ma’naviy boyliklardan avlodlarni bahramand etadi. Bu o‘z navbatida milliy o‘ziga xoslikning rivojlanishiga va takomillashib borishiga ham ta’sir o‘tkazadi.

²⁶ Karimov I.A. O‘zbekistonning o‘z istiqloli va taraqqiyot yo‘li. - Toshkent: O‘zbekiston, 1992. – 72 b.

Milliy o'zlikni anglash umuminsoniy ma'naviy qadriyatlarining bir qismi sifatida millatlarning salmog'i va o'rnini ham belgilab beradi. Ana shu o'rin uchun bo'ladigan o'zaro "raqobat"ning amal qilishi esa, milliy o'ziga xoslikning rivojlanishiga milliy taraqqiyot uchun millat vakillarining faolligining oshuviga ijobiy ta'sir o'tkazadi.

Shuningdek, bugungi kunda millatimiz vakillarining milliy o'zlikni anglashimiz tarkibida dinning o'rniga bo'lgan munosabatlari ham muhim rol o'ynaydi. Shunga ko'ra mustaqillikdan keyin xalqimizning milliy o'zligini anglashida islom dinining ham o'ziga xos o'rni bor. Shuningdek bu xalqimizning ma'naviy o'zligini anglashining muhim belgilaridan biridir. Shundan kelib chiqqan holda o'zbek xalqining milliy o'zligini anglashini islom dini bilan uyg'un holatda ekanligini e'tirof etish joiz.

Shu bilan birga bugungi kunda kechayotgan globallashuv, integratsiyalashuv kabi jarayonlar bilan birga tobora rivojlanib, tarqalib borayotgan diniy ekstremizm, terrorizm, fundamentalizm abi oqimlar millat ongini zaharlab, uning milliyligini va milliy o'zligini anglashiga katta to'siq bo'lmoqda. Buni hozirgi axborot sivilizatsiyasi davridagi barcha sohalarda ko'rish mumkin. Globallashuv natijasida davlatlar o'rtasidagi aloqa va munosabatlar rivojlanib, ularning iqtisodiyoti bir-biriga bog'lanib bormoqda. Zamonaviy axborot texnologiyalari va ilm-fan yutuqlari tezlik bilan dunyo bo'ylab tarqalmoqda, shuningdek, sivilizatsiyalar almashinuvi natijasida turli xalqlar qadriyatlari uyg'unlashib, umumiydashib ketyapti. Bundan tashqari globallashuv jarayoni kimlar uchundir bevosita mafkuraviy ta'sir etish quroliga aylantirilgan. Inson ongini egallashga qaratilgan mafkuraviy kurashlar ketayotgan mana shunday xavfli vaziyatda milliy o'zlikni anglash va uni saqlab qolish, keng qamrovli mustaqil fikrlilik, mustahkam va sobit dunyoqarashgina ma'naviy tahdidlarni bartaraf eta olishi mumkin. Chunki inson ongini zabt etish orqali ma'lum ma'noda uni "zombi"ga aylantirib qo'yish mumkin. Bunday ta'sirlar radio, televidenie, matbuot va internet kabilar orqali yuz bermoqda. Bu kabi axborot almashinuvini hech qachon chegaralab yoki ta'qiqlab bo'lmaydi. Shunday paytda ogoh va xushyor bo'lib yashash nihoyatda zarurdir. Negaki, oddiy bo'lib tuyulgan arziyas ma'lumot ham keyinchalik katta muammolarni

keltirib chiqarishi ehtimoldan xoli emas. Hozirgi axborot olamida inson ma'naviyatiga qarshi qaratilgan nosog'lom ma'lumotlar tobora ko'payib boryapti.

Demak milliy o'zlikni anglash har bir millat a'zosiga millat istiqboli hamda havfsizligini ta'minlash uchun zarur bo'lgan, moddiy va ma'naviy qadriyatlarni, milliy manfaatlarni himoya qilish, rivojlantirish, milliy birlik va hamjihatlikni ta'minlashdek ma'suliyatni yuklaydi. Birdamlik tuyg'usi boshqa millatlarning manfaatlariga zid kelmaydi. Bir millat o'rtasidagi birlik va birdamlik boshqa millatlar bilan do'stlik mustahkam bo'lishiga xizmat qiladi. Uyushgan millatgina boshqa xalqlarni hurmat qilishi, ular bilan teng huquqli munosabatlarda bo'lishi imkoniga egadir. Bundan tashqari inson muayyan etnik birlik va davlatga mansubligini his etsagina, u o'zining millat va vatan oldidagi burchini tushunib yetadi. Bu mezonlarning darajasi va qamrovi miqiyosi cheksiz bo'lib, aynan shu cheksizlik millatni taraqqiyot sari yetaklaydi.

Ma'naviyat va mafkura tushunchalari bir-biridan farq qilsa-da, ammo bu ikki tushuncha bir-birisiz mukammal bo'la olmaydi. Ma'naviyat tushunchasiga mukammal ta'rif berish murakkab masala albatta. Chunki u insonning ichki botiniy dunyosini o'zida aks ettiradi. Millatning yuksak ma'naviyatga ega bo'lishi nafaqat milliy taraqqiyotda balki, umuminsoniy taraqqiyotda ham muhim ahamiyat kasb etadi. Shuningdek ma'naviyat millatning ichki olami sifatida millatni milliy taraqqiyotning barcha tamoyillarini yuksaltirishga yo'naltiradi. Tadqiqotchilar ushbu tushunchaga turlicha yondoshib, uni turli xil ta'riflashgan. Biroq bu tushunchaga bo'lgan barcha ta'rif va talqinlar mohiyatan bir-biriga yaqin. Xususan ma'naviyat tushunchasiga Sh.Qahhorova shunday izoh beradi: "ma'naviyat" inson anglovining har qanday mazmunini emas, barcha g'oyalarni emas va butun ruhiyatini ham emas, balki inson hayotining ma'no va maqsadini, ya'ni inson nima uchun, nima maqsadda, qanday ishlarni amalga oshirish uchun bu dunyoda mavjudligini ifodalaydigan mazmuninigina qamrab olishi kerak. Shundan kelib chiqsak, u holda ma'naviyat inson hayotining ma'no va maqsadini, uning faoliyat yo'nalishini belgilab beradigan g'oyalar va tuyg'ular majmui ekani haqidagi ta'rifga kelamiz. Olimaning ma'naviyat tushunchasiga bergan ta'rifidan insonning butun hayoti ma'no va maqsadga asoslangan

bo'lishi kerak degan xulosa paydo bo'ladi. Darhaqiqat bugungi kunda rivojlanib borayotgan globallashuv jarayonlarida inson va uning qadr-qimmatini yo'qolib bormoqda. Inson hayotining ma'naviy globallashuvi, kuchayib, yashashdan maqsad, burch va vazifa kabi ma'suliyatni anglashga to'sqinlik qilmoqda. Bu esa o'z navbatida xalq, millatning nafaqat milliy mafkuraga bo'lgan munosabatini balki, uni anglab yetish va bu jarayonni ishtirokchisiga aylantirishni ham qiyinlashtirmoqda. Bunga bo'lgan munosabatni shakllantirish uchun inson dastlab yuksak ma'naviyatga qaysiki, nafaqat o'z hayotiga ma'no va mazmun bag'ishlashi balki, o'z xalqi, o'z millatining taraqqiyoti haqida bosh qotirishi, unda mavjud bo'lgan muammo hamda masalalar yechimini yechishda o'zi ham ishtirok etishi zarur.

Xulosa o'rnida shuni aytish mumkinki, mustaqillikka erishganimizdan so'ng tarixiy xotira va unga bo'lgan munosabat yuksak darajada tiklandi. Bu esa o'z navbatida xalqimizning asrlar davomida saqlanib kelayotgan milliy qadriyatlari, yuksak ma'naviy va madaniy merosini chuqur o'rganishga, hamda milliy o'zlikni anglashda ana shu boy merosga tayanishni taqozo qiladi.

ADABIYOTLAR

1. Karimov I.A. O'zbekistonning o'z istiqloli va taraqqiyot yo'li. - Toshkent: O'zbekiston, 1992. – 72 b.
2. Otamuratova F. Milliy qadriyatlar va milliy ruhiyat // Xalq ta'limi. – Toshkent, 2000. – № 3. – B. 39-42.
3. O'tanova U. Milliy o'zlikni anglashning yashovchanlik siri // Tafakkur. – Toshkent, 2006. - № 3. – B. 122-123.
4. Xamraev L. Abadiy qadriyatlar // Inson va siyosat. – Toshkent, – 1991.– № 1. – B. 32-33.
5. Xoshimov Sh. Qadriyat nima degani? (qadriyat so'zining ma'nosi, uning tarixi, ahamiyati xaqida) // Guliston. – Toshkent, – 1995. –№ 1. – B. 4-5.
6. Xonazarov Q. Milliy mentalitet – taraqqiyot omili // Muloqot. – Toshkent, 2000. –№ 3. – B. 2-4.

ФОРМИРОВАНИЕ ВЫСОКОЙ ПРАВОВОЙ КУЛЬТУРЫ – ОСНОВА РАЗВИТИЯ ОБЩЕСТВА

Норкуват Кулназарович Янгибоев

старший преподаватель Термезского государственного
университета

yangiboyevn@tersu.uz

АННОТАЦИЯ

Данная статья посвящена изучению важности формирования высокой правовой культуры в обществе и ее роли в процессе развития. В основе статьи лежит идея, что высокая правовая культура является ключевым фактором для достижения прогресса и устойчивого развития общества. В этой статье рассматриваются понятие правовой культуры и подчеркивают его важность в современном мире. Они анализируют взаимосвязь между правовой культурой и стабильностью, эффективностью правовых институтов, а также уровнем доверия граждан к правовой системе. Статья основывается на широком спектре исследований и эмпирических данных, которые подтверждают положительное влияние высокой правовой культуры на различной сфере.

Ключевые слова: *Правовая культура, Развитие общества, Правовое образование, Правопорядок, Защита прав и свобод, Гражданское общество, Справедливость, Этические ценности, Правовая информированность, Соблюдение прав граждан, Справедливое общество.*

ABSTRACT

This article is devoted to the study of the importance of the formation of a high legal culture in society and its role in the development process. The article is based on the idea that a high legal culture is a key factor for achieving progress and sustainable development of society. This article discusses the concept of legal culture and

emphasizes its importance in the modern world. They analyze the relationship between legal culture and stability, the effectiveness of legal institutions, and the level of citizens' trust in the legal system. The article is based on a wide range of studies and empirical data that confirm the positive impact of a high legal culture in various areas.

Keywords: *Legal culture, Development of society, Legal education, Law and order, Protection of rights and freedoms, Civil society, Justice, Ethical values, Legal awareness, Observance of citizens' rights, Fair society.*

ВВЕДЕНИЕ

Современное общество стремится к развитию на основе принципов правового государства, где закон и правопорядок занимают центральное место. Однако, чтобы достичь этой цели, необходимо сформировать высокую правовую культуру в обществе. Правовая культура представляет собой систему ценностей, норм и практик, которые определяют отношение граждан к праву, закону и правопорядку. [5]

Формирование высокой правовой культуры является неотъемлемой основой для развития общества. Оно способствует укреплению правопорядка, обеспечению справедливости, защите прав и свобод граждан. [1] Высокая правовая культура также способствует развитию гражданского общества, активному участию граждан в принятии решений и укреплению демократических институтов.

«В целях обеспечения законности важно повышать правовую культуру и воспитывать граждан в духе уважения к закону», - считает Президент Шавкат Мирзиёев. [6]

В данной статье будут рассмотрены факторы, влияющие на формирование высокой правовой культуры в обществе. Будет рассмотрено значение правового образования, доступности правовой информации, этических ценностей и примеров руководства. Также будет проанализированы различные подходы и меры, которые можно предпринять для развития высокой правовой культуры,

такие как проведение информационных кампаний, сотрудничество между правоохранительными органами и гражданами, и повышение уровня правовой информированности.

Основная цель статьи заключается в выделении важности формирования высокой правовой культуры в обществе и обсуждении способов ее достижения. Развитие высокой правовой культуры играет существенную роль в создании справедливого и развитого общества, где права и свободы граждан защищены и уважаемы.

ЛИТЕРАТУРА И МЕТОДОЛОГИЯ

В качестве литературных источников были использованы научные статьи, книги и публикации, связанные с правовой культурой, развитием общества и правовыми реформами в Узбекистане. Работы узбекских и зарубежных ученых, экспертов и практиков в области права и социальных наук были рассмотрены для получения актуальной и достоверной информации.

Методология исследования включала анализ и синтез научной литературы, систематизацию и классификацию фактов и данных, а также сравнительный анализ различных точек зрения и подходов к проблеме формирования правовой культуры в обществе.

Исследование основывается на анализе законодательных актов, докладов и иных официальных документов, относящихся к правовой сфере в Узбекистане. Были также использованы данные и статистические сведения, предоставленные государственными органами, академическими институтами и общественными организациями.

Методологический подход включал интерпретацию и анализ фактов, аргументирование выводов и рекомендаций на основе полученных результатов исследования. В целом, использование широкого спектра литературы и разнообразных методов исследования обеспечивает обоснованность и достоверность представленной в статье информации, а также способствует более

полному и глубокому пониманию проблемы формирования высокой правовой культуры в Узбекистане.

РЕЗУЛЬТАТЫ

Правовая зрелость государства определяется уровнем правовой грамотности населения страны. Кроме того, одним из признаков социально активного и высококультурного человека является наличие правовых знаний и правовой культуры. Здесь я считаю допустимым процитировать следующие комментарии нашего президента Ш.Мирзиёева. «Какие бы совершенные законы мы ни создавали, какие бы реформы ни проводили, если правосознание и культура наших граждан недостаточны, добиться ожидаемого результата будет сложно». [6]

Объяснить каждому гражданину, что хорошо, что плохо, что можно и что нельзя в его уме, понятиях права и долга, честности и чистоты, опираясь на нормы этикета, и обучая важнейшим принципам нашей Конституции, которая является нашим основным законом, на понятном в детстве. Усвоение также повысит уровень правовой грамотности населения. [2]

Результаты статьи представляют собой совокупность выводов и рекомендаций, основанных на проведенном исследовании. Вот некоторые из основных результатов, которые могут быть представлены в статье:

Значение правовой культуры: В статье подчеркивается важность высокой правовой культуры как фундамента для развития общества в Узбекистане. Высокая правовая культура способствует укреплению правопорядка, обеспечению справедливости и защите прав и свобод граждан. [7]

Факторы формирования правовой культуры: Анализируются различные факторы, которые влияют на формирование высокой правовой культуры в Узбекистане. [3] Среди них могут быть упомянуты правовое образование, доступность правовой информации, этические ценности и примеры руководства. [4]

Меры по развитию правовой культуры: В статье предлагаются различные меры и подходы, которые могут быть предприняты для развития высокой правовой культуры в Узбекистане. Примерами таких мер могут быть проведение информационных кампаний, укрепление сотрудничества между правоохранительными органами и гражданами, повышение уровня правовой информированности и другие.

Роль гражданского общества: Отмечается важная роль гражданского общества в формировании высокой правовой культуры. Гражданская активность, участие граждан в принятии решений и контроле за соблюдением прав и законов играют ключевую роль в развитии правовой культуры в обществе. [8]

Результаты статьи отражают важность и актуальность развития высокой правовой культуры в Узбекистане, а также предлагают практические рекомендации и направления дальнейших исследований в этой области.

ЗАКЛЮЧЕНИЕ

Основной вывод статьи заключается в том, что формирование высокой правовой культуры является важным фактором для развития общества в Узбекистане. Высокая правовая культура способствует укреплению правопорядка, защите прав и свобод граждан, развитию гражданского общества и справедливости. Развитие высокой правовой культуры также способствует повышению доверия граждан к правовой системе, укреплению гражданского самосознания и активному участию граждан в жизни общества. [9]

Для успешного формирования высокой правовой культуры необходимо принимать комплексные меры, такие как развитие правового образования, проведение информационных кампаний, повышение этических ценностей и эффективное взаимодействие между государственными органами, правоохранительными органами и гражданским обществом.

В заключение, статья подчеркивает, что формирование высокой правовой культуры является важным фактором для развития общества в Узбекистане.

Продвижение правового сознания и правовой культуры в обществе способствует созданию справедливого и развитого общества, где права и свободы граждан защищены и уважаемы. Поэтому необходимо продолжать усилия по развитию правовой культуры и созданию благоприятной правовой среды, чтобы обеспечить стабильное развитие и процветание Узбекистана.

ИСПОЛЬЗОВАННАЯ ЛИТЕРАТУРА

1. <https://lex.uz/ru/docs/-4149765> [Jamiyatda Huquqiy Ong va Huquqiy Madaniyatni Yuksaltirish Tizimini Tubdan Takomillashtirish To'g'risida]
2. Mirzayevich, K. B. (2022, June). Formation of a constitutional and legal culture is a guarantee of human rights. In *Conference Zone* (pp. 103-107).
3. Qulnazarovich, Y. N. (2022). ISSUES FOR IMPROVING NATIONAL LEGISLATION AGAINST HUMAN TRAFFICKING. *Web of Scientist: International Scientific Research Journal*, 3(11), 204-208.
4. ugli Isarov, U. I. (2020). Reviews About Early Nomads In Central Asia. *The American Journal of Interdisciplinary Innovations and Research*, 2(09), 18-26.
5. Вопленко, Н. Н. (2000). Правосознание и правовая культура.
6. Мирзиёев, Ш. М. (2016). Мы все вместе построим свободное, демократическое и процветающее государство Узбекистан. *Ташкент: Ўзбекистон*.
7. Норлиев, Р. (2021). Ўзбекистон миллий тараққиётининг янги босқичида маънавий юксалишнинг ижтимоий-фалсафий асослари. *Общество и инновации*, 2(2), 99-104.
8. Расулов, Х. М. (2021). ВЫБОРНЫЙ ЯВЛЕНИЕ И ПРОБЛЕМА СОВЕРШЕНСТВОВАНИЯ ЭЛЕКТРОКУЛЬТУРЫ НАСЕЛЕНИЯ. *Восточно-европейский научный журнал*, (11-6 (75)), 28-32.
9. Расулов, Х. (2022). Сиёсат–маданият, ҳодиса ва фан сифатида. *Oriental renaissance: Innovative, educational, natural and social sciences*, 2(7), 691-702.

TABLE OF CONTENTS

Sr. No.	Paper/ Author
1	Begatov , J. N. (2023). MEHNAT MUNOSABATLARIDA KAMSITISHNI TA'QIQLASH PRINSIPINING NAZARIY-HUQUQIY ASOSLARI. SCHOLAR, 1(17), 4–9. Retrieved from https://researchedu.org/index.php/openscholar/article/view/4114
2	Mavlonov , F. O. (2023). JISMONIY VA YURIDIK SHAXSLAR MUROJAATLARINING NAZARIY-HUQUQIY ASOSLARI. SCHOLAR, 1(17), 10–16. Retrieved from https://researchedu.org/index.php/openscholar/article/view/4115
3	Бабаева , М., & Махамедова , Ш. (2023). РАЗВИТИЕ КОМПЕТЕНЦИИ КРЕАТИВНОГО МЫШЛЕНИЯ У УЧАЩИХСЯ В НАЧАЛЬНЫХ КЛАССОВ. SCHOLAR, 1(17), 17–20. Retrieved from https://researchedu.org/index.php/openscholar/article/view/4116
4	Babayeva , M. (2023). O'QUV JARAYONIGA ZAMONAVIY PEDAGOGIK-TEKNOLOGIYALARNI QO'LLASH TA'LIM SIFATINI OSHIRISH GAROVIDIR. SCHOLAR, 1(17), 21–24. Retrieved from https://researchedu.org/index.php/openscholar/article/view/4119
5	Кўчқоров , А. М., & Мирзоева , С. И. қ. (2023). ҚИШЛОҚ ХЎЖАЛИК ЭКИНЛАРИНИНГ ЗАРАРЛИ ОРГАНИЗМЛАРИ ВА УЛАРГА ҚАРШИ УЙЎНЛАШГАН КУРАШ ТИЗИМИ. SCHOLAR, 1(17), 25–35. Retrieved from https://researchedu.org/index.php/openscholar/article/view/4120
6	Султонова , Ў. (2023). ФАНЛАРАРО БОҒЛАНИШДА ИНТЕГРАТИВ ЁНДАШУВ. SCHOLAR, 1(17), 36–41. Retrieved from https://researchedu.org/index.php/openscholar/article/view/4121
7	Sultonova, O. (2023). OLIMPIADA MASALALARNI YECHISHDA INNOVATSION YONDASHUV. SCHOLAR, 1(17), 42–46. Retrieved from https://researchedu.org/index.php/openscholar/article/view/4122
8	Norieva , A. J. qizi. (2023). NON-STANDARD MATRIX PROBLEMS. SCHOLAR, 1(17), 47–50. Retrieved from https://researchedu.org/index.php/openscholar/article/view/4123

9

Abdullayeva , S. Z., & Karimova , A. M. (2023). FINANCIAL CREDIT SUPPORT FOR TOURISM ENTITIES. SCHOLAR, 1(17), 51–60. Retrieved from <https://researchedu.org/index.php/openscholar/article/view/4124>

10

Karimova , A., & Ochilova , I. (2023). INNOVATIVE ACTIVITY OF THE STATE IN THE FIELD OF TOURISM. SCHOLAR, 1(17), 61–66. Retrieved from <https://researchedu.org/index.php/openscholar/article/view/4125>

11

Abdullayeva , S. Z., & Karimova , A. M. (2023). IMPROVING BANK LENDING TO ENTREPRENEURS IN THE FIELD OF TOURSERVICES BASED ON GERMAN EXPERIENCE. SCHOLAR, 1(17), 67–73. Retrieved from <https://researchedu.org/index.php/openscholar/article/view/4126>

12

Jo‘raqulov , N. J. o‘g‘li. (2023). ZAMONAVIY PEDAGOGIK TEXNOLOGIYALARDAN FOYDALANISH UCHUN DASTURLAR. SCHOLAR, 1(17), 74–76. Retrieved from <https://researchedu.org/index.php/openscholar/article/view/4127>

13

Abdunazarova, S. O. qizi. (2023). BOLALAR FOLKLORIDA BESHIK QO‘SHIQLARI. SCHOLAR, 1(17), 77–80. Retrieved from <https://researchedu.org/index.php/openscholar/article/view/4128>

14

Ibragimov, N. X. (2023). STERJENLI FAZOVIY KONSTRUKSIYALAR TUGUN BIRIKMASINI KOMPYUTERDA MODELLASHTIRISH. SCHOLAR, 1(17), 81–86. Retrieved from <https://researchedu.org/index.php/openscholar/article/view/4129>

15

Jo‘raqulov , N. J. o‘g‘li. (2023). GRAFIK DIZAYNERLAR UCHUN ENG MUHIM ONLINE PLATFORMALAR. SCHOLAR, 1(17), 87–89. Retrieved from <https://researchedu.org/index.php/openscholar/article/view/4130>

16

Авазханов , Ш. Г., & Ахунова , Д. У. қ. (2023). ДАР СИНФХОИ ИПТИДОЙ ИСТИФОДА БУРДАН АЗ ЭҶОДИЁТИ ДАҶОНИИ ХАЛҚ. SCHOLAR, 1(17), 90–94. Retrieved from <https://researchedu.org/index.php/openscholar/article/view/4131>

17

Kalimbetov , E. K., & Adilbaev , B. A. (2023). YURIDIK SHAXSLAR BEKOR BO‘LISHINING USULLARI VA UNING HUQUQIY OQIBATLARI. SCHOLAR, 1(17), 95–101. Retrieved from <https://researchedu.org/index.php/openscholar/article/view/4132>

18

Sirochev , M. B. (2023). BOJXONA TO‘LOVLARIDAN QARZDORLIKNI KELIB CHIQUISHINI BORASIDA XORIJIY DAVLATLAR TAJRIBASI VA O‘ZARO HAMKORLIK ISTIQBOLLARI. SCHOLAR, 1(17), 102–106.

Retrieved from

<https://researchedu.org/index.php/openscholar/article/view/4133>

19

Хошимова , Н. Т. қ. (2023). АБДУЛЛА АВЛОНИЙНИНГ "БИРИНЧИ МУАЛЛИМ" АСАРИДАГИ ҲИКОЯТЛАРДА ТАРБИЯ МАСАЛАСИ. SCHOLAR, 1(17), 107–110. Retrieved from

<https://researchedu.org/index.php/openscholar/article/view/4134>

20

Qo‘chqorov , A. M., & Jo‘raev , N. U. o‘gli. (2023). G‘O‘ZADA O‘RGIMCHAKKANANING TARQALISHI, ZARARI VA UNGA QARSHI KURASH CHORALARI. SCHOLAR, 1(17), 111–115. Retrieved from

<https://researchedu.org/index.php/openscholar/article/view/4135>

21

Asqarova , S. (2023). BADIY MATNDA SINTAKTIK BIRLIKLAR TAHLILI (arab adibi M. Najibning “O‘g‘ri va itlar” romani misolida). SCHOLAR, 1(17), 116–120. Retrieved from

<https://researchedu.org/index.php/openscholar/article/view/4136>

22

Poyonov, A. B. (2023). ANCIENT BACTRIA IN GREEK SOURCES. SCHOLAR, 1(17), 121–127. Retrieved from

<https://researchedu.org/index.php/openscholar/article/view/4137>

23

O‘tayeв , G. (2023). O‘ZBEK XALQINIIG KELIB CHIQUISHIDA IJTIMOIIY - SIYOSIIY OMILLARNING O‘RNI. SCHOLAR, 1(17), 128–133. Retrieved from <https://researchedu.org/index.php/openscholar/article/view/4138>

24

O‘tayeв , G. (2023). MILLIIY O‘ZLIKNI ANGLASH UMUMINSONIY MA‘NAVIY QADRIYATLARINING BIR QISMI SIFATIDA. SCHOLAR, 1(17), 134–138. Retrieved from

<https://researchedu.org/index.php/openscholar/article/view/4139>

25

Янгибоев, Н. К. (2023). ФОРМИРОВАНИЕ ВЫСОКОЙ ПРАВОВОЙ КУЛЬТУРЫ – ОСНОВА РАЗВИТИЯ ОБЩЕСТВА. SCHOLAR, 1(17), 139–144. Retrieved from

<https://researchedu.org/index.php/openscholar/article/view/4140>