

ISSN: 2181-4147

*Scientific Journal*

# *Scholar*

*Volume 1, Issue 16*



*2023/16*

*June*

TOGETHER WE REACH THE GOAL

ISSN 2181-4147  
VOLUME 1, ISSUE 16  
JUNE 2023



<https://researchedu.org/index.php/openscholar>

**“SCHOLAR” SCIENTIFIC JOURNAL****VOLUME 1, ISSUE 16, JUNE, 2023****EDITORIAL BOARD****G. Kholmurodova***Professor, Doctor of Agricultural Sciences, Tashkent State Agrarian University***A. Madaliev***Professor, Doctor of Economics, Tashkent State Agrarian University***G. Sotiboldieva***Associate Professor, Doctor of Philosophy (Phd) in Biological Sciences, Fergana State University***U. Rashidova***Associate Professor, Doctor of Philosophy (Phd) in Philological Sciences, Samarkand State University***D. Darmonov***Associate Professor, Doctor of Philosophy (Phd) in Biological Sciences, Fergana State University***X. Abdusakimova***Associate Professor, Doctor of Philosophy (Phd) in Biological Sciences, Fergana State University***U. Ruzmetov***Associate Professor, Doctor of Philosophy (Phd) in Chemical Sciences, National University of Uzbekistan***M. Yusupova***Associate Professor, Doctor of Philosophy (Phd) in Biological Sciences, Fergana State University***M. Kambarov***Associate Professor, Doctor of Philosophy (Phd) in Pedagogical Sciences, Namangan State University***S. Sadaddinova***Associate Professor, Doctor of Philosophy (Phd) in Physics and Mathematics Sciences, Tashkent University of Information Technologies***M. Fayzullaev***Associate Professor, Doctor of Philosophy (Phd) Geographical Sciences, Karshi State University***Z. Muminova***Doctor of Philosophy (Phd) in Agricultural Sciences, Samarkand Institute of Veterinary Medicine***B. Kuldashov***Doctor of Philosophy (Phd) in Agricultural Sciences, Samarkand Institute of Veterinary Medicine***Kh. Askarov***Doctor of Philosophy (Phd) in Agricultural Sciences, Fergana Polytechnic Institute***S. Nazarova***Associate Professor, Doctor of Philosophy (Phd) in Agricultural Sciences, Bukhara State University***O. Rahmonov***Doctor of Philosophy (Phd) in Technical Sciences, Fergana Polytechnic Institute***G. Tangirova***Associate Professor, Doctor of Philosophy (Phd) in Agricultural Sciences, Tashkent State Agrarian University***Z. Koryogdiev***Doctor of Philosophy (Phd) in Historical Sciences, Bukhara State University***S. Ubaydullaev***Doctor of Philosophy (Phd) in Agricultural Sciences, Andijan Institute of Agriculture and Agrotechnology***R. Yuldasheva***Associate Professor, Doctor of Agricultural Sciences, Tashkent State Agrarian University***M. Yuldashova***Doctor of Philosophy (Phd) in Biological Sciences, Namangan State University*

## BOBUR G‘AZALIYOTIDA QOFIYA SAN’ATLARI

**Xonto‘rayev Jasurbek**

Andijon davlat universiteti talabasi

*Annotatsiya: Bu maqolada Zahiriddin Muhammad Boburning qofiya san’atlaridan ustalik bilan foydalanganligi, bu esa g‘azalga o‘zgacha joziba berganligi xususida so‘z boradi.*

*Kalit so‘zlar: tajziya, musajj’, rajaz, hazaj, muzore’, ichki qofiya, radif.*

Zahiriddin Muhammad Bobur nomi tilga olinganda kimlarningdir xayolida qudratli shoh, yana kimlarningdir xayolida buyuk shoir gavdalanadi. Boburga shoh va shoir degan ta’rifning o‘zi kamlik qiladi. U, o‘z navbatida, adabiyotshunos olim va tarjimon ham edi. Shoh sifatida Hindistonda 332 yil hukmronlik qilgan Boburiylar sulolasiga asos solgan bo‘lsa, tarjimon sifatida Xoja Ahrorning "Volidiya" asarini tarjima qilgan. Adabiyotshunoslikka, xususan, aruz ilmiga bag‘ishlangan "Muxtasar" asarini yaratganki, uni olim deyishga to‘la haqlimiz. Bobur haqida gap ketar ekan, uning dilbar shoir ekanligiga, takrorlanmas quyma satrlar bitganligiga, yozgan g‘azallar-u ruboiylarida hayot haqiqatlarini aks ettirganligiga to‘xtalmasdan ilojimiz yo‘q. Bobur shunday she’riy asarlar yozganki, o‘qiguvchi shoir shaxsiga tasannolar aytadi. Ha, Bobur o‘z ijodi bilan ana shunday daraja hosil qila olgan ijodkor edi. Ayniqsa, g‘azallarini mutolaa qilar ekanmiz shoirning so‘z qo‘llash, badiiy tasvir vositalaridan unumli va o‘rinli foydalanish mahoratiga qoyil qolamiz. Bobur ijodi bilan tanish bo‘lgan insonlar uning o‘z she’riy asarlarida ma’naviy san’atlardan ko‘p o‘rinlarda foydalanganligini yaxshi biladilar. Shuning bilan birga u qofiya san’atlaridan, jumladan, musajja’ va tajziya san’atlaridan ham foydalangan holda go‘zal g‘azallar yaratgan. Musajja’ - "saj’li, qofiyali" ma’nosida bo‘lib, baytlari ichki qofiyali bo‘lgan she’riy asarlar shunday ataladi [Hojiahmedov, 1998: 146]. Tajziya -

ilmi bade' istilohlaridan bo'lib, bayt misralarining har birini ikki bo'lakka ajratib, misralardagi birinchi bo'laklarni ham, ikkinchi bo'laklarni ham o'zaro qofiyalash san'atidir [Hojiahmedov, 1998: 149]. Shunday g'azallardan bir nechtasini ko'rib chiqamiz.

Soqi erur ishrat chog'i, afsurda bo'lma day bila

O'ttek chog'ir keltur, dag'i suhbat tunotur may bila [Bobur, 1976:6]

matla'si bilan bilan boshlanuvchi 5 baytli g'azalining har bir baytida qofiya san'atlaridan foydalanilgan. G'azal aruzning rajazi musammani solim vaznida bitilgan.

Taqte'si: - - V - / - - V - / - - V - / - - V -

Ushbu baytning birinchi misrasidagi "chog'i" va "day" so'zlari ikkinchi misradagi "dag'i" va "may" so'zlari bilan qofiyalanib, tajziyani yuzaga keltirgan. Keyingi baytlarning barchasida musajja' san'atidan foydalanilgan. G'azalning ikkinchi bayti quyidagicha

Keltur sharobi nobni, omoda qil asbobni

Xush tut shabi mahtobni, chun bordur ul oy bila

Shu o'rinda ta'kidlab o'tish joizki, musajja' to'rtta teng bo'lakka bo'linishi mumkin bo'lgan 8 ruknli (musamman) baytlardagina qo'llanishi mumkin [Hojiahmedov, 1998: 146]. Yuqoridagi bayt shu qoidaga to'laqonli mos tushadi. Baytda asosiy qofiyalanuvchi so'z(oy)dan tashqari "nob", "asbob" va "mahtob" so'zlari o'zaro qofiyalanib, musajja'ni (ichki qofiya) hosil qilgan. Bu so'zlardagi "b" undoshi raviy bo'lib, raviydan keyin kelgan -ni affiksi qofiyani yana ham kuchayishiga xizmat qilgan. G'azalning keyingi bayti

Davron g'amin barbod qil, ishrat uyin obod qil,

Jonu ko'ngilni shod qil ovozi changu nay bila

misralari bilan davom etgan. Bu baytda "barbod", "obod" va "shod" so'zlari ichki qoyifaga olingan. Misralarga yana ham diqqat bilan e'tibor bersak, "qil" so'zi ichki qofiyaga olingan so'zlardan so'ng 3 o'rinda takrorlangan. Shu bois "qil" so'zini ushbu bayt uchun ichki radif deb olishimiz mumkin. Chunki radif adabiyotshunoslikda

qofiyadan soʻng kelib aynan takrorlanuvchi soʻz yoki soʻzlar birikmasini anglatadi[Hojiahmedov, 1999: 39].

Majlisda bordur sar-basar may nashʼasidin shoʻru sharʼ

Borini mastu bexabar qil jomi paydar-pay bila

baytida ham ichki qofiyalanish davom etadi. "Sar-basar", "shoʻru sharʼ" va "bexabar" soʻzlari ichki qofiyani hosil qilib, "r" undoshi qofiyani hosil qiluvchi raviy boʻlib xizmat qilgan. Gʻazalning soʻnggi bayti (maqtaʼ)da ham musajjaʼni koʻrishimiz mumkin:

Hamdard yore qonikim, bir gʻamgusore qonikim,

Abri bahore qonikim, Bobur kibi yigʻlay bila

Bu baytda "yore", "gʻamgusore", "bahore" soʻzlari orqali ichki qofiya hosil qilingan boʻlib, "r" undoshi raviy hisoblanadi. Raviydan keyin kelgan "e" unlisi qofiyani yana ham aniqroq koʻrsatishga xizmat qilgan. Ushbu misralarda ham yuqorida koʻrib oʻtgan bir baytimiz singari ichki radif (qonikim) qoʻllangan.

Yana bir gʻazalni tahlilga tortamiz:

Qaro zulfung firoqida parishon roʻzgʻorim bor,

Yuzungning ishtiyoqida ne sabru ne qarorim bor

Bu gʻazal ham yuqorida tahlil qilingan gʻazal kabi 5 baytdan iborat va har bir baytida qofiya sanʼatlari qoʻllangan. Gʻazal aruzning hazaji musammani solim vaznida yozilgan. Taqteʼsi: V - - - / V - - - / V - - - / V - - -

Gʻazal matlaʼsidagi "firoqida" va "ishtiyoqida", "roʻzgʻorim" va "qarorim" soʻzlari qofiyalanib, tajziyani hosil qilgan. Odatda, matlaʼda tajziya qoʻllangan gʻazallarning keyingi baytlarida musajjaʼ qoʻllanadi. Bu gʻazal ham shunday gʻazallar sirasiga kiradi.

Labing bagʻrimni qon qildi, koʻzumdin qon ravon qildi,

Nega holim yamon qildi, man andin bir soʻrorim bor

baytida "qon", "ravon", "yamon" soʻzlari qofiyalanib musajjaʼ hosil qilgan boʻlsa, musajjaʼdan keyin kelgan "qildi" soʻzi ichki radifni yuzaga keltirgan. Bu holat, yaʼni ichki qofiya va ichki radif qoʻllash keyingi baytda ham davom etgan:

Jahondin manga g'am bo'lsa, ulusdin gar alam bo'lsa,

Ne g'am, yuz muncha ham bo'lsa, seningdek g'amgusorim bor

Baytdagi "g'am", "alam", "ham" so'zlari ichki qofiya, "bo'lsa" so'zi ichki radifdir. Keyingi ikki baytda ichki radif qo'llanilmagan, lekin musajja'ning yorqin misollari keltirilgan:

Agar muhlismen, ar mufsid va gar oshiqmen, ar obid,

Ne ishing bor sening, zohid, meningki ixtiyorim bor

Ushbu misralarda "mufsid", "obid", va "zohid" so'zlari orqali ichki qofiya yuzaga keltirilgan bo'lsa,

Fig'onim oshdi bulbuldin, g'ami yo'q zarra bu quldin,

Base, Bobir, o'shal guldin ko'ngulda xorxorim bor

baytida "bulbuldin", "quldin" va "guldin" so'zlaridan foydalanib musajja' hosil qilingan. Bobur bu g'azalida ham matla'dan to maqta'gacha har bir baytda qofiya san'atidan foydalangan. Bu esa g'azal o'qiguvchi uchun juda qulay va yoqimlidir. Umuman olganda, nazdimizda, ichki qofiya qo'llangan g'azallar ichki qofiya qo'llanmagan g'azallarga nisbatan bir pog'ona yuqori o'rinda turadi. Sababi bunday g'azallar yozish shoirdan yuqori bilim va mahorat talab qilishi bilan bir qatorda yozilgan g'azal oson va ravon o'qiladi. Bu kabi g'azallar kuyga solinganda esa o'zgacha ohang hosil qiladi. Fikrimizni davom ettirgan holda Boburning yana bir g'azalini ko'ib chiqamiz:

G'ofil o'lma, ey soqiy, gul chog'in g'animat tut,

Vahti aysh erur boqiy, ol chog'ir, ketur, bot tut

Bu g'azal ham avval tahlil qilingan ikki g'azal singari tajziya bilan boshlanib musajja' bilan davom etadi. Vazni: hazaji musammani ashtar. Taqte'si:

- V - / V - - - / - V - / V - - -

Yuqoridagi baytda "soqiy" va "boqiy", "g'animat" va "bot" so'zlari tajziyani yuzaga keltirgan. Keyingi ikki baytda, ko'rib o'tayotganimiz, musajja' san'ati qo'llangan:

Bu nasihatim angla, ne bilur kishi yongla,

Ne bo'lur ekin tongla, sen bugun g'animat tut.

Xushturur visoli yor anda bo'lmasa dayyor,

Bo'lsa vasl e'tibor davlatu saodat tut.

Boburning o'zgacha o'xshatishlar bilan yozgan, hammaga birdek ma'qul bo'lgan mashhur g'azali ham biz e'tibor qaratayotgan qofiya san'atlarini o'zida mujassam etgan. Bu g'azal quyidagi bayt bilan boshlanadi:

Xatting aro uzoring sabza ichinda lola,

Ul chashmi purxumoring loladagi g'azola

G'azal aruzning muzoriyi musammani axrab vaznida yozilgan. Taqte'si:

-- V/ - V - - / - - V/ - V - -

Badiiyat jihatidan mukammal bo'lgan g'azalning birinchi baytida tajziya san'atidan ham foydalanilgan. Bu "uzoring" va "purxumoring", "lola" va "g'azola" so'zlarida o'z aksini topgan. Keyingi baytlarda, odatdagidek, musajja' san'ati birinchi o'ringa chiqadi.

Barcha parilar, ey jon, girdingda zoru hayron,

Go'yo erur namoyon oy tegrasida hola.

Mehru vafoni, ey yor, ko'p ko'rди sendin ag'yor,

Javr-u jafoni bisyor qilding manga havola

Tahlil qilingan g'azallar asosida qofiya san'atlaridan hisoblangan tajziya va musajja' san'atlari, asosan, yonma-yon kelishi haqida xulosa qilishimiz mumkin. Bu, ayniqsa, Bobur g'azaliyotida yaqqol namoyon bo'lganligini ko'rib chiqdik. Shoir bunday g'azallar yozishi uchun, avvalo, qofiya ilmini chuqur egallagan bo'lishi kerak. Egallagan ilmi asosida mazmun jihatidan g'oyatda go'zal bo'lgan g'azal yaratish uchun esa nozik did, yuksak mahorat talab etiladi. Bobur ana shu ikki xususiyatni o'zida jamlay olgan buyuk iste'dod sohibi edi. Shuning uchun uning yaratgan asarlari necha asrlar o'tsa ham o'z malohatini yo'qotmay, vaqt sinoviga bardosh berib kelyapti. Hali uning yaratgan asarlari, yozgan g'azallari-yu ruboiylari ko'plab she'riyat shaydolarini maftun etib, boqiy yashaydi.



**FOYDALANILGAN ADABIYOTLAR**

1. Bobir. Tanlangan asarlar.-T.: O'qituvchi, 1976.
2. Hojiahmedov A. She'riy san'atlar va mumtoz qofiya.-T.: Sharq, 1998.
3. Hojiahmedov A. She'r san'atlarini bilasizmi?.-T.: Sharq, 1999
4. Mamajonov Z. Mumtoz she'riy san'atlarning nazariy tasnifi.-T.: Akademnashr, 2016.

## CREATIVE INTERPRETATION OF CHILDREN'S LITERATURE IN BOOK GRAPHICS OF UZBEKISTAN

**Jurayeva Gulmira**

National Institute of Painting and Design named after Kamoliddin Behzod  
Faculty of Fine Arts, Bench book graphics, 1st stage master's student,

***Annotation:** This article describes in detail the creative interpretation of children's literature in the book graphics of Uzbekistan, the extent to which the content and illustrations are in harmony, and the printing of decorative books in the Republic.*

***Key words:** book graphics, illustration, decorative books, creative interpretation.*

### **Introduction:**

The task of the artist is that he should help to understand the story, the literary image, the content of the book through the image. The illustrations made for the book should be dynamic, colorful, impressive in terms of form, and help to make the text of the literary work attractive. The images used in children's books remain in children's memories for a long time and develop their artistic taste. It is appropriate to take into account the age and requirements of children when working with the format and lettering during the decoration process.

### **Literature analysis and methodology:**

When preparing a book illustration, it is necessary to pay special attention to what kind of work it is. Illustration graphics are intended for close-up viewing. Visual aids can be used depending on the content of the book. Artistic images determine in what direction and technique the artist should paint.

On the basis of ancient rare manuscripts, the exquisite paintings that have survived to us have a unique world of beauty and sophistication. Their bright colors, fine lines and excellent proportions still give the viewer aesthetic pleasure. That is why these art

samples are preserved in the world's most prestigious museums and library complexes. The rare manuscripts created in the creative collaboration of various artists, illustrators, cover artists, tabulators and others are valuable sources for studying the cultural and social life of that time.

With the advent of printing presses, book covers also changed. As a result, it led to the appearance of various decorations, new characters and elements of the book. The title of the book, the author, and the contents of the book are on the cover. Color illustrations are used on fabric-covered or paper-covered covers. Covers are made of very strong, smooth paper and allow for colorful printing. Covers often serve as pereplet.

### **Results:**

The use of lead engraving, xylography and lithography in etching lead to an increase in the number of illustrated books. An illustration based on a work of art or an event is called an illustration. The main requirement of illustration is to create a graphic plot suitable for the chosen topic. The artist studies the literary work, selects the episodes suitable for the image and draws an illustration sketch.

It depends on the talent of the artist to express the harmony of the content and the illustrations. In illustration, the sketch plays a major role in revealing the composition. Because it will be possible to choose a good composition solution by comparing several sketches. The composition of an illustration is determined by its technique. Depending on the plot of the work of art, the illustration can be in a linear solution or in a color solution. The Uzbek people are very rich in cultural heritage. His experience in book art is especially high.

The People's Artist of Uzbekistan Iskandar Ikramov was the first artist who received a special graphic education, and the direction of the development of book graphics in Uzbekistan is connected with his name. Let's analyze some examples of book decoration by representatives of the older and middle generations who created book graphics. Many graphic and book decoration artists created in Uzbekistan. Among them, V. E. Kaydalov has a special place.

**Discussion:**

Printing of decorative books began to be widely used in the republic. He, in turn, allowed the artist to reproduce his creative copies. V. Kaidalov worked a lot on the Karakalpak epic "Forty Maidens". It tells the story of Guloyim, the main character of the epic, who fought for the independence of the people of Karakalpak. Guloyim rejects the flattery and gathers forty girls in the palace in order to fight against the enemies.

The cover of the book begins with a portrait of the charming, romantic Guloyim, the leader of forty girls. The epic is imbued with the ideas of love for the homeland of the Karakalpak people, loyalty, and the struggle for truth and freedom. The subtle psychological image in Guloyim's portrait enriches the reader's imagination. Uzbek graphic art is trying to respond to the social and political events taking place in our mighty Motherland.

**Conclusion:**

In conclusion, it should be said that the elegant and wonderful paintings mainly served to decorate the rare manuscripts of scientific, artistic and historical works. Iranian miniature art emerged in the form of book illustration and developed in close connection with books and manuscripts from the 11th to the 14th century. In ancient times, people made paper from the stem of the papyrus plant and the stem of the mulberry tree.

**REFERENCES**

1. Orinov M. Kh. Use of combined technologies in drawing lessons. 2022.
2. Zulfiya, B., & Rakhmonali, S. The complex relationship of art to social life. Research Focus, 2022.
3. Qurbonova, B., Akhmedova, N., & Yuldashev, I. Methods of using Rangatsvir technique. Research Focus, 2022.
4. Boboyeva, Z. The role of fine art in the development of social activity. 2022.

## ELLIPS VA UNING EKSSENTRISITETIGA OID TEOREMA

**Noriyeva Aziza Jasur qizi**

Mirzo Ulug'bek nomidagi O'zMU Jizzax filiali, assistent.

[noriyevaaziza@gmail.com](mailto:noriyevaaziza@gmail.com)

### ANNOTATSIYA

*Ushbu maqolada tekislikda ikkinchi tartibli chiziqlardan biri bo'lgan ellipsning uchidan fokuslarining ko'rish burchaklariga oid teorema hamda masalalar ko'rilgan bo'lib, maqoladan analitik geometriya fani o'qitiladigan ta'lim yo'nalishi talabalari, professor-o'qituvchilar hamda qiziquvchi yoshlar foydalanishi mumkin.*

**Kalit so'zlar:** *Ellips, ellipsning uchi, fokus, masofa, katta o'q, eksentrisitet.*

### THEOREM ON THE ELLIPSE AND ITS ECCENTRICITY

#### ABSTRACT

*Theorem and problems related to focal viewing angles from the tip of an ellipse, which is one of the orderly lines in a plane, were seen from the article, students, professors and those interested in the fields of study in which the science of analytical geometry is taught. possible through youth.*

**Keywords:** *Ellipse, tip of ellipse, focus, distance, major axis, eccentricity.*

#### KIRISH

Ma'lumki, tekislikdagi ikkinchi tartibli chiziqlardan eng keng o'rganiladigani hamda amaliyotga tadbiiq etiladigani ellips bo'lib, ellips deb fokuslar deb atalmish tayin ikki nuqtalargacha bo'lgan masofalar yig'indisi berilgan kesma uzunligiga teng bo'lgan nuqtalar to'plamiga aytiladi. Bu berilgan kesma ellipsning katta o'qi hisoblanib, u fokuslar orasidagi masofadan darhaqiqat katta bo'ladi. Ellipsning katta

o'qini  $2a$ , kichik o'qini  $2b$ , fokuslarini esa  $F_1(-c; 0), F_2(c; 0)$  kabi belgilaymiz. Bu yerda  $c = \sqrt{a^2 - b^2}$ . Ellips fokuslar orasidagi masofaning katta o'qi uzunligiga nisbati ellipsning eksentrisiteti deyiladi va  $e$  kabi belgilanib, birdan kichik manfiy masofa miqdor bo'ladi. Agar ellipsda eksentrisitet 0 ga teng bo'lsa, u holda aylana hosil bo'ladi.[1]

## ADABIYOTLAR TAHLILI VA METODOLOGIYA

S.V.Baxvalovning "Analitik geometriyadan masalalar to'plami" va boshqa ko'plab analitik geometriyaga oid adabiyotlarda ellipsga doir teoremlar va formulalar berilgan bo'lib, ayrim teoremlar masala ko'rinishi isbot etilishi talab etilgan holda beriladi. Bu fanni mustaqil tashkil etishda bir qancha qiyinchiliklarni tug'dirishi tabiiy. Analitik geometriya nafaqat "Amaliy matematika", balki "Kompyuter ilmlari va dasturlashtirish texnologiyalari", "Axborot tizimlari va texnologiyalari", "Axborot xavfsizligi" kabi ta'lim yo'nalishlarida asosiy fan sifatida o'qitilib, turdosh yo'nalish talabalariga isbotlashlarga oid masalalar bir muncha qiyinchiliklar tug'dirishi mumkin. Biz quyida ellipsga oid teoremlar va isbotlarini va ular orqali analitik geometriya fanini o'rganishni birmuncha osonlashtirmoqchimiz. Talaba yoshlar hamda professor-o'qituvchilar ellips va uning kanonik tenglamalari mavzusini o'qitish va o'rganishda ushbu ma'lumotlar foydali bo'ladi degan umiddamiz. [2], [3], [4]

## NATIJA

### Teorema.

$$\frac{x^2}{a^2} + \frac{y^2}{b^2} = 1$$

ellipsning  $M(0; b)$  uchi fokuslaridan  $F_1(-c; 0), F_2(c; 0)$   $\alpha = 2 \arcsine$  burchak ostida ko'rinadi.

**Isbot.** Ellips bir uchining koordinatalari  $M(0; b)$  bo'lib, undan fokuslargacha bo'lgan masofalar

$$MF_1 = MF_2 = \sqrt{c^2 + b^2}$$

bo‘lib, fokuslar orasidagi masofa  $2c$  ekanligidan, hosil bo‘lgan uchburchak uchun kosinuslar teoremasini qo‘llab quyidagilarni topamiz:

$$4c^2 = (c^2 + b^2) + (c^2 + b^2) - 2(c^2 + b^2)\cos\alpha$$

tenglikni o‘ng qismini ko‘paytuvchilarga ajratamiz:

$$4c^2 = 2(c^2 + b^2) - 2(c^2 + b^2)\cos\alpha$$

yarim burchak formulalarini qo‘llab quyidagilarni topamiz:

$$4c^2 = 2(c^2 + b^2)(1 - \cos\alpha)$$

$$2c^2/(c^2 + b^2) = (1 - \cos\alpha)$$

$$2c^2/(c^2 + b^2) = 2\sin^2\frac{\alpha}{2}$$

$$\sin^2\frac{\alpha}{2} = c^2/(c^2 + b^2)$$

$$\sin\frac{\alpha}{2} = \frac{c}{\sqrt{c^2 + b^2}}$$

$$\frac{\alpha}{2} = \arcsin\frac{c}{\sqrt{c^2 + b^2}}$$

$$\alpha = 2\arcsin\frac{c}{\sqrt{c^2 + b^2}}$$

$$c^2 + b^2 = a^2$$

ekanligini hisobga olsak,

$$\alpha = 2\arcsin\frac{c}{a}$$

bundan,

$$\alpha = 2\arcsine$$

Teorema isbotlandi.

### **Masala.**

Quyidagi ma’lumotga ko‘ra ellipsning eksentrisiteti aniqlansin: fokuslar orasidagi masofa kichik o‘q uchidan  $60^\circ$  burchak ostida ko‘rinadi. [1]

### **Yechish.**

Ma’lumki, ellipsning eksentrisiteti  $e = \frac{c}{a}$  bo‘lib, yuqoridagi teoremadan ushbu teskari masalani yechishda foydalanamiz:

$$60^{\circ} = 2 \arcsine$$

$$e = \sin 30^{\circ} = \frac{1}{2}$$

## XULOSA

Ellips uchlaridan uning fokuslarining ko‘rish burchaklari mos ravishda bir xil bo‘lib, bu burchaklar ellipsning eksentrisiteti orqali ifodalanishi ellips eksentrisiteti uning egilishini aniqlashini yana bir bor ko‘rsatadi. Agar eksentrisitet 1 ga yaqinlashsa ellips cho‘ziladi, ya’ni  $OX$  o‘qiga yaqinlashadi. Fokuslarining ellips uchidan ko‘rish burchagi esa  $180^{\circ}$  ga yaqinlashadi. [8], [9], [10]

## ADABIYOTLAR

1. S.V.Baxvalov, P.S.Modenov, A.S.Parxomenko. Analitik geometriyadan masalalar to‘plami. Toshkent. 2005.
2. Noriyeva A. O‘‘ QUVCHILARNING KREATIVLIK QOBILİYATLARINI RIVOJLANTIRISHDA NOSTANDART MISOL VA MASALALARNING AHAMIYATI //Журнал математики и информатики. – 2022. – Т. 2. – №. 1.
3. Meliyeva Mohira Zafar qizi, & Noriyeva Aziza. (2023). KO‘PHADLARNI NOSILA YORDAMIDA KO‘PAYTUVCHILARGA AJRATISH . *ОБРАЗОВАНИЕ НАУКА И ИННОВАЦИОННЫЕ ИДЕИ В МИРЕ*, 20(3), 117–120. Retrieved from <http://newjournal.org/index.php/01/article/view/5708>
4. Нориева А. Koshi tengsizligi va uning qiziqarli masalalarga tadbiqlari //Современные инновационные исследования актуальные проблемы и развитие тенденции: решения и перспективы. – 2022. – Т. 1. – №. 1. – С. 361-364.
5. Рабимкул А., Иброҳимов Ж. Б. ў., Пўлатов, БС and Нориева, АЖ қ. 2023. АРГУМЕНТЛАРНИ ГУРУҲЛАРГА АЖРАТИБ БАҲОЛАШ УСУЛИДА КЎП ПАРАМЕТРЛИ НОЧИЗИҚЛИ РЕГРЕССИЯ ТЕНГЛАМАЛАРИНИ ҚУРИШ МАСАЛАЛАРИ //Educational Research in Universal Sciences. – 2023. – Т. 2. – №. 2. – С. 174-178.



6. Abdunazarov R. Issues of effective organization of practical classes and clubs in mathematics in technical universities. *Mental Enlightenment Scientific-Methodological Journal*. Current Issue: Volume 2022, Issue 3 (2022) Articles.

7. Абдуназаров Р. О. численной решение обратной спектральной задачи для оператора Дирака //Журнал “Вопросы вычислительной и прикладной математики. – №. 95. – С. 10-20.

8. Отакулов С., Мусаев А. О. Применение свойства квазидифференцируемости функций типа минимума и максимума к задаче негладкой оптимизации //Colloquium-journal. – Голопристанський міськрайонний центр зайнятості, 2020. – №. 12 (64). – С. 48-53.

9. Мусаева А. О. Зарубежная система финансирования образовательных учреждений //Наука и новые технологии. – 2011. – №. 10. – С. 75-81.

10. <https://openidea.uz/index.php/idea/article/download/1290/1973>

## VERTICAL GARDENING OF URBAN AREAS AND STRUCTURES

**Xamidov Maruf Zarifovich**

Assistant teacher,

Termiz Institute of Agrotechnologies and Innovative Development

***Abstract:** From the end of the 20th century to the beginning of the 21st century in the Republic of Uzbekistan, the place and significance of decorative flowering vines in the landscape composition, in addition to their aesthetic function, began to have practical significance. In recent decades, he has been beautifying the city, erecting multi-storey buildings, private apartments. Vertical gardening with the help of decorative flowering vines and flowers, phytowalls, phytophotos is increasingly used in shopping malls, areas of public facilities, interior interiors.*

***Key words:** Vertikalnoe ozelenenie. Landscape composition, decorative liany, wallpaper, ceramic texture, "poliantovye" roses, drainage, liany.*

The human body is a complex ecosystem and for a full life it three basic and indispensable things are required - food, water, oxygen. If the body deprived of food, then a person's fat reserves will allow him to survive 2-4 weeks. If deprived of water, a person will live a maximum of 7 days. What's the deal with oxygen? differently. A few minutes of his absence is enough, and a fatal outcome will occur.

No reserves are provided for it in the human ecosystem, and it is precisely that is why it is such an important factor for existence. But the development of society and civilization leads to a decrease in the number oxygen in the atmosphere and an increase in carbon dioxide. Constant deforestation, air and ocean pollution have led to the fact that our planet is not able to cope with such a large amount of carbon dioxide.

The main absorbers of carbon dioxide are the "lungs" of our planet - forests.

They reproduce about 68% of all oxygen reserves. Due to this a very important problem is the development of green spaces and vertical gardening in cities that can help reduce carbon dioxide. The development of green spaces in cities will help solve three main problems:

- reduce the amount of CO<sub>2</sub> in the air;
- increase the amount of oxygen;
- increase air humidity.

However, the desire of construction organizations at present to point development only exacerbates the environmental situation. Yards and parks are disappearing, which were air filters. The only way to solve this problem is to create a vertical landscaping, which has long been tested by practice and has proven itself with good side. For the arrangement of this type of landscaping, very little money is required and there is no the need for special care. A number of plants require the building to have some kind of ledge in the form of lattice balconies, etc., in order to wrap around elements, and for other plants, only the roughness of the wall is sufficient [1, p. 56]. Along with all the above important ecological functions, such plants perform a number of additional functions, for example, regulate room temperature. During the summer scorching sun, the walls will be protected foliage of these plants, and in the autumn-winter period the leaves will fall off, and the walls will again can be heated by rays. To create vertical greenery of buildings, various plants of the ivy class, which have special "organs" for fixation in the vertical plane.

However, not only buildings are subject to landscaping within the city, but also structures that which include retaining walls, embankments, slopes of engineering cuts etc. Cities located in the mountains and on the coast of the seas abound such types of structures (for example, Sochi). Construction in such cities is carried out using facilities preventing the movement of mountain masses and slopes, all kinds of dams and dams to divert water from the mountains.

For the most part (about 90%), these structures are built from reinforced

concrete, which is not equipped for vertical gardening. But in vain. Foreign practice shows how the landscaping of such structures solves them aesthetic problem. In the southern regions of our country, the problem of landscaping slopes and retaining structures is very acute. After all, landscaping contributes to the creation of a healing atmosphere for the health of tourists. Moreover, these regions are oversaturated vehicles that emit large amounts of carbon dioxide into the air.

However, there is no clear plan for landscaping engineering structures in the southern regions. The mountainous area is subject to intense winds, and therefore the soil weathered, and the root system of plants is damaged, leading to death plants. The solution may be to plant new plants growing in other countries with similar climates. They quickly become accustomed to climatic conditions and grow successfully. But do not forget about the goals that we are pursuing in landscaping of engineering structures. First, plants must have aesthetic appearance; secondly, to help improve the healing aura of the region; thirdly, to be drought tolerant and highly proliferating.

The southern regions of Russia have increased seismicity, and therefore the height of structures holding rock masses should be no more than 12 m. as all such structures are not suitable for landscaping, it is reasonable the solution would be to plant plants at the level of the top of such structures at a distance about 2 m from the edge, so that they can grow downward and not damage the root building system.

With slopes subject to weathering and washing out, the issue is more difficult. The first thing to do is to provide for measures to withdraw slope water to prevent washout. Then plan the surface slope and install plastic gratings on it, which are then filled fertile soil. However, one should not forget about the influence of winds, for to prevent which, along the top of the slope, arrange

## REFERENCES

1. Lobchenko G. Landscaping of houses. L.: Lenizdat, 1988. 144 p.
2. Bragina VL, Belova ZL "Vertical gardening of buildings and structures". Kyiv: Budivelnik, 1998. 128 p.
3. Abduraxmonov A., Murzova R., Rojanovskaya M. "Greening cities with lianas". - Tashkentb Publishing house "Uzbekistan", 1968.-76-78 p.
4. Bragina V.I. Vertical gardening of buildings and structures Kyiv: Budivelnik, 1980.- 171s.
5. Kayimov A.K., Berdiyev E.T. Landscape construction (textbook). Tashkent, Science and Technology, 2016, 2016.- 300 p.
6. Bylov V.Kh., Zaisev T.N., Lilina A.S. Garden of continuous flowering. - Moskov, Publishing House "Nauka", 1975. - 136 p.
5. Kuzmichev. I.P., Pechenitssh V.G., Greening of cities and sat down - Tashkent. Publishing house "Uzbekistan", 1979.-181 p.
6. Berdiyev E.T., Turgunov M.D., Gulomxodjayeva Sh.F., Vertikal ko'kalamzorlashtirish (o'quv qo'llanma). – Toshkent, 2019.-104b.
7. Chris bribach "Vertical garden guide about the inventor" 2015 Plants On Walls / Florafelt US Patent 8141294
8. [https://www.ewikiuz.top/wiki/Green\\_wall](https://www.ewikiuz.top/wiki/Green_wall).

## ABDULLA AVLONIY HAYOT YO'LI VA TARBIYAGA OID FIKRLARI TAHLILI

**To'ymurodova Gullola Normurod qizi**

Nizomiy nomidagi TDPU 3-bosqich talabasi

**Shonazarova Nozima Ruslanovna**

Nizomiy nomidagi TDPU 3-bosqich talabasi

**Turdiyev Sog'lombek Rahmat o'g'li**

Nizomiy nomidagi TDPU 3-bosqich talabasi

***Annotatsiya.** Mazkur maqolada mashhur dramaturg, nosir, jurnalist, davlat va jamoat arbobi, shoir, pedagogikaning asoschisi hisoblanmish Abdulla Avloniy hayoti va ijodiga oid ma'lumotlar, uning pedagogik qarashlari, asarlarida aks etgan vatanparvarlik tuyg'ulari haqida yozilgan. Bola tarbiyasi, maktab, ta'lim-tarbiya jarayonidagi qarashlari haqida so'z yuritilgan.*

***Kalit so'z:** Pedagog, jurnalist, musavvir, tarbiya, ta'lim, vatanparvarlik, ozodlik, hurlik, elchi, e'tiqod, pedagogik qarash, tahlil, madaniyat, ma'rifatparvar.*

***Annotation.** This article contains information about the life and work of the famous playwright, novelist, journalist, state and public figure, poet, founder of pedagogy, Abdulla Avloni, his pedagogical views, patriotic feelings reflected in his works. They talked about their views on child upbringing, school, educational process.*

***Key words:** Educator, journalist, artist, upbringing, education, patriotism, freedom, ambassador, faith, pedagogical vision, analysis, culture, enlightener.*

Mashhur o‘zbek pedagogi, shoiri, davlat va jamoat arbobi Abdulla Avloniy 1878-yil 12-iyulda Toshkent shahrining Mergancha mahallasida to‘quvchi Miravlon aka oilasida tug‘ilgan. Onasining ismi Fotima aya bo‘lgan. Bolaligi Mirobod mahallasining egri-bugri ko‘chalarida, ko‘pchilik qismini ruslar tashkil etgan temiryo‘l ishchilari bolalari orasida kechdi. Abdulla 7 yoshida O‘qchidagi eski maktabda Akromxon domladan savod chiqardi. 14 yoshida mahalladagi madrasaga bordi. Undan so‘ng esa, Mullabozor Oxunda tahsil ko‘rdi. Unda she‘r yozishga bo‘lgan ishtiyoq 15-16 yoshlarida paydo bo‘ldi. U yoshligidan mustaqil mutolaa bilan shug‘ullanib, o‘z bilimini oshirib bordi. Mustaqil ravishda izlanib, rus, arab, fors tillarini o‘rgandi. Orenburg, Qozon, Tiflida chiqa boshlagan gazetalarni kuzatib bordi. Qisqa muddat ichida u ma‘rifatparvar sifatida tanildi va o‘lkadagi ijtimoiy-madaniy harakatchilikning faol namoyondalaridan biriga aylandi. XX asr boshlarida Turkiston madaniy hayotida yuz bergan muhim o‘zgarishlardan biri maktab o‘quv ishlaridagi o‘zgarish bo‘ldi. Avloniy bu davrda jadidchilik harakatiga qo‘shilib, Toshkentdagi jadidlarning faol ishtirokchilaridan biri bo‘lib tanildi. Avloniy 1904-yilda Mirobodda, so‘ngroq Degrezda (1903-1914) shunday yangi usuldagi yangicha maktab ochib, dars berdi va darsliklar yozdi. 1907-yildan matbuot ishlarida faol ishtirok eta boshladi. 1909-1917 yillar Avloniy ijodiy faoliyatida katta burilish yasadi. U “Shuhrat” gazetasini va “Tong” jurnalini tashkil etishda, “Jamiyati xayriya”ni ochishda yetakchilik qildi. A. Avloniy “Adabiyot yoxud milliy she‘rlar” nomli to‘rt qismdan iborat to‘planning birinchi kitobini, “Birinchi muallim” va “Ikkinchi muallim” deb nomlangan o‘quv kitoblarini chop ettirdi. Abdulla Avloniy o‘ttiz yildan ortiqroq badiiy ijod bilan shug‘ullandi. Uning madaniyatimiz tarixiga qo‘shgan hissasi beqiyosdir. Ayniqsa, pedagogik faoliyati, ta‘lim-tarbiya borasidagi ishlari ibratlidir. U Davlat ilmiy kengashida, Terminologiya qo‘mitasida, bir necha nashriyotlarda xizmat qildi. 1931 yilda O‘rta Osiyo davlat universitetining “Til bilimi” kafedrasida professorlikka tasdiqlandi. 1933-yilda Abdulla Avloniy o‘rta maktablarning 7-sinfi uchun adabiyot majmuasini tuzdi. Uning ta‘limiy-axloqiy asarlari orasida “Turkiy guliston yoxud axloq“ kitobi alohida ahamiyatga egadir. Jadidchilik harakati namoyondalaridan biri

hisoblangan Avloniy 1904-yilda Toshkentning Mirobod mahallasida jadid maktabini, 1909-yilda “Jamiyati xayriya” uyushmasini tashkil etadi. 1905-1917-yillarda matbuotdagi qizg‘in faoliyati, ko‘plab publitsistik maqolalari bilan “bir yoqdan milliy islohot uchun mafkura hozirlag‘on, ikkinchi yoqdan el orasiga o‘zgarish tuxmini sochg‘on” ham Abdulla Avloniy bo‘ldi. Avloniy o‘zi nashr etgan “Shuhrat” (1907) nomli gazetasi faoliyatini shunday baholagan edi. U Turkistonda birinchilardan bo‘lib maktabga geografiya, kimyo, xandasa, fizika fanlari kiritilishiga ta’sir ko‘rsatdi, ta’limni real turmush bilan bog‘lashga intildi, bir dars bilan boshqasi o‘rtasida muayyan tanaffusni, bir sinfdan ikkinchisiga o‘tishdagi imtihonni joriy etdi, ta’lim tizimining dunyoviy yo‘nalishini kuchaytirishga alohida e’tibor berdi. Uning “Birinci muallim” (“Muallimi avval”, 1909), “Ikkinchi muallim” (“Muallimi soniy”, 1912) nomli darsliklari, “Turkiy guliston yoxud axloq” (1913), “Gulistoni maktab” (1917), “Adabiyot yoxud milliy she’rlar” (1909-1916, 6 qismdan iborat) kabi qo‘llanmalari maktablarda o‘qitilgan. Abdulla Avloniy o‘zbek ziyolilari ichida birinchilardan bo‘lib, o‘zbek xalq teatrini professional darajaga yetkazish uchun 1913-yilda “Turon” nomi bilan teatr truppasini tashkil qiladi. Abdulla Avloniy 1917-yil to‘ntarishiga qadar Turkistonda juda katta ijtimoiy- ma’rifiy ishlarni amalga oshirgan jadidlar harakatining ko‘zga ko‘ringan namoyandalaridan edi. Abdulla Avloniy ilg‘or ziyoli kishilar bilan hamkorlikda teatr tomoshalari va matbuotdan tushgan mablag‘larga dunyoviy ilmlarni o‘qitadigan “Usuli jadid”, ya’ni yangicha ilg‘or usuldagi maktablar ochishdi va bu maktablarda xalq bolalarini o‘qitishdi. Ular o‘z millatlaridan yetuk olimlar, bilimdon mutaxassislar, madaniyat arboblari yetishib chiqib, yurtni obod, Vatanni ozod, farovon etishlarini orzu qildilar va bu yo‘lda fidoyilik ko‘rsatdilar. Abdulla Avloniy 1907-yilda Toshkentning Mirobod mahallasida, keyinchalik Degrez mahallasida yangi usuldagi maktablar ochdi. Maktablardagi o‘quv asbob- jihozlarini o‘zgartirdi, o‘z qo‘li bilan parta va doskalar yasadi. Maktabga qabul qilingan bolalarning asosiy qismi kambag‘al kishilarning bolalari bo‘lganligi uchun ularni kiyim-kechak, oziq-ovqat, daftar-qalam bilan ta’minlash maqsadida, do‘stlarining ko‘magida “Jamiyati xayriya” tashkil etadi va bu jamiyatga o‘zi raislik qiladi. “Nashriyot” shirkati tuzib, Xadrada “Maktab



kutubxonasi” nomli kitob do‘konini ochdi. Abdulla Avloniy 1918-yildan boshlab respublikamizda o‘qituvchilar uyushmasi, qorovullar, tunukachilar, konchilar, hunarmandlar va bosmaxona xodimlarining kasaba uyushmalarini tashkil qilib, ularga rahbarlik qiladi. Sobiq eski shahar ishchi dehqon Ijroiya Qo‘mitasiga rais qilib saylanadi. Avloniy Turkiston respublikasi milliy Qo‘mitasining mas’ul xodimi sifatida milliy urf-odatlar va yangicha madaniy normalar hamda qonunlarga doir masalalar bilan shug‘ullanadi. 1919-1920-yillarda Avloniy Afg‘onistonning Hirot shahridagi elchixonada bosh konsul bo‘lib ishladi. Xalqimiz o‘rtasida birodarlikni mustahkamlash sohasidagi olib borgan ishlari uchun Afg‘oniston shohi Omonullaxon tomonidan kumush soat bilan taqdirlandi. Bular Avloniyning tariximizdagi o‘ziga xos o‘rni borligini ko‘rsatadi. XX asrning 20-yillarida Avloniy turli ijtimoiy vazifalar bilan birga muallimlik kasbini ham davom ettirdi, savodsizlikni tugatishda faol qatnashdi. Abdulla Avloniy 1920-yildan boshlab Toshkentda tashkil qilingan o‘lka bilim yurtida, so‘ngra xotin-qizlar bilim yurtida mudirlik qildi. U xalq maorif institudida, turkfront harbiy maktabida (harbiy bilim yurti) o‘qituvchi bo‘lib ishladi. 1924-1929-yillarda O‘rta Osiyo davlat universiteti (SAGU) va boshqa oliy o‘quv yurtlarida o‘qituvchilik qilish bilan birga, ilmiy-tadqiqot ishlarini ham olib bordi.

Abdulla Avloniyning mehnati yuksak taqdirlanib, unga o‘zbek madaniyati va adabiyotini yuksaltirish, xodimlar tayyorlashdagi uzoq yillik fidokorona mehnati uchun unga 1925-yilda “Mehnat qahramoni” unvoni, 1930-yilda mehnatsevarligi, ilmiy ishlari va asarlari uchun “O‘zbekiston maorifi zarbdori” unvoni berildi.

Abdulla Avloniy 1934-yilning 25-avgustida Toshkentda vafot etdi. Dastlab Botqin qabristoniga dafn qilingan, so‘ng rus qabristoni (komunistlar qabristoni)ga ko‘chirilgan. 2020–yilga kelib esa Olmazor tumanidagi “Chig‘atoy” qabristoniga ko‘chirib olib kelindi.

🚩--“Tarbiya biz uchun yo hayot – yo mamot, yo najot – yo halokat, yo saodat – yo falokat masalasidir”

🚩--“Tarbiyani tug‘ilgan kundan boshlamoq, vujudimizni quvvatlantirmoq, axloqimizni kuchlantirmoq, zehnimizni rivojlantirmoq lozim”

✚-“Fikr tarbiyasi eng kerakli, ko‘p zamonlardan beri taqdir qilinub kelgan, muallimlarning diqqatlariga suyalgan muqaddas bir vazifadur”.

✚-“Kerak tarbiyat yoshlikdan kerak, Ulug‘ bo‘lsa lozim kelur g‘am yemak”.

Tarbiya zurriyot dunyoga kelgandan boshlanib, umrning oxiriga qadar davom etadi. U bir qancha bosqichdan – uy, bog‘cha, maktab va jamoatchilik tarbiyasidan iborat bo‘ladi. Avloniy tarbiyaning doirasini keng ma’noda tushunadi. Uni birgina axloq bilan chegaralab qo‘ymaydi. U birinchi navbatda bolaning sog‘ligi haqida g‘amxo‘rlik qilish lozimligini uqtiradi. “Turkiy guliston yoxud axloq “asari ma’rifatparvarlik g‘oyalarini targ‘ib qiladi. Adib kitobda ilm haqida shunday deydi: “Ilm dunyoning izzati, oxiratning sharofatidir. Ilm inson uchun g‘oyat oliy, muqaddas bir fazilatdir. Zeroki, ilm bizga o‘z ahvolimizni, harakatimizni oyina kabi ko‘rsatur”, - deydi.

Xulosa qilib aytganda, Avloniy ijodiy merosi ma’naviy-ma’rifiy tarbiya g‘oyasining targ‘ibotchisidir. Uning asarlarida ilgari surilgan ta’lim-tarbiyaga oid fikrlar milliy ma’naviyatimiz rivojlanishida qimmatli bir manba bo‘lib xizmat qiladi. Bu ulug‘ adib ijodi, amaliy faoliyati bugungi kun yoshlarimiz uchun ibrat maktabi, desak adashmaymiz.

### FOYDALANILGAN ADABIYOTLAR

1. Mirziyayev Sh.M. Biz milliy taraqqiyot yo‘limizni qat’iyat bilan davom ettiramiz va uni yangi bosqichga ko‘taramiz.//Toshkent – 2017, “O‘zbekiston”, 593 b.
2. “Abdulla Avloniyning pedagogik qarashlari” uslubiy qo‘llanma. N. Shonazarova. Toshkent 2023
3. Abdulla Avloniy. Tanlangan asarlar. 2 jild. 1-jild. 2-nashr. – Toshkent: Ma’naviyat, 1998 yil.
4. Abdulla Avloniy. Tanlangan asarlar. 2 jild. 1-jild. 2-nashr. – Toshkent: Ma’naviyat, 2006 yil.
5. Normamatov S. Abdulla Avloniyning til va nutq madaniyati haqidagi qarashlari. J/O‘zbek tili va adabiyoti. 2004 yil, No 4. -B.107-109.

## TOLIBONNING IKKINCHI HOKIMYATI DAVRIDA O‘ZBEKISTONNING AFG‘ONISTON BO‘YICHA YONDASHUVLARI

**Axmadjonov Nurislom Baxtiyorjon o‘g‘li**

Toshkent davlat shaqrshunoslik

universiteti magistranti

([nurislomahmadjonov2@gmail.com](mailto:nurislomahmadjonov2@gmail.com))

### **ANNOTATSIYA**

*Ushbu tezisdav Tolibon harakatining ikkinchi hokimyati davrida O‘zbekistonning Afg‘oniston bo‘yicha yondashuvlari, o‘zaro hamkorlikning yangi tendensiyalari yoritiladi. Shuningdek O‘zbekiston uchun Afg‘onistondagi o‘z istiqbollari tahlil qilinadi.*

**Tayanch so‘zlar:** O‘zbekiston, Afg‘oniston, Tolibon, asosiy yondashuvlar.

## ПОДХОД УЗБЕКИСТАНА К АФГАНИСТАНАУ В ПЕРИОД ВТОРОГО ВЛАСТИ ТАЛИБАНА

**Нурислом Ахмаджонов**

Магистрант ТашГУВ

([nurislomahmadjonov2@gmail.com](mailto:nurislomahmadjonov2@gmail.com))

### **АННОТАЦИЯ**

*В данной тезис освещаются подходы Узбекистана к Афганистану в период второй администрации движения Талибан, новые направления взаимного сотрудничества. Также будут проанализированы перспективы Узбекистана в Афганистане.*

**Ключевые слова:** Узбекистан, Афганистан, Талибан, основные подходы

Afg‘onistonda sobiq prezident A.G‘aniy boshchiligidagi hukumat va Tolibon harakati o‘rtasida kechgan davomli qurolli to‘qnashuvlar natijasida mamlakatda hukumat almashuvi yuz berdi. Bugungi kunda Afgonistonning qo‘shni davlatlar bilan chegaradosh bo‘lgan hududlarida xalqaro terrorchi guruhlar "ISHIDning Xuroson qanoti", "Al-Qoida", "Sharqiy Turkiston islom harakati", "O‘zbekiston islom harakati", "Taxrik-e-tolibon-e Pokiston hamda boshqa terrorchi guruhlar tomonidan vaziyatni izdan chiqarishga bo‘lgan urinishlar kuzatilmoqda.

Bu hol birinchi galda Afg‘onistonga qo‘shni bo‘lgan davlatlar Xitoy, Eron, Pokiston va Markaziy Osiyo davlatlari hamda Rossiya va Hindistonni xavotirga solmoqda. Shu bois, Afg‘oniston masalasi mazkur davlatlarning tashqi siyosatida muhim o‘rin egallab kelmoqda. Ta’kidlash joizki, rasmiy Toshkent uzoq muddat Afg‘onistonga xavfsizlik nuqtai nazaridan qarab keldi.

O‘zbekiston o‘zining olib borayotgan mintaqaviy tashqi siyosati doirasida janubiy qo‘shnisi Afg‘oniston bilan ham har tomonlama aloqalarni kuchaytirish va mustahkamlashga intilmoqda. O‘zbekiston Prezidenti Sh.M.Mirziyeyev "qo‘shni tanlanmasligi"ni ta’kidlagan holda, Afg‘onistonga muammolar o‘chog‘i emas, balki, Markaziy Osiyo mintaqasi uchun imkoniyatlar kaliti sifatida yondashish lozimligini ta’kidlamoqda. O‘zbekiston o‘zining yangi siyosati doirasida Afg‘onistonning yangi hukumati bilan yaqindan hamkorlikni yo‘lga qo‘ydi.

BMTning Afg‘onistonga yordam ko‘rsatish missiyasining 2022-yil 20-iyulda e‘lon qilingan hisobotiga ko‘ra, "2022-yilda Afg‘onistonda insonparvarlik yordamiga muhtojlar soni 2021-yil boshidagi 18,4 million kishidan 24,4 million kishi (59 foiz aholi)ga ko‘payadi", deyiladi. Xalqaro hamjamiyat, shu jumladan, O‘zbekiston ham vaziyat keng miqyosdagi inqirozga aylanib ketmasligi uchun afg‘on xalqiga insonparvarlik yordamini ko‘rsatmoqda.

Bugungi kunda O‘zbekiston "Tolibon" hukumati vakillari bilan olib borgan muzokaralari jarayonida mamlakatda yuzaga kelgan gumanitar bo‘hron va og‘ir iqtisodiy inqirozni bartaraf etish uchun shart-sharoit yaratishga ko‘maklashishi hamda kelajakda Afg‘onistonda tinchlik va siyosiy barqarorlikni ta’minlashga yo‘naltirilgan

ko'p tomonlama sa'y-harakatlarni qo'llab-quvvatlashini bildirib kelmoqda. Shu ma'noda mamlakatdagi barcha etnik va diniy guruhlarining Afg'oniston siyosiy, ijtimoiy-iqtisodiy hayotidagi ishtirokini ta'minlash muhimligini ta'kidlamoqda.

O'zbekiston Afg'onistonda tinchlik va barqarorlikni o'rnatish yo'lida turli muloqot maydonlarini tashkil etib kelmokda. Xususan, rasmiy Toshkent 2018-yil 27-mart kuni bo'lib o'tgan "Tinchlik jarayoni, xavfsizlik sohasida hamkorlik va mintaqaviy sheriklik", 2021-yil 15-16 iyul kunlari o'tkazilgan "Markaziy va Janubiy Osiyo mintaqaviy o'zaro bog'liqlik. Tahdidlar va imkoniyatlar" va 2022-yil 25-26 iyul kunlari "Afg'oniston: xavfsizlik va iqtisodiy taraqqiyot" mavzularidagi xalqaro anjumanlarga mezbonlik qildi. Ushbu xalqaro tadbirlar davomida Tolibon hukumati bilan muloqotning yangi formati shakllandi. Unda ishtirok etgan davlatlar, xalqaro tashkilotlar vakillari, ekspertlar va muvaqqat hukumatning rasmiy delegatsiyasi Afg'onistonni urushdan keyin qayta tiklash va mamlakatdagi gumanitar inqirozni bartaraf etish bo'yicha o'zaro maqbul yondashuvlarni ishlab chiqish masalalarni muhokama etdilar.

Ushbu sa'y-harakatlar Tolibon Muvaqqat hukumatining jahon hamjamiyati tomonidan tan olinishi va Afg'onistonni xalqaro maydonda yakkalanib qolishdan xalos bo'lishga hamda uning mintaq, jahon siyosiy va iqtisodiy munosabatlariga qo'shilishi uchun qulay shart-sharoitlar yaratishga qaratilgan. Afg'onistonda doimiy mustahkam tinchlik va barqarorlikni o'rnatilishi Markaziy va Janubiy Osiyo mintaqasida barqarorlikni ta'minlashda va uning iqtisodiy rivojlanishida muhim omil bo'lib xizmat qiladi.

Ayni paytda Afg'onistonda tinchlikni mustahkamlash yo'lida O'zbekiston muhim tashabbuslarni ilgari surmoqda. Eng yirik iqtisodiy loyihalar qatorida, Toshkent shahrida bo'lib "Markaziy va Janubiy Osiyo o'zaro bog'lik Tahdidlar va imkoniyatlar" mavzusidagi xalqaro konferensiyada O'zbekiston Prezidenti Shavkat Mirziyoyev tomonidan e'lon qilingan "Termiz-Mozori-Sharif-Kobul-Peshovar" temir yo'li loyihasini qayd etish mumkin.

2021-yil oktyabr oyi boshida O‘zbekiston rasmiy delegasiyasining Kobulga tashrifi va Afg‘oniston muvaqqat hukumati rahbariyati bilan o‘tkazgan muzokaralarida konstruktiv natijalarga erishildi. Hozirda "Termiz-Mozori Sharif-Kobul-Peshovar" trans-afg‘on temir yo‘lining geoiqtisodiy salohiyati va imkoniyatlarini rivojlantirish masalalari O‘zbekiston - Afg‘oniston - Pokiston siyosiy maslahatlashuvlarining e‘tibor markazida bo‘lib turibdi.

Kelajakda ushbu transmintaqaviy logistika loyihasi Markaziy Osiyo davlatlarini Pokistonning Karachi, Qosim va Gvadar dengiz portlari bilan bog‘lovchi asosiy transport yo‘lagiga aylanishi kutilmoqda. Ushbu transport yo‘lagi 760 kilometr bo‘lib, yiliga kamida 15-20 mln. tonna yuk tashish imkonini beradi.

Shuningdek, 2022-yilning iyul oyida Toshkentda Afg‘oniston muvaqqat hukumati delegasiyasi ishtirokida bo‘lib o‘tgan Afg‘oniston bo‘yicha xalqaro konferensiya jahon hamjamiyatining ushbu davlatga nisbatan muvofiqlashtirilgan yondashuvlarni ishlab chiqishdan manfaatdor ekanini ko‘rsatdi.

2022-yilning 16-sentyabrida Samarqand shahrida bo‘lib o‘tgan SHHT sammitida Prezident Shavkat Mirziyev Termiz shahrida Afg‘onistonga maxsus insonparvarlik yordami jamg‘armasini tashkil etish, uning mablaglarini ijtimoiy inqirozni bartaraf etish, sog‘likni saqlash sohasida loyihalar hamda yoshlar uchun ta‘lim dasturlarini amalga oshirishga yo‘naltirilish tashabbusini ilgari surdi.

Ta‘kidlash joizki, 2022-yilning 18-oktyabrida Dushanbe shahrida bo‘lib o‘tgan "Terrorizmga qarshi kurash va terrorchilar harakatlanishining oldini olish uchun chegaralar xavfsizligi hamda chegara nazorati sohasidagi xalqaro va mintaqaviy hamkorlik" mavzusidagi xalqaro konferensiyada o‘sha vaqtdagi O‘zbekiston tashqi ishlar vaziri Vladimir Norov mamlakat rahbari Shavkat Mirziyoyevning Afg‘oniston masalasi bo‘yicha ilgari surgan tashabbuslari borasida nutq so‘zladi. Jumladan, davlat rahbari Sh.M.Mirziyoyevning Ostona shahrida bo‘lib o‘tgan "Osiyoda hamkorlik va ishonch choralari bo‘yicha sammitda Afg‘oniston hukumati bilan hamkorlikda belgilangan vazifalarni bosqichma- bosqich bajarish algoritmini ishlab chiqish va muvofiqlashtirish uchun yuqori darajadagi xalqaro muzokaralar guruhini shakllantirish

to'g'risidagi taklifiga tadbir ishtirokchilari e'tiborini qaratdi. Ushbu mexanizm Afg'oniston muvaqqat hukumati va xalqaro hamjamiyat tomonidan o'z majburiyatlarini bajarishning aniq mexanizmlari, muddatlari va shartlarini belgilash uchun samarali platformaga aylanishi mumkinligini qayd etdi.

O'zbekiston tashqi siyosat mahkamasi rahbari V.Norov(hozirda B.Saidov) Afg'onistonning yakkalanib qolishiga yo'l qo'ymaslik muhimligini ta'kidlab, xalqaro hamjamiyatni BMT, xalqaro moliya institutlari ko'magida uning iqtisodiyotini tiklash, mamlakatni mintaqalararo iqtisodiy jarayonlarga integrasiya qilish, infratuzilma va ijtimoiy ahamiyatga ega loyihalarni amalga oshirish bo'yicha samarali choralar ko'rishga chaqirdi.

Xulosa qilib aytganda, O'zbekiston o'z navbatida qo'shni davlat Afg'onistonga yordam berish bo'yicha xalqaro sa'y-harakatlarga munosib hissa qo'shmoqda. O'z navbatida, Termiz shahrida xalqaro ko'p funksiyali transport-logistika markazi tashkil etilgan bo'lib, undan BMT tuzilmalari afg'on xalqiga gumanitar yordam ko'rsatishda faol foydalanmoqda. O'zbekiston transmintaqaviy infratuzilma loyihalarini amalga oshirish, jumladan, "Termiz-Mozori Sharif-Kobul-Peshovar" temir yo'li qurilishi, shuningdek, BMT ko'magida Toshkent shahrida mintaqalararo o'zaro bog'liqlik markazini tashkil etish taklifi Afg'onistonning mintaqaviy savdo-iqtisodiy munosabatlarga qo'shilishida muhim omil bo'lib xizmat qiladi.

## SIMMENTAL ZOTI SIGIRLARINING YELINI SHAKLI VA SIFATINI O'RGANISH

**Qo'chqorov Abdukarim Nuriddinovich,**

Samarqand davlat veterinariya meditsinasi, chorvachilik va biotexnologiyalar universitetining Toshkent filiali

**Xoljigitov Asqar Ma'rifjonovich,**

Samarqand davlat veterinariya meditsinasi, chorvachilik va biotexnologiyalar universitetining Toshkent filiali

**Elmurotov Sharofuddin Polvonovich**

Samarqand davlat veterinariya meditsinasi, chorvachilik va biotexnologiyalar universitetining Toshkent filiali

### ANNOTATSIYA

*Asosiy texnologik belgilari hayvonlarning tirik vazni, konstitutsiyasining mustahkamligi, mashina sog'imiga moslashganligi, mahsuldorligi, kasalliklarga chidamliligi, oyoqlari va tuyoqlarining mustahkamligi, serpushtligi, fe'l-atvori va boshqalar kiradi.*

***Kalit so'zlar:** Simmental, tirik vazn, sut berish tezligi, yelin indeksi, sog'im vaqti, gomogenli juftlash, echki yelin, zot, sigirlarning konstitutsiyasi.*

### АННОТАЦИЯ

*К основным технологическим характеристикам животных относятся живая масса, крепость телосложения, приспособленность к машинному доению, продуктивность, устойчивость к болезням, сила ног и копыт, волосатость, характер и др.*

***Ключевые слова:** Симментальская порода, живая масса, удой, индекс вымени, время доения, гомогенная случка, козье вымя, порода, конституция коров.*



### ANNOTATION

*The main technological characteristics of animals include live weight, constitution strength, adaptation to machine milking, productivity, resistance to diseases, strength of legs and hooves, hairiness, character, etc.*

**Key words:** *Simmental, live weight, milk yield rate, udder index, milking time, homogenous mating, goat udder, breed, constitution of cows.*

Sutchilik va bo'rdoqichilik komplekslariga o'zaro o'xshash va yuqori mahsuldor, bir xil tipdagi podalar zarur. Sog'lom sigirlarning o'rtacha vazni 500-600 kg, sersutligi 4000-5000 kg bo'lishi kerak. Bu narsa ularni bir xil tipda va darajada oziqlantirish uchun zarur. Sigirlarning mashina bilan sog'ishga o'tkazish uchun yelini hajmi, shakli, so'rg'ichlari bo'laklarining teng rivojlanganligi, yelin indeksi, sut berish tezligi, sog'im vaqti va boshqa belgilar bo'yicha tanlash muhim ahamiyatga ega.

Ma'lumki sigirlarning sut mahsuldorligi ko'p jihatdan ularning yelinini shakliga bog'liq bo'ladi. Tadqiqotlarda I –guruhga mansub bo'lgan sigirlarning 2 boshi vannasimon, 6 boshi kosasimon va 2 boshi esa dumaloq shaklli yelina ega bo'lgan. Jami sog'in sigirlar soniga nisbatan bu ko'rsatkich tegishlicha: 20,0; 60,0 va 20,0 foizni tashkil qilgan. II –guruhdagi sigirlarda bu ko'rsatkich: 1 bosh (10,0%), 7 bosh (70,0%) va 2 bosh (20,0%) foizga teng bo'lgan. III –guruhdagi ya'ni go'sht –sut xiliga mansub bo'lgan sigirlarda vannasimon shakliga ega bo'lgan yelin uchramagan, 7 boshi kosasimon (70,0%) va 3 boshi dumaloq (30,0%) shaklli yelina ega bo'lgan.

Sigirlardan olinadigan sutning miqdori va uning sifat ko'rsatkichlari ularning yelinining morfofunktsional ko'rsatkichlariga ham bog'liq ekan. Mahsus tadqiqot natijalari shuni ko'rsatadiki, I –guruhdagi, sut xiliga mansub bo'lgan sigirlar o'z tengqurlari sut –go'sht va go'sht –sut xiliga mansub bo'lgan tengqurlari, II va III guruhlardagi sigirlarga nisbatan yelin aylanasi bo'yicha 1,2 sm yoki 1,0 foiz va 1,8 sm yoki 1,5 foiz, yelin uzunligi bo'yicha 0,3 sm yoki 1,0 foiz va 1,5 sm yoki 4,2 foiz, yelin eni bo'yicha 0,5 sm yoki 1,7 foiz va 1,4 sm yoki 4,6 foiz, yelinning oldingi qismini

chuqurligi bo'yicha 0,5 sm yoki 1,9 foiz va 0,6 sm yoki 2,0 foiz, yelinning orqa qismining chuqurligi bo'yicha 1,4 sm yoki 3,5 foiz va 1,4 sm yoki 4,8 foiz ustunlik qilgan.

Ma'lumki, yelinning shartli hajmi yelinning aylanasi va oldingi qismining chuqurligi ko'rsatkichlariga bog'liq holda o'zgaradi.

### 1-jadval

#### Tajribadagi sigirlarning yelining morfo-funksional ko'rsatkichlari, sm

Ko'rsatkichlar	Guruhlar	
	I	II
Yelin aylanasi	121,6	120,4
Yelin uzunligi	35,9	35,6
Yelin eni	30,2	29,7
Oldingi qism chuqurligi	27,0	26,5
Orqa qism chuqurligi	29,4	28,0
Yelinning shartli xajmi, sm <sup>3</sup>	3283,2	3190,6
Oldingi so'rg'ichlar uzunligi	8,13	8,10
Orqa so'rg'ichlar uzunligi	7,50	7,40
So'rg'ichlar diametri	2,28	2,25
Yelin indeksi, %	43,2	43,1
Sut berish tezligi, kg/daq	1,25	1,24

Izoh: Yelinni shartli hajmi=yelin aylanasi x oldingi qism chuqurligi

$121,3 \times 27,1 = 3287,2$  (I –guruh)

$120,4 \times 26,7 = 3214,7$  (II –guruh)

$119,8 \times 26,6 = 3186,7$  (III –guruh)

Ushbu ko'rsatkich bo'yicha gomogenli juftlash natijasida olingan I guruh sigirlari, o'z tengqurlaridan tegishlicha  $92,6 \text{ sm}^3$  yoki 2,8 foiz va  $120,5 \text{ sm}^3$  yoki 3,7 foiz yuqori ko'rsatkichga erishgan. Guruhlar orasidagi farq oldingi so'rg'ichlar uzunligi bo'yicha 0,04 sm yoki 0,5 foiz va 0,04 sm yoki 0,5 foiz, orqa so'rg'ichlar uzunligi bo'yicha 0,10 sm yoki 1,4 foiz va 0,13 sm yoki 1,7 foiz, so'rg'ichlar diametri bo'yicha 0,03 sm yoki 13 foiz va 0,04 sm yoki 1,7 foiz, yelin indeksi (jami sog'ib olingan bir martalik sutni oldingi so'rg'ichlardan olingan qismi) 0,01 va 0,03 foiz hamda sut berish tezligi bo'yicha 0,01

kg/daq, yoki 0,8 foiz va 0,04 kg/daq yoki 4,1 foiz, o'z tengqurlari geterogenli juftlash natijasida olingan, II va III guruhlardagi sigirlarga nisbatan yuqori ko'rsatkichga erishgan. Aynan shu ko'rsatkichlar bo'yicha II va III –guruhlardagi sigirlarning o'zaro farqi birinchisi foydasiga hal bo'lgan. Yelinning morfo –funksional xususiyatlari genetik kelib chiqishi bilan farqlangan sigirlarda sut mahsuloti va uning sifat ko'rsatkichlarini har xil bo'lishiga olib kelgan.

Uzunligi 7-9 sm va tub qismining aylanasi 9-10 sm keladigan so'rg'ichlar mashina sog'ish uchun qulay hisoblanadi. Oldingi so'rg'ichlar orqangi so'rg'ichlardan 0,7-1,5 sm uzunroq bo'ladilar. So'rg'ichlar uzunligi 5 sm.dan qisqa bo'lsa va 9 sm.dan ortiq bo'lsa uzun hisoblanadi.

Respublikamiz xo'jaliklarida urchitilayotgan rejalashtirilgan zotlarga mansub sigirlarda oldingi so'rg'ichlar uzunligi 7,5-8,5 sm, orqangi so'rg'ichlar uzunligi o'rtacha 7,0-7,8 sm bo'lishi aniqlanadi. Ayrim sigirlarda so'rg'ichlar uzunligi 4 sm.dan 11 sm.gacha boradi. So'rg'ichlarning yo'g'onligi yoki aylanasi rejali zotlarda 12 sm.gacha boradi. Sigirlarni mashina sog'ish uchun tanlashda so'rg'ichlarning yelinda joylashishini va ular orasidagi masofani hisobga olish ayniqsa muhimdir. Yaqin joylashgan so'rg'ichlarga sog'ish stakanlarini kiydirish qiyin bo'ladi, so'rg'ichlar juda uzoq (20 sm.dan ortiq) joylashgan taqdirda esa sog'ish stakanlari ularni bukib quyadi, natijada sut kelishi sekinlashadi.

Sigirlarning yengil va tez sog'ilishini ko'rsatuvchi asosiy belgilardan biri sut berish tezligidir. Sut berish tezligiga qarab sigirlar sog'ilishi qiyin, o'rtacha va oson sog'iladigan xillariga bo'linadi. Sut berish tezligi yuqori va o'rtacha sigirlar eng yaxshi sigirlardir. Sut berish tezligi sog'iladigan sutning miqdoriga yelinning sut bilan qanchalik to'lganligiga, sigirlarning necha marta sog'ilishiga, yelinning sig'imiga, uning qanday parvarish qilishiga va sog'ishiga qanday tayyorgarlik ko'rishiga bog'liq.

O'rtacha sut berish tezligi har minutda 1 kg.dan yuqori bo'lgan sigirlar mashina sog'imi uchun yaroqli hisoblanadi. Sut berish tezligi 1,5-2,0 kg/minut bo'lgan sigirlar juda yaxshi hisoblanadi.

**FOYDALANILGAN ADABIYOTLAR RO‘YXATI**

1. Akmalxonov SH.A. CHorvachilik samaradorligini oshirish omillari.
2. Ashirov M.E., Soatov O‘., Ashirov B., Nasriddinov Yo. Turli genotipdagi shvits zotli sigirlarning sut maxsuldorligi.
3. Smakuev D.R. Myasnaya produktivnost skota simmentalskoy porodi razlichnix konstitutsionalnix tipov “Molochnoe i myasnoe skotovodstvo”2014. №1. S. 18-20.

## SUV TEJOVCHI SUG'ORISH TEXNOLOGIYALARI VA ULARNING AFZALLIKLARI

**Jo'rayev Zuhridin Akrom o'g'li**

TIQXMMI MTU ning Qarshi irrigatsiya va  
agrotexnologiyalar instituti talabasi

***Annotatsiya:** Ushbu maqolada suv tejoychi innovatsion texnologiyalardan biri foydalanish, tomchilatib sug'orish texnologiyasini joriy qilish orqali umumiy suv zaxiramizni tejab qolishga erishish mumkinligi va tomchilatib sug'orish orqali unumdorlikni oshirish mumkinligi haqida ma'lumotlar berilgan.*

***Kalit so'zlar:** Nasos, diskli filtr, to'rli filtr, sug'orish, mavsumiy, tizim, quvur, magistral, tarqatuvchi, o'g'itlash, bosim, tomizgich, shlang, tomizgich, o'g'it, ekin.*

Hozirgi kunda ekologiya va suv bilan bog'liq muammolar yetarlicha. Toza ichimlik bilan bog'liq muammolar afsuski Markaziy Osiyoni ham chetlab o'tmagan. Bunga o'xshash muammolarni bartaraf etish uchun O'zbekistonda ham zarur chora-tadbirlarni amalga oshirish ko'zda tutilgan. Xususan 2019-yil 6-sentabrda 2020-2030 yillarda O'zbekistonda qishloq xo'jaligini rivojlantirish strategiyasi ishlab chiqildi. O'zbekiston respublikasi suv xo'jaligini rivojlantirishning 2020-2030 yillarga mo'ljallangan konsepsiyasiga ko'ra, suv tejoychi texnologiyalari joriy etilgan maydonlar 2 mln.ga, jumladan, tomchilatib sug'orish texnologiyasi 600 ming ga. maydonga tadbir etilib, yiliga 35 - 40% (3,5-4 mlrd kub metr) suv iqtisod qilinadi. Bu suv hisobiga 298 ming ga. foydalanishdan chiqib ketgan maydonlar qayta o'zlashtirish mumkin.

Mamlakat ehtiyojlarini qoplash uchun zarur bo'lgan suv resurslari hajmining faqat 20% ga yaqini mamlakat ichida shakllanadi, asosiy qismi esa transchegaraviy daryolar-Amudaryo va Sirdaryo resurslari hisobiga qoplanadi. So'nggi vaqtda suv

taqchilligi qishloq xo'jaligini rivojlantirishda cheklovchi omilga aylanmoqda. Bu hozirgi kunda suv tejamkor sug'orish usullarini dala sharoitida qo'llash kerakligini taqazo qiladi. Shuni ham hisobga olish kerakki, Buxoro viloyatining sug'oriladigan yerlarni 90 foiziga yaqini turli darajadagi sho'rlanganli hududni sug'orishda zamonaviy texnologiyalarni qo'llash mumkinligini isbotlashni talab qiladi. Hozirgi kunda Buxoro viloyatida sho'r yuvish uchun yiliga o'rtacha 4,2-4,6 milliard m<sup>3</sup> daryo suvlari sarflanishi, natijada kollektor va drenaj tarmoqlari orqali mintaqadan 1,9-2,2 milliard m<sup>3</sup> yer osti suvlariga sizilib o'tilishi sizot suvlari sathining ko'tarilishi va ekin ekiladigan maydonning sho'rlanishiga sabab bo'lmoqda. Buxoro viloyatidagi sug'oriladigan yerlarning 98% nasoslar orqali sug'orilishi, viloyatda suv tanqisligi ekinlarning hosiliga katta ta'sir ko'rsatmoqda, buni oldini olish maqsadida zamonaviy tejamkor sug'orish texnologiyalarini qo'llash maqsadga muvofiq hisoblanadi.

#### **Tomchilatib sug'orish usulini qo'llashdagi asosiy muammolar:**

1. Tomchilatib sug'orish usulida turli tuproq iqlim sharoitlari va ekin turlari, navlari bo'yicha yetarlicha ilmiy tadqiqotlar o'tkazilmaganligi;
2. Tomchilatib sug'orish usuli sharoitida ekinlarni almashlab va navbatlab ekish tizimlarining yaratilmaganligi;
3. Tomchilatib sug'orish usuliga mos o'g'it turlarining yetishmasligi;
4. Tomchilatib sug'orish usuli yordamida sug'orilganda ekinlarni o'g'itlash tizimlarining yetarlicha ishlab chiqilmaganligi;
5. Tomchilatib sug'orish usulida begona o'tlarga qarshi gerbitsidlar qo'llash tizimining yetishmasligi;
6. Sho'rlangan yerlarda tomchilatib sug'orish usulining ekin turlari va iqlim sharoitlari bo'yicha ilmiy ma'lumotlarning yetishmasligi;
7. Oqava-chiqindi, minerallashgan suvlar bilan ekinlarni tomchilatib sug'orishdagi ilmiy tadqiqotlarning yetishmasligi;

#### **Tomchilatib sug'orishning o'ziga xosligi:**

- ✚ Ildizlar to'ppak bo'lib o'sadi.
- ✚ O'simlik ildizini chuqurga yubormaydi.

✚ Suv va o'g'itlarni yetkazib berish osonlashadi.

✚ O'simlikning suv va o'g'itni tuproqdan olishi osonlashadi

Tomchilatib sug'orishning afzalliklari tomchilatib sug'orishda o'simlik stress holatiga tushmaydi va o'simlik o'sishi uchun maqbul sharoit yaratiladi, natija o'z quvvatining 70% dan ortig'ini hosildorlikka sarflaydi, hosildorlik o'rtacha 50-70% ga ortadi va dala bo'ylab bir xil bo'ladi.

### Tomchilatib sug'orish tizimining umumiy ko'rinishi:

1-suv manbai;

2-nasos qurilmasi;

3-o'g'itlash moslamasi;

4-qumli filtr;

5-disk yoki to'rli filtr;

6-magistral (bosh) quvur;

7-tarqatuvchi quvur;

8-bosim rostlagichlar;

9-tomizgichli shlanglar; 10-tomizgichlar.

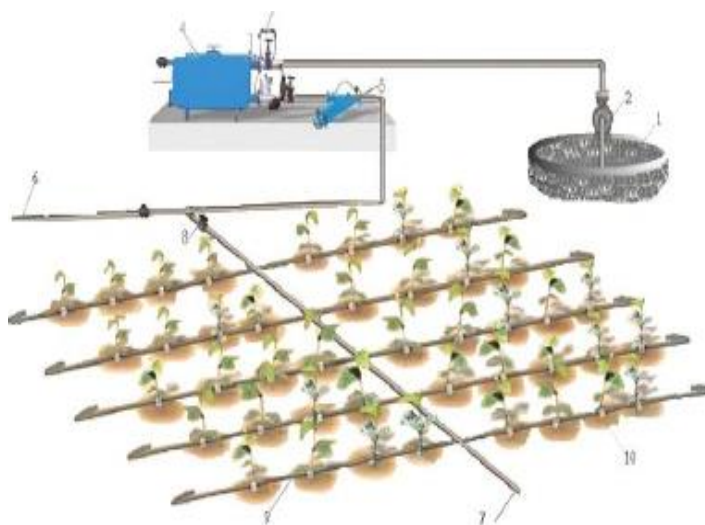

### Tomchilatib sug'orishning afzalliklari:

- Tomchilatishda suv tejaladi; talabiga mos miqdordagi suv
- Suv dalaning faqat ekinlar ildizi beriladi;
- Suv dalaning faqat ekinlar ildizi joylashgan qismiga beriladi;
- Sug'orishda o'simlikning
- Tuproqdan suv kam bug'lanadi;
- Suv tuproqqa singib ketmaydi;
- Oqavaga suv chiqmaydi;

Tomchilatib sug'orilganda boshqa sug'orish usullariga nisbatan ekin va tuproq turiga qarab 20% dan 60% gacha suv tejaladi. Tomchilatib sug'orilganda o'g'itlar sarfi kamayadi. O'g'itlar o'simlikning ildiziga yetkazib berilganligi bois uning hosilni shakllantirishdagi ishtiroki keskin ortadi, ya'ni berilgan o'g'itning samaradorligi ortadi. Ekinning suv bilan berilgan o'g'itni o'zlashtirishi 90% dan yuqori bo'ladi. O'g'it tuproqqa solinganda esa ekinga o'g'itning 30-40%igina yetib boradi. Yil davomida beriladigan o'g'itlar miqdori 30% ga kam bo'ladi.

### **Tomchilatib sug‘orishning boshqa afzalliklari**

- Qo‘l mehnati kamayadi;
- Yonilg‘i moylash resurslari sarfi kamayadi;
- Tuproq eroziyasi bartaraf qilinadi;
- Yer osti suvlari sathi ko‘tarilmaydi;

Xulosa o‘rnida aytish mukinki, mavjud suv zaxiralarimiz albatta tugab bitmas emas. Shuning uchun hozirda tomchilatib sug‘orish hamda yomg‘irlatib sug‘orish usullaridan keng foydalanish, suvdan oqilona foydalanish hamda suv zaxiramizni doim to‘ldirib borish muhimdir. Bu borada ishlar bizning mintaqaviy markaz olimlari bilan Mergantex MCHJ va mas‘ul tashkilotlar bilan ishlar olib borilmoqda. Tomchilatib sug‘orishni mukammal tizimli yo‘lga qo‘yish va shu kabi tejamkor usullardan foydalanish mamlakat iqtisodiyotiga ham o‘z ijobiy ta‘sirini ko‘rsatmasdan qolmaydi.

### **FOYDALANILGAN ADABIYOTLAR**

1. O‘zbekiston Respublikasi Prezidentining 2022-yil 25-mart, PQ-179-son Qarori. Paxta maydonlarida tuproq unumdorligini va hosildorlikni oshirish, sug‘orishning yangi texnologiyalarini joriy etishni qo‘llab-quvvatlash chora-tadbirlari to‘g‘risida.
2. U.Muhamedov, R.Tillayev O‘zbekistonning turli tuproq-iqlim sharoitida takroriy ekinlarning samaradorligini oshirish yo‘llari //Paxta majmuidagi ziroatlar yetishtirish texnologiyasining ahvoli va rivojlantirish istiqbollari.- Toshkent 1996- B. 245-249.
3. Турсунходжаев З. С. Болкунов А. С. Пути увеличения производства разнообразных кормов и зерна в хлопковых севооборотах «Круглогодичное использование орошаемых земель» - Союз НИИХ Тошкент 1981. Труды Союз НИИХ вып.46.с-4-8.
4. Х.Нуров, Г.Ф.Хамроев, Ж.Сирожев, О.Зайниев, М.Мардонов. Преимущества технологии применения посевных машин универсал в бухарской области // Тхе Вай оф Ссиэнсэ. 2019. № 12 (70). Вол. ИИ. – с. 62-64.



## QADIMGI SPARTADA HARBIY TA'LIM

**Obidjonova Gulchexra Mamirjon qizi**

Farg'ona davlat universiteti talabasi

### ANNOTATSIYA

*Ushbu maqolada Sparta davlatining tuzilishi, ijtimoiy hayotning asosiy omili hisoblangan shaxs tarbiyasi, harbiy tizimga asoslangan ta'lim jarayonlari, ularning olib borilishi, amaliyotdagi tadbiri, harbiy soha tarbiyalanuvchilarining huquqlari, majburiyatlari erkinliklari kabi masalalar xorijiy resurslar orqali muxokama qilinadi.*

**Kalit so'zlar:** *Payonomus, Sparta, sizitsiya, agoge, fitidiya.*

### ANNOTATION

*In this article, issues such as the structure of the Spartan state, personal education, which is considered the main factor of social life, educational processes based on the military system, their implementation, practical application, the rights and obligations of military trainees, are discussed through foreign resources.*

**Key words:** *Payonomus, Sparta, Sycytia, Agoge, Phytidia.*

### KIRISH

#### (ВВЕДЕНИЕ / INTRODUCTION)

Jahon xalqlarini tarixini chuqurroq o'rganish, tarixan hamda hozirda mamlakatimizda yuz berayotgan jarayonlarni aniq anglash, tahlil qilish, tegishli xulosalar chiqarishimizda bizga keng ko'lamli imkoniyatlarni taqdim qiladi. Zero Birinchi Prezidentimiz Islom Karimov ta'kidlaganidek "Biz jahonda yuz berayotgan har qandaay siyosiy, iqtisodiy, madaniy o'zgarishlar va yutuqlarni kuzatib borishimiz, manfaatli o'zgarish hamda yangiliklardan unumli foydalanishimiz, zararli oqibatlarini keltirib chiqaruvchi omillardan to'g'ri xulosa chiqara bilishimiz kerak"[1:106].

Darhaqiqat bugungi kunda tarixan yuz bergan va hozirda sodir bo‘layotgan ijtimoiy, iqtisodiy va madaniy jarayonlardan to‘g‘ri xulosa qila bilish zamon talabidir. Muhtaram Prezidentimiz Shavkat Mirziyoyev aytganlaridek “Globallashuv O‘zbekistonga allaqachon o‘z ta’sirini o‘tkazib ulgurgan, hozirda mamlakatimizda bir qancha xorijiy davlatlar bilan iqtisodiy, diplomatik aloqalarni yo‘lga qo‘ygan, bir qancha konfessiyalar, milliy madaniy markazlar faoliyat yuritadi”[2:56]. Shunday ekan jahondagi yuz bergan tarixiy jarayonlarni to‘g‘ri tahlil qilish, holisona baholash, kerakli xulosalarni chiqara bilish va amaliyotga tadbiq qilish ijtimoiy va siyosiy sohaning bir bo‘lagi bo‘lgan tarixchilar uchun g‘oyatda muhim va kerakli unsurdir.

### **ADABIYOTLAR TAHLILI VA METODOLOGIYA (ЛИТЕРАТУРА И МЕТОДОЛОГИЯ / METHODS)**

Ushbu ilmiy ishimiz doirasida biz Xorijiy adabiyotlarning ayrim asarlaridan foydalangan holda mavzuyimizning mohiyatini ochib berishga harakat qilamiz hamda ish doirasida asosan o‘zbek o‘quvchilari uchun holisona fikrlarimizni taqdim etib boramiz. Mavzuning mohiyatini ochishda asosan Oxford University press nashri tomonidan tavsiya etilgan mavzuga oid adabiyotlardan foydalanamiz.

### **NATIJALAR (РЕЗУЛЬТАТЫ / RESULTS)**

Qadimgi Sparta yunon boshqa yunon polislariga mutloqo o‘xshamaydigan asosda tuzilgan bo‘lib, tashqaridan qaraganda Sparta jangchilar mamlakati edi[3:255]. Mamlakat aholisi majburiy mehnat, uy-ro‘zg‘or ishlari kabi faoliyatlar bilan umuman shug‘ullanmas edilar, ularning birdan-bir hamda yagona ish jang qilish edi[4:156]. Bundan ko‘rinadiki mamlakat harbiy asosda qurilgan bo‘lib unga bo‘lajak jangchilarni tarbiyalash, mamlakatni harbiy asosda qurish va boshqaruvni yo‘lga qo‘yish muhim bo‘lgan.

Spartada shaxs tarbiyasiga ham alohida e’tibor qaratilgan edi hamda yosh avlod tug‘ilishi bilan uni jismoniy holatiga qaralgan, agar nasl sog‘lom va baquvvat bo‘lsa olib qolingan va aksinva bo‘lgan holda undan voz kechilgan edi. Spartada o‘g‘il bolalar 7 – 12 yoshga kirganlarida, ular o‘z oilalaridan olib ketilgan hamda ta’lim berish uchun agogelarda olib borilgan. Keyinchalik ular o‘zlari kabi qarindoshlari bilan

chaylalarda yashash va ularni Payanomus mansabidagi shaxs nazorat qilar edi. Ushbu mansabdor shaxs Spartaning eng yaxshi va obroli shaxslaridan tayinlanar edi. U ta'lim yo'nalishini nazorat qilar edi. Uning maqsadi jang san'atida mohirona, kuchli va jismonan tanasi qotgan jangchilarni tayyorlash edi[5:175].

12 yoshdan 18 yoshgacha bo'lgan davrda harbiy mashg'ulotlarga katta e'tibor qaratiladi. Ushbu davrda aksariyat qismida tarbiyalanuvchilar yalangoyoq yurishlari, buning natijasida oyoqlari pishishi, qotishi kerak edi, shuningdek ular yil davomida faqat bitta kiyimda yurishlari shart edi. Ular o'zlari yashash joylarini ozoda saqlashlari tartib intizomga qattiq bo'ysinislari kerak edi. Ularga belgilangan tartibda ratsion va oziq ovqat yetkazib berilgan. Ammo bazida mahsulotlar atayin yetkazib berilmasdi bundan asosiy maqsad esa ularni yo'qchil sharoitda ov qilish va o'g'irlik qilish kabi usullar yordamida o'zlarini - o'zlari ta'minlashlariga undar edilar. Bunday sharoitda o'g'irlik ayb sifatida qabul qilinmas edi[6:120].

#### **MUHOKAMA (ОБСУЖДЕНИЕ / DISCUSSION)**

18 yoshdan 20 yoshgacha bo'lganlar esa, 20 yoshdan oshganlar qo'mondonligi ostida kunduzgi harbiy mashg'ulotlarda qatnashganlar. 20 yoshdan oshganlar esa chegara zonalarida qo'riqlash ishlarini olib borish bilan birga, harbiy dala mashg'ulotlari bilan ham shug'illanishlariga ruhsat etilgan edi. 24 yoshdan 30 yoshgacha bo'lgan jangchi fuqorolar orasidan gippiylar saralab olinar edi. Ularni Spartaning hurmatga sazovor bo'lgan uchta fuqorosi saralab olar edilar. Ularni saralab olish jarayonida agogelarda ta'lim olgani va olmaganligi hamda shaxsiy sifatlari aniq inobatga olinar edi. Gippiylar soni har bir vakil shaxsning soniga mutanosib ravishda 300 ta bo'lishi kerak edi, ular qirolning shaxsiy jangchilari va tan soqchilari vazifasini o'tagan edilar. Spartada jangchilarni tarbiyalashda bir qancha majburiyat hamda qiyinchiliklar mavjud ekanligini ko'rib o'tdik, bir qancha majburiyatlar 20 yoshdan keyin deyarli tugatiladi. Ammo fitidiya va sizitsiya kabi kechki ovqatlanish majburligicha qoladi, hatto bu Sparta janchilari uchun faxrli hisoblanar edi.

## **XULOSA (ЗАКЛЮЧЕНИЕ / CONCLUSION)**

Sparta davlatining tuzilishi haqida gap ketganda ko'pchilik o'zbek nashrlari uning jangchilar mamlakati bo'lganligi, qurollangan xolatdagi, harbiy shay insonga qiyoslashlari juda ham ko'p ko'zga tashlanadi. Shu o'rinda savol tug'ilishi tabiiy, nega? Nega unga bunday o'xshatuv qo'yilgan, ularda ta'lim, yoshlarning tarbiyasi kabi masalalar yopiqmi?. Aslini olganda Spartadagi tuzumning asosiy jihati jangchilikka, harbiy boshqaruvga asoslangan bo'lishiga qaramay, u yerda ta'lim tarbiya masalalari ham yuqori darajada qaralgan jihat bo'lgan, chunki yuksak salohiyatli jangchilar Sparta uchun muhim bo'lgan. Jangchilarni tayyorlash, ularga tirik qolish, yashay olish, qiyin vaziyatlarda o'zini omon saqlash, doim g'alabaga intilish, vatanni sevish, jasorat kabi tushuncha va ta'lim unsurlari chuqur o'rgatilgandir. Ularning ta'lim olishi davlatning tuzilishi va faoliyati bilan bog'lasak ular harbiy ta'lim olganlar, ta'lim jarayonlari bu yerda ham mavjud edi, faqatgina harbiy kategoriyada. Xulosalarimiz shulardan iborat bo'lib yakuniy xulosani ilm ahillarining o'zlariga havola qilamiz.

## **ADABIYOTLAR RO'YXATI (ИСПОЛЬЗОВАННАЯ ЛИТЕРАТУРА / REFERENCES)**

1. Rustam Rajabov. Qadimgi dunyo tarixi. Fan va texnologiya, 2009.
2. Boynazarov F. A. Qadimgi dunyo tarixi. T.:2004.
3. Колобова К. М. Древняя Спарта X – VI вв. дою н. эю Л.:1957.
4. John Bintliff, The Complete Archaeology of Greece: from Hunter-Gatherers to the 20th Century A.D., *Wiley-Blackwell*, 2012.
5. Paul Cartledge. Sparta and Lakonia. London and New York, 2002.
6. Lazenby.J.F., The Spartan Army, L.: 1986.
7. Godfrey Hutchinson. Sparta unfit for empire. London Frontline Books, 2014.
8. Sarah B. Pomeroy. A Brife History Anicent Greece. Oxford University Press, 2004.

## ЎҚУВЧИЛАРДА МУСТАҚИЛ ФИКРЛАШНИНГ ПСИХОЛОГИК ХУСУСИЯТЛАРИ

**Наби Шаропов**

Термиз давлат университети

Психология кафедраси ўқитувчиси

***Аннотация:** Ушбу мақолада ўқувчиларни мустақил фикрлаш, муаммога ижодий ёндошиш, ақлий фаолиятни ривожлантириш бугунги кунда долзарб масалалардан бири эканлиги ўрганилган. Шу боисдан таълимда туб ўзгаришлар ясаш, фаол, ижодкор, ақл-заковатли зиёли мутахассисларни тайёрлашнинг илмий асосларини яратиш қатор фанларнинг шу жумладан психологиянинг долзарб вазифларидан бирига айланмоқда.*

***Калит сўзлар:** Мустақил фикрлаш, ижод, муаммоли вазият, мураккаб боғланишлар, қонуният*

Бугунги кунда олдимизга қўйган юксак мақсадларимизга, ниятларимизга эришишимиз, жамиятимизнинг янгиланиши, ҳаётимизнинг тараққиёти ва истиқболи, амалга оширилаётган ислохотларимиз, режаларимиз самараси тақдири авваломбор, замон талабларига жавоб берадиган юқори малакали, онгли, мустақил фикрловчи ижодкор мутахассис кадрларни тайёрлаш муаммоси билан боғлиқ. Ижодкор, фаол, мустақил фикрловчи шахсни тарбиялаб вояга етказиш учун таълим тизмида муҳим ўзгаришлар ва қайта қуриш ҳаётий зарурат бўлиб қолмоқда. Шу боисдан таълимда туб ўзгаришлар ясаш, фаол, ижодкор, ақл-заковатли зиёли мутахассисларни тайёрлашнинг илмий асосларини яратиш қатор фанларнинг шу жумладан психологиянинг долзарб вазифларидан бирига айланмоқда.

Фикрлаш ёки фикр юритиш ўқувчи ақлий фаолиятининг, ақл заковатининг, муомала маромининг, онгли хулқ-атворининг юксак шакли бўлиб ҳисобланади. Тафаккур сифатлари шахснинг шундай хусусияти, унда фикрлаш фаолиятининг сифати ошади, муаммога ойдинлик киритилади.<sup>1</sup> Мустақил фикрлаш теварак-атрофни, ижтимоий муҳитни ҳамда воқеликни билиш қуроли, шунингдек, Ўқувчининг кенг кўламли ақлий фаолиятини оқилона, омилкорлик билан амалга оширишнинг асосий шарти саналади. Мустақил фикр юритишнинг рўёбга чиқишида Ўқувчида фикр, мулоҳаза, ғоя, фараз, мақсад кабилар вужудга келади ва улар шахс онгида тушунчалар, ҳукмлар, хулосалар сифатида ифодаланади. Мустақил фикр юритиш тил ва нутқ билан чамбарчас боғлиқ равишда намоён бўлади, ҳамда улар узлуксиз тарзда бир-бирини тақозо этади. Худди шу боис Ўқувчи ўзининг мустақил фикрлаши (мулоқоти), нутқи, онгли хулқ-атвори туфайли борлиқдаги мавжудотлардан тубдан ажралиб туради.

Таълим жараёни ижодий изланишлар, ақл заковат заҳираларини ишга сола билиш, ақлий қобилиятни сафарбар қилиш имкониятларига эга бўлган шахснинг етуклик даври ҳисобланади.<sup>2</sup> Ўқувчи мустақил фикр юритиш фаолиятида ўзи акс эттирган, сезган, идрок қилган, тасаввур этган, эслаб қолган нарса ва ҳодисаларнинг тўғрилиги, аниқлиги, ҳақиқийлиги, ҳаққонийлиги ёки уларнинг воқеликка мос (муносиб) тушиши ва тушунмаслигини аниқлайди. Борлиқни билиш жараёнида ҳосил қилинган ҳукмлар, тушунчалар, хулосалар, фаразлар (тахминлар), қарор қабул қилишлари чин ёки чин эмаслигини белгилаб олади. Ўқувчи мустақил фикрлаши туфайли воқеликни умумлаштирган ҳолда билвосита ёки бевосита акс эттиради, нарса ва ҳодисалар ўртасидаги ички, мураккаб боғланишлар, муносабатлар, хоссалар, хусусиятлар ҳамда механизмларни тушунади, англаб етади. Бинобарин, ўқувчи муайян қонун, қонуният ва қоидаларга асосланган ҳолда табиий, ижтимоий ҳодиса ва воқеаларнинг вужудга келиши, кечиши, ривожланиши ҳамда уларнинг

<sup>1</sup> Усманова.Э.З, Пронин.Р.О. Психокоррекция познавательных процессов. Учебно-методическое пособие. Т.; 2018 г. 83-с

<sup>2</sup> З.Т.Нишанова, П.С.Эргашев. Олий мактаб психологияси. -Т.; 2012 й. 124-б

оқибатини олдиндан пайқаш, башорат қилиш имкониятига эга. Ҳозирги замон ўқувчисининг билиш ва амалий фаолиятини оқилона, омилкорлик билан ташкил қилишда мустақил фикр юритишнинг аҳамияти алоҳида аҳамият касб этади.

Мустақил фикрлаш ақлий фаолият сифатида таҳлил қилинганда ўқувчи томонидан масалалар ва топшириқларни ечиш назарда тутилади, уларнинг шартларида, моҳияти, тузилиши, шакллари ва шахснинг англашув, тушунув имкониятларида кузатилади. Масала, муаммо, топшириқ ечиш (ҳал қилиш, бажариш) ўқувчининг эҳтиёжи, қизиқиши, майли, мотивацияси, ақлий қобилияти, истеъдоди, салоҳияти билан боғлиқ ҳолда олиб қаралади, муаммо томонидан қўйилган талабларни қабул этиш, шахсий қарорга келиш, ечимни топиш учун воситалар қидириш ижод, изланиш ва фикрлашнинг мустаҳкам негизини ташкил қилади. Мустақил ва ижодий фикрлаш фаолиятида муаммо ечимини топиш жараёнини бошқариш, борлиқни инъикос қилишда ўқувчининг ҳис-туйғулари, ички кечинмалари, фавқуллоддаги вазиятлари, объектив шароитлари унинг учун алоҳида аҳамият касб этади.

Ўқувчида мустақил фикр юритиш муаммоли вазият вужудга келишидан бошланади, лекин мазкур вазият туғилиши, ечими бу билан тугалланмайди. Ўқувчида билишга нисбатан мойиллик, ихтиёрсиз хатти-ҳаракат муаммоли вазиятгача ёрқин бўлмайди, у ноаниқ ҳолда юзага келади, сўнгра бу маънода ечимга муҳтож муаммоли вазият яралади ва ниҳоят унинг ечими топилса, лекин билишнинг муаммодан кейинги босқичи фикрнинг ўз йўналишида ихтиёрсиз давом этаверади (муаммогача ( муаммоли вазият ( муаммодан кейинги вазият).

Ўқувчиларни мустақил фикр юритишга ўргатиш учун муаммонинг маънавий, шаклий, тузилмавий жабҳаларини ҳисобга олган ҳолда қуйидагиларга диққат-эътиборни йўналтириш мақсадга мувофиқ:

- саволлари аниқ қилиб берилмаган муаммолар, масалалар, топшириқларда улар ўртасидаги боғлиқликлар, алоқалар, муносабатлар Ўқувчи томонидан таҳлил қилингандан кейин ифодалаб бериладиган саволларнинг вариантларидан бири қавс ичида кўрсатилади;

- берилганлари етишмайдиган муаммолар, масалалар, топшириқлар, уларни ечиш (бажариш, ҳал қилиш) учун етишмайдиган маълумотлар қавс ичида қолади;

- ортиқча маълумотларга, тафсилотга эга бўлган муаммо, масала, топшириқ, ортиқча маълумотлар билан берилади;;

- бир неча йўл билан, усул билан, босқич билан ечиладиган, ҳал қилинадиган, бажариладиган муаммо, масала, топшириқ, бу ўринда турли масалалар (муаммолар, топшириқлар) берилади, бунда ечимнинг энг қулай, оддий, энг тежамли, омилкор йўли иложи борича яширинган ҳолда ҳавола этилади, муаммолар фикрлашнинг бир усулидан иккинчисига, бир оддийроқ ҳукмдан мураккаброғига, бир хулосадан унинг алоҳида кўринишларига, шаклларига ўтиш Ўқувчи ақлий қобилиятини шакллантиришга қаратилган бўлади;

- мазмун ва моҳияти ўзгариб турадиган муаммолар, масалалар, топшириқлар, уларда ҳам битта мустақамланган ақлий хатти-ҳаракатлардан бошқасига ўтишдан иборат ақлий қобилият таркиб топтиришга йўналтирилади, яъни уларни янги вазиятга, объектга кўчиш жараёнида фойдаланишга ўргатилади;

- исботлашга, кашф қилишга, янгилик очишга мўлжалланган муаммолар, масалалар, топшириқлар, улар ёрдами билан мантиқий фикрлаш ички муносабатларни далиллаш, қонуниятларини англаш сингари ақлий қобилият ткомиллаштиради;

- мустақил фикрлашга, мантиқий мулоҳаза юритишга муаммолар, топшириқлар, масалалар, уларни ечиш(ҳал қилиш) учун ҳеч қандай махсус билимлар талаб қилинмайди, лекин бунда маълум даражада ижодкорлик кўрсатиш, ҳаётга мурожаат этиш, мантиқий мулоҳаза юрита олиш имконияти тақозо қилинади, уларнинг баъзилари математик хусусиятли, бошқалари эса, фақат мантиқий бошқотирма шаклида ҳавола этилади.



Хулоса қилиб шуни айтиш керакки, бугунги шиддат билан таракқий этаётган даврда ёшларни теран фикр, ижодкор, юқори салоҳиятли интеллект эгалари бўлишлари учун ҳамда келажак ривожини таъминлаш учун ўқувчиларда мустақил фикрлашни, ижодий изланишни, ақлий фаолият усулларини шакллантириш мақсадга мувофиқ.

### АДАБИЁТЛАР РЎЙХАТИ

1. Каримова В.М. Аудиторияда баҳс-мунозарали дарсларни ташкил этишнинг психологик технологияси. – Т.: «Университет», 2000.
2. Каримова В.М., Суннатова Р.И., Тожибоева Р.Н. Мустақил фикрлаш. / Академик лицейлар ва касб-хунар коллежлари ўқувчилари учун ўқув қўлланма. – Т.: «Шарқ», 2000.
3. Матюшкин А.М. Некоторые проблемы психологии мышления. «Психология мышления». / Сборник переводов с английского и немецкого под ред. А.М.Матюшкина. М.: «Просвещение», 1965.
4. Муҳаммаджонов А. Школа и педагогическая мысль узбекского народа XIX – начала XX в. – Т.: «Фан», 1978.
5. Нишанова, Эргашев.П.С. Олий мактаб психологияси.-Т., 2012 й,
6. Рахманова Н.Р., Умаров Б.М. Психологические основы учебно-познавательной деятельности вуза. – Т.: ИПТД имени Гафура Гуляма, 2008.

## O‘ZBEKISTON RESPUBLIKASI PREZIDENTI SAYLOVINING O‘ZIGA XOS XUSUSIYATLARI

**Asatov Akbar Laziz o‘g‘li**

O‘zbekiston Milliy universiteti

Yurisprudensiya(biznes huquqi)

yo‘nalishi talabasi

*ANNOTATSIYA. Maqolada O‘zbekiston Respublikasida davlat hokimiyati tashkil etilishining asosiy bo‘g‘inlaridan biri bo‘lgan prezidentlik institutini shakllantirish jarayoni va unda saylov tizimi o‘ziga xos xususiyatlari. Saylov demokratik jamiyatda muhim o‘rin egallaydi. Hozirgi kunda davlatimizda O‘zbekiston Respublikasi Prezidentligiga va Oliy Majlisning Qonunchilik palatasi deputatligiga, shuningdek, Qoraqalpog‘iston Respublikasi Jo‘qorg‘i Kengesi hamda mahalliy davlat hokimiyati vakillik organlariga saylovlar tashkil etilish huquqiy asoslari. O‘zbekiston Respublikasi Prezidentligiga saylov o‘takazishning tamoyillari, nomzodlarga qo‘yilgan talablar, saylov huquqi prinsiplariga oid asosiy tushunchalar to‘g‘risida so‘z boradi.*

***KALIT SO‘ZLAR:** demokratiya, saylov, prinsip, prezident, legitimlik, deputat, respublika, parlament, konstitutsiya, kodeks, siyosiy partiya, kodifikatsiya.*

### **KIRISH**

Saylov siyosiy rejimi demokratiya bo‘lgan davlatlarning taraqqiyotida va fuqarolarning siyosiy huquqlarini amalga oshiradigan muhim konstitutsiyaviy-huquqiy institut hisoblanadi. O‘zining bosh maqsadi fuqarolik jamiyatini shakllantirish va demokratik huquqiy davlat qurish bo‘lgan O‘zbekiston Respublikasida o‘z oldiga qo‘ygan yo‘lga erishish uchun asosiy tamoyillaridan biri xalq hokimiyatchiligini ta‘minlash hisoblanadi. Saylov esa bunda katta rol o‘ynaydi. Shuning uchun ham

O‘zbekiston Respublikasi Konstitutsiyasida saylov tizimi maxsus bobda alohida institut sifatida mustahkamlangan. Bu XXII bob bo‘lib, u 128-129-moddalarni o‘z ichiga oladi. Birinchi Prezidentimiz I.Karimov saylovga quyidagicha ta’rif berganlar: “Demokratiya va saylov tushunchalari doimo yonma-yon yuradi, ular o‘zaro birlashib ketgan. Saylovlar – demokratiya degani. Demokratiya – <sup>3</sup>[O‘B]. Bundan tashqari 2019-yil 25-iyunda saylov to‘g‘risidagi normalar O‘zbekiston Respublikasi Saylov kodeksini qabul qilinishi orqali yagona hujjatga jamlandi. Bu esa saylov qonunchiligining takomillashtirilishida va yanada demokratlashtirilishi uchun katta yutuq bo‘ldi. Jamiyatning rivojlanishi saylovlarni yanada takomillashtirish va demokratlashtirishni taqazo etadi. Prezidentimiz Sh.Mirziyoyevning “Yaqinda “Yangi O‘zbekiston – yangi saylovlar” shiori ostida bo‘lib o‘tgan saylovlar natijasida respublikamizda demokratik islohotlarni yuqori bosqichga olib chiqish uchun zarur bo‘lgan yangi siyosiy muhit vujudga keldi<sup>4</sup>[O‘B], - degan so‘zlari bunga yaqqol isbotdir.

## ADABIYOTLAR TAHLILI

### Mamlakatimiz va xorijiy olimlarning fikrlari

Saylov qarindosh siyosiy-huquqiy institutlarda bevosita demokratika, xalqning (fuqarolarning) kollektiv huquqi, ijtimoiy hayotning alohida instituti sifatida joy oladi va uni demokratiyaning tizimida o‘z o‘rniga ega ekanligini ko‘rishga yordam beradi<sup>5</sup>. Novikovni ta’kidlashicha Saylovlar hokimiyatni qonuniylashtiradi ya’ni ularning faoliyati uchun qonuniy asos yaratadi. Lavozimlarni umumiy saylov orqali amashtirilishi majoziy ma’noda aytganda, legitimlikning eng yuqori darajasi hisoblanadi, ayniqsa, nomzod ko‘p ovoz olib g‘alaba qozonganda”<sup>6</sup>. Har qanday davlatni demokratik davlat deb e’lon qilishning o‘zi kifoya emas, muhimi, uning

---

<sup>3</sup> Karimov I.A. Parlament – jamiyat hayotining ko‘zgusi. // O‘zbekiston demokratik taraqqiyotning yangi bosqichida. To‘plam.: “O‘zbekiston”, 2005. 13-bet. Mirziyoyev fikrlari.

<sup>4</sup> Mirziyoyev Sh. Xalqimizning roziligi bizning faoliyatimizga berilgan eng oliy bahodir. T.: “O‘zbekiston”, 2018. 1-tom, 96-bet.

<sup>5</sup> Torshenko A.A. Tregubenkov V.A. Rossiya Federatsiyasida saylov tushunchasi // Rossiya yuridik jurnali. №2. 2001. 44-b.

<sup>6</sup> Novikov M.S Saylovlar tushunchasi, ularning xalq hukmronligidagi o‘rni // Rossiya qonunchiligidagi kamchiliklar yuridik jurnali. 2009. 34-b.

tashkil etilishi va faoliyatini tegishli huquqiy institutlar, huquqiy kafolatlar bilan ta'minlashdan iboratdir. Bunda – konstitutsiyaviy-huquqiy institutlarning tizimida saylov huquqi instituti muhim rol o'ynaydi"<sup>7</sup> deydi tandiqli olim Husanov.

### MUHOKAMA

Hozirda barcha mamlakatlarda prezident lavozimi ma'lum muddatga saylab qo'yiladi. Lekin ularning qanday tartibda saylanishi esa davlatning boshqaruv shakliga bog'liq hisoblanadi. Masalan, parlamentar respublika bo'lgan mamlakatlarda davlat boshlig'i odatda parlament a'zolari (Italiya, Chexiya) yoki maxsus kengash tomonidan saylanadi. Agar davlat prezidentlik yoki aralash respublikasi bo'lsa davlat boshlig'i bevosita xalq tomonidan saylanadi (Fransiya, Rossiya)<sup>8</sup>. Bizning mamlakatimizda ham prezident umumxalq saylovlari asosida o'z lavozimiga saylanadi.

Prezidentlik davlat hayotida eng kerakli institut hisoblanadi. Shuning uchun Konstitutsiyamizda bunga oid aholida bob ajratilgan (XIX bob). Shu bobning 106-moddasida va Saylov kodeksining XII bobida aynan Prezident saylovining o'ziga xos xususiyatalari belgilangan.

O'zbekiston Respublikasida Prezident umumiy, teng, to'g'ridan-to'g'ri saylov huquqi asosida, yashirin ovoz berish yo'li bilan saylanadi. Saylov kodek(bundan keyin matnda kodeks)ining 3-moddasiga ko'ra bular saylovning asosiy prinsiplari hisoblanadi va ularning har biri uchun alohida-aholida moddalar ajratilgan.

Xususan, kodeksning 4-moddasiga ko'ra umumiy saylov prinsipi bu saylov kuni o'n sakkiz yoshga to'lgan O'zbekiston Respublikasi fuqarolari saylash huquqiga egaligidir. Fuqarolar jinsi, irqiy va milliy mansubligi, tili, dinga munosabati, ijtimoiy kelib chiqishi, e'tiqodi, shaxsiy va ijtimoiy mavqeyi, ma'lumoti, mashg'ulotining turi va xususiyatlaridan qat'i nazar, bir xil saylov huquqiga egadir.

5-moddaga ko'ra esa teng saylov huquqi saylovda ishtirok etuvchi har bir fuqaro bir ovozga ega bo'lishi hisoblanadi. Lekin, sud tomonidan muomalaga layoqatsiz deb topilgan fuqarolar, shuningdek og'ir va o'ta og'ir jinoyatlar sodir etganligi uchun

<sup>7</sup> Husanov.O.T Konstitutsiyaviy huquq. – Toshkent: "Yuridik Adabiyotlar Publish", 2022. 209-b.

<sup>8</sup> Husanov.O.T Konstitutsiyaviy huquq. – Toshkent: "Yuridik Adabiyotlar Publish", 2022. 245-b.

sudning hukmi bilan ozodlikdan mahrum etish joylarida saqlanayotgan shaxslar saylovda ishtirok etmaydi.

To'g'ridan-to'g'ri saylov huquqiga esa 6-moddada shunday ta'rif berilgan, har bir fuqaro Oliy Majlis Qonunchilik palatasi deputatlarini, mahalliy Kengashlar deputatlarini, shuningdek Prezidentni saylashda bevosita o'zi shaxsan ovoz berish orqali saylovda ishtirok etishini bildiradi.

Yashirin ovoz berish prinsipi kodeksning 7-moddaga asosan saylovchilarning ovoz berishiga hech kim ta'sir qila olmasligi hisoblanadi. Fuqarolarning xohish-irodasiga hech kim ta'sir etolmaydi va ular qo'rqmasdan o'zlari istagan nomzodga ovoz berishadi.

Kodeksning 61-moddasiga ko'ra O'zbekiston Respublikasi Prezidenti lavozimiga o'ttiz besh yoshdan kichik bo'lmagan, davlat tilini yaxshi biladigan, bevosita saylovgacha kamida o'n yil O'zbekiston hududida muqim yashayotgan O'zbekiston Respublikasi fuqarosi saylanishi mumkin. Ayni bir shaxs surunkasiga ikki muddatdan ortiq O'zbekiston Respublikasi Prezidenti bo'lishi mumkin emas. Qasddan sodir etgan jinoyati uchun oldin sudlangan fuqarolar, diniy tashkilotlar va birlashmalarning professional xizmatchilari O'zbekiston Respublikasi Prezidentligiga nomzod etib ro'yxatga olinmaydi. Bundan tashqari, sud tomonidan muomalaga layoqatsiz deb topilgan fuqarolar va sud hukmi bilan ozodlikdan mahrum etish joylarida saqlanayotgan shaxslar saylanishi mumkin emas. Rossiya Federatsiyasining qonunchiligiga nazar tashlasak, ushbu davlatda ham nomzod 35 yosh bo'lishi, kamida 10 yil davlat hududida muqim yashagan bo'lishi kerak. AQSH davlatida ham saylanovchi 35 yosh bo'lishi, lekin mamlakat hududida 14 yil muqim yashagan fuqaro nomzod bo'la oladi.

O'zbekiston Respublikasi Prezidentligiga nomzodni saylov kompaniyasi e'lon qilinganligidan kamida to'rt oy oldin belgilangan tartibda O'zbekiston Respublikasi Adliya vazirligi tomonidan ro'yxatga olingan siyosiy partiyalar ko'rsatish huquqiga ega. Yuqoridagi norma kodeksning 62-moddasida belgilangan.

Kodeksning 63-moddasiga asoslanib saylovda ishtirok etish uchun siyosiy partiyalar saylovga kamida yetmish kun qolganida saylovda ishtirok etish to'g'risida partiya rahbari tomonidan imzolangan ariza, Adliya vazirligining siyosiy partiyaning ro'yxatga olinganligi to'g'risida ma'lumotlarni o'z ichiga olgan ma'lumotnoma va Prezidentlikka bo'lajak nomzod to'g'risida ma'lumotlar aks etgan ujjatlarni Markaziy saylov komissiyasiga taqdim etishi kerak, Hujjatlar topshirilganidan so'ng Markaziy saylov komissiyasi siyosiy partiyaning ishtirok etishi uchun ruxsat etuvchi qaror qabul qiladi hamda siyosiy partiyaning vakolatli vakiliga ro'yxatga olinganligini tasdiqlovchi guvohnoma beradi.

Prezidentlikka nomzodlar ko'rsatish tartibi kodeksning 64-moddasida belgilangan. Unga ko'ra saylovga oltmish besh kun qolganida boshlanadi va qirq besh kun qolganida tugaydi. Nomzodlar ko'rsatish siyosiy partiyalarning yuqori organlari tomonidan amalga oshiriladi va bitta nomzod ko'rsatilishi mumkin. Siyosiy partiya nomzodlikka faqat o'z partiyasi a'zolari orasidan yoki partiyasizni nomzod etib ko'rsatishga vakolatlidir. Shundan keyin Prezidentlikka nomzod ko'rsatilganligi to'g'risida bayonnoma tuziladi. Siyosiy partiyaning rahbari nomzodni ro'yxatga olishni iltimos qilib Markaziy saylov komissiyasiga ariza bilan murojaat etadi. Arizaga quyidagilar ilova qilinadi:

siyosiy partiya yuqori organining O'zbekiston Respublikasi Prezidentligiga nomzod ko'rsatish to'g'risidagi qarori;

siyosiy partiya yuqori organi majlisining O'zbekiston Respublikasi Prezidentligiga nomzod ko'rsatish to'g'risidagi bayonnomasi, unda nomzodning familiyasi, ismi, otasining ismi, tug'ilgan sanasi, kasbi, lavozimi (mashg'ulotining turi), ish va yashash joyi, partiyaviyligi ko'rsatiladi;

nomzodning o'z nomzodi ovozga qo'yilishiga rozi ekanligi to'g'risidagi arizasi;

nomzodni qo'llab-quvvatlovchi imzo varaqalari. Siyosiy partiya tomonidan taqdim etilgan imzo varaqalarida jami saylovchilarning umumiy sonining kamida bir foizining imzosi bo'lishi kerak. Bunda siyosiy partiya bitta ma'muriy-hududiy

tuzilmada (Qoraqalpog‘iston Respublikasi, viloyat, Toshkent shahri) imzolar umumiy sonining ko‘pi bilan sakkiz foizini to‘plashi mumkin.

Markaziy saylov komissiyasi taqdim etilgan hujjatlarni besh kunlik muddat ichida tekshirib chiqadi va ularning kodeks talablariga muvofiqligi to‘g‘risida xulosa beradi. Agar ro‘yxatga olish uchun taqdim etilgan hujjatlarda nomuvofiqliklar va kodeks talablaridan chetga chiqish hollari aniqlanganda bu to‘g‘risida tegishli siyosiy partiyalarning rahbarlariga ma’lum qilinadi. Siyosiy partiya hujjatlardagi aniqlangan nomuvofiqliklar va xatolarni ikki kunlik muddatda tuzatishga hamda ularni Markaziy saylov komissiyasiga taqdim etishga haqli. Markaziy saylov komissiyasi nomzodlarni ro‘yxatga olish uchun hujjatlarni qabul qilishni ro‘yxatga olish muddati tugallanishiga yetti kun qolganida yakunlaydi.

Konstitutsiyaning 128-moddasiga ko‘ra Prezident saylovi uning vakolat muddat tugaydigan yilning oktabr oyi uchinchi o‘n kunligining birinchi yakshanbasida o‘tkaziladi. Lekin 2023-yil 1-maydan kuchga kirgan yangi tahrirdagi Konstitutsiyaning ushbu moddasiga ko‘ra O‘zbekiston Respublikasi Prezidenti muddatidan ilgari O‘zbekiston Respublikasi Prezidenti saylovini tayinlashga haqli hisoblanadi. Saylovning natijasini esa Markaziy saylov komissiyasi tegishli hududiy komissiyalarning bayonnomalariga tayanib aniqlaydi. Ovoz berishda ro‘yxatga olingan saylovchilarning 33 foizi ishtirok etgan bo‘lsa, saylov haqiqiy hisoblanadi.

Saylovda ikkita nomzod ishtirok etib, ovoz berishda ishtirok etgan saylovchilarning nisbiy ko‘pchilik ovozini olgan nomzod saylangan hisoblanadi.

Saylovda nomzodlar ikkitadan ortiq bo‘lsa, ovoz berishda ishtirok etgan saylovchilarning yarmidan ko‘pining ovozini olgan nomzod saylanadi. Agar birorta nomzod belgilangan ovoz ololmagan bo‘lsa, eng ko‘p ovoz olgan ikki nomzod ishtirokida takroriy ovoz berish o‘tkaziladi. Takroriy ovoz berish kunini Markaziy saylov komissiyasi saylov o‘tkazilgan kundan e’tiboran bir oy ichida, lekin kamida o‘n besh kundan keyin o‘tkaziladigan qilib tayinlaydi. Takroriy ovoz berish o‘tkazilishi haqida xabar matbuotda e’lon qilinadi. Takroriy ovoz berishda qancha saylovchi ishtirok etishidan qat’iy nazar, saylov haqiqiy hisoblanadi ya’ni saylovchilarning

ishtirok foizi hech qanday ahamiyatga ega bo'lmaydi. Nomzodlardan nisbatan ko'p ovoz olgan shaxs saylangan hisoblanadi.

Prezident saylovi o'tmagan yoki haqiqiy emas deb topilganda, shuningdek saylovda bitta nomzod ishtirok etib, belgilangan miqdordagi ovoz ololmagan taqdirda Markaziy saylov komissiyasi takroriy saylov tayinlaydi. Takroriy saylov ham kodeksga ko'ra asosiy saylovni o'tkazish uchun belgilangan ayni tartibda va ayni shartlarga rioya etgan holda, asosiy saylov o'tkazilganidan keyin qirq kun ichida o'tkaziladi.

Prezident kodeksning 65-moddasiga asosan Markaziy saylov komissiyasi tomonidan saylov natijalari rasmiy ravishda e'lon qilingan kundan e'tiboran kechi bilan ikki oy ichida O'zbekiston Respublikasi Oliy Majlisi palatalarining qo'shma majlisida qasamyod qilgan paytdan e'tiboran o'z lavozimiga kirishadi. Amaldagi Prezident o'z vakolatini yangi saylangan Prezident lavozimiga kirishguniga qadar bajaradi.

Konstitutsiyaning 112-moddasiga va kodeksning 66-moddasiga ko'ra agar amaldagi Prezident o'z vakolatlarini bajara olmaydigan holatlarda uning vazifa va vakolatlari vaqtincha O'zbekiston Respublikasi Oliy Majlisi Senati Raisining zimmasiga yuklatiladi. Bunday holatda kodeksga to'liq rioya etgan holda uch oy muddat ichida mamlakat Prezidenti saylovi o'tkaziladi.

## **XULOSA**

Shuni aytishimiz mumkinki, O'zbekiston Respublikasida demokratizm va fuqarolik jamiyatining asosiy prinsip, tamoyillarini va xorijiy davlat tajribalarini o'rganilib, ularni hayotga tatbiq etilishi natijasida zamonaviy saylov tizimi yaratildi va Prezidentlikka saylov bundan mustasno emas. Bundan tashqari, O'zbekiston Respublikasi Konstitutsiyasida saylov tizimining konstitutsiyaviy asosda belgillanishi bu huquqiy institutning ahamiyati yuqori ekanligini ko'rsatadi. hunki hamma mamlakatlarda ham saylov tizimi uchun maxsus bob ajratilmagan, masalan, Rossiya Federatsiyasining Konstitutsiyasida. Bu sohaga oid normativ-huquqiy hujjatlarning kodifikatsiyalash orqali yagona kodeksga jamlanilishi ular o'rtasidagi



takrorlanishlarning oldini olinilishi, saylov qonunchiligining takomillashuvi va saylovlarni yanada demokratlashtirishga sharoit yaratib berdi.

Shuningdek, O‘zbekiston Respublikasida Prezidentlikka saylov o‘tkazish tartiblari huquqiy normalar ya’ni Konstitutsiya va Saylov kodeksidagi normalar bilan belgilanishi va ushbu munosabat huquq tomonidan tartibga solinganligi respublikamizda Prezidentlik institutining ahamiyati yuqori ekanligiga yaqqol isbotdir.

#### FOYDALANILGAN ADABIYOTLAR RO‘YHATI:

1. O‘zbekiston Respublikasi Konstitutsiyasi (yangi tahrir) - O‘zbekiston Respublikasi Konstitutsiyaviy Qonuni. 2023-yil 1-maydagi O‘RQ-837-son Qonuni bilan qabul qilingan. "Xalq so‘zi" gazetasi № 87. 02.05.2023-yil. 1-6 bet. Qonunchilik ma’lumotlari milliy bazasi, 01.05.2023-y., 03/23/837/0241-son [Elektron manba] <https://lex.uz/docs/-6445145>
2. O‘zbekiston Respublikasining Saylov kodeksi. Qonun hujjatlari ma’lumotlari milliy bazasi, 26.06.2019-y., 03/19/544/3337-son; 16.06.2022-y., 03/22/779/0528-son [Elektron manba] <https://lex.uz/docs/-4386848>
3. Karimov I.A. Parlament – jamiyat hayotining ko‘zgusi. // O‘zbekiston demokratik taraqqiyotning yangi bosqichida. To‘plam.: “O‘zbekiston”, 2005. 13-bet.
4. Mirziyoyev Sh. Xalqimizning roziligi bizning faoliyatimizga berilgan eng oliy bahodir. T.: “O‘zbekiston”, 2018. 1-tom,
5. Novikov M.S Saylovlar tushunchasi, ularning xalq hukmronligidagi o‘rni // Rossiya qonunchiligidagi kamchiliklar yuridik jurnali. 2009. 34-b.
6. Torshenko A.A. Tregubenkov V.A. Rossiya Federatsiyasida saylov tushunchasi // Rossiya yuridik jurnali. №2. 2001. 44-b.
7. Husanov.O.T Konstitutsiyaviy huquq. – Toshkent: “Yuridik adabiyotlar publish” , 2022. – 400 b.

## THE ROLE OF FAIRYTALES IN TEACHING AND LEARNING A FOREIGN LANGUAGE

**Tuymaeva Khurshida**

MA student of Uzbek state World Languages University,  
teacher of English at SSCSPVE school

### **ABSTRACT**

*Fairytales have been a part of human culture for centuries and have played an important role in education. Here are some ways in which fairytales can be beneficial for education. As the objective of EFL teaching is to help students to communicate fluently in the target language, teachers should provide authentic models of language use for every level and age. To hit the target we should focus not only on linguistic, but also on literary and cultural elements. Since fairy tales offer these elements, they are highly beneficial to use in EFL teaching programs, especially for young learners. It should be taken into consideration that the selection of fairy tales should be done in reference to the course objective, the learners' age and the story content.*

**KEYWORDS:** *Integrated skills, EFL teaching, Fairy Tales, Young learners, Primary school, lesson activities.*

When children start learning a foreign language they receive more input than they produce output. Moreover, as the pupils are young teachers must use something appealing to them. Hence, using fairy tales in the Elementary English curriculum is a good idea. Teaching English through Fairy Tales in primary School has a paramount value. Fairy Tales are an ideal and a unique introduction for teaching a foreign language as they present learning in a motivating and catchy context. Since every teaching situation is unique, the use of every single piece of fairy tale varies from class to class and from teacher to teacher. But, anyhow, using fairy tales in Elementary English

courses as literary works tends to improve communicative competence and provide a springboard for the development of critical thinking and aesthetic appreciation. It is advantageous for many benefits, like cultural enrichment, language advancement, higher-order thinking, and many more. To accomplish the following purpose, there is a great significance given to the methodology and strategies to teaching English through Fairy Tales.

Children's starting consciousness of their first steps in another foreign context should have rudimentary basis during their first schooling period. Hence, the teaching process should embrace a measuring input and consequently it should be a complex of various materials and resources that should be involved in the world of a new foreign language. This specified inclination should be an outcome of a pure, coherent and worthwhile teaching. Young learners pursue to comprehend the awareness they are given which motivates them to broaden their knowledge frames in their learning period. The aim of the study is to explore and investigate the principal specific features and properties of teaching English language through Fairy Tales at elementary school as a practical viewpoint. The character and principal features of the scrutinizing study can be found in the works by Collie J, Slater S. [1987, p. 9-14]. The fairy tales spark children's curiosity, increase interest and create wonder and in addition to that they may elicit a powerful emotional response and personal involvement of students. According to Cameron stories offer the whole imaginary world, created by language that children can enter and enjoy, learning language as they read. Good stories provide a study of universal values and needs and capture students' interest and challenges them to explore new roads of meaning [2001, p.28-39]. They develop their literary competence - a combination of linguistic, socio-cultural, historical and semiotic awareness [Brumfit & Carter 1986, p. 18]. Fairy tales are stories that illustrate our impulse toward a greater level of consciousness. They are fun, interesting, and appeal to the imagination of virtually all readers. With the help of the methodology of developing speaking skills through Fairy Tales learners get opportunity to initiate their communicative skills and knowledge in another context and with different ways, which

is more captivating and handy for the pupils of this age. Besides, it makes the lesson more tempting, congenial and prompting.

Young learners are always interested in Fairy Tales and it helps them not only to be more acknowledged but also learn English language effectively. Using Fairy Tales in teaching process is one of the best and most omnipresent structures for running through such skills as listening, reading, writing and speaking. Fairy Tales are an overriding and forceful source of knowledge for upgrading the four skills to all levels of language proficiency in the frameworks of teaching process. They are to be a mysterious and glorious world for the children of this age.

The methodology of developing speaking skills through Fairy Tales should be focused on children's foreign language skills and on the development of their communicative skills that will enable them to combine meanings and texts, words in real social contexts. This frame references comprises such activities as puzzles, crosswords, picture telling, letter scrambles, word bingos, lexical threads, etc.

The objectives of chosen activities are the followings:

- To develop reading comprehension, to increase pupils' confidence in reading,
- To check the pronunciation of the words, and listening comprehension,
- To expand the learners' vocabulary (both spoken and written form),
- To develop the students' intellectual skills while they search and discover,
- To build up the learners' self-assurance in performance before the class and to help them control their timidity,
- To boost their physical development,
- To develop students' critical thinking and creativity.

After a content-based lesson, a discussion can be held for various reasons. Students may aim to arrive at a conclusion, share ideas about an event, or find solutions in their discussion groups. Before the discussion, it is essential that the purpose of the discussion activity is set by the teacher. In this way, the discussion points are relevant to this purpose, so that students do not spend their time chatting with each other about irrelevant things. For example, students can become involved in agree/disagree

discussions. In this type of discussions, the teacher can form groups of students, preferably 4 or 5 in each group, and provide controversial sentences. Then each group works on their topic for a given time period, and presents their opinions to the class. It is essential that the speaking should be equally divided among group members. At the end, the class decides on the winning group who defended the idea in the best way. This activity fosters critical thinking and quick decision making, and students learn how to express and justify themselves in polite ways while disagreeing with the others.

Overall, fairytales can be a valuable tool in teaching foreign languages as they provide learners with a fun and engaging way to learn new vocabulary, grammar, and cultural understanding. However, it's important to choose age-appropriate fairytales and to use them in conjunction with other language learning materials and activities.

## REFERENCES

1. Bagg, M. B. (1991). Folk literature in the Foreign Language Classroom. Retrieved from: <http://eric.ed.gov/ERICWebPortal/contentdelivery/servlet/ERICServlet?accno=ED343432>, accessed April 18, 2012
2. Brumfit, C. and Carter. R.1986. Literature and Language Teaching. Oxford: Oxford p. 290
3. Branett, M. A. (1988). Teaching Reading in a Foreign Language. ERIC Digest. Retrieved from <http://www.ericdigests.org/pre-9211/reading.htm> , accessed April 14, 2012
4. Cameron, L. 1994. "Organizing the World: Children's Concepts and Categories, and Implications for the Teaching of English". ELT Journal Volume 48 (1): 28-39.
5. Collie, J., Slater, S. (1987). Literature in the Language Classroom. A resource book of ideas and activities. Great Britain: Cambridge University Press.
6. Hunt, P. 1994. An Introduction to Children's Literature. Oxford, New York: Oxford University Press.

## KOMPYUTER TARMOG'IDA ELLIPTIK GURUHLARDAGI KORXONALARNING MAXFIY KALITLARNI TARQATISH XIZMATI

**O'tkirbek Xamrakulov Sharobiddin o'g'li**

Assistent. Toshkent davlat texnika universiteti

[xamrakulovutkirbek@gmail.com](mailto:xamrakulovutkirbek@gmail.com)

***Annotatsiya:** Ushbu maqolada Tartibi tub son bo'lgan elliptik guruhlarini hisoblash uchun Perl dasturi ishlab chiqilgan va guruhning istalgan nuqtasi bir xil tartibdagi tsiklik kichik guruh uchun generator hisoblanadi. Dasturiy ta'minot FreeBSD operatsion tizimida Perl tilida yozilgan va korporativ kompyuter tarmog'ining tugunlari o'rtasida ma'lumotlar uzatishni himoya qilish uchun bir martalik seansning maxfiy kalitlarini ta'minlash uchun ishlatiladi.*

***Kalit so'zlar:** elliptik kriptografiya, maxfiy kalit yetkazib berish, Perl.*

### **Kirish**

Korxonada kompyuter tarmog'ining axborot xavfsizligini ta'minlashning umumiy usuli - bu ulanish orqali ikki tomonlama ma'lumotlar almashinuvini yoki katta ma'lumotlar paketini bir martalik uzatishni amalga oshiradigan yagona maxfiy kalit bilan barcha uzatiladigan ma'lumotlarni doimiy shifrlashdir. Maqsad tarmoq kommutatorida yoki yo'naltirish marshruti bo'ylab tugunlardan birida ma'lumotlarni olish uchun xakerlik dasturini o'rnatgan tajovuzkor etarli miqdorda to'plangan bir xil kalit bilan shifrlangan ma'lumotlar miqdorining kriptotahlilini amalga oshirish.

### **ADABIYOTLAR TAHLILI VA METODOLOGIYA**

Tarmoqni tashkil qilishda bitta ulanish yoki bitta udp-paket uchun bir martalik maxfiy kalitlardan foydalanish uchun uzluksiz shifrlash taklif etildi. Bundan tashqari, ularning kalit uzunligi 12-16 ta raqamlarda yetarli kriptografik quvvatni ta'minlaydi. Bir juft tarmoq abonentlari uchun bir martalik kalitni yetkazib berish algoritmi raqamli

Abel guruhida emas, balki elliptik egri chiziqning Abeliya nuqtalari guruhida amalga oshiriladi, guruhning nisbatan kichik tartibi esa bir xil kriptografik kuchni ta'minlaydi. ko'p sonli mintaqada raqamli guruh bilan va hisob-kitoblarning hajmi va vaqti sezilarli darajada kamroq. Xuddi shu kriptografik quvvat juda kichikroq buyurtma bilan ta'minlanadi.

Mualliflar Weyershtassa shaklidagi elliptik egri chizig'i uchun juda kichik [1] tartibli (1000 tagacha) guruhlar misollaridan foydalangan holda elliptik guruhlarini tasvirlash uchun modelni nashr etdilar, bu elliptik egri chiziqlarning etarlicha keng sinfi izomorf o'zgarishlar bilan kamayadi:

$$Y^2 = X^3 + A \cdot X + B \pmod{P}. (1)$$

Quyidagi formula maxfiy kalitlarni tarqatish xizmatining elliptik guruhlarini olish uchun xizmat qiladi. P asosiy modulining qiymati elliptik guruh elementlarining (elliptik egri nuqtalari) X: Y koordinatalarining maksimal qiymatini cheklaydi, guruh faqat butun sonning koordinatali nuqtalar orqali hosil bo'ladi. Har bir element elliptik egri chiziq nuqtalari sinflaridan biriga kiradi, har bir sinfda nuqtalar soni cheksiz va koordinatalarning qiymati koordinata o'qlarining ijobiy va salbiy yo'nalishlarida cheksizdir. Biroq, sinflar soni chekli, har bir sinf koordinata o'qlarining birinchi kvadrantida o'zining yagona soni bilan ifodalanadi ( $X > 0, Y > 0$ ).

Kriptografik algoritm tartiblangan Abel guruhiga asoslangan, ya'ni. Guruhning har qanday elementlari uchun qaysi biri oldingi va qaysi biri keyingi ekanligi ma'lum va birinchi va oxirgi element mavjud. Raqamli guruhlar uchun bu aniq hisoblanadi, elliptik guruhda esa, uning barcha nuqtalarini hisoblagandan so'ng, bu tartib aniqlanadi. Biz davriy elliptik kichik guruhni elliptik guruh nuqtalarining tartiblangan kichik to'plami deb ataymiz, unda birinchi element GT hosil qiluvchi nuqta deb ataladi, har bir keyingisi joriy T nuqtasini GT ga qo'shish natijasida olinadi, oxirgi element esa noto'g'ri element  $\theta$ , u (nol elementning xususiyati bo'yicha) yana GT bilan birga keladi va davriy kichik guruhning barcha bir xil nuqtalarini bir xil ketma-ketlikda takrorlaydi. Agar davriy elliptik kichik guruh elliptik guruhning barcha nuqtalarini o'z ichiga olmasa, u holda Lagranj teoremasi [2, c.19] bo'yicha kichik guruhning tartibi va

ko'rsatkichi guruh tartibining bo'luvchilari hisoblanadi. Kichik guruh indeksi elliptik guruh tartibini kichik guruh tartibiga bo'lish natijasida hosil bo'lgan butun sondir.

Katta raqamlar oralig'ida 2,3,5,6 indeksli kichik guruhlarda kripto-algoritmni amalga oshirish mumkin, ammo elliptik nuqtalarning faqat yarmi qo'llaniladi, guruh uchinchi, 1/5 yoki 1/6 va elliptik kichik guruh tartibining talab qilinadigan minimal qiymatini ta'minlash uchun kattaroq uzunlik oralig'ida asosiy modul  $P$  ni topish kerak. Ammo biz, iloji bo'lsa, unumdorlikni oshirish uchun kichik uzunlikdagi raqamlar oralig'idan foydalanmoqchi bo'lsak, unda biz 1 indeksli kichik guruhlardan foydalanishimiz kerak, ularning tartibi  $OrdEG$  guruhining tartibiga va barcha nuqtalarga teng bo'lgan elliptik guruhdan foydalaniladi. Bunday kichik guruhning hosil qilish nuqtasi generatsiya nuqtasi deb ataladi. Agar elliptik guruhning tartibi bo'linuvchisi bo'lmagan tub son bo'lsa, u holda Lagranj teoremasiga ko'ra, bunday elliptik guruhning istalgan nuqtasi  $GT$  hosil qiladi va hosil qilgan har qanday kichik guruhlarning tartib qiymati teng bo'ladi. guruh tartibi esa har qanday kichik guruxning barcha nuqtalarini o'z ichiga oladi, lekin ularning har biri o'ziga xos nuqta almashtirishga ega bo'ladi. Ushbu ishda faqat shunday ko'rinishdagi holatlar ko'rib chiqiladi.  $OrdEG$  guruhining tartibi oddiy  $P$  modulining modulidan kichik, teng yoki undan katta bo'lishi mumkin, ammo Hasse teoremasiga [2, p.105] ko'ra bu qiymatlar orasidagi farqning mutlaq qiymati elliptik guruhni tashkil etuvchi oddiy modulning kvadrat ildizidan ikki baravar ko'p bo'lmagan:

$$|OrdG - P - 1| < 2 \cdot \sqrt{P} \quad (2)$$

Elliptik guruhlarni hisoblash va bir juft korporativ tarmoq abonentlariga maxfiy kalitni etkazib berish uchun dasturiy ta'minot, shu jumladan Perl moduli ishlab chiqilgan EGopResearch.pm, shu jumladan funksiyalar:

- EG mod  $P(1)$  tenglamasining o'ng tomonidagi  $X$  ko'phadni hisoblash;
- ikkita mos kelmaydigan EG elementini qo'shish;
- EG elementining o'ziga qo'shilishi (ikki barobar);
- EG elementining o'zi bilan bir necha marta qo'shilishi (qo'shimchalar soniga ko'paytirish);



- EG elliptik guruhining  $\theta$  dan tashqari barcha elementlarini hisoblash;
- bir nechta yordamchi funktsiyalar.

### NATIJA

1-rasmda guruhni tashkil etuvchi oddiy modullar diapazonida X ( $a=2$ ,  $b=-4$ ) ko'phad uchun elliptik guruhlarni hisoblash natijasi ko'rsatilgan. Ushbu diapazonning qamrovi 10000 butun son, Ulardan 721 tasi tub sonlardir.

P=990761 a=2 b=-4; ordEG=991717; 956; 1990,74;  
 P=990851 a=2 b=-4; ordEG=992707; 1856; 1990,83;  
 P=991693 a=2 b=-4; ordEG=991873; 180; 1991,68;  
 P=991703 a=2 b=-4; ordEG=990397;-1306; 1991,69;  
 P=991741 a=2 b=-4; ordEG=993557; 1816; 1991,72;  
 P=992269 a=2 b=-4; ordEG=991429; -840; 1992,25;  
 P=992429 a=2 b=-4; ordEG=993557; 1128; 1992,41;  
 P=992591 a=2 b=-4; ordEG=993319; 728; 1992,58;  
 P=992809 a=2 b=-4; ordEG=992417; -392; 1992,80;  
 P=993683 a=2 b=-4; ordEG=995119; 1436; 1993,67;  
 P=993703 a=2 b=-4; ordEG=993943; 240; 1993,69;  
 P=994237 a=2 b=-4; ordEG=994723; 486; 1994,23;  
 P=995471 a=2 b=-4; ordEG=995117; -354; 1995,47;  
 P=995941 a=2 b=-4; ordEG=995987; 46; 1995,94;

### 1-rasm. P=990000-999999 oralig'ida OrdEG bosh tartiblarining elliptik guruhlari

Argumentlar qo'shimchalarning maxfiy soni, hosil qiluvchi nuqta, oddiy P moduli, (1) tenglamadagi X ko'phadning koeffitsientlari. Hisoblangan  $Y1_2$  elementi 1-boshlovchi tomonidan 2-maqсадga amalga oshirilgan umumiy qiymatdir (EG elementi), bu va ishlab chiqaruvchi nuqta maqsad xostga yuboriladi, ular sir emas, lekin u to'liq uchdan uchiga shifrlanganligi sababli, paketli ma'lumotlar avvalgi

ma'lumotlar almashinuvi uchun ishlatilgan maxfiy kalit bilan shifrlangan. Bu avvalgi bir martalik kalitni ikkinchi marta ishlatishning kamdan-kam holi bo'lib, keyin darhol yo'q qilinmaydi foydalanish, lekin keyingi foydalanishdan oldin yangi qiymat bilan maxfiy kalit jadvalida bekor qilinadi. Har birida maxfiy kalitlar jadvali mavjud xost protokolda bo'lgani kabi [3], lekin bu yerda u bir martalik kalitlarni o'z ichiga oladi.

Belgilangan xost paketni qabul qilib, o'zining maxfiy tasodifiy qiymatini yaratadi, u  $n_1 = 482507$  bo'lsin, uning umumiy qiymati  $Y2\_1$  boshlang'ich xostiga yuboriladi va yangi bir martalik maxfiy kalit  $K2\_1$  nusxasini hisoblaydi:

```
./mk_nTxy.pl 482507 343122:460585 993683 2 -4 # natija Y2_1 = 264641:18878
```

```
./mk_nTxy.pl 482507 229779:952572 993683 2 -4 # natija K2_1 =  
980362:744294
```

2-maqсадli xost  $Y2\_1$ -ni kalit jadvalidagi eski bir martalik kalit bilan shifrlangan 1-hostga yuboradi va keyin bu eski bir martalik kalit qiymatini yangi hisoblangan  $K2\_1$  qiymati bilan qoplaydi. Boshlovchi xost  $Y2\_1$  qiymatini olgan holda, 2-host bilan bir martalik kalit nusxasini hisoblab chiqadi:

```
./mk_nTxy.pl 765312 264641:18878 993683 2 -4 # natija K1_2 = 980362:744294
```

## XULOSA

Xulosa qilib 2-xostda bo'lgani kabi, 1-hostda  $n_1$  ( $n_2$ , GT) va 2-hostda  $n_2$  ( $n_1$  GT) bo'ladi - bu xostlardagi GT qo'shimchalari soni  $n_1 \cdot n_2$  ko'paytmasiga teng. Yangi bir martalik kalit  $K1\_2$  2-xostning shaxsiy kalit jadvalidagi oldingi qiymatni almashtiradi. Ikki nuqta maxfiy kalitdan olib tashlanadi va X, Y koordinatalari maxfiy kalit sifatida 12 bitli o'nlik sonni hosil qilish uchun birlashtiriladi va Serverdagi EG faylining hajmi taxminan 7 Mb ni tashkil qiladi.

## FOYDALANILGAN ADABIYOTLAR RO'YXATI

1. Монахов В.И., Кузьмич И.В., Степанова О.П., Стрельников Б.А.  
Использование средств эллиптической криптографии для защиты информации в

компьютерных сетях предприятий текстильной и легкой промышленности // Дизайн и технологии. 2014. № 44 (86). С. 124-128.

2. Болотов А.А., Гашков С.Б., Фролов А.Б., Часовских А.А. Элементарное введение в эллиптическую криптографию. Алгебраические и алгоритмические основы. - М., КомКнига, 2012. 356 с.

3. Монахов В.И., Кузьмич И.В., Степанова О.П., Стрельников Б.А. Протокол защищенных соединений для сети предприятия // Альманах мировой науки. 2017. №1-1(16). С. 58- 62.

**UDK: 616.1-002.2- 080**

## **YURAK ISHEMIK KASALLIGI BILAN OG'RIGAN BEMORLARNI KLINIK- PSIXOLOGIK HOLATINING TAXLILI**

**Qodirova SH.S**

Buxoro davlat tibbiyot instituti

### **REZYUME**

*Surunkali yurak etishmovchili (SYUE) – yurak qon-tomir kasalliklarini (YUQT) eng ko'p uchraydigan, ko'pincha kasallikni kechishi va oqibatini belgilovchi asoratlaridan biridir. YUE va SYUE bor bemorlarda turli negativ omillar kasallikni kechishida va uni hayot tarziga salbiy ta'sir ko'rsatadi.*

### **Dolzarbligi**

Surunkali yurak etishmovchiligi (SYUE) zamonaviy kardiologiyaning muhim muammolardan biri hisoblanib, yurak-qon tomir kasalliklari rivojlashining muqarrar natijasi bo'lib, ular orasida yurak qon tomir kasalliklari birinchi o'rinda turadi. So'ngi 10 yillikda psixoemotsional holati bilan bir vaqtda kelib chiqadigan buzilishlar mavjudligi surunkali yurak etishmovchiligi kechishiga va uni oqibatiga salbiy ta'sir ko'rsatishi haqida dalillar paydo bo'ldi.

Depressiya- bu yurak etishmovchiligi bor bemorlarning xayot sifatiga sezilarli ta'sir ko'rsatadigan surunkali holatdir. Aksariyat hollarda u reaktiv, unchalik sezgir emas, kamdan kam endogen yoki ruhiy tushkunlik sifatida namoyon bo'ladi.

### **Tekshirish maqsadi**

Miokard infarktini o'tkazgan bemorlarda surunkali yurak etishmovchiligining o'ziga xos klinik kechishida uni psixoemotsional xolatiga bog'liqligini aniqlash

### **Tekshirish usullari**

Tadqiqot ishlarini olib borishda quyidagi tadqiqot tekshirishlar qo'llaniladi: klinik (Mareevning modifikatsiyasida surunkali yurak etishmovchiligi bo'lgan bemorlarning klinik holatini baholash shkalasi yordamida bemorni ob'ektiv tekshirish va 6-daqiqali yurish sinamasi, NYHA tasnifiga ko'ra surunkali yurak etishmovchiligining funksional sinfini aniqlash, kasalxonada vahima va depressiya shkalasi (HADS) yordamida affektiv kasalliklarning mavjudligi va jiddiyligini aniqlash; Spilberger –Xanin bo'yicha depressiya va xavotir “surunkali yurak etishmovchiligi bilan xayot” Minnessot so'rovnomasi yordamida bemorlarning hayot sifatini baholash, laborator (biokimyoviy qon sinamasi orqali miyadagi natriyuretik peptid darajasini aniqlash); instrumental (yurak qisqarishlar soni va o'tkazuvchanligining buzilishi, ST-segmentining dinamikasi, QT- oralig'ining o'zgarishi, yurak urishlar tezligining o'zgarish tahlili bilan sutkalik monitoringi; kechikib kelgan qorincha potensialini ro'yxatga olish trantorakal ExoKG).

### **Natijalar va ularini muhokamasi**

O'tkazilgan klinik prospektiv ochik randomirlashgan nazorat tekshirishlar bemorlarda qo'llanildi. Tadqiqot 18 yoshdan katta bo'lgan bemorlarni o'z ichiga oladi, NYHA bo'yicha kompensatsiyalangan SYUE II-IV funksional sinfining belgilari, anamnez hujjatlarida SYUE (so'nggi bir yil davomida, ammo kiritishdan bir oy oldin), YUIK (kasallik tarixidan barqaror rivojlangan stabil stenokardiya va/yoki miokard infarktini o'tkazganligi), shuningdek bemorning ixtiyoriy roziligi inobatga olinadi. Istisno mezonlari quyidagilardan iborat: NYHA bo'yicha SYUE I FS, shaxsning psixologik holatining organik buzilishi, qo'shishdan bir oy oldin SYUE dekompensatsiyasi, og'ir birga keluvchi patologiyalar (organlarning og'ir hamrox patologiyalari), miya qon tomirlarda qon aylanishning buzilishi, saraton, alkogolizm va giyoxvandlik kiradi

Biz tomondan 50 nafar erkak bemorlar tekshirildi (56,4±8,5 yosh). Barcha bemorlar zo'riqish stenokardiya II-III FS bilan kasallangan. Bulardan 34 bemor (68%) miokard infarktini o'tkazgan: 26 (76,4%)– MI Q tishchasiz, 8 nafar (23%) –MI Q

tishcha bilan Barcha bemorlarda NYHA bo'yicha SYUE II-IV funksional sinflar mavjud : 29 (58%) – II FS, 14 (28%) – III FS, 7 (14%) – IV FS. Arterial gipertenziya bilan 45 bemor kasallangan (90%), qandli diabet bilan – 18 (36%). 2 bemor anamnezida bo'lmachalar fibrillyasiyasi o'tkazilganligi aniqlandi (4%), 16 (32%) ashadiy chekuvchi. Spilberger-Xanin va Sung so'rovnomalar tahlili aksosida 41 bemorda psixoemotsional holatini o'zgarganligi, bu esa tekshiruvchilarning 40,5 % tashkil etib, bulardan 7 bemorda vaxima, 11 bemorda depressiya, 23 bemorda depressiya va vaximaning qo'shib kelganligi hamda 9 bemorda psixoemotsional buzilishlarning yo'qligi aniqlandi.

SHu bilan birga surunkali yurak etishmovchilignini II–III FS lari, stenokardiyaning II–III FS, arterial gipertenziya II–III darajasida va zo'riqish stenokardiyasi arterial gipertenziya bilan birgalikda kelganda shaxsdagi vahimaning yuqoriligi aniqlanildi.

### **Xulosa**

YUqorida aytilganlarga asoslanib, biz SYUEning ko'payishi va somatik kasalliklarning og'irlik darajalari bilan bemorlarning hayot sifati pasayadi degan xulosaga kelishimiz mumkin. SYUE bilan kasallangan barcha bemorlarda reaktiv xavotir darajasi o'rtacha, shaxsiy tashvish darajasi yuqori va somatik kasallikning og'irligi, psixoemotsional o'ziga xos xususiyatlari hamda somatik kasalliklarining o'zaro ta'siri bilan bog'liqdir.

### **QO'LLANILGAN ADABIYOTLAR**

1. Кодирова и др. Психосоциальные особенности больных ИБС // Биология и интегративная медицина. 2021.-№ 4. С.64-79/
2. Кадирова Ш.С., Камилова У.К., Алимов У.Х. Оценка показателей психологического статуса у больных хронической сердечной недостаточностью// Кардиология Узбекистана. 2011. -№ 1-2 .С. 42-44

3. Кодирова Ш. С., Джаббарова М. Б., Арашова Г. А. Психосоматические аспекты течения хронической сердечной недостаточности // Биология ва тиббийёт муаммолари, Самарқанд -2019. -№4.2 (115). –С.57-60

4. Қодирова Ш. С. Изучение эмоциональных состояний и качества жизни больных с хронической сердечной недостаточностью // Биология ва тиббийёт муаммолари, Самарқанд -2019. -№4.2 (115).- С. 232-236

5. Kodirova Sh.S., Djabbarova M.B., Arashova G.A., Hudoydodova S. G., Farmonova M.A., Elmuradova A.A. Features of the Clinical Course of Chronic Heart Insufficiency Depending on the Psychological Status of Patients// American Journal of Medicine and Medical Sciences.-2020.- P.- 127-131

6. Кодирова Ш.С., Авезов Д.К., Шаолимова З.М., Расулова З.Д. Оценка психологического состояния больных с постинфарктным кардиосклерозом, осложнённым сердечной недостаточностью // IV конгресс общества специалистов по сердечной недостаточности «Сердечная недостаточность 2009». -2009.- С. 54-55.

7. Кадирова Ш.С., Камилова У.К., Алимов У.Х. Изучение взаимосвязи показателей психологического статуса и течением заболевания у больных хронической сердечной недостаточностью // Сборник научных трудов IX международного форума кардиологов и терапевтов, 25-27 марта. Международный журнал сердца и сосудистых заболеваний Москва, Россия-2020. - С. 120

8. Кодирова Ш.С. Изучение эмоциональных состояний и качества жизни больных с хронической сердечной недостаточностью // Проблемы биологии и медицины.- 2019. - № 4 - 2 (115) С. 232 – 237.

9. Кадирова Ш.С. Камилова У.К. Авезов Д.К. Пулатов О.Я. Взаимосвязь психологического состояния с прогрессированием сердечной недостаточности у больных с постинфарктным кардиосклерозом // Материалы Российского национального конгресса кардиологов Приложение 1 к журналу «Кардиоваскулярная терапия и профилактика» 2011.- №10 - С 135

10. Кодирова Ш.С., Расулова З.Д., Авезов Д.К. Изучение психологического статуса у больных с хронической сердечной недостаточностью // Материалы Российского национального конгресса кардиологов. – Москва. – 2010. –С. 139.

11. Кодирова Ш.С., Алимов У.Х. Психологический статус у больных хронической сердечной недостаточностью // Тезисы Республиканской научно-практической конференции с международным участием «Роль врача общей практики в снижении сердечно- сосудистой заболеваемости и смертности» //Кардиология Узбекистана № 2.- 2011. С.-135.

12. Кодирова Ш.С., Камилова У.К., Алимов У.Х. Показатели психологического статуса у больных хронической сердечной недостаточностью //Материалы Российского национального конгресса кардиологов Приложение 1 к журналу «Кардиоваскулярная терапия и профилактика». – 2011. – С. 135.

13. Кадирова Ш.С., Камилова У.К., Алимов У.Х. Показатели психологического статуса у больных хронической сердечной недостаточностью // Тезисы докладов II Международного конгресса «Кардиология на перекрестке наук». - Тюмень.-2011. С.153

14. Камилова У.К., Кадырова Ш. Изучение психологического состояния у больных с хронической сердечной недостаточностью // Тезисы IV Евразийского конгресса кардиологов 10-11 октября. Ереван, Армения, 2016.- С.82-83.

15. Кадирова Ш.С., Камилова У.К. Изучение психологического состояния у больных с постинфарктным кардиосклерозом, осложненной хронической сердечной недостаточностью // Материалы форума. 4-й Международный образовательный форум «Российские дни сердца» 21-23 апреля 2016, Россия. г. Санкт-Петербург Российский кардиологический журнал, 2016.-С.37-38.



## СИНТАКСИС В СТАРОФРАНЦУЗКАХ ПИСЬМЕННЫХ ИСТОЧНИКАХ

**Akhrorova Ruzixon Usmonovna**

ф.ф.ф.д., доцент

**Турсунова Мадина**

магистрант ФерГУ

1-курс лингвистики французского языка

### ***АННОТАЦИЯ***

*В этой научной статье выражено использование синтаксиса и его изменение в старофранцузках письменных источниках. В статье представлено изменение синтаксиса с примерами.*

***Ключевые слова:** синтаксис, лингвистика, старофранцузский язык, письменная традиция, существительное, подлежащий, апостроф, прямое дополнение, абсолютное дополнение, косвенное дополнение, режимный падеж.*

### ***ANNOTATION***

*This scientific article expresses the use of syntax and its change in Old French written sources. The article presents a syntax change with examples.*

***Key words:** syntax, linguistics, Old French, written tradition, noun, subject, apostrophe, direct object, absolute object, indirect object, mode case.*

### **ВВЕДЕНИЕ**

Синтаксис старофранцузского языка, был основан Филиппом Менаром в его все еще текущей работе, отличается большей гибкостью, чем сравнению синтаксиса современного французского языка. Наличие двупадежного склонения, привычки, унаследованные от латыни, и отсутствие письменной

традиции, которая могла бы служить обязательным образцом, делают старофранцузский язык все еще отмеченным устной речью и собственной свободой, а также более широким выбором, чем для современного французского языка с точки зрения порядка слов. Однако правила достаточно ясны, конечно, для взаимопонимания говорящих употребления достаточно повторяемы. Также синтаксические принципы могут быть идентифицированы апостериори. Их исследование, что особенно интересно, демонстрирует гибкость и живучесть языка, который использовался в основном для рассказов и поэзии до 13 века. Мы можем проследить основные линии по грамматической категории.

### АНАЛИЗ И МЕТОДОЛОГИЯ ЛИТЕРАТУРЫ

Существительное употребляется либо в подлежащем, либо в так называемом режимном падеже. Подлежащее выполняет функции подлежащего, апострофа, присоединения к подлежащему или признака подлежащего: *Li mortiers sent les aulz* («*Le mortier sent l'ail*») («Ступка пахнет чесноком», *Proverbes*, 1099); *Biax fix, as prodomes parlez* («*Cher fils, parlez aux gens de bien*») («Дорогой сын, поговори с добрыми людьми», *Chrétien de Troyes, Perceval ou le Conte du Graal*, v. 563); *Uns chevaliers sui* («*Je suis un chevalier*») («Я рыцарь», *Lancelot en prose*, III, 195). Прямое дополнение: *Le col a lonc* («*Il a le cou long*») («У него длинная шея», *Partonopeus de Blois*, v. 5969). Дополнение косвенного объекта (добавление атрибуции или назначения): *Ne orfelin son fié ne li tellrez* («*Et à l'orphelin vous ne prendrez pas son fief*») («И у сироты не возьмешь его феода», *Couronnement de Louis*, v. 67). Дополнение, стоящее после предлога: *et fu menez ou chastel* («*et il fut emmené dans le château*») («и был взят в замок», *Laurin*, v. 1133).

### ПОЛУЧЕННЫЕ РЕЗУЛЬТАТЫ

Абсолютные дополнения, то есть автономные косвенные дополнения, которые отмечают манеру, ситуацию, аккомпанемент и т. д., на манер

абсолютного аблатива или абсолютного винительного падежа древних языков: *Païen chevalchent... halbercs vestuz* (« *Les païens chevauchent... à l'abri des hauberts* ») (« *Язычники скачут... под прикрытием кольчуг*», *La Chanson de Roland*, v. 710); *Cist camp est vostre, mercit Dieu* (« *Ce champ de bataille est à vous, grâce à Dieu* », (« *Это поле битвы твое, слава Богу*», *ibid.*, v. 2183);

Иногда чисто именные фразы (восклицания, формулы или пословицы): *Dex, quel vassal !* (« *Dieu, quel guerrier !* ») (« *Боже, какой воин!*», Chrétien de Troyes, *Erec et Enide*, v. 1249); Против смерти недействительно (« *Против смерти нет средства*», *Proverbes*, 417); *Les mors as mors, les vis as vis* (« *Мертвые с мертвыми, живые с живыми*», Chrétien de Troyes, *Perceval*, v. 3630). Дополнение существительного: режимный падеж без предлога часто используется, когда определяющим является лицо. Обычный порядок таков, что определяемое предшествует определяющему: *La mere Dieu puet asez plus / Que tuit li saint del ciel lasus* (« *La mère de Dieu a beaucoup plus de pouvoir que tous les saints du ciel* ») (« *Богородица имеет гораздо большую силу, чем все святые на небесах*», *Gautier de Coinci, Miracles*, I, 6, 89).

## ОБСУЖДЕНИЕ

Порядок определяющий + определяемый встречается гораздо реже. Оно появляется только в архаичных текстах и касается лишь нескольких устоявшихся формул, быстро ставших традиционными: *a la roi cort* (« *à la cour du roi* ») (« *при королевском дворе*», *Bérout, Tristan*, v. 2498); *la Deu merci* (« *grâce à Dieu* ») (« *благодаря Богу*», *Yvain*, 948); *al seint Denis muster* (« *au moutier de Saint-Denis* ») (« *в мутье Сен-Дени*», *Pèlerinage de Charlemagne*, v.1) и др. Очень быстро мы находим только слова Бог и другие, предшествующие определяемому ими существительному: *Chantent messe et font le Dieu mestier* (« *Ils chantent la messe et font le service divin* ») (« *Они поют мессу и совершают богослужение*», *Raoul de Cambrai*, 8533); *D'autrui cuir large corroie* (« *Avec le cuir d'autrui large ceinture* ») (« *С чужим широким кожаным поясом*», *Proverbes*, 453).

## ЗАКЛЮЧЕНИЕ

Старофранцузский язык играет очень важную роль в изучении современного французского языка особенно про предлоги. В дополнении к существительному очень быстро стали использоваться предлоги *a* и *de* для обозначения определения. Предлог *a* предшествует падежному режиму, когда дополнение существительного неопределенно, особенно когда это имя человека: *Fieus a putain* (« *Fils de putain* ») («Сын блудницы», *Jeu de saint Nicolas*, v. 134); *une meisun a un hermite / Trova* (« *Il trouva un logis d'hermite* ») («Он нашел дом отшельника», *Yvain*, v. 2831); *Tu as la loi au plonc* (« *Tu as l'apparence du plomb* ») («У вас вид свинца», *Jourdain de Blaye*, v. 398). Предлог *de* употребляется перед существительными животных и вещей. Очень быстро оно стало употребляться перед существительными, обозначающими класс лиц, перед местоимениями и даже перед личными именами: *La dame du chastel* (« *La dame du château* ») («Госпожа замка», *Perlesvaus*, v. 1445); *Li amours de l'oume est ens el cuer plantee* (« *L'amour qu'éprouve l'homme est plantée au plus profond du cœur* ») («Любовь, которую чувствует человек, посажена в глубине сердца», *Aucassin et Nicolette*, 14, 18); *Por l'amor de li* (« *Par amour pour elle* ») («Из любви к ней», *Aucassin*, 40, 16); *Ço est li granz dulors por la mort de Rollant* (« *C'est la grande douleur pour la mort de Roland* ») («Это большое горе в связи со смертью Роланда», *La Chanson de Roland*, v. 1436).

## ИСПОЛЬЗОВАННЫЕ ЛИТЕРАТУРЫ

1. Akhrorova Ruzikhon Usmonovna. LEXICAL-SEMANTIC EXPRESSION OF EARLY YOUTH/JEUNESSE IN FRENCH. International scientific and practical in "MODERN PHILOLOGICAL PARADIGMS: INTERACTION OF TRADITIONS AND INNOVATIONS II". 2022/4/5. – P.166-168.

2. Akhrorova Ruzikhon Usmonovna. Naming of the “age” concept. SCIENCE AND INNOVATION INTERNATIONAL SCIENTIFIC JOURNAL. 2022/10/20. –P. 178-182.

3. Akhrorova Ruzikhon Usmonovna. Essay writing terms. *Texas Journal of Multidisciplinary Studies*. 2022/12/22. –P. 107-109.
4. Bally Charles, *Précis de Stylistique*, Genève, Eggimann, 1905.
5. Bavoux Claudine dir., *Le français des dictionnaires. L'autre versant de la lexicographie française*, Bruxelles, De Boeck, 2008.
6. Bavoux Claudine, *Le français de Madagascar. Contribution à un inventaire des particularités lexicales*, Bruxelles, De Boeck & Larcier, 2000.

## ГРАММАТИЧЕСКИЕ ИЗМЕНЕНИЯ В СТАРОФРАНЦУЗКАХ ПИСЬМЕННЫХ ИСТОЧНИКАХ

**Akhrorova Ruzixon Usmonovna**

ф.ф.ф.д., доцент

**Турсунова Мадина**

магистрант ФерГУ

1-курс лингвистики французского языка

### ***АННОТАЦИЯ***

*В этой научной статье выражено использование грамматики и его изменение в старофранцузках письменных источниках. В статье представлено изменение грамматики с примерами.*

***Ключевые слова:** синтаксис, лингвистика, старофранцузский язык, письменная традиция, существительное, подлежащий, апостроф, прямое дополнение, абсолютное дополнение, косвенное дополнение, режимный падеж.*

### ***ANNOTATION***

*This scientific article expresses the use of grammar and its change in Old French written sources. The article presents a grammar change with examples.*

***Key words:** syntax, linguistics, Old French, written tradition, noun, subject, apostrophe, direct object, absolute object, indirect object, mode case.*

### **ВВЕДЕНИЕ**

Определители, следующие из латиницы, используются не всегда. Окончания существительных все же звучали, они были не так необходимы, как в современном французском языке. При использовании они подлежат

двухпадежному склонению старофранцузского языка. Как и в современном французском языке, мы различаем артикли, указательные, притяжательные, неопределенные и числительные. Последние не имеют выраженной специфики по сравнению с современным французским языком.

### АНАЛИЗ И МЕТОДОЛОГИЯ ЛИТЕРАТУРЫ

Артикли бывают либо отсутствующие, либо определенные, либо неопределенные, либо разделительные.

Артикль отсутствует:

Перед именами нарицательными, когда имя существительное не вписано в определенное время и пространство, когда оно не вовлечено в четко определенную ситуацию. Отсутствие артикля составляет нулевую степень детерминации. Так обстоит дело со многими словами, которые являются абстрактными или взятыми в общем смысле, со многими выражениями, не относящимися к конкретному контексту, с терминами, используемыми в общих сравнениях или объединенными со словами, имеющими общее значение, как и *tout: Courtoisie passe beaulté (« La courtoisie l'emporte sur la beauté »)* (« Вежливость преобладает над красотой», *Proverbes*, 425); *Qui merci crie merci doit avoir (« Quand on demande grâce, on doit être exaucé »)* (« Когда мы просим о пощаде, мы должны быть предоставлены», *Guillaume le Vinier*, X, 1); *Blanche ad la barbe cume flur en avrill (« Il a la barbe blanche comme une fleur d'avril »)* (« У него белая борода, как апрельский цветок»), *Roland*, v. 3503); *Toute parole ne fait a croire (« Toute parole ne mérite pas d'être crue »)* (« Не всякому слову стоит верить», *Proverbes*, 2389).

### ПОЛУЧЕННЫЕ РЕЗУЛЬТАТЫ

Перед именами собственными (лицами, странами, регионами, реками), поскольку они достаточно определены сами по себе и не нуждаются в артикле: *Devers Ardene (« Du côté de l'Ardenne »)* (« На стороне Арденн», *Roland*, v. 728); *L'oz est sor Tamise logiee (« L'armée campe au bord de la Tamise »)* (« Армия расположилась лагерем на берегу Темзы», *Chrétien de Troyes, Cligés*, v. 1251).

Определенный артикль употребляется в следующих особых случаях:

Апострофу иногда предшествует артикль: *C'as enpensé, li fiex au roi Charlon ?* («*Qu'as-tu décidé, fils du roi Charles ?*») («*Что ты решил, сын короля Карла?*»), *Aliscans*, v. 3044).

Артикль (от указательного *ille*) может иметь указательное значение: *Deuz feiz le vout mordre le jur !* («*Ce jour-là, il essaya de le mordre à deux reprises*») («*В тот день он дважды пытался его укусить*»).

### ОБСУЖДЕНИЕ

В случае режима, когда имеется упомянутый ранее эллипс существительного, формы *le, la, les* играют роль истинного указательного падежа в значении «*celui*», «*celle*», «*ceux*»: *Lors se parti li rois Mordrains de sa nef et entra en la Nascien* («*Le roi Mordrain quitta le navire et entra dans celui de Nascien*») («*Король Мордрен покинул корабль и вошел в Насьен*», *Queste del Saint Graal*, 208, 10).

Артикль иногда употребляется выразительно по отношению к известной действительности, к традиционному типу (артикул дурной славы): *Lors lor covint sofrir les tres grans povretés* («*Il leur fallut alors supporter les très grandes pauvretés [que l'on connaît en pareille situation]*») («*Им тогда пришлось нести самую великую нищету [что известно в такой ситуации]*», *Renaut de Montauban*, 85, 6).

### ЗАКЛЮЧЕНИЕ

В старофранцузском, как и в латинском, неопределенный артикль иногда имеет сильное значение «*un seul*», «*le même*»: *Moult par furent bien d'un lignage* («*Ils appartenaient au même lignage*») («*Они принадлежали к одному и тому же происхождению*», *Roman de Renart*, éd. Martin, branche XXIV, v. 92); *Si crient tuit a une vois* («*Ils crient tous d'une seule voix*») («*Все плачут в один голос*», *Perceval*, 2153).

Во множественном числе, где неопределенность постоянна, в старофранцузском языке почти никогда не бывает неопределенного артикля.



Артикль *des* (< от партитивного предлога *de* и определенного артикля *les*) появляется исключительно в XII или XIII веках, чтобы вызвать неопределенное множество, принадлежащее к определенной категории. Очень редко артикль *des* вызывает, как в современном французском языке, совершенно неопределенное множественное число: *Par mi forez et par bois chevauchierent* (« *Ils chevauchèrent à travers bois et forêts* ») («Они ехали через леса и леса», *Charroi de Nîmes*, v. 839); *En Poitou laissa des chevaliers* (« *Il laissa de ses chevaliers en Poitou* ») («Он оставил своих рыцарей в Пуату», *Couronnement de Louis*, v. 2046).

### ИСПОЛЬЗОВАННЫЕ ЛИТЕРАТУРЫ

1. Akhrorova Ruzikhon Usmonovna. LEXICAL-SEMANTIC EXPRESSION OF EARLY YOUTH/JEUNESSE IN FRENCH. International scientific and practical in "MODERN PHILOLOGICAL PARADIGMS: INTERACTION OF TRADITIONS AND INNOVATIONS II". 2022/4/5. – P.166-168.
2. Akhrorova Ruzikhon Usmonovna. Naming of the “age” concept. SCIENCE AND INNOVATION INTERNATIONAL SCIENTIFIC JOURNAL. 2022/10/20. –P. 178-182.
3. Akhrorova Ruzikhon Usmonovna. Essay writing terms. Texas Journal of Multidisciplinary Studies. 2022/12/22. –P. 107-109.
4. Bernstein Basil, *Langage et classes sociales*, Paris, Minuit, 1975

## UMUMTA'LIM MAKTAB DIREKTORLARINI TANLASH VA TAYINLASHNING SAMARALI MEXANIZMI

**Sadullayev O'tkirbek Bahram o'g'li**

Oriental Universitet magistranti

***Annotatsiya:** Maqolada umumta'lim maktab direktorlarini tanlash va tayinlashning samarali mexanizmi tahlil qilingan.*

***Kalit so'zlar:** Rahbar, —X, —Y, —Z nazariyalari, Personal boshqaruv, Boshqaruv, Mahorat, Pedagogika.*

Rahbar tanlashda mamlakatimizda aynan keltirib o'tilgan qoliplar mavjud ammo, ular o'z samarasini berib kelmoqdam? Hozirgi vaqtda butun dunyo bo'ylab ta'lim sistemamizni rivojlantirib, yuqori maqomga ko'tarilishimiz kerak bo'lgan bir vaqtda, ularning nechta olganliklariga qancha tajribaga ega bo'lganliklariga emas, balki, yuqori bilim saviyasi jamoasiga qanday yangiliklar olib kira olishi, shaxsiy fikriga ega ekanligi, yosh o'qvchilarni hayotida jahon standartlariga javob bera oladigan qanday ijobiy tomonlarni olib kira oladi, kabi kriterilarga qarab tanlasak maqsadga muvofiq bo'lar edi. Hozirgi vaqtda oliy ma'lumotli diplomini olgan, bir necha yil ishlagan ammo bu sohaga umuman yot bo'lgan insonlar ham mavjud. Shu tufayli zamonaviy, xorijiy tajribalarga muvofiq ta'lim dargohlarimizga rahbar kadrlarni tanlasak, kelajagimiz bo'lgan aziz farzandlarimizga eng katta yaxshilik qilgan bo'lamiz. Quyida huddi shunday tajribalardan biri misol sifatida berilgan. Unda biz rahbar hodim faoliyatini tahlil qila olishimiz mumkin.

Rahbar faoliyatida —X, —Y, —Z nazariyalari – insonning mehnatga bo'lgan munosabatlarini aniqlashga qaratilgan.

—X nazariyasini birinchilardan bo'lib F.Teylor (Amerika injeneri, teylorizm asoschisi) ishlab chiqqan bo'lib, keyinchalik D.Mak Gregor tomonidan rivojlantirilib

to'ldirilgan, shundan so'ng —Y nazariyasini ham qo'shgan.

—Z nazariyasi esa V. Ouchi (insonxulq-atvori va motivatsiyasining modeli) tomonidan taklif qilingan. —X, —Y, —Z – ehtiyojlarning turli darajalariga mo'ljallangan bo'lib,

bir-biridan tubdan farq qiladigan motivatsiya modellaridir.

—X nazariyasining bosh omili: majburlash va unga yordamchi faktor sifatida moddiy rag'batlantirish. Inson motivatsiyasida biologik ehtiyojlar ustunlik qiladi.

—Y nazariyasining mehnatga qiziqtiruvchi omillari: o'zini namoyon qilish, ruhiy va moddiy rahbatlantirish, majburlash. Inson motivatsiyasida ijtimoiy ehtiyojlar va yaxshi ishlash hohishi ustunlik qiladi

—Z nazariyasining mehnatga qiziqtiruvchi omillari: moddiy rag'batlantirish, ruhiy rag'batlantirish, o'zini namoyon qilish va majburlash.

—Z nazariyasi, guruhda ishlashni hohlovchi, stabil va perspektiv maqsadlarga ega yaxshi ishchini tavsiflaydi. Inson motivatsiyasida ijtimoiy va biologik ehtiyojlar birikadi. Personal boshqaruvining samarasi – xizmatchilarning yuksak kasbiy mahoratlarini namoyon etishlariga qulay shart-sharoitlarni, ularga topshirilgan ish uchun mas'uliyatni tarbiyalash imkoniyatlarini yaratilishida namoyon bo'ladi. Ta'lim beruvchi mashg'ulot mavzusi va maqsadlarini tushuntiradi. Ma'ruza mashg'ulot qoidalari bilan tanishtiriladi. warming up muhitga moslashish metodidan foydalaniladi.

Bunda tinglovchilarga —Rahbar, —Boshqaruv, —Mahorat, —Pedagogika tushunchalariga 5 daqiqa ichida o'z fikrlarini bildirishadi.

Ma'ruza mashg'ulotining davomida ta'lim beruvchi tinglovchilarga zamonaviy yondashuvlar haqida ma'lumot beradi. Ta'lim muassasalaridagi mavjud muammolarni hal qilish yo'nalishidagi yondashuvlar, an'analar, taomillar, belgilangan tartib va me'yorlarni o'z ichiga oluvchi ta'lim muassasasi madaniyati pedagogik tizimning muhim tarkibiy qismi hisoblanadi. Ta'lim muassasasi falsafasi va madaniyatini (boshqaruv, pedagogik, o'quv, ma'naviy) o'zaro moslashtirish juda zarur. Pedagogik jarayonlarni samarali tashkil etish va boshqarish uchun rahbarlar va jamoaning boshqa vakillaridan iborat ta'lim muassasasining ichki boshqaruvi, ya'ni ichki nazorat tashkil

etiladi. Ta'lim muassasasi jamoasi - bu murakkab tizim bo'lib, o'quv va mehnat faoliyatini qoniyatli tashkil etish, shuningdek, ta'lim muassasasi faoliyatining natijalariga o'z ta'sirini ko'rsatuvchi rasmiy va norasmiy, gorizontol va vertikal,shaxslararo va mehnat faoliyatiga oid aloqalar hamda munosabatlarni qamrab oladi.

Ta'lim muassasasi boshqaruv faoliyatining tizimli obyekt sifatida: zaruriyat, imkoniyat, ta'lim muassasasining ko'rsatkichlari va o'z qobiliyatini baholash mezonlarini hisobga olish asosidagi rivojlanish yo'nalishi; uning salohiyati, funksional imkoniyatlari, individualligi va madaniyligi; ta'lim muassasasining yaxlit pedagogik tizimi; ilmiy-metodik mahsulotlar va AKT vositalari bilan ta'minlanish imkoniyatlari; ichki imkoniyatlari va tashqi muhit bilan munosabatlari; pedagogik va ta'lim muassasasi jamoalarining rivojlanishi, shuningdek, ta'lim muassasasining ichki boshqaruv tizimi va uning rivojlanishi sifatida ko'zga tashlanadi.

Pedagogik jarayonlarni tashkil etish va boshqarish jarayonlarini loyihalashda tizimli obyekt sifatida yaxlit pedagogik jarayonni rivojlantirish va uning unikal modelini takomillashtirishga tashkil etuvchi qismlar ta'sir ko'rsatishining ahamiyatini inobatga olish, shuningdek, bir xil va teng sharoitlarda pedagogik jarayonlarning rivojlanishiga ko'proq ta'sir ko'rsatuvchi ba'zi qism va bo'g'inlarni o'zgartirishga imtiyozlar berish zarur. Pedagogik jarayonlarning umumiy modelini o'zgartirishda professor-o'qituvchilar, talabalarning imkoniyatlari, boshlang'ich tushunchalari va ishonchlariga asoslanish kerak, chunki yangilangan model zamonaviy talablar darajasida talabalarning o'zgaruvchan ta'lim-tarbiyaviy, ma'naviy ehtiyojlarini qondira olishi, yuqori darajada ko'nikma va malakalarga ega bo'lgan professor-o'qituvchilarning tajribalarini qo'llash hamda ularning ilmiy-ijodiy salohiyatini rivojlantirishga hamda AKT vositalari bilan ta'minlangan muhim shart-sharoitlarni yaratib berishi zarur bo'lib, pedagogik jarayonlarni tashkil etish va boshqarishda quyidagi asosiy tamoyillarni inobatga olish lozim:

Pedagogik jarayonlarni samarali rivojlantirish yo'llari tasodifiy holda va taxminiy belgilanganda ularning rivojlanishidagi muvaffaqiyatlar subyektlarning

qobiliyatlariga, pedagoglarning qulay vaziyatlarni ko'ra olishi va ularni qo'ldan chiqarmasligiga bog'liqligi;

Tizimli obyekt sifatida pedagogik jarayonlarning muvaffaqiyatli rivojlanishi uchun uni tashkil etuvchi barcha komponentlarning rivojlanish sur'atlarini, subyektlar munosabatlari va faoliyati integratsiyasini ta'minlash hamda muvofiqlashtirishning zarurligi;

Pedagogik jarayonlarning rivojlanishidagi muvaffaqiyatlar mavjud omillarga asoslangan holda professor-o'qituvchilarning kelajakni ko'ra olish va rivojlanish imkoniyatlarini oldindan aniqlay olish mahoratlariga bog'liqligi;

Murakkab tuzilishga ega bo'lgan pedagogik jarayonlar rivojlantirishga bo'lgan ehtiyojlar va imkoniyatlarni, subyektlarning qobiliyatlari va boshlang'ich tushunchalarini aniqlamasdan pedagogik jarayonlarni rivojlantirish yo'nalishlarini majburan belgilashning mumkin emasligi;

Kuchli, majburiy va keng qamrovli ta'sir ko'rsatish usullari asosida pedagogik jarayonlar samaradorligini ta'minlash imkoniyatining mavjud emasligi;

Tashkil etuvchi qismlar va bo'g'inlar bo'yicha aniq belgilangan tartibda (lokal) ta'sir ko'rsatish pedagogik jarayonlarning samarali rivojlanishida yaxshi natijalarga erishishga asos sifatida xizmat qilishi.

Ta'lim muassasalaridagi mavjud muammolarni hal qilish yo'nalishidagi yondashuvlar, an'analar, taomillar, belgilangan tartib va me'yorlarni o'z ichiga oluvchi ta'lim muassasasi madaniyati pedagogik tizimning muhim tarkibiy qismi hisoblanadi. Ta'lim muassasasi falsafasi va madaniyatini (boshqaruv, pedagogik, o'quv, ma'naviy) o'zaro moslashtirish juda zarur. Pedagogik jarayonlarni samarali tashkil etish va boshqarish uchun rahbarlar va jamoaning boshqa vakillaridan iborat ta'lim muassasasining ichki boshqaruvi, ya'ni ichki nazorat tashkil etiladi. Ta'lim muassasasi jamoasi — bu murakkab tizim bo'lib, o'quv va mehnat faoliyatini qoniqarli tashkil etish, shuningdek, ta'lim muassasasi faoliyatining natijalariga o'z ta'sirini ko'rsatuvchi rasmiy va norasmiy, gorizontaal va vertikal, shaxslararo va mehnat faoliyatiga oid aloqalar hamda munosabatlarni qamrab oladi.

Yuqorida ta'kidlab o'tilgan faktlarga asosan rahbar kadrlarni saylashning yoki tayinlashning yo'llari samaraliroq yo'nalishda ko'rsatib o'tilgan. Ushbu usullar xorijiy tajribalarga asoslangan bo'lib, butun dunyo miqyosida tan olingan.

### FOYDALANILGAN ADABIYOTLAR

1. Ziyouz.com kutubxonasi.
2. Menejment. M. Maxkamova, S. Yuldasheva, Sh. Xolmatova, O. Shmigun Toshkent-2007
3. Ta'limda kvalimetriya: metodologiya, metodologiya, amaliyot: O'n birinchi simpozium: Moskva, 2006 yil 16-17 mart: Tadqiqot markazining materiallari. - M.: Mutaxassislar tayyorlash sifati muammolari ilmiy-tadqiqot markazi nashriyoti, 2006 y.
4. Menejment tarixi: Proc. nafaqa / Ed. D.V.Yalpin.

**XX ASRNING SO‘NGGI CHORAGIDA INGLIZ VA AFROAMERIKALIK  
YOZUVCHILAR IJODIDA MAGIK REALIZMNING O‘ZIGA  
XOSLIGINI NAMOYON BO‘LISHI (TONI MORRISON)**

**Shoymuratova Farida**

Samarqand Davlat Chet tillar institut, 2-kurs magistr

*Annotatsiya. Dunyo adabiyotshunosligida chet el adabiyot tarixi, poetikasi va zamonaviy adabiy jarayon bilan bog‘liq ilmiy masalalarning hal etilishi, shuningdek, bu borada alohida badiiy metod asosida yaratilgan magik realizm uslubidagi asarlarning o‘ziga xosligini o‘rganish borasidagi izlanishlar salmoqli o‘rinni egallaydi. Biroq, bu masalaning aynan qiyosiy adabiyotshunoslik va ingliz adabiyoti, xususan, bu oqimning yorqin namoyondasi Toni Morrison ijodi misolida deyarlik o‘rganilmaganligi hamda masalaga oid ba’zi ilmiy-nazariy izlanishlarning xulosalari umumlashtirilmaganligi mazkur masalaning dolzarbligini belgilaydi. Shu sababli hozirda zamonaviy o‘zbek adabiyotshunosligida, uning uzviy ajralmas qismi bo‘lgan xorijiy adabiyotshunoslik jahonda va xususan O‘zbekistonda keng e’tirof etilgan Toni Morrisonning magik realizm metodiga mansub matnlarining o‘ziga xosligini, uning an‘analarini davom ettirilishini magik realizm adabiyoti tarixi sifatida nazariy va tarixiy jihatlardan qiyosiy planda tadqiq etish har tomonlama chuqur o‘rganishni talab qiladigan muhim ilmiy masalalardan hisoblanadi.*

***Kalit so‘zlar:** Toni Morrison, magik realizm, fantastika, sehr-jodu, etnik adabiyot, mif, afroamerikalik yozuvchilar, sharpa*

Jahon adabiyotshunosligi uchun turli metod va uslublarda yaratilgan, alohida e’tibor va yondoshuv talab etadigan asarlar o‘rganilishi bilan bog‘liq ilmiy masalalarning hal etilishi, shuningdek, bu borada amalga oshirilgan tadqiqotlar orasida magik realizm adabiyotining o‘ziga xosligi va uning milliy adabiy jarayondagi o‘rni

va roli borasidagi izlanishlar salmoqli o'rinni egallaydi. Biroq bu masalaning aynan ingliz adabiyoti va uning ajralmas tarkibiy qismi bo'lgan Amerika adabiyotda magik realizmning yorqin vakili Toni Morrison ijodi misolida, o'zbek milliy yoki xorijiy adabiyotshunosligida umuman, yoki yengilroq ta'riflasak, yetarli darajada, o'rganilmagan hamda masalaga oid bir qator ilmiy izlanishlarning xulosalari umumlashtirilmagan. Shu sababli hozirda zamonaviy adabiyotshunoslikda magik realizmning tarixiy genezisini, uning yirik namoyondasi bo'lgan T.Morrison ijodi misolida o'rganishning o'ziga xosligini, bu metod davomchilari ijodi bilan qiyosiy planda tadqiq etish har tomonlama chuqur o'rganishni talab qiladigan muhim ilmiy masalalardan hisoblanadi.

XX asr so'nggida magik realizm G'arb badiiy tafakkurining asosiy xususiyatlaridan biriga aylanib AQSh va Buyuk Britaniya ijodkorlari ijodida yangilik sifatida talqin etiladi. Mifologik yo'sindagi badiiy ijod, poetika shakli sifatida u o'zining tub asoslari bilan Lotinamerikasi yozuvchilari talqinidagi badiiy dunyoqarashga juda yaqin keladi. Biroq, mutahassislarning fikrlariga ko'ra g'arbona magik realizm aksariyat hollarda ularga bog'liq bo'lmagan tarzda yuzaga keladi.

Mo'jizaviy voqelikka murojaat Britaniya nasri uchun yangilik emas edi. Bunday tashqari, sehrli ko'zgu orqali reallikni tasvirlash nafaqat magik realizm uslubidagi asarlarga xos edi. Ilgariroq mo'jiza va mistik voqelik mashhur ingliz adiblari Ch.Dikkens hamda M.Spark asarlarida kuzatiladi.

Masalan, jahonga mashhur ingliz hikoyalaridan biri Ch.Dikkensning "Nasrdagi Rojdestvo qo'shig'i: sharpalar ishtirok etgan bayram hikoyasi" xuddi shu yo'sinda yaratilgan.Unda muallif afsonaviy va hayotiy real unsurlarni "... insonda ezgulik va insonparvarlik urug'ining nish urishini ta'kidlash maqsadida" birlashtiradi. Hikoya syujetini toshbag'ir va xasis Ebineyzer Skrujning xayotida yangi arafasida sodir bo'lgan voqealar tashkil qiladi. Bosh qaxramon yolg'iz va bemehr. U hammadan qochadi, boshqalar ham uni chetlab o'tishadi. U shunchalik xunuk va sovuqki bu xatto uning tashqi qiyofasida aks etadi. Xatto qishning dahshatli sovug'i unga pisand emas, chunki uning o'zida sovuqlik mujassam. Muallif ta'kidlashicha, bunday "Skrujlar"



oramizda yashashadi. Asar g'oyasiga ko'ra bunday tarbiyalanmaydigan odamlarni faqat fantastik usulda qayta takrorlash mumkin. Shu sababli bu jarayonda asosiy rolni Skrujning sobiq hamkasbi Jeykob Marli va yana uchta ruh bajarishadi. Uch ruh bosh qahramonga o'tmish, hozirgi davr va ehtimoliy kelajakni ko'rsatishadi. Ko'rganlari qahramon ongini o'zgartiradi: u mehribon va saxiy kishiga aylanib, quvonch va issiqni sezadi. Ch.Dikkens o'sha paytlarda Britaniyada mashhur bo'lgan rodjestvo qissasi syujetidan foydalanadi, chunki bunday ishonish qiyin bo'lgan hayotiy voqealar yangi yil oqshomida yuz berishi mumkin. Ch. Dikkens poetik dunyoqarashining o'ziga xosligi aynan shundan iborat: u reallikda fantastik unsurlarni, fantastikada reallik belgilarini ko'radi.

Biritaniyalik romannavis yozuvchilar magik realizmga mustaqil o'tishadi. Masalan, ingliz magik realizmining yorqin vakili J.Fulz 1950 yillarda "Kohin" (asar rus tiliga "Mag", "Volxv" tarzida o'girilganlishgi e'tiborga molik), lotinamerikalik mashhur G.G.Markes esa magik realizm namunasi xisoblangan "Yolg'izlikning yuz yili" romanini faqatgina 1967 yilda yozib tugatadi.

Bundan tashqari lotinamerikalik va britaniyalik mualliflarning ijodiy prinsiplari tubdan bir-biridan farqlanadi. Amerikaliklar poydevor sifatida milliy folklorga, xalq hayotiga tayanib, voqelarni chekka qishloqlarda tasvirlashardi. Inglizlar ijodi esa muayyan adabiy an'analarga mustahkam bog'lanib ketgan.

A. Karpenter, G.G. Markes, M.A. Asturias kabi va boshqa lotinamaerikalik ijodkorlarning asarlari shubhasiz magik realizmni Yevropaga va Sharqiy Amerikaga tarqalishiga sabab bo'lgan. Bu holat esa, Lotin Amerikasiga hech bir aloqasi bo'lmagan mualliflariga nisbatan ham "magik realizm" tushunchasining qo'llanishiga sabab bo'ldi.

Yevropalik va amerikalik yozuvchilarning ijodi lotiname-rikaliklarnikidan tubdan farqlanadi. Bu farq magik realizmning fentezi va realizm chegarasida namoyon bo'lishidan iborat. Magik realizm real borliqqa sehr ko'zi bilan qarashdek idrok etiladi.

Yevropalik va amerikalik ijodkorlar ijodida realizmning ma'lum bir mezonlari mavjud edi:

- voqealar bizning dunyomizda sodir bo‘ladi;
- sehr-jodu va magiya qonun va mantiqqa bo‘ysunmaydi;
- magiya va sehrgarlik personajlarni hayratga solmaydi, ko‘pincha ular mo‘jizalarga e‘tibor berishmaydi.

Britaniya magrealistlari orasida kross-kultur deb nomlanuvchi yozuvchilarga alohida e‘tibor qaratish zarur bo‘ladi. Ularning ijodlarini gullab-yashnashi, Britaniya imperiyasining mustamlakachilik siyosatining barham topishi va parokandalikka uchrashi bilan bog‘liq bo‘lsa ehtimol; “ingliz tilidagi milliy adabiyotlarning ta’siri o‘sib borayotganligining sabablari orasida tanqidchilar va tarixchilar siyosiy hamda madaniy hodisalarni ko‘rsatishadi, ular sirasiga Britaniya imperiyasining inqirozi, sobiq mustamlaka koloniyalarida mustaqillikning keng aynglay boshlashgani hamda shuningdek, AQShning jahon siyosatida yetakchilikka intilishlariga nisbatan reaksiya kabilarni ko‘rsatishadi<sup>9</sup>”

XX-XXI asrlar chegarasidagi yirik ingliz yozuvchilaridan biri J.Faulz hisoblanadi. Uning “Kohin” romanida g‘ayritabiiylik kundalik oddiy voqelik pardasi ortiga berkitilgan.

Romani syujeti asosida omadsiz muhabbat va hayotda o‘z o‘rnini topmaslik oqibatida mamlaktadan qochgan ingliz ziyolisi Nikolas Erfe tarixi yotadi. Kichkina yunon orolchasiga qochib boradi va u yerda qandaydir “mag” hayotni azob-uqubatga aylantiradigan, hissiyot va qo‘rquvlar bilan bog‘liq psixologik tajbalar o‘tkazadi.

Yozuvchi favqulodda g‘ayritabiiy vaziyatni va realistik xarakterlarni uyg‘unlashtirishga harakat qiladi. Roman tarixiy va madaniy iqtiboslarga to‘lib toshgan. Ulardan eng ko‘p qo‘llaniladigani Orfiy xaqidagi mif-asotirdir. Bunga hatto bosh qaxramonning “gapiruvchi” familiyasi Erfe-Orfiy ham ko‘rsatib turadi. Qalimgi Yunon mif va asotirlari bilan bog‘liq boshqa syujet va motivlarga ham duch kelamiz. Masalan, asarda mag-jodugar Moris Konchis xuddi Aid kabi harakat qiladi. Uning saltanatiga (matnda villasi) bosh qahramon yo‘lboshlovchi Germes ko‘magida

(ma'bud emas, balki oziq-ovqat ta'minotchisi) tushib qoladi. Va bu "Aid saltanatida" Nikolas og'ir va uqublatli sinovlardan o'tib, oxir-oqibatda muxabbatiga qayta erishadi.

Amerika magik realizmining boshqa farqli jihatlari ham mavjud. Bu metod vositasida ijod qiladigan yozuvchilar nafaqat folklor an'analari bilan bog'lanishadi, Ular uchun amerikaliklar adabiyoti qonunlari ham muhim rol o'ynaydi. Ular sirasiga siyosiy, tarixiy va ijtimoiy hodisalar bilan birga shakllangan AQSh adabiy an'analari kiradi, jumladan: mustamlakachilik, aholining seretnik tarkibi, qullik, puritanizm va "Amerika orzusi"<sup>10</sup>

Amerikalik ijodkorlarning diqqat-markazlarida amerikacha o'ziga xoslik, betakrorlik haqidagi mulohazalar turadi. Ularning ko'plab asarlarining sarlavhasida "Amerika", "amerikalik" va "amerikacha" kabi so'zlar ilgari suriladi (masalan M.Tvenning "Amerikalik nomzod" yoki T.Drayzerning "Amerika fojeasi" asarlarini nomlanishi). Buning zamirida "amerikotsentrizm" deb nom olgan dunyoqarash yotadi – bu tushuncha yevropotsentrizmning amerikaliklarga xos talqini bo'lib, bunda u yangi madaniyatning tayanchi sifatida qaraladi. "Tarixan amerikaliklarning milliy ongi o'z mamlakatlarning kelib chiqishi va taqdiri favqulodda noyob va takrorlanmas degan tushunchaga chuqur ishonadi. Yangi Dunyoda ozodlikni izlagan va unga erishganlardan shakllangan yangi xalq, o'ziga xos missionerlik maqsadlarida yaratilgan go'yo"

Bunday holatning misoli sifatida U.Kennedining romanlar turkumi xizmat qilishi mumkin. Uning romanlarini voqealar sodir bo'lgan joylar birlashtirib turadi – Olbani shahri. Yozuvchi kichkina milliy mikrokosm obrazini yaratadi (yunon tilida "mikros kosmos" – kichik dunyo; inson organizmi va Borliqning parallelizmi haqidagi ta'limot). U alohida an'anaviy mantiqqa emas, alohida o'zgacha bir mantiqqa bo'ysunadiga boshqacha olam.

Xulosa qilinganda, ingliz-amerikaliklar ijodida magik realizm lotinamerikaliklar ta'sirida yuzaga kelmagan. U umumiy belgilardan tashqari o'z xususiyatlariga ham ega.

Ta'kidlash joizki, magrealizm ingliz adiblari ijodidan mustahkam o'rin olib, rivojlandi kitobxonlar hamda yozuvchilar o'rtasida ommalashdi. Bu yo'nalashi nafaqat badiiy so'z san'atida, balki rassomchilik va kinematografiya sohalariga ham keng yoyilgan

### **Foydalanilgan adabiyotlar**

1. Aznaurova, E.S. Pragmatika xudojestvennogo slova. Tekst. / E.S. Aznaurova. Tashkent: Fan, 1988. - 121 s.
2. Apresyan Yu.D. Pragmaticheskaya informatsiya dlya tolkovogo slovarya Tekst.//Pragmatika i problemy intensionalnosti.M.:In-t yazykoznaniya AN SSSR, 1988. - S. 7-44.
3. Babenko, L.G. Lingvisticheskiy analiz xudojestvennogo teksta. Yekaterinburg: Izd-vo Uralskogo un-ta, 2000. - 533 s.
4. Bakieva G.X. Lingvisticheskie osnovy analiza xudojestvennogo teksta. Avtoref. diss. dokt. Filol.nauk. –T.:UzGUMYa,1993. - 46 s.
5. Barchenkov A. A. Pragmaticheskoe sodержanie teksta i yego peredacha pri perevode // Общие i chastnyye problemy teorii perevoda. Sb. nauchn. tr. – M., 1989.

## РАБОТА С РОДИТЕЛЯМИ ДЕТЕЙ С ОСОБЕННОСТЯМИ В РАЗВИТИИ

**Кодирова Феруза Усмановна**

доктор педагогических наук. Профессор.

Заведующая кафедры «Специальной педагогики»

Чирчикского государственного педагогического университета

**Рискулова Айнура Уразали кизи**

Студентка 1-го курса кафедры

«Специальной педагогики» Чирчикского

государственного педагогического университета

***Аннотация:** В данной статье речь пойдет о детях с ограниченными возможностями и их родителей. И также помощь детям в том числе и родителям в воспитание детей.*

***Ключевые слова:** МППК, особенности в развитии, дети(ребенок), нарушения, диагноз, психологическая поддержка, депрессия, родители, семья, общеобразовательная школа , дошкольное образование, обучение, ОБЗ, инвалиды.*

***Annotatsiya:** Ushbu maqolada alohida ehtiyojli bolalar va ularning ota-onalari da uchrashi mumkin bo'lgan qiyinchiliklar borasida so'z yuritiladi. Shuningdek, bolalarga, shu jumladan ularning ota-onalariga psixologik-pedagogik yordam ko'rsatish tizimi borasida sub'ektiv fikrlar beriladi.*

***Kalit so'zlar:** MPPK, rivojlanish xususiyatlari, bolalar (bola), buzilishlar, tashxis, psixologik yordam, depressiya, ota-onalar, oila, umumta'lim maktabi , maktabgacha ta'lim, ta'lim, nogiron, nogironlar.*

***Abstract:** This article will focus on children with disabilities and their parents. And also help children, including parents, in raising children.*

***Keywords:** MPPK, developmental peculiarities, children (child), disorders, diagnosis, psychological support, depression, parents, family, general education school, preschool education, training, HIA, disabled people.*

Тема которую я хочу дать огласке это помощь родителям в обучение и воспитание детей с ограниченными возможностями . Ведь развитию детей с ограниченными возможностями и детей с нормальным развитием кардинально различаются.

Ребенок с особенностями в развитии - это ребенок, у которого наряду с общими для всех детей образовательными потребностями, удовлетворить которые можно только в условиях специального обучения. Дети с особенностями — это очень широкое понятие. Также существует термин «Дети с ОВЗ», то есть дети с ограниченными возможностями здоровья. Исчерпывающего перечня заболеваний, при наличии которых обучающиеся признаются лицами с ОВЗ. В практике можно встретить большой разброс — детей, у которых есть небольшая особенность в развитии, до детей с тяжелыми нарушениями развития, мешающими им адаптироваться, жить в обществе. В связи с последними событиями, хотелось бы рассказать, кто такие дети с ОВЗ, рассказать про причины возникновения нарушений, а так же, про возможность обучения детей с ОВЗ.

Существует две категории детей с Особыми Образовательными Потребностями (ООП) <sup>11</sup> Дети инвалиды, инвалид – это лицо, имеющее нарушение здоровья с расстройством функций организма, обусловленное заболеваниями, последствиями травм или дефектами, приводящее к

---

<sup>11</sup> [Кто такие дети с ОВЗ - МЦОиП \(mcoip.ru\)](https://mcoip.ru)

ограничению жизнедеятельности и вызывающее необходимость его социальной защиты. Дети с ОВЗ (Ограниченными возможностями здоровья) — это дети, имеющие недостатки в психическом или физическом развитии, подтвержденные медико—психолога— педагогической комиссией (МППК) и препятствующие получению образования без создания специальных условий.

Существуют следующие категории детей с ОВЗ :

1. Дети с нарушением слуха (Глухие, слабослышащие, рано оглохшие и позднооглохшие)
2. Дети с нарушением зрения (Слепые, слабовидящие)
3. Дети с нарушением речи
4. Дети с нарушением интеллекта ( дети с умственной отсталостью разной степени)
5. Дети с задержкой психического развития (ЗПР)
6. Дети с нарушением опорно — двигательного аппарата (ДЦП)
7. Дети с нарушением эмоционально — волевой сферы (расстройство аутистического спектра)
8. Дети с множественными нарушениями ( сочетание 2х и более нарушений: дети с умственной отсталостью и ДЦП).

Категория «Обучающийся с ОВЗ» определена не с точки зрения ограничения по здоровью, а с точки зрения создания специальных условий для получения образования, исходя из решения МППК (медико-психолого-педагогическая комиссия).

**Семья ребенка, имеющего интеллектуальные нарушения.**<sup>12</sup> По данным исследований , рождение ребенка с аномалиями неизбежно влечет за собой родительский кризис, динамика которого представлена четырьмя фазами.

Первая фаза – «шок», характеризуется состоянием растерянности, беспомощности, страха, возникновением чувства вины и собственной неполноценности. Вторая фаза – «неадекватное отношение к дефекту»,

---

<sup>12</sup> [Organization of psychological assistance to parents with disabilities.pdf](#)

характеризующаяся негативизмом и отрицанием поставленного диагноза, что является своеобразной защитной реакцией. Третья фаза – «частичное осознание дефекта ребенка», сопровождаемое чувством «хронической печали». Это депрессивное состояние, являющееся результатом постоянной зависимости родителей от потребностей ребёнка, следствием отсутствия у него положительных изменений. Четвёртая фаза – начало социально-психологической адаптации всех членов семьи, вызванной принятием дефекта, установлением адекватных отношений со специалистами и достаточно разумным следованием их рекомендациям. Показателями адаптации являются такие признаки: уменьшается переживание печали; усиливается интерес к окружающему миру; появляется готовность активно решать проблему с ориентацией на будущее. Психологическая обстановка в семье может ухудшаться, когда у ребенка с отклонениями в развитии наряду с его основным дефектом могут появляться эпизодически или наблюдаться постоянно различные осложняющие психические нарушения.

### **Социальная поддержка в семьях, воспитывающих ребёнка с особенностями в развитии.**

Одним из актуальных вопросов современной действительности является вопрос социализации человека, имеющего особые потребности. Однако чаще всего в исследованиях говорится только о личности самого инвалида и совершенно исключается его семья. До недавнего времени в нашей стране семью, воспитывающую ребёнка с ограниченными возможностями здоровья (ОВЗ), рассматривали только с точки зрения оказания помощи ребёнку, оставляя внимания его родителей, семью. Более того, часто эта помощь сводилась к выплате материальных пособий и обучению в специальных детских садах и коррекционных школах.

Социальная поддержка очень важна для родителей, которые воспитывают ребёнка с особыми потребностями. Так, Карл Данст с коллегами в процессе исследования обнаружили, что родители детей с ментальными нарушениями,



которые субъективно ощущали высокий уровень социальной поддержки, имели более низкие показатели стресса в сравнении с родителями, которые считали, что их мало кто поддерживает .

Матери, воспитывающие детей, имеющих задержки психического развития, при ощущении отсутствия социальной поддержки расширяли репертуар своих социальных ролей, в том числе и при взаимодействии с ребёнком (исполняя не только материнскую функцию), но при этом демонстрировали менее отзывчивое по отношению к ребёнку поведение, равно как и не самые благоприятные для развития ребёнка стили воспитания . Авторы исследования связали наличие такого эффекта с накладываемым в таком случае на матерей грузом ответственности, которую не с кем разделить, а также необходимости выполнять и другие функции для поддержания жизнедеятельности семьи .

Многими учёными отмечено, что источником социальной поддержки для семей, воспитывающих ребёнка с инвалидностью, может быть расширенная семья, особенно бабушки и дедушки . Ощущая поддержку от расширенной семьи, родители получают гораздо больше эмоционального подкрепления и заботы . Социальная поддержка также играет важную роль в формировании ощущения защищённости, безопасности, снижении чувства изоляции и повышении различных переменных психологического благополучия родителей. Стоит отметить ряд исследований, которые акцентируют внимание на том, что воспринимаемое качество и сила социальной поддержки влияют на благополучие родителей гораздо больше, чем фактическое положение вещей . Было отмечено, что тяжесть диагноза ребёнка, имеющего ментальные нарушения, влияет на уровень воспринимаемой социальной поддержки . Американская исследовательница оценила 120 матерей, из них 40 матерей детей с аутизмом, 40 матерей детей с задержками психического развития (ЗПР) и 40 матерей норма типичных детей . В этой выборке матери детей с аутизмом сообщили о наиболее негативных последствиях стресса, жалуясь на депрессию .

Чуть выше уровень психологического благополучия был у матерей, имеющих детей с ЗПР, а матери норм типично развивающихся детей отметили самый высокий уровень психологического благополучия. Воспринимаемая социальная поддержка была ниже для родителей детей с расстройствами аутистического спектра (РАС), чем для родителей детей с ЗПР и умственной отсталостью. Во всех группах воспринимаемая поддержка от супруга была связана с более позитивными чувствами и меньшим количеством соматических симптомов. В этом исследовании также была подчеркнута концепция, согласно которой воспринимаемая поддержка может быть важнее фактической поддержки.

### **Психологическая консультация родителям детей с ОВЗ и инвалидностью<sup>13</sup>.**

-дать родителям возможность понять, что происходит с их ребенком, помочь установить с ним эмоциональный контакт;

-помочь родителям переосмыслить систему ценностей: здоровый ребенок – это важно, но если нельзя достичь полного выздоровления, то надо научиться жить с таким ребенком, не требуя от него невозможного;

-почувствовать уверенность в своих силах;

- помочь занять активную позицию в определении образовательной траектории своего ребёнка;

-взять на себя часть ответственности за образовательный результат;

-сформировать увлечение процессом развития ребенка, показывать родителям возможность возникновения маленьких, но очень важных для ребенка достижений;

-помочь родителям осознать важность дружеских взаимоотношений с родными и близкими людьми;

-подготовить родителей к тому, что воспитание «особенного ребенка» в семье требует больших физических и духовных сил, поэтому важно, чтобы на

---

<sup>13</sup> [Organization of psychological assistance to parents with disabilities.pdf](#)

протяжении жизни они сохраняли физическое здоровье, душевное равновесие и оптимистический взгляд на будущее.

-заинтересовать в создании новых социальных контактов с людьми, имеющими аналогичные проблемы, что позволит супругам и особенно одиноким матерям избавиться от чувства одиночества, ненужности и незащищенности.

#### **Задачи психологической помощи матери:**

-коррекция внутреннего психологического состояния матери: состояние переживания неуспеха, связанное с психофизической недостаточностью ребенка, должно постепенно перейти в понимание возможностей ребенка, в радость его «маленьких» успехов;

-переконструированные жизненных ценностей матери больного ребенка (ценно только то, что он есть, а не то, каков он; ценно также то, что он любит мать, а мать любит его);

-осуществление личностного роста матери, переход матери из позиции переживания за его недуг в позицию творческого поиска реализации возможностей ребенка;

-повышение самооценки матери в связи с возможностью увидеть результаты своего труда в успехах ребенка.

На данные момент в Узбекистане насчитывается более 36тыс. детей с нарушениями в развитии из которых более 28 тыс. Детей учатся в специальных общеобразовательных школах а остальные дети получают индивидуальное образование дома. А также еще есть дети с особенностями в развитии о которых родители не говорят и не добавляют в специальные списки детей с ограниченными возможностями (из-за недостатка средств и мнение общества)

<sup>14</sup>В данные момент проводится тренинги и конференции родителям детей с ограниченными возможностями . Но мы считаем что эти тренинги и конференции должны проводится в специальных дошкольных образованиях и общеобразовательных школах . Если эти тренинги будут проводится в

дошкольных образованиях это во благо детей и помощь хоть и маленькая но очень полезная и эффективная помощь родителям в воспитание и образование детей в домашних условиях. Ведь каждый родитель должен заниматься с своим ребёнком дома, если даже он посещает дошкольные образования и общеобразовательные школы. От домашнего воспитания зависит многое если родители не правильно воспитывают детей и не дают нужные домашние знания воспитателям дошкольного образования и учителям в общеобразовательных школах будет сложно. Мы видели такие случаи когда родители не справляются с особенными детьми. Есть ещё такие родители которые не справляются с нормальными детьми. Поэтому мы предлагаем проводится больше тренингов на тему воспитания с родителями разных детей. Оказывать психологическую и физическую помощь родителям детей. По моему мнению тренинги и конференции должны проводится по специальному плану и по категории заболевание детей.

Наша цель в описании этой статьи это помощь детям с ОВЗ и их родителям. Потому что в своей практике вижу таких родителей который психологический не готовы и не справляются в воспитании и в обучение. Так как родителей нужно психологический и физиологические помочь в воспитания таких детей. Я как будущий специалист - дефектолог хочу внести свой вклад в сферу развития поддержки и помощи родителям детей с ОВЗ и организовать работу центра для будущих родителей.

## ЛИТЕРАТУРА

1. Н.М.Назарова. Специальная педагогика: Учеб. пособие для студ. высш. учеб. заведений / Л.И.Аксенова, Б.А. Архипов, Л.И.Белякова и др.; Под ред. Н.М.Назаровой. — 4-е изд., стер. - М.: Издательский центр «Академия» - 400 с.. 2005
2. Специальная педагогика. П.М. Полатова, Л.Ш. Нурмухамедова, Д.Б.Якубжонова, 2014

3. Анохина С .А . Теоретические и эмпирические аспекты изучения социальной поддержки // Прорывные научные исследования как двигатель науки: сборник статей Международной научно-практической конференции, Самара, 15 декабря 2015 г .: в 3 ч . Ч .3 . Уфа, 2015.

4. Специальная педагогика. М.У.Хамидова, 2018

5. I shmatova, O. (2023). THE EFFECTIVENESS OF USING PHONETIC RHYTHM IN SPEECH DEVELOPMENT OF CHILDREN WITH SPECIAL NEEDS. Science and innovation, 2(B5), 232-236.

6. Ishmatova, O. S. (2023). Phonetic rhythmic exercises in working on speech sounds. ACADEMICIA: An International Multidisciplinary Research Journal, 13(1), 79-85.

7. O.S. Ishmatova. Korreksion mashg‘ulotlarda eshitishida muammolari bo‘lgan bolalarning og‘zaki nurqini fonetik ritmika orqali shakllantirishda “Quvnoq fonetik ritmika” texnologiyasining samarasi//Mug‘allim.-Toshkent, 2022. -<sup>3</sup> № 2/1 - 2022 ЖЫЛ. S – 135-138.

8. O.S. Ishmatova. Eshitishida nuqsoni bor bolalar og‘zaki nutqini shakllantirishda fonetik ritmika texnologiyasining roli // Maktab va hayot. Toshkent, 2022. 8 (172)/. – C.16-18.

## МЕХАНИЗМ ПСИХОЛОГИЧЕСКОЙ ПОМОЩИ СЕМЬЯМ ДЕТЕЙ С ОСОБЫМИ НУЖДАМИ

**Ишматова Озодахон Сироджовна**

Учитель кафедры «Специальная педагогика»  
Чирчикского государственного педагогического  
университета

**Камбылова Зухра Нуржан кизи**

Студентка 1-го курса кафедры  
«Специальной педагогики» Чирчикского  
государственного педагогического университета

### **АННОТАЦИЯ**

*В данной статье речь пойдёт о психологической помощи родителям детей с особыми нуждами, цель педагогической коррекции и воспитания ребёнка с особыми нуждами в развитии, метафора Л.С. Выготского о " Социальном вывихе "*

**Ключевые слова:** *Психологическая помощь родителям и детям, цель педагогической коррекции, воспитания ребёнка с особенностями, идентифицированные отрицания, принятие, конфискация, автономия.*

### **ANNOTATSIYA**

*Mazkur maqolada alohida ehtiyojli bolalarning ota-onalariga psixologik yordam ko'rsatish tizimi borasida so'z yuritiladi*

**Kalit so'zlar:** *Ota-onalar va bolalarga psixologik yordam, pedagogik korreksiyaning maqsadi, alohida ehtiyojli bolani tarbiyalash, aniqlash, rad etish, qabul qilish, avtonomiya.*

### **ABSTRACT**

*Psychological assistance to parents of chiucation of a child with special developmental needs, metaphor L. S. Vigotskiy on "Social Dildren with special needs,*

**Keywords:** *Psychological assistance to parents and children, the goal of pedagogical correction, raising a child with special needs, identification, denial, acceptance, classification, autonomy.*

Психологическая помощь - это применение психологии на практике на повышение социальной - психологической компетентности людей и оказания психологической помощи как отдельному человеку , так и группе или организации.<sup>15</sup> Психологическая работа с людьми, направлена на решение различных психологических проблем , связанных с трудностями в межличностных отношений , а также глубинных личностных проблем.

Цель психологической помощи: является изучение проблем , связанной с педагогической коррекции и воспитанием ребёнка , выявления основных социальных проблем данного вида семей , и рассмотрения возможных вариантов их решения . Во время изучения ряд характеристик , определяющие адаптивные возможности этих семей . Принятые различные виды работы с детьми , имеющими особыми потребностями , дающие возможности каждому ребёнку получать дошкольное образование в соответствии со своими психологическими и интеллектуальными особенностями .

**Дети с особенностями психофизиологического развития и их особые образовательные потребности<sup>16</sup>**

К детям с особенностями психофизиологического развития относят детей:

Дети с интеллекта недостаточностью;

---

[Психологическая помощь<sup>15</sup> — Википедия \(wikipedia.org\)](#)

<sup>16</sup> . <http://www.sh1-hoiniki.guo.by/spetsobrazovanie>

Дети с нарушениями слуха;

Дети с нарушениями зрения;

Дети с тяжёлыми речевыми нарушениями;

Дети с нарушениями опорно - двигательного аппарата;

Дети с выраженными расстройствами эмоционально - волевой сферы ( ранний детский Аутизм), тяжёлыми или множественными нарушениями.

Дети с особенностями в развитии - это ребёнок, у которого есть особые образовательные потребности , которое можно удовлетворить путём специального обучения .

Ребёнок с особыми нуждами в развитии нуждаются в первой очередь родительской помощи, в комплексной реабилитации , сочетающий медицинскую и психолого - педагогическую и социальную помощь в инклюзивном образовании .

В каждом обществе в человеческой культуре существует специально созданное образовательное пространство , которое включает себя традиции и научно обоснованные подходы обучение детей с возрастными категориями условиях семьи и специально образовательных учреждениях.

Первичные нарушение в развитии приводят к выпадению у ребёнка из этого социально и культурно обусловленного образовательного пространства грубо нарушается связь с социумом , нарушается связь родителя и ребёнка , так как взрослый носитель культуры не может правильно преподнести ребёнку с нарушениями в развитии тот социальный опыт , который его нормально развивающийся сверстник приобретает спонтанно , без никаких специальных дополнительных и специфичных средств , методов, путём обучения.

По отношению к ребёнку с нарушениями в развитии принято действовать традиционные образовательные задачи на каждом возрастном этапе . Самой лучшей характеристикой является ситуации метафора Л. С. Выготского о "Социальном вывихе ".



Если психологически телесный недостаток является социальным вывихом, то педагогически воспитать такого ребёнка - это значит вправить его в жизнь, как вправляют вывихнутый орган "(Л.С. Выготский, 1955г). Преодоление социального вывиха можно осуществить с помощью образования, особым образом построенного и предусматривающего "обходные пути" для достижения тех образовательных задач, которые на условиях нормы достигаются традиционными способами. Следовательно, первичное нарушение приводит к ситуации "Социального вывиха", чем именно нуждается ребёнок в процессе образования.

Рождения ребёнка с особыми в развитии нарушает весь ход жизни семьи, независимо от характера и сроков его заболевания или травмы. Обнаружение у ребёнка отклонения в развитии практически всегда для родителей тяжёлое стрессовое, психологически затруднённое положение. Во многих случаях родители не принимают ребёнка с отклонениями в развитии, затем происходит семейные конфликты в семье.

### **Отрицание:<sup>17</sup>**

Поставленный ребёнку диагноз, в большинстве случаев у родителей вызывает реакцию шока, неверия. Вначале отрицание обеспечит возможность "выжить" не состояние защитит от реальности. Если подобная реакция затягивается без сомнений внушает на состояние ребёнка. Отказываясь от диагноза, родители могут продолжать предъявлять к нему условие, которое ребёнок не обладавший способностью выполнить. В большинстве случаев, пытается пересмотра поставленного диагноза, родители отказываются от участия ребёнка в необходимых занятиях и программах что замедляет курс коррекции. Некоторые в такой период испытывает беспомощность, высокую

---

<sup>17</sup> <https://ortus.by/uslugi/psychological-programs/kak-roditelyam-prinyat-diagnoz-rebyonka>

тревожность , расстройству . Специалистам работающим на этой стадии с семьёй , надо знать во время сообщении родителям диагноза не в состоянии принимать обширную информацию о необходимом коррекции. Первоначальное в чем нуждаются родители ребёнка с особыми нуждами , это поддержка и помощь психолога .

#### **Главная задача специалиста :**

- принятие доверительных взаимоотношений и мотивация родителей на сотрудничество с врачами . К тому же необходимо учитывать , что дефектолог участвующий на этом этапе информации взятые с родственников , может воздействовать на создаваемый в семье стиль обсуждения болезни . Осознание неизбежности заболеваний и его последствий может приводит к появлению у родителей депрессии или стресса . В некоторых семьях это кратковременная реакция , за которое необходимо принять отклонение и применяемые действия по механизму жизни семьи к коррекции и воспитанию ребёнка с особыми нуждами . Подобная реакция может означать , что родители помимо своей воли начинают принять реальность дефекта , и тогда это преломленный момент процесса приспособления . Принятие родителями ребёнка с особыми нуждами считается достигнутым тогда, когда родители могут :

- Более безмятежно рассуждать о проблемах ребёнка ;
- Сохранять спокойствие между появлением любви к ребёнку и поощрением его автономности ;
- Совместно работать со специалистами и составлять краткосрочные и долгосрочные планы ;
- иметь свои личные интересы, не связанные с ребёнком ;
- Уметь что либо запрещать ребёнку и при необходимости наказывать его без чувство вины ;

В статье обнаруживаются основные проблемы, соединившие предоставления социального поощрения родителям детей с особыми нуждами.

Механизм психологической помощи семьям детей с особыми нуждами , при расстройстве психоэмоциональное напряжение родителей при восприятия ребёнка с отклонениями в развитии . Родители не должны паниковать , а действовать во благо ребёнка. Тем самым они показывают положительный пример своему ребёнку в будущем . Обращение родителей к психологу является важнейшим фактором и помощью своему ребёнку , ведь самостоятельно выйти и организовать помощь своему ребёнку родителям будет очень трудно .

Психолог позволяет ребёнку получить оптимальное развитие , успешное адаптирование в социальной среде .

### Список литературы :

1. I shmatova, O. (2023). THE EFFECTIVENESS OF USING PHONETIC RHYTHM IN SPEECH DEVELOPMENT OF CHILDREN WITH SPECIAL NEEDS. *Science and innovation*, 2(B5), 232-236.

2. Ishmatova, O. S. (2023). Phonetic rhythmic exercises in working on speech sounds. *ACADEMICIA: An International Multidisciplinary Research Journal*, 13(1), 79-85.

3. O.S. Ishmatova. Korreksion mashg'ulotlarda eshitishida muammolari bo'lgan bolalarning og'zaki nurqini fonetik ritmika orqali shakllantirishda "Quvnoq fonetik ritmika" texnologiyasining samarasi//Mug'allim.-Toshkent, 2022. -<sup>3</sup> № 2/1 - 2022 жыл. S – 135-138.

4. O.S. Ishmatova. Eshitishida nuqsoni bor bolalar og'zaki nutqini shakllantirishda fonetik ritmika texnologiyasining roli // Maktab va hayot. Toshkent, 2022. 8 (172)/. – С.16-18.

5. Специальная психология Л.М.Муминова Т-2018

6. Алёшина Ю. Е. Индивидуальное и семейное психологическое консультирование. — 2-е изд. — М. : Независимая фирма «Класс», 2000. — 208 с. — (Библиотека психологии и психотерапии).

7. Белогай К.Н., Морозова И. С., Отт Т. О. Диагностическая и коррекционно-развивающая работа с семьями, воспитывающими ребенка с особыми потребностями: учебно-методическое пособие. Кемерово, 2014

**Электронная литература:**

1. [Психологическая помощь — Википедия \(wikipedia.org\)](https://ru.wikipedia.org/)
2. <http://www.sh1-hoiniki.guo.by/spetsobrazovanie>
3. <https://ortus.by/uslugi/psychological-programs/kak-roditelyam-prinyat-diagnoz-rebyonka>

**СОВРЕМЕННЫЙ ВЗГЛЯД НА ПЕДАГОГИЧЕСКУЮ  
ПРАКТИКУ СТУДЕНТОВ ПО НАПРАВЛЕНИЮ  
СПЕЦИАЛЬНАЯ ПЕДАГОГИКА**

**Кодирова Феруза Усмановна**

доктор педагогических наук. Профессор.

Заведующая кафедры «Специальной педагогики»

Чирчикского государственного педагогического университета

**Шокаримова Фарангиз**

Студентка 1 курса по направлению

Специальная педагогика (логопедия )

Чирчикского педагогического университета

***АННОТАЦИЯ***

*Современный мир требует от педагогов нового подхода к обучению, особенно в отношении детей с ограниченными возможностями. В настоящее время в Узбекистане существует множество проблем, связанных с обучением и воспитанием детей с ограниченными возможностями. В данной статье мы рассмотрим основные проблемы и пути их решения.*

*UZ: Zamonaviy dunyo o'qituvchilardan, ayniqsa, nogironligi bo'lgan bolalar bilan bog'liq holda ta'lim berishga yangicha yondashishni talab qiladi. Ayni paytda O'zbekistonda nogironligi bo'lgan bolalarning ta'lim-tarbiyasi va tarbiyasi bilan bog'liq ko'plab muammolar mavjud. Ushbu maqolada asosiy muammolar va ularni hal qilish yo'llarini ko'rib chiqamiz.*

*EN: The modern world requires teachers to take a new approach to teaching, especially in relation to children with disabilities. Currently, in Uzbekistan there are*

*many problems with the education and upbringing of children with disabilities. In this article, we will look at the main problems and ways to solve them.*

***Ключевые слова:***

***РУ:*** Дети с ограниченными возможностями , помощь государства , специализированные школы , студенты , практика , государство , Узбекистан , студенческая практика , логопед , сурдопедагог , специальная педагогика

***UZ:*** Imkoniyati cheklangan bolalar , davlat yordami , ixtisoslashtirilgan maktab , o'quvchi , amaliyot , davlat , O'zbekiston , talabalar amaliyoti , nutq terapevti , kar o'qituvchi , maxsus pedagogika

***EN:*** Children with disabilities , state assistance , specialized schools , students , practice , state , Uzbekistan , student practice , speech therapist , deaf teacher , special pedagogy

В настоящее время педагогическая практика студентов является неотъемлемой частью образовательного процесса в направлении специальной педагогики. Она позволяет будущим специалистам получить практические навыки и опыт работы с детьми с ограниченными возможностями здоровья. Современный взгляд на педагогическую практику студентов в направлении специальной педагогики предполагает индивидуальный подход к каждому ребенку с учетом его особенностей и потребностей. Студенты должны уметь анализировать психологические, физические, социальные и культурные факторы, которые могут повлиять на развитие ребенка. Одним из главных задач педагогической практики является создание благоприятной образовательной среды, которая бы максимально соответствовала потребностям и интересам каждого ребенка. Студенты должны уметь выбирать методы и приемы работы с детьми с ограниченными возможностями здоровья, которые были бы наиболее эффективными и эмоционально комфортными для них. Важным аспектом педагогической практики является учет разных типов ограниченности. Студенты

должны уметь работать с детьми с интеллектуальными, физическими, коммуникативными и эмоциональными нарушениями. Они также должны уметь работать с родителями и другими специалистами в области специальной педагогики. Современный взгляд на педагогическую практику студентов в направлении специальной педагогики также предполагает использование современных технологий и методов обучения. Студенты должны уметь использовать компьютерные программы, интерактивные доски, мультимедийные презентации и другие средства обучения для создания интересной и эффективной образовательной среды. В заключение, педагогическая практика студентов в направлении специальной педагогики играет важную роль в формировании будущих специалистов. Современный взгляд на педагогическую практику предполагает индивидуальный подход к каждому ребенку, использование современных технологий и методов обучения, а также учет разных типов ограниченности.

В Узбекистане существует конституционное право на бесплатное образование. Однако на практике это право не всегда выполняется, особенно в отношении детей с ограниченными возможностями. Часто такие дети не могут получить качественное образование из-за отсутствия специальных учебных заведений и квалифицированных педагогов. (Каждый имеет право на образование. Государство гарантирует получение бесплатно общего образования. Школьное дело находится под надзором государства. (Статья 41 Конституции Республики Узбекистан))

Индивидуальное образование лиц с ограниченными возможностями является важной задачей для педагогов и государства в целом. В Республике Узбекистан в настоящее время существуют меры для обеспечения индивидуального образования таких лиц.

Одной из таких мер является создание специальных школ и центров для детей с ограниченными возможностями, где проводится индивидуальное

обучение. Эти учебные заведения оснащены специальным оборудованием и материалами, которые помогают детям справляться с трудностями.

Кроме того, в Узбекистане существует система ранней диагностики и поддержки детей с ограниченными возможностями. Ранняя диагностика позволяет выявлять проблемы в развитии ребенка на ранних стадиях и начинать лечение или поддержку в максимально ранние сроки.

Также в последнее время в Узбекистане активно внедряются новые технологии и методики обучения, которые помогают детям с ограниченными возможностями. Например, используются компьютерные программы и игры, которые помогают развивать различные навыки у детей.

Несмотря на все усилия, проблемы в обучении детей с ограниченными возможностями все еще существуют в Узбекистане. Некоторые дети не могут получить качественную помощь из-за отсутствия специальных учебных заведений или квалифицированных педагогов. Однако государство продолжает работать над улучшением ситуации в этой области. В целом, индивидуальное образование лиц с ограниченными возможностями является одной из важнейших задач для развития образования в Узбекистане.

На наш взгляд существуют несколько причин, по которым некоторые дети не занимаются или не учатся в специальных учреждениях для детей с ограниченными возможностями.

Рассмотрим основные из них:

1. Недостаточное количество специальных учебных заведений и квалифицированных педагогов. В некоторых регионах не хватает школ и центров для обучения детей с ограниченными возможностями, а также квалифицированных педагогов, способных работать с такими детьми.

2. Финансовые проблемы. Некоторые родители не могут позволить себе оплату обучения в специальных учебных заведениях или получение дополнительных услуг для своих детей с ограниченными возможностями.



3. Негативное отношение общества. Часто дети с ограниченными возможностями сталкиваются с негативным отношением со стороны окружающих. Это может привести к тому, что родители не желают отправлять своих детей в специальные учебные заведения, чтобы избежать социальной изоляции и дискриминации.

4. Неверие в болезнь ребенка. Некоторые родители не признают наличие проблем у своих детей и не видят необходимости в их обучении в специальных учебных заведениях или получении дополнительных услуг.

Решение этих проблем требует совместных усилий государства, общественных организаций и родителей. Необходимо улучшить доступность специальных учебных заведений и квалифицированных педагогов, обеспечить финансовую поддержку для семей с детьми с ограниченными возможностями, а также проводить работу по пропаганде толерантности и воспитанию уважения к людям с ограниченными возможностями.

Идея о том, чтобы студенты специальной педагогики ходили на практику к детям, которые не учатся в специальных образовательных учреждениях, имеет несколько преимуществ.

Во-первых, такая практика позволит студентам понимать, как работать с детьми, у которых есть особые образовательные потребности, но которые не обучаются в специальных учреждениях. Это может помочь им развить свои профессиональные навыки и улучшить качество своей работы в будущем.

Во-вторых, такая практика может помочь детям, которые нуждаются в дополнительной помощи в обучении, но которые не могут получить ее в специальных учреждениях. Студенты специальной педагогики могут помочь им развивать навыки, необходимые для успешного обучения, и помочь им преодолеть препятствия, которые могут возникнуть на пути обучения.

В-третьих, такая практика может помочь улучшить инклюзивную практику в образовании. Это может помочь уменьшить проблемы, связанные с

недостатком доступа к образованию и улучшить качество образования для всех детей.

Однако, такая практика может столкнуться с некоторыми трудностями. Например, студенты могут столкнуться с трудностями в общении с некоторыми детьми, и им может потребоваться дополнительная поддержка и обучение. Кроме того, студенты могут столкнуться с трудностями в организации учебного процесса вне учебных заведений.

В целом, идея о том, чтобы студенты специальной педагогики ходили на практику к детям, которые не учатся в специальных образовательных учреждениях, имеет большие перспективы и может помочь улучшить качество образования для детей с особыми образовательными потребностями. Кроме того, студенты могут помочь семьям детей с ограниченными возможностями, которые часто нуждаются в дополнительной поддержке и помощи. Они могут проводить консультации с родителями, помогать им в решении различных вопросов, связанных с воспитанием и обучением детей, а также оказывать психологическую поддержку.

### **Список литературы:**

1. Брамбринг М. Воспитание слепого ребенка раннего возраста в семье. - М. : Academia, 2003. - 142 с.
2. Выготский Л. С. Основы дефектологии. - СПб. : Лань, 2003. - 654 с
3. Гонеев А. Д. Основы коррекционной педагогики : учеб. пособие для вузов / А. Д. Гонеев, Н. И. Лифинцева, Н. В. Ялпаева ; под ред. В. А. Сластенина. – М. : Academia, 1999. – 280 с. – (Высшее образование).
4. Диагностика и коррекция задержки психического развития у детей : пособие для учителей и специалистов коррекц.-развивающего обучения / авт. С. Г. Шевченко и др. – М. : АРКТИ, 2004. – 224 с.

5. I shmatova, O. (2023). THE EFFECTIVENESS OF USING PHONETIC RHYTHM IN SPEECH DEVELOPMENT OF CHILDREN WITH SPECIAL NEEDS. Science and innovation, 2(B5), 232-236.

6. Ishmatova, O. S. (2023). Phonetic rhythmic exercises in working on speech sounds. ACADEMICIA: An International Multidisciplinary Research Journal, 13(1), 79-85.

7. O.S. Ishmatova. Korreksion mashg'ulotlarda eshitishida muammolari bo'lgan bolalarning og'zaki nurqini fonetik ritmika orqali shakllantirishda "Quvnoq fonetik ritmika" texnologiyasining samarasi//Mug'allim.-Toshkent, 2022. -<sup>3</sup> № 2/1 - 2022 ЖЫЛ. S – 135-138.

8. O.S. Ishmatova. Eshitishida nuqsoni bor bolalar og'zaki nutqini shakllantirishda fonetik ritmika texnologiyasining roli // Maktab va hayot. Toshkent, 2022. 8 (172)/. – C.16-18.

## VAKILLIK MUNOSABATLARINI FUQAROLIK-HUQUQIY TARTIBGA SOLISHNI TAKOMILLASHTIRISH

**Urazov Nurmuxammed Salauatovich**

QDU Stajer oqituvchi

[urazovnurik79@gmail.com](mailto:urazovnurik79@gmail.com)

**Adilbaev Bekbosin Abatbaevich**

QDU Stajer oqituvchi

[bekbosinadilbaev221@gmail.com](mailto:bekbosinadilbaev221@gmail.com)

### ANNOTATSIYA

*Ushbu maqola mualliflari milliy fuqarolik qonunchiligidagi vakillik institutining hozirgi holatini, vakillik bilan bog'liq huquqiy munosabatlarni tartibga soluvchi huquqiy hujjatlarni va hujjatlarni yaratish va taqdim etishning huquqiy asoslarini shakllantirishni tizimli va chuqur tahlil qiladilar yoki boshqa shaxslarga tegishli fuqarolar, yuridik shaxslar va davlat hokimiyati organlari manfaatlarini ko'zlab vakillik funksiyalarini amalga oshirish huquqini beruvchi hujjatlar. Maqolada mualliflar tahlil, sintez, taqqoslash, deduksiya kabi umumiy ilmiy usullardan, shuningdek, bir qator aniq ilmiy usullardan foydalanadilar: nazariy va huquqiy manbalarni tahlil qilish, taqqoslash, umumlashtirish, hujjatlarni tahlil qilish, mantiqiy usul, tizimli tahlil usuli, tarixiy usul, texnik usul.-huquqiy tahlil va boshqalar.*

*Maqolada nafaqat zarur huquqiy hujjatlar, sud amaliyotining qarorlari, balki huquqshunos olimlarning asarlari taqdim etilgan keng nazariy materiallar ham ko'rib chiqiladi. Ushbu maqolaning natijasi O'zbekiston Respublikasining me'yoriy-huquqiy bazasiga o'zgartirish kiritish bo'yicha asosli va aniq muallif takliflari bo'lib, uning maqsadi vakillik va hujjatlar bilan bog'liq huquqiy munosabatlarning murakkab makonini tartibga soluvchi qonun hujjatlarini takomillashtirish bo'lib, ulardan*

*ba'zilar vakolatlari berilgan boshqa shaxslar tomonidan muhim huquqiy harakatlarni amalga oshirish uchun yuzaga keladi.*

*Bu takliflar muallifning yangiligi bo'lib, nafaqat fuqarolik huquqi nazariyasi va ilmi, balki huquqni qo'llash amaliyoti nuqtai nazaridan ham muhim ahamiyatga ega.*

**Kalit so'zlar:** *huquqshunoslik, huquq, vakillik instituti, fuqarolik huquqi, fuqarolik huquqiy munosabatlari, vakillik, yuridik yordam ko'rsatish, vakillik turlari, ixtiyoriy vakillik, tijorat vakilligi, yuridik vakillik, ishonchnoma.*

## **KIRISH**

Shunday paytlar bo'ladiki, shaxslar o'z huquq va majburiyatlarini bevosita o'zlari amalga oshirish imkoniyatiga ega bo'lmay qoladilar. Bunday hollarda ularga fuqarolik huquqidagi vakillik instituti haqidagi tushunchalar yordam beradi. Vakillarning xizmatiga fuqarolar ham, yuridik shaxslar ham muhtoj bo'ladilar. Shu sababli ishonchnoma, qonun, sud qarori yoki davlat organlarining hujjati asosan vujudga keluvchi vakillik institutining vaziyfasi vakolat beruvchi nisbatan fuqarolik huquq va majburiyatlarini bevosita vujudga keltirish, o'zgartirish va bekor qilishdan iborat.

Hozirgi bozor munosabatlari sharoitida vakillik instituti shaxslarning huquq va burchlarini amalga oshirishlari va ularning qonuniy manfaatlarini himoyo qilishdagi o'rni quyidagi holatlarda ko'rinadi.

-Jamiyatdagi subyektlarning huquq va majburiyatlarini o'z vaqtida amalga oshirilishini ta'minlaydi;

-shaxslarning o'z huquq va majburiyatlarini amalga oshirishga yordamlashadi;

-shaxslarning qonuniy huquq va erkinliklarini buzilishining oldini oladi;

-subyektlar o'rtasida o'zaro huquqiy munosabatlarning barqarorligini ta'minlash va boshqa vaziyfalarini bajarishi bilan jamiyat taraqqiyotida muhim hisoblanadi.<sup>18</sup>

## **ADABIYOTLAR TAHLILI VA METODLAR BO'LIMI**

Hozirgi vaqtda fuqarolik protsessida vakillik tushunchasini berish qiyin, chunki normativ darajada bu tushuncha qat'iy emas va ilmiy va o'quv adabiyotlarida u turli

<sup>18</sup> Oqyulov.O Fuqarolik huquq darslik. - T: - 2017: TDYU, 2017. - 125 c.

xil huquqiy hodisalarni o'z ichiga oladi, masalan, vakillik va malakali yuridik yordam

Sh.Sh.Shorahmetovning fikricha, sudda vakillik – manfaatdor shaxs nomidan yoki qonunda nazarda tutilgan barcha asoslar bo'yicha protsessual harakatlarni amalga oshirishdir<sup>19</sup>.

M.I.Mixaylova vakillikni sud va vakil o'rtasidagi vakillik munosabatlarini huquqiy tartibga solishni ta'minlovchi huquqiy normalar yig'indisi deb belgilaydi<sup>20</sup>.

V.S.Lisnevskiy vakillik - bu vakil va sud o'rtasidagi munosabatlar, bunda vakil o'z vakilining manfaatlarini ko'zlab harakat qiladi, deb ta'kidlaydi<sup>21</sup>.

Boshqa mualliflarning ta'kidlashicha, fuqarolik huquqiy vakilligi va uning maqsadining huquqiy ta'rifi mavjud va Fuqarolik Kodeksida mavjud bo'lib, unga ko'ra bir shaxs (vakil) tomonidan boshqa shaxs (vakillik qilingan) nomidan bitim tuziladi. ishonchnoma, ko'rsatma qonun yoki publik yuridik shaxsning ma'muriy hujjati asosida vakolat berilgan shaxsning fuqarolik huquqlari va majburiyatlarini bevosita vujudga keltiradi, o'zgartiradi va tugatadi<sup>22</sup>.

Lekin O'zbekiston Respublikasi Fuqarolik protsessual kodeksida vakil haqida hech narsa aytilmagan. Vakil ishda ishtirok etuvchi shaxslarga ham, odil sudlovni amalga oshirishga ko'maklashuvchi shaxslarga ham tegishli emas va shuning uchun o'zining protsessual maqomiga ega emas. Ushbu masala bo'yicha ko'plab munozaralar

---

<sup>19</sup> Шораметов Ш.Ш. Ўзбекистон Республикасининг фуқаролик процессуал ҳуқуқи. Дарслик. – Тошкент: Адолат, 2007. – 607 б.

<sup>20</sup> Михайлова М.И. Представительство: понятие, сущность, условия // Актуальные проблемы экономики и права, 2017. – № 12. – С.335-339.

<sup>21</sup> Лисневский В.С. Институт представительства в гражданском процессе Российской Федерации: Автореф. дис. ... канд. юрид. наук. – Томск: Российский государственный профессионально-педагогический университет, 2017. – 27 с.

<sup>22</sup> Азаренок Н.В., Давлетов А.А. Представительство в гражданском процессе // Российский судья, 2017. – № 1. – С. 35-39.

mavjud bo‘lib, ular asosida ko‘plab mualliflar vakil ishda ishtirok etuvchi shaxslarga ishora qiladilar.

## NATIJALAR

Shunday qilib, umumiy yurisdiksiya sudlarida vakillik asosan O‘zbekiston Respublikasi Fuqarolik protsessual kodeksining 7-bobi, O‘zbekiston Respublikasi Fuqarolik protsessual kodeksining 10-bobi va O‘zbekiston Respublikasining 25-dekabrdagi Qonuni, 10-bobi bilan tartibga solinadi. 1998 yil № 721-I " Advokatlik faoliyatining kafolatlari va advokatlarning ijtimoiy himoyasi to‘g‘risida”gi Qonunda protsessual vakillik tushunchasi ko‘rsatilgan normativ-huquqiy hujjatlarda mavjud emas, shuning uchun qonun chiqaruvchiga 1-moddaga o‘zgartirish kiritishni tavsiya etish tavsiya etiladi. O‘zbekiston Respublikasi Fuqarolik protsessual kodeksining 65-moddasida quyidagi tushunchani o‘z ichiga olgan eslatma kiritilsin: vakillik – vakilning o‘z vakilidan xabardor bo‘lgan uchinchi shaxslarga nisbatan vakilining manfaatlarini ko‘zlab amalga oshirilgan qonuniy harakatidir. vakillik qiluvchining huquq va majburiyatlarini olish yoki amalga oshirishga qaratilgan harakatning xususiyati, ikkinchisi uchun bevosita huquqiy natija.

## MUHOKAMA

Shuni ta’kidlash kerakki, bu masala bo‘yicha ba’zi fikrlar mavjud. Shunday qilib, A.E.Bogdasarova uchta holatda birinchi instantsiya sudida fuqarolik protsessida advokatning majburiy ishtirokini taklif qiladi:

- 1) davlat vakilining (prokurorning) majburiy ishtiroki;
- 2) taraflar yoki uchinchi shaxslar bolalikdan nogiron bo‘lib qolgan fuqarolik ishlari bo‘yicha, urushlar, kambag‘allar;
- 3) voyaga etmaganlarning manfaatlariga daxldor bo‘lgan fuqarolik ishlari bo‘yicha<sup>23</sup>.

---

<sup>23</sup> Багдасарова А.Э. Актуализация правового регулирования представительства в гражданском праве //

Актуальные проблемы российского права, 2017. – № 4. – С. 78-83.

A.E.Bogdasarovning fikriga qo‘shilib, bizdan San’atni to‘ldirish so‘raladi. O‘zbekiston Respublikasining Fuqarolik protsessual kodeksining 67-moddasi:

“Advokatning sud muhokamasida ishtirok etishi quyidagi hollarda majburiydir:

- 1) davlat vakilining (prokurorning) majburiy ishtiroki;
- 2) taraflar yoki uchinchi shaxslar bolalikdan nogiron bo‘lib qolgan fuqarolik ishlari bo‘yicha, urushlar, kambag‘allar;
- 3) manfaatlarga daxl qilingan fuqarolik ishlarida voyaga etmaganlar.”

### **XULOSA**

Vakillik fuqarolik huquqining uchta mustaqil subyektini birlashtiradi, xususan: vakillik qiluvchi shaxs, uning huquq va majburiyatlari vakil tomonidan amalga oshiriladi; ushbu huquq va majburiyatlarni belgilovchi yoki amalga oshiradigan vakil; va bevosita ular tashkil etilgan yoki amalga oshiriladigan uchinchi shaxs.

Vakillikning asosiy va huquqiy yo‘nalishi shundaki, u bir shaxsning huquqini amalga oshiradi, ya’ni. uchinchi shaxslarga nisbatan huquqiy harakat bir shaxs tomonidan amalga oshiriladi va ular olib keladigan oqibatlar bevosita boshqa shaxsga tushadi.

Shunday qilib, xulosa qilib shuni ta’kidlash kerakki, fuqarolik huquqida vakillik - muayyan huquqiy harakatlarni amalga oshirish jarayonida vakillik qilingan shaxsni vakil bilan to‘liq almashtirishdir.



**ADABIYOTLAR RO‘YXATI**

1. Oqyulov. O Fuqarolik huquq darslik. - T: - 2017: TDYU, 2017. - 125 c.

2. Азаренок Н.В., Давлетов А.А. Представительство в гражданском процессе // Российский судья, 2017. – № 1. – С. 35-39.

3. Лисневский В.С. Институт представительства в гражданском процессе Российской Федерации: Автореф. дис. ... канд. юрид. наук. – Томск: Российский государственный профессионально-педагогический университет, 2017. – 27 с.

4. Михайлова М.И. Представительство: понятие, сущность, условия // Актуальные проблемы экономики и права, 2017. – № 12. – С.335-339.

5. Шорахметов Ш.Ш. Ўзбекистон Республикасининг фуқаролик процессуал ҳуқуқи. Дарслик. – Тошкент: Адолат, 2007. – 607 б.

6. Багдасарова А.Э. Актуализация правового регулирования представительства в гражданском праве // Актуальные проблемы российского права, 2017. – № 4. – С. 78-83.

## ANTIK DAVR XORAZM HAYKALTAROSHLIGI

**Matniyozov Sarvarbek Sanatbek o'g'li**

Ma'mun Universiteti NTM o'qituvchisi,

Email: [sarvarbekmatniyozov@gmail.com](mailto:sarvarbekmatniyozov@gmail.com)

### ANNOTATSIYA

*Ushbu maqolada Xorazm hududida qadimgi davrda rivojlangan san'at sohalaridan haykaltaroshlik tahlil qilinadi. Xorazmda mavjud bo'lgan qadimiy yodgorliklar topilmalari, ularning o'ziga xos jihatlari va o'rgangan olimlar haqida ma'lumotlar beriladi.*

**Kalit so'zlar:** *Fragment, Gandxar, Anaxita, "Shohlar zali", ossuariy, Sabaziy, relyef, terrakota*

### ANNOTATION

*In this article, sculpture from the fields of art developed in the Khorezm region in ancient times is analyzed. Finds of ancient monuments in Khorezm, their specific aspects and learned scientists are given information.*

**Key words:** *Fragment, Gandhar, Anakhita, "Hall of Kings", ossuary, Sabazi, relief, terracotta*

Qadimgi Xorazmning monumental san'ati - haykaltaroshlik, barelyef va devorga chizilgan rasmlar uning binolari me'moriy bezaklarining ajralmas qismi bo'lgan. Haykaltaroshlik figuralari, odatda, loydan yasalgan va rasmlar ko'pincha mo'rt devorlarda ishlangan. Natijada, ularning san'ati bizga faqat to'liq bo'lmagan qismlarda yetib kelgan. Shu sababli, butun ishni qayta tiklash va uni ichki makonga joylashtirish juda qiyin.

Tuproqqal'a yodgorligida 1947-yildagi qazishmalar vaqtida topilgan monumental haykaltaroshlik qadimgi Xorazm san'atiga tamomila yangi sahifa bo'lib kirdi. Bu skulptura san'ati materiallarining nihoyatda ko'pligi bilan qimmatlidir. To'qqizta xonadan kuydirilmagan loydan yasalgan haykallar qazib olindi. Fragmentlari saqlanib qolgan bu haykallarning umumiy soni 30 dan ortiq bo'lib, shundan ikkitasini butun desa bo'ladi (boshi yo'q), bundan tashqari, to'rtta bosh (bittasida uzun bosh kiyim bor), ikkita bosh kiyim, beshta boshsiz, oyoq-qo'lsiz butun tana, oyog'i o'rnatilgan joydan ko'chmagan 15 tacha haykalning tagi, o'tirgan holatdagi ikkita haykalning pastki qismi hamda tana, qo'l, oyoq, kiyim-bosh va shularga o'xshash narsalarning son sanoqsiz fragmentlari bor edi. Fragmentlar ichida bir chavandoz (asl kattaligida) relyefli tasvirning yirik fragmentini, otning juda bezatilgan ayil bog'langan biqini va chavandoz plashi burmalarini alohida qayd qilib o'tmoq lozim.

Haykallarning aksari o'z kattaligida, ba'zilari kichikroq qilib yasalgan, bir nechtasi esa odam bo'yidan bir yarim-ikki marta baland edi. Haykallar turli ranglarga bo'yalgan: yuzga ayni odam badanining rangi berilgan, kiyim-boshlari esa oq, yashil, pushti, zangori, qizil, qora va boshqa ranglarda. Kiyim-bosh bezaklari (kashta bo'lsa kerak) har xil rangga bo'yalgan. Qora to'riq otning usti juda ajoyib tarzda tasvirlangan. Xorazm rassomlarining yuksak mahorati, san'atining yetukligi va mustaqilligidan dalolat berishi jihatidan olganimizda, hayaltaroshlik san'ati rassomlikdan o'tsa o'tadiki, lekin undan orqada turmaydi. Garchi bu haykaltaroshlik Gandxar hind-budda „Kohin“ badiiy maktabi bilan bog'liq bo'lsa-da, mazkur maktabning ta'sirini ijodiy ravishda o'zgartirib, uni o'z badiiy an'alariga bo'ysundirib borgan. Haykallarning yuzi nihoyatda realistik tarzda ishlangan, ular ishi yuzining aynan o'zginasi bo'lib, mahorat bilan ishlanishi jihatidan so'nggi ellin madaniyatining har qanaqa markazida yaratilgan eng-yaxshi haykaltaroshlik namunalari ham qolishmaydi. Haykallar, kiyim-bosh burmalari va parda taxlarining ishlanishida yuzni tasvirlashdagi xuddi

o'sha yetuk mahorat namoyon bo'lgan<sup>24</sup>. Haykallarning aksariyati «podsholar zali» deb atalgan zaldan topilgan.

Qadimgi Xorazm devorlariga chizilgan rasmlar rivojlangan va o'ziga xos mahalliy maktab mavjudligini namoyish etadi, uning ustalari ellinistik va hind-buddistlik san'ati an'alarini o'zlarining badiiy dunyoqarashi bilan birlashtirdilar.

Xorazm qadimdan haykaltaroshlik taraqqiy etgan hududlardan biri hisoblanadi. Xorazmda mil.avv. IV asrdan – milodiy IV asrgacha terrakotalar – sopol va ganchdan mayda haykalchalar yasash keng taraqqiy etgan. Bu S.P.Tolstovning tadqiqotlarida o'z aksini topgan. Qadimgi haykaltaroshlik diniy e'tiqodlar bilan bog'liq bo'lib, asosan ayol xudolarning haykalchalari topilgan. Bunda suv va hosildorlik xudosi – Anaxita alohida o'rin tutadi. Keyingi arxeologik tadqiqotlar jarayonida Katqal'a va Xumbuztepadan ham Anaxita haykalchalari topilgan.

Hozirgi Qoraqalpog'iston Respublikasi Ellikqal'a tumanidagi Tuproqqal'a saroyi qadimgi Xorazm mahobatli haykaltaroshligining naqadar taraqqiy etganligini ko'rsatib turibdi. Bundan tashqari Qal'aliqir, Jonbosqal'a, Sulton Uvays bobo yodgorliklaridan mahobatli haykaltaroshlik namunalari topilgan.

Xorazmda haykaltaroshlikning vujudga kelishi haqida turlicha qarashlar mavjud. Akademik A.A.Hakimov yozishicha, qadimgi Xorazm madaniyati sak-massagetlar zaminida shakllanib, qadimiy Eron va qisman yunon ta'sirida uyg'unlashgan, xorazmliklar o'ziga xos xususiyatlardan iborat madaniyatga ega bo'lgan, shuningdek, Xorazm vohasi haykaltaroshlari, rassomlari va naqqoshlari jahon san'ati xazinasiga katta hissa qo'shganlar<sup>25</sup>.

Ko'hna Tuproqqal'a shahri xarobalaridan qadimiy Xorazm hukmdorlari saroyida so'nggi antik davr haykaltaroshlik namunalari topilgan (II asr). U Xolchayondagi hukmdorlar sulolasini ko'klarga ko'tarish bilan bog'liq bo'lib, loydan yasalgan va usti bo'yalgan, biroq bu yerda boshqacha uslub qo'llanilgan. Haykal qoldiqlarining uzuq-

<sup>24</sup> Tolstov S. Qadimgi Xorazm madaniyatini izlab. T., 1964. 195-b.

<sup>25</sup> Xakimov A. Iskustva Uzbekistana. T., 2010. 279-283--s.

yuluqligi dastlabki tuzumlar tematikasi haqida umumiy tasavvur hosil qilishgagina imkon beradi – ularning orasida havoda muallaq turgan ikkita ma’buda o’rtasida o’tirgan shohning gavdasi, raqqos va raqqosalar bor. Figuralarning ko’pchiligi gorelefli bo’lib, devorlar yuzasida joylashtirilgan. Biroq, “Shohlar zali”dagi Xorazm hukmdorlari va ularning xotinlari jimjimador to’siqli alohida tokchalardan o’rin olgan.

Xorazmdagi ossuariy haykallari o’sha davrga xos kichik plastika yodgorliklari guruhini tashkil qiladi. Ossuariylarning yuqori qismi yoki ularning qopqoqlarida ko’pincha odam figurasi tasvirlangan. Ba’zida bu ossuariy ustida o’tirgan Xorazm ma’budasi tasviri bo’lib, uning figurasi uzun ko’ylakda, keng va chiroyli bo’lmagan yuzi umumlashgan holatda tasvirlangan. Bu hissiyotsiz ma’buda. erkaklar tasviri esa umuman boshqacha. Ularning yuzi hech bir-birini takrorlamagan, yuz shakli, soqolmo’ylovi va bosh kiyimi bilan ajralib turgan. Masalan, Qo’y qirilgan-qal’adan topilgan ossuariy tepasida boshiga uchli shapka va egniga tor chakmon kiygan, chordana qurib o’tirgan ozg’in xorazmlik tasvirlangan. Uning ingichka yuzi shunchalik yagonaki, u portret sifatida qabul qilinmasa ham, har holda boshqalardan ajralib turadi.

Shuningdek, zardushtiylik dini bilan bog’liq ko’plab haykal shaklidagi ostadonlar (suyakdonlar) topilgan bo’lib, hozirda O’zbekiston tarixi davlat muzeyi, I.Savitskiy nomidagi Nukus davlat san’at muzeyida saqlanmoqda.

Qo’yqirilgan qal’ani arxeologik o’rganish natijasida undan juda ko’p qadimgi Xorazm madaniyatining namunalari topilgan. Jumladan, qadimgi xorazmlik erkak kishining yuz qiyofasi real ko’rinishda aks etgan portreti va yirik holda toshdan yasalgan bosh haykalining topilishi katta ahamiyatga ega bo’lgan. Shuningdek, bu yerdan ko’plab bezakli ostadonlar topilgan.

Keyingi yillarda Xorazm Ma’mun akademiyasi va Urganch davlat universiteti olimlari bir qator arxeologik yodgorliklarda arxeologik qazuv va kuzatuv ishlarini olib bordilar. Jumladan, Xorazm Ma’mun akademiyasi arxeologik guruhi t.f.n. S.R.Baratov boshchiligida Hazorasp tumanidagi Xumbuztepa yodgorligida arxeologik tadqiqotlar jarayonida ko’plab tasviriy san’at namunalari, shuningdek bir qator terrakotalar ham

topildi. Bu haykalchalar asosan hayvon shakllaridan iborat bo‘lib, ayrim hollarda xudo va odam tasvirlari ham mavjud.

Topilgan haykalchalardan ma’lum bo‘lgan qadimgi xorazmiy kiyim boshlar Kichik Osiyo qabilalarining kiyimlari bilan juda ko‘p umumiylikka ega, bu qabilalarning kiyimlari esa bizga «frigiya qalpog‘i» va uzun qunjli etiklardan (bular erkak xetlarga xos kiyimdir U.B) tortib xotin-qizlarning kiyim boshlarigacha hammasi xett va qadimgi Eron bo‘rtma naqshkorligi hamda grek san’ati yodgorliklaridan ma’lumdir.

Eng qadimgi haykalchalar yapaloq va shartlidir. Bu haykalchalarning o‘ziga xos xususiyati shundaki, ularda o‘ymakorlik usuli bilan tushirilgan kiyim bezaklari tafsilotiga zo‘r e‘tibor berilgan. Bu uslub ildizlari “devorlari ichida aholi yashaydigan shaharlar“ zamoniga borib taqaladi.

Ayollarning haykalchalarida suv va umuman sug‘orish(xususan, Amudaryo) homiysi hisoblangan ona- ma’buda Ardvisura Anaxita, erkak figuralarda esa ulug‘ ma’budaning hamrohi tangri Sabaziy – Siyovush tasvirlangan, deb taxmin qilish haqiqatga yaqin. Narshaxiyning hikoya qilishicha, zardusht dinidagi Buxoro aholisi har yili Navro‘z bayrami kuni ma’budlarning loydan qilingan haykalchalarini sindirib, ular o‘rniga shaxsan podshoning o‘zi ishtirok etadigan maxsus bozordan boshqa haykalchalar olgan. Aftidan, Xorazmda ham rasm bo‘lgan bu udum (odatda hamma haykalchalar qadimgi zamonlardayoq sindirilar edi) Old Osiyo uchun ahamiyatli bo‘lib, bu joyda yer hosildorligi ma’budning o‘lishi va tirilishi marosimi ma’budning o‘limi va tirilishini anglatgan.

Xorazm qadimdan haykaltaroshlik taraqqiy etgan hududlardan biri hisoblanadi. Bu yerda haykaltaroshlikning shakllanishi va rivojida dastlabki diniy e‘tiqodlarning ta’siri ham kuchli bo‘lgan.

Qadimgi Xorazmda haykallar mis, bronza va oltindan – quyma, sopoldan terrakota, gipsdan va toshdan yo‘nib ishlangan.

**Foydalanilgan adabiyotlar ro‘yhati**

1. Толстов С. Қадимги Хоразм маданиятини излаб. – Тошкент, 1964.
2. Абдуллаев Н. Санъат тарихи. 2 Т. – Тошкент, 1987-2001 й.
3. Пугаченкова Г. А., Ремпель Л. И. История искусства Узбекистана с древнейших времен до середины XIX века – Москва: Искусство, 1965.
4. Хакимов А. А. Искусство Узбекистана: история и современность. – Тошкент: Санъат , 2010.
5. Хакимов А. А. Хорезм в истории государственности Узбекистана \ Особенности развития культуры Хорезма с древности до VIII века. – Тошкент, 2013.

## CHIG‘ATOY ULUSI TARIXIY GEOGRAFIYASI

**Matniyozov Sarvarbek Sanatbek o‘g‘li**

Ma‘mun Universiteti NTM o‘qituvchisi,

Email: [sarvarbekmatniyozov@gmail.com](mailto:sarvarbekmatniyozov@gmail.com)

### ANNOTATSIYA

*Ushbu maqolada mo‘g‘llar bosqinidan so‘ng Movorounnahr va Xurosonda tashkil topgan Chig‘atoy ulusi tarixiy geografiyasiga oid ma‘lumotlar beriladi. Davlat chegaralari, hududi va ularning o‘zgarib borishi, yirik markazlar, ma‘muriy boshqaruvi tahlil qilinadi.*

**Kalit so‘zlar:** *Chingizxon, Rashiddin, bosqoq, dorug‘a, qavchin, barlos, Zanjirsaroy, Nasaf, malik, sadr.*

### ANNOTATION

*This article provides information on the historical geography of the Chigatai tribe, which was formed in Movorunnahr and Khorasan after the Mongol invasion. State borders, territory and their changes, large centers, administrative management are analyzed.*

**Key words:** *Genghis Khan, Rashiddin, Bosgok, Daruga, Kavchin, Barlos, Zanjirsarai, Nasaf, Malik, Sadr.*

Ma‘lumki 1219-1221-yillarda Chingizxon boshchiligida mog‘ullar qo‘shini Xorazmshohlar davlatiga yurish qildi. Mo‘g‘ullar istilosidan so‘ng Movarounnahr, Xorazm, Xurosonning gullab-yashnagan dehqonchilik vohalari tamomila inqirozga uchradi. Sharqda mashhur shaharlar, jumladan Samarqand, Buxoro, Urganch (Gurganj), Xo‘jand, Marv, Termiz, Balx, Nishopur va boshqa shaharlar xarobazorga aylantirildi.



Mo'g'ullarning O'rta Osiyoga (Movarounnahr va Xurosonga) nisbatan amalga oshirilgan bosqini haqida bir qator tarixiy manbalarda ma'lumotlar mavjud. Ulardan Ibn al-Asiming «Al-komil fit-tarix» («Mufassal tarixi»), Shahobiddin Muhammad an-Nasaviyning «Siyrat as-sulton Jaloliddin Mankburni» («Sulton Jaloliddin Manguberding hayot tafsiloti»), Atomalik Juvayniyning «Tarixiy jahongushoy» («Jahonni fотиhi tarixi»), Fayzulloh Rashididdin Hamadoniyning «Jome at-tavorix» («Solnomalaming jamlanishi»), Hamidulloh Qazviniyning «Tarixi go'zida» («Saylanma tarix») asarlari ayniqsa katta ahamiyatga ega.

Chingizxon tiriklik vaqtidayoq o'z o'g'illariga mulklarini ulus qilib bo'lib berishni boshlagan edi. 1207-yildayoq katta o'g'li Jo'jiga Selenga daryosidan Irtishgacha bo'lgan yerlar mulk etib berilgan edi. Chingizxon o'limidan oldin boshqa o'g'illariga ham turli zabt etilgan yerlarni ulus qilib berdi. Janubiy Sibirdan Xorazm va Darbandgacha bo'lgan yerlar katta o'g'li Jo'jiga, Oltoy tog'larining janubiy sarhadlaridan to Amudaryo va Sindgacha bo'lgan yerlar ikkinchi o'g'li Chig'atoyga, Xitoy va Mo'g'uliston voris qilib belgilangan uchinchi o'g'il O'gedey(O'qtoy)ga berildi. 1227-yilda Chingizxon vafot etganida, uning imperiyasi Kaspiy dengizidan Manjuriyaga qadar cho'zilgan edi. Bu hudud uning o'g'illari o'rtasida bo'linib, hammasi Buyuk Xon hukmronligi ostida bo'lgan. Rashididdinning ma'lumotiga ko'ra, Chingizxon vafotidan so'ng Chig'atoyga 4000 ta askar tekkan ekan. Ularning boshliqlari o'z navbatida barlos, jaloyir, qavchin va orlot kabi qabilalaridan bo'lgan. Ibn Arabshohning yozishicha, qavchinlar Amudaryo shimoli, Buxoroning Sharqiy tomonlarida, barloslar Qashqadaryo vohasida, orlotlar Afg'oniston shimolida joylashgan. Shu tariqa XIII asr boshlaridayoq Chig'atoy tasarrufiga berilgan Movarounnahr, Yettisuv va Sharqiy Turkistonda Chig'atoy ulusi tashkil topdi. Bu davlat XIV asrning 40-yillariga qadar yashaydi. Chig'atoy ulusi yoxud Chig'atoy xonligi – Mo'g'ul imperiyasidan so'ng Chingizxonning ikkinchi o'g'li Chig'atoyxon va uning vorislari hukmronlik qilgan yerlarni o'z ichiga olgan mo'g'ul ulusi. XIII asr oxirlarida xonlik o'zining eng yuqori cho'qqisi chiqqanida Orol dengizining janubida Amudaryodan to hozirgi Mo'g'uliston va Xitoy chegarasidagi Oltoy tog'larigacha

cho‘zilgan. Chig‘atoy ulusidagi mo‘g‘ullar o‘zlarining boshqaruv tarzida asosan ko‘chmanchi bo‘lib qolishgan va XV asr oxirigacha shahar markazlarida o‘rnashishmagan. Chig‘atoy ulusidagi mo‘g‘ullar Movarounnahr va Tarim havzasidagi shahar aholisi ustidan hukmronlik qilganlar.

Chingizxon tiriklik vaqtidayoq xorazmlik taniqli savdogar, mo‘g‘ullar xizmatida anchadan beri faoliyat ko‘rsatayotgan Mahmud Yalavochni Movarounnahr noibi etib tayinlashini bildirgan edi va u tez orada Movarounnahr noibi etib tayinlanadi. Uning qarorgohi esa Xo‘jand shahrida joylashadi. Uning ixtiyorida mo‘g‘ullarning tayanchi bo‘lgan soliq yig‘uvchi mo‘g‘ul bosqoqlari, mahalliy hokimlar, dorug‘alar – harbiy ma‘murlari bor edi.

Mo‘g‘ul xonlari o‘rtasida oliy hukmdorlik uchun kurashlar buyuk xoqon Guyukxonning (1246-1249) o‘limidan so‘ng avj oladi. 1251-yili hokimiyat tepasiga Botuxon va Berkaxonlarning qol‘lab-quvvatlashlari bilan Tulining to‘ng‘ich o‘g‘li Munqa (Munke)(1251-1259) ulug‘ xon sifatida saylanadi. U dastlab Chig‘atoy ulusini mulk sifatida tugatadi va uni Botuxon bilan bo‘lib oladi. Keyinchalik Munqaning o‘limidan so‘ng Chig‘atoyning nevarasi Olg‘uxon (1261-1266) Oltin O‘rdaga qarshi kurashib, Chig‘atoy ulusini qayta tiklashga muvaffaq bo‘ladi. Movarounnahr madaniy o‘lkasi bilan yaqin aloqa o‘rnatib, o‘troq hayot kechirishga intilgan Chig‘atoy xonlaridan biri Kebekxon (1309, 1318-1326) bo‘ldi. U butunlay Movarounnahrda ko‘chib kelib, o‘z qarorgohini Nasaf shahri yonida barpo etdi. Keyinchalik bu saroy o‘rnida yangi Qarshi shahri yuzaga keldi. Kebekxon davlatni idora etish, uning ma‘muriy tuzilishini qayta tashkil etish, iqtisodiy hayotni tartibga solish maqsadida ikki xil: ma‘muriy va moliyaviy islohot o‘tkazdi. Ma‘muriy islohotga ko‘ra mahalliy tuzilmalar tumanlarga, viloyatlarga aylantirildi. Mahalliy hokimlar- maliklar, sadrlarning o‘rinlari turkiy-mo‘g‘ul urug‘ boshliqlari qo‘liga o‘tdi. Noiblik esa merosiy bo‘lib qoldi. Bu islohot davlatni birmuncha mustahkamlashda o‘zining ijobiy samarasini berdi. Chig‘atoy xonlarining so‘nggi vakillaridan biri Qozonxon (1343-1346) markaziy xon hokimiyati kuch-qudrati ta‘sirini ko‘tarib, ichki siyosatda Kebekxon yo‘lini tutishga harakat qildi, ko‘chmanchilarga qarshi kurash olib borib,

Qashqadaryo vohasida hatto ularga qarshi tayanch markazi etib Zanjirsaroy qasrini ham barpo etgan edi. Qozag'on boshchiligidagi bir guruh tarafdorlari 1346-yili fitna natijasida Qozonxonni o'ldirishga muvaffaq bo'lishdi. Qozag'on amir unvonini olib, davlat boshqaruvini o'z qo'lga oldi. Movarounnahr Qozag'on davridayoq bir necha yarim mustaqil qismlarga bo'linib ketdi.

Chig'atoy ulusi XIII-XIV asrlarda mavjud bo'lib ravnaq topgan davrda Orol dengizining janubida Amudaryodan to hozirgi Mo'g'uliston va Xitoy chegarasigacha cho'zilgan.

### **Foydalanilgan adabiyotlar ro'yhati**

1. Sagdullayev A.S. O'zbekiston tarixi, I kitob. Toshkent: «Donishmand ziyosi» 2021. - 624 b.
2. Saidboboyev Z. Tarixiy geografiya. T.: Noshir, 2010 - 224 b.
3. Ibn al-Asir. Al-komil fit tarix. - Toshkent: "O'zbekiston", 2006.
4. Бартольд В.В. Туркестан в эпоху монгольского нашествия. Соч. Т. 1. - М., 1963.
5. Давидович Е.А. Денежное хозяйство Средней Азии после монгольского завоевания и реформа Масудбека (XIII в).-М., 1972.

## BOSHLANG‘ICH SINFLARDA SINTAKTIK ELEMENTLARNI O‘QITISH

**Boxodirova Muxlisa Xoljigitovna**

### ANNOTATSIYA

*Boshlang‘ich sinf o‘quvchilarida sintaktik elementlarni shakllantirish metodikasini takomillashtirish uchun tavsiyalar ishlab chiqish. Tadqiqot ishini bajarishda pedagogikaning quyidagi ilmiy tadqiqot metodlaridan foydalanildi: muammoga doir pedagogik va metodik adabiyotlarni qiyosiy tahlil etish; kuzatuv, sotsiometrik metodlar (anketa, suhbat, so‘rovnoma); tajriba-sinov ishlari o‘tkazish; natijalarni matematik-statistik tahlil etish. Boshlang‘ich sinf o‘quvchilarida sintaktik elementlarni shakllantirish metodikasini takomillashtirish uchun tavsiyalar.*

**Kalit so‘zlar:** *boshlang‘ich ta‘lim, sintaktik elementlar, bosh bo‘laklar, ikkinchi darajali bo‘laklar, ega, metod, dars, ta‘limiy o‘yinlar, ta‘limiy vositalar.*

Boshlang‘ich sinflarda sintaksis yuzasidan beriladigan bilimlar amaliy o‘rganiladiga va nazariy o‘rganiladigan turlarga bo‘linadi. Sintaksis bilimlarni nazariy o‘rganish savod o‘rgatish davridayoq boshlanadi. Hamda to‘rtinchi sinfdan ham davom etadi. Boshlang‘ich sinflarda “gap”, “Darak gap”, “His-hayajon gap”, “Sodda gap”, “Qo‘shma gap”, “Gap bo‘laklari”, “Gapning uyushiq bo‘laklari”, “Undalma” mavzulari nazariy o‘tiladi. Bu mavzular yuzasidan turli xil mashqlar o‘rgatiladi.

Boshlang‘ich sinflarda ona tili darslarining muhim vazifalaridan biri fikrni ifodalashda gapdan ongli foydalanish ko‘nikmasini shakllantirish hisoblanadi.

Morfologiya va leksika, fonetika va orfografiya sintaksis asosida o‘zlashtirilgani uchun tilni o‘rganishda gap ustida ishlash markaziy o‘rin egallaydi. Gap nutqning asosiy birligi bo‘lib, boshlang‘ich sinf o‘quvchilari ot, sifat, son, olmosh, fe‘l, ularning muhim kategoriyalarining tilimizdagi rolini gap asosida bilib oladilar. O‘quvchilar ona

tili leksikasi ham gap negizida egallaydilar. Soʻzning leksik maʼnosi va uning qoʻllanish xususiyatlari soʻz birikmasi yoki gapda maʼlum boʻladi. Soʻz gapda bir maʼnoli boʻladi. (gapdan tashqari bir necha maʼno anglatishi mumkin)

Metodist olimi T. G. Ramzayeva boshlangʻich sinflarda gap ustida ishlashni yetarli ravishda beshta yoʻnalishga boʻladi.

1. Gap haqidagigrammatik tushunchalarni shakllantirish (til birligi boʻlgan gapning muhim belgilarini oʻrgatish).
2. Gap strukturasi oʻrgatish (soʻz birikmasida soʻzlarning bogʻlanishi ustida ishlash, gapning Grammatik asosini, bosh va ikkinchi darajali boʻlaklarining xususiyatlari, yopiq va yigʻiq gaplar ustida ishlash).
3. Oʻquvchilarning nutqida gapning maqsadga va ohangga koʻra turlaridan foydalanish koʻnikmasini shakllantirish.
4. Gapda soʻzlarni aniq qoʻllash koʻnikmasini oʻstirish.
5. Yozma nutqda gapni toʻgʻri tuzib yozish, (uni bosh harf bilan boshlash, tinish belgilarini qoʻyish) koʻnikmasini shakllantirish.

“Gap” mavzusi barcha sinflarda oʻrganiladi. Gapning belgilari haqidagi bilimlar chuqurlashtirib boriladi. Oʻquvchilar fikr ifodalovchi nutq birligi- gap haqidagi elementar tasavvurdan gapning bosh va ikkinchi darajali boʻlaklari, gapda soʻzlarning bogʻlanishi, gapning uyushiq boʻlaklarini oʻrganishga oʻtadilar.

Gapning bosh boʻlaklarini kuzatish bilan oʻquvchilar oʻz fikrlarini aniq ifodalashga oʻrganadilar, ularda nutqdan gapni ajratish koʻnikmasi shakllanadi. Gapni oʻrganish meʼyoriga qarab uning tarkibiy qismlari, xususan soʻz birikmasi haqidagi tasavvur aniqlanadi.

Boshlangʻich sinflarda oʻrganiladigan sintaktik material kam boʻlsa ham butun oʻquv yili davomida boshqa mavzularga singdirilgan holda gap ustida ishlab boriladi.

Dasturga koʻra 1-sinfda oʻquvchilarga gap haqida elementar tushunchalar beriladi. Gap tugallangan fikrni bildirishi, gap soʻzlardan tashkil topishi, gapning oxiriga maʼlum tinish belgilari qoʻyilishi haqida amaliy maʼlumotlar beriladi.

2-sinfda esa o'quvchilar gap haqida nazariy tushunchalar oladilar. Ular gapdan kim yoki nima haqida aytilganini va u haqda nima deyilganini bildirgan so'zni ajratishga o'rganadilar. Aslida gapning Grammatik asosi ustida ishlash mana shundan boshlanadi va bu bosh bo'laklarni o'rganishga muqaddima bo'ladi.

3-sinf gap ustida ishlash yangi bosqichdir. O'quvchilar gapni amaliy o'rganishdan tushuncha sifatida o'rganishga o'tadi. Ular gapning muhim belgilarini bilib oladilar. Bosh va ikkinchi darajali bo'laklarning ta'rifi, ega va kesim terminlari kiritiladi.

Bu sinfda gapda so'zlarning bog'lanishiga katta e'tibor beriladi. O'quvchilar gapning asosi (ega va kesim) ni ajratadilar. Ikkinchi darajali bo'laklarni farqlaydilar va gapdagi ikki so'z (hokim va tobe so'z) ni, so'zlarning Grammatik jihatdan, ya'ni qo'shimchalar orqali bog'lanishini bilib oladilar.

4-sinfda uyushiq bo'laklarni o'rganish bilan gap bo'laklari haqidagi tasavvurni kengaytiradi.

O'quvchilarda gapda so'zlarning bog'lanishini aniqlash ko'nikmasini shakllantirish muhim sintaktik va nutqiy ko'nikmalar qatoriga kiradi. So'z birikmasi gap qismi sifatida ajratiladi va boshlang'ich sinflarni uning muhim belgilari idrok qilinadi. "So'z birikmasi" atamasi darsliklarga kiritilmagan.

O'quvchilarda gapda so'zlarning bog'lanishini aniqlash ko'nikmasini shakllantirish muhim sintaktik va nutqiy ko'nikmalar qatoriga kiradi. So'z birikmasi gapning bir bo'lagi sifatida ajratiladi. Boshlang'ich sinflarda so'z birikmasining muhim belgilari idrok qilinadi. Boshlang'ich sinflarda "So'z birikmasi" atamasi darsliklarga kiritilmagan. Yuqori sinf 8-sinf darsligida bu tushuncha termin sifatida ishlatiladi. Ammo kichik yoshdagi o'quvchilar so'z birikmasining quyidagi muhim belgilarini bilib olishlari zarur hisoblanadi.

1. So'z birikmasi mazmun va Grammatik tomondan bog'langan ikki so'z. Masalan, Muhammadjon bugun maktabga ukasi bilan keldi. Gapda uchta so'z birikmasi bor: 1) bugun keldi 2) maktabga keldi 3) ukasi bilan keldi

2. So'z birikmasida bir so'z hokim bo'ladi, ikkinchi so'z tobe bo'ladi. Hokim so'zdan tobe so'zga so'roq beriladi. Tobe so'z shu so'roqqa javob bo'lgan

soʻzdir. Masalan, (qanday) chiroyli qizlar (qayerga) toʻgarakka keldilar. Ega va kesim soʻz birikmasi boʻla olmaydi. Ega va kesim shaxs va sonda moslashib gapni shakllantiradi. Hamda ega va kesim gapning asosini tashkil qiladi.

Gap tarkibida soʻz birikmasini aniqlash uzoq bajariladigain mashqlar davomida shakllantirib boriladi. Buning uchun oʻquvchilar soʻz birikmasida bir soʻz boshqa soʻzga tobeligini tushunishga qaratilgan mashqlar ustida koʻproq ishlashlari lozim hisoblanadi.

Shunday qilib, oʻquvchilarda gap boʻlaklari haqidagi tasavvurni oʻstirish gapni oʻzlashtirishda yetakchi hisoblanadi. Birinchidan, boshlangʻich sinf oʻquvchilari gap boʻlaklarini ikkita katta guruhga (bosh va ikkinchi darajali boʻlaklarga) boʻlinishini oʻzlashtiradilar. Bu sinflarda ikkinchi darajali boʻlaklar turlarga ajratilmaydi. Gapni oʻzlashtirish uchun bosh va ikkinchi darajali boʻlaklarning mohiyati ochiladi: bosh boʻlaklar gapning Grammatik asosini tashkil qiladi, fikr, asosan gapning Grammatik asosi orqali ifodalanadi; ikkinchi darajali boʻlaklar esa bosh boʻlaklarning aniqlovchilik va toʻldiruvchilik vazifasini bajaradi.

### **Foydalanilgan adabiyotlar**

1. Oripov K., Obidova M. Ifodali oʻqish. T., «Oʻqituvchi», 1982- yil.
2. Abdullaeva Q. Raxmonbekova S. 2-sinfda. Oʻqish darslari. (Oʻqituvchi kitobi.) Toshkent. Oʻqituvchi, 2004-yil.
3. Abdullaeva Q. va boshqalar. Oʻqish kitobi. 2-sinf Toshkent. Oʻzbekiston, 2003-yil.
4. Gʻafforova T., Shodmonov E., Eshturdieva G. «Alifbe»-(«Savod»); «Ona tili», T., «Oʻqituvchi», 1999- yil.
5. Gʻafforova T. Gʻulomova X. 1-sinfda oʻqish dasrlari (Oʻqituvchi kitobi.) Toshkent. Sharq. 2003 -yil.
6. Shojalilov A. va boshqalar.«Oʻqish kitobi»,«Oʻqituvchi», 2004-yil.
7. Q. Abdullayeva. Birinchi sinfda nutq oʻstirish. - T : 1980.

## DIVIDEND SIYOSATI VA UNGA SALBIY TA'SIR ETUVCHI OMILLAR XAVFINI KAMAYTIRISH

**Shamsitdinova Xonzoda Mardonbek qizi**

TDIU, moliya va buxgalteriya hisobi fakulteti talabasi

[x.shamsitdinova@tsue.uz](mailto:x.shamsitdinova@tsue.uz)

***Annotatsiya:** Ushbu maqolada aksiyadorlik jamiyatlarida dividend siyosati va unga ijobiy hamda salbiy ta'sir etuvchi omilllar guruhleri o'rganilgan va olib borilayotgan dividend siyosati tahlil qilingan. Shuningdek, aksiyadorlik jamiyatlarida dividend to'lash bo'yicha bir qancha dolzarb muammolar aniqlangan va ularni bartaraf etish yuzasidan tegishli taklif va xulosalar keltirilgan.*

***Kalit so'zlar:** aksiyadorlik jamiyati, likvidlilik, shartnoma shartlari, dividend siyosati, qimmatli qog'ozlar, taqsimlanmagan foyda.*

Dividend siyosati kompaniyaning aksiyadorlarga dividendlar to'lashi kerak bo'lgan foydani qo'llash sohasidagi siyosati bo'lib, u daromadni to'liq to'lash yoki undan keyinchalik daromad olish maqsadida daromadni qayta investitsiyalash bilan bog'liq bo'lgan harakatlari majmuidir. O'zbekiston Respublikasida aksiyadorlik jamiyatining dividend siyosatiga muvofiq, dividendlarni to'lashni va ularning manbasini belgilovchi tartib mamlakat qonunchiligi bilan tartibga solinadi. Dividendlarni to'lash manbai bo'lib o'tgan davr uchun aksiyadorlik jamiyatining sof foydasi hisoblanadi. Agar kompaniyalar sof (taqsimlanmagan) foyda bo'lmasa, imtiyozli aksiyalar bo'yicha dividendlar o'tgan yillardagi taqsimlanmagan foydadan ushbu maqsad uchun maxsus yaratilgan zaxira mablag'laridan to'lanadi<sup>26</sup>.

---

<sup>26</sup> O'zbekiston Respublikasining "Aksiyadorlik jamiyatlari va aksiyadorlarning huquqlarini himoya qilish to'g'risida"gi qonuni, 2014.



Ko'p hollarda kompaniyalar tomonidan tanlangan dividend siyosatini ishlab chiqishga quyidagi omillar guruhlarini ta'sir qiladi<sup>27</sup>:

1. Huquqiy omillar. O'zbekiston Respublikasida dividendlarni to'lash Fuqarolik kodeksi, "Aksiyadorlik jamiyatlari va aksiyadorlarning huquqlarini himoya qilish to'g'risida" gi qonun va boshqa qonunosti hujjatlar bilan tartibga solinadi, unga muvofiq dividendlar to'lash manbalari aniqlanadi, aksiyadorlik jamiyatlarida dividendlarni to'lash to'g'risida qaror qabul qilishga haqli bo'lmagan holatlar, dividendlarni to'lash tartibi hamda muddatlari va boshqalar to'g'risida qarorlar qabul qilinadi.

2. Shartnoma shartlari. Xorij tajribasidan ma'lumki, uzoq muddatli kreditlar beradigan banklar kredit shartnomalarida kompaniyalar faoliyatida qayta investitsiyalanadigan foyda ulushi bilan bog'liq bo'lgan cheklovlar miqdorini belgilashni nazarda tutadi. Bank o'z qarz oluvchisining samarali faoliyatidan manfaatdor, bu esa o'z navbatida olingan kredit summasining o'z vaqtida qaytarilishi imkoniyatini yaratadi.

3. Likvidlik. Mahsulot realizatsiyasi vaqtida pul to'lovlari har doim ham amalga oshirilavermaydi, buning o'z sabablari mavjud. Aksiyadorlik jamiyatining faoliyati foyda bilan yakunlangan bo'lishi mumkin, lekin dividendlar to'lash uchun hisob yetarli mablag'lar bo'lmasligi holatlari ham uchrab turadi. Shuning uchun, qonunchilikka ko'ra, dividendlar nafaqat pul bilan, balki aksiyadorlik jamiyati nizomida nazarda tutilgan hollarda pul bo'lmagan shaklda, ya'ni boshqa mol-mulk bilan ham to'lanishi mumkin.

4. Ishlab chiqarishni kengaytirish. Rivojlanayotgan kompaniyalar faoliyatidagi xom – ashyo va resurslarga bo'lgan o'z ehtiyojlarini qondirish uchun moliyaviy mablag'larning yetishmasligi muammosiga duch kelmoqda. Bunday sharoitda

---

<sup>27</sup> A.A.Temirov. Dividendlar va dividend siyosati. O'quv qo'llanma. – T.: «Innovatsion rivojlanish nashriyat-matbaa uyi», 2021 – 288 b. 48-b.

aksiyadorlar qarz olish yoki qo‘shimcha aksiyalarni chiqarishga yo‘l qo‘ymaslik uchun dividendlarni to‘lash cheklovlariga o‘tish siyosatni amalga oshirishlari mumkin.

5. Kapitalning “ajralish” muammosi. Agar aksiyadorlik jamiyati yuqori dividendlar to‘laydigan bo‘lsa, moliyalashtirish manbalari bilan ta‘minlash uchun shubhasiz, tashqi moliyalashtirish manbalariga yoki qo‘shimcha aksiyalar chiqarishga murojaat qilish kerak bo‘ladi. Bunday harakatlar yangi aksiyadorlarning paydo bo‘lishiga va mavjud bo‘lgan mulk huquqining “buzilishi” (manfaatlar to‘qnashuvi)ga olib kelishi mumkin. Dividendlarni to‘lash to‘g‘risidagi ma‘lumotlar nafaqat aksiyadorlar tomonidan, balki qimmatli qog‘ozlar bozorining professional ishtirokchilari va maxsus axborot agentliklari tomonidan ham kuzatilib boriladi.

Xulosa qilib shuni aytish mumkinki, Korporatsiya kengashi tomonidan qabul qilingan dividend siyosati, korporatsiya faoliyatining o‘ziga xosligini va aksiyadorlarning talablari bilan mos kelishi kerak. Korporatsiya moliyaviy holati, katta investitsiyalar va boshqa moliyaviy omillar dividend siyosatiga ta‘sir qilishi mumkin. Moliyaviy holatlar yaxshi bo‘lsa, korporatsiya ko‘proq dividend to‘lashga qodir bo‘ladi. Aksiyadorlar manfaatlari. Aksiyadorlar yig‘ilishi yoki boshqaruv kengashi tomonidan to‘lanadigan dividendlar miqdori to‘g‘risida qaror qabul qilishda kompaniyaning bozor qiymatiga qanday ta‘sir qilishini hisobga olishi kerak. Qayta investitsiyalashga yo‘naltirilgan foyda kelajakdagi dividendlarning kafolati bo‘lib hisoblanadi, shuning uchun ham dividendlar o‘sishi darajasi uning qiymatiga bog‘liq bo‘ladi.

### **Foydalanilgan adabiyotlar:**

1. A.A.Temirov. Dividendlar va dividend siyosati. O‘quv qo‘llanma. – T.: «Innovatsion rivojlanish nashriyot-matbaa uyi», 2021 – 288 b. 48-b.

2. O‘zbekiston Respublikasining “Aksiyadorlik jamiyatlari va aksiyadorlarning huquqlarini himoya qilish to‘g‘risida”gi qonuni, 2014.

3. Harakatlar strategiyasi to‘g‘risida”gi O‘zbekiston Respublikasi Prezidentining 2017-yil 7-fevraldagi PF-4947-sonli Farmoni.

## THE PHENOMENON OF REDUPLICATION IN ENGLISH AND KARAKALPAK: A CROSS-LINGUISTIC STUDY

**Kdirbaeva Bakhitgul Keunimjaevna**

PhD Student, Nukus State Pedagogical Institute named after Ajiniyaz

kdirbaevab@gmail.com

### **ABSTRACT**

*Reduplication is a linguistic phenomenon that involves the repetition of all or part of a word to create a new form. It is a pervasive phenomenon across human languages, and it has long been an area of significant linguistic interest. This article explores the reduplication in English and Karakalpak. It focuses on the types of reduplication, their semantic features, and the similarities and differences between the two languages. The introduction provides an overview of the topic, followed by a literature review of reduplication in English and Karakalpak, including the types of reduplication and their semantic features. The discussion section compares and contrasts the two languages, highlighting similarities and differences in their use of reduplication. The article concludes with a summary of the findings and their implications for future research. Overall, this article contributes to our understanding of reduplication as a linguistic phenomenon and sheds light on its use in two distinct languages.*

**Keywords:** *Karakalpak reduplication, English reduplication, Cross-linguistic study, Types of reduplication, Semantics*

Reduplication is a common occurrence in all languages and can impact various linguistic units. This phenomenon has been studied in different fields of linguistic and social science, leading to various approaches to understanding it. According to Sapir, reduplication is “repetition of all or part of the radical element.” [6]. Consequently, Carl Rubino describes reduplication as “the repetition of phonological material within

a word for semantic or grammatical purposes” [5]. Moravcsik defines reduplication as “a pattern where the double or multiple occurrence of a sound string, syllable, morpheme, or word within a larger syntagmatic unit is in systematic contrast with its single occurrence, with the iterated elements filling functionally non-distinct positions” [4]. Nowadays, reduplication is a widely used morphological device in human languages. To fully comprehend the structure and evolution of reduplication, a cross-linguistic approach is both necessary and feasible.

Reduplication can be total or partial. In her linguistic work concerning reduplicative constructions, Moravcsik notes for the subdivision of reiteration:

“Reiteration may be either total or partial: it is total if it involves the repetition of the whole semantic-syntactic or of the whole phonetic-phonological string whose meaning is correspondingly changed; and it is partial if involves the reiteration of only part of the semantic-syntactic or phonetic-phonological constituent whose meaning is accordingly modified.” [4].

She also claims that “partial reduplicative constructions” can be further categorized into different subtypes based on how the specific part “to be reduplicated is defined”. Here are some examples of total (1) and partial (2) reduplications in English:

(1) *bye-bye*

*goody-goody*

*no-no*

*night-night*

*zero-zero*

(2) *rip-rap*

*ping-pong*

*crinkle-crinkle*

*happy-clappy*

*namby-pamby*

In their study titled "Contrastive Focus Reduplication in English (The Salad-Salad Paper)", Jila Ghomeshi et al. observe that there exist at least six other types with varying degrees of productivity:

- a. 'Baby-talk' reduplication, e.g., *choo-choo, night-night, din-din, bow-wow, wee-wee*.
- a. Multiple partial reduplications, e.g., *hap-hap-happy* (as in song lyrics)
- c. Deprecative reduplication, e.g., *table-shmable, hocus-pocus, mumbo jumbo, fuddy-duddy, wishy-washy, dilly-dally, flim-flam, riff-raff, harum-scarum*.
- d. 'Rhyme combinations': *super-duper, willy-nilly, pall-mall, hanky-panky, itsy-bitsy, fiddle-faddle, hoity-toity, lovey-dovey, okey-dokey, walkie-talkie, keepie-uppie*.
- e. 'Ablaut combinations': *ding-dong, flim-flam, hip-hop, jibber-jabber, kit-kat, mish-mash, ping-pong, riff-raff, sing-song, tick-tock, zig-zag*.
- f. Intensive reduplication: *You are sick sick sick!*

Ghomeshi et al. introduce another category of reduplication called contrastive reduplication. This involves the repetition of words or phrases, such as "It's tuna salad, not SALAD-salad" or "Do you LIKE-HIM-like him?" [3].

Reduplication is a morphological process in which a word or part of it is repeated exactly or with slight changes. In English, reduplication is not grammatically productive, meaning it is not used to create new forms of words. However, it is a common feature in many languages around the world. The semantic aspects of reduplication in English include diminution(3), repetition(4), intensity(5), baby register, scattering, contempt, lack of control, lack of specificity, and continuity(6) [1]. According to Sapir, reduplications "indicate such concepts as distribution, plurality, repetition, customary activity, increase of size, added intensity, continuance" [6].

(3) *teeny-weeny*

*teensy-weensy*

*itsy-bitsy*

*itty-bitty*

(4) *boogie-woogie*

*ping-pong*

*ding-dong*

*splish-splash*

(5) *super-duper*

*tip-top*

(6) *dilly-dally*

*pitter-patter*

In most cases, reduplication is used to create new words with a different meaning from the original word. For example, in English, "chitchat" means "small talk," while "chat" means "talk." In this case, the reduplication changes the meaning of the word.

Reduplication is a common phenomenon in the Karakalpak language [8]. Bekbergenov states that reduplicative words are similar to pair words by their forms as they both consist of two paired components [2]. These are examples of reduplicative words (7) and pair words (8) and given below. They show that both entities exhibit a fundamental duality characterized by the presence of two components that are paired together.

(7) *taw-taw* ‘mountains, heap’

*adam-madam* ‘people’

*at-mat* ‘horses’

*qalın-malın* ‘dowry’

*kiyiz-piyiz* ‘felt, a certain amount of felt, something like felt’

(8) *ata-ana* ‘parents’

*keli-kelsap* ‘mortar’

*kóz-qulaq* ‘all eyes and ears, very attentive’

*dúnya-mal* ‘wealth, fortune’

However, Bekbergenov says that reduplicative words differ significantly from pair words semantically and structurally. He also enumerates several distinctive characteristics of reduplicative words in order to differentiate them from pair words. Firstly, pair words are formed from two different bases, while reduplicative words are

formed by repeating one word. Secondly, a noteworthy contrast between pair words and reduplicative words is that while the second component of some pair words lacks semantic significance, the second component of reduplicative words always bears meaning due to its repetition of the first component. Another characteristic that distinguishes pair words from reduplicative words is that while the former generally consists of two components (with few exceptions such as “*ashna-yar-dos* ‘acquaintances, spouse and friends’, *hayal-bala-shağa* ‘family; wife and children’, *gälle-bas-sıraq* ‘beef’, *bir-eki-úsh* ‘one two three’, *ayt-toy-mereke* ‘celebrations’”), the latter typically comprises three or more components, particularly in the case of onomatopoeic words and interjection, as in (9). The author also discusses the semantic and syntactic attributes as well as the etymology of both types of words [2].

(9) *pay-pay-pay-pay* ‘expression of surprise, delight’

In scholarly research concerning reduplicative words, Nazhimov delineates two primary types of reduplicative words in Karakalpak: full and partial [10]. Full reduplication is the repetition of an entire word, stem, or root, while partial reduplication involves the repetition of only part of the word. The following examples illustrate instances of full reduplication (10) and partial reduplication (11).

(10) *oyın-oyın* ‘games, toys’

*tóbe-tóbe* ‘mountains, hills’

*pada-pada* ‘herds’

*kúnde-kúnde* ‘everyday’

*qızıq-qızıq* ‘very interesting’

*mayda-mayda* ‘small, little, tiny’

(11) *ash-ashlıq* ‘hunger’

*ústi-ústine* ‘top by top’

*kózbe-kóz* ‘face to face’

*úyme-úy* ‘to all houses’

Alternatively, Bekbergenov subdivides reduplicative words into four general categories: identical, non-identical, rhymed, and intensive [2].

"Identical reduplicative words" are words that are created through reduplication, involving the exact duplication of the base word without any alteration. These types of words are commonly utilized to place emphasis on certain attributes such as plurality and continuity. Some examples of identical reduplicative words in Karakalpak are *qalta-qalta* 'sacks', *júz-júz* 'hundreds', *tartınıp-tartınıp* 'be shy continuously', *bara-bara* 'day by day, from time to time', *sulıw-sulıw* 'very beautiful', *ayta-ayta* 'repeating'.

Non-identical reduplicative words are formed through the reduplication of a word in which the two components comprising the word differ morphologically. During the process of this reduplication, it is possible that either one or both of the components may exhibit differences in their morphological structure when compared to the original base word. Below are examples of non-identical reduplicative words (12).

- (12) *ashtan-ash* 'starving'  
*qaraptan-qarap* 'out of the blue'  
*orınlı-ornına* 'in order'  
*bolar-bolmas* 'out of the blue'

Reduplicative words that bear connotations of abandonment are formed by the repetition of a word with a change or insertion of the initial consonant in the second component, thereby resulting in a unique, reduplicated word. Typically, the initial consonant of the second component is either labial "m," "b," or "p" or anterior "s" [9]. Some examples of these reduplications in Karakalpak *palaw-salaw* 'treats, food, meals', *agash-pagash* 'thickets of trees, wood', *nan-pan* 'bread', *kitap-sitap* 'books', *egin-pegin* 'crops', *qoy-poy* 'sheep'.

C-type reduplications are moderately numerous and very uniform in Karakalpak [7]. "Intensive reduplicative words" are comprised of words that primarily serve to form the intensive degree of adjectives and some adverbs [2]. In other words, the intensive degree of adjectives or adverbs is formed by reduplication (repetition) of the adjectives. This reduplication process can be full or partial, with the first of the repeated words truncated to a single syllable and closed by a consonant. Usually, this consonant



is a bilabial voiceless "p", while on some occasions it may be a nasal "m" or a "whistling s." There are some turkologists who believe that the first element in reduplicated adjectives, such as the word *qıp-qızıl* 'red', may represent the formation of a prefix. However, it should be noted that these first elements are common to all adjectives and cannot be viewed as prefixes since a distinct prefix is formed for each adjective in correspondence to the initial consonant of the second component [9]. Some examples of intensive reduplications in Karakalpak *up-uzın* 'very long', *qap-qara* 'black', *qıp-qızıl* 'red', *úp-úlken* 'huge, massive, very big', *sup-sultw* 'very beautiful', *map-mayda* 'tiny'.

There are both similarities and differences in the use of reduplication in English and Karakalpak. Both languages use reduplication as a word formation process. In English and Karakalpak there are examples of partial reduplication, where only part of the word is repeated. Reduplication in English are used for emphasis or intensification as in Karakalpak. However, there are some differences. Firstly, English has a wider range of reduplication types than Karakalpak. Secondly, Karakalpak has less examples of reduplication for rhyming or alliterative effect than English. Thirdly, Karakalpak language has more examples of reduplication for pluralization than English. Lastly, the phonology, morphology, syntax, and semantics of reduplication differ between English and Karakalpak. Overall, while there are some similarities in the use of reduplication in English and Karakalpak, there are also significant differences in the types and functions of reduplication in each language.

## References

1. Al-Asbahi, K. M. M. (2020). *Insights into the Semantics of Reduplication in English and Arabic*. International Journal of English Linguistics, 10(1).
2. Bekbergenov A. (1979). *Qaraqalpaq tilindegi tiykarǵı sóz jasaw usılları*. Nókis: "Qaraqalpaqstan" baspası.

3. Ghomeshi, Jila & Jackendoff, Ray & Rosen, Nicole & Russell, Kevin. (2004). *Contrastive Focus Reduplication in English (The Salad-Salad Paper)*. *Natural Language and Linguistic Theory*. 22. 307-357.
4. Moravcsik, Edith. (1978). *Reduplicative constructions*. In Joseph Greenberg (ed.), *Universals of human language*. Stanford: Stanford University Press, 297–334
5. Rubino, Carl. (2005). *Reduplication: Form, function and distribution*. In *Grammar, Comparative and general-Reduplication*, Bernhard Hurch (ed.), 11–29. Berlin/New York: Mouton de Gruyter.
6. Sapir, Edward. (1921). *Language: An Introduction to the Study of Speech*. New York: Harcourt, Brace and Company.
7. Stachowski Kamil. (2013). *Turkic C- type reduplications*. Praca doktorska. Katowice: Uniwersytet Śląski
8. Wurm, S. (1951). The Karakalpak Language. *Anthropos*, 46(3/4), 487–610. <http://www.jstor.org/stable/40449486>
9. Баскаков Н. А. (1952). *Каракалпакский язык. Т. 2: Фонетика и морфология. Ч. 1. Части речи и словообразование*. М.
10. Нажимов А. (1971). *Способы образования парных и парно-повторных слов в каракалпакском языке*. Автореф. дис. ... канд. филол. наук. Нукус.

**ШЎРЛАНГАН ТУПРОҚ ИҚЛИМ ШАРОИТЛАРИДА БАҲОРГИ  
ЮМШОҚ БУҒДОЙНИНГ ДАЛА УНУВЧАНЛИГИГА  
МИНЕРАЛЛАШГАН ЕР ОСТИ СУВЛАРИНИНГ ТАЪСИРИ**

к/х.ф.д., профессор **Ойбек Анварович Аманов**,  
Жанубий деҳқончилик илмий тадқиқот институти директори

**Абдирасул Абдиҳакимович Жўраев**,  
Жанубий деҳқончилик илмий тадқиқот институти таянч докторант  
[jurayevrasulbek18@gmail.com](mailto:jurayevrasulbek18@gmail.com)

к/х.ф.ф.д., **Фарход Дониёрович Мамадиёров**  
Жанубий деҳқончилик илмий тадқиқот институти, «Алмашлаб экиш ва  
тупроққа ишлов бериш» лабараторияси мудир.  
[farkhod.mamadiyov@gmail.com](mailto:farkhod.mamadiyov@gmail.com)

**Ибодулла Нурматов**  
Жанубий деҳқончилик илмий тадқиқот институти, кичик илмий ҳодими.  
[farkhod.mamadiyov@gmail.com](mailto:farkhod.mamadiyov@gmail.com)

***АННОТАЦИЯ***

*Ушбу мақолада Қашқадарё вилоятининг Қарши туманидаги шўрланган оч тусли бўз тупроқлар шароитида баҳорги юмшоқ бугдой навларининг дала унувчанлигига уруғларни ундириб олиш учун суғориш тадбирларини олиб боришда фойдаланилган минералланиш даражаси юқори бўлган ер ости сувларининг таъсири ёритилган.*

*Калит сўзлар:* Қуруқ қолдиқ, шўрланиш, сувнинг қаттиқлиги, анион, катион, ер ости суви, гипертоник эритма, баҳорги юмшоқ бугдой, тупроқ, уруғ.

### ABSTRACT

*In this article, the influence of groundwater with a high mineralization level, used for irrigation to collect seeds, on the field fertility of spring soft wheat varieties in the conditions of saline light gray soils in Karshi district of Kashkadarya region is highlighted.*

**Key words:** *Dry residue, salinity, water hardness, anion, cation, groundwater, hypertonic solution, spring wheat, soil, seed.*

### КИРИШ

**Мавзунинг долзарблиги.** Сўнги йилларда Ўзбекистон томонидан фойдаланиладиган сув ресурсларининг йиллик ҳажми ўрта ҳисобда 51-53 км<sup>3</sup> ни ташкил этади ва бу умумий олинган сув ҳажмининг жиддий тарзда қисқарганини кўрсатади (20 фоиз). Бу эса, иқлим ўзгариши, умумий қурғоқчилик сабабли бизда сув ресурслари камайиб борапти шундоқ ҳам. Иқлим ўзгариши туфайли 15 фоиз сувни йўқотяпмиз. Қолаверса, трансчегаравий сувдан фойдаланиш муаммолари туфайли дарё сувларининг камайиб кетганлиги билан боғлиқ бўлиб, сув омборларини тўлдиришимиз қийин бўлмоқда.

Шунингдек, Республикада сув тақчиллиги, қурғоқчилик ва чўлланиш каби муаммолар билан курашаётган бир вақтда пайдо бўлган жиддий муаммо, бу – Афғонистон ҳукумати томонидан 2022 йил 31 март куни эълон қилинган мамлакат шимолидаги йирик “Қўштепа” канал қурилиши лойиҳаси (684 млн долларлик) амалга оширилди.

Қўштепа канали (Афғонистоннинг Балх вилояти ҳудудида 108 км – биринчи босқич яқунланган) сув кам йилларда суви 34 куб километргача пасайиб кетадиган Амударёнинг деярли 10 куб километр, яъни учдан бир (10-15%) қисм суви Афғонистоннинг қишлоқ хўжалигида мўлжалланган майдонларга фойдаланилади. Бу эса Хоразм, Бухоро, Сурхондарё ва Навоий вилоятлари ҳамда Қорақалпоғистон Республикаси учун жиддий оқибатларга олиб келади[6.].

Аммо, Республикамизнинг назарда тутилмаган ҳудудларида ҳам ўз таъсирини кўрсатмоқда. Жумладан, Қашқадарё вилоятининг чўл ҳудудларидаги айрим туманларда қишлоқ хўжалиги учун фойдаланиладиган майдонларни мавсум давомида суғоришга мўлжалланган сув миқдори ҳар йилгига нисбатан 40% камайиши кузатилган.

Шу сабабли, ҳар бир минтақаларнинг тупроқ-иклим шароитларидан келиб чиқиб, қишлоқ хўжалигида етиштирилаётган экинларни сувга бўлган талабини қондириш зарур бўлади. Ушбу талабни қондиришда барча сув ҳавзалардаги сувдан оқилона фойдаланиш лозим.

**Тадқиқотнинг амалий аҳамияти.** Тарихий манбаларда аجدодларимиз томонидан ер ости сувларидан фойдаланиб, суғориш тадбирларининг илк усуллари асос солинган. VII асрда Қашқадарёнинг ўнг томонидаги Ерқўрғон ва Шуллактепа (Ҳозирги Қарши шаҳри) шаҳристони атрофида асосан лалми деҳқончиликка ихтисослашган бўлиб, деҳқончиликда кудуқ (ер ости) сувларидан фойдаланишган[3.].

Биз бугунги кунда сув тақчиллигини бартараф этиш мақсадида, қишлоқ хўжалигида маҳсулот етиштириш давомида ер ости сувларидан фойдаланиш борасида тадқиқот олиб бориш лозим бўлади.

Шу боис, Республикамизнинг жанубий минтақаси Қашқадарё вилоятининг кучсиз шўрланган оч тусли бўз тупроқлар шароитида баҳорги юмшоқ буғдойнинг «Наврўз», «Парвоз» ва «Жануб гавҳари» каби янги навларини етиштиришда ер ости сувларидан фойдаланиб суғоришнинг дала унувчанлигига таъсирини ўрганишдан борасида тадқиқот олиб бордик.

**Тадқиқот объекти ва усуллари.** Тадқиқот иши Жанубий деҳқончилик илмий тадқиқот институти марказий тажриба участкасида олиб борилди. Тадқиқотларда баҳорги буғдойнинг «Наврўз», «Парвоз» ва «Жануб гавҳари» каби янги навлари феврал ойларида 3,0 4,0 млн.дона/га унувчан уруғ ҳисобида экилди.

Тупроқ таркиби ва суғориш манбаси сифатида фойдаланилган ер ости сувларининг кимёвий таҳлиллари Е.В Аринушкинанинг «Руководство по химическому анализу почв» қўлланмаси асосида амалга оширилди[1.].

Фенологик кузатиш, ҳисоб ва таҳлиллар Умумиттифоқ Ўсимликшунослик институти услуги ва дала тажрибаларни ўтказиш услублар бўйича олиб борилди.

Барча фенологик кузатувлар тажрибанинг I-III такрорланишларнинг барча вариантларида 1 м<sup>2</sup> ҳажмда белгиланган 3 нуқтада олиб борилди. Баҳорги буғдойда фенологик кузатувларни олиб борилди [5.].

## НАТИЖА

Тажриба майдони суғориладиган оч тусли бўз тупроқларининг шўрланиш даражаси ва типини билиш мақсадида улардаги сувда эрувчан тузлар миқдори аниқланди.

Олинган натижаларга кўра, тупроқ қатламида куруқ қолдиқ миқдори 0,325-0,334%, Cl<sup>-</sup> 0,031-0,044%, SO<sub>4</sub><sup>-</sup> 0,117-0,126%, Ca<sup>++</sup> 0,022-0,028% ва Mg<sup>++</sup> 0,015-0,019% оралиғида бўлганлиги аниқланди. Сувда эрувчан тузлар ичида сульфат ва кальций ионлари нисбатан кўпроқ учрайди. Умуман олганда суғориладиган оч тусли бўз тупроқларнинг сувли сўрим таркибидаги куруқ қолдиқ ва ионларнинг (Cl<sup>-</sup>, SO<sub>4</sub><sup>-</sup>) миқдори паст даражада бўлганлиги боис, ушбу тупроқларни кучсиз шўрланганлигидан далолат беради (1-жадвал).

### 1-жадвал

**Суғориладиган оч тусли бўз тупроқларда сувда эрувчи тузлар миқдори**

(Жанубий деҳқончилик ИТИ тажриба майдони, 2016 й.)

Қатлам, см	Куруқ қолдиқ, %	HCO <sub>3</sub> <sup>-</sup>	Cl <sup>-</sup>	SO <sub>4</sub> <sup>-</sup>	Ca <sup>++</sup>	Mg <sup>++</sup>	Шўрланиш даржаси
0-24	0,325	0,072	0,031	0,126	0,028	0,015	Кам шўрланган
		1,18	0,87	2,62	1,4	1,23	
25-42	0,327	0,074	0,035	0,122	0,026	0,016	Кам шўрланган
		1,21	0,99	2,54	1,3	1,32	
43-74	0,328	0,073	0,042	0,119	0,031	0,018	Кам шўрланган
		1,2	1,18	2,48	1,55	1,48	
75-112	0,334	0,074	0,044	0,117	0,022	0,019	Кам шўрланган
		1,21	1,24	2,43	1,1	1,56	

Суғориш манбаси сифатида фойдаланилган ер ости сувларининг кимёвий таҳлилига кўра, куруқ қолдиқ рухсат этилган меъёрдан жуда кўп эканлиги аниқланди (7789 мл/л). рН 7,3 ва хлор иони рухсат этилган меъёрдан 1,3 барабор паст эканлиги аниқланди (2-жадвал). Сувнинг қаттиқлиги 24,7 мл экв/л бўлиб, рухсат этилган меъёрдан 2,53 баробар юқори эканлиги аниқланди. Бунга мос равишда кальций ва магний миқдори юқори бўлиб, тегишлича, 400,8; 121,1 мл/л ташкил этиши аниқланди.

## 2-жадвал.

### Ер ости сувларининг кимёвий таҳлили

№	Намуна таркиби	Рухсат этилган меъёр	Намунадаги миқдори
1	Куруқ қолдиқ	1-3 мл/л	7789 мл/л
2	рН	6,5-8,5	7,3
3	Сувнинг қаттиқлиги	7 мл экв/л	24,7 мл экв/л
4	Магний	40 мл/л	121,1 мл/л
5	Кальций	180 мл/л	400,8 мл/л
6	Хлор	300-350 мл/л	133,0 мл/л

Феврал ойида 3 млн.дона/га меъёрида экилган баҳорги буғдой навларини ундириб олиш учун ер ости суви билан суғориш тадбирлари олиб борилди. Суғоришдан сўнг баҳорги буғдойнинг «Жануб Гавҳари» 9-10 кунда, «Парвоз» ва «Наврўз» навлари 11 кунда униб чиқиши кузатилди. Аммо, униб чиққан кўчатлар сони ҳисобланганда, «Жануб Гавҳари» нави 123 млн.дона/га ёки 41%, «Парвоз» ва «Наврўз» навлари 107 ва 112 млн.дона/га униб чиқан ёки дала унувчанлиги тегишлича, 35,7; 37,3% бўлганлиги аниқланган.

## МУҲОКАМА

Олиб борилган тадқиқотларда уруғларнинг дала унувчанлигига тупроқнинг агрофизик хоссалари таъсир этади. Айниқса, тупроқ зичлигини ортиши дала унувчанлигини пасайтиради. Аксинча, дала унувчанлигини оширади[2.]. Бундан

ташқари уруғларнинг дала унувчанлиги экиш чуқурлигига ҳам боғлиқ. Чунки, тупроқ агрегатлари сувга чидамсиз бўлган шароитда уруғларни экиш чуқурлиги одатдагидан юзароқ экилганда дала унувчанлик юқори бўлади[4.].

Биз юқорида уруғларнинг дала унувчанлигига иккита омил таъсирини таҳлил қилдик. Аммо, тадқиқот олиб борилган тупроқ иқлим шароитларида тупроқнинг агрономик хусусиятлари ўрганилиб, экиш тадбирлари амалга оширилган. Шунингдек, уруғларнинг унувчанлигига тупроқ таркибидаги тузлар миқдори ва ер ости сувларининг юқори даражада минераллашганлиги салбий таъсир қилган. Бунда, суғоришдан кейин тупроқ эритмасида катион ва анионлар миқдори юқори бўлиши унинг гипертоник эритма сифатида униш жараёнида уруғларни сувсизлантиради. Натижада аксарият уруғлар узининг вазнига нисбатан талаб этиладиган сувни бириктира олмай нобуд бўлади.

## **ХУЛОСА.**

Қашқадарё вилоятида тарқалган кучсиз шўрланган оч тусли бўз тупроқлари шароитида баҳорги юмшоқ буғдой навларини дала унувчанлигини яхшилашда экишдан олдин органик ўғитлар қўллаш ҳамда ер ости сувларнинг уруғларга таъсирини камайтирувчи тадбирларини ишлаб чиқиш керак бўлар экан.

## **АДАБИЁТЛАР РЎЙХАТИ**

1. Аринушкина. Е.В. *Руководство по химическому анализу почв.* М. МГУ.1970. – 488 с.
2. Мамадиёров Ф., Рўзмонов А., Аннаева Н. *Алмашлар экиш тизимида ўсимликлар уруғининг дала унувчанлигига тупроқ зичлигининг таъсири.* SCHOLAR scientific journal.(ISSN 2181-4147). Vol.1. No.1(13) (2023): P-107-113.
3. Ртвеладзе Э., Сулаймонов Р., Буряков Ю., Саъдуллаев А., Мавлонов Ў., Хасанов А., Юсупова М., Ражабов Қ., Гюль Э., Саидов А., Эркаев А., Жўрақулов О., Қодиров М., Жумаев А., Омельченко А., Уватов У., Ражабова Н. (2010). *Қарши 2700.* Маънавият.



4. Рўзмонов А., Мамадиёров Ф. *Такрорий экин сифатида экилган кунгабоқарнинг ҳосилдорлигига озиқлантириши меъёрларининг таъсири.* SCHOLAR scientific journal. (ISSN 2181-3523). Vol.2. No.1 (2023): P-178-181.

5. ЎзПТИ. (2007). *Дала тажрибаларни олиб бориши услублари.* «ALBIT» МЧЖ.

6. <https://m.kun.uz/news/2023/02/10/tolibonni-ozbekiston-uchun-fojiali-kanalni-qurishdan-toxtatib-boladimi-ekspertlar-bilan-suhbat>

O‘O‘T:633.361;631.84

**TRITIKALE - CHORVACHILIK RIVOJI UCHUN MUHIM  
OZUQA MANBAI**

**Amanov Oybek Anvarovich,**

Qishloq xo‘jaligi fanlari doktori, professor.

**Sarmonov Sherzod Shermamatovich,** q/x.f.f.d., k.i.x.

Janubiy dexqonchilik ilmiy tadqiqot instituti.

**Xidirov Jasur Ernazarovich,**

Tayanch doktorant.

Janubiy dexqonchilik ilmiy tadqiqot instituti.

***Annotatsiya:** Respublikamizda ozuqa ekin sifatida tritikale yetarlicha yetishtirilmasligi sababli, chorvachilikda ozuqaga boy yem-xashak ekinlari turlarini ko‘paytirish dolzarb vazifalardan biri hisoblanadi. Ushbu maqolada agrar tarmog‘i uchun yangi turdagi istiqbolli ekinlarni jaxonda va Respublikamizda yetishtirilishi, tritikale ekinining mahsuldorligi va xususiyatlari yoritilgan.*

***Kalit so‘zlar:** tritikale, nav, do‘ragay, urug‘, ozuqa, oqsil, chorvachilik, mahsuldorlik.*

Sir emaski, insoniyatning aql tafakkuri ta’sirida ilm-fan sohasida yaratilgan bir qancha ixtirolar, g‘oyalar to‘lqini sizni bizni odatiy hayot tarzimizda doimo qurshab turadi. Ayniqsa qishloq xo‘jaligida bo‘ladigan har bir ilmiy izlanish, yangilanishning yuksak bahosi qadr-qiymati bor. Birgina misol, 1931 yilda seleksioner olimlarning ilmiy tadqiqotlari natijasida yangicha nom olgan tritikale o‘simligini olaylik.

Qishloq xo'jaligida olib borilgan muvofaqiyatli ilmiy izlanishlar natijasida inson omili bois yangi ekin turi sun'iy tarzda yaratildi. Bunday olamshumul yangilik dunyo agrar tarmog'ini yangi bir bosqichga olib chiqdi, yangi navning yaratilishi – seleksiyaning muvofaqiyatli yutug'i bo'ldi.

Insoniyat tomonidan ikki xil botanik turkum – bug'doy va javdarni chatishtirish orqali yangi nav paydo bo'lishi, unga bug'doy va javdar duragayi, triticale deb nomlandi (triticum va secale - qattiq bug'doy va javdar nomining birinchi bo'g'inidan hosil bo'lgan). E'tiborli jihati shundaki, bu o'simlikning hosildorlik, oziqaviylik sifati o'ta yuqori bo'lishi bilan bir qatorda noqulay tuproq-iqlim sharoitlarga va xavfli kasalliklarga chidamliligi bo'yicha bug'doy va javdarga nisbatan kuchli. Uning doni tarkibida esa oqsil va lizin, triptofan kabi almashtirib bo'lmaydigan aminokislotalarga boy.

Shu bilan birga tritikale donning tarkibidagi oqsil moddasi bug'doyga nisbatan 3-4 foiz ko'p, kleykovina miqdori bug'doynikidek, javdarga nisbatan esa 2-4 foiz ko'p, lekin sifati pastroq. Tritikalening tarkibida bug'doyga nisbatan erkin almashtirib bo'lmaydigan lizin, valin, leysin va boshqa aminokislotalar ko'proq saqlanadi, shuning uchun tritikalening biologik qiymati bug'doydan baland.

Asosan tritikalening doni non pishirishda, konditerlik sanoatida, pivo pishirishda va chorva mollariga oziqa sifatida keng foydalaniladi. Non pishirish sifati bug'doyga nisbatan pastroq, lekin bug'doy unini (70-80 foiz) tritikale uni bilan (20-30 foiz) aralashtirilsa juda yaxshi sifatli non tayyorlanadi. Shu bois ham tritikale yurtimizda istiqbolli ekinlar qatoridan o'rin olgan.

Tritikale qishloq xo'jaligida yangi oziq-ovqat, yem-xashak ekini hisoblanib, asosan sug'oriladigan va lalmikor yerlarda yetishtiriladi. Hozirda tritikalening serhosil, kasalliklarga, noqulay sharoitlarga chidamli navlarini yaratish va yetishtirish texnologiyasini takomillashtirish bo'yicha dunyoning turli mamlakatlarida ilmiy tadqiqotlar olib borilmoqda.

Tritikale yetishtiruvchi asosiy davlatlar – Polsha, Germaniya, Belorussiya, Fransiya, Rossiya, Xitoy, Vengriya, Ispaniya, Litva va Avstraliya hisoblanadi.

Tritikale avlodlararo duragay bo‘lganligi uchun unda bug‘doy va javdarning irsiy belgilari hamda xususiyatlari mavjud. Boshog‘ining ko‘rinishi, tuzilishi, donining shakli bug‘doy va javdarni eslatadi. Ammo tritikale bug‘doydan quyidagi belgi va xususiyatlari bilan ajralib turadi: poyasi bug‘doynikiga qaraganda yo‘g‘on, pishiq, yotib qolishga chidamli, bargi va boshog‘i katta, doni ham yirik. Doni tarkibida oqsil moddasi bug‘doynikiga nisbatan 1,0–1,5% va javdarga nisbatan 3,0–4,0% ko‘p. Doni tarkibida 3,8% lizin va 2,0–4,0% yog‘ bor.

Tritikale urug‘i 6–12 °C da yaxshi ko‘karib chiqadi, yaxshi qishlaydi, sovuqqa chidamli, ildiz tizimi yaxshi rivojlanadi. Suvga eng talabchan davri – naychalashdan boshqoq chiqarishgacha. Bu davrda nam yetarli bo‘lmasa, boshog‘i kichik va kam hosilli bo‘lib qoladi. Tritikale bug‘doyga o‘xshab o‘z-o‘zidan changlanuvchi hisoblanadi. O‘sib-rivojlanishida bug‘doy, javdar, arpa va boshqa boshqoqli ekinlar singari unib chiqish, tuplash, naychalash, boshqoqlash, gullash, sutpishish, mum pishish va to‘liq pishish fazalarini o‘taydi. Urug‘lari 3–4 °C da una boshlaydi. Unib chiqishi uchun o‘rtacha maqbul havo harorati 20–22 °C hisoblanib, 6–8 kunda unib chiqadi. Nihollar unib chiqqandan so‘ng, 34–37 kunda tuplanish sodir bo‘ladi.

O‘zbekistonda tritikale asosan kuzda tuplaydi. O‘zbekistonda rayonlashtirilgan tritikale navlari bug‘doyga nisbatan biroz kech yoki kech pishar bug‘doy navlari bilan bir vaqtda pishsa, Meksikadan keltirilgan navlarning ko‘pi bug‘doyga nisbatan 10–15 kun ertapishadi, ba‘zilari bug‘doyga nisbatan 20–25 kun oldin boshqoq chiqaradi. Bunday tritikale navlaridan (don va ko‘k massa uchun ekilgan tritikale) foydalanilsa yerni erta bo‘shatib, o‘rniga ikkinchi ekin ekish mumkin. Bu ekinni kuchli sho‘rlangan yerlarga ekish tavsiya etilmaydi. Yer ekishga sifatli tayyorlansa, urug‘lik bir xil chuqurlikka (ekish chuqurligi 5–6 sm) tushishi va yaxshi unib chiqishi ta‘minlanadi. Gektariga 50–60 s hosil yetishtirish uchun organik o‘g‘it bilan



birga sof holda 180–200 kg/ga azot, 100–160 kg/ga fosfor, 60–70 kg/ga kaliyli o‘g‘itlar qo‘llanilishi kerak.

O‘tkazilgan ilmiy izlanishlarga ko‘ra, tritikale donining kimyoviy tarkibi o‘g‘itlantirish holatiga bog‘liq ekan. Tritikalening don hosili o‘g‘it miqdori oshib borishi hisobiga 0,83–1,68 t/ga ko‘payadi. Azot miqdorining oshirilishi donning texnologik holatini ham yaxshilaydi.



Tritikaleni yurtimizda janubiy mintalariga moslashtirish va yangi navlarini yaratish ustida izlanishlar olib borish maqsadida Janubiy dehqonchilik ilmiy-tadqiqot institutida bir qator izlanishlar va ilmiy ishlar olib borilmoqda.

Jumladan, voha sharoitidan kelib chiqib uning 50 dan ortiq duragay tizmalari va davlat restrga kiritilgan ikkita nav (Sardor va Tixon) laboratoriya sharoitida suvsizlikka va issiqlikka chidamliligi o‘rganildi. Shuningdek, bu jarayon institutning dala tajriba



maydonlarida (asosan: Qamashi va G‘uzor tumani tajriba-sinov agrouchastkalari) suvli va lalmikor ekin maydonlarida ilmiy tadqiqot ishlari, izlanishlar davom ettirilmoqda. Shu boisdan, institut tajriba

maydonlarida o‘rganilayotgan tritikale nav va namunalarining ishlab chiqarish hamda qayta ishlash talablariga mos keladigan nav va namunalari tanlab olinib seleksiya ishlari olib borilmoqda. Sifat ko‘rsatgichlari yuqori bo‘lgan namunalar aloxida ko‘chatzor etib, o‘simliklar fenologiya qilinganda erta

pishar, qurg‘oqchitlikka va issiqlikka chidamli va boshqa ko‘rsatgichlariga qarab tanlash ishlari olib borilmoqda. Bundan ko‘zlangan asosiy maqsad ham yurtimizda chorvachilik sohasini sifatli ozuqa manbai bilan ta‘minlash va boyitishdan iborat.

Takidlash joiz, Respublikamiz chorvachiligi uchun mustahkam ozuqa bazasi yaratishda ozuqabop ekinlarning yuqori hosildor navlaridan foydalanish, ularni yetishtirishda agrotexnik tadbirlarga to‘liq rioya qilish hamda zamonaviy

texnologiyalarni qo'llash muhim amaliy ahamiyatga ega va chorvachiligimizni yanada rivojlantirishda muhim omil bo'lib hisoblanadi. Tritikale o'simligi esa bu borada muhim ahamiyatga ega.

### **Foydalanilgan adabiyotlar**

1. D.T.Abdukarimov tritikale seleksiyasi bo'yicha, Atabaeva X.N., Xudayqulov J.B.// O'simlikshunoslik. T.: Fan va texnologiya- 2018. – B.3-407.
2. B. B. Allashov , B.X.Junadullaev, N. T. Shoymurodov , S.I. Mavlonov .  
//Oziqabop ekinlarni yetishtirish . Toshkent- 2021 yil
3. R.O. Oripov, N. X Xalilovlar // Usimlikshunoslik kitobi
4. O.Yakubov , S. tursunov, J. Muqimov. // Donchilik.
5. Mirzaev O.F, Xudoyberdiev T.S //Yemxashak yetishtirish.

UO‘K 635.657.632.4.934

**NO‘XAT NAVLARINING ASCOCHYTA RABIEI ZAMBURIG‘IGA  
CHIDAMLILIGINI EKSPRES BAHOLASH**

**Begimqulova Sevara Meyliyevna**

Tayanch doktorant

Janubiy dehqonchilik ilmiy tadqiqot-instituti

***Annotatsiya:** Ushbu maqolada no‘xatning *Ascochyta rabiei* zamburug‘ kasalligini laboratoriya sharoitida tezkor aniqlash asosida chidamli navlarni ekish uchun tavsiya qilish borasida tadqiqot natijalari yorilgan.*

***Kalit so‘zlar:** no‘xat, *Ascochyta rabiei* zamburug‘, janubiy voha, ekspress tahlil, infeksiya, inokulyatsiya, zararlanish, vegetativ idishlar*

***Аннотация:** В статье представлены результаты исследований по рекомендации сортов гороха для посадки устойчивых сортов на основе экспресс-диагностики грибного заболевания *Ascochyta rabiei* в лабораторных условиях.*

***Ключевые слова:** горох, гриб *Ascochyta rabiei*, южный оазис, экспресс-анализ, заражение, инокуляция, повреждение, вегетативные сосуды.*

***Annotation:** The article presents the results of research on the recommendation of pea varieties for planting resistant varieties based on the rapid diagnosis of the fungal disease *Ascochyta rabiei* in the laboratory.*

***Key words:** pea, fungus *Ascochyta rabiei*, southern oasis, rapid analysis, infection, inoculation, injury, vegetative vessels.*

Bugungi kunda respublika hududlarining sug'oriladigan va lalmi maydonlarida 21,8 ming gektar, shundan janubiy mintaqalarda 6,5 ming gektar no'xat yetishtirilmoqda. So'ngi yillarda respublika hududlarida qishloq xo'jaligini isloh qilish, yer va suv resurslaridan samarali foydalanish bo'yicha bir qator ishlar amalga oshirilmoqda.

So'nggi yillarda o'simliklarni himoya qilish sohasida biologik usuldan foydalanish alohida ahamiyatga ega bo'lmoqda. Jahondagi ilg'or tajribalar, yuqori standartlar kimyoviy kurash choralarini boshqa barcha himoya usullaridan keyin qo'llashni tavsiya etilmoqda. Chunki, inson salomatligi uchun xavfsiz bo'lgan pestitsidlar yoki biopreparatlarni qo'llash maqsadga muvofiqdir. Ammo ayrim ekin turlarini zararli organizmlardan himoya qilishda faqat kimyoviy kurash yuqori samara beradi.

No'xat etishtirish joylarida eng zararli kasallik ascochitosis hisoblanadi. Ushbu kasallikning qo'zg'atuvchisi *Ascochyta rabieizamburigi*dir. U o'simlikning deyarli butun vegetatsiya jarayoniga barg, poya, dukkak va urug'larga ta'sir qiladi [1]. Dastlab barglarda oval-yumaloq jigarrang dog'lar paydo bo'ladi, keyinchalik ular poya va yon novdalarda ham paydo bo'ladi. Ta'sirlangan barglar quriydi va to'kilib tushadi, ta'sirlangan joylarda ildizda so'lish alomatlari kuzatiladi. Kasallikning INFEKTSION kuchli tarqalishi bilan butun dalada o'simliklar nobud bo'lishi mumkin va kasallika nisbatan erta kurash olib borilmasa zararlangan nihollar zaifroq bo'lib, o'simlik o'sishdan to'xtaydi (qotadi), preparat vositalari qo'llanganda kechkish oqibatida ammo no'xatning vegetatsiya davri uzayib bundan to'la shakillanmagan puch urug'lar miqdori hosil miqdori va sifatiga salbiy ta'sir qiladi.

Janubiy voha dehqonlari orasida bu kasallik No'xatning rangpar dog'li askoxitozi (A. pisi Lib.) deb yuritiladi va iqtisodiy hafi barcha tumanlarda keng tarqalgan bo'lib, parazit populyatsiyasining irqiy tarkibi har bir tumanning mintaqaning iqlim sharoiti va geografik joylashuviga qarab farq qiladi. Shu munosabat bilan O'zbekistonning janubiy voha no'xat yetishtiruvchi tumanlariga ishonchli ma'lumotlar taqdim qilish maqsadida *Ascochyta rabiei* (Pass) Labr zamburigi'i ichidagi virulentlikning xilma-



xilligini va no‘xatning chidamliligini o‘rganish uchun 5 ta no‘xat navlari tanlab olindi va lalmikor va sug‘orma sharoitlarda yetishtiruvchi fermerlar hududlaridan ajratib olingan zamburug‘ning izolati bilan laboratoriya sharoitida kasallantirilib, INFEKTSION baholash ishlari olib borildi.

No‘xat barglarining zararlangan qismlari dastlab qorong‘uda  $t=25^{\circ}\text{C}$  da suvli agarda ikki kun davomida inkubatsiya qilindi, so‘ngra  $20^{\circ}\text{C}$  da 12 soat yorug‘lik va  $15^{\circ}\text{C}$  da 12 soat qorong‘ilik rejimiga o‘tkazildi. *Ascochyta rabiei* (Pass) Labr zamburug‘i izolyant irqlari ajratib olish uchun Petri idishlariga alohida piknidialarni 4 g maltoza, 2 g  $\text{KNO}_3$ , 1-2 g  $\text{MgSO}_4$ , 2,68 g  $\text{KH}_2\text{PO}_4$  va 20 g agar (zamburug‘ uchun mahsus ozuqa muhiti) 1 litri bo‘lgan muhitga joylashtirish yo‘li bilan olingan.

Infektsiyalangan urug‘lar bir kun oldin steril distillangan suvda kerakli hajmda unuvchanlik suvini to‘platilib namlandi, so‘ngra 10 daqiqa davomida natriy gipoxloritda sterilizatsiya qilinadi. Urug‘ qobig‘i va embrionlarni olib tashlagach, kotiledonlar ajratilib, tayyorlangan mahsus oziqa muhitiga joylashtirildi va 10 kun davomida inkubatsiya qilindi, shundan so‘ng piknidialardan kulturalar tayyorlash uchun foydalanildi. Mazkur usulning avzalligi va aniqligi Barcha izolatlarning gifa uchi kulturalari har biri bitta hujayra yadrosidan kelib chiqqan alohida o‘sovchi sporalardan olingan.

O‘simliklarni inokulyatsiya qilish uchun konidialarni olish uchun kulturalar Kuhn muhitida  $15^{\circ}\text{C}$  haroratda 12 soatlik kunduz / tun tsiklida 7 kun davomida, so‘ngra 7 kun davomida doimiy yorug‘lik ostida o‘stirildi. O‘simlikni inokulyatsiya qilish sporali kulturalarni steril suv bilan suyultirish va shisha tayoq bilan ehtiyotkorlik bilan sporalarni olib tashlash orqali tayyorlangan. Optimal kontsentratsiya  $2,5 \times 10^5$  spollar / ml edi.

Laboratoriya mahsus tajribalari shuni ko‘rsatdiki, ba‘zi no‘xat genotiplarida benzimidazol eritmasiga namlangan barglar yoki barg plastinkalarining qarshiligi butun o‘simliknikidan farq qiladi. Shuning uchun, barcha sinovlarda inokulyatsiya uchun butun o‘simliklar ishlatilgan. Urug‘lar  $10^{\circ}\text{C}$  dan yuqori haroratda tabiiy kunduzgi yorug‘likda torf bilantuproq va qisman qunning bir xil zarrali mayda

qismlari aralashmasi bo'lgan tuvakchalardagi tuproqqa  $4,5 \times 4,5$  sm oziqlanish maydoni bilan ekilgan. Haqiqiy barglarning ikkinchi juftligini joylashtirish bosqichida o'simliklar sporlar suspenziyasi bilan purkash (parlantirish), orqali inokulyatsiya qilinib, keyin 3 kun davomida namligi yuqori o'suv kamerasiga joylashtirildi.

Kasallik belgilarining rivojlanish darajasi atrof-muhit sharoitlariga qarab o'zgarib turishi sababli, barcha tajribalarda nazorat sifatida ham o'simliklar tajriba varyantlari bilan bir hil tasir muhitida parvarishlandi.

### **Foydalanilgan adabiyotlar ro'yxati**

1. Baltz JG, Argo CK, Al-Osaimi AM, Northup PG, Mortality after percutaneous endoscopic gastrostomy in patients with cirrhosis: a case series. *Gastrointestinal Endoscopy* 2010;72:1072-1075.
2. Testino G, Ferro C, Sumberaz A, Messa P, Morelli N, Guadagni B, Ardizzone G, et al. Type-2 hepatorenal syndrome and refractory ascites: role of transjugular intrahepatic portosystemic stent-shunt in eighteen patients with advanced cirrhosis awaiting liver transplantation. *Hepato-Gastroenterology* 2003;50:1753-1755
3. Runyon BA. Diagnostic and therapeutic abdominal paracentesis. In: UpToDate, Basow DS (Ed), Waltham, MA 2012.

## ВВЕДЕНИЕ ИНКЛЮЗИВНОГО ДОШКОЛЬНОГО ОБРАЗОВАНИЯ В УЗБЕКИСТАНЕ

**Ишматова Озодахон Сироджовна**

Учитель кафедры «Специальная педагогика»  
Чирчикского государственного педагогического  
университета

**Каримова Сабина Марат кизи**

Студентка 1-го курса кафедры  
«Специальной педагогики» Чирчикского  
государственного педагогического университета

### **АННОТАЦИЯ**

*В данной статье речь пойдет о необходимости внедрения инклюзивного дошкольного образования в Узбекистане для усовершенствования безбарьерной образовательной среды, гуманизации общества, адаптации и интеграции в социуме.*

**Ключевые слова:**

*Инклюзия, инклюзивное образование, адаптация и интеграция в социум, реализация нового вида образования, безбарьерное мышление, повышение качества образования.*

### **ANNOTATSIYA**

*Ushbu maqolada to'siqsiz ta'lim muhitini takomillashtirish, jamiyatni insonparvarlashtirish, jamiyatga moslashish va integratsiya qilish uchun O'zbekistonda inklyuziv maktabgacha ta'limni joriy etish zarurligi muhokama qilinadi.*

**Kalit so'zlar:**

*Inklyuziya, inklyuziv ta'lim, jamiyatga moslashish va integratsiya, ta'limning yangi turini amalga oshirish, to'siqsiz fikrlash, ta'lim sifatini oshirish.*

**ABSTRACT**

*This article will focus on the need to introduce inclusive preschool education in Uzbekistan to improve the barrier-free educational environment, humanization of society, adaptation and integration in society.*

**Keywords:**

*Inclusion, inclusive education, adaptation and integration into society, implementation of a new type of education, barrier-free thinking, improving the quality of education.*

Начать хотелось бы цитатой из выступления Швецовой Л. И.:

«Важно, чтобы люди не чувствовали себя инвалидами... Это люди, которым судьба послала сложные испытания... Только сочувствия мало, надо развивать их возможности». Я надеюсь, что инклюзивное образование в ближайшее время станет для Республики Узбекистан не экспериментом, а массовой практикой.

Инклюзия – это процесс реального включения людей с ограниченными возможностями в активную общественную жизнь, который одинаково необходим для всех членов общества.

Инклюзивное образование – это такой процесс обучения и воспитания, при котором ВСЕ дети, в независимости от их физических, психических, интеллектуальных и иных особенностей, включены в общую систему образования и обучаются по месту жительства вместе со своими сверстниками без инвалидности в одних и тех же общеобразовательных школах, которые учитывают их особые образовательные потребности и оказывают необходимую специальную поддержку.

**Восемь принципов инклюзивного образования:**

- 1) Ценность человека не зависит от его способностей и достижений;
- 2) Каждый человек способен чувствовать и думать;
- 3) Каждый человек имеет право на общение и на то, чтобы быть услышанным;

4) Все люди нуждаются друг в друге;

5) Подлинное образование может осуществляться только в контексте реальных взаимоотношений;

6) Все люди нуждаются в поддержке и дружбе ровесников;

7) Для всех обучающихся достижение прогресса скорее может быть в том, что они могут делать, чем в том, что не могут.<sup>28</sup>

### **Что является целью инклюзивного образования?**

Смысл инклюзии состоит в том, чтобы полностью вовлечь ребенка с ОВЗ в жизнь группы. В идеале инклюзивная группа должна объединять несколько групп детей с особыми образовательными потребностями, чтобы дети имели возможность общаться друг с другом.

### **Основная проблемы инклюзивного образования?**

Базовая проблема инклюзивного образования – создание безбарьерной образовательной среды. Основное правило – доступность для детей с ОВЗ и инвалидностью, направленная на решение проблем и трудностей социализации.

### **Инклюзивное образование в Узбекистане:**

Будущее нашей страны – одним из приоритетов государственной политики является создание всех условий и возможностей для воспитания подрастающего поколения. Важным направлением является образование и социальная защита детей с особыми потребностями.

Воспитание, социализация и интеграция детей с особенностями развития в общеобразовательных или специализированных образовательных учреждениях в общественную жизнь является предметом постоянной государственной заботы.

Ряд законов нашего государства предусматривают меры по оказанию социальной поддержки детям, нуждающимся в особой помощи, воспитании, в том, чтобы быть в числе здоровых детей, проявить свои способности и потенциал, обрести духовную зрелость.

---

<sup>28</sup>[https://vuzlit.com/320715/ponyatie\\_inklyuzii](https://vuzlit.com/320715/ponyatie_inklyuzii)

В частности, в целях создания правовой базы для внедрения инклюзивного образования исходя из требований сегодняшнего дня в новую редакцию Закона Республики Узбекистан «Об образовании» введено понятие инклюзивного образования. В целях развития инклюзивного образования в Узбекистане, совершенствования системы образования детей с особыми образовательными потребностями и повышения качества предоставляемых им образовательных услуг Президент Республики Узбекистан принял постановление «О мерах по дальнейшему совершенствованию системы образования для детей с особыми образовательными потребностями».

Постановлением утверждены Концепция развития инклюзивного образования в системе народного образования на 2020-2025 годы и Дорожная карта по реализации Концепции развития инклюзивного образования в системе народного образования на 2020-2025 годы.

В 2021-2022 учебном году в качестве пилотного проекта система инклюзивного образования была внедрена в общей сложности в 42 общеобразовательных школах городов и районов Ташкента. В инклюзивные классы этих школ принято 76 учащихся. Лаборатория инклюзивного образования создана в Республиканском центре профориентации и психолого-педагогической диагностики. В Лаборатории инклюзивного образования разработаны методические рекомендации для руководителей, психологов и педагогов «Критерии определения качества и эффективности инклюзивного образования», «Применение инновационных технологий в инклюзивном образовании детей с особыми потребностями» и 17 наименований для инклюзивных классов, коррекционных 1-х классов. Разработано 28 наименований адаптивных программ, учебник «Слышим, видим, красиво говорим» по коррекционной работе в инклюзивных классах.

Так же хочется отметить статистику инвалидности:

Начнём с общих данных. Население Узбекистана на 2023 год, по данным республиканского Государственного комитета по статистике, составляет 36 млн.

человек. Из них 694 тыс. имеют инвалидность разной степени. То есть, 2,1% от общей численности. Почти 43% из этого числа или 284 тыс. человек составляют женщины-инвалиды, а порядка 111 тыс. или 15% от суммарного количества людей с ограниченными возможностями – это дети до 16 лет.

Среди причин, вызвавших инвалидность, первое место занимает общее заболевание -42.5% – это инвалиды с детства, остальные 5.5% получили увечья в силу других причин – травмы, отравления.

Следует отметить, что число детей с ОВЗ с каждым годом увеличивается и с этим ничего нельзя сделать так как это проблема глобального уровня.<sup>29</sup>

### **Для чего нужно введение инклюзивного дошкольного образования?**

В первую очередь хочется отметить, что инклюзия, являясь ведущей тенденцией современного этапа развития системы образования, не должна подменять собой систему специального обучения в целом. Это лишь одна из форм, которой предстоит существовать не монополюно, а наряду с другими - традиционными и инновационными. Совместное обучение не противопоставляется специальному образованию, а выступает как одна из его форм. Инклюзия сближает две образовательные системы - общую и специальную, делая границу между ними проницаемой.

Самым лучшим в инклюзии является то, что при успешном её проведении выигрывают все. В любом случае, преимущества инклюзии значительно перевешивают недостатки этого процесса, а именно:

- воспитание отзывчивости у здоровых;
- гуманизация общества;
- полноценное образование;
- адаптация и интеграция в социум;
- общение со сверстникам;
- понимание проблем инвалидов;

<sup>29</sup><https://www.uzedu.uz/ru/news/413>

- совершенствование социальной системы.

Наилучшей проверкой правильности инклюзивных подходов в образовании будут его результаты. Главное в инклюзивном образовании ребенка с ограниченными возможностями здоровья - получение образовательного и социального опыта вместе со сверстниками. Основным критерием эффективности включающего образования должна стать максимальная социальная адаптация, а в дальнейшем - профессиональная и трудовая адаптация детей с ограниченными возможностями здоровья и детей - инвалидов, наряду с освоением им академических знаний.

Инклюзивная форма обучения и воспитания - это долгосрочная стратегия, предполагающая поэтапную реализацию. Хочется верить, что инклюзивное образование - именно тот путь, который позволит каждому ребенку получать необходимое образование.

На наш взгляд, правильная организация образовательной деятельности дошкольников в условиях инклюзивного образования поможет детям с ОВЗ в развитии их возможностей. Чем раньше выявляется дефект, тем больше шансов помочь ребенку.

**Какие плюсы может увидеть обычный родитель, когда его здоровый ребенок посещает детский сад вместе с его сверстником, обладающий ограниченными возможностями здоровья?**

Для реализации нового вида образования детский сад полностью преобразуется:

- 1) Улучшается организация территории, крыльца (появляются широкий пандус с безопасным покрытием, увеличиваются дверные проемы, добавляется контрастная окраска), фасада,
- 2) Изменяется дизайн внутренних помещений (игровое оборудование и интерьер),



3) Преобразуется образовательная программа с учетом включения адаптированной части для детей с ОВЗ (ограниченными возможностями здоровья),

4) Повышается качество преподавания педагогов и специалистов за счет повышения их квалификации.

Соответственно, из-за улучшений условий в детском инклюзивном саду, у обычных детей появляется больше возможностей раскрыть свой потенциал, удовлетворить интересы каждого ребенка и увидеть в зачаточном положении слабые стороны, с которыми необходимо начинать работать, чем раньше, тем лучше.

Важно заметить, что для того, чтобы быть успешными в обществе, дети должны приобретать определенные умения, однако, одни навыки и знания не могут составить надежную основу для получения желаемого результата. При планировании и оценке общеобразовательной программы воспитания и обучения для всех детей необходимо учитывать все три сферы - причастности, отношений и знаний/умений. Поэтому, благодаря инклюзивным образовательным учреждениям формируется цельная и важная для общества картина значимых результатов, которые помогут ребенку в будущем стать успешным.<sup>30</sup>

Самое главное достоинство инклюзивного образования для детей заключается в том, что у них формируется безбарьерное мышление. Инклюзивная среда учит находить сильные стороны в каждом. Дети становятся более заботливыми, могут выстраивать коммуникацию с разными людьми. Инклюзивный опыт поможет ребенку в будущем, когда он будет общаться с кем-то, отличающимся от него. Встречая человека на коляске на улице, он уже не будет отводить глаза, пугаться, жалеть. Человек с инвалидностью перестанет казаться диковинкой. Находясь в одном коллективе вместе с ребенком с ОВЗ, у

---

<sup>30</sup><http://detsad90.org.ru/information-for-parents/special-child/what-is-the-use-of-ordinary-children-from-inclusive-education/>

обычного сверстника уменьшится боязнь различий между детьми и одновременно появится большее спокойствие и понимание действительности; повысится рост социальной сознательности, увеличится развитие самосознания и самооценки; научится проявлять искреннюю заботу и дружбу. Такое развитие гуманных качеств в ребенке заложит его основу нравственных установок и морали и поможет ему вырасти добрым, отзывчивым и культурным человеком. Самое энергичное участие в процессе инклюзии должны принимать сами родители, а не только детский сад, школа, педагоги, общество. Родители обычных детей должны учить своих детей с пониманием относиться к детям-инвалидам, и на своем примере показывать, как это делать, потому что от нашего воспитания и мировоззрения зависит каким ребенок вырастит человеком.

### Список литературы:

1. Постановление Кабинета Министров Республики Узбекистан от 13 мая 2019 года №391 «О мерах по дальнейшему совершенствованию деятельности дошкольных образовательных организаций»
2. Пулатова Ф.. Олигофренопедагогика. Гофур Гулом, 2006.
3. I shmatova, O. (2023). THE EFFECTIVENESS OF USING PHONETIC RHYTHM IN SPEECH DEVELOPMENT OF CHILDREN WITH SPECIAL NEEDS. Science and innovation, 2(B5), 232-236.
4. Ishmatova, O. S. (2023). Phonetic rhythmic exercises in working on speech sounds. ACADEMICIA: An International Multidisciplinary Research Journal, 13(1), 79-85.
5. O.S. Ishmatova. Korreksion mashg'ulotlarda esjitishida muammolari bo'lgan bolalarning og'zaki nurqini fonetik ritmika orqali shakllantirishda "Quvnoq fonetik ritmika" texnologiyasining samarasi//Mug'allim.-Toshkent, 2022. -<sup>3</sup> № 2/1 - 2022 жыл. S – 135-138.

6. O.S. Ishmatova. Eshitishida nuqsoni bor bolalar og'zaki nutqini shakllantirishda fonetik ritmika texnologiyasining roli // Maktab va hayot. Toshkent, 2022. 8 (172)/. – С.16-18.

**Электронная литература:**

1. [https://vuzlit.com/320715/ponyatie\\_inklyuzii](https://vuzlit.com/320715/ponyatie_inklyuzii)
2. <https://www.uzedu.uz/ru/news/413>
3. <http://detsad90.org.ru/information-for-parents/special-child/what-is-the-use-of-ordinary-children-from-inclusive-education/>

**BIR FAZALI DVIGATELNING TEZLIGINI CHASTOTA  
O‘ZGARTIRGICH ORQALI TEZLIKNI ROSTLASH VA QUVVATNI  
TEJASH USULINI TADQIQ QILISH**

**Bektoshev Zokirjon Sayfullo o‘g‘li**

Navoiy davlat konchilik va texnologiyalar universiteti 2-bosqich magistranti,

[bektoshevezokirjon@gmail.com](mailto:bektoshevezokirjon@gmail.com),

**Sanoyev Furqat Tursunovich**

Navoiy davlat konchilik va texnologiyalar universiteti 2-bosqich magistranti,

[sanayevfurqatjon@gmail.com](mailto:sanayevfurqatjon@gmail.com),

**Hamidov Eldor Raxmonovich**

Navoiy davlat konchilik va texnologiyalar universiteti 2-bosqich magistranti.

[eldorchikzuhridinivich@gmail.com](mailto:eldorchikzuhridinivich@gmail.com),

***Annotatsiya.** Ushbu maqolada bir fazali motorlarining tezligini chastota yordamida rostlash, zamonaviy bir fazali chastotniklar haqida ma’lumotlar beriladi. Turli xil qurilmalar tezligini rostlash yordami energiya samaradorlikga erishish.*

***Kalit so‘zlar:** Chastota o‘zgartirgichlar, chastotani boshqarish, bir fazali matorlar.*

**Kirish.**

Chastotani boshqarish moslamasi elektr motorining ish rejimlarini moslashuvchan tarzda o‘zgartirish uchun maxsus konvertordan foydalanishga imkon beradi: ishga tushirish, to‘xtatish, tezlashtirish, tormozlash, aylanish tezligini o‘zgartirish.

Hozirgi vaqtda induksion dvigatelli elektr motorni burilish tezligini boshqarish tezligi keng qo'llaniladi, chunki bu rotorning aylanish tezligini nominal qiymatdan ham keng diapazonda silliq ravishda o'zgartirishga imkon beradi.

Chastotani o'zgartirgichlar bu zamonaviy, yuqori texnologiyali qurilmalar bo'lib, ular keng doiradagi tartibga solinadi, asinxron motorlarni boshqarish uchun keng funktsiyalarga ega. Yuqori sifat va ishonchlilik ularni turli sohalarda nasoslar, fantanlar, konveyerlar va boshqalarni boshqarish uchun ishlatishga imkon beradi.

Ta'minot kuchlanishiga ko'ra chastota inverterlari bir fazali va uch fazali, ammo dizayni bo'yicha, elektr mashinalari aylanadigan va statiklarga bo'linadi. Elektr mashinalari konvertorlarida o'zgaruvchan chastota an'anaviy yoki maxsus elektr mashinalari yordamida olinadi. Ta'minot oqimi chastotasining o'zgarishi harakatsiz elektr elementlardan foydalanish orqali amalga oshiriladi.

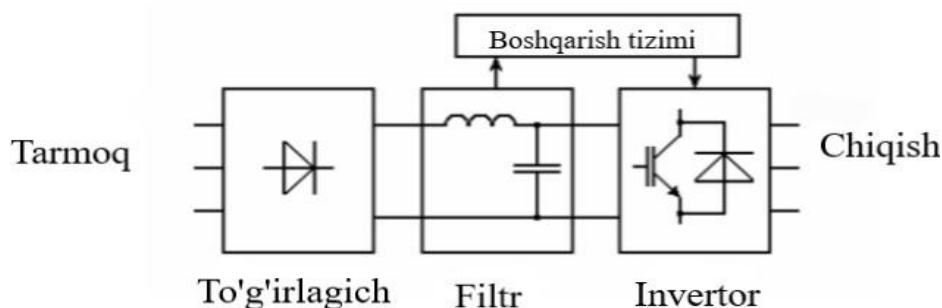

1- rasm. Chastota o'zgartirgichning chastota hosil qilish sxemasi

Bir fazali tarmoq uchun chastota konvertorlari 7.5 kVtgacha bo'lgan ishlab chiqarish uskunalari uchun elektr drayverni taqdim etish imkoniyatini beradi. Zamonaviy bir fazali konvertorlarning dizayn xususiyati shundaki, kirishda 220 V kuchlanishli bitta faza va chiqish vaqtida kuchlanish qiymati bir xil bo'lgan uch faza mavjud bo'lib, bu uch fazali elektr motorlarini qurilmaga kondansatorlardan foydalanmasdan ulash imkonini beradi.

Uch fazali 380V tarmog'idan quvvat oladigan chastota konvertorlari 0.75 dan 630 kVtgacha bo'lgan quvvat diapazonida mavjud. Quvvat hajmiga qarab, asboblarda polimer kombinatsiyalangan va metall korpuslarda ishlab chiqariladi.

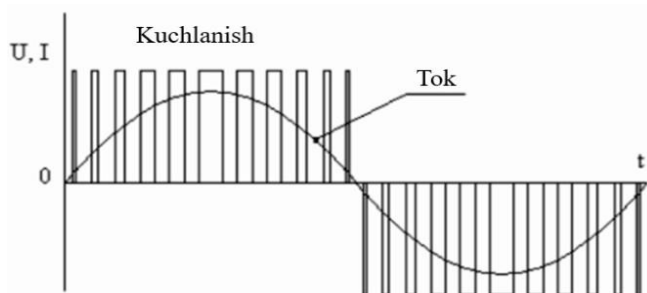

**2- rasm.** Chastota konvertorining kuchlanish  $U(t)$  va tokining  $I(t)$  vaqtga bog‘liqlik grafigi Eng zamonaviy asinxron motorni boshqarish strategiyasi vektorli boshqarishdir.

Hozirgi vaqtda aksariyat chastotali konvertorlar vektorli boshqaruvni yoki hatto vektorsiz boshqarishni amalga oshirmoqdalar (bu tendentsiya dastlab skalalarni boshqarishni amalga oshiradigan va tezlik sensori ulanadigan terminallari bo‘lmagan chastota konvertorlarida uchraydi).

Chastota konvertorlari chiqishdagi yuklama turiga hamda qurilmalarning aylanish tezligiga qarab turlarga bo‘linadi:

- nasos va ventilyatorlar uchun;
- umumiy sanoat elektr dvigatellari uchun;
- konveyrlar, kompressorlar va h.k lar uchun

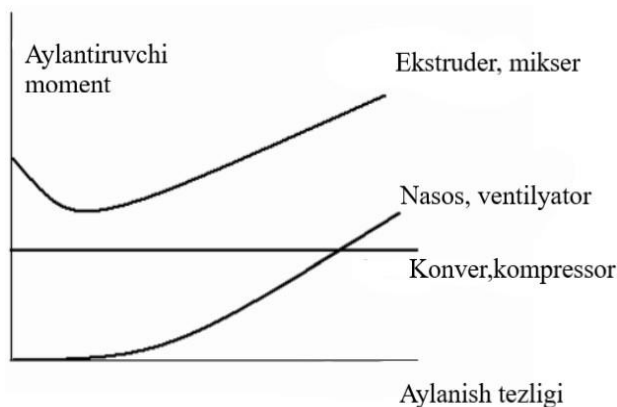

**3- rasm.** Turli qurilmalar uchun aylanish momentining aylanish tezligiga bog‘liqlik xarakteristikasi

## Xulosa

Hozirgi vaqtda elektr motorlarning tezligini rostlash yordamida quvvatni tejash uchun zamonaviy chastota o'zgartirgichlardan keng foydalanilmoqda. Chunki, ular ishonchli yuqoir himoya tizimiga ega ekanligi, tezlikni boshqarishning soddaligi, qurilmaning ta'mirlash imkoniyati mavjudligi va eski turdagi tezlik rostlovchi qurilmalarga nisbatan ishonchli ishlashi hamda tan narxining barcha uchun qulayligi jihatidan amaliyotda keng qo'llanilmoqda. Xulosa o'rnida shuni aytish lozimki tiristorlardan foydalanish orqali elektr energiya tizimida bir qancha yutiqlar va elektr energiya tejamkorligiga erishish mumkin.

## Foydalanilgan adabiyotlar

1. Осипов О.И. Частотно-регулируемый асинхронный электропривод.
2. Ключев В.И. Теория электропривода: Учебник для вузов. 2-е изд., перераб. и доп. М.: Энергоатомиздат, 1998. 704 с.
3. Суптель А.А. Асинхронный частотно-регулируемый электропривод: Учеб. пособие. Чебоксары: Изд-во Чуваш. ун-та, 2000. 164 с.
4. [chistotnik.ru](http://chistotnik.ru)
5. [Drives.ru](http://Drives.ru)
6. [tes-privod.ru](http://tes-privod.ru)

## TIRISTORLI CHASTOTA O'ZGARTIRGICHLARNING TURLARI VA ISHLASH SXEMALARINI TADQIQ QILISH

**Bektoshev Zokirjon Sayfullo o'g'li**

Navoiy davlat konchilik va texnologiyalar universiteti 2-bosqich magistranti,

[bektoshevzokirjon@gmail.com](mailto:bektoshevzokirjon@gmail.com),

**Turniyozov Zuhridin Husniddinovich**

Navoiy davlat konchilik va texnologiyalar universiteti 2-bosqich magistranti,

[zuhridindorovich@gmail.com](mailto:zuhridindorovich@gmail.com),

**Ergashev Yoqubjon Hamro o'g'li**

Navoiy davlat konchilik va texnologiyalar universiteti 2-bosqich magistranti.

[ergashevyoqub@gmail.com](mailto:ergashevyoqub@gmail.com),

***Annotatsiya.** Ushbu maqolada tiristorli chastota o'zgartirgichlarning ishlash prinsiplari, ulanish sxemalari, tiristorlar yordamida chastota hosil qilish jarayoni, tiristorlarni boshqarish usullari haqida ma'lumotlar beriladi.*

***Kalit so'zlar:** Tiristorlar, chastota hosil qilish, tiristorlarni parallel ulash, tiristorlarni boshqarish usullari, tiristorlar sxemalari.*

**Kirish.** Tiristorli bevosita chastota o'zgartkichlarda tarmoqdan kelayotgan o'zgarmas chastotali va kuchlanishning haqiqiy qiymati o'zgarmas bo'lgan o'zgaruvchan tok kuchlanishi bevosita oraliq o'zgartkichlarsiz chastota va kuchlanishining haqiqiy qiymati rostlanuvchan o'zgaruvchan tok kuchlanishiga o'zgartiriladi.

Bevosita TChO'ning ishlash prinsipini shu o'zgartkichning bir fazali sxemasi asosida ko'rib chiqamiz (1-rasm). Bu sxema o'zgarmas tok tiristorli o'zgartkichning



reversiv nol sxemasidan iboratdir. Agar chap guruh tiristorlariga ochilishi uchun signal berganimizda, yuklanish  $Z_{yuk}$  dan kuchlanish nol nuqtaga nisbatan musbat ishorali bo'ladi va uning o'rtacha qiymati  $U_{\text{yok}} = U_{\text{yok0}} \cos \alpha$  bo'lib, bu yerda tiristorlarning boshqarish burchagi;  $U_{\text{yok0}}$  boshqarish burchagi 0 bo'lgandagi yuklanish  $Z_{yuk}$  dagi kuchlanish.

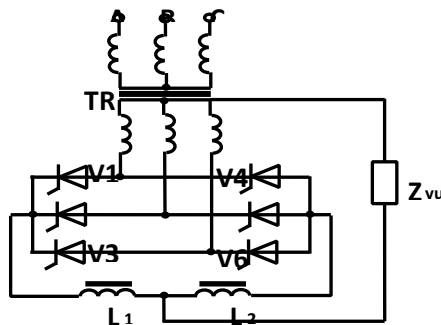

**1 – rasm. Bir fazali bevosita TChO'ning sxemasi**

Endi o'ng guruh tiristorlariga boshqaruv signallarini berib ochganimizda, chap guruh tiristorlari yopilib  $Z_{yuk}$  dagi kuchlanishning ishorasi manfiy bo'ladi. Agar boshqaruv impulslarini goh u goh bu guruh tiristorlariga davriy ravishda yuborib turganimizda, yuklanishdagi kuchlanishning ishorasi ham mos ravishda o'zgarib turadi. Shunday qilib, yuklanishda chastotasi tarmoq chastotasidan farqli (unga teng yoki undan kam) chastotali o'zgaruvchan kuchlanish hosil qilamiz. Boshqaruv impulslarning ketma – ketlik davrini o'zgartirib  $U_{yuk}$  ning chastotasi boshqariladi, agar boshqaruv burchagini o'zgartirsak  $U_{yuk}$  ning o'rtacha qiymati rostlanadi.

Sanoat qurilmalari elektr yuritmalarida bevosita TChO'larning uch fazali nol sxemalari ko'proq qo'llaniladi va uning prinsipial sxemasi 2–rasmda tasvirlangan. Iishchi tiristorlarning soni 18 ga teng. Bevosita TChO'ning uch fazali ko'prik sxemali variantda esa ishchi tiristorlarning soni 36 ga teng (3– rasm). O'rta va katta quvvatli o'zgaruvchan tok elektr yuritmalarida ushbu sxemali bevosita TChO' ning ishlatilishi iqtisodiy va ekspluatasion ko'rsatgichlar bo'yicha o'zini oqlaydi.

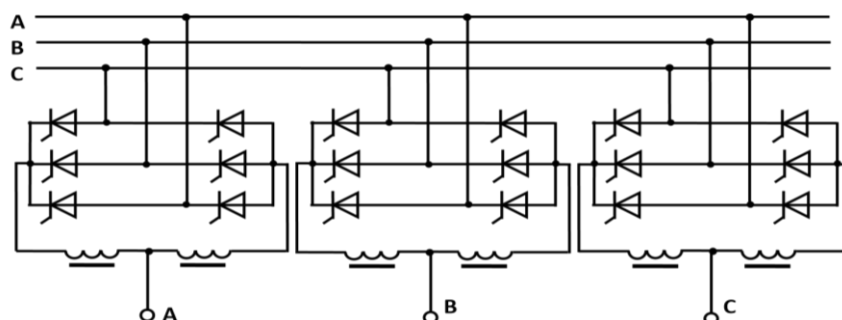

**2–rasm. Uch fazali nol sxemali bilvosita TChO‘ sxemasi**

Bevosita TChO‘larning boshqariv burchagini boshqarish uchun reversiv o‘zgarmas tok o‘zgartkichlarida qo‘llaniladigan faza siljitish qurilmalaridan foydalaniladi. Bevosita TChO‘ning ishchi sxemasida tiristorlar komplekti soniga qarab FSQ lar ham shuncha bo‘lishi, ya’ni uch fazali nol sxemali bevosita TChO‘ lar uchun FSQ lar soni oltita bo‘lishi talab etiladi. FSQlarni boshqarish uchun chastotasi hamda kuchlanish amplitudasi rostlanuvchan bo‘lgan olti fazali simmetrik tizim bo‘lishi kerak.

Bevosita TChO‘ chiqish kuchlanishining formasi to‘g‘ri burchakli – pog‘anali bo‘lsa, u holda boshqariluvchi kuchlanish manbai sifatida to‘g‘ri burchakli impuls ishlab chiqaruvchi olti fazali «generator»dan foydalaniladi. Bunday «generator» bir fazali generator va impuls tarqatgich bloklaridan tashkil topgan bo‘ladi.

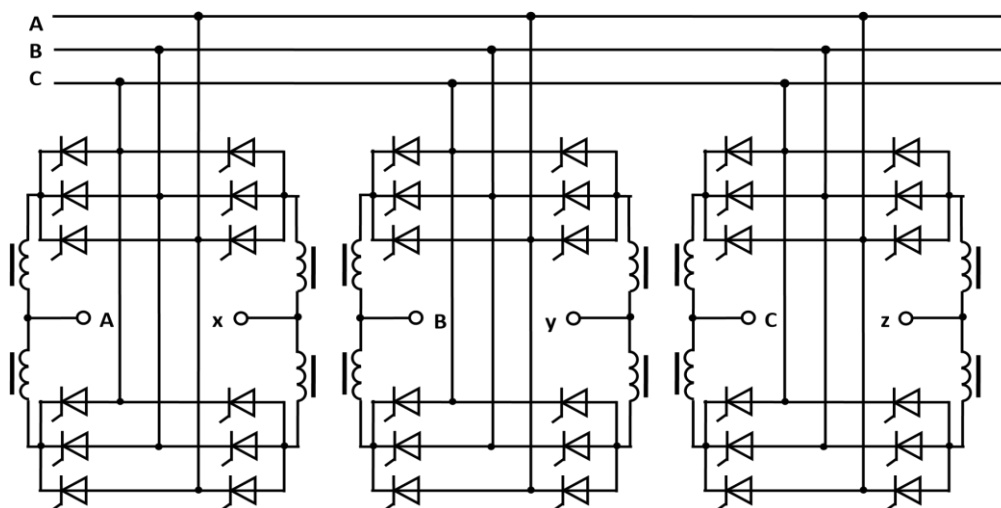

**3–rasm. Uch fazali ko‘prik sxemali bilvosita TChO‘ sxemasi**

## Xulosa

Tiristorlar hozirgi kunda chastota hosil qilish, doimiy tok chiqarish, chiquvchi quvvatni rostdash uchun ishlatilib kelinmoqda. Tiristorlarni ishlatishda ularning ulanish sxemasiga qarab bir qancha turlari mavjud. Tiristorlar elektrik ventil xossasiga ega bo'lgan kremniy monokristall asosidagi yarimo'tkazgich asbob. Yarimo'tkazgich elementi kremniy (bir oz bor, alyuminiy va fosfor qo'shilgan) monokristall disk (plastinka)dan tayyorlanadi. Ishlash prinsipi kremniy monokristallning elektronteshikli o'tish (elektron p o'tkazuvchanlikdan teshikli r o'tkazuvchanlikka o'tish) xossasiga asoslanadi. Bu xossa asbobning ventilli o'tkazuvchanligini ta'minlaydi. T.ning triodli (trinistor; uchta tashqi chiqish — katod, anod, boshqaruvchi elektrod) va diodli (dinistor, boshkaruvchi elektrodsiz) turlari bor. Vazifasiga ko'ra, bir tomonlama va ikki tomonlama o'tkazuvchan, yuqori chastotali, impulsli, ikki operatsiyali va maxsus xillarga bo'linadi. Fotorezistorlar, galliy arsenid asosidagi Tiristorlar ham bor. Xulosa o'rnida shuni aytish lozimki tiristorlardan foydalanish orqali elektr energiya tizimida bir qancha yutiqlar va elektr energiya tejamkorligiga erishish mumkin.

## Foydalanilgan adabiyotlar

1. Осипов О.И. Частотно-регулируемый асинхронный электропривод.
2. Ключев В.И. Теория электропривода: Учебник для вузов. 2-е изд., перераб. и доп. М.: Энергоатомиздат, 1998. 704 с.
3. Суптель А.А. Асинхронный частотно-регулируемый электропривод: Учеб. пособие. Чебоксары: Изд-во Чуваш. ун-та, 2000. 164 с.
4. chistotnik.ru
5. Drives.ru
6. tes-privod.ru

## YANGI O‘ZBEKISTON YOSHLARIDA VANANPARVARLIKNI TARBIYALASH DOLZARB PEDAGOGIK MUAMMO SIFATIDA

**Yusupova Mirimgul Jalgasbaevna**

Nizomiy nomidagi Toshkent davlat pedagogika universiteti katta o‘qituvchisi

[moyluchik@bk.ru](mailto:moyluchik@bk.ru)

### ANNOTASIYA

*Maqolada vatanparvarlik, vatanparvarlik, yosh avlodni vatanparvarlik tarbiyasi kabi tushunchalarning nazariy asoslari pedagogika nuqtai nazaridan ko‘rib chiqiladi. Vatanparvarlikning o‘rni va ahamiyati, uning shaxsiy, ijtimoiy, siyosiy va iqtisodiy muammolarni hal etishdagi asosiy tamoyillari ko‘rib chiqiladi. Milliy xavfsizlik va Yangi O‘zbekiston ravnaqining poydevori bo‘lib xizmat qiladigan yoshlarda vatanparvarlik ruhini shakllantirish, amalga oshirish va yuksaltirishning yo‘llari va bir qator chora-tadbirlari taklif etilmoqda.*

**Tayanch so‘zlar:** vatanparvarlik, vatanparvarlik, vatanparvarlik tarbiyasi, milliy qadriyatlar, Yangi O‘zbekiston, yoshlar, taraqqiyot strategiyasi, vatanparvarlik, tarbiya.

**Юсупова Миримгуль Жалгасбаевна**

Старший преподаватель Ташкентского государственного педагогического

университета имени Низами

[moyluchik@bk.ru](mailto:moyluchik@bk.ru)

### АННОТАЦИЯ

*В статье рассматриваются теоретические основы таких понятий как патриотизм, патриот, патриотическое воспитание молодого поколения с точки зрения педагогики. Рассматриваются роль и значение патриотизма, его*

*основные принципы при решении личных, социальных, политических и экономических проблем. Предложены пути и ряд мероприятий формирования, реализации и совершенствования патриотического духа молодежи, служащих фундаментом национальной безопасности и процветания Нового Узбекистана.*

**Ключевые слова:** *патриотизм, патриот, патриотическое воспитание, национальные ценности, Новый Узбекистан, молодёжь, стратегия развития, патриотизм, образование.*

### **Yusupova Mirimgul Zhalgasbaevna**

Senior teacher of Tashkent State Pedagogical University named after Nizami

[moyluchik@bk.ru](mailto:moyluchik@bk.ru)

### **ABSTRACT**

*The article deals with the theoretical foundations of such concepts as patriotism, patriot, and patriotic education of the younger generation from the point of view of pedagogy. The role and significance of patriotism, its basic principles in solving personal, social, political and economic problems are considered. Ways and a number of measures for the formation, implementation and improvement of the patriotic spirit of youth, which serve as the foundation of national security and prosperity of New Uzbekistan, are proposed.*

**Key words:** *patriotism, patriot, patriotic education, national values, New Uzbekistan, youth, development strategy, patriotism, education.*

### **KIRISH**

Yangi O‘zbekistonning yosh avlodini vatanparvarlik ruhida tarbiyalash muammosi mamlakatimiz taraqqiyoti yo‘lidagi dolzarb masalalardan biridir. Bugungi kunda nafaqat geografik, geosiyosiy jihatdan, balki jamiyatimiz hayotining barcha jabhalarida sodir bo‘layotgan global o‘zgarishlar munosabati bilan bu muammo alohida ahamiyat kasb etmoqda. Shunday qilib, keling, muammoni savollar bilan

aniqlashga harakat qilaylik: Zamonaviy vatanparvarlik tarbiyasining maqsadlari nimadan iborat? Vatanparvarlik tarbiyasi doirasida qanday mavzular yoritilgan? Vatanparvarlik tarbiyasi darslari qanchalik tez-tez tashkil etiladi?

O‘zbekistondagi zamonaviy geosiyosiy, ijtimoiy, iqtisodiy, millatlararo vaziyat yoshlarni vatanparvarlik ruhida tarbiyalash muammosini o‘zgartirdi. Bunday holatning asosiy sababi, afsuski, yoshlarni mamlakatning umumiy farovonligi g‘oyasi yoki shaxsiy o‘shish mazmuni bilan emas, balki o‘ziga jalb etadigan jamoaviy dam olish shakllarining yuqori faolligidir. qulaylik, "demokratizm", so‘z va harakat erkinligi.

Ushbu muammoning dolzarbligi jamiyatning yoshlarni vatanparvarlik tarbiyasiga bo‘lgan ehtiyoji bilan bog‘liq bo‘lib, bu bir necha sabablarga ko‘ra alohida ahamiyatga ega:

- yosh avlodning xabardorlik darajasi (ko‘pincha salbiy) ortib bormoqda;
- qo‘shimcha ravishda katta daromad keltiradigan ijtimoiy tarmoqlardagi kontent uchun har qanday shov-shuv, hazil va layk to‘plash maqsadida "demokratlashtirish" jarayonlari va "bepul" harakatlar namoyon bo‘lishi. Bularning barchasi, o‘z navbatida, yosh avlod tomonidan so‘z, harakat erkinligi namoyon bo‘lishining mohiyatini va natijada vatanparvarlik tuyg‘usining o‘zini anglashda muayyan qiyinchiliklar tug‘diradi;

- zamonaviy yoshlar muayyan vaziyatlardan, maktablardan yoki keksa avlod vakillari tanish bo‘lgan vatanparvarlik tarbiyasi harakatidan o‘tmagan.

### **MASALNING METODOLOGIYASI VA MUHOKAMASI**

Ta’lim-tarbiya jarayonida milliy ong, qadr-qimmat, o‘z-o‘zini hurmat qilishning poydevori bo‘lgan xalq donishmandligi, milliy g‘oya va g‘oyalar muhim o‘rin egallashi kerak. Vatanparvarlik e’tiqodlari o‘z haqiqatiga samimiy e’tiqod bilan uyg‘unlashgan bilimlarni o‘z ichiga oladi.

Olimlar vatanparvarlik tarbiyasini “barkamol, rivojlangan, oliy ma’lumotli, ijtimoiy faol va milliy ongli, chuqur fuqarolik mas’uliyatiga, sog‘lom intellektual, ijodiy va ma’naviy fazilatlariga, qarindosh-urug‘ va vatanparvarlik tuyg‘ulariga,

mehnatsevarlik, iqtisodiy zukko, tashabbuskorlik va mehnatsevarlikka ega shaxsni shakllantirish” deb tushunadilar.” [8 , 3 b.].

Bolalarda vatanparvarlik e’tiqodini shakllantirish zarurligini buyuk ustoz va mutafakkir Ya.A. Komenskiy, "ular haqiqat va yaxshi deb hisoblagan hamma narsani himoya qilishlari mumkin edi ... halol" [3, 276 b.].

Tuyg‘ular va e’tiqodlardan tashqari, faollik kerak – bu vatanparvarlik tarbiyasining muhim jihati. Vatanparvarlik faoliyati quyidagilardan iborat:

-xalq bilan chuqur bog‘lanish, uning maqsadlarida, umumiy ishlarida ishtirok etish, uning farovonligi haqida qayg‘urish;

-ona yurtining madaniyati, an‘analari, urf-odatlarini, marosimlarini saqlash va takomillashtirish; xalq tomonidan ishlab chiqilgan axloqiy me‘yor va qoidalarga, davlat qonunlariga rioya qilish;

-o‘z vatanining ramzlari haqida bilimga ega bo‘lish;

-o‘z xalqining davlatchiligini mustahkamlash;

-o‘z davlatining mansubligini va uni himoya qilishga tayyorligini mustahkamlashga qaratilgan faoliyat;

-o‘z oilasi, xalqi tarixini bilish, o‘zi o‘sgan joylariga bog‘liqlik;

-o‘z vazifalarini vijdonan bajarish, ijodiy ishlash qobiliyati [6, 81 b.].

Bugungi kunda Yangi O‘zbekiston yoshlarini vatanparvarlik ruhida tarbiyalash ta’lim muassasalari tarbiyaviy ishining asosiy elementiga aylanishi kerak. Endi milliy qadriyatlar asosida vatanparvarlik tarbiyasi bilan bog‘liq bir qancha masalalarni ko‘rib chiqishga harakat qilaylik. Maktabgacha yoshdagi bolalar, maktab o‘quvchilari va kasb-hunar kollejlari, shuningdek, oliy o‘quv yurtlari talabalarini vatanparvarlik ruhida tarbiyalashni tashkil etishning maqsadi, shakl va usullari qanday?

Birlikdagi vatanparvarlik tushunchasining mazmuni “Vatan” va “Vatan” degan asosiy tushunchalarni aks ettiradi. Xuddi shu tushunchalar, bir tomondan, insonning o‘z ona uyiga bog‘liqligi bilan, ikkinchi tomondan, har bir jamiyatning ijtimoiy-iqtisodiy, siyosiy, madaniy va boshqa bir qator xususiyatlari bilan bog‘liq.

Zamonaviy sharoitda vatanparvarlikning asosiy tamoyillari:

- vatanparvarlikning shaxsiy ahamiyatini jamiyat bilan uyg'unlashtirish;
- milliy qadriyatlarga asoslangan vatanparvarlik tarbiyasini nafaqat kelajakka, balki bugungi kunga ham yo'naltirish;
- milliy o'zlikni anglashni baynalmilalizm, bag'rikenglik bilan birlikda rivojlantirish;
- vatanparvarlikning o'zini ijtimoiy-ma'naviy qadriyatlar toifasiga kiritishni belgilovchi "Vatan", "Ona yurt", "Xalq" kabi asosiy tushunchalarning ahamiyatini anglash.

Vatanparvarlik har bir millatning ijtimoiy va ma'naviy qadriyati, shuningdek, shaxsning ijtimoiy va axloqiy shakllanishining ajralmas qismi bo'lib, quyidagilarni ko'rib chiqish mumkin:

- kognitiv daraja (axloqiy yoki siyosiy tamoyil);
- hissiy daraja (axloqiy tuyg'u);
- xulq-atvor darajasi (integrativ axloqiy sifat).

Vatanparvarlik tuyg'usini aniqlashda vatanparvarlikning shaxsiy ahamiyati bilan ijtimoiy ahamiyatga ega bo'lgan vatanparvarlik o'rtasidagi bog'liqlikni mustahkamlash alohida ahamiyatga ega. Vatanga muhabbat oliy ma'naviy-axloqiy tuyg'u sifatida jamiyatning shaxs, ya'ni vatanparvarning o'z ehtiyojlariga bo'lgan ehtiyojlarini belgilaydi.

Vatanparvar - bu o'z Vatanini sevadigan, o'z Vataniga, xalqiga sadoqatli, o'z mehnati bilan foyda keltirishga intiladigan insondir.

Vatanparvarlik tuyg'usi har bir insonning o'z ona uyiga, Vatanga, boshqacha aytganda, sof shaxsiy munosabatini ifodalaydi. Vatanga muhabbat – qadriyat munosabati ob'ekti, ya'ni vatanparvarlik "obyektiv" bilan bir qatorda "sub'ektiv" qadriyatdir. Ob'ektiv qadriyat sifatida vatanparvarlik o'z negizida yaxshilik, haqiqat, adolatli hodisa sifatida qaraladi. Subyektiv qiymat sifatida u jamoat ongi va madaniyatida mustahkamlangan me'yoriy g'oyalarni ifodalaydi.

Milliy, milliy va ijtimoiy qadriyatlarni shaxsiy qadriyatlarga aylantirish shaxsning faol faoliyati asosida amalga oshiriladi. Ushbu faoliyat shakllari inson hayotining turli



sohalarida namoyon bo‘ladi. Mamlakatning har bir fuqarosining ta‘lim va mehnat faoliyati alohida ahamiyatga ega bo‘lib, uning davomida ijtimoiy tajriba almashiladi va bu jamiyat tizimi o‘zlashtiriladi.

Vatanparvarlik tarbiyasi - bu vatanparvarlik tuyg‘usini, vatanparvarlik e‘tiqodlarini va vatanparvarlik xulq-atvorining barqaror normalarini shakllantirish va takomillashtirishga qaratilgan pedagoglar va o‘quvchilar, o‘qituvchilar va talabalar o‘rtasidagi o‘zaro munosabatlar jarayoni.

Vatanparvarlikning barcha ko‘rinishlari o‘ziga xos ehtiyojga, foydali bo‘lishga intilishdir. Vatanparvarlik, kollektivizm kabi, shaxsiy va ijtimoiy maqsadlarning birligi va xilma-xilligini, hamkorlik va odamlarning o‘zaro ta‘sirini o‘z ichiga oladi. Binobarin, individning nafaqat o‘z “men”iga, balki boshqa odamlarga ham e‘tibor qaratilishi o‘zaro munosabatda bo‘lish, manfaat ko‘rish istagida namoyon bo‘ladi. Binobarin, bu insonning o‘z Vatani, xalqi oldidagi vatanparvarlik burchini anglashi va ado etishida namoyon bo‘ladi.

Zamonaviy sharoitda vatanparvarlik kontsepsiyasi mazmunida inson, fuqaroning jamoat va shaxsiy manfaatlarining birligi so‘zsiz o‘zgarmas va almashtirib bo‘lmaydigandir.

## **NATIJALAR**

Yoshlarni vatanparvarlik ruhida tarbiyalashdan ko‘zlangan maqsad o‘z ona yurtini sevadigan, xalqiga dadil fidoyi, bunyodkorlik va farovonlik yo‘lida unga o‘z mehnati bilan xizmat qilishga, uning manfaatlarini himoya qilishga tayyor vatanparvar shaxsni tarbiyalashdan iborat.

Yangi O‘zbekiston yoshlarini vatanparvarlik ruhida tarbiyalash vazifalari:

- vatanparvarlik tuyg‘ularini shakllantirish va rivojlantirish;
- milliy qadriyatlar asosida vatanparvarlik bilimi, e‘tiqodi, shaxsiy fikri va xarakterini takomillashtirish;
- vatanparvarlik xarakteridagi mustaqil faoliyat uchun zarur bo‘lgan ko‘nikmalarni shakllantirish.

Yuqoridagilarni hisobga olgan holda, “vatanparvarlik” tushunchasi mazmuniga quyidagi tarkibiy qismlarni kiritish qonuniydir:

- Vatanga, ona yurtga, ona tiliga muhabbat;
- o‘z Vatanining o‘tmishiga, o‘z xalqining an’ana va urf-odatlariga hurmat bilan munosabatda bo‘lish, Vatan tarixini bilish, mamlakat oldida turgan vazifalarni va vatanparvarlik burchini tushunish;
- boshqa xalqlarga, ularning urf-odatlarini va madaniyatiga hurmat, irqiy va milliy adovatga toqat qilmaslik;
- Vatan sha’ni va qadr-qimmatini mustahkamlashga intilish, armiyaga hurmat va Vatanni himoya qilishga tayyorlik;
- Vatan manfaatlariga xizmat qilishga tayyorlik, shaxsiy va jamoat manfaatlarini uyg‘unlashgan holda mehnat faoliyatida faol va ongli ishtirok etish.

Bolalar va yoshlarning me’yorlar bo‘yicha rivojlanishi fuqarolik, vatanparvarlik, ma’naviy-axloqiy, estetik, jismoniy, mehnat va ekologik tarbiyani o‘z ichiga olishi kerak.

Yosh avlodlarda O‘zbekistonning jahon geosiyosiy, iqtisodiy va madaniy maydonidagi o‘rni, Yangi O‘zbekistonni rivojlantirish strategiyasining ahamiyati, uning tarixiy o‘rni va hududiy yaxlitligi haqida tizimli bilimlarni shakllantirish vazifasi qo‘yiladi. Bu borada vatanparvarlik, ma’naviy-axloqiy mavzudagi tadbirlar ayniqsa dolzarb bo‘lib bormoqda.

### **Maktabgacha yoshdagi bolalarni vatanparvarlik tarbiyasi**

- Og‘zaki xalq ijodiyoti asarini o‘qish
- Suhbatlar o‘tkazish
- Vatan haqida maqol, she’r va qo‘shiqlar o‘rganish

### **Maktab yoshdagi bolalarni vatanparvarlik ruhida tarbiyalash**

- Davlat ramlarini bayroqni tantanali ravishda ko‘tarish, davlat madhiyasini kuylash
- Butun mamlakat uchun milliy bayramlar va muhim sanalarni nishonlang
- "Vatanparvarlik" mavzusida sinf soatlari o‘tkazish

-Turli to'garaklar tashkil etish

### **Kasb-hunar kollejlari va OTMLari talabalarini vatanparvarlik ruhida tarbiyalash**

-Turli harakatlarni, jamoalarni tashkil qilish

-Maxsus aktsiyalarni o'tkazish

-Boshlang'ich harbiy tayyorgarlikni joriy etish

### **XULOSA**

Bolalarni vatanparvarlik ruhida tarbiyalashning asosiy yo'nalishlari quyidagilardan iborat:

-oila - oila, urug' va nasl haqidagi g'oyalarni shakllantirish;

-ijtimoiy hayot hodisalari bilan tanishish; davlat tarixi, davlat ramzlari haqidagi bilimlarni shakllantirish;

-o'z xalqining an'analari va madaniyati bilan tanishish;

-ona yurt haqidagi bilimlarni shakllantirish.

Tizimli vatanparvarlik tarbiyasini boshlash uchun bolaning ijtimoiy dunyoga va ijtimoiy hodisalarga qiziqishi ayniqsa faollashgan o'rta maktabgacha yosh qulaydir. [6, 11 b.].

Ammo vatanparvarlikni faqat ijtimoiy-tarixiy hodisa sifatida ko'rib chiqish, u yoki bu jamiyatning muayyan ijtimoiy-siyosiy va iqtisodiy xususiyatlaridan kelib chiqqan holda etarli emas. Yoshlar o'rtasida ma'lum darajada yuqoridagi omillardan mustaqil ravishda shakllanadigan va inson ma'naviy hayotining ma'lum qatlamlarini tavsiflovchi vatanparvarlikning "tabiiy" asoslari mavjudligini inkor etib bo'lmaydi: o'z ona yurtiga mehr, o'z ona yurtiga muhabbat. tili, o'z xalqi, an'ana va urf-odatlarini hurmat qilish va hokazolar doyr.

Tabiiyki, buni psixikaning tug'ma xususiyatlari bilan aniqlab bo'lmaydi, lekin vatanparvarlikni tavsiflashda bu omilni hisobga olmaslik ham mumkin emas. "Vatanparvarlik tuyg'usini, - ta'kidlaydi N. Moiseyuk, - agar siz o'quvchi e'tiborini

uning oilasida, tugʻilgan qishlogʻida, shahrida sodir boʻlayotgan haqiqiy oʻzgarishlarga qaratsangiz, uygʻotish osonroq boʻladi. Demak, pedagoglar his-tuygʻularini charxlash va ularga tayanish orqaligina oʻquvchini harakatga yetaklaydi” [5, 247 b.]. Faoliyat natijasida takrorlash jarayonida meʼyorga aylangan xulq-atvor malakalari va odatlari shakllanadi. Harakatlar tizimi, xatti-harakatlari asta-sekin xarakter xususiyatiga aylanadi, shaxsning mulkiga aylanadi [5, 247 b.]. Shu tariqa vatanparvarlik eʼtiqodlari shakllanadi.

### FOYDALANOLGAN ADABIYOTLAT VAMANBALAR

1. Oʻzbekiston Prezidentining Milliy gʻoya, targʻibot va maʼnaviy-maʼrifiy ishlar samaradorligini oshirish toʻgʻrisidagi farmoni // Taʼlim. 2006 yil 26 avgust
2. **Kolesnikova E. Yu., Lubskiy A. V.** Yoshlar muhitida vatanparvarlik va fuqarolik: sotsiologik tadqiqotlar paradigmalari // Gumanitar 2018. V. 7. 5-son. 174-183 b.. DOI 10.23683/2227-8656.2018.5.14
3. **Komenskiy Ya.A.** Buyuk didaktika // Tanlangan pedagogik asarlar. - M.: Uchpedgiz, 1955. 161-376 b..
4. **Konstantinova O., Xaritonovich A., Abba P.** Biz vatanparvarlarni tarbiyalaymiz // Maktabgacha taʼlim muassasasining oʻqituvchi-metodisti. - 2012. 10-son. 11-24 b.
5. **Moiseyuk N. E.** Pedagogika: darslik. nafaqa. – M.: Granma, 1999. - 348 b.
6. **Moshnin A.** Maktabgacha yoshdagi bolalarning vatanparvarlik tarbiyasi: "Gʻalaba salyuti" loyihasi // Maktabgacha taʼlim. - 2011. 4-son. 80–82 b.
7. **Sultonov, A. I.** Ijtimoiy-gumanitar fanlarni oʻqitishda yoshlarni vatanparvarlik, bagʻrikenglik ruhida tarbiyalash / A. I. Sultonov, N. I. Djumaeva. — Matn: bevosita // Yosh olim. - 2015. - 3-son (83). - S. 853-855.
8. Pedagogikaning nazariy asoslari: maʼruzalar kursi / tahr. O. Vishnevskiy - Drogobych: Uygʻonish, 2001. – 268 b.

## ФОНЕТИЧЕСКИЕ ПРОЦЕССЫ КАК СПОСОБ ЗАИМСТВОВАНИЯ В ЯЗЫКОВОЙ СИСТЕМЕ

**Турсунова Майя Эркиновна**

докторант филологического факультета направления 10.00.04 - язык и  
литература народов Америки, Австралии и Европы  
Ферганского государственного университета

***Аннотация.** В статье рассматривается влияние фонетических процессов на заимствование слов из других языков. Описываются примеры фонетического сдвига и исчезновения звуков, а также связь фонетических процессов с социальными и культурными изменениями в обществе. В статье подчеркивается важность изучения фонетических процессов для понимания развития языка со временем.*

***Ключевые слова и выражения:** заимствования, языковая система, фонетические процессы, англицизмы, русский язык, фонетическая адаптация, словообразование.*

Язык – это живой организм, который постоянно развивается и изменяется. Одним из способов обогащения языковой системы является заимствование слов из других языков. При этом фонетические процессы играют важную роль.

Фонетические процессы – это изменения звуков в языке под воздействием различных факторов, таких как контакт с другими языками, социальные и культурные изменения в обществе, эволюция языка и т.д. Они могут привести к созданию новых звуков, изменению произношения существующих звуков или даже исчезновению некоторых звуков.

Один из примеров фонетических процессов, которые могут привести к заимствованию слов из других языков – это фонетическая адаптация. Это

процесс, при котором звуки в заимствованном слове изменяются, чтобы соответствовать звукам в принимающем языке. Например, слово "pizza" было заимствовано из итальянского языка, но в английском языке звук "z" произносится иначе, поэтому он был заменен на звук "ts", и слово стало произноситься как "pitsa".

Еще один пример – это фонетическая ассимиляция. Это процесс, при котором звуки в заимствованном слове изменяются под влиянием звуков, которые стоят рядом с ними в принимающем языке. Например, слово "karaoke" было заимствовано из японского языка, но в английском языке звук "e" произносится иначе, поэтому он был заменен на звук "i", и слово стало произноситься как "karaoki".

Также фонетические процессы могут привести к созданию новых звуков в языке. Например, в английском языке звук "th" не существовал до тех пор, пока он не был заимствован из скандинавских языков в средние века. Сегодня этот звук используется в большом количестве слов в английском языке.

В целом, фонетические процессы являются важным способом обогащения языковой системы и заимствования слов из других языков. Они позволяют создавать новые звуки, изменять произношение существующих звуков и адаптировать слова из других языков к принимающему языку. Поэтому изучение фонетических процессов является важным направлением лингвистических исследований.

Еще одним примером фонетического процесса, который может привести к заимствованию слов из других языков, является фонетический сдвиг. Это процесс, при котором звуки в слове изменяются под влиянием смежных звуков в языке. Например, слово "champagne" было заимствовано из французского языка, но в английском языке звук "g" произносится иначе, поэтому он был заменен на звук "sh", и слово стало произноситься как "sham-pain".

Кроме того, фонетические процессы могут также привести к исчезновению звуков в языке. Например, в английском языке звук "k" в словах "knight" и "know"

не произносится, но ранее он был произносим. Это связано с фонетическим процессом, который называется "гласный сдвиг", и который произошел в английском языке в средние века.

Фонетические процессы также могут быть связаны с социальными и культурными изменениями в обществе. Например, в английском языке звук "r" произносится иначе в британском и американском вариантах языка. Это связано с социальными и культурными различиями между этими двумя странами.

Примеры фонетических процессов, влияющих на заимствование слов в русском языке:

1. Переход звука [θ] в [ф]. Например, английское слово "think" стало "финк" в русском языке.

2. Исчезновение звука [h]. Например, английское слово "house" стало "аус" в русском языке.

Звуковая адаптация - звуки заимствованных слов могут изменяться в соответствии с фонетической системой русского языка.

Ассимиляция - звук заимствованного слова может измениться под влиянием соседних звуков.

Дифтонгизация - процесс, при котором один гласный звук заменяется на два гласных звука.

Редукция - процесс, при котором звук или группа звуков упрощается или сокращается.

Акцентуация - процесс, при котором ударение переносится на другой слог.

Таким образом, фонетические процессы играют важную роль в заимствовании слов в языковой системе. Они могут привести к изменению произношения и написания слов, что отражает социальные и культурные изменения в обществе. Изучение фонетических процессов помогает лучше понять развитие языка со временем и его связь с другими языками.

Лингвисты разрабатывают следующие конкретизированные классификации степеней адаптации заимствований:

1. Фонетическая адаптация - изменение звукового состава заимствованного слова в соответствии с фонетической системой принимающего языка.

2. Морфологическая адаптация - изменение грамматических форм и окончаний заимствованного слова в соответствии с грамматикой принимающего языка.

3. Лексическая адаптация - изменение значения и употребления заимствованного слова в соответствии с лексикой и культурой принимающего языка.

4. Семантическая адаптация - изменение значения и коннотации заимствованного слова в соответствии с культурными и социальными особенностями принимающего языка.

5. Синтаксическая адаптация - изменение порядка слов и структуры предложения в соответствии с синтаксисом принимающего языка.

Большинство ученых (Л. П. Крысин, Э. Хауген, Б. Н. Забавников, В. М. Аристова) выделяют по три основных этапа адаптации заимствований в языке-реципиенте:

Л. П. Крысин выделяет три основных этапа адаптации заимствований в языке-реципиенте:

1. Проникновение в речь - на этом этапе слово еще не укоренилось в языке и не получило широкого распространения. Обычно такие слова используются в узкой группе людей или в специальной терминологии.

2. Частичное усвоение (заимствование) - на этом этапе слово уже начинает использоваться в широком кругу людей, но может быть ограничено определенными социальными группами или областями. В процессе усвоения слова могут подвергаться изменениям в произношении, написании и значении.

3. Укоренение в языке - на этом этапе слово становится частью языковой системы и используется широко в различных сферах жизни. Оно уже не подвергается значительным изменениям и стабилизируется в языке-реципиенте;



Э. Хауген также выделяет три этапа адаптации заимствований, но описывает их более детально:

1. Фонетический этап - на этом этапе происходит адаптация звуков заимствованного слова к фонетической системе языка-реципиента.

2. Графический этап - на этом этапе происходит адаптация написания заимствованного слова к правилам орфографии языка-реципиента.

3. Семантический этап - на этом этапе происходит адаптация значения заимствованного слова к семантической системе языка-реципиента;

Б. Н. Забавников выделяет три этапа адаптации заимствований:

1. Экспериментальный этап - на этом этапе слово еще не укоренилось в языке и используется только в узкой группе людей или в специальной терминологии.

2. Этап усвоения - на этом этапе слово уже начинает использоваться в широком кругу людей, но может быть ограничено определенными социальными группами или областями.

3. Этап укоренения - на этом этапе слово становится частью языковой системы и используется широко в различных сферах жизни;

В. М. Аристова выделяет три этапа адаптации заимствований:

1. Этап введения - на этом этапе слово только начинает появляться в языке-реципиенте и используется ограниченным кругом людей.

2. Этап усвоения - на этом этапе слово уже начинает использоваться широко в различных сферах жизни, но может подвергаться изменениям в произношении, написании и значении.

3. Этап стабилизации - на этом этапе слово становится частью языковой системы и перестает подвергаться значительным изменениям.

В целом, фонетические процессы играют важную роль в заимствовании слов из других языков и обогащении языковой системы. Они позволяют создавать новые звуки, изменять произношение существующих звуков и адаптировать слова из других языков к принимающему языку. Поэтому изучение

фонетических процессов является важным направлением лингвистических исследований и помогает понять, как язык развивается и изменяется со временем.

### **Список литературы:**

1. Аристова, В. М. К истории английских слов в русском языке : автореф. дис. ... канд. филол. наук / Аристова В. М. ; СамГУ. - Самарканд, 1968. - 38 с.
2. Жлуктенко, Ю. А. Лингвистические аспекты двуязычия / Ю. А. Жлуктенко. - Киев : Вища шк. Изд-во при Киев. ун-те, 1974. - 174 с.
3. Хауген, Э. Процесс заимствования / Э. Хауген // Новое в лингвистике. - М. : Прогресс, 1972. - Вып. 6. - С. 344-382.
4. Павленко, Г. В. Проблема освоения иноязычных заимствований: языковой и речевой аспекты (на материале англицизмов конца XX в.) : автореф. дис. ... канд. филол. наук / Павленко Г. В. ; Таганрог. гос. пед. ин-т. - Таганрог, 1999. - 27 с.
5. Крысин, Л. П. Иноязычные слова в современном русском языке / Л. П. Крысин. - М. : Наука, 1968. - 208 с.

## MUZEY TUSHUNCHASI VA MUZEYLARDA FONDNING AHAMIYATI

**Abdullayeva Sadoqat Xamidovna**

“Ichan-Qal’a” davlat muzey-qo‘riqxonasi “Xorazm durdona bitiklari”  
bo‘limi ilmiy xodimi

### ANNOTATSIYA

*Ushbu maqolada muzeylar haqida tushuncha va muzeylarning tashkil topishi shuningdek muzey fondlarining ahamiyati to‘g‘risida va fonlarning boyish manbalari to‘g‘risida ma‘lumot berilgan.*

***Kalit so‘zlar:** ICOM, “Muzeylar kechasi”, moddiy manbalar; tasviriy manbalar, yozma manbalar, rentgen, Kolleksion fond, Dublet fond, Almashtiruv fondi.*

## THE CONCEPT OF MUSEUM AND THE IMPORTANCE OF FUND IN MUSEUMS

### ABSTRACT

*This article provides information about the concept of museums and the organization of museums, as well as the importance of museum funds and sources of enrichment of funds.*

***Keywords:** "ICOM, "Night of Museums", material resources; pictorial sources, written sources, X-ray, Collection fund, Doublet fund, Exchange fund.*

Butun dunyo madaniyat va san‘at ixlosmandlari uchun o‘tmishdan «jonli ertaklar» hikoya qiluvchi sokin va sirli go‘shalar – muzeylar doim ham alohida e‘tiborga loyiq bo‘lib kelgan. Shu bois ham 18-may butun dunyoda muzeylar kuni sifatida nishonlanishi aynan muzeylar faoliyatiga qiziquvchilar uchun notanish ma‘lumot emas, deb be‘malol ta‘kidlashimiz mumkin. Har yili 18-may kuni dunyo bo‘ylab muzey xodimlari o‘zlarining professional bayramlarini – Xalqaro muzey kunini nishonlashadi. Bu ko‘pchilik taxmin qilganidek, birinchi muzey ochilgan kun bilan bog‘liq emas. Bu an‘ana dastlab 1977-yilda, Xalqaro muzeylar kengashining (ICOM) navbatdagi yig‘ilishida o‘rtaga tashlangan taklif bir ovozdan qabul qilinganidan buyon davom etib kelmoqda. [1]

1978-yildan beri Xalqaro muzeylar kuni 150 dan ortiq mamlakatlarda nishonlanib kelinmoqda. Ushbu madaniy bayramning nishonlanish ko'lamini bugun turli hududlarda turlicha ko'rinish kasb etadi. Ulardan biri so'nggi yillarda mashhur bo'lib kelayotgan "Muzeylar kechasi" dir. Dunyoning ko'plab shaharlarida, odatda 18-mayga yaqin shanbadan yakshanbaga o'tar kechasi ana shunday bayramlar tashkil etiladi.[2]

Muzey faoliyati, ishi muzey fondi asosida yuritiladi. Bu ishning amalga oshirish va qiymati muzey xodimlarining manba to'g'risidagi bilimlarini, manbaning madaniy qiymati, hissiy ta'siri, tarixiy jarayoni haqidagi ma'lumotlarni aniqlash va oydinlashtirish yo'lidagi sa'yi harakatlari bilan belgilanadi. Muzey fondi utmishi, hozirgi zamon va kelajakni bog'lovchi, uyg'unlashtiruvchi manbadir. Muzey fondining arxiv va kutubxona fondlaridan farqi shundaki, u tarixiy jarayonni kompleks xujjatlashtiradi. Predmetning tabiatiga, uning ma'lumot berish imkoniyatiga ko'ra tarixiy manbalar quyidagi turlarga bo'linadi:

- a) moddiy manbalar;
- b) tasviriy manbalar;
- v) yozma manbalar;
- g) fonoyozuv va kinofil'mlar.

Muzey zaxiralari asosini – muzey predmetlari tashkil etadi. Bularga tarix va madaniyat yodgorliklari, ijtimoiy va tabiiy jarayon va hodisalarni xujjatlashtira olish xususiyatiga ega, o'z muhitidan ajratib keltirilgan tabiat obyektlari kiradi.. Ulardan tashqari, zaxiralarga ilmiy – yordamchi materiallar ham kiradi. Lekin bu materiallar muzey predmeti xususiyatga ega bo'lmay, muzey predmetlarini o'rganish va ekspozitsiyalashga yordam beradi. Predmetni o'rganish jarayonida yoki bevosita ekspozitsion zaruriyat uchun yaratilgan rekonstruksiyalar, maketlar, modellar, xaritalar, loyixalar, grafiklar, tablitsalar, turli sxemalarga ilmiy yordamchi material deyiladi. Muzeyga olingan predmetlarning barchasi, davlat mulki sifatida xujjatlashtiriladi. Shu tarzda ularning yuridik saqlovi - zaxiralari hisobi amalga oshiriladi. Bu ish kelgusidagi muzey predmetlarini o'rganish jarayonida olib boriladi,

chunki ular xaqida xujjatlarda qayd etilgan faqat ilmiy ma'lumotgina kornkret predmet haqida nisbiy yozish ishlari olib borishga imkon beradi.

Muzeyning ilmiy-ko'makchi materiallariga, muzey predmetlari safiga kirmaydigan, lekin uni o'rganish va namoyish etishga yordam beradigan materiallar kiradi.

Ular asosan 4 guruhga bo'linadi:

1. Muzey predmetlarini tashqi ko'rinishini tiklashga, asl nusxalarini qayta o'z holiga keltirishga yordamlashadigan materiallar.
2. Muzey predmetining tuzilishini aniqlashga, tadqiq etishga yordam beradigan materiallar (rentgen).
3. Muzey predmetlarini o'zaro aloqasini o'rganishga yordam beradigan materiallar (masalan: sxemalar, matolarni to'qish usullarini ko'rsatadigan).
4. Aniq bir tarixiy voqeani o'rganishga yordam beradigan materiallar-diagramma va xaritalar, chizmalar.

**Muzey kolleksiyalarining qimmati** uning miqdori va sifati bilan belgilanadi. Bu kolleksiyalar qaysi davr, voqea, hodisa, manbaga tegishliligi; uning qurilishi, asosi, tasviriyiligi, maishiy-sotsial xususiyati, davri va joyi , qimmatli berajak ma'lumotiga qarab ilmiy printsip asosida guruhlanishi lozim. SHunga ko'ra muzey fondi quyidagi turlarga bo'linadi:

1. Asosiy fond - tarkibiga kolleksiyaning asosini tashkil qiladigan, muzey faoliyatini to'la ochib beradigan predmetlar kiradi.
2. Almashtiruv fondi - unda muzey kam extiyoj sezadigan predmetlar o'rin egallaydi, ya'ni muzey faoliyati uchun uncha muhim bo'lmagan ashyolar kiradi.
3. Kolleksion fond - muzey fondining asosini. Yadrosini tashkil etadi. Unda yagona nusxa yoki nusxalar ichida eng yaxshi nusxa saqlanadi.
4. Dublet fond - asosan tipik predmetlardan tuziladi.

**Muzey fondi ishining asosiy yo'nalishlari.** Fond ishini asosiy maqsadi muzey predmetini tadqiq etish va o'rganish, saqlash va foydalanish uchun zarur sharoitlarni yaratish, fond ishi nazariyasi va uslublarini ishlab chiqarishdir:

1. Muzeý kolleksiýasini to'ldirib borish. Bizni o'rab turgan olamdagi predmetlar orasida muzeý ahamiyatiga moliklarini tanlab borish.
2. Muzeý predmetlarini hisobga olish. Hisobga olish natijasida predmet muzeýning huquqiy himoyasiga o'tadi.
3. Muzeý predmetlarini saqlash. Muzeý predmeti va ilmiy-ko'makchi materiallarni fizik saqlash, zarur bo'lsa tiklash ishlarini olib borish.
4. Fondni o'rganib borish. Fond bo'limlarini o'rganish va yangi bo'limlarni tashkil etish borasida izlanishlar olib borish.
5. Fond ishi bo'yicha konsultatsiyalar tashkil qilish.
6. Muzeý predmetlarini o'rganish.

**Muzeý predmetlarini o'rganish uslublari.** Muzeý predmetlarini o'rganish fondi ishining asosiy yo'nalishi bo'lib, aniqlash, turkumlash va tartiblashtirish, sharxlash vazifalarini o'z ichiga oladi. Aniqlash jarayonida muzeý predmetining - xom ashyosi, o'lchami, og'irligi, rangi, tayyorlanish uslubi, ijtimoiy, etnik, mualliflik mansubligi v.b. jihatlari o'rganiladi. Yuqorida ta'kidlangan jihatlarni o'rganish ham katta ahamiyatga ega. Misol uchun mehnat qurolini tosh, bronza yoki temir davriga oid ekanligini aniqlashda yordam beradi.

**Izohlash.** Muzeý predmetlarini izohlash juda katta ahamiyatga ega bo'lib, predmet haqida qo'shimcha ko'plab ma'lumotlarni yig'ishni va o'rganishni talab etadi. Natijada predmet foydalanilgan, yaratilgan davr haqida to'la tushuncha hosil bo'ladi.

#### FOYDALANILGAN ADABIYOTLAR (REFERENCES)

1. <https://uz.wikipedia.org/wiki/Muzeý>
2. <https://news.rambler.ru/other/44201332-mezhdunarodnyy-den-muzeev-v-kitae/>
3. Alimov I. Arxivshunoslik. - Andijon., 2006.
4. Jumayev U. O'rta Osiyo va O'zbekistonda arxiv ishi tarixi, O'zbekistonning asosiy arxivlari. - T., 2010.
5. Raxmonkulova 3. Arxeografiya. - T., 2011.

## INFORMATIKA FANIDAN KASBIY TA'LIMDA EXCEL DASTURINI SOHALARDA QO'LLASH BO'YICHA TUSHUNCHALAR

**Raxmatova Sevara Solijonovna**

Qashqadaryo viloyati

Kitob tumani 1- sonli Kasb hunar maktabi

Informatika va axborot texnologiyasi fani o'qituvchisi

### **Kirish**

***Annotatsiya:** Ushbu maqolada hozirgi axborot texnologiyalar asrida har bir sohada axborot kommunikatsiya vositalaridan hamda bank, moliya, buxgalteriya, iqtisodiyot, sohalarida Excel dasturidan unumli foydalanish haqidagi asosiy tushunchalarni o'z ichiga oladi.*

***Kalit so'zlar:** Excel, moliya, axborot, yacheyka, varoq, interfeys, nisbiy, absolyut*

Bugungi kunda ko'plab matematik hisob kitoblardan moliya, buxgalteriya, iqtisodiyot va bank sohalarida foydalanish anchagina qiyinchilik tug'diradi. Bu vazifalarni osonlashtiruvchi "Excel dasturi" dan foydalanish ancha samaralidir. Masalan, Tayyor jadvaldagi o'nta ustunda berilgan sonni qo'shish uchun birinchi bo'lib, qaysi yacheykada natija hosil bo'lishini belgilab olamiz, so'ngra tenglik belgisi qo'yilib, formula kiritiladi. Birinchi son joylashgan yacheyka belgilanadi va qo'shish belgisi qo'yilib oxirgi son joylashgan yacheyka kiritiladi. Keyingi amal "enter" tugmasi tanlanib natijaga erishiladi.

MS Excel 2010 elektron jadvalida yangi interfeysi asosida **tasma** (ingliz tilida "Ribbon") deb nomlanuvchi va asosiy oynaning yuqori qismida joylashgan ko'p varaqli soha joylashgan.

MS Excel 2010 ning tasmaning har bir bo‘lagida muayyan vazifalarni bajarishga mo‘ljallangan tugmalar majmuasi jamlangan:

□ **Главная** – jadvallardagi ma’lumotlarni kiritishga va tahrirlashga mo‘ljallangan;

□ **Вставка** – jadvalga biror rasm, diagramma kabi obyektlarni joylashtirishga mo‘ljallangan;

□ **Разметка страницы** - jadval varaqlarini bosmaga chiqarish uchun sahifalarning chegaralari va boshqa parametrlarini belgilash uchun mo‘ljallangan;

□ **Формулы** – jadvallardagi hisoblashlarni amalga oshiruvchi har xil formulalardan foydalanish uchun mo‘ljallangan;

□ **Данные** - jadvallarning ustun va satrlaridagi ma’lumotlarni filtrlash, saralash, nusxalarini ko‘paytirish, keraksizlarini yo‘qotish, tashqi axboratlarni kiritish;

□ **Рецензирование** – matn xatolarini tuzatish va hujjatlarni tahrirlash;

□ **Вид** – jadvallarni ekranda turlicha namoyish qilishga moslashtirish.

MS Excel 2010 ning standart varag‘i harflar orqali belgilanuvchi 16348 ustun va raqamlar orqali ifodalanuvchi 1 048 576 satr mavjud bo‘lib, ustunlar A harfidan boshlanib XFD bilan tugallanadi. Varaqdagi alohida olingan har bir katak o‘z nomiga va manziliga: **A3, C45** ega bo‘ladi.

**1-mashq.** **B1** katakka 231 ini, **B2** katakka 569 ni kiritib, ularning yig‘indisini **B3** da hosil qiling.

**Bajarish:** **B3** katakka = belgisini yozish orqali MS Excel 2010 kiritish rejimiga o‘tadi. So‘ngra sichqonchaning chap tugmasi **B1** katak ustida bosilganda, ushbu manzil **B3** da hosil bo‘ladi. Navbatdagi qadamda + kiritilib, keyin **B2** katak ustida yana sichqonchaning chap tugmasi bosiladi. Natijada **B3** da **B1+B2** yozuvi paydo bo‘ladi. **Enter** tugmasi bosilgandan so‘ng, bajarilgan amal natijasi **B3** da hosil bo‘lib, Formulalar satrida =**B1+B2** ifoda yoziladi.



	A	B	C	D	E	F	G	H	I	J	K	L	M
1		231											
2		569											
3		800											

Yuqoridagi kabi boshqa arifmetik amallarni bajarish mashq sifatida ko‘rib chiqishimiz mumkin.

MS Excel 2010 da ishlash jaroyonida turli xatolar yuzaga kelishi mumkin. Ko‘p uchraydigan xatolar tavsifi xususida to‘xtalib o‘tamiz:

□ **ДЕЛ/0** – hisoblash formulasida 0 ga bo‘lish holati mavjud.

□ **ЗНАЧ!** – formulada mumkin bo‘lmagan ifodalar qatnashmoqda, masalan: kirill shriftida o‘zgaruvchilar ishlatilayotgan bo‘lishi mumkin.

Kasbiy ta’limni rivojlantirishda dars jarayonlari davomida Exceldagi asosiy funksiyalardan foydalanishni mukammal o‘rgatish muhim sanaladi. O‘quvchilar ham funksiyalarni amaliy qo‘llay olishni bilishi lozim. Bunda quyidagi metodlardan foydalanish dars samaradorligini oshiradi:

### “Nomini top” metodi

	Sonning kvadrat ildizini hisoblaydi.
	Matndan boshlang‘ich o‘rindan boshlab berilgan sondagi belgilarni ajratib oladi.
	Sonni darajaga ko‘taradi.
	Agar mantiqiy ifoda ning barchasining qiymati ROST bo‘lsa, funsiyaning qiymati ROST, aks holda funsiyaning qiymati YOLG‘ON.
	Bir nechta matni bitta matnga o‘tkazadi.
	Kichik butun songacha yaxlitlaydi.
	Son1,son2,... larning eng kichik qiymatni aniqlaydi.

1. СЦЕПИТЬ 2. МИН 3. КОРЕНЬ 4. ПСТР 5. СТЕПЕНЬ 6. И 7. ЦЕЛОЕ

### “НА”, “Yoq” o‘yini

1. Длстр(“Vatan”)=5 Ushbu funksiya natijasi tog‘ri. (**ha**)

2. Axborot hajmining eng kichik o'lchov birligi qilib bayt qabul qilingan.(yo'q)
3. ABS, ЗАМЕНИТ – funksiyalar matematik funksiya (yo'q)
4. O'zbekiston so'zida 11 bayt axborot mavjud.(ha)
5. Excel dasturi moliya va bank sohalarida qo'llaniladi.(ha)

### **Xulosa**

Shunday, qilib MS Excel yordamida ixtiyoriy arifmetik amallarni tez va oson usulda hisoblash imkoniyati mavjud. MS Excel elektron jadvali kalkulyatordan farqli bo'lgan kengroq ifodalarni hisoblashda umumlashtirish imkoniyati ham mavjud.

**ПРОГРАММНАЯ КОМПЕНСАЦИЯ ИНЕРЦИИ ПРОМЫШЛЕННЫХ  
ДАТЧИКОВ ТЕМПЕРАТУРЫ В ПРОГРАММИРУЕМЫХ  
КОНТРОЛЛЕРАХ**

**Қудратов Жавохир Баходир ўғли,**

Навоийский государственный горно-технологический университет,  
Галаба 27, Навоий, Узбекистан

**Рахматов Достон Истам ўғли,**

Навоийский государственный горно-технологический университет,  
Галаба 27, Навоий, Узбекистан

**Қаландаров Алишер Файзулло ўғли**

Навоийский государственный горно-технологический университет,  
Галаба 27, Навоий, Узбекистан

***Аннотация:** В статье рассмотрена проблема наличия тепловой инерции у термоэлектрических преобразователей общепромышленного исполнения, применяемых для измерения температуры на большинстве технологических установок с температурой среды выше 200 °С. Целью исследования является разработка алгоритма прогнозирования температуры среды при известных тепловых характеристиках датчика температуры и реализация алгоритма непосредственно в общепромышленном программируемом логическом контроллере (ПЛК).*

***Ключевые слова:** тепловая инерция, терморпара, программная обработка, программируемый логический контроллер, алгоритм прогнозирования.*

## SOFTWARE INERTIA COMPENSATION FOR INDUSTRIAL TEMPERATURE SENSORS IN PROGRAMMABLE CONTROLLERS

**Qudratov Javohir Bahodir o'g'li,**

Navoi State University of mining and technology,  
Galaba 27, Navoiy, Uzbekistan

**Raxmatov Doston Istam o'g'li,**

Navoi State University of mining and technology,  
Galaba 27, Navoiy, Uzbekistan

**Qalandarov Alisher Fayzullo o'g'li**

Navoi State University of mining and technology,  
Galaba 27, Navoiy, Uzbekistan

**Abstract:** *The paper deals with the problem of the presence of thermal inertia in thermoelectric converters of general industrial design, used to measure temperature in most technological installations with an ambient temperature above 200 ° C. The aim of the study is to develop an algorithm for predicting the temperature of the environment with known thermal characteristics of the temperature sensor and to implement the algorithm directly in a general industrial programmable logic controller (PLC).*

**Keywords:** *thermal inertia, thermocouple, software processing, programmable logic controller, prediction algorithm.*

Современные промышленные датчики температуры, реализованные на базе первичных измерительных преобразователей, таких как термоэлектрические преобразователи (термопары) и термометры сопротивления, обладают

значительной тепловой инерцией. Инерция изменения показаний датчика по отношению к изменению температуры измеряемой среды обусловлена конструкцией датчика и объясняется теплопередачей через многослойную стенку [1 – 3]. Следовательно, при изменении температуры среды датчик будет передавать действительное значение температуры спустя некоторое время, называемое временем инерции. Согласно документации производителей датчиков температуры, время тепловой инерции для большинства промышленных сенсоров находится в пределах от 20 до 60 с.

Наличие тепловой инерции в ряде случаев может привести к увеличению времени срабатывания системы защиты по температуре технологического агрегата, а также к ухудшению качества регулирования технологических параметров.

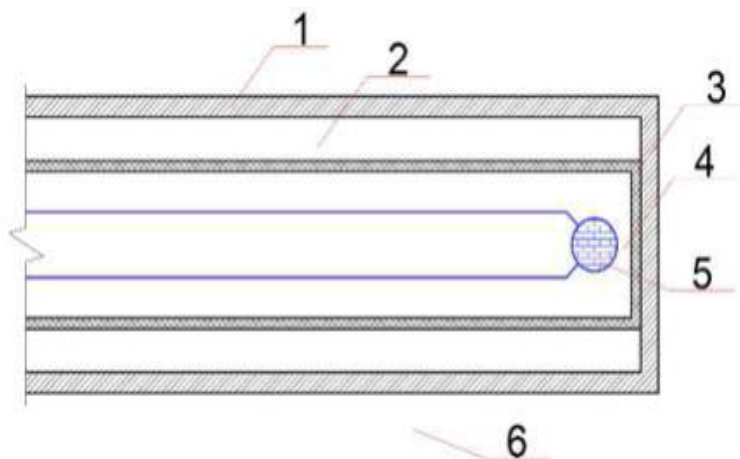

**Рисунок 1.** Теплопередача через многослойную стенку к горячему спаю термопары:

Использование защитных гильз и прочей вспомогательной арматуры для датчиков приводит к увеличению количества слоев при передаче тепла от среды к чувствительному элементу и, следовательно, увеличивает тепловую инерцию измерительного канала (рисунок 1).

В общем случае на чувствительный элемент воздействуют два механизма передачи тепла: конвекция и радиационный теплообмен.

Авторами работы ранее была разработана математическая модель и инженерная методика оценки времени тепловой инерции датчика температуры при различных вариантах изменения температуры среды, таких как линейно и нелинейно изменяющаяся температура и циклически изменяющаяся температура среды [3].

В продолжение исследования разработанные методики адаптированы для применения на программируемых логических контроллерах.

В общем виде при динамически изменяемой температуре среды в случае наличия инерции датчика значение первой определяется по формуле

$$T_c = \lambda \frac{dT}{dt} + T + \left( \lambda \frac{d^2T}{dt^2} + \frac{dT}{dt} \right) \tau, \quad (1)$$

где  $T_c$  – температура окружающей среды;  
 $\lambda$  – коэффициент тепловой инерции термопреобразователя;  
 $T$  – температура чувствительного элемента;  
 $\tau$  – время.

При вычислении конечного значения температуры выбирается период времени, многократно превышающий постоянные времени технологического процесса.

Снимаемая переходная характеристика термопары при реакции на единичное воздействие приведена на рисунке 2.

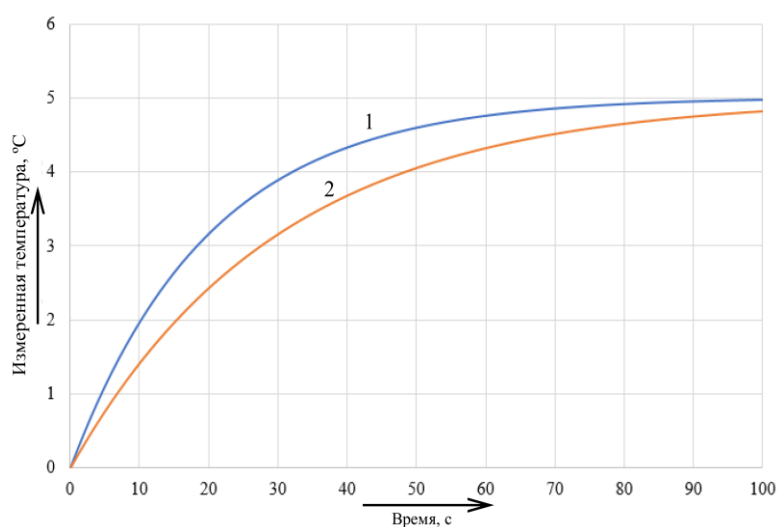

**Рисунок 2.** Изменение измеренных значений исследуемых термопар: 1 – время инерции 20 с; 2 – время инерции 30 с

В первом приближении подобная динамика объекта может быть описана апериодическим звеном первого порядка, реже апериодическим звеном первого порядка с запаздыванием или апериодическим звеном второго порядка.

Как известно, передаточная функция апериодического звена имеет вид:

$$W(p) = \frac{1}{\lambda p + 1}. \quad (2)$$

Дифференциальное уравнение звена имеет вид:

$$T_c = \lambda \frac{dT}{dt} + T. \quad (3)$$

Следовательно, температура среды может быть в первом приближении вычислена как первая производная от показаний датчика, усиленная на величину инерции с последующим смещением на текущее значение температуры.

Для проверки гипотезы было выполнено математическое моделирование в среде Matlab Simulink (рисунок 3). Рассматривались два основных варианта изменения температуры среды:

линейное нарастание с постоянной скоростью, например, в случае выброса газов с высокой температурой в технологической системе;

гармоническое изменение температуры среды, например, при периодическом изменении нагрузки.

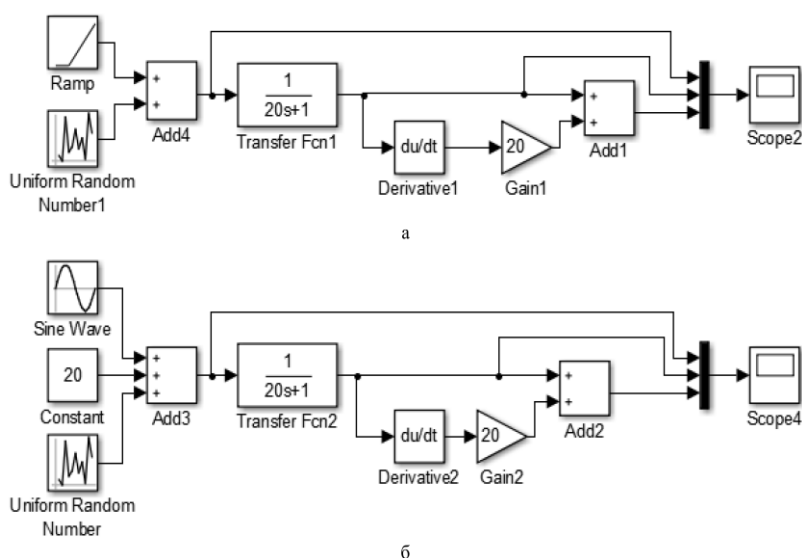

**Рисунок.** Моделирование вычисления температуры среды по сигналу датчика: а – линейно нарастающий сигнал; б – периодический сигнал

Оценка точности алгоритма прогнозирования выполнялась по общеизвестным методикам [2 – 4], сравнивались входное имитируемое значение температуры среды и прогнозируемое значение в данный момент времени. Величина отклонения прогнозируемого значения не превышала в абсолютном значении 0,5 °С.

### СПИСОК ЛИТЕРАТУРЫ

1. Рахматов Д.И., Саидова А.Х., Мохилова Н.Т., Тухтамишова М.Ш. Автоматизация технологических процессов и производств // Интернаука: электрон. научн. журн. 2022. – №. 18-5. – С. 23-25. <https://internauka.org/journal/science/internauka/241>
2. Рахматов Д.И., Абдужабборова Д.А. Разработка методики калибровки средств измерений //Студенческий вестник. – 2021. – №. 3-5. – С. 47-49. <https://elibrary.ru/item.asp?id=44681682>
3. Kabulov, A., Kalandarov, I., Raxmatov, D., & Namozov, N. (2023). Control system and algorithm for construction of optimal technological routes for machining parts in the machining shop [https://doi.org/10.1007/978-3-031-21219-2\\_288](https://doi.org/10.1007/978-3-031-21219-2_288)
4. Raxmatov D., Qalandarov A. The importance of metrology and measurements in the application of drip irrigation in horticulture //E3S Web of Conferences. – EDP Sciences, 2023. – Т. 390. <https://doi.org/10.1051/e3sconf/202339004027>
5. Qudratov Javohir Bahodir o'g'li. (2023). O'lchash vositalarining o'lchash sharoitlarida noaniqligini aniqlash tahlillari. scholar, 1(14), 106–110. <https://doi.org/10.5281/zenodo.7992726>



**TABLE OF CONTENTS**

<b>Sr. No.</b>	<b>Paper/ Author</b>
1	Xonto'rayev , J. (2023). BOBUR G'AZALIYOTIDA QOFIYA SAN'ATLARI. SCHOLAR, 1(16), 4–9. Retrieved from <a href="https://researchedu.org/index.php/openscholar/article/view/3949">https://researchedu.org/index.php/openscholar/article/view/3949</a>
2	Jurayeva , G. (2023). CREATIVE INTERPRETATION OF CHILDREN'S LITERATURE IN BOOK GRAPHICS OF UZBEKISTAN. SCHOLAR, 1(16), 10–12. Retrieved from <a href="https://researchedu.org/index.php/openscholar/article/view/3951">https://researchedu.org/index.php/openscholar/article/view/3951</a>
3	Noriyeva, A. J. qizi. (2023). ELLIPS VA UNING EKSSENTRISITETIGA OID TEOREMA. SCHOLAR, 1(16), 13–17. Retrieved from <a href="https://researchedu.org/index.php/openscholar/article/view/3954">https://researchedu.org/index.php/openscholar/article/view/3954</a>
4	Xamidov , M. Z. (2023). VERTICAL GARDENING OF URBAN AREAS AND STRUCTURES. SCHOLAR, 1(16), 18–21. Retrieved from <a href="https://researchedu.org/index.php/openscholar/article/view/3955">https://researchedu.org/index.php/openscholar/article/view/3955</a>
5	To'yurodova , G. N. qizi, Shonazarova , N. R., & Turdiyev , S. R. o'g'li. (2023). ABDULLA AVLONIY HAYOT YO'LI VA TARBIYAGA OID FIKRLARI TAHLILI. SCHOLAR, 1(16), 22–26. Retrieved from <a href="https://researchedu.org/index.php/openscholar/article/view/3956">https://researchedu.org/index.php/openscholar/article/view/3956</a>
6	Axmadjonov, N. B. o'g'li. (2023). TOLIBONNING IKKINCHI HOKIMYATI DAVRIDA O'ZBEKISTONNING AFG'ONISTON BO'YICHA YONDASHUVLARI. SCHOLAR, 1(16), 27–31. Retrieved from <a href="https://researchedu.org/index.php/openscholar/article/view/3957">https://researchedu.org/index.php/openscholar/article/view/3957</a>
7	Qo'chqorov , A. N., Xoljigitov , A. M., & Elmurotov , S. P. (2023). SIMMENTAL ZOTI SIGIRLARINING YELINI SHAKLI VA SIFATINI O'RGANISH. SCHOLAR, 1(16), 32–36. Retrieved from <a href="https://researchedu.org/index.php/openscholar/article/view/3958">https://researchedu.org/index.php/openscholar/article/view/3958</a>
8	Jo'rayev , Z. A. o'g'li. (2023). SUV TEJOVCHI SUG'ORISH TEXNOLOGIYALARI VA ULARNING AFZALLIKLARI. SCHOLAR, 1(16), 37–40. Retrieved from <a href="https://researchedu.org/index.php/openscholar/article/view/3960">https://researchedu.org/index.php/openscholar/article/view/3960</a>

9

Obidjonova , G. M. qizi. (2023). QADIMGI SPARTADA HARBIY TA'LIM. SCHOLAR, 1(16), 41–44. Retrieved from <https://researchedu.org/index.php/openscholar/article/view/3961>

10

Шаропов , Н. (2023). ЎҚУВЧИЛАРДА МУСТАҚИЛ ФИКРЛАШНИНГ ПСИХОЛОГИК ХУСУСИЯТЛАРИ. SCHOLAR, 1(16), 45–49. Retrieved from <https://researchedu.org/index.php/openscholar/article/view/3962>

11

Asatov , A. L. o'g'li. (2023). O'ZBEKISTON RESPUBLIKASI PREZIDENTI SAYLOVINING O'ZIGA XOS XUSUSIYATLARI. SCHOLAR, 1(16), 50–57. Retrieved from <https://researchedu.org/index.php/openscholar/article/view/3963>

12

Tuymaeva, K. (2023). THE ROLE OF FAIRYTALES IN TEACHING AND LEARNING A FOREIGN LANGUAGE. SCHOLAR, 1(16), 58–61. Retrieved from <https://researchedu.org/index.php/openscholar/article/view/3964>

13

O'tkirbek , X. S. o'g'li. (2023). KOMPYUTER TARMOG'IDA ELLIPTIK GURUHLARDAGI KORXONALARNING MAXFIY KALITLARNI TARQATISH XIZMATI. SCHOLAR, 1(16), 62–67. Retrieved from <https://researchedu.org/index.php/openscholar/article/view/3965>

14

Qodirova , S. (2023). YURAK ISHEMIK KASALLIGI BILAN OG'RIGAN BEMORLARNI KLINIK- PSIXOLOGIK HOLATINING TAXLILI. SCHOLAR, 1(16), 68–72. Retrieved from <https://researchedu.org/index.php/openscholar/article/view/3966>

15

Akhrorova , R. U., & Турсунова , М. (2023). СИНТАКСИС В СТАРОФРАНЦУЗКАХ ПИСЬМЕННАХ ИСТОЧНИКАХ. SCHOLAR, 1(16), 73–77. Retrieved from <https://researchedu.org/index.php/openscholar/article/view/3967>

16

Akhrorova , R. U., & Турсунова , М. (2023). ГРАММАТИЧЕСКИЕ ИЗМЕНЕНИЯ В СТАРОФРАНЦУЗКАХ ПИСЬМЕННАХ ИСТОЧНИКАХ. SCHOLAR, 1(16), 78–81. Retrieved from <https://researchedu.org/index.php/openscholar/article/view/3968>

17

Sadullayev , O. B. o'g'li. (2023). UMUMTA'LIM MAKTAB DIREKTORLARINI TANLASH VA TAYINLASHNING SAMARALI MEKANIZMI. SCHOLAR, 1(16), 82–86. Retrieved from <https://researchedu.org/index.php/openscholar/article/view/3969>

18

Shoymuratova , F. (2023). XX ASRNING SO'NGGI CHORAGIDA INGLIZ VA AFROAMERIKALIK YOZUVCHILAR IJODIDA MAGIK REALIZMNING O'ZIGA XOSLIGINI NAMOYON BO'LISHI (TONI MORRISON). SCHOLAR, 1(16), 87–92. Retrieved from <https://researchedu.org/index.php/openscholar/article/view/3970>

19

Кодирова , Ф. У., & Рискулова , А. У. к. (2023). РАБОТА С РОДИТЕЛЯМИ ДЕТЕЙ С ОСОБЕННОСТЯМИ В РАЗВИТИИ. SCHOLAR, 1(16), 93–101. Retrieved from <https://researchedu.org/index.php/openscholar/article/view/3971>

20

Ишматова , О. С., & Камбылова , З. Н. к. (2023). МЕХАНИЗМ ПСИХОЛОГИЧЕСКОЙ ПОМОЩИ СЕМЬЯМ ДЕТЕЙ С ОСОБЫМИ НУЖДАМИ. SCHOLAR, 1(16), 102–108. Retrieved from <https://researchedu.org/index.php/openscholar/article/view/3972>

21

Кодирова , Ф. У., & Шокаримова , Ф. (2023). СОВРЕМЕННЫЙ ВЗГЛЯД НА ПЕДАГОГИЧЕСКУЮ ПРАКТИКУ СТУДЕНТОВ ПО НАПРАВЛЕНИЮ СПЕЦИАЛЬНАЯ ПЕДАГОГИКА. SCHOLAR, 1(16), 109–115. Retrieved from <https://researchedu.org/index.php/openscholar/article/view/3973>

22

Urazov , N. S., & Adilbaev , B. A. (2023). VAKILLIK MUNOSABATLARINI FUQAROLIK-HUQUQIY TARTIBGA SOLISHNI TAKOMILLASHTIRISH. SCHOLAR, 1(16), 116–121. Retrieved from <https://researchedu.org/index.php/openscholar/article/view/3974>

23

Matniyozov , S. S. o'g'li. (2023). ANTIK DAVR XORAZM HAYKALTAROSHLIGI. SCHOLAR, 1(16), 122–127. Retrieved from <https://researchedu.org/index.php/openscholar/article/view/3975>

24

Matniyozov , S. S. o'g'li. (2023). CHIG'ATOY ULUSI TARIXIY GEOGRAFIYASI. SCHOLAR, 1(16), 128–131. Retrieved from <https://researchedu.org/index.php/openscholar/article/view/3976>

25

Boxodirova , M. X. (2023). BOSHLANG'ICH SINFLARDA SINTAKTIK ELEMENTLARNI O'QITISH. SCHOLAR, 1(16), 132–135. Retrieved from <https://researchedu.org/index.php/openscholar/article/view/3977>

26

Shamsitdinova, X. M. qizi. (2023). DIVIDEND SIYOSATI VA UNGA SALBIY TA'SIR ETUVCHI OMILLAR XAVFINI KAMAYTIRISH. SCHOLAR, 1(16), 136–138. Retrieved from <https://researchedu.org/index.php/openscholar/article/view/3978>

27

Kdirbaeva , B. K. (2023). THE PHENOMENON OF REDUPLICATION IN ENGLISH AND KARAKALPAK: A CROSS-LINGUISTIC STUDY. SCHOLAR, 1(16), 139–146. Retrieved from <https://researchedu.org/index.php/openscholar/article/view/3979>

28

Аманов, О. А., Жўраев, А. А., Мамадиёров , Ф. Д., & Нурматов, И. (2023). ШЎРЛАНГАН ТУПРОҚ ИҚЛИМ ШАРОИТЛАРИДА БАҲОРГИ ЮМШОҚ БУҒДОЙНИНГ ДАЛА УНУВЧАНЛИГИГА МИНЕРАЛЛАШГАН ЕР ОСТИ СУВЛАРИНИНГ ТАЪСИРИ. SCHOLAR, 1(16), 147–153. Retrieved from <https://researchedu.org/index.php/openscholar/article/view/3980>

29

Amanov , O. A., Sarmonov , S. S., & Xidirov , J. E. (2023). TRITIKALE - CHORVACHILIK RIVOJI UCHUN MUHIM OZUQA MANBAI. SCHOLAR, 1(16), 154–158. Retrieved from <https://researchedu.org/index.php/openscholar/article/view/3981>

30

Begimqulova , S. M. (2023). NO‘XAT NAVLARINING ASCOCHYTA RABIEI ZAMBURIG‘IGA CHIDAMLILIGINI EKSPRES BAHOLASH. SCHOLAR, 1(16), 159–162. Retrieved from <https://researchedu.org/index.php/openscholar/article/view/3982>

31

Ишматова, О. С., & Каримова, С. М. к. (2023). ВВЕДЕНИЕ ИНКЛЮЗИВНОГО ДОШКОЛЬНОГО ОБРАЗОВАНИЯ В УЗБЕКИСТАНЕ. SCHOLAR, 1(16), 163–171. Retrieved from <https://researchedu.org/index.php/openscholar/article/view/3983>

32

Bektoshev , Z. S. o‘g‘li, Sanoyev , F. T., & Hamidov , E. R. (2023). BIR FAZALI DVIGATELNING TEZLIGINI CHASTOTA O‘ZGARTIRGICH ORQALI TEZLIKNI ROSTLASH VA QUVVATNI TEJASH USULINI TADQIQ QILISH. SCHOLAR, 1(16), 172–175. Retrieved from <https://researchedu.org/index.php/openscholar/article/view/3984>

33

Bektoshev , Z. S. o'g'li, Turniyozov, Z. H., & Ergashev , Y. H. o'g'li. (2023). TIRISTORLI CHASTOTA O'ZGARTIRGICHLARNING TURLARI VA ISHLASH SXEMALARINI TADQIQ QILISH. SCHOLAR, 1(16), 176–179.

Retrieved from

<https://researchedu.org/index.php/openscholar/article/view/3985>

34

Yusupova , M. J. (2023). YANGI O'ZBEKISTON YOSHLARIDA VANANPARVARLIKNI TARBIYALASH DOLZARB PEDAGOGIK MUAMMO SIFATIDA. SCHOLAR, 1(16), 180–188. Retrieved from

<https://researchedu.org/index.php/openscholar/article/view/3986>

35

Турсунова , М. Э. (2023). ФОНЕТИЧЕСКИЕ ПРОЦЕССЫ КАК СПОСОБ ЗАИМСТВОВАНИЯ В ЯЗЫКОВОЙ СИСТЕМЕ. SCHOLAR, 1(16), 189–194. Retrieved from

<https://researchedu.org/index.php/openscholar/article/view/3987>

36

Abdullayeva , S. X. (2023). MUZEY TUSHUNCHASI VA MUZEYLARDA FONDNING AHAMIYATI. SCHOLAR, 1(16), 195–198. Retrieved from

<https://researchedu.org/index.php/openscholar/article/view/3988>

37

Raxmatova , S. S. (2023). INFORMATIKA FANIDAN KASBIY TA'LIMDA EXCEL DASTURINI SOHALARDA QO'LLASH BO'YICHA TUSHUNCHALAR. SCHOLAR, 1(16), 199–202. Retrieved from

<https://researchedu.org/index.php/openscholar/article/view/4147>

38

Қудратов , Ж. Б. ў., Рахматов, Д. И. ў., & Қаландаров , А. Ф. ў. (2023). ПРОГРАММНАЯ КОМПЕНСАЦИЯ ИНЕРЦИИ ПРОМЫШЛЕННЫХ ДАТЧИКОВ ТЕМПЕРАТУРЫ В ПРОГРАММИРУЕМЫХ КОНТРОЛЛЕРАХ. SCHOLAR, 1(16), 203–208. Retrieved from

<https://researchedu.org/index.php/openscholar/article/view/4168>