

ISSN: 2181-4147

Scientific Journal

Scholar

Volume 1, Issue 34



TOGETHER WE REACH THE GOAL

2023/34

December

ISSN 2181-4147
VOLUME 1, ISSUE 34
DECEMBER 2023



<https://researchedu.org/index.php/openscholar>

**“SCHOLAR” SCIENTIFIC JOURNAL
VOLUME 1, ISSUE 34, DECEMBER, 2023**

EDITORIAL BOARD

G. Kholmurodova

Professor, Doctor of Agricultural Sciences, Tashkent State Agrarian University

A. Madaliev

Professor, Doctor of Economics, Tashkent State Agrarian University

G. Sotiboldieva

Associate Professor, Doctor of Philosophy (Phd) in Biological Sciences, Fergana State University

U. Rashidova

Associate Professor, Doctor of Philosophy (Phd) in Philological Sciences, Samarkand State University

D. Darmonov

Associate Professor, Doctor of Philosophy (Phd) in Biological Sciences, Fergana State University

X. Abduxakimova

Associate Professor, Doctor of Philosophy (Phd) in Biological Sciences, Fergana State University

U. Ruzmetov

Associate Professor, Doctor of Philosophy (Phd) in Chemical Sciences, National University of Uzbekistan

M. Yusupova

Associate Professor, Doctor of Philosophy (Phd) in Biological Sciences, Fergana State University

M. Kambarov

Associate Professor, Doctor of Philosophy (Phd) in Pedagogical Sciences, Namangan State University

S. Sadaddinova

Associate Professor, Doctor of Philosophy (Phd) in Physics and Mathematics Sciences, Tashkent University of Information Technologies

M. Fayzullaev

Associate Professor, Doctor of Philosophy (Phd) Geographical Sciences, Karshi State University

Z. Muminova

Doctor of Philosophy (Phd) in Agricultural Sciences, Samarkand Institute of Veterinary Medicine

B. Kuldashov

Doctor of Philosophy (Phd) in Agricultural Sciences, Samarkand Institute of Veterinary Medicine

Kh. Askarov

Doctor of Philosophy (Phd) in Agricultural Sciences, Fergana Polytechnic Institute

S. Nazarova

Associate Professor, Doctor of Philosophy (Phd) in Agricultural Sciences, Bukhara State University

O. Rahmonov

Doctor of Philosophy (Phd) in Technical Sciences, Fergana Polytechnic Institute

G. Tangirova

Associate Professor, Doctor of Philosophy (Phd) in Agricultural Sciences, Tashkent State Agrarian University

Z. Koryogdiev

Doctor of Philosophy (Phd) in Historical Sciences, Bukhara State University

S. Ubaydullaev

Doctor of Philosophy (Phd) in Agricultural Sciences, Andijan Institute of Agriculture and Agrotechnology

R. Yuldasheva

Associate Professor, Doctor of Agricultural Sciences, Tashkent State Agrarian University

M. Yuldashova

Doctor of Philosophy (Phd) in Biological Sciences, Namangan State University

Editorial Secretary: J. Eshonkulov

O‘ZBEKISTON RESPUBLIKASI BANK TIZIMI: ISLOHOTLAR VA RIVOJLANISH ISTIQBOLLARI

Tursunov Faridun Mustafoyevich

Samarqand iqtisodiyot va servis instituti, “Bank ishi” kafedrası o‘qituvchisi

tursunovfaridun4330@gmail.com

Mamatqulov Bekzod Ma’ruf o‘g‘li

Samarqand iqtisodiyot va servis instituti talabasi

bekzod@gmail.com

ANNOTATSIYA

Maqolada strategik islohotlar, ko‘rilayotgan chora-tadbirlar va iqtisodiyotning ushbu sektori oldida turgan vazifalarga e‘tibor qaratilib, O‘zbekiston bank tizimidagi o‘zgarishlar va rivojlanish haqida umumiy ma‘lumot berilgan. Samaradorlikni oshirish, xizmatlardan foydalanish imkoniyatlarini kengaytirish va tizimdagi davlat ishtirokini kamaytirish tashabbuslari bayon etilgan.

***Kalit so‘zlar:** O‘zbekiston, bank tizimi, islohotlar, moliyaviy barqarorlik, xizmatlar mavjudligi, davlat ishtiroki, mijozlarga e‘tibor, raqamli texnologiyalar, xalqaro institutlar, iqtisodiy rivojlanish.*

BANKING SYSTEM OF THE REPUBLIC OF UZBEKISTAN: PROSPECTS FOR REFORM AND DEVELOPMENT

ABSTRACT

The article focuses on Strategic Reforms, Measures Taken and the tasks facing this sector of the economy and provides an overview of changes and development in

the banking system of Uzbekistan. Initiatives to increase efficiency, expand access to services, and reduce state participation in the system have been outlined.

Keywords: *Uzbekistan, banking system, reforms, financial stability, availability of services, state participation, customer attention, digital technologies, international institutions, economic development.*

KIRISH

Ma'lumki, O'zbekistonda tadbirkorlikni rivojlantirish, iqtisodiy barqarorlikni ta'minlash bo'yicha dasturlar faol amalga oshirilmoqda. Fuqarolarni tadbirkorlik sohasiga faol jalb etish orqali ularning turmush darajasini oshirishga qaratilgan "Har bir oila – tadbirkor" dasturi muhim tashabbuslardan biridir.

2019-yildan boshlab kam ta'minlangan oilalarni tadbirkorlikni rivojlantirish uchun kreditlar ajratish orqali qo'llab-quvvatlash borasida salmoqli chora-tadbirlar amalga oshirilmoqda. Valyuta siyosatining liberallasuvi fonida yuridik shaxslarning chet el valyutasini cheklovlarsiz sotib olish imkoniyati xalqaro operatsiyalarni rag'batlantirmoqda. Bu sog'lom bank tizimini shakllantirib, innovatsion mexanizmlarni joriy etishga ko'maklashmoqda.

Valyuta tizimini liberallashtirish ham eksport hajmini oshirishga xizmat qilmoqda. 2022-yilda O'zbekiston dunyoning 204 davlati bilan savdo aloqalarini faol rivojlantirib, eksport hajmini 115,9 foizga o'sdi va tovar aylanmasi 19 milliard dollardan ortiqni tashkil etdi. Prezidentning "valyuta siyosatini liberallashtirish bo'yicha ustuvor chora – tadbirlar to'g'risida" gi Farmoniga binoan amalga oshirilgan valyuta siyosatini liberallashtirish yuridik shaxslarga xalqaro operatsiyalar uchun chet el valyutasini cheklovsiz sotib olish, jismoniy shaxslarga esa valyuta ayirboshlash shoxobchalari va tijorat banklarining konversiya bo'limlari orqali chet el valyutasini erkin sotish va sotib olish imkoniyatini berdi.

O'zbekistonning tashqi savdo aylanmasi 2022-yilda 50 milliard dollardan ortiqni tashkil etgan bo'lsa, eksport hajmi 19 million 309,1 million dollarga oshib, 115,9 foizga o'sdi.

ADABIYOTLAR TAHLILI VA METODOLOGIYA

Mavzuga oid birqancha olimlarning tadqiqot ishlari va ilmiy nazariyalari bilan yaqindan tanishib chiqildi.

Iqtisodiyotni zarur moliyaviy resurslar bilan ta'minlash uchun banklar barqarorligini mustahkamlash choralari ko'rilmoqda. Xalqaro valyuta jamg'armasi, Jahon banki, Osiyo taraqqiyot banki, Islom taraqqiyot banki, Osiyo infratuzilma sarmoyalari banki kabi xalqaro institutlar bilan hamkorlik yangi bosqichga ko'tarildi. O'zbekistonda Yevropa tiklanish va taraqqiyot bankining vakolatxonasi mavjud [1]. O'zbekiston Respublikasi Prezidenti Sh.Mirziyoev o'z nutqida bu borada "...bank tizimini rivojlantirish uchun bu yil keskin choralar ko'rishimiz lozim. 2020 yildan boshlab har bir bankda keng ko'lamlı transformatsiya dasturi amalga oshiriladi. Bu borada banklarimizning kapital, resurs bazasi va daromadlarini oshirish alohida e'tiborimiz markazida bo'ladi" deya, aytib o'tgan edilar [2].

Bundan tashqari so'ngi yillarda bank tizimini ommaboplashtirish va erkin raqobat sharoitiga moslashtirish ko'zda tutilgan bir qator hujjatlar qabul qilindi. Xususan, 2018 yil 23 martda O'zbekiston Respublikasi Prezidentining «Bank xizmatlari ommabopligini oshirish bo'yicha qo'shimcha chora-tadbirlar to'g'risida»gi 3620-sonli Qarori qabul qilinishi bank xizmatlarini ko'rsatishda mavjud muammolar va banklar tomonidan amalga oshirilishi kerak bo'lgan chora-tadbirlarni belgilab berdi [3]

NATIJALAR

2022-yilda Yevropa tiklanish va taraqqiyot banki (YTTB) mamlakatdagi 26 ta loyihaga qariyb 900 million AQSh dollari (839 million yevro) miqdorida sarmoya kiritdi va u ketma-ket uch yil davomida Yevropa tiklanish va taraqqiyot banki Markaziy Osiyoda eng ko'p mablag' oluvchiga aylandi. Investitsiyalar qayta tiklanadigan energiyadan tortib, moliya institutlarigacha bo'lgan iqtisodiyotning turli tarmoqlarini qamrab oldi. Moliya sohasida YeTTB "Asakabank", "Ipoteka-bank", O'zbekiston Tashqi iqtisodiy aloqalar milliy banki va SQB banki uchun savdoni

moliyalashtirish limitlarini 210 million AQSh dollariga oshirdi. Ushbu bitim xususiy mahalliy tadbirkorlik subyektlari, jumladan, kichik va oʻrta korxonalar (KOʻB) uchun zarur tovar, xizmatlar va uskunalarni import qilish, oʻz mahsulotlarini eksport qilish uchun keng yoʻl ochadi.

Oʻzbekiston oʻz islohotlarini Raqamli iqtisodiyot milliy konsepsiyasi va “Raqamli Oʻzbekiston – 2030” dasturida nazarda tutilgan axborot-kommunikatsiya texnologiyalariga asoslangan innovatsion rivojlanishga yoʻnaltirmoqda. Raqamli toʻlov resurslari bozorini rivojlantirishga alohida eʼtibor qaratilmoqda. Mamlakatda uchta asosiy quyi tizim – banklararo, bank ichidagi va chakana savdo tizimidan iborat samarali toʻlov tizimi yaratilgan. Banklararo toʻlov tizimi orqali amalga oshirilayotgan toʻlov operatsiyalari soni muttasil ortib bormoqda. Ayni paytda kliring tizimi orqali 35 turdagi xizmatlar uchun toʻlovlar amalga oshirilmoqda.

MUHOKAMA

2019-yilda Humo toʻlov tizimi joriy qilingan boʻlib, u joriy UzCardʻdan keyin ikkinchi oʻrinni egalladi. Bugungi kunga qadar 14 million 800 ming donadan ortiq bank toʻlov kartalari muomalaga chiqarildi. Humo toʻlov tizimining operatori xalqaro toʻlov tizimlari (Visa, MasterCard, Union Pay International) bilan aloqalarni oʻrnatdi, bu xorijdagi Humo bank kartalari va yuqorida qayd etilgan tizimlarga tegishli xorijiy banklarning kartalari boʻyicha xorijiy valyutada operatsiyalarni amalga oshirish imkoniyatini ochib beradi. Oʻzbekistonda.

Pul-kredit siyosatining shaffofligi va prognozligini taʼminlash maqsadida Markaziy bank moliyaviy koʻrsatkichlarning ochiqligini sezilarli darajada kengaytirdi. Rasmiy veb-saytda ilk bor Oʻzbekistonning oltin-valyuta zaxiralari va pul agregatlari toʻgʻrisidagi maʼlumotlar, shuningdek, bank sektori faoliyatiga oid tahliliy materiallar hamda muhim meʼyoriy hujjatlar loyihalari taqdim etildi.

XULOSA

Umuman olganda, Oʻzbekiston bank tizimida xizmatlar samaradorligi, barqarorligi va ulardan foydalanish qulayligini oshirishga qaratilgan faol oʻzgarishlar

va islohotlar jarayoni davom etmoqda. Mamlakat raqobat va innovatsiyalarni rivojlantirish uchun davlatning bank sektoriga aralashuvini kamaytirish tarafdori.

Kelgusi besh yil davomida bank tizimini isloh qilish strategiyasining qabul qilinishi yanada ochiq, samarali va mijozlarga yo'naltirilgan moliyaviy tizim sari qadamdir. Yevropa tiklanish va taraqqiyot banki kabi xalqaro moliya institutlari bilan hamkorlikning kuchayishi ushbu strategik maqsadlarga erishish uchun tajriba va resurslarni jalb qilish majburiyatini aks ettiradi.

O'zbekiston bank tizimida raqamli texnologiyalar faol joriy etilmoqda, aholi va biznes uchun xizmatlar va to'lov tizimlaridan foydalanish imkoniyatlari yaxshilanmoqda. Mijozlarning kreditini baholash va likvidlik muammolari kabi qiyinchiliklarga qaramay, mamlakat xalqaro standartlar asosida innovatsiyalar va rivojlanishga yo'naltirilgan ko'p qirrali o'zgarishlarga intilmoqda.

Qonunchilikdagi o'zgarishlar, xalqaro institutlar va maslahatchilarni jalb etish, xorijiy tashkilotlar bilan strategik sheriklik O'zbekistonni jahon moliyaviy tendentsiyalari bilan hamnafas bo'ladigan davlat sifatida ko'rsatuvchi bank islohoti rejasining muhim elementlari hisoblanadi.

ADABIYOTLAR

1. Постановление Президента Республики Узбекистан «О мерах по дальнейшему развитию и повышению устойчивости банковской системы республики». 12.09.2017 г.

2. O'zbekiston Respublikasi Prezidenti Shavkat Mirziyoevning Oliy Majlisga Murojaatnomasi. Murojaat (2018). Xalq so'zi gazetasining 23 dekabr soni.

3. О. И. Лаврушин, И. Д. Мамонова, Н. И. Валенцева [и др.]; под ред.

4. Постановление Президента Республики Узбекистан «О дополнительных мерах по повышению финансовой устойчивости и уровня капитализации коммерческих банков». 16.07. 2017 г.

5. Ниязов Ф. Узбекистан: эпоха перемен. – Рынок, деньги и кредит, 2019, №8.

6. Указ Президента Республики Узбекистан «О стратегии реформирования банковской системы Республики Узбекистан на 2020 — 2025 годы». 12.05.2020 г.

7. Расулова Н. Н. НОВЫЙ ЭТАП РАЗВИТИЯ БАНКОВСКОЙ СИСТЕМЫ РЕСПУБЛИКИ УЗБЕКИСТАН //СОВРЕМЕННЫЕ ПРОБЛЕМЫ СОЦИАЛЬНО-ЭКОНОМИЧЕСКИХ СИСТЕМ В УСЛОВИЯХ ГЛОБАЛИЗАЦИИ. – 2019. – С. 145-147.

BANKING SYSTEM OF THE REPUBLIC OF UZBEKISTAN: REFORMS AND VECTORS OF DEVELOPMENT

Scientific adviser: **Oybek Juliboy ugli**

Senior lecturer of Samarkand institute of economics and service

Bakhronov Daler

Student of Samarkand institute of economics and service

***Abstract:** The article reviews the changes and development of the banking system of Uzbekistan, focusing on strategic reforms, measures taken and challenges facing this sector of the economy. Initiatives to increase efficiency, increase the availability of services, and reduce government participation in the system are described.*

***Keywords:** Uzbekistan, banking system, reforms, financial stability, availability of services, state participation, customer focus, digital technologies, international institutions, economic development.*

Uzbekistan's economic strategy is aimed at ensuring stability and active development of all sectors of the economy. It relies on domestic resources, allowing the country to successfully integrate into the global economy. The strategic priorities set out in the Development Strategy until 2030 have paved the way for the creation of a new model of the banking system focused on the needs of customers in financial resources.

Today's reform of the banking system continues to develop against the backdrop of increased transparency of the Central Bank of the Republic of Uzbekistan.

Important characteristics of the modern banking business in Uzbekistan include an increase in resource capital, expansion of the range of banking services, increased competition through the use of modern technologies, as well as active cooperation

with global financial institutions. Competition in the banking environment stimulates organizations to constantly develop new products, among which deposits play a key role. A variety of deposit strategies and the renewal of the product line contribute to an increase in active operations in commercial banks of Uzbekistan.

The importance of the development of small business and private entrepreneurship is emphasized by world experience. Their activities contribute to the increase in employment and income growth of the population. Banks actively support entrepreneurship, recognizing its ability to quickly adapt to market changes and meet the needs of consumers, which makes this sector a key source of saturation of the domestic market with goods and services.

It is known that Uzbekistan is actively implementing programs for the development of entrepreneurship and economic stability. One of the key initiatives is the "Every Family Entrepreneur" program, aimed at improving the standard of living of citizens through their active involvement in the entrepreneurial sphere.

Since 2019, significant measures have been taken to support low-income families by providing them with loans for the development of entrepreneurship. Against the background of the liberalization of monetary policy, the ability of legal entities to acquire foreign currency without restrictions stimulates international transactions. This creates a healthy banking system and promotes the introduction of innovative mechanisms.

The liberalization of the monetary system also contributes to an increase in exports. In 2022, Uzbekistan actively developed trade relations with 204 countries of the world, increasing exports by 115.9 percent, reaching a turnover of more than \$19 billion.

According to the Presidential Decree "On Priority Measures to Liberalize Foreign Exchange Policy", the liberalization of foreign exchange policy has enabled legal entities to acquire foreign currency for international transactions without restrictions, and individuals to freely sell and buy foreign currency through exchange offices and conversion departments of commercial banks.

Uzbekistan's foreign trade turnover in 2022 amounted to more than \$50 billion, while exports increased to \$19309.1 million, showing an increase of 115.9 percent.

To provide the economy with the necessary financial resources, steps are being taken to strengthen the stability of banks. Cooperation with international institutions such as the International Monetary Fund, the World Bank, the Asian Development Bank, the Islamic Development Bank, the Asian Infrastructure Investment Bank has grown to a new level. There is an office of the European Bank for Reconstruction and Development in Uzbekistan.

In 2022, the European Bank for Reconstruction and Development (EBRD) invested almost US\$900 million (€839 million) in 26 projects in the country, making it the main recipient of EBRD financing in Central Asia for three consecutive years. Investments have covered different sectors of the economy: from renewable energy sources to financial institutions. In the financial sector, the EBRD has increased trade finance limits by US\$210 million for Asakabank, Ipoteka Bank, the National Bank for Foreign Economic Activity of Uzbekistan and SQB Bank. The deal paves the way for private domestic businesses, including small and medium-sized enterprises (SMEs), to import essential goods, services and equipment, as well as to export their products.

Uzbekistan is directing its reforms towards innovative development based on information and communication technologies, as provided for in the National Concept of Digital Economy and the Digital Uzbekistan - 2030 program. Particular attention is paid to the development of the market for digital payment resources. An effective payment system has been created in the country, consisting of three main subsystems - interbank, intrabank and retail. The number of payment transactions carried out through the interbank payment system is constantly increasing. Currently, payments for 35 types of services are made through the clearing system.

In 2019, the Humo payment system was introduced, which became the second most important after the current UzCard. To date, more than 14,800,000 bank payment cards have been issued. The operator of the Humo payment system has

established relations with international payment systems (Visa, MasterCard, Union Pay International), which opens up the possibility of conducting transactions in foreign currency from Humo bank cards abroad and cards of foreign banks belonging to the above-mentioned systems on the territory of Uzbekistan.

To ensure the transparency and predictability of monetary policy, the Central Bank has significantly expanded the openness of financial indicators. For the first time, the official website presents data on the gold and foreign exchange reserves of Uzbekistan and monetary aggregates, as well as provides analytical materials on the activities of the banking sector and drafts of important regulatory documents.

Conclusion

In general, the banking system of Uzbekistan is in the process of active changes and reforms aimed at improving the efficiency, stability and availability of services. The country aims to reduce government intervention in the banking sector to promote competition and innovation.

The adoption of the banking reform strategy for the next five years is a step towards a more open, efficient and customer-oriented financial system. Increased interaction with international financial institutions, such as the European Bank for Reconstruction and Development, reflects the desire to attract expertise and resources to achieve these strategic goals.

The banking system of Uzbekistan is actively introducing digital technologies, improving the availability of services and payment systems for the population and business. Despite challenges, such as assessing the creditworthiness of customers and liquidity problems, the country is moving towards multifaceted changes focused on innovation and development based on international standards.

Legislative changes, the involvement of international institutions and consultants, as well as strategic partnerships with foreign organizations are important elements of the banking reform plan, which positions Uzbekistan as a country that keeps pace with global financial trends.

REFERENCES

1. Decree of the President of the Republic of Uzbekistan "On measures for further development and increase of stability of the banking system of the republic". 12.09.2017
2. Decree of the President of the Republic of Uzbekistan "On additional measures to increase the financial stability and level of capitalization of commercial banks". 16.07.2017
3. Niyazov F. Uzbekistan: the Era of Change. – Market, Money and Credit, 2019, No. 8.
4. Decree of the President of the Republic of Uzbekistan "On the strategy for reforming the banking system of the Republic of Uzbekistan for 2020-2025". 12.05.2020
5. Rasulova N. N. NOVYI ETAP RAZVITIYA BANKOVOY SISTEMY RESPUBLIKI UZBEKISTAN [A NEW STAGE IN THE DEVELOPMENT OF THE BANKING SYSTEM OF THE REPUBLIC OF UZBEKISTAN]. – 2019. P. 145-147.
6. Tursunov , F. M. (2023). BANKLAR FAOLIYATIDAGI VALYUTA RISKINI BAHOLASH VA UNI BOSHQARISH USULLARI. SCHOLAR, 1(31), 77–83.
7. Жулибой угли, О., & Убайдуллаева, Л. А. кизи . (2023). ЎЗБЕКИСТОНДА РАҚАМЛИ БАНКИНГНИ РИВОЖЛАНТИРИШ ЙЎЛЛАРИ. SCHOLAR, 1(29), 66–73. <https://doi.org/10.5281/zenodo.10055712>
8. Karimova A. M. SOURCES OF FINANCIAL AND CREDIT SUPPORT AND FACTORS HINDERING THE DEVELOPMENT OF TOURISM ENTERPRISES //Thematics Journal of Business Management. – 2021. – Т. 10. – №. 7.
9. Zuhur N. et al. TRANSITION OF HIGHER EDUCATION INSTITUTIONS OF UZBEKISTAN TO A CREDIT-MODULAR SYSTEM //ResearchJet Journal of Analysis and Inventions. – 2022. – Т. 3. – №. 1. – С. 123-127.

СӨЗ ҚҰРАМЫ. ТҮБІР МЕН ҚОСЫМША

Нүрсейітова Перизат Ордабекқызы

Шыршық мемлекеттік педагогикалық университеті

Қазақ тілі және әдебиеті бағытының 2-курс студенті

Ғылыми жетекшісі: **Анарбекова Гулжан Азизбековна**

Шыршық мемлекеттік педагогикалық университеті мұғалімі

АННОТАЦИЯ

Мақалада сөзжасам, сөз және оның формалары, сөзге жалғанатын қосымшалары енгізіледі. Грамматикалық формаларын анықтайды, әр сөз табына тән категориялардың ерекшелігін қарастырады.

***Кілт сөздер:** сөзжасам, грамматикалық форма, түбір, қосымша, жұрнақ, жалғау, негізгі сөз, туынды сөз.*

WORD COMPOSITION. ROOT AND SUPPLEMENT

ABSTRACT

The article introduces word formation, word and its forms, additions to words. Determines the grammatical forms, considers the features of the categories specific to each word class.

***Key words:** word formation, grammatical form, root, addition, suffix, conjunction, main word, derived word.*

Сөзжасам сөз және оның формаларын тексереді. Сөз формасында сөздің негізгі және туынды түбірі біріккен, қосарланған, қысқарған сөздер, әр түрлі қосымшалар: сөз тудыратын, сөзге қосымша мағына беретін, сөз бен сөзді

байланыстыратын түрлері енеді. Сөз құрамының қарастыратын мәселелері грамматика сөзді тексергенде фонетикаға да, лексикаға да сүйенеді, олармен тығыз байланыста отырып, сөздің сырын ашады. Сөзден сөз тудырып, оларды бір-бірімен дұрыс байланыстырып, сөйлем ішінде әрқайсысын орын-орнына қою үшін көптеген морфологиялық заңдылықтарды білу қажет. Сөздің құрамы туралы мәселе XX ғасырдың бас кезінен, түркологияның бірлігі В.В Радловтың зерттеулерінде кездеседі. Содан бері бұл мәселеге көңіл аударылып, әртүрлі пікір алысулар мен жиындарда ғалымдардың тұжырымдамалары тиянақталып, жеке жинақтарда шыға бастады. Сөздердің жарты құралы екі бөліктен тұрады. 1.Түбір (негіз)тұлға(түбір морфемалар) 2. Аффикстер(қосымша морфемалар). Бұл ғылыми тұрғыдан дәлелденіп, бір ізге түскен пікірді Түрік тектес тілдердің көбінде сөздердің құрылым жүйесі анық көрініп тұрады. грамматикалық формаларын анықтайды. Әр сөз табына тән категориялардың ерекшелігін қарастырады. Сөз түбір мен қосымша сияқты түрлі бөлшектерден тұрады Негізгі түбір морфема сөздің әрі қарай бөлшектеуге келмейтін түпкі негізі деп саналады да, ол сөздің лексикалық мағынасын білдіреді. Сөздің бастапқы мағына беретін ең түпкі бөлшегі түбір деп аталады. Мысалы: жақсы, ғылым, адам, дәптер, тау, өзен, тіле, көр, тап, парасат. Түбірге жалғанған бөлшек қосымша деп аталады. Мысалы: жақсы+лық, ғылым+ды, адам+дық, дәптер+ге, тау+лар, өзен+де, адам+гершілік, ана+сы+мен. Қосымша жалғанған сөз қосымшалы сөз деп аталады. Қосымшаның екі түрі бар:

Жұрнақ-өзі жалғанған сөздің мағынасын өзгертіп, жаңа сөз тудырады және өзі жалғанған сөздің рең мәнін түрлендіреді. Жұрнақ екіге бөлінеді: 1)сөз тудырушы жұрнақтар; 2) сөз түрлендіруші жұрнақтар. Сөз тудырушы жұрнақ өзі жалғанған сөздің мағынасын өзгертіп, жаңа сөз тудырады. Мысалы, ақыл+ды+лық, көр+еген+дік, әдіс+кер+лік, қобыз+шы, шөл+ейт, құм+айт. Сөз түрлендіруші жұрнақ өзі жалғанған сөздің рең мәнін ғана түрлендіріп, негізгі мағынасын өзгертпейді,яғни негізгі мағынасын өзгертпейді, яғни негізгі мәнен ауытқымайды. Мысалы: жапырақ+ша, қора+шық, апа+тай, ата+й, сар+ғыш,

қыз+ғылым, көл+шік. Сөз тұлғасына қарай екіге бөлінеді: 1)Негізгі сөз-ары қарай бөлшектеуге келмейтін түбір тұлғадағы сөз. Мысалы: жұлдыз, жең, оқы, сегіз, шапшаң, орыс, ыдыс. 2)Туынды сөз-жұрнақ жалғану арқылы жасалған сөз. Мысалы: жұлдыз+шы, жеңіл+дік, оқы+мысты, бой+шаң, бүтжең+де, құрау+ла, еңбек+тен, сабыр+лы, арба+кеш, кітап+хана+шы. Туынды сөз әртүрлі сөз табына сөз тудырушы жұрнақ арқылы жасалады. Тілімізде бір түбірден әртүрлі жұрнақ жалғану арқылы тараған сөздер де бар. Мысалы: өн, өндіріс, өңгіш, өнім, өндіріс, өңгіз. Мұндай сөздер түбірлес сөздер деп аталады.

Жалғау-өзі жалғанған сөзін екінші сөзбен қарым-қатынасқа түсіріп, сөз бен сөзді байланыстырып, жалғастырып тұратын грамматикалық тұлға. Қазақ тілінде жалғаудың төрт түрі бар: 1)көптік жалғау; 2) тәуелдік жалғау; 3)септік жалғау; 4)жіктік жалғау. Көптік жалғаулары: -лар, -лер, -дар, -дер, -тар, -тер өзі жалғанған сөздерге көптік мағына береді. Көптік жалғаулары буын үндестігі бойынша жалғанады. Көптік жалғауы мынандай жағдайда жалғанбайды: 1.Жеке даралап, санауға келмейтін заттардың аттарына: қант, су, шаш, тұз, май, бидай, күріш, мақта. 2. Халық, ру, ел аттарына: найман, қазақ, арғын, өзбек, татар, башқұрт. 3.Адамның ішкі сезімін білдіретін дерексіз зат есімдерге: қуаныш, тілек, ақыл, парасат, жақсылық, мейірім, ізеттілік, көмек, жолдастық. 4. Алдынан сан есім келген зат есімдерге:жеті нан, жиырма оқушы, алпыс балуан, тоқсан жылқы, мың қой, сексен түйе. 5. Алдынан көп, аз, бірталай, қыруар, қаржы, бірталай уақыт, аз жұмыс, әлденеше оқушы, бірнеше кітап. Тәуелдік жалғау-үш жақтың біріне меншіктілікті білдіретін грамматикалық категория. Сөздердің тәуелдік жалғауын қабылдауы тәуелдену деп аталады. Оңаша тәуелдеу-бір не бірнеше заттың бір адамға меншікті екенін білдіреді.Мысалы: біздің досымыз, олардың заттары, сендердің кітаптарың, сіздердің інілеріңіз. Тәуелдік жалғауы негізінен зат есімге жалғанады, сондай-ақ заттанған басқа сөз табына да жалғанады. Мысалы: біз бесеуміз, көзінің ағы мен қарасы. Тәуелдік жалғауы –нікі, -дікі, -тікі түрінде де кездеседі. Септік жалғау-сөздерді бір-бірімен байланыстырып, жалғастырып, оларды өзара

қарым-қатынасқа түсіріп тұратын қосымшаның түрі. Сөздердің жалғауларды қабылдап, өзгеру жүйесі септеу немесе сөздердің септелуі деп аталады. Қазақ тілінде жеті септік бар. Олар: атау, ілік, барыс, табыс, жатыс, шығыс, көмектес. Септік деген термин-сеп, жәрдем, көмек, дәнекер деген қғымды білдіретін сөздер. Әрбір септіктегі сөз белгілі бір сұрақтарға жауап береді. Сұраққа сәйкес әр септіктің арнаулы қосымшалары болады, олар септік жалғаулары деп аталады. Септік жалғаулары әр сөзге буын және дыбыс үндестігіне қарай әртүрлі нұсқада жалғанады. Септеудің екі түрі бар: жай септеу-септік жалғауының түбір сөзге жалғануы. Тәуелдеулі септеу-септік жалғауының тәуелденген сөзге жалғануы. Жіктік жалғау- бастауыш пен баяндауышты жақ және шақ жағынан қиыстыра байланыстырады. Сөздерге жіктік жалғаудың жалғануы сөздің жіктелуі деп аталады. Жіктік жалғауы жалғанған сөз сөйлемде негізінен баяндауыш қызметін атқарады. Мысалы: мен гимназия мектебінің оқушысымын. Қазақ тілінде есім сөздер де, етістік те, жекеше және көпше түрде жіктеледі. Сөзге қосымшалардың жалғануының орын-тәртібі болады. Жұрнақ сөз тудыратын және оны түрлендіретін бөлшек болғандықтан, үнемі түбірден кейін, жалғаулардан бұрын жалғанады. Жалғау сөз бен сөзді байланыстыратын қосымша түрі болғандықтан, сөздің соңында келеді. Мысалы: үгіт+ші+лер+іміз+дің, кітап+хана+шы+лар+ымыз+бен, көл+шік+тер+де.

ПАЙДАЛАНЫЛҒАН ӘДЕБИЕТТЕР ТІЗІМІ

1. А. Ысқақов «Қазіргі қазақ тілі» Алматы 1974 жыл
2. У. Байкабилов «Қазіргі әдеби тілі» Ташкент 2023
3. Ш.Бектуров «Қазақ тілі» Алматы 2006 жыл

УДК: 616.137.73-005.7:616-005.1-08:618.14-006.36]-089(045)

**БАЧАДОН МИОМАСИ БИЛАН АЁЛЛАРДА БАЧАДОН АРТЕРИЯСИ
ЭМБОЛИЗАЦИЯСИДАН КЕЙИН ЖИГАРНИНГ ФУНКЦИОНАЛ
ҲОЛАТИ ВА МЕТАБОЛИК БУЗИЛИШЛАРНИНГ
ЎЗИГА ХОС ЎЗГАРИШЛАРИ**

PhD, Садуллаева Умида Азимовна,

PhD, Чориева Гулчехра Зулфикаровна

ТТА Оилавий тиббиётда акушерлик ва гинекология кафедраси

e-mail: umida.sadullaeva76@gmail.com

Долзарблиги. Ички ёнбош артериясини ва бевосита бачадон артериясини эмболизация қилиш қатор устунликларига эга: кам шикастлилик, 99-100% ҳолларда тез гемостатик самара, реабилитацион даврнинг қисқа муддатлари, юқори операцион хавф мавжуд аёлларда аъзони сақлаб қолиш учун операция олди тайёргарлиги сифатида ишлатиш имкони борлиги [1,2,4].

**ХАРАКТЕРНЫЕ ИЗМЕНЕНИЯ ФУНКЦИОНАЛЬНОГО СОСТОЯНИЯ
ПЕЧЕНИ И МЕТАБОЛИЧЕСКИХ НАРУШЕНИЙ ПОСЛЕ
ЭМБОЛИЗАЦИИ МАТОЧНЫХ АРТЕРИИ У
ЖЕНЩИН С МИОМОЙ МАТКИ**

PhD, Садуллаева Умида Азимовна

PhD, Чориева Гулчехра Зулфикаровна

Кафедра акушерства и гинекологии в семейной медицине ТМА;

РЕЗЮМЕ

Различие в динамике двух ферментов, играющих важную роль в детоксикации органических веществ, вероятно, связано с тем, что эти ферменты находятся в разных частях клетки и выполняют разные функции.

ЭМА у женщин с ММ сопровождается достоверными изменениями в показателях цитокинов, реактивных белков, ферментов гепатоцитов печени, что указывает на изменения различных функций печени (холестаз, цитоллиз синтез белка и пигментный обмен).

CHARACTERISTIC CHANGES OF LIVER FUNCTIONAL STATUS AND METABOLIC DISORDERS AFTER UTERINE ARTERY EMBOLIZATION WITH UTERINE FIBROIDS

PhD Sadullaeva Umida Azimovna,

PhD Chorieva Gulchehra Zulfikarovna

The department of obstetrics and gynecology in family medicine of
Tashkent medical academy

SUMMARY

The difference in the dynamics of the two enzymes that play an important role in the detoxification of organic substances is probably due to the fact that these enzymes are located in different parts of the cell and perform different functions. UAE in women with UF is accompanied by significant changes in the levels of cytokines, reactive proteins, liver hepatocyte enzymes, which indicates changes in various liver functions (cholestasis, cytolysis, protein synthesis and pigment metabolism).

Таъкидлаш жоизки, соматик оғирлашган беморлар гуруҳида табиий ановуляция аъзолари функциялари бузилишлари мавжудлиги боис БМни хирургик даволаш анча эҳтиётли ва эътиборли ёндашишни талаб қилади. Бунда

гормонал фон ва ўсиш омиллари бузилишлари нафақат БМ ўсишига, балки жигар функциясига турли таъсир кўрсатади [6]. Бунинг патологик негизи бўлиб организмда “гипоталамус-гипофиз-тухумдон-жигар” функционал метаболик тизим борлиги ҳисобланади (5,7,8).

Ҳозирги кунга келиб аниқ тасдиқланганки, ё жигарнинг функционал шикастланишлари БМ ўсиши билан кўшилиб келади, ё БМ ўсиши жигар функционал шикастланиши шароитида содир бўлади. БМ ривожланиши ва жигар функцияси бузилиши орасида қандай ўзаро боғланишлар бор, ва айнан нима – миоманинг шаклланиши ва ўсиши ва ушбу шароитда юзага келадиган жигар функциялари ўзгаришлари биринчи сабаб бўлиши тўғрисида аниқ эмас.

Бу саволлар ечимини топиш БМни хирургик даволашда операциядан кейинги эрта даврларда турли препаратларни қўллашни мувофиқлаштиришга имкон туғдиради, сабаби ҳозирги вақтда қўлланилаётган препаратлар у ёки бу даражада жигар фаолиятига негатив таъсир кўрсатиши мумкин.

Материаллар ва текшириш усуллари. Умуман 111 нафар аёллар текширилди, шулардан 31 нафари симптомли БМ билан хасталанган. Амалга оширилган клиник-лаборатор ва инструментал текширув натижалари ҳамда бемор аёлнинг аъзони сақлаб қолиш ҳақидаги хоҳишига боғлиқ ҳолда БМли аёлларда рентгенэндоваскуляр даволаш – БАЭ амалга оширилди.

Тадқиқот натижаларидан кўриниб турганидек, БАЭдан сўнг 6-8 соат ўтиб беморларнинг қонида полиморф ўзакли нейтрофиллар (ПМЎН) миқдори 21% га ошади ва $82,6 \pm 3,16\%$ ни ташкил қилади. 1 кундан кейин ПМЎН миқдори фарқли камайиб юқори қийматларида қолади ва шу билан тўқималар шикастланиши ва 8-10 кундан кейин юзага келган аутоиммун жавоб билан боғлиқ сурункали яллиғланиш жараён борлигини кўрсатади. Аутоиммун жавоб айланиб юрувчи иммун комплекслар тўпланиши билан тасдиқланади ва клиник жиҳатдан тана ҳароратининг $38,2-38,5^{\circ}\text{C}$ га кўтарилиши, иситмалаш билан намоён бўлади (жадвал 1).

Жадвал 1.**Эмболизациядан олдин ва кейин бачадон миомасига эга аёллар қонида биокимёвий кўрсаткичлар**

Кўрсаткич	БАЭгача, n=31	БАЭдан кейин, n=31		
		6-8 соатда	1-куни	6-8-куни
ПМЎН миқдори (%)	68,4±3,8	82,6±3,16*	80,4±3,01*	72,1±2,43
ИЛ-1β, пг/мл	40,8±1,82	106,4±5,67***	79,1±6,01***	52,8±3,17**
ЎНО-α, пг/мл	15,4±0,79	18,6±0,68**	16,1±1,01	13,9±0,71
С-реактив оксил, нг/мл	3,31±0,28	124,2±9,01***	424,6±12,8***	114,6±8,71**
Липокалин-2, нг/мл	64,81±5,13	81,2±7,12*	141,6±8,92***	78,9±6,08
Альфа-2-макроглобулин, мг/дл	178,4±8,17	192,1±11,2	267,9±10,3***	212,4±9,11*
Гаптоглобин, мг/дл	114,3±7,91	104,1±10,2	286,2±10,8***	102,1±7,02
Церулоплазмин, мг/дл	29,7±2,61	31,6±2,12	72,4±5,07***	34,6±2,19
Фибриноген, г/л	3,88±0,27	4,24±0,37	4,85±0,28*	4,25±0,24

Изоҳ: * – эмболизациядан олдинги кўрсаткичларга солиштирганда фарқланиш ишончли (*- P<0,05; **- P<0,01; ***- P<0,001)

Цитокинлар, чунончи ИЛ-1 ва ЎНО-α эндотелиал ҳужайралар томонидан адгезия молекулалари синтезини ва уларнинг ПМЎН билан боғланишини индуцирлайди. БАЭдан кейинги биринчи соатларда яллиғланиш реакциясининг амалга ошишида ИЛ-1 ва ЎНО-α ҳал қилувчи ролни ўйнашади. Тадқиқот натижаларидан кўриниб турганидек, хирургик аралашувдан кейинги 6-8 соатларда текширилаётган цитокинлар даражаси ошди – ИЛ-1β 2,6 марта, ЎНО-α 21% га. Тадқиқотнинг кейинги муддатларида уларнинг пасайиш мойиллиги қайд қилинди.

Маълумки, цитокинлар ва γ -НО- α жигарда синтезланадиган, шикастловчи омилни баратарф қилиш, шикастланиш жойини чегаралаш, бузилган структура ва функцияларни тиклашга қаратилган ўткир босқич оқсиллар синтезини бошқаради [6,8].

Жигарда синтезланадиган ўткир босқич оқсиллар концентрацияси яллиғланиш босқичи, кечиши ва шикастланиш оғирлигига боғлиқ.

Ўткир босқич оқсилларига қон зардобидаги С-реактив оқсил тааллуқли. Тадқиқот натижларига биноан, БАЭдан кейинги 6-8-соатда текширилган шахслар қон зардобида С-реактив оқсил даражаси 128 марта ошган ва $424,6 \pm 12,8$ мг/л ни ташкил қилди, бу тўқималар шикастланишида ўткир босқичли жавоб мавжудлигидан далолат беради. БАЭ кейинги 8-10-кунлари С-реактив оқсил даражаси, 1-кундаги кўрсаткичга солиштирганда, 4 марта пасайди, бу ҳолат антибактериал терапиянинг самарадорлигини тасдиқлайди. Бизлар томондан 8-10-кунларда кузатилган С-реактив оқсилнинг қийматлари ПМЎН протеиназалари ёрдамида кечадиган шикастланиш оғирлигидан далолат беради.

Нейтрофиллар фаоллиги маркерларининг бири бўлиб липокалин-2 – нейтрофилларнинг желатиназа-ассоциацияланган липокалини ҳисобланади. У темирни боғлаб олиш хусусияти орқали бактериостатик таъсир кўрсатади ва метаболик асоратлар билан тиғиз боғланган яллиғланиш маркеридир. Тадқиқотда олинган натижалар таҳлили жадвалда келтирилган ва операциядан кейинги 1-кунда липокалин-2 миқдорининг 2 мартаба ошиши ҳақида далолат беради, бу яллиғланиш жараёнининг фаоллашишини ва текширилган муддатларда нейтрофиллар фаоллигини кўрсатади.

Жигарда синтезланадиган ўткир босқич оқсиллари қаторига альфа-2-макроглобулин (қон зардобининг йирик оқсилларидан бири) ҳам тааллуқли. У маълум бўлган барча эндопептидаза синфларининг (серин-цистеин-аспартатметаллпротеиназа) ингибитори ҳисобланади ва эндотелийни

протеазалар таъсиридан сақлайди. Маълумки, тўқималарни локал шикастлаш учун ПМЎН протеиназани ишлатади.

Жадвалда берилган тадқиқот натижаларининг таҳлили, БАЭдан кейинги 1-кунда қон зардобидида ўткир босқич оксили – α -2-макроглобулин миқдорининг дастлабки қийматларга солиштирганда 1,5 марта ишонарли ошишини кўрсатди ($P < 0,05$). Жигарда синтезланадиган ўткир босқич оксилнинг юқори қийматлари операциядан кейинги 8-10-кунларда ҳам қайд қилинди.

Ўткир босқич протеинларининг бири бўлиб гаптоглобин ҳисобланади, у гемоглобин билан боғланишда иштирок этади ва шу билан гемоглобинни сийдик билан чиқарилишидан сақлайди. Гаптоглобин фақат гемоглобин билан боғланиб пероксидаза фаоллигига эга комплекс ҳосил қилмайди, балки етарлича самарали равишда С, В ва Н катепсинларни ингибирлайди [3,7].

Бизнинг тадқиқотларимизда аниқланган гаптоглобин миқдорининг БАЭдан кейин 1-кунда ошиши, чамаси хужайра оксилнинг локал шикастланишига йўналтирилган ПМЎНнинг протеазали фаоллигини ингибирлашга қаратилган бўлиши мумкин.

Шикастланган жойга етиб бориб, нейтрофиллар фаоллашади ва нейтрофилли гранулалардаги ферментларни секреция қилиб, инвазияланган агентни йўқ қилишга ҳаракат қилишади. Бунда зарарланмаган хужайралар ҳам шикастланади, бу хужайралараро бўшлиққа жуда кўп миқдорда хужайра компонентларининг чиқишига олиб келади, натижада жигар гепатоцитлари томонидан ўткир босқич оксили – церулоплазмин синтези бошланади. Олинган натижалардан, БАЭдан сўнг 24 соатдан кейин аёллар қон зардобидида церулоплазмин даражаси ўртача 2,5 марта ортганлиги намоён бўлди. Муолажадан кейин амалга оширилган рационал инфузион терапия 8-10-кунга келиб қон зардобидида ўткир босқич оксили даражасининг камайишига олиб келади.

Ўткир босқич оксилларидан бири – бу жигарда синтезланадиган ва қон ивишининг муҳим омили бўлган фибриногендир. БАЭдан кейинги 1-кунда қон

зардобида фибриноген миқдорининг $4,85 \pm 0,28$ г/л қийматларгача ишонарли ошиши кузатилди ($P < 0,05$). Операциядан олдинги эрта даврда фибриноген динамикасида аниқланган ўзгаришлар, чамаси некротик жараён билан боғлиқ иситмалаш кузатиладиган яллиғланиш жараёни сабабли юзага келган бўлиши мумкин.

Юқорида кўрсатиб ўтилганидек, БМ бор аёлларда жигарнинг функционал ҳолати бузилиши қайд қилинди, бу вазият қон зардобида цитоллиз, холестаза, гепатоцитлар митохондрияларида метаболик ўзгаришлар маркерларининг фаоллиги ошиши билан ифодаланди.

Тадқиқот натижаларидан кўриниб турганидек, БАЭдан кейин аёллар қони зардобида 6-8-кунга келиб ферментлар (АЛТ, АСТ, ГГТ, ЛДГ) фаоллиги камайди, ва меъёр кўрсаткичларига яқинлашди. Таъкидлаш жоизки, тадқиқотнинг шу муддатига келиб гепатоцитлардаги метаболик жараёнларни бошқарувчи эркин ёғ кислоталари даражаси дастлабки қийматларга қайтиб келмади ва етарлича юқори рақамларда қолди. Чамаси, БАЭдан кейин аёллар қони зардобида фруктоза-1-фосфаталдолаза, фруктоза-1,6-дифосфатаза кўрсаткичларининг баландлиги шу билан тушунтирилиши мумкин, бу эса гепатоцитларда метаболик ўзгаришлар сақланиб қолганидан дарак беради.

Операциядан кейинги 6-8-кун митохондриял даражада бузилиш борлигини митохондриял фермент – малатдегидрогеназининг юқори кўрсаткичлари кўрсатади. Охирги пайтларда жигар гепатоцитларидаги функционал бузилишлар маркерларидан бири бўлиб α -глутатион-S-трансфераза ва Пи-глутатион S-трансфераза ҳисобланади, бу АЛТ, АСТ, ЛДГ ва ГГТ га солиштирганда анча сезгир [9].

Тадқиқот натижалари таҳлили келтирилган 2-жадвалда кўриниб турганидек, тадқиқотнинг 1-кунда α -глутатион-S-трансфераза фаоллиги ўртача 47% га ошган, 6-8-кунга келиб эса ўрганилаётган кўрсаткич, дастлабки кўрсаткичдан 33,5% га баланд бўлди ($P < 0,05$).

π -глутатион S-трансфераза борасида бошқа динамика кузатилди, БАЭдан кейинги 1-куни унинг даражаси дастлабки кўрсаткичлардан 14% га баланд бўлди, 6-8-кунга келиб эса ўрганилаётган кўрсаткич $29,8 \pm 2,17$ нг/л га тенг бўлди, бу дастлабки кўрсаткичдан 24% га паст.

Жадвал 2.

Бачадон миомасида БАЭдан олдин ва кейин жигарнинг фермент тизими кўрсаткичлари

Кўрсаткич	БАЭгача, n=31	БАЭдан кейин, n=31		
		6-8 соатда	1-куни	6-8-куни
Аланинаминотрансфераза, мкмоль/мл	$2,76 \pm 3,01$	$2,41 \pm 2,96$	$2,64 \pm 3,15$	$1,68 \pm 2,1^{***}$
Аспартатаминотрансфераза, мкмоль/мл	$2,51 \pm 4,12$	$2,76 \pm 3,71$	$2,39 \pm 3,43$	$1,61 \pm 2,3^{**}$
γ -глутамилтранспептидаза, ЕД/л	$91,87 \pm 3,41$	$61,7 \pm 5,24^{**}$	$44,2 \pm 3,72^{***}$	$24,6 \pm 2,2^{***}$
Фруктозо-1-фосфатальдолаза, ЕД/л	$48,9 \pm 2,4$	$52,3 \pm 4,02$	$50,0 \pm 3,57$	$21,2 \pm 1,8^{***}$
Фруктозо-1,6-дифосфатаза, ЕД/л	$291,2 \pm 9,83$	$312,4 \pm 10,6$	$314,6 \pm 11,4$	$114,8 \pm 8,71^{***}$
Қондаги эркин ёғ кислоталари, ммоль/л	$1,56 \pm 0,09$	$1,61 \pm 0,12$	$1,59 \pm 0,14$	$0,72 \pm 0,06^{***}$
Малатдегидрогеназа, ЕД/л	$234,0 \pm 8,2$	$214,8 \pm 8,17$	$131,6 \pm 11,2^{***}$	$116,7 \pm 9,22^{***}$
Лактатдегидрогеназ, МЕ/л	$406,2 \pm 14,6$	$416,7 \pm 14,5$	$300,6 \pm 12,1^{***}$	$254,0 \pm 10,9^{***}$
α -глутатион-S-трансфераза, нг/л	$303,4 \pm 10,4$	$324,8 \pm 11,4$	$446,8 \pm 14,81^{**}$	$104,6 \pm 5,14^{***}$
π -глутатион S-трансфераза, нг/л	$39,2 \pm 3,07$	$41,2 \pm 3,19$	$44,6 \pm 4,01$	$29,8 \pm 2,17^*$
Қондаги триглицерид, ммоль/л	$1,81 \pm 0,16$	$1,92 \pm 0,16$	$2,04 \pm 0,17$	$0,94 \pm 0,08^{***}$

Изоҳ: * – БАЭдан олдинги кўрсаткичларга нисбатан фарқланиш ишончли (*- $P < 0,05$; **- $P < 0,01$; ***- $P < 0,001$).

Органик моддаларни дезинтоксикация қилишда муҳим ўрин тутадиган иккита фермент динамикасидаги фарқ, чамаси ушбу ферментларнинг ҳужайралар ичидаги турли қисмларида жойлашгани ва ҳар хил функцияларни бажариши билан боғлиқ.

Хулоса. Шундай қилиб, бизнинг тадқиқотимизда бачадон артерияси эмболизацияси йўли билан даволаш радикал самара, яъни репродуктив аъзо ва унинг фаолиятини сақлаб қолинди. Шунингдек қон биохимик таҳлилларидан бачадон артерияси эмболизациясининг 7-куни ферментлар (АЛТ, АСТ, ГГТ, ЛДГ) фаоллиги камайди, ва меъёр кўрсаткичларига яқинлашди. Жигар гепатоцитларидаги функционал бузилишлар маркерларидан бири бўлиб α -глутатион-S-трансфераза ва π -глутатион S-трансфераза ҳисобланади, бу АЛТ, АСТ, ЛДГ ва ГГТ га солиштирганда анча сезгир. Тадқиқот натижаларимиздан кўриниб турганидек, тадқиқотнинг 1-кунида α -глутатион-S-трансфераза фаоллиги ўртача 47% га ошган, 6-8-кунга келиб эса ўрганилаётган кўрсаткич, дастлабки кўрсаткичдан 33,5% га баланд бўлди ($P < 0,05$). π -глутатион S-трансфераза эса БАЭдан кейинги 1-куни унинг даражаси дастлабки кўрсаткичлардан 14% га баланд бўлди, 6-8-кунга келиб эса ўрганилаётган кўрсаткич $29,8 \pm 2,17$ нг/л га тенг бўлди.

Бачадон миомаси билан беморларни Бачадон артерияси эмболизациясидан аввал динамик текширувлар натижасида жигар метаболик фаолиятининг бузилиши маълум бўлди. Бачадон миомаси билан беморларни гепатобилиар тизими патологияси хавфли гуруҳига тааллуқли эканлигини билиш лозим.

АДАБИЁТЛАР

1. Алибеков О.О., Маматалиев А.Р., Маматалиева М.А. Миомы матки и репродуктивная функция матки. //Сборник материалов IV съезда патологоанатомов Республики Беларусь с международным участием г. Минск, 24-25 марта 2022 г. С.20-23

2. Бадмаева С.Ж., Цхай В.Б., Каплунов В.А., Наркевич А.Н. Сравнительный анализ эффективности различных видов медикаментозной профилактики рецидива миомы матки у пациенток репродуктивного возраста, перенесших миомэктомию. Сибирское медицинское обозрение. 2020;(4):77-83. DOI: 10.20333/2500136-2020-4-77-83 С. 77-83

3. Ленский Э. В. Отдаленные результаты эмболизации маточных артерий в лечении миомы матки «Актуальные проблемы современной медицины и фармации- 2021» БГМУ, Минск (14.04-16.04) С. 34

4. Маркаров А.Э., Апресян С.В., Димитрова В.И., Папоян С.А., Громов Д.Г., Слюсарева О.А., Мелкирян А.М. Выбор рентгенэндоваскулярного метода лечения миомы матки и возможности продления ремиссии заболевания. Медицинский совет. 2021;(13):51–66. <https://doi.org/10.21518/2079-701X-2021-13-51-66>.

5. Тимченко М.А., Кузнецова Т.А., Морозова Т.И., Николаева М.Г. Прогнозирование рецидива миомы матки после проведения селективной эмболизации маточных артерий. Гинекология. 2022;24(2):95–100. DOI: 10.26442/20795696.2022.2.201279

6. Шарафутдинов Б.М., Антропова Е.Ю., Рыжкин С.А., Халирахманов А.Ф., Ключаров И.В., Галимова И.Р., Мазитова М.И., Михайлов М.К. Рентгенэндоваскулярная эмболизация маточных артерий при гигантских миомах матки. Вестник рентгенологии и радиологии. 2021; 102(3): 172–7.<https://doi.org/10.20862/0042-4676-2021-102-3-172-177>

7. Babajanova G. S., Abdurakhmanova S.I., Muratova N. D., Suleymanova N. J. The role of proinflammatory cytokines in the development of the clinical picture of fibroids and adenomyosis. // Medico-Legal Update Q3. – 2020. –P.849-853.
8. Management of Symptomatic uterine leiomyomas // Practice Bulletin. ACOG. – 2021. – № 228. <https://www.acog.org/clinical/clinical-guidance/practice-bulletin/articles/2021/06/management-of-symptomatic-uterine-leiomyomas>.
9. Sadullaeva U.A., Kayumova D.T., Najmutdinova D.K., Karimov A.X., Akhmedova G.A.,Chorieva G.Z. «Dopplerometric Examinations in Women with Uterine Myoma and Liver Pathology in Anamnesis» //Annals of the Romanian Society for Cell Biology// ISSN:1583-6258, Vol. 25, Issue 1, 2021, Pages. 380 – 386. Received 15 December 2020; Accepted 05 January 2021
10. Sadullaeva Umida., Shodieva H.T “Functional state of the liver in women with uterine fibroids» //Journ of Theoretical and clinical medicine//. 2019. N5. P.132-134
11. Schlaff W.D., Ackerman R.T., Al-Hendy A., Archer D.F. et al. Elagolix for Heavy Menstrual Bleeding in Women with Uterine Fibroids. N Engl J Med 2020; 382: 328-40. DOI: 10.1056/NEJMoa1904351 P-329.

A VIEW ON AMERICAN ROMANTICISM THROUGH EDGAR ALLAN POE'S POETRY

Botirova Zebo Xakimjon qizi

PhD, "Ingliz tili va adabiyoti" kafedrası,

Namangan davlat universiteti,

Uychi ko'cha, Namangan, O'zbekiston

E-mail: ziziko_90@mail.ru

Jurabayeva Gulruhbegim O'ktam qizi

Namangan davlat universiteti,

Adabiyotshunoslik yo'nalishi

2-kurs magistranti

E-mail: jurabaevagulruh5@gmail.com

ANNOTATION

Poe's poetry is characterized by its exploration of the inner workings of the human mind, delving into the darker facets of human psychology and emotions. His themes often revolve around love, death, madness, and the supernatural, reflecting the Romantic fascination with the mysterious and the unknown. Through vivid imagery and evocative language, Poe crafts an atmosphere of melancholy and dread, engaging the reader's imagination in a way that is quintessentially Romantic.

Keywords: *American Romanticism, poetry, themes, darkness, melancholy, human psychology, supernatural, imagination, mystery, intense emotions, rationalism.*

ВЗГЛЯД НА АМЕРИКАНСКИЙ РОМАНТИЗМ ЧЕРЕЗ ПОЭЗИЮ ЭДГАРА АЛЛАНА ПО

Аннотация: Поэзия По характеризуется исследованием внутренней работы человеческого разума, погружающимся в более темные грани человеческой психологии и эмоций. Его темы часто вращаются вокруг любви, смерти, безумия и сверхъестественного, отражая романтическое увлечение таинственным и неизвестным. С помощью ярких образов и вызывающего воспоминания языка По создает атмосферу меланхолии и страха, привлекая воображение читателя таким образом, который является типично романтическим.

Ключевые слова: Американский романтизм, поэзия, темы, тьма, меланхолия, человеческая психология, сверхъестественное, воображение, тайна, интенсивные эмоции, рационализм.

EDGAR ALLAN PO SHE'RIYATI ORQALI AMERIKA ROMANTIZM ADABIYOTIGA NAZAR

Annotatsiya: Po she'riyati inson ongining ichki jarayonlarini o'rganish, inson psixologiyasi va hissiyotlarining qorong'u qirralarini o'rganish bilan ajralib turadi. Uning mavzulari ko'pincha sevgi, o'lim, g'ayritabiiy narsalar atrofida aylanadi, bu sirli va noma'lum narsalarga ishqiy hayratni aks ettiradi. Jonli tasvir va ta'sirchan til orqali Po o'zgacha va qo'rquv muhitini yaratib, o'quvchi tasavvurini o'ziga xos romantik tarzda jalb qiladi.

Kalit so'zlar: Amerika romantizmi, she'riyat, mavzular, zulmat, g'amginlik, inson psixologiyasi, g'ayritabiiylik, tasavvur, sir, shiddatli tuyg'u, ratsionalizm.

Introduction.

American Romanticism, a literary movement prominent in the early 19th century, was characterized by a fascination with nature, the supernatural, intense emotions, and a focus on individualism and the inner self. It was a reaction against the rationalism and strict societal norms of the Age of Enlightenment and the Industrial Revolution, emphasizing emotion, imagination, individualism and nature. Romantic writers looked to the past, embracing historical settings, medieval themes, and exotic locations to escape from the rapidly changing modern world. They were drawn to distant cultures, folklore, and legends that seemed untouched by industrialization. Romantics critiqued the cold rationality of the Enlightenment era and the negative effects of industrialization, urbanization, and scientific progress on human spirituality and creativity. They sought a return to simpler, more organic ways of life. Some Romantic writers critiqued societal issues such as inequality and the exploitation of nature. They aimed to inspire change and advocate for social justice through their works. Edgar Allan Poe, a renowned American writer, contributed significantly to this movement through his iconic poems. Edgar Allan Poe, an enigmatic figure in American literature, stands as a pivotal figure in the movement of American Romanticism. His poetry, marked by its dark and melancholic themes, embodies the essence of Romanticism while also veering into the realms of the macabre. Poe's unique style and hauntingly beautiful verses provide a lens through which the core tenets of American Romanticism can be examined. Edgar Poe is often associated with Romanticism due to the themes, emotions, and dark atmospheres prevalent in his works. Here are some elements of Romanticism found in the poems "Annabel Lee" and "The Raven".

The mourning poem of "**Annabel Lee**" tells a story about the author reminiscing about his loved-filled past with his wife then comparing with his wife's sudden death. In "Annabel Lee" Poe portrays a tale of undying love and tragic loss.

The poem epitomizes Romantic themes through its emotional intensity and exploration of the supernatural. The poem vividly captures the speaker's deep love for Annabel Lee, expressing an intense emotional connection that transcends death. The narrator's grief at the loss of his beloved demonstrates the profound impact of love and loss, a hallmark of Romanticism. Romanticism often involves a connection to nature or the supernatural. In "Annabel Lee," nature is tied closely to the themes of love and death.

*The angels, not half so happy in Heaven,
Went envying her and me —
Yes! — that was the reason (as all men know,
In this kingdom by the sea)*

The imagery of the sea and the heaven contributes to the eerie and otherworldly atmosphere. Here some more illustrations from the poem: "But we loved with a love that was more than love". The narrator cherished their love and does not want their love on this "kingdom by the sea" to end. The imagery of the sea is also used again and again by Poe in his poem. The imagery of the sea is evident when Poe mentions the word "kingdom". Before having to know that it is by the kingdom, we get to imagine that is a place full of if demons mentioned by the speaker to be a part of those who are jealous of his love. After the author looked back, he realizes the angel's jealousy could have contributed to the death of his wife. The angels played a huge part, while heaven represented celestial power, they grew spiteful of the narrator and Annabel Lee's love. The view of the angels is not standard but the speaker has a negative attitude about everything surrounding the angels. The phrase "winged seraphs" is significant in creating a superior and legendary flavor to the poem. Readers can imagine the situation created when angels are jealous of a mere human being. The narrator also mentions that the angels had the perception that they would win by killing her love, Annabel, but the bond between their souls is still strong.

Although the narrator is in grief, he still realizes that even though his wife is deceased, their love will never end and always be cherished. Here is when romanticism comes in, the individualism of love has taken over any grief or death. Even though the author lost Annabel Lee physically, his spiritual love will forever be connected and be felt between heaven and earth. The theme of death is prevalent, emphasizing the Romantic fascination with mortality and the afterlife. The speaker's insistence on the continuity of their love beyond death reflects the Romantic belief in the persistence of emotions beyond the physical realm. "Love never dies" shows the qualities of Romanticism and contributes to the author's personal connection.

"**The Raven**" incorporates elements of the supernatural, as the poem revolves around a talking raven that visits the narrator, enhancing the mysterious and Gothic aspects of the poem. Poe's "The Raven" is a haunting narrative that delves into themes of grief and mourning. This poem embodies Romanticism through its exploration of the human psyche and the supernatural presence of the raven. The poem starts off with the narrator in a bedroom mourning a death of a woman named Lenore, it then focuses on a Raven repeating over and over "Nevermore". The poem starts off during a dark night. The narrator opens his door due to tapping. While upon opening the door, Poe describes darkness is nothing more. He then opens his window and lets in a dark raven. The narrator starts to have dark thoughts and feels trapped inside the raven's shadow.

*But the Raven, sitting lonely on the placid bust, spoke only
That one word, as if his soul in that one word he did outpour.
Nothing farther then he uttered—not a feather then he fluttered—
Till I scarcely more than muttered "Other friends have flown before—
On the morrow he will leave me, as my Hopes have flown before."
Then the bird said "Nevermore."*

Throughout the poem, the raven would say " Nevermore " and make Poe has no hope in anything and would even cause Poe frustration. The raven would taunt Edgar and mock him saying that he would never see Lenore again. The raven's appearance and its ability to speak contribute to the eerie and supernatural ambiance of the poem. This element aligns with Romanticism's interest in the mysterious and the inexplicable. Through the narrator's conversations with the raven, the poem highlights the introspective nature of grief. It showcases the inner turmoil and emotional anguish of the individual, reflecting the Romantic focus on individual experiences and emotions Poe uses his imagination to see the raven as the devil or as a supernatural being. Poe shows individualism through his loneliness which is experienced in his deep reflection and emotional trauma.

Conclusion.

Through "Annabel Lee" and "The Raven," Edgar Allan Poe masterfully captures the essence of American Romanticism. These two poems by Edgar fit into the Romanticism category. Romanticism can be conveyed through symbols in Edgar's work. Annabel Lee is full of Romanticism such as love, emotion, beauty and so on. Edgar paints a tragic love story while explaining the motions of a man who lost the love of his life. "The Raven" also talks about the mourning of woman and how his trauma causes him pain. Edgar wrote uses his imagination and dark thoughts to see a raven as a supernatural being. Edgar wrote about love, passion and the natural world which convey the idea of romanticism. Both poems exemplify the movement's key characteristics, such as a focus on intense emotions, the supernatural, nature's influence on human experiences, and the exploration of the inner self. Edgar's personal experience in his life is grief, love and the perception of reality that he sees to be. The individuality within his works is not ordinary, but it surfaces as the reader dives deeper into his works. Poe's evocative language, vivid imagery, and exploration of profound themes make these poems enduring exemplars of American Romantic literature.

REFERENCES

1. Kennedy, J. Gerald. "A Historical Guide to Edgar Allan Poe." Oxford University Press, 2001.
2. Silverman, Kenneth. "Edgar A. Poe: Mournful and Never-ending Remembrance." Harper Perennial, 1991.
3. Poe, Edgar Allan. "The Complete Poems of Edgar Allan Poe." Barnes & Noble, 2015.
4. Bloom, Harold. "Edgar Allan Poe." Chelsea House Publications, 2010.
5. Peeples, Scott. "Edgar Allan Poe Revisited." Twayne Publishers, 1998.

HUMAN IN A MEDICAL EXPERIMENT

Tillakhujayeva Diyora

Tashkent State Dental Institute

Department of orthopedics, masters' degree, 1st semester

Umirzakova Nargiza Akmalovna

Department of Social Sciences, Associate Professor

***Abstract:** The work highlights modern problems of bioethical justification and legal regulation of experiments in biomedicine, about “voluntary informed consent” in order the potential participant in the experiment had sufficient knowledge, to understand the essence of the experiment and made a conscious decision about whether or not to agree to become a participant in the experiment.*

***Key words:** Bioethics, experiments, biomedicine, procedure, manipulation, protection, technology, paternalism, convention*

Biomedical experiments deal with the most precious thing a person has - human life and health. Natural scientific experiment as the main method of cognition was considered ethically neutral in modern times. But as knowledge about human corporeality develops, as biomedicine develops, more and more people become participants in biomedical experiments.

Most biomedical experiments deal not with saving lives, but with obtaining or improving knowledge that can be used not only to treat this particular patient, but also for the benefit of humanity in general, the benefit associated with the progress of biomedicine as a tool for the development of society. As it turned out, one of the “favorite” contingents for ethically unthinkable research in modern times were, not surprisingly, prisoners. In 1915, renowned epidemiologist Joseph Goldberger

Goldberger put Mississippi prisoners on a depleted diet to prove that the severe disease pellagra was caused by a lack of vitamin B3 in their diet. The prisoners were subsequently given an apology without any financial compensation, and Goldberger was nominated for a Nobel Prize five times for his work on pellagra. With the development of the pharmaceutical industry in the 1950s and 60s, government and corporate research on prisoners was essentially put on hold, despite a number of recent trials of Nazi experimenters. By the 1960s, at least half of American states allowed such research. At least two drug trials in the last 15 years have been found to be unethical. One involved passive surveillance of pregnant HIV-infected Ugandans to assess the risk of transmission of the virus to the child. However, the researchers were well aware that prescribing the common antiviral drug azidothymidine reduced this risk.

Voluntary consent means that the person involved in the experiment has the legal right to give such consent and has freedom of choice without any element of violence, deception, fraud, trickery or other hidden forms of coercion. In modern bioethics, the concept of “voluntary informed consent” is used, that is, it is required that the potential participant in the experiment had sufficient knowledge, to understand the essence of the experiment and made a conscious decision about whether or not to agree to become a participant in the experiment. To provide consent, the subject was informed of its nature, duration and purpose; the method and means by which it will be carried out; about all possible inconveniences and risks; about the consequences for his health and moral well-being, which may arise as a result of participation in experiments.

Currently, four types of experiments in biomedicine are being assessed from the point of view of bioethical justification and legal regulation.

The first type is when doctors experiment on themselves. From an ethical point of view, doctors who have full knowledge about the essence of the experiment and the consequences, when conducting experiments on themselves, have the opportunity to give voluntary informed consent.

The second type of experiments are experiments on healthy people. In such experiments, which are a mandatory stage of pharmacological research, the maximum dose and side effects are checked.

The third type is experiments on patients, during which benefits are expected for the subject himself. This type is called therapeutic experiments.

The fourth type is experiments on sick people, during which no therapeutic effect is expected. The purpose of such an experiment is to gain knowledge. This is a non-therapeutic experiment. Just as an experiment on healthy people can be called non-therapeutic .

Paternalism is a model of doctor-patient relationship in which the patient delegates to the doctor the right to fully make decisions regarding medical interventions. Within the framework of paternalism, just as a child does not expect evil from his father and obeys his will, the patient follows the doctor's orders. And many patients, not separating therapy and experiments, do not delve into the essence of the experimental procedures and manipulations proposed by the doctor. The bioethical issue is related to how complete the patient must be informed in order for his consent to be interpreted as ethically correct.

To what extent can such consent be obtained from certain categories of citizens whose lives, for example, are controlled? These are residents of government institutions, such as psychiatric clinics, orphanages, and nursing homes. The lives of those in such institutions depend , often absolutely, on the actions of the staff. The question arises: do these people have any opportunity to give informed consent? International law, developed following the revelation of ethically questionable experiments, prohibits the use of institutionalized persons except for the purposes of therapeutic research (where certain assistance is being provided). For certain categories of patients, for example children, participation in an experiment requires special regulations that strictly distinguish between therapeutic and non-therapeutic experiments. As a rule, the involvement of children under 14 years of age in non-therapeutic experiments is prohibited. International legal acts indicate that parents can

consent to participate in an experiment on behalf of a child if the treatment is carried out for the benefit and benefit of the latter, that is, for therapeutic purposes. Only those decisions can be made that do not lead to a violation of the child's physical or mental condition. However, neither morally nor legally, parents can make decisions for a child when medical intervention results in serious risk. One of the difficulties is that ideas about good and benefit can be interpreted extremely broadly.

The scope of experiments in biomedicine will increase. The further science develops, the more people will become participants in experiments, the more challenges bioethics will face. Bioethics draws attention to the need to develop government mechanisms for informing people about the rules of medical experiments.

Currently, the main European document that regulates experiments in biomedicine is the Convention on Human Rights and Biomedicine. Its official name is the Convention for the Protection of Human Rights and Dignity in relation to the Applications of Biology and Medicine. This convention was signed by most European countries in order to prevent the possibility of negative consequences of the use of new medical technologies, to protect the rights and dignity of a person who finds himself in the role of a patient or test subject.

Thus, modern science promises not only to extend life expectancy and save us from many terrible, including congenital, diseases - it offers means that can improve a person's intelligence, change moral and emotional characteristics. However, when conducting experiments on healthy people, patients must have the legal right to give such consent and have freedom of choice without any element of violence, deception, fraud, cunning or other hidden forms of coercion. Biomedical experiments deal not only with saving lives, but with obtaining or improving knowledge that can be used not only for the treatment of this particular patient, but also for the benefit of humanity in general, the benefit associated with the progress of biomedicine as a tool for the development of society.

REFERENCE MATERIALS

1. Introduction to bioethics: textbook. allowance / A.L. Ivanyushkin and others - M.: ProgressTradition , 1998. - 278 p..
2. Pavlova T.N. Bioethics in higher education: textbook. manual for universities / T.N. Pavlova.- M.: Mosk.gos . veterinary academy medicine and biotechnology, 1997. - 140 p.
3. Yarovinsky M.Ya. Lectures on the course "Medical ethics" (bioethics) / M. Ya. Yarovinsky . - M.: Medicine, 2004. - 356 p
4. Hippocrates. Ethics and general medicine / Hippocrates. - St. Petersburg . : Azbuka, 2001.
5. Mukhamedova Zamira BIOETHICS IN UZBEKISTAN: HISTORY, ISSUES, PROSPECTSPhilosophy and life / ¹ 1/2 (1) 2018

CHIQUINDISIZ TEXNOLOGIYALAR: O‘ZBEKISTONDA YANGI BOYLIK

Ismatova Ozoda Oybek qizi

Islom Karimov Nomidagi Toshkent Davlat Texnika Universiteti

Muhandislik texnologiyalari fakulteti

Annotatsiya

"Chiqindisiz Texnologiyalar: O‘zbekistonda Yangi Boylik" nomli maqola O‘zbekistonning "chiqindisiz texnologiyalar" sohasidagi rivojlanishini o‘rganish, o‘zlashtirish va o‘zgartirishning muhimligini ko‘rsatadi. Bu maqola chiqindisiz texnologiyalarining O‘zbekistonning ijtimoiy, iqtisodiy, va innovatsion rivojlanishiga o‘z imkoniyatlarini taqdim etadi va ularni qo‘llashning mamlakatni yangi bosqichga olib kelishda katta roli borligini ta’kidlaydi.

***Kalit so‘zlar:** chiqindisiz texnologiyalar, innovatsiyalar, iqtisodiy rivojlanish, investitsiya, tadbirkorlar*

O‘zbekistonda "chiqindisiz texnologiyalar" yoki "chiqindi ekspress" ataluvchi yangi texnologiyalar o‘z yo‘lini topmoqda. Bu texnologiyalar o‘z vaqtida dunyoni o‘zgartirish, foydalanuvchilarga yangi imkoniyatlar ochish va mamlakatni rivojlantirish uchun muhim qadriyatga ega. Shunday qilib, o‘zbekistonda ham bu sohasi kengaymoqda.

Chiqindisiz texnologiyalar, ma’lumotlarni o‘qib ko‘rish, nazorat qilish va ma’lumotlarni ishlashda beparvo emaslikka asoslangan. Bu, ma’lumotlar bazasini oshirish va yuqori tezlikda ishlash imkonini beradi. O‘zbekistonda amaliyotda bunaqasi unchalik katta emas, ammo ularni qo‘llashda juda katta potentsial mavjud.

Chiqindi ekspress xususiyati o‘zbekistonning transport tizimiga zararli ta’sir qilmaydi. Yo‘lda bo‘lgan bandliklar va jamiy trafik to‘g‘risidagi ma’lumotlar boshqa

transport vositalarini rivojlantirishda yordam berishi mumkin. Shuningdek, transport kompaniyalari avtomobillarni nazorat qilish, tashishni optimallashtirish va yo'qotishni oldini olish uchun bu texnologiyadan foydalanishadi.

Ishlab chiqarish sohasida chiqindisiz texnologiyalar ham muhim o'rin tutmoqda. Ular tarkibiy materiallarni boshqarishda yordam beradi va ishlab chiqarish jarayonlarini avtomatlashtirishga imkoniyat yaratadi. Bu esa o'zbekistonning iqtisodiy rivojlanishini oshirishga qo'shimcha ta'sir ko'rsatadi.

O'zbekistonda tibbiyot sohasida ham chiqindisiz texnologiyalar o'zaro aloqani kuchaytirishga yordam beradi. Tez-tez ro'yxatdan o'tkaziladigan tibbiyot uskunalari, O'zbekistonning tibbiyot sohasidagi rivojlanishiga yordam bera olishadi. Buning natijasida, xodimlar va kasallar o'zaro aloqani oson va samarali boshqarishlari mumkin bo'ladi.

Chiqindisiz texnologiyalar tarmoq tizimlari va energiya sohasida ham O'zbekistonda o'zaro ishlab chiqarish, yetkazib berish va energiya iste'moli jarayonlarini sodda va samarali qilish uchun foydalanilmoqda.

Shu kunga qadar "chiqindisiz texnologiyalar" o'zbekistonning yangi boyliklari o'rnida xizmat qilmoqda. Bu texnologiyalar o'zaro aloqani osonlashtirish, ma'lumotlarni to'plash va o'qib ko'rish jarayonlarini avtomatlashtirish va mamlakatni iqtisodiy rivojlantirishda muhim rol o'ynaydi. O'zbekiston bu texnologiyalardan kuchlanish orqali yangi yurtimizni o'zgartirishga yordam bera olishadi. Chiqindisiz texnologiyalar O'zbekistonning ma'naviyati va ijtimoiy sohasini ham yanada rivojlantirishga olib keladi. Ma'lumotlarni samarali tarzda to'plash va o'qib ko'rish, oliy ta'lim muassasalarini rivojlantirish, va boshqa istiqbolli sohalarda yaratilayotgan muammolarni hal qilishda chiqindisiz texnologiyalar katta o'rin tutmoqda.

Chiqindisiz texnologiyalar O'zbekistonning iqtisodiy rivojlanishini yanada oshirish va mamlakatimizni innovatsiyalarga yo'naltirish uchun zarur ahamiyatga ega. Hozirda O'zbekiston hukumatining ushbu sohaga berilayotgan e'tibor va intilishlari esa mamlakatimizni 21-asrda muvaffaqiyatli yangilashga olib keladi.

Keyinchalik, O‘zbekiston chiqindisiz texnologiyalar sohasidagi rivojlanishini mustahkamlash uchun o‘z bilim va kadrlarini yanada rivojlantirishi kerak. Texnologiya sohasida yuqori malakali kadrlarni o‘qitish va ularga imkoniyatlar yaratish orqali, O‘zbekiston xalqining innovatsion potentsialini oshirish uchun harakat qilinmoqda.

Chiqindisiz texnologiyalar O‘zbekistonning yangi boyliklarini o‘rganish va rivojlantirish uchun bir borayotgan yolg‘iz imkoniyatni taqdim etadi. Bu texnologiyalar mamlakatimizning yangi so‘rovlarni qabul qilish va yangiliklar olish uchun chuqur o‘rganish va rivojlantirishning katalogi bo‘lib kelmoqda. Chiqindisiz texnologiyalar O‘zbekistonning taraqqiyotini oshirishda yirik rol o‘ynaydi, lekin ularning o‘zgartirishlarga erishish uchun hukumat, sohani rivojlantirayotgan tadbirkorlar, va o‘qituvchilar bilan hamkorlik qilishi zarur. Ma’naviyatni o‘z ichiga olgan bu soha yangi fikrlarni ilgari olish, o‘rganish va ulardan foydalanishga tayyor bo‘lish uchun ko‘plab imkoniyatlar beradi.

Hozirda O‘zbekiston "chiqindisiz texnologiyalar" sohasida yangi texnologiyalarni qabul qilish, ularga investitsiyalar kelishini rag‘batlantirish va o‘zbekistonda bu sohaning yangi boyliklarini rivojlantirish uchun ishlamoqda. Buning natijasida O‘zbekiston yangi iqtisodiy va innovatsion to‘rirlarni olish uchun tayyor bo‘layotgan mamlakat sifatida o‘zaro tan erkak bo‘lmoqda.

So‘zning oxirida, "chiqindisiz texnologiyalar" O‘zbekistonning yanada yanada rivojlantirish, innovatsiyalarni qo‘llash va mamlakatimizni dunyo bozorida o‘z o‘rnini olish uchun samarali vosita bo‘lib xizmat qilmoqda. Bu yangi boyliklar ko‘plab sohalarda muhim rivojlantirish uchun qadriyatga ega va O‘zbekistonning yangi yurtimizni muvaffaqiyatli o‘zgartirishga yordam bera olishi mumkin. Bunga e’tibor bering va "chiqindisiz texnologiyalar"ning yangi boyliklarini o‘rganish, o‘zlashtirish va rivojlantirish yo‘nalishida harakat qiling. Chiqindisiz texnologiyalar, O‘zbekistonning istiqboliga qaraganda ham katta potentsialga ega. Bunday texnologiyalar hamkorlikda innovatsion muammolarni hal qilishda va mamlakatimizni yanada yanada yangi sohalarga yo‘naltirishda foydalanish

imkoniyatlarini oshiradi. Bu o'zbek jamiyatining ijtimoiy va iqtisodiy o'sishi uchun yaxshi imkoniyatlar ochadi.

Iqtisodiy sohadagi chiqindisiz texnologiyalar O'zbekistonning importni kamaytirish va eksportni oshirishda yordam beradi. Ular tarkibiy materiallarni rivojlantirish, ishlab chiqarish jarayonlarini samaraliroq qilish, va xavfli vositalarni nazorat qilishda yordam beradi. Buning natijasida, O'zbekistonning iqtisodiy rivojlanishi uchun sohani innovatsiyalash, ishlab chiqarish va eksport rivojlanishiga aylanishi mumkin.

O'zbekiston hukumati va sohani rivojlantirayotgan tadbirkorlar, "chiqindisiz texnologiyalar" sohasidagi rivojlanishga duch kelish uchun katta rag'batlantirish va investitsiyalar qo'yishlari kerak. Bu, yangi texnologiyalar va yuqori tezlikda o'zgarishlarni qabul qilishda yordam beradi va O'zbekistonning yanada rivojlanishini ta'minlash uchun zarur bo'ladi.

O'zbekiston o'qituvchilari, talabalar va sohani mutaxassislar chiqindisiz texnologiyalardan foydalanish, ulardan o'rganish va ularni rivojlantirish uchun qo'llanish yechimlarini izlab topishlari kerak. Bu bilim va bilimdonlikni rivojlantirish, yangi fakt innovatsion texnologiyalarda o'zlarini mustahkamlash va O'zbekistonning yangi boyliklariga o'z hissasini qo'shish uchun katta imkoniyatlar ochadi. "Chiqindisiz texnologiyalar," O'zbekistonning ijtimoiy, iqtisodiy, va innovatsion rivojlanishini oshirishda muhim vosita bo'lib qaror qilinmoqda. Bu yangi boyliklar mamlakatimizning yanada muvaffaqiyatli va mustaqil rivojlanishi uchun imkoniyatlar yaratmoqda. Hukumat, sohani rivojlantirayotgan tadbirkorlar, o'qituvchilar va sohani mutaxassislar bu sohada harakat qilish, yangi texnologiyalar o'rganish va ularni rivojlantirish uchun bir-biriga yordam berish orqali O'zbekistonning innovatsion potentsialini oshirishlari kerak.

O'zbekiston "chiqindisiz texnologiyalar"ni qo'llash orqali importni kamaytirish, eksportni oshirish, ishlab chiqarish va eksport rivojlanishini ta'minlashga yo'naltiradi. Bu mamlakatimizning iqtisodiy va ijtimoiy o'sishini oshirish uchun samarali vosita bo'lib, O'zbekiston yangi yurtimizni o'zgartirish, islohotlarni qabul

qilish va yanada rivojlantirish uchun tayyor bo‘layotgan mamlakat sifatida o‘z nomini mustahkamlashga yordam bera olishi mumkin.

REFERENCES

1. O‘zbekiston Respublikasi Prezidentining rasmiy veb-sayti. (n.d.). <https://president.uz>
2. O‘zbekiston Statistika qo‘mitasi. (2021). O‘zbekiston Respublikasi 2020-yilgi statistik tahlili. <https://stat.uz/uz/rasmiy-statistika/statistika-tahlillari/o-zbekiston-respublikasi-2020-yilgi-statistik-tahlili>
3. Toshkent Davlat Texnika Universiteti. (2020). O‘zbekistonning chiqindisiz texnologiyalar sohasidagi rivojlanishi: Muammolar va echimlar [Elektron resurs]. <https://uznu.uz/uploads/news2019/13/7e9c370557faa25be6ccdb.jpg>

FEROMON TUTQICHLARNING TUZILISHI VA QISHLOQ XO‘JALIGIDAGI AHAMIYATI

Axmadova Aziza Jahongir qizi

Toshkent davlat agrar universiteti O‘simliklar himoyasi,
agrokimyo va tuproqshunoshlik fakulteti talabasi

Xushboqova Feruza Davron qizi

Toshkent davlat agrar universiteti O‘simliklar himoyasi,
agrokimyo va tuproqshunoshlik fakulteti talabasi

Qo‘shmatov Samandar Mirsaidovich

Toshkent davlat agrar universiteti O‘simliklar himoyasi,
agrokimyo va tuproqshunoshlik fakulteti talabasi

Kamolova Fotima Rashid qizi

Toshkent davlat agrar universiteti O‘simliklar himoyasi,
agrokimyo va tuproqshunoshlik fakulteti talabasi

ANNOTATSIYA

Qishloq xo‘jaligi rivojlanib kelayotgan bir davrda undagi muammolarning yechimi sifatida yangidan yangi qurilmalar ishlab chiqilmoqda. Shu asnoda feromon tutqichlarning ham yangi vakillari ustida ko‘plab izlanishlar olib borilmoqda, chunki zarakunandalarni rivojlanishini prognozlashtirish davomida bu usul ayni muddao bo‘ladi. Quyidagi maqolada aynan feromon tutqichlar, ularning vazifalari va tuzilishi, innovatsion vakillari haqida so‘z boradi.

Kalit so‘zlar: *Feromon, zararkunanda, prognoz, monitoring, kapsula, imago, innovatsion, profilaktika.*

Kirish.

Hasharotlarning imagolari (yetuk zotlari) o‘zaro bog‘lanishi uchun mo‘ljallangan kimyoviy moddalarning mavjudligi aniqlanganiga 2 asrdan ortiq vaqt o‘tdi. Bu moddalarni amaliy ishlatish uchun tadqiqotlar O‘zbekistonda 1980-yillardan ilmiy tashkilotlarda boshlangan. Feromon bu hasharotlarning ko‘payish davrida urg‘ochi imago tomonidan ishlab chiqariladigan modda bo‘lib, erkak hasharotlar bu moddaga sezgir hisoblanadi. Zararkunandalar va kasalliklarni monitoring qilish zararkunandalarga qarshi to‘g‘ri integratsiyalashgan boshqaruv dasturini yaratishda asosiy birinchi qadamdir. Feromon tutqichlar feromon kapsula, yelim, yelim yopishgich va tashqi korpusdan iborat. Feromon tutqichlardagi yelim boshqa yelimlardan farqli bo‘lib, uzoq vaqt qurib qolmaydigan, yopishqoqlik xususiyati kuchli va yaxshi saqlanadigan entomologik yelim ishlatiladi. Bu yelim yuqori harorat ostida ham kam ta’sirlanadi. Hozirgi paytda bunday yelim respublikamizda ham ishlab chiqariladi. Tutqichlarning ostki qismiga kapalaklarni ilintirishga mo‘ljallangan maxsus yelim surtilgan qog‘oz qo‘yiladi. Kapalak ko‘payib ketishi va sathi chang bilan qoplanishi natijasida yelim yopishqoqligini yo‘qotadi. Shuning uchun uni yangilab turish kerak. Yelim singib keta olmaydigan maxsus qog‘ozlarga surkaladi. Bir yopishgichga 1-2 mm qalinlikda yelim surtilib, ikkinchi shunday toza qog‘oz bilan yopib qo‘yiladi. Dala sharoitida yopishgichlar bir-biridan ajratilib tutqichlarga qo‘yiladi. Yopishgichlarni almashtirishda qisqichdan (pinset) foydalaniladi. Umuman, bu qog‘ozlar namni va yelimni o‘tkazmasligi kerak. Feromon, «jalb qiluvchi» yoki «chorlovchi» modda bo‘lib, uning juda kichik miqdori (1-2 mg) ko‘p erkak kapalaklarni chaqirishi mumkin. Feromon moddasini ishlatish uchun uni har xil rezina yoki polimer vositalarga shimdiriladi. Keyinchalik modda atrofga havo orqali asta-sekin tarqala boshlaydi. Rezina trubka 15-20 mm uzunlikda qirqilgan bo‘lib, xar bir bo‘lagi o‘z tarkibida 2 mg feromon saqlaydi (g‘o‘za tunlami uchun). Feromon rezina trubka bo‘lagining ichki sathiga singdirilgan bo‘ladi. Shu sababli doimo trubkaning ichki sathi ochiq bo‘lishi lozim. Trubka teshigidan havoning o‘tib turishi feromonning atrofga tarqalishinj ta’minlaydi. Feromonlar

singdirilgan rezina trubka 1 mm li sim yordamida tutqichning markaziy qismiga osib qo'yiladi.

Feromonlar singdirilgan rezina trubkani joylashtirishda gorizontal joylangani yaxshiroq. Feromonlar ochiq havoda 10-15 kun davomida o'z kuchini yo'qotadi. Shuning uchun ularni og'zi yaxshi berkitiladigan idishlarga solib sovutgichlarda saqlash lozim. Sovutgichlarda saqlangan feromonlar 1-1,5 yil davomida o'z kuchini yo'qotmaydi. Kapsulalardagi feromonlar tez bug'lanishi sababli, ularni sovutgichlarda 3-5° C haroratda zich yopilgan idishlarda saqlash zarur.

Asosiy qism.

Feromon tutqichlar qo'llash maqsadi va ekin turiga qarab turli miqdorda o'rnatiladi. G'o'za ekilgan maydonlarda feromon tutqichlari tunlamlarning rivojlanishini aniqlash uchun qo'llaniladi. Shu maqsadda har 4-5 gektar g'o'za maydoni xisobiga 1 dona tutqich o'rnatish maqsadga muvofiq. G'o'za tunlami asosan g'o'zaning o'sish nuqtasiga tuxum qo'yadi, demak tutqich aynan kapalak tunda uchib yuradigan balandlikda joylashgan bo'ladi, ikkinchi tomondan, tutqichlarning yuqorida joylanishi uning ichida havoning oson aylanishiga, oqibatda feromon hidining yaxshi tarqalishiga imkoniyat yaratadi.

Kapalak uchishi yoppasiga boshlangan kundan boshlab, har kuni nazorat qilinib, yelimli fiksator yangilanadi. Kapalaklarning yoppasiga uchish davri tutqichlarga har kechada 10 va undan ortiq kapalak ilinishi bilan belgilanadi. Ikkinchi tomondan, feromon tutqichlarga kapalaklar yopishgach, ular odatda yelimdan qutulishga harakat qilishadi, oqibatida yelim sathi ifloslanadi, yelimning ta'sir darajasi kamayib, boshqa kapalaklar yopishmay qolishiga sabab bo'ladi. Kapalak uchishi yoppasiga boshlangan kundan boshlab esa, har kuni nazorat qilinib, yelimli fiksator yangilanadi.

Paxtachilikda g'o'zani kosak qurtidan qisman himoya qilish maqsadida manbalarda keltirilishicha hasharot tutqichlarning qo'lbola shaklidan – foydalanilgan bo'lib, «baklashkalar» 1995 yillarda ishlatilgan. Yuqorisi kesib olingan baklashka go'za shonalashga kirgan paykalga qalin qilib o'rnatilgan. Baklashka ichiga maxsus tayyorlangan achitqi eritma quyilib, g'o'za tunlaminin

kapalaklarini jalb etishga mo'ljallangan. Feromonli tutqichlardan farq qilgan holda, bunday tutqichga tunlamning faqatgina erkak zoti emas, balki urg'ochilarini ham ilinishi nazarda tutilgan, ilmiy tomondan tasdiqlanmagan holda foydalanilgan.

Aniqlanishicha, erkak kapalaklarni dezorientatsiyalash uchun ko'p miqdorda feromonlar sarflanadi. U shu qadar ko'pki, bu usulni amalda qo'llash muammo bo'lib qoladi. Masalan: I.Ya.Grichanovning (1985) ma'lumotlariga ko'ra, g'o'za tunlami kapalaklarini dezorientatsiyalash uchun har gektarga 20-25 g feromon talab etiladi. Zararkunandaning ziyonini sezilmaydigan darajagacha kamaytirish imkonini beradigan feromon ishlatish usullari mavjuddir. Kapalaklarni ko'plab tutib o'ldirish yoki ularni dezorientatsiya qilish (chalgitish) shular jumlasidandir. Feromonli tutqichlarda insektitsid aralashmalari yoki sterilizatorlar (bepusht qilib qo'yuvchi) qo'llash va shu kabilar istiqbollidir. Olib borilgan tadqiqotlar natijalari taxlili quyidagi xulosalar va takliflar qilishga imkon beradi.

1. G'o'za tunlami birinchi bo'g'inining rivojlanishi davrida tutqichlarga bir kecha davomida o'rta xisobda 2-3 ta kapalak ilinganidan keyin 5-6 kun o'tgach hamda ikkinchi va uchinchi bo'g'inlarda 1-2 ta kapalak tutilganidan keyin 3-4 kun o'tgach, dalaga trixogramma chiqara boshlash kerak. Bu, dalada har 100 tup o'simlikda o'rtacha 2-3 tadan tuxum paydo bo'lgan paytga to'g'ri keladi. Birinchi chiqarishdan keyin 5-6 kun o'tgach ikkinchi marta va navbatdagisi chiqariladi.

2. Har bir feromon tutqich zararkunandaning birinchi va ikkinchi bo'g'inlarida kun davomida o'rta xisobda 15-20 ta va undan ko'proq kapalak ilinsa (yoki uchinchi bo'g'inda 5-6 ta) tunlam juda ko'payib ketishidan darak beradi. Bu maydonlarda himoya qilish choralarini o'tkazish zarurati tug'iladi.

Olingan ma'lumotlarni integratsiyalash, zararkunandalar sonini monitoring qilish hamda rivojlanishini prognozlashtirish jarayonini amalga oshirish uchun dala daftarini yuritish kerak va to'liq nazoratda olib borish maqsadga muvofiq. G'o'za tunlami uchun feromon tutqichlarni qo'llashda aniq xisob olib borish va barcha ma'lumotlarni daftarga qayd etish zararkunandaga qarshi to'g'ri kurash vositalarini tanlashga imkon yaratadi. Bunda har bir g'o'za ekilgan maydon uchun

alohida xisob olib boriladi. Feromon tutqichlariga tushgan kapalak soni har bir bo'g'inning boshlanishidan tugashigacha har uch kunda bir sanab yozib boriladi. Kuzatishni har kuni olib borgan ham yaxshiroq, bu o'z navbatida zararkunanda rivojlanishi bo'yicha aniq xulosaga kelish uchun asos sifatida xizmat qiladi. Kelgusida to'g'ri va vaziyatga eng mos keluvchi profilaktika va qarshi kurash choralarini tanlashda ko'maklashadi.

Bog'larda feromon tutqichlardan foydalanish ham ayni muddao bo'lib, olmani olma qurtidan himoya qilish uchun quyidagi usul belgilangan, kimyoviy ishlov daraxtlarda meva tugunchalari paydo bo'lgan davrda 5% tugunchalar zararlangan bo'lsa yoki 5 kun ichida har bir feromon tutqichga 5 ta va undan ko'p mevaxo'r kapalagi ilinsa, 2-bo'g'iniga qarshi kurash esa 5 kunda 2-3 ta kapalak ilinsa o'tkaziladi.

Pomidor kuyasining feromon tutqichlardan keng foydalanib, uni 2 maqsadda ishlatish maqsadga muvofiqdir: zararkunandaning paydo bo'lganligi, rivojlanishi va zichiligini aniqlash uchun va unga qarshi kurashish uchun. Bu maqsadda dastlab, dalada har 1 gektar maydonga 1-2 ta feromon tutqich ilinadi (uchburchakli uyacha o'simliklardan 0,5 m yuqori turishi kifoya). Issiqxonalarda esa zichroq ya'ni 30-50 tagacha joylashtirish lozim. Asosan issiqxonalarda signal uchun uchburchakli feromon tutqich ishlatiladi.

Xulosa.

Yopishqoq tuzoqlarni joylashtirishdan oldin feromon kapsulani osib qo'yish kerak. Tuzoqlarni bir-biridan kamida 40 m masofada qo'yish va bir nechta hasharotlar uchun mo'ljallangan bo'lsa, har bir zararkunanda turi uchun alohida tuzoqlardan foydalanish va ularni boshqa turlarni kuzatish uchun o'rnatilgan tuzoqlardan kamida 40 m masofada saqlash lozim. Bog' yoki uzumzorda bir qatorga qo'yilgan beshta tuzoq kuzatilayotgan har bir hasharot turi uchun yetarli bo'lishi kerak. Tutqichni shamolda aylanmasligi uchun mahkam o'rnatish uchun yopishqoq tuzoqlar bilan ta'minlangan o'lchamdagi burama lentalardan foydalanish mumkin. Hozirgi kunda feromon tutqichlarning juda ko'p funksional turlari mavjud, hattoki

yorug'lik feromon tutqichlari ham bor. Innovatsion feromon tutqichlar ishlab chiqarish borasida ilmiy izlanishlar olib borilyapti, buning isboti sifatida aqlli feromon tutqichlarni misol qilib keltirish mumkin. Innovatsion tutqichlar juda ko'p qulayliklarga ega bo'lib, qishloq xo'jaligi mahsulotlarini yetishtiruvchilarga ancha qulayliklar yaratadi. Ularni masofadan turib boshqarishdan tashqari yana ilmiy yangiliklari ham mavjud. Bu mavzuda tajribalar olib borilmoqda, shuning uchun tadqiqot alohida maqola sifatida yoritib berilishi lozim. Zararli organizmlar rivojlanishini prognozlashtirish davomida asosan feromon tutqichlardan olingan ma'lumotlar hamda tajribalar xulosalariga, ayni vaqtdagi sharoitga qaraladi. Bundan ma'lumki, feromon tutqichlar zararkunandalarga qarshi kurashda profilaktika va deyarli boshqa usullarda ham baholovchi mezon vazifasini bajaradi.

FOYDALANILGAN ADABIYOTLAR RO'YXATI

1. "Qishloq xo'jaligi ekinlari zararli organizmlari rivojlanishini oldindan aniqlash" B.A.Sulaymonov, A.R.Anorbayev, B.S.Boltayev, M.M.Ablazova, M.I.Tojiyeva 2020- yil "Navro'z" nashriyoti.
2. "Umumiy va qishloq xo'jalik entomologiyasi hamda uyg'unlashgan himoya qilish tizimining asoslari" Sh.T.Xo'jayev Toshkent-2019 "Yangi nashr nashriyoti"
3. "Entomologiya, qishloq xo'jalik ekinlarini himoya qilish va agrotoksikologiya asoslari" Sh.T.Xo'jayev, E.A.Xolmuradov Toshkent-2009 "Fan" nashriyoti
4. "Umumiy Entomologiya kursi" S.A.Murodov Toshkent-1986 "Mehnat" nashriyoti
5. "Entomologiya" H.X.Kimsanboyev, S.F.Ergashev, R.Sh.O'lmasboyeva, B.A.Sulaymonov Toshkent-2006 "O'qituvchi" nashriyoti
6. <https://www.ontario.ca/page/pest-monitoring-proper-use-pheromone-traps>

RAQAMLI BANK FAOLIYATINI TASHKIL ETISH XUSUSIYATLARI

Tursunov Faridun Mustafoyevich

Samarqand iqtisodiyot va servis instituti, “Bank ishi” kafedrası assistenti

tursunovfaridun4330@gmail.com

Nasrullayev Abdulaziz Alisher o‘g‘li

Samarqand iqtisodiyot va servis instituti talabasi

abdurshs6@gmail.com

ANNOTATSIYA

Ushbu maqolada raqamli bank xizmatlari tushunchasi, uning zamonaviy tijorat banklari faoliyatidagi roli va o‘rni, raqamli bank xizmatlarini rivojlantirishning asosiy yo‘nalishlari, afzalliklari va kamchiliklari, raqamli bank xizmatlarini rivojlantirishda uchraydigan ba‘ze muammolar o‘rganib chiqilgan va bu muammolarni hal etish uchun ba‘ze amaliy taklif va tavsiyalar berilgan. O‘zbekiston tijorat banklari amaliyotida raqamli bank xizmatlari haqidagi barcha to‘plangan statistik ma‘lumotlar asosida tahlil qilingan. Shuningdek, raqamli bank nima va takomillashtirilgan bank tizimi qanday yaratilganligi haqida tushunchalar berilgan.

***Kalit so‘zlar:** raqamli banking, raqamli innovatsiyalar, mobil ilova, an‘anaviy bank, aloqa markazlari, online kredit, online omonat.*

FEATURES OF THE ORGANIZATION OF DIGITAL BANKING

ABSTRACT

This article examines the concept of digital banking services, its role and role in the activities of modern commercial banks, the main directions, advantages and disadvantages of the development of digital banking services, some problems

encountered in the development of digital banking services, and some practical proposals and recommendations are given to solve these problems. In the practice of commercial banks of Uzbekistan, it was analyzed on the basis of all accumulated statistics on digital banking services. It also provides insights into what digital banking is and how an improved banking system is created.

Keywords: *digital banking, digital innovation, mobile app, traditional banking, communication centers, online credit, online savings.*

KIRISH

Insoniyat har kuni juda ko'p ma'lumot oladi. Bu asosan mobil telefonlar, internet, smartfonlarning tobora ortib borayotgan texnik imkoniyatlari, odamlarning ijtimoiy tarmoqlarga jalb qilinishi va internet tezligining oshishi bilan bog'liq. Albatta, bugungi kunda biz axborot tizimidagi sezilarli o'zgarishlar tufayli jamiyat, hukumat, iqtisodiyot, biznes, savdo va bankdagi tub o'zgarishlarni kuzatishimiz mumkin. Keling, raqamli bank nima va takomillashtirilgan bank tizimi qanday yaratilganligi haqida gapiraylik.

Bank xizmatlarini modernizatsiyalash va soddalashtirish tizimi mamlakat moliyaviy xizmatlarini rivojlantirishda muhim ahamiyat kasb etadi. Bugungi kunda axborot texnologiyalari, barcha sohalarda bo'lgani kabi, bank tizimiga ham keng joriy etilgan. Bank tizimida raqamli bankingni rivojlantirish iqtisodiy o'sishning asosiy masalalaridan biri ekanligi, ayniqsa butun dunyo bo'ylab hukm surayotgan koronavirus pandemiyasi davrida ham yaqqol yuzaga chiqdi.

O'zbekiston Respublikasi Prezidentining "O'zbekiston Respublikasi Markaziy banking faoliyatini tubdan takomillashtirish chora-tadbirlari to'g'risida"gi PF5296-sonli farmoni¹ imzolangach, bank tizimiga chakana bank xizmatlariga ixtisoslashgan "raqamli" banklar va bank bo'linmalarini tashkil etish hamda innovatsion bank texnologiyalaridan foydalangan holda mijozlarga xizmat ko'rsatish sifatini yanada kengaytirish vazifasi yuklatilgan.

¹ <https://lex.uz/ru/docs/-3494933>

Shunga asoslanib, 2020 yilda Anorbank va TBC Bank O‘zbekistonda raqamli banklar sifatida ro‘yxatdan o‘tkazildi. Darhaqiqat, “raqamli banking” tushunchasi Evropa mamlakatlarida 2015-2020 yillarda tez rivojlandi. Raqamli banklar o‘z mijozlariga yanada qulay va foydali xizmatlarni taqdim etish uchun zamonaviy raqamli innovatsiyalardan keng foydalanadilar.

ADABIYOTLAR TAHLILI VA METODOLOGIYA

A.A.Gontarning ta’kidlashicha, “Raqamli banking - bu bank va uning mijozlari o‘rtasidagi o‘zaro munosabatlarning yangi shakli, shu jumladan raqamli, axborot va texnologiya strategiyalari sohasidagi iste’molchilar va tijorat mijozlari uchun moliyaviy xizmatlar sohasidagi innovatsiyalar”[2]. Tadqiqotchi olimlardan Suchat Tungjitnob, Kitsuchart Pasupa, Boontawee Suntisrivaraporn o‘z tadqiqot ishlarida “Mobile banking” to‘g‘risida quyidagi fikrlarni bildirib o‘tganlar “Bank mijozlari banklarning mobil ilovalari (mobile banking) yordamida istalgan joyda va istalgan vaqtda bank operatsiyalarini darhol amalga oshirishlari mumkin. Bundan tashqari, mobil banking ilovasi qo‘shimcha filiallarni ko‘paytirish xarajatlarini kamaytiradi. Bank, shuningdek, ilovadan mijozlar ma’lumotlarini olishdan foyda oladi”.

Jarkovskaya E.P. fikricha “Bank xizmatlarini mijoz va bank xodimi o‘rtasida to‘g‘ridan-to‘g‘ri aloqada bo‘lgan bank ofisida emas, balki uyda, mijozning ofisida, ya’ni ikkinchisi uchun qulay bo‘lgan joyda ko‘rsatish kerak” [3].

Raqamli bankning asosiy jihatlaridan biri bozor talablariga javob beruvchi omonatlar va kreditlar uchun eng qulay sharoitlar (ya’ni, mijoz talabidan kelib chiquvchi) va tez fursatlarda xizmat ko‘rsatish hisoblanadi deb ta’kidlaydi[4].

NATIJALAR

Bugungi kunda Anorbank va TBC bank ikkalasi ham raqamli bank bo‘lib, o‘z mijozlariga mobil ilovalar yoki shaxsiy kompyuterlar orqali raqamli xizmatlarning to‘liq to‘plamini taklif qilishadi. Bu shuni anglatadiki, raqamli bank mijozi 24/7 bank xizmatlaridan foydalanishi mumkin. Boshqacha qilib aytganda, raqamli bank tizimida mijozga mobil ilova taqdim etiladi va mobil ilova asosida yuqori texnologiyali IT infratuzilmasi bilan bank operatsiyalarining yuqori moslashuvchanligi ta’minlanadi.

Albatta, savol tugʻiladi, bugungi tijorat banklari va yangi tashkil etilgan raqamli banklar oʻrtasidagi farq nima?

Raqamli banklar uchun bu odatiy holdir:

- bank filiallari tarmogʻini kengaytirmang;
- bank va mijoz oʻrtasidagi 100% onlayn aloqa tizimi;
- yuqori sifatli va qulay mobil ilova;
- bozor talablariga javob beradigan depozitlar va kreditlar boʻyicha eng qulay shartlar (yaʼni sotib olish talabiga asoslangan);

- tez, sifatli, qulay va 24 soatlik javob markazlarining mavjudligi;

Xususiyl yoki davlat banklari uchun esa:

- har bir tuman, shahar va viloyatda bank filiallarining mavjudligi, sifat darajasiga yetarlicha eʼtibor berilmasligi;

- bank va mijoz oʻrtasidagi onlayn aloqaning past darajasi;

- mobil ilovalar tasdiq belgisi uchun yaratilgan va foydalanuvchi bir marta tizimga kiradi va endi kirmaslikka qaror qiladi (mobil ilovalarda kartadan kartaga pul oʻtkazish yoki kommunal toʻlovlarni toʻlash jarayoni bilan bogʻliq doimiy muammolar mavjud, aksariyat hollarda tizimda uzilishlar mavjud).;

- bozor talablariga javob beradigan depozitlar va kreditlar beriladi, ammo aksariyat hollarda faqat tanishlar katta rol oʻynaydi (agar tanishlar boʻlmasa, mijoz 3 oy yoki undan koʻproq kutadi).

- tez, yuqori sifatli, qulay va kechayu kunduz javob berish markazlari juda zaif ishlaydi, mijoz esa oʻz savoliga javob olish uchun bankning barcha boʻlimlari mutaxassislari bilan gaplashishi kerak. Mijoz vaqti, telefon xizmati uchun mijoz tomonidan toʻlangan summa hisobga olinmaydi.

MUHOKAMA

Moliyaviy xizmatlarning raqamli oʻzgarishi mijozlarning iqtisodiy imkoniyatlarini kengaytirishga yordam beradi, shu bilan birga bank mijozlari uchun keng imkoniyatlar yaratadi, bu esa moliyaviy faollikni oshirish yoʻlidagi muhim qadamdir. Boshqacha qilib aytganda, raqamli banklarning istiqbollariidan biri bu

moliyaviy sektorlarni raqamlashtirish orqali xizmatlar narxini 40-60% ga kamaytirishdir. Bankka tashrif buyurish mijozlar uchun vaqt va pulni tejashga yordam beradi.

Bir soʻz bilan aytganda, tijorat banklarining oʻzgarishi va raqamli bank tizimiga oʻtish butun dunyo boʻylab yangi axborot texnologiyalarining rivojlanishi va faol tarqalishiga javob boʻlib, raqamli texnologiyalar nafaqat mahsulotlar, balki kompaniyalarning ish sifati va daromadini yaxshilaydi.

ADABIYOTLAR ROʻYXATI

1. Oʻzbekiston Respublikasi Prezidentining Farmoni, 09.01.2018 yildagi PF-5296-son.
2. Гонтарь, А.А., Сазонов, С.П. Экономические методы обеспечения информационной безопасности кредитной организации // Управление экономическими системами: электрон. науч. журнал. - 2016. - № 9. – С.-6 [Электронный ресурс]. – Режим доступа: <http://uecs.ru/ekonomicheskaya-bezopasnost/item/4064-2016-09-03-08-02-57>.
3. Жарковская, Е.П. Банковское дело: для студентов вузов по специальностям «Финансы и кредит», «Бухгалтерский учет, анализ и аудит» / Е. П. Жарковская. – 4-е изд., перераб. и доп. – М.: Омега-Л, 2012. – 452 с.
4. Mirzobek Komiljonovich Avezov. Raqamli bank xizmatlari va uning afzalliklari Scientific progress jurnali. 2022. Page 811.
5. Niyozov Z.D. INCREASE THE EFFECTIVENESS OF USING A VEIN //World Economics and Finance Bulletin. – 2022. – Т. 7. – С. 23-26.
6. Bekmurodov A. THE IMPACT OF TRANSFORMATION PROCESSES ON THE ACTIVITIES OF COMMERCIAL BANKS //Archive of Conferences. – 2021. – С. 52-54.
7. Hudoyqulov X. Z. CREDIT SUPPORT FOR SMALL AND MEDIUM-SIZED BUSINESSES AND FACTORS HINDERING ITS DEVELOPMENT //SCHOLAR. – 2023. – Т. 1. – №. 15. – С. 4-10

TEACHING ENGLISH TO CHILDREN THROUGH FAIRY TALES

Xafizova Mohlaroy

3rd year student of, English language and literature faculty,
Fergana State University

ANNOTATION

This guide on methodology explores the incorporation of fairy tales in foreign language instruction. Employing fairy tales in the educational setting is designed to enhance the effectiveness of student engagement and further foster the development of a child's linguistic proficiency.

This resource can prove beneficial for educators in supplementary education, preschool teachers, and parents of young children.

Key words: *fairy tale, game situation, educational and cognitive activity, interest, game, memory.*

Teaching communication in a foreign language to children who haven't fully mastered communication skills in their native language is a challenging and crucial task. Developing a love for a subject at this age is closely tied to the psychological comfort, joy, and readiness for communication that a teacher cultivates in the classroom. One effective method to engage and motivate preschoolers is through fairy tale therapy.

Fairy tale therapy utilizes the narrative structure to integrate personality, foster creativity, expand consciousness, and enhance interaction with the outside world. A fairy tale captivates, amuses, and stimulates thinking, making the learning process visual and aiding in the enactment of dialogues—a effective and straightforward way to convey information in a form accessible to children. [1]

The role of English fairy tales in language acquisition is significant. Recognizing that children absorb information best through play, fairy tales offer a playful approach to learning—a universal tool that models proper behavior, addresses psychological issues, and more. Fairy tales, as ancient creations, effortlessly transcend linguistic boundaries and remain relevant across cultures for centuries.

The concise and expressive nature of fairy tales, coupled with the narrator's simple yet engaging delivery, allows for the conveyance of not only a person's characteristic qualities but also their deepest, most hidden features. The versatility of fairy tales and the various. [2]

approaches to working with them enable teachers to incorporate fairy tale therapy into aesthetic education. For instance, the analytical approach and the creation of a fairy tale can be recommended for use in artistic and speech activities, music classes (such as listening to and analyzing a musical fairy tale), and visual arts classes (e.g., drawing a favorite character from a fairy tale). Rewriting a fairy tale can be applied in artistic activities, daily life, and during celebrations.

The use of fairy tales in the classroom aims to enhance the effectiveness of preschool education. The widespread integration of fairy tales contributes to the development of linguistic competence, with the content of these texts helping expand the active vocabulary. Dramatizing fairy tales fosters psychological comfort in the classroom, alleviating negative emotions and creating a friendly atmosphere of communication within the group. Fairytale therapy is also a significant tool for moral education, aiding in the development of communicative competence among preschoolers and increasing their interest in the subject of "English." [3]

In English classes, the use of fairy tales exposes children to diverse characters, traditions, and allows for comparisons with Russian fairy tales. Exploring similarities and differences in plots provides insights into distinct cultures while revealing universal themes. Through fairy tales, teachers can develop a wide range of skills and abilities, teach prediction, and facilitate discussions about content. Preschoolers learn to identify the emotional states of fairy-tale characters depicted in pictures and retell

the tales. For these young learners, even the simplest fairy tales familiar from infancy must be adapted. Elements of puppet therapy, such as a toy monkey narrating stories or dolls presenting riddles, are also incorporated.

At the initial stage, fairy tales play a crucial role in teaching phonetics and vocabulary. Learning with fairy-tale characters becomes both entertaining and educational, as the characters exhibit diverse personalities. By embodying characters from childhood, students overcome the speech barrier, as any mistakes made are attributed to the fairy-tale characters. Meanwhile, the consistent use of epithets, comparisons, and set expressions in specific places within the text, along with lexical and syntactic variations, enriches students' vocabulary and facilitates the comprehension and assimilation of grammatical material. Memorizing rhymed texts, creating illustrations, staging fairy tales for parents and celebrations all contribute to the development of students' communicative competence and heighten their interest in the foreign language subject. [4]

When teaching a foreign language to young learners, selecting an appropriate content foundation becomes a crucial consideration. The distinctive qualities of fairy tales make them an ideal and meaningful basis for learning, surpassing other literary genres due to their incorporation of fiction and fantastical elements.

For preschoolers, engaging with a fairy tale goes beyond a mere narrative; they perceive fantastic characters as real, sympathizing and experiencing the tale's events. This ability for empathy and imagination nurtures independent creativity and imaginative thinking. The inherent fiction in fairy tales provides ample room for children to express their vivid imaginations. Working with fairy tales allows teachers to not only draw from children's experiences but also tap into their imaginative capacities, thereby expanding the scope of communication content.

A fairy tale, fundamentally poetic fiction, maintains a unique connection with reality, shaping its ideological content, plot, characters, narrative details, and language. While fantasy is a central aspect, every fairy tale, no matter how fantastical, paints realistic pictures of folk life. Beneath the surface of the adventures

lie human destinies, and the conflicts mirror complex societal relationships. Authors subtly convey profound messages about choosing an honest path, the challenges of loneliness, the joys of friendship, the impact of fear on international relations, and the significance of sincerity and trust for global peace and happiness. Although the depiction is in a special, fantastical form understandable to children, the themes and moral values remain mature and genuine.

Now, let's explore the educational possibilities that a fairy tale offers as a meaningful foundation for learning and how it addresses educational objectives.

During the early stages of instruction, the developmental aspect takes precedence as foundational abilities are laid and initial development occurs. A fairy tale proves to be an excellent resource for addressing developmental goals.[5]

A crucial aim of the developmental aspect is the establishment of a motivational-need block, especially during the initial learning period when teachers strive to instill a stable motivation for learning a foreign language. The captivating content of a fairy tale greatly contributes to creating motivation for mastering the foreign language.

A foreign language allows children to delve into the captivating plots of fairy tales from other cultures, introducing them to the folk heroes of the story's origin. The lesson plan, centered around a fairy tale, immediately captures children's attention. Learning a foreign language through a fairy tale transforms the educational process into an exciting and eagerly anticipated endeavor for the child. It enables teachers to inspire children to actively participate in their learning, making them willing partners in the quest for knowledge and fostering a positive attitude toward the educational journey.[6]

In the older preschool age, children develop various communication skills, including personal, personal-role, business, and status communication. A fairy tale in a foreign language naturally stimulates the need for communication in children, aligning with their interests and age-appropriate needs.

The educational potential of a fairy tale in a foreign language is substantial. It serves as an unobtrusive educational tool, revealing to children the intricacies of human relationships, emotions, and a rich moral landscape—covering aspects such as kindness, respect, sympathy, camaraderie, justice, responsiveness, and mutual understanding.[7]

Early exposure to fairy tales in a foreign language nurtures a genuine interest in the lives of people from other countries. A positive emotional connection with a foreign language fairy tale helps prevent the emergence of mistrust and hostility often seen in adults reacting to the unfamiliar. At this age, children naturally develop a cognitive interest in the culture of the language they are studying, and fairy tales serve as a rich source for acquiring this knowledge. Education centered around fairy tales allows for the exploration of elements of a national culture expressed in the literary language standard of that nation. The linguistic and cultural aspects are clearly expressed in fairy tales, forming an integral component of the learning content that provides "background" knowledge for effective communication in a foreign language.

When employing a fairy tale as a meaningful foundation for learning, cognitive interest in the culture of the language being studied is realized through the acquisition of knowledge: about the culture of the country where the language originated (including history, geography, peer lifestyles, traditions, interests, music, painting, symbolism, clothing, holidays, and hobbies); about corresponding elements of world culture; and about the relationship between foreign language culture and one's native culture.[8]

A fairy tale, as a meaningful foundation for teaching, proves effective in addressing educational goals. Learning to speak based on a fairy tale shapes children's understanding of a foreign language as a medium for interpersonal communication equivalent to their native language. In terms of content, a fairy tale is

an excellent tool for organizing the process of acquiring various foreign language communication skills.

When utilizing a fairy tale as a meaningful foundation for learning, the development of speaking skills is directed toward fostering communicative readiness and cultivating an attitude toward using a foreign language for communication. A fairy tale, as a meaningful foundation for teaching speaking, encourages students to actively engage in communication and co-creation. Playful role-playing communication scenarios can be constructed on the meaningful foundation of a fairy tale.

CONCLUSION

Absolutely, an English fairy tale possesses the enchanting ability not only to captivate readers but also, owing to its structure, to instruct various aspects of speech activity and aid in overcoming cultural barriers. In the contemporary educational landscape, incorporating fairy tales and a corresponding set of exercises into English lessons offers a versatile solution to numerous educational challenges.

In summary, it is crucial to recognize the diversity among children, as each individual requires a unique approach and key to unlock their potential. One child may thrive in composing and narrating stories, while another is more kinetic and benefits from movement; a third may enjoy hands-on activities, and a fourth may have a passion for drawing. By integrating diverse techniques of fairy tale therapy within aesthetic education, it becomes possible to guide each child through a spectrum of situations, emotions, and feelings—parallel to real-life experiences. This approach significantly broadens a child's worldview, enhances their interaction with the world and others, teaches them to appreciate the beauty in their surroundings, and instills confidence in sharing their creativity and the elements of beauty that reflect their inner world with the world at large.

REFERENCES

1. English language. We learn and play in English lessons. Grades 2-4. – M.: 2003
2. Arjoki K. Ways to activate younger students in English classes // Early teaching of the English language: theory and practice. – St. Petersburg: 2004. – P. 90-95
3. Vaskova O.F., Politykina A.A. Fairytale therapy as a means of developing speech in preschool children. - St. Petersburg: Childhood - Press, 2015 - 109 pp.
4. Glukhov V.P. Formation of coherent speech in preschool children with special needs development. - M. 2004.
5. Gudkova L.M. Poems and fairy tales in English lessons in elementary school. – M.: 2005. – P. 8-85
6. Zinkevich - Evstigneeva T. D. Forms and methods of working with fairy tales. - St. Petersburg: Rech, 2008. - 240 pp.
7. Kolesnikova I.L., Dolgina O.A. English-Russian terminological reference book on methods of teaching foreign languages. – St. Petersburg: 2001. – P. 77-127
8. Korotkova L.D. “Fairytale therapy for preschoolers and primary school age” Moscow: “TsGL”, 2004.
9. Lyubchenko A.S. Non-standard English lessons at school. – Rostov-on-Don: 2007. – P. 23-64
10. Makunina E.Zh. We make up stories and fairy tales. Child in kindergarten 6 - 2005. – 35 pages
11. Malkina N.A. Foreign language development environment and its characteristics // Early teaching of English: theory and practice. – St. Petersburg: 2004. – P. 76
12. Puchkova Yu.Ya. Games for English lessons. Toolkit. – M.: 2004. – P. 12-99
13. Safonova V.V., Solovova E.N. Program of primary general education in English. – M.: 2006. – P. 88
14. Sedelnikova L.M., Ziman L.Ya. English-language literary fairy tale: Textbook. – M.: 2009. – P. 18-76

SOCIAL ANALYSIS AND ITS SOCIO-ECONOMIC ESSENCE

Scientific adviser: **Juliboy ugli Oybek**

SIES, senior lecturer of the "Banking" department

Anvarov Maqsud

SIES, student of the Faculty of Banking and Financial Services

ANNOTATION

One of the central issues in project analysis is the human factor. Projects should be focused on modernizing people's lives and improving their standard of living. In the analysis of projects, the interests of the state and the interests of the population are in the first place.

Profit is the first priority in investment projects and business plans of entrepreneurs. The project analysis approach relies on the approach of the Ministry of Industry and Economy and the Ministry of Finance. They evaluate the projects based on the interests of the state and the interests of the population. In this respect, the approach of social analysis and economic analysis in this science is close to each other.

For the effective implementation of any project, the importance of social analysis and the conclusion drawn from this point of view are important.

Key words: *social analysis, economic essence, social essence, investment projects, human factor, demographics*

IJTIMOYIY TAHLIL VA UNING IJTIMOYIY-IQTISODIY MOHIYATI

Ilmiy rahbar: **Juliboy o'g'li Oybek**

SamISI, "Bank ishi" kafedrası katta o'qituvchisi

Anvarov Maqsud

SamISI, “Bank-moliya xizmatlari” fakulteti talabasi

ANNOTATSIYA

Loyihalarni tahlil qilishda markaziy masalalardan biri inson omilidir. Loyihalar inson hayotini yengilashtirishga va ularning turmush darajasini oshirishga qaratilishi zarur. Loyihalar tahlilida davlat manfatlari va aholining manfatlari birinchi o’rinda turadi.

Investitsiya loyihalarida va tadbirkorlarning biznes rejalarida birinchi galda foyda olish turadi. Loyiha tahlilining yondashuvi Sanoat va iqtisodiyot vazirligi va Moliya vazirligining yondashuviga tayanadi. Ular loyihalarga davlat manfatlari va aholining manfatlaridan kelib chiqib baho beradilar va xulosa qiladilar. Shu jihatdan ushbu fandagi ijtimoiy tahlil va iqtisodiy tahlilning yondashuvi bir – biriga yaqindir.

Har qanday loyiha samarali amalga oshirilishi uchun ijtimoiy tahlilning ahamiyati va shu nuqtai nazardan chiqarilgan xulosaning o’rni katta.

***Kalit so‘zlar:** ijtimoiy tahlil, iqtisodiy mohiyati, ijtimoiy mohiyati, investitsiya loyihalari, inson omili, demografiya*

Intorduction

In determining international investment attractiveness, the weight of youth in the population, qualifications of personnel, national customs, demographic characteristics, average life expectancy and many other factors are taken into account.

Failure to fully take into account socio-cultural and demographic characteristics in social analysis has led to the ineffectiveness of projects in the experience of world countries and financial institutions. For example, it is enough to recall the Aswan dam built on the Nile River in Egypt.

The first stage of social analysis is to determine the target population group, its size and composition.

The lifestyle of the target population often differs from the lifestyle of the people developing it. Because of this, if the local population is not involved in the planning process, the project may not fit the local conditions.

The first stage of social analysis is to determine the target population group, its size and composition.

The lifestyle of the target population often differs from the lifestyle of the people developing it. Because of this, if the local population is not involved in the planning process, the project may not fit the local conditions.

Analysis and results

For projects that affect large numbers of people to be successful, the majority of them must understand and support the project's purpose. Therefore, in the process of developing and implementing projects, it is necessary to take into account the local value system, customs, traditions, identified needs and goals.

Projects that are effective from the point of view of the national economy may be incomprehensible to the local population or, in their opinion, insignificant. As a result, the projects are not supported by the local population. Social analysis shows how to balance project objectives and general goals with the individual goals of local people based on local conditions.

In the case of family planning, the specific characteristics of the local culture also affect the achievement of the project's goal or overall goals shows. Another area where project outcomes depend on people's understanding of the relationship between the project and its benefits is the health sector.

Another condition for the success of the project is to ensure the interest, support and participation of the target group in the project. This is the guarantee of effective operation of the project. People need to be willing to take risks to make a difference and feel confident that their efforts will pay off in order to achieve the project's goals. Project participation can come at all stages and forms, including:

In Uzbekistan, attention is paid at the state level to raise the position of women and girls in the economy and society to a higher level. Therefore, women's issues should always be assessed at all stages of projects.

Often, when discussing projects, it is overlooked that women make up more than half of the world's population. There is a difference between genders in participating in projects and benefiting from them, it is necessary to take into account the economic interests of women in projects, because this is one of the guarantees of the success of the project.

This is especially important in projects of light industrial enterprises, which rely more on the labor of women. Women make up 50 to 80 percent of the world's agricultural workforce. The number of women engaged in agriculture in families is greater than that of men. The length of their working day is the same as that of men.

Summary

From the stage of creation of projects to the stage of effective implementation, its success depends primarily on the level of specialists participating in the project.

Social problems arise at different stages of the project period. The project should be adapted to the customs and traditions of the population not only to prevent negative consequences, but also to mobilize people's energies to initiate social changes. Identifying and getting to the bottom of many social problems allows you to drastically reduce their negative impact on the project.

Professional training and experience in social analysis is essential for identifying potential social problems. Therefore, it is necessary to ensure the participation of specialists such as sociologists and anthropologists in the analysis of the project. Various agriculture in the animal husbandry departments of the institutions, if there are specialists who deal with livestock, those who deal with livestock breeding the lack of specialists is one of the reasons for the low efficiency of livestock projects in many countries.

REFERENCES

1. Qalandarov, A. "Mechanisms and methods of minimizing problem loans in banks". *International Finance and Accounting*: Vol. 2020: Iss. 4, Article 13.
2. Savostin D.S. "International Practice of Troubled Bank Asset Management" *European Studies*, no. 6 (17), 2016, p. 56
3. Karimova A. M. SOURCES OF FINANCIAL AND CREDIT SUPPORT AND FACTORS HINDERING THE DEVELOPMENT OF TOURISM ENTERPRISES // *Thematics Journal of Business Management*. – 2021. – Т. 10. – №. 7.
4. Zuhur N. et al. TRANSITION OF HIGHER EDUCATION INSTITUTIONS OF UZBEKISTAN TO A CREDIT-MODULAR SYSTEM // *ResearchJet Journal of Analysis and Inventions*. – 2022. – Т. 3. – №. 1. – С. 123-127.
5. Bekmurodov A. THE IMPACT OF TRANSFORMATION PROCESSES ON THE ACTIVITIES OF COMMERCIAL BANKS // *Archive of Conferences*. – 2021. – С. 52-54.
6. Hudoyqulov X. Z. CREDIT SUPPORT FOR SMALL AND MEDIUM-SIZED BUSINESSES AND FACTORS HINDERING ITS DEVELOPMENT // *SCHOLAR*. – 2023. – Т. 1. – №. 15. – С. 4-10
7. Sharipova N. D., Asadova S. D. THE ROLE OF BANKS IN THE MODERN MONETARY SYSTEM // *Procedia of Theoretical and Applied Sciences*. – 2023. – Т. 6. – С. 55-62.
8. Tursunov, F. M. (2023). TIJORAT BANKLARIDA MASOFAVIY BANK XIZMATLARINI RIVOJLANTIRISH MUAMMOLARI VA ULARNI BARTARAF ETISH AHAMIYATI. *SCHOLAR*, 1(30), 75–81.
9. Жулибой угли, О., & Убайдуллаева, Л. А. кизи . (2023). ЎЗБЕКИСТОНДА РАҚАМЛИ БАНКИНГНИ РИВОЖЛАНТИРИШ ЙЎЛЛАРИ. *SCHOLAR*, 1(29), 66–73.

**O‘ZBEKISTON RESPUBLIKASINING TIJORAT BANKLARIDA
XALQARO TALABLAR VA STANDARTLARNI
JORIY ETISH XUSUSIYATLARI**

Tursunov Faridun Mustafoyevich

Samarqand iqtisodiyot va servis instituti,

“Bank ishi” kafedrası assistenti

tursunovfaridun4330@gmail.com

Karimov Muxriddin Zavqiddin o‘g‘li

Samarqand iqtisodiyot va servis instituti talabasi

Muxriddinkarimov11@gmail.com

ANNOTATSIYA

Ushbu maqolada O‘zbekiston Respublikasining tijorat banklarida xalqaro talablar va standartlari o‘rganib chiqildi. Tijorat banklarining aktivlari va passivlarini boshqarishda xalqaro talablar va standartlarni joriy etishga hamda bank va moliyaviy xizmatlarni rivojlantirish istiqbollari ta‘sir etuvchi o‘ziga xos mintaqaviy xususiyatlar va omillarni aniqlash muhim hisoblanadi. O‘zbekiston Respublikasida iqtisodiy islohotlarning tobora chuqurlashuvi tijorat banklari kapitalini samarali boshqarish va uni doimiy ravishda takomillashtirib borish zaruriyatini keltirib chiqarmoqda.

Kalit so‘zlar: *ISO standarti, kapital, tijorat banki, aktiv, tavakkalchilik, Bazel qo‘mitasining xalqaro talablari va standartlari, kapitalning “Konservatsiya buferi”, xalqaro standartlar, korporativ resurslar, potentsial, Bazel I, Bazel II, Bazel III.*

FEATURES OF THE INTRODUCTION OF INTERNATIONAL REQUIREMENTS AND STANDARDS IN COMMERCIAL BANKS OF THE REPUBLIC OF UZBEKISTAN

ABSTRACT

This article examined international requirements and standards in commercial banks of the Republic of Uzbekistan. In the management of assets and liabilities of commercial banks, it is important to identify specific regional characteristics and factors that affect the introduction of international requirements and standards and the prospects for the development of banking and financial services. The increasing deepening of economic reforms in the Republic of Uzbekistan leads to the need to effectively manage the capital of commercial banks and constantly improve it.

Keywords: *ISO standard, capital, commercial bank, asset, risk, international requirements and standards of Basel Committee, “Conservation buffer” of capital, International Standards, corporate resources, potential, Basel I, Basel II, Basel III.*

KIRISH

O‘zbekiston Respublikasi Prezidentining 2017 yil 12 sentabr PQ-3270 sonli “Respublika bank tizimini yanada rivojlantirish va barqarorligini oshirish choratadbirlari to‘g‘risida”gi Qarorida O‘zbekiston banklarini zamonaviy ilg‘or tajribalar asosida xizmat ko‘rsatuvchi jahon miqiyosida raqobatbardosh moliyaviy muassasalarga aylantirish bo‘yicha bir qator vazifalar belgilangan[1]. Dolzarb vaziflar qatorida tijorat banklari o‘z faoliyatida ISO 9001:2015 “Sifatni boshqarish tizimi” standartini tatbiq etishlari lozimligi alohida qayd etilgan. Tijorat banklari faoliyatiga xalqaro me‘yorlarni tatbiq qilishda ISO standartlari muhim element bo‘lib xizmat qiladi va moliyaviy muassasaning xalqaro miqiyosda nufuzini ko‘rsatib beradi. Shuningdek, mamlakatimiz moliya sektorida tijorat banklari faoliyatini tartibga solish va nazorat qilish, risklarni boshqarishning zamonaviy tamoyillari joriy qilinmoqda.

O‘zbekiston Respublikasi Prezidentining “O‘zbekiston Respublikasi Markaziy bankining faoliyatini tubdan takomillashtirish chora-tadbirlari to‘g‘risida”gi Farmoni imzolangan, bank tizimiga chakana bank xizmatlariga ixtisoslashgan “raqamli” banklar va bank bo‘linmalarini tashkil etish hamda innovatsion bank texnologiyalaridan foydalangan holda mijozlarga xizmat ko‘rsatish sifatini yanada kengaytirish vazifasi yuklatilgan[2].

Rivojlanayotgan mamlakatlar iqtisodiyoti rivojlanishining hozirgi bosqichida xalqaro talablar va standartlarni hisobga olgan holda tijorat banklarining aktivlari va majburiyatlarini boshqarish muammolari ortib bormoqda. Ushbu xalqaro ko‘rsatkichlarni samarali joriy etish bank faoliyati holatining o‘ziga xos xususiyatlarini va ushbu jarayonga ta‘sir etuvchi omillarni aniqlash va hisobga olishda mumkin.

ADABIYOTLAR TAHLILI VA METODOLOGIYA

Bazel I bo‘yicha kapitalning yetarliligi ko‘rsatkichining etishmasligi shundaki, u faqat kredit tavakkalchiligiga yo‘naltirilgan, aktivlar xavf darajasi bo‘yicha yetarlicha farqlanmagan (bozor xavfi hisobga olinmagan) va ma‘lum turdagi tavakkalchilik operatsiyalari uchun zaxiralarni yaratish talablari kam baholangan[3].

Har qanday bank tizimini barqarorligini, to‘lovga qobilligi va ishonchliligini ta‘minlashda, bank aktivlarini o‘stirishda bank kapitali muhim vosita bo‘lib hisoblanadi. Faqatgina yetarlicha miqdorda barqaror kapitalga ega tijorat banklari aktiv operatsiyalarini erkin amalga oshirishlari, talab etilgan darajada likvidlikni doimo saqlagan holda samarali faoliyat yuritishlari hamda moliya bozorlariga erkin chiqish imkoniyatiga ega bo‘lishadi[4]. Bank kapitali tijorat banki faoliyatida vujudga keladigan iqtisodiy tanglik hamda ziddiyatli vaziyatlar sharoitida xavfsiz “moliyaviy yostiq” vazifasini bajarishi bilan birga, bank kutilmaganda moliyaviy qiyinchilik va yo‘qotishlarga duch kelganda unga to‘lovga qobiliyati darajasini saqlab qolish va faoliyatini davom ettirish imkoniyatini beradigan moliyaviy manba

hisoblanadi[5]. Bazel-III da bank kapitaliga oid qator yangi tushunchalar, jumladan «Bufer kapitali» deb atalgan tushuncha kiritilmoqda(1-rasm)[6].

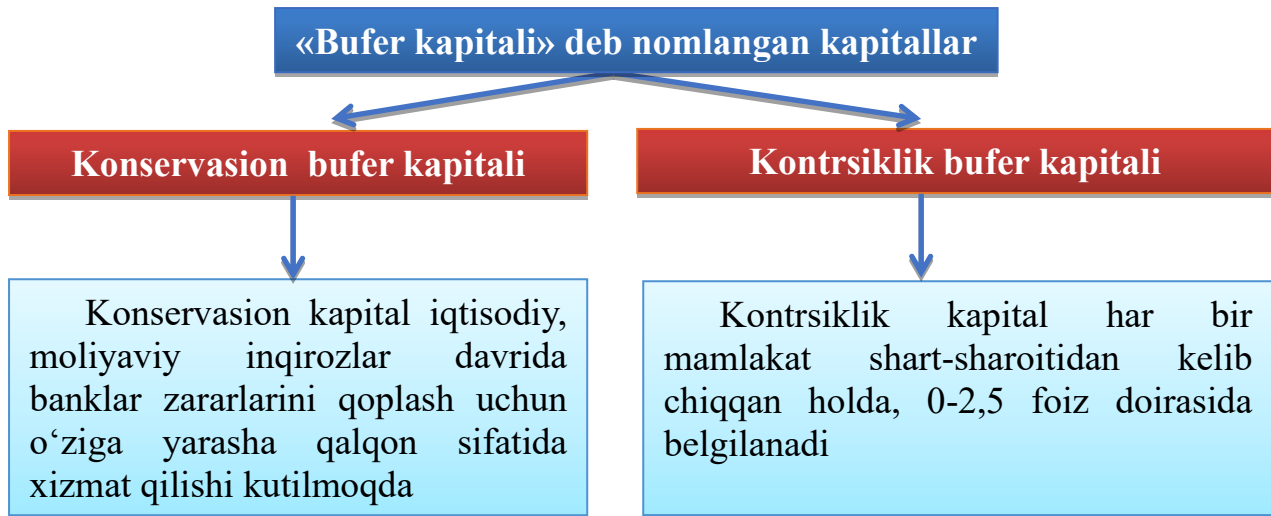

1-rasm. «Bufer kapitali» turlari.

NATIJALAR

Bozor munosabatlari sub'ektlariga xizmat ko'rsatadigan infratuzilma tizimlarini quyidagi guruhlariga bo'lish mumkin: ishlab chiqarish infratuzilmasi; savdo va xizmatlar infratuzilmasi; bank va moliyaviy infratuzilmalar tomonidan ko'rsatiladigan xizmatlar; ijtimoiy xizmatlar ko'rsatish uchun infratuzilma; axborot - texnologik va aloqa infratuzilmasi xizmatlari. Bazel qo'mitasini asosiy vazifasi banklar faoliyatini nazorat qilish va tartibga solish sohasida yagona standartlarini ishlab chiqish va amaliyotga joriy etish hisoblanadi. Qo'mita ana shu maqsadda a'zo mamlakatlar uchun tavsiyalar ishlab chiqadi. Xalqaro hisob-kitoblar bankining ma'lumotlariga ko'ra, dunyoning 150 ga yaqin mamlakatida Bazel qo'mitasining bank nazoratiga oid talablari qo'llanilmoqda Bazel qo'mitasi tomonidan ishlab chiqilgan asosiy hujjatlarga quyidagilar kiradi.

1. Samarali bank nazoratining asosiy tamoyillan. Ushbu hujjat 1997-yilda ishlab chiqilgan va 2006-yilda qayta ko'rib chiqilgan;
2. Bazel I standarti. Ushbu standart 1988 yilda ishlab chiqilgan va amaliyotga 1993 yilda joriy etilgan;

3. Bazel II standarti. Ushbu standartni ishlab chiqish 2004- yilda nihoyasiga yetdi;

4. Bazel III standarti 2008-2009-yillardagi moliyaviy inqiroz oqibatlari bank nazorati bo'yicha Bazel qo'mitasini banklarning kapital yetarliligiga oid talablarni qayta ko'rib chiqishiga asos bo'ldi. Natijada, kapital yetarliligiga hamda likvidlikka oid talablar tizimi ishlab chiqildi va bu Bazel III nomini oldi.

Regulyativ kapitalni yetarlilik koeffitsiyenti tijorat banklarini to'lovga qobilligini tavsiflovchi muhim ko'rsatkich hisoblanadi.

Shuningdek, Bazel standartiga ko'ra, birinchi darajali kapitalni yetarliligi ham baholanadi va bunda birinchi darajali kapitalni yetarlilik koeffitsiyenti qo'llaniladi.

Bazel-I standartida ko'zda tutilgan kapitalni yetarliligini tavsiflovchi ko'rsatkichlar va ularning me'yoriy darajalari(1-jadval).

1-jadval

№	Ko'rsatkichlar	Me'yoriy darajasi
1	Regulyativ kapitalni yetarlilik koeffitsiyenti	0,08
2	Birinchi darajali kapitalni yetarlilik koeffitsiyenti	0,04

Jadval ma'lumotlaridan ko'rish mumkinki, Bazel-I standartida tijorat banklarini birinchi darajali kapitali miqdorini regulyativ kapitalni yarmidan kam bo'lmasligi belgilangan!

MUHOKAMA

Xalqaro Bazel qo'mitasi tomonidan bank kapitali yetarliligiga doir kelishuv (Bazel I) ishlab chiqildi va unda kapital yetarliligini hisoblash maqsadida regulyativ kapital (umumiy kapital) tushunchasi amaliyotga joriy qilindi. Regulyativ kapital asosiy va qo'shimcha kapitaldan tashkil topib, bank faoliyatini boshqarish va iqtisodiy me'yorlar hisob-kitobini o'tkazish maqsadida hisoblash yo'li bilan

aniqlanadigan bank kapitalidir. Regulyativ kapitalni yetarlilik koeffitsiyenti tijorat banklarini to'lovga qobilligini tavsiflovchi muhim ko'rsatkich hisoblanadi.

Mamlakatimiz banklarida hamon qisqa muddatli manbalarni qisqa muddatli aktivga yo'naltirish ko'lami kattaligicha to'g'ri kelmoqda. Shunday ekan, tijorat banklarining uzoq muddatli aktivlarga qo'yilma qilish imkoniyatlarini kengaytirish zarur.

Bazel standartiga ko'ra asosiy kapital elementlari quyidagilardir:

1. Joriy yilning sof foydasi;
2. Sof foyda hisobidan shakllantirilgan zaxira summalari;
3. O'tgan yillarning taqsimlanmagan foydasi;
4. Emission daromad;
5. Ustav kapitalining to'langan qismi (oddiy aksiyalar qiymati).

Bazel-III tavsiyalarini qo'llashdan ko'zlanayotgan asosiy maqsadlar bo'lib quyidagirlarni keltirishimiz mumkin:

1. Bank sektorini moliyaviy-iqtisodiy tanglikdan kelib chiqadigan inqirozlarga qarshi tura olish imkoniyatini oshirish;
2. Risk-menejment va boshqaruv sifatini oshirish;
3. Banklar faoliyati, kapital bazasi shaffofligini (transparentligi) kuchaytirish.

Hozirgi kunda respublikamiz banklarining fond bozoridagi operatsiyalari ko'lami kichikligicha qolmoqda. Bu miqyosni tubdan qayta ko'rib chiqish maqsadga muvofiq. Bu maqsadlar yo'lida xalqaro standartlar me'yorlariga rioya etishlik maqsadga muvofiq bo'ladi deb hisoblaymiz.

XULOSA

Xalqaro Bazel qo'mitasi tomonidan bank kapitali yetarligigiga doir kelishuv (Bazel I) ishlab chiqildi va unda kapital yetarliligini hisoblash maqsadida regulyativ kapital (umumiy kapital) tushunchasi amaliyotga joriy qilindi. Regulyativ kapital asosiy va qo'shimcha kapitaldan tashkil topib, bank faoliyatini boshqarish va

iqtisodiy me'yorlar hisob-kitobini o'tkazish maqsadida hisoblash yo'li bilan aniqlanadigan bank kapitalidir.

Rivojlanayotgan mamlakatlar iqtisodiyoti rivojlanishining hozirgi bosqichida xalqaro talablar va standartlarni hisobga olgan holda tijorat banklarining aktivlari va majburiyatlarini boshqarish muammolari ortib bormoqda. Bu muammolarni bartaraf etish yo'lida xalqaro standart va me'yorlardan foydalanish maqsadga uvofiq bo'ladi deb o'ylaymiz.

ADABIYOTLAR RO'YXATI

1. O'zbekiston Respublikasi Prezidentining Qarori, 12.09.2017 yildagi PQ-3270-son.
2. O'zbekiston Respublikasi Prezidentining Farmoni, 09.01.2018 yildagi PF-5296-son.
3. Базельский комитет по банковскому надзору. Международная Конвергенция Оценка Капитала и Стандарты Капитала. Базель, 2002,-425 с.
4. Bektemirov A., Omonov A.A., Xaydarov Z.Sh., Niyozov Z.D. "Tijorat banklari aktiv va passivlarini boshqarish" fanidan o'quv qo'llanma. – Samarqand: SamISI, 2020. 240 bet.
5. Abdullayeva Sh.Z. Bank ishi. T.: "Iqtisod-Moliya" nashriyoti, 2017. 768 b.
6. U. Azizov, T. Karaliyev, T. Boboqulov va boshqalar. "Bank ishi" darslik. T.: "Fan va texnologiya". 2016. 640 bet.
7. Федеральный Закон «Об инвестиционной деятельности в Российской Федерации, осуществляемой в форме капитальных вложений» от 25 февраля 1999 года, №39-ФЗ, 1-статья.
8. O'zbekiston Respublikasining "Investitsiyalar va investitsiya faoliyati to'g'risida"gi qonuni, 2019 yil 25 dekabr, 3-modda. // www.lex.uz.
9. <https://cbu.uz/uz/statistics/financing/72798/>-internet resurs.

TIJORAT BANKLARINING INVESTITSION OPERATSIYALARINI BOSHQARISH AHAMIYATI

Tursunov Faridun Mustafoyevich

Samarqand iqtisodiyot va servis instituti, “Bank ishi” kafedrası assistenti

tursunovfaridun4330@gmail.com

Jo‘rayev Shohzod G‘ofur o‘g‘li

Samarqand iqtisodiyot va servis instituti talabasi

jurayevshahzod29012002@gmail.com

ANNOTATSIYA

Ushbu maqolada investitsion operatsiyalar tushunchasi, uning zamonaviy tijorat banklari faoliyatidagi roli va o‘rni, investitsion operatsiyalar turlarini rivojlantirishning asosiy yo‘nalishlari, afzalliklari va kamchiliklari, investitsion operatsiyalar rivojlantirishda uchraydigan ba‘ze muammolar o‘rganib chiqilgan va bu muammolarni hal etish uchun ba‘ze amaliy taklif va tavsiyalar berilgan. O‘zbekiston tijorat banklari amaliyotida investitsion operatsiyalar va ularni boshqarish haqidagi barcha to‘plangan statistik ma‘lumotlar asosida tahlil qilingan. Shuningdek, investitsion operatsiyalar nima va takomillashtirilgan bank tizimi qanday yaratilganligi haqida tushunchalar berilgan.

Kalit so‘zlar: *investitsiya, investitsion operatsiyalar, raqamli banking, raqamli innovatsiyalar, mobil ilova, an‘anaviy bank, aloqa markazlari, online kredit, online omonat, emissiya, lombard kreditlari, transformatsiya.*

THE IMPORTANCE OF MANAGING INVESTMENT OPERATIONS OF COMMERCIAL BANKS

ABSTRACT

This article examines the concept of investment transactions, its role and place in the activities of modern commercial banks, the main directions, advantages and disadvantages of the development of types of investment transactions, some problems encountered in the development of investment transactions, and some practical proposals and recommendations are given to solve these problems. In the practice of commercial banks of Uzbekistan, it was analyzed on the basis of all accumulated statistics on investment transactions and their management. It also provides insights into what investment transactions are and how an improved banking system is created.

Keywords: *investment, investment operations, digital banking, digital innovation, mobile app, traditional banking, communication centers, online credit, online savings, emissions, lombard loans, transformation.*

KIRISH

O‘zbekiston Respublikasi Prezidentining “O‘zbekiston Respublikasi Markaziy bankining faoliyatini tubdan takomillashtirish chora-tadbirlari to‘g‘risida”gi Farmoni imzolangach, bank tizimiga chakana bank xizmatlariga ixtisoslashgan “raqamli” banklar va bank bo‘linmalarini tashkil etish hamda innovatsion bank texnologiyalaridan foydalangan holda mijozlarga xizmat ko‘rsatish sifatini yanada kengaytirish vazifasi yuklatilgan[1]. Bank xizmatlarini modernizatsiyalash va soddalashtirish tizimi mamlakat moliyaviy xizmatlarini rivojlantirishda muhim ahamiyat kasb etadi. Bugungi kunda axborot texnologiyalari, barcha sohalarda bo‘lgani kabi, bank tizimiga ham keng joriy etilgan.

Investitsiyalash deganda odatda pullarni ularni qiymatining oshishi yoki ma’lum miqdorda daromad keltirishi maqsadida u yoki bu moliyaviy vositalarga kiritish jaroyoniga aytiladi. Investitsion operatsiyalar-bu banklar mablag‘larini qimmatli qog‘ozlarga kiritish hisoblanib, banklarning ma’lum miqdorda daromadlilik va likvidlilikni saqlab turishga asos bo‘ladi.

Respublikamiz tijorat banklarini investitsiya portfelida xorijiy valyutalarda emissiya qilingan qimmatli qogʻozlar mavjud emas. Demak, banklarni investitsiya portfeli milliy valyuta-soʻmda emissiya qilingan qimmatli qogʻozlardan iborat. Bu esa, respublikamiz tijorat banklarini investitsiya portfelini moliyaviy risklarga taʼsirchanligini oshiradi.

Tijorat banklari birlamchi bozordagi operatsiyalar, xususan, aksiyalar bozoridagi xizmatlar (emissiya qilish va joylashtirish, tadqiqot, homiylik, listingga kiritilgandan keyingi koʻmak), qarz majburiyatlari bozoridagi xizmatlar (emissiya qilish va joylashtirish, sekyuritizatsiyalash, tadqiqot va boshqalar)ni oʻz ichiga olsa, ikkilamchi bozorda esa aksiyalar bozoridagi xizmatlar (sotish, diling, brokerlik, market-meyking, aktivlarni boshqarish), qarz majburiyatlari bozoridagi xizmatlar (sotish, diling, brokerlik, market-meyking, aktivlarni boshqarish) kabi operatsiyalarni qamrab oladi. Bu jarayonlarni amalga oshirishda investitsion jarayonlarning katta ahamiyati bor.

ADABIYOTLAR TAHLILI VA METODOLOGIYA

Turli iqtisodiy adabiyotlarda “investitsiya faoliyati” tushunchasi mazmunmohiyatiga turlicha taʼriflar berilgan. Ularni chuqur va keng tadqiq etgan holda, muallifning fikricha, investitsiya faoliyati mazmuniga berilgan quyidagi taʼriflarga alohida toʻxtalib oʻtish lozim. Iqtisodchi olim A.S.Neshitoyning fikricha, “Investitsion faoliyat daromad olish va foydali samaraga erishish maqsadida mablagʻlarni joylashtirish (investitsiyalash) va amaliy harakatlarni amalga oshirishdir”[2]. A.A.Gontarning taʼkidlashicha, “Investitsiya-iqtisodiyotni rivojlantirish maqsadida oʻz mamlakatida yoki chet ellarda turli tarmoqlarga, ijtimoiy-iqtisodiy dasturlarga, innovatsiya, tadbirkorlik loyihalariga uzoq, muddatli kapital kiritish (qoʻyish). Pulning vaqt (zamon)ga bogʻliq qiymati nazariyasiga koʻra, investitsiya kelajakda naf olish maqsadida mablagʻlar qoʻyishdir. Investitsiya kapitalni muayyan muddatga bogʻlashni yoki band qilishni bildiradi.”[3].

Ushbu atamaga keng ta'rif berilsa, "investitsiya faoliyati – mablag'larni investitsiyalash ob'ektlariga daromad (samara) olish maqsadida kiritish bilan bog'liq faoliyat" sifatida tushuniladi. L.L.Igonina investitsiya faoliyati mazmuniga bergan ta'rifini Rossiya Federatsiyasi qonunchiligida ushbu atamaga bergan ta'rifga o'xshash mazmunga egaligini qayd etadi, ya'ni ushbu mamlakat qonunchiligiga ko'ra: "Investitsiya faoliyati – foyda olish va (yoki) boshqa foydali samaraga erishish maqsadida investitsiyalarni kiritish va amaliy harakatlarni amalga oshirishdir"[4].

O'zbekiston Respublikasining "Investitsiyalar va investitsiya faoliyati to'g'risida"gi qonunida: "Investitsiya faoliyati – investitsiya faoliyati sub'ektlarining investitsiyalarni amalga oshirish bilan bog'liq harakatlari majmui"[5] sifatida ifodalanadi.

NATIJALAR

Investitsion operatsiyalar bu-banklar mablag'larini qimmatli qog'ozlarga kiritish hisoblanib, banklarning ma'lum miqdorda daromadlilik va likvidlilikni saqlab turishga asos bo'ladigan jarayon hisoblanadi.

Tijorat banki investor sifatida qimmatli qog'ozlarni sotib oladi. Bank qimmatli qog'ozlarni ikki maqsadda sotib oladi:

1. Likvidlilikini ta'minlash maqsadida;
2. Daromad olish maqsadida.

Tijorat banklari o'z mablag'larini qimmatli qog'ozlarga investitsiya qilishdan maqsadlari bo'lib quyidagilar hisoblanadi:

1. Foiz ko'rinishida qo'shimcha daromad olish;
2. Kapitalni saqlash va uning asosidagi qimmatli qog'ozlarning kurs qiymatini ortishi hisobiga kapitalni oshirish;
3. Qimmatli qog'ozlar bo'yicha risklarni pasaytirish.

Investitsiya faoliyatini tashkil etish va amalga oshirish, birinchidan, cheklangan resurslardan samarali foydalangan holda investitsiyalar dinamikasini ta'minlash, ikkinchidan, pul mablag'lari tarkibi va soliq imtiyozlaridan unumli foydalanish hisobiga risk va xarajatlarni kamaytirishga asoslanishi lozim. Bu tamoyilning samarali ishlashini ta'minlash davlat tomonidan investitsiya faoliyatini amalga oshirish va rivojlantirish uchun qulay tizim tashkil etishni talab etadi. Bundan kelib chiqib tijorat banklari investitsion operatsiyalarini boshqarishning bir qator prinsiplari mavjud (1-rasm).

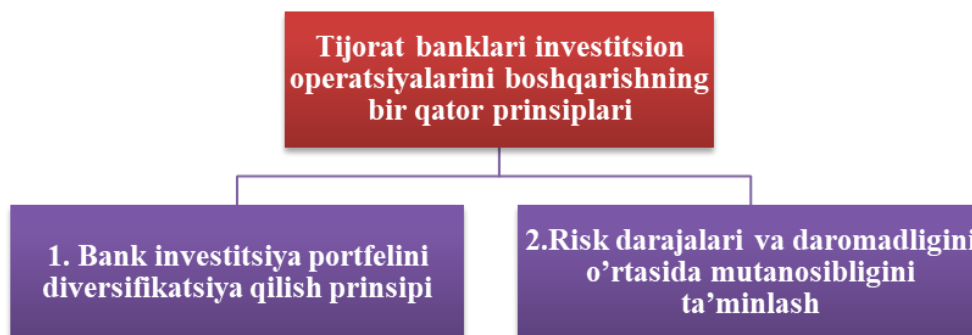

1-rasm. Tijorat banklari investitsion operatsiyalarini boshqarishning prinsiplari

Iqtisodiyotimizni modernizatsiyalash, texnik va texnologik yangilash, uning raqobatdoshligini keskin oshirish, eksport salohiyatini yuksaltirish, innovatsion va energiyani tejaydigan texnologiyalarga asoslangan yangi ishlab chiqarishlarni tashkil etish, jahon bozorida talab mavjud bo'lgan yangi turdagi tovarlar ishlab chiqarishni o'zlashtirish va shu orqali mamlakatimizning moliyaviy-iqtisodiy barqarorligini ta'minlashda bank tizimi tomonidan olib borilayotgan investitsion siyosat o'z samarasini bermoqda. Oxirgi yillarda tijorat banklari tomonidan ajratilgan investitsion kreditlar ortib bormoqda (1-diagramma)[6].

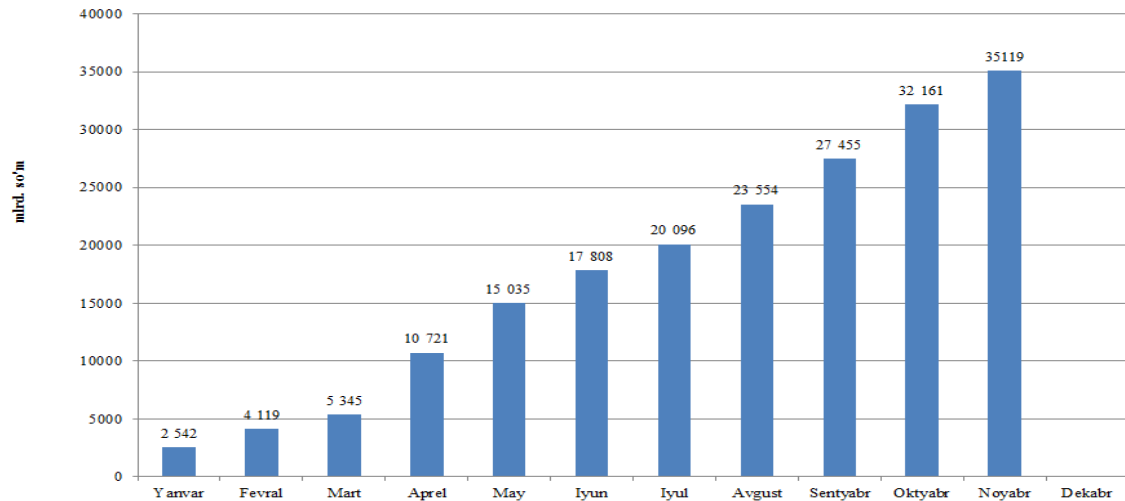

1-diagramma. Tijorat banklari tomonidan ajratilgan investitsion kreditlar (2018-yilning 1-dekabr holati bo‘yicha, mlrd so‘m)

Ishlab chiqarishni modernizatsiyalash, texnik va texnologik yangilash, zamonaviy texnologiya asosida raqobatbardosh mahsulot ishlab chiqarishni tashkil etish maqsadlariga tijorat banklari tomonidan 2018 yilning 1 dekabr holatiga 35,1 trln. so‘m yoki 2017 yilning shu davriga nisbatan 2,4 barobarga ko‘p investitsion kreditlar ajratildi.

MUHOKAMA

Mamlakatimiz banklarida hamon qisqa muddatli manbalarni qisqa muddatli aktivga yo‘naltirish ko‘lami kattaligicha to‘g‘ri kelmoqda. Shunday ekan, tijorat banklarining uzoq muddatli aktivlarga qo‘yilma qilish imkoniyatlarini kengaytirish zarur. Hozirgi kunda respublikamiz banklarining fond bozoridagi operatsiyalari ko‘lami kichikligicha qolmoqda. Bu miqyosni tubdan qayta ko‘rib chiqish maqsadga muvofiq. Tijorat banklari likvidlilikni samarali boshqarish, investitsion portfel tarkibini oqilona shakllantirish yo‘lidagi ayrim to‘siqlarni bartaraf etish davr talabidir.

Mamlakat investitsiya jozibadorligining xalqaro moliya institutlari tomonidan baholanib, davlatlar reytingining davriy ravishda e'lon qilinib, borilishi xorijiy investorlarning investitsiya qarorlari uchun muhim ahamiyatga egadir. Mamlakatimizda sohalar va hududlar investitsiya jozibadorligini baholash tizimini takomillashtirish maqsadida uni ifodalovchi ko'rsatkichlar tizimidan foydalanish asoslangan va ushbu ko'rsatkichlarni hisoblash yo'llari ishlab chiqildi.

Bir so'z bilan aytganda, tijorat banklarining o'zgarishi va innovatsion raqamli bank tizimiga o'tish butun dunyo bo'ylab yangi axborot texnologiyalarining rivojlanishi va faol tarqalishiga javob bo'lib, raqamli texnologiyalar nafaqat mahsulotlar, balki kompaniyalarning ish sifati va daromadini yaxshilaydi.

XULOSA

O'zbekiston tijorat banklari amaliyotida investitsion operatsiyalar va ularni boshqarish haqidagi barcha to'plangan statistik ma'lumotlar asosida tahlil qilingan. Shuningdek, investitsion operatsiyalar nima va takomillashtirilgan bank tizimi qanday yaratilganligi haqida tushunchalar berilgan. Banklar kreditlar, to'lovlar, qimmatli qog'ozlar bilan operatsiyalar bo'yicha vositachilik qiladilar. Vositachilik mezoni bitimning ikkala tomoni uchun ham rentabellikdir. Shu bilan birga, qarzga berilgan va olingan mablag'lar uchun to'lov qarz mablag'larining talab va taklifi ta'siri ostida shakllanadi.

Bunda banklarning investitsiyaviy faoliyati ustuvor ravishda tarmoqlarni rivojlantirish, mahalliyashtirish va hududlarni rivojlantirish dasturlariga kiritilgan loyihalarni o'z vaqtida va to'liq moliyalashtirishni ta'minlashga qaratilmoqda.

ADABIYOTLAR RO‘YXATI

1. O‘zbekiston Respublikasi Prezidentining Farmoni, 09.01.2018 yildagi PF-5296-son.
2. Нешитой А.С. Инвестиции. Учебник. – М.: Дашков и К, 2007. – С. 15.
3. Гонтарь, А.А., Сазонов, С.П. Экономические методы обеспечения информационной безопасности кредитной организации // Управление экономическими системами: электрон. науч. журнал. - 2016. - № 9. – С.-11
4. Федеральный Закон «Об инвестиционной деятельности в Российской Федерации, осуществляемой в форме капитальных вложений» от 25 февраля 1999 года, №39-ФЗ, 1-статья.
5. O‘zbekiston Respublikasining “Investitsiyalar va investitsiya faoliyati to‘g‘risida”gi qonuni, 2019 yil 25 dekabr, 3-modda. // www.lex.uz.
6. <https://cbu.uz/uz/statistics/financing/72798/-internet> resurs.

OQ QO‘YUNLI ETNONIMINING ETIMOLOGIYASI

Jumayev G‘ayratjon Ismatullo o‘g‘li

Stajor-tadqiqotchi

Toshkent davlat sharqshunoslik universiteti

gayratjonjumayev44@gmail.com

<https://orcid.org/0000-0001-6742-587X>

***Annotatsiya.** Ushbu maqolada XIV-XV asrlarda tarixiy manbalarda Oq qo‘yunlilar nomi bilan tilga olingan hamda Kichik Osiyoning sharqida vujudga kelgan davlat nomi etimologiyasi haqida so‘z yuritdik. Ushbu Oq qo‘yunli nomi anglatgan ma‘nolar va ularning ildizlarini tahlil etdik.*

***Kalit so‘zlar.** Oq qo‘yunlilar, Boyondur, Uzun Hasan, turkmanlar, Rashididdin Hamadoniy, totem, Qora qo‘yunli, Dajla.*

ETYMOLOGY OF THE AK KOYUNLU ETHNONYM

Jumayev Gayratjon Ismatullo o‘gli

Intern-researcher

Tashkent State University of Oriental Studies

gayratjonjumayev44@gmail.com

<https://orcid.org/0000-0001-6742-587X>

***Annotation.** In this article, we discussed the etymology of the name of the Ak koyunlu in historical sources of the XIV-XV centuries and the name of the state that arose east of Asia Minor. We have analyzed the meanings and the roots that this Ak koyunlu name means.*

Keywords. *Ak koyunlu, Boyondur, Uzun Hasan, Turkmen, Rashididdin Hamadani, totem, Kara koyunlu, Dajla.*

ЭТИМОЛОГИЯ ЭТНОНИМА АК КОЮНЛУ

Жумаев Файратжон Исматулло ўғли

Стажер-исследователь

Ташкентский государственный университет востоковедения

gayratjonjumayev44@gmail.com

<https://orcid.org/0000-0001-6742-587X>

Аннотация. В этой статье мы обсудили этимологию названия Ак коюнли в исторических источниках XIV-XV веков и название государства, возникшего к востоку от Малой Азии. Мы проанализировали значения и корни, которые означает это название Ак коюнли.

Ключевые слова. Ак коюнлу, Боюндур, Узун Хасан, Туркмен, Рашидиддин Хамадони, тотем, Кара коюнлу, Тигр.

Oq qo‘yunlilar yoki Oq qo‘yunli turkmanlar (اق قويونلو) – turk-o‘g‘uz qabilalarining Boyondur (ايل بايندر) urug‘i birlashmasidan kelib chiqqan sulola va ular tashkil qilgan davlat nomidir.

Oq qo‘yunlilar, oq qo‘yli atamasi quyidagi to‘rtta ilmiy ta’rif bilan tavsiflanadi:

- 1) turk-o‘g‘uz qabilalarining Dajla daryosining yuqori oqimi bo‘ylarida 14—15-asrlarda tashkil topgan birlashmasi;
- 2) ushbu birlashmaga rahbarlik qilgan yetakchi qabila – boyondurlardan chiqqan sulola;
- 3) aynan shu birlashma tomonidan 15-asr boshida barpo etilgan davlat;

4) o‘zbeklar va qoraqalpoqlar tarkibiga kirgan urug‘ nomi. Oq qo‘yunli etnonimi 20-asr boshlarigacha o‘zbek-qo‘ng‘irotlar, shuningdek, Zarafshon vodiysida yashovchi qoraqalpoqlar tarkibida saqlanib qolgan.

Oq qo‘yunlilar davlati Uzun Hasan davrida (1453—78) o‘zlarining asosiy dushmanlari – Qora qo‘yunlilar davlatini tor-mor etganlar (1468). Armaniston, Ozarbayjon, arab Iroqi va G‘arbiy Eronni egallab, Tabriz shahrini poytaxt qilishgan. Uzun Hasan Usmonli turk saltanati bilan muvaffaqiyatsiz urushlar olib borgan edi. Shuningdek, 1477-yilda Gruziya bilan ham urush olib bordi. 1489-1497-yillarda soliq islohoti o‘tkazishga harakat qilingan, lekin u mulkdorlarning qarshiligiga uchragani sababli natijasiz tugagan. XVI asr boshida Oq qo‘yunli davlati Ismoil Safaviy boshchiligidagi qizilboshlilar tomonidan tor-mor etilgan.

Oq qo‘yunlilar nomi so‘zma so‘z tarjimasida “Oq qo‘ylilar” degan ma‘noni anglatadi. Bu nom dastlab XIV asr oxiri tarixiy manbalarida tilga olinadi. Oq qo‘yunlilar nomi qadimgi turkiy totemik ramzlarga tegishli degan taxminlar bor.



Lekin Rashididdin Hamadoniyning fikricha, turklarga o‘z totem-hayvonlarining go‘shini iste‘mol qilish taqiqlangan, shuning uchun ham chorvador ko‘chmanchi turkiylar qo‘y go‘shining ovqatlanish ratsionidagi ahamiyatini inobatga olsak, bu dargumon. Yana bir faraz shundan iboratki, bu nom ularning chorvalaridagi suruvlarining asosiy rangiga ishora qiladi.

Tarixdan ma‘lumki, qo‘ylar odamlar tomonidan xonakilashtirilgan birinchi hayvonlardan biri bo‘lgan. Qadimgi turklarda qo‘y ramzi farovonlik, tinch-totuv yashash timsoli bo‘lgan. Muqaddas kitoblarda ham ko‘pincha qo‘y yoki qo‘chqor

jamiyatga katta yaxshilik yoki noto'g'rilikni tuzatish uchun vosita "hadiya" sifatida tasvirlanadi. Shuningdek, qo'yning ramzi va ma'nosi qadimgi qurbonliklar bilan ham chambarchas bog'liq hisoblanadi.



Qadimdan qo'ylar va qo'chqorlar qimmatli edi, chunki ular rizq, kiyim-kechak va boshqa narsalar uchun jun bilan ta'minlaydigan hayvonlar bo'lgandi. Shunday qilib, qo'y yoki qo'chqorni qurbon qilish turli xudolar va ma'budalarni tinchlantirishning mos usuli deb hisoblangan. Bu amaliyot butun qadimgi dunyoda keng tarqalgan bo'lib, oq qo'y poklik ramzi sifatida maxsus tanlangan.



Nujum ilmi yoki astrologiyada qo'chqor - birinchi astrologik belgi; Qo'chqor burjining ramzi bahor bilan bog'liq - qayta tug'ilish va yangilanish vaqti hisoblangan.

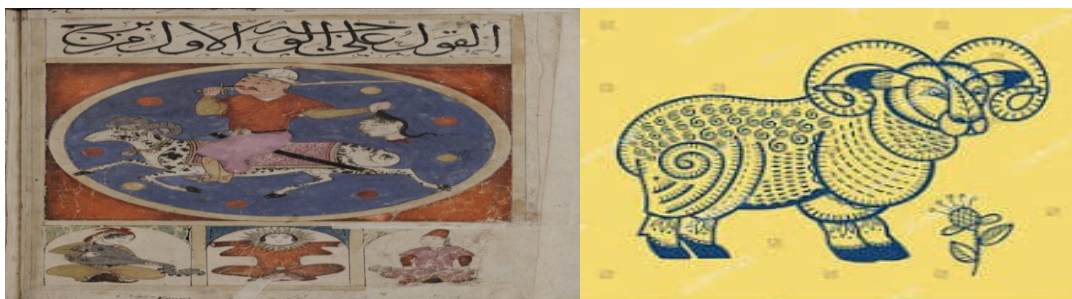

Turkiy yil hisobida ham "Qo'y" yil mavjudligi ham masalaning qiziqarli tomonidir.

Qo'y junidan tayyorlangan kiyim-kechaklarining oq rangda bo'lganligi ham Oq qo'yunli turkmanlarning bunday nomlanishiga asos bo'lib xizmat qilgan.



Hozirda Turkiyaning tog'li sharqiy viloyatlarida, Eron, Ozarbayjon va Kavkaz xalqlarida mavjud bo'lgan kiyimlar va kiyinish usullari tarixda Oq qo'yunlilar deb nomlangan ajdodlardan merosdir.

Xulosa qilib aytganda, turkiy dunyo tarixida ranglarning ham o'ziga xos chuqur ma'nolari va ramzlari mavjud edi. Oq qo'yunli turkmanlar esa tarixda buyuk saltanat qurgan turkiy etnoslardan biri edi. Ularning bunday nomlanishini biz oq qo'yunli ko'chmanchi turkman aholisining turmush tarzida muhim ahamiyat kasb etgan qo'y suruvlar, podalari, yilqilarining oq rangidan hamda oq rangli qo'ylar junidan tayyorlangan mahsulotlardan, masalan, o'tovlarining oq namatlari, oq rangli kiyim-kechaklar, oq rangli bosh kiyimlar, cho'gurma va papaqlar rangidan deb bildik.

FOYDALANILGAN ADABIYOTLAR\REFERENCE

1. Faruk Sümer, "Akkoyunlular", Diyanet Vakfı İslam Ansiklopedisi s. 270.
2. Çetin Varlık, "Akkoyunlular", VIII, İstanbul, 1988, s. 408.
3. J. E. Woods, 300 Yıllık Türk İmparatorluğu Akkoyunlular, Aşiret, Konfederasyon, İmparatorluk, çev. Sibel Özbudun, Milliyet yay., İstanbul, 1993., s.79.
4. Tihârî, Diyârbekriyye, s. 40–43, çev. s. 39–40
5. İ. H. Uzunçarşılı, Anadolu Beylikleri, s. 189
6. I.Aka, İran'da Türkmen Hâkimiyeti, s. 26.
7. O'zME. Birinchi jild. Toshkent, 2000-yil.
8. https://uz.wikipedia.org/wiki/Oq_qo%CA%BByunli

OLIV TA'LIM TIZIMIDA AXBOROT PLATFORMALARINI YARATISH AHAMIYATI

Turdiyeva Mohinur Umar qizi

Toshkent Moliya insituti 1-bosqich magistranti

turdiyevamohinur324@gmail.com

***Annotatsiya:** Ushbu tezisdahozirgikunda ta'lim sifatini oshirishda, talabalar bilan individual tarzda ishlashga yordam beradigan raqamli platformalarning ahamiyati, imkoniyatlari haqida ma'lumot berilgan. Hozirgikunda ko'pgina ta'lim muassasalari yoki o'quv markazlari zamonaviy raqamli platformalaridan foydalanib o'z imkoniyatlarini oshirib kelmoqdalar. Bunga asosiy sabab esa, zamonaviy bozor ehtiyojlariga moslashish hamda ta'lim sifatini oshirishdir.*

***Kalit so'zlar:** Ta'lim tizimi, raqamli platforma, raqamli texnologiya, ta'lim sanoati, AKT*

Kirish: Bugungi kunda ta'lim butun dunyo bo'ylab eng yirik va barqaror rivojlanayotgan tarmoqlardan biridir. Ta'lim sanoati ta'lim biznesini boshlash uchun istiqbolli imkoniyatlarni taqdim etadi. Huddi shuning uchun ham, davlat va jamiyat taraqqiyotini yanada jadallashtirish maqsadida, respublikamiz rahbariyati bir qancha muhim qarorlarni qabul qildi. Masalan, O'zbekiston Respublikasi prezidenti 2020 yil 25 yanvardagi 2020 yil uchun eng muhim ustivor vazifalar haqidagi Oliy Majlisga Murojaatnomasida mamlakatimizda raqamli iqtisodning rivojlanishi bo'yicha quyidagilarni aytib o'tdi: "Mamlakatimizda ilm-fanni yanada ravnaq topishi, yoshlarimizni chuqur bilim, yuksak ma'naviyat va madaniyat egasi etib tarbiyalash, raqobatbardosh iqtisodiyotni shakllantirish borasida boshlagan ishlarimizni jadal davom ettirish va yangi, zamonaviy bosqichga ko'tarish maqsadida men yurtimizda

2020 yilga “Ilm, ma’rifat va raqamli iqtisodiyotni rivojlantirish yili” , deb nom berishni taklif etaman”.¹

Innovatsion ta’lim texnologiyalari – jamiyat ijtimoiy-iqtisodiy rivojlanishining hozirgi bosqichiga va uning ehtiyojlariga javob beradigan hamda ta’lim jarayoni samaradorligini oshirishga qaratilgan ta’lim faoliyatini tashkil etishning zamonaviy vositalari, usullari va shakllari majmuidir.

Raqamli ta’lim texnologiyalari - elektron tizimlardan foydalanishga asoslangan o’quv jarayonini tashkil etishning innovatsion usuli. Raqamli texnologiyalardan foydalanishdan maqsad o’quv jarayonining sifati va samaradorligini oshirish, shuningdek, talabalarni muvaffaqiyatli ijtimoiylashtirishdir.

Talabalarni o’qitishda raqamli texnologiyalarning imkoniyatlari orasida quyidagilar qayd etilgan:

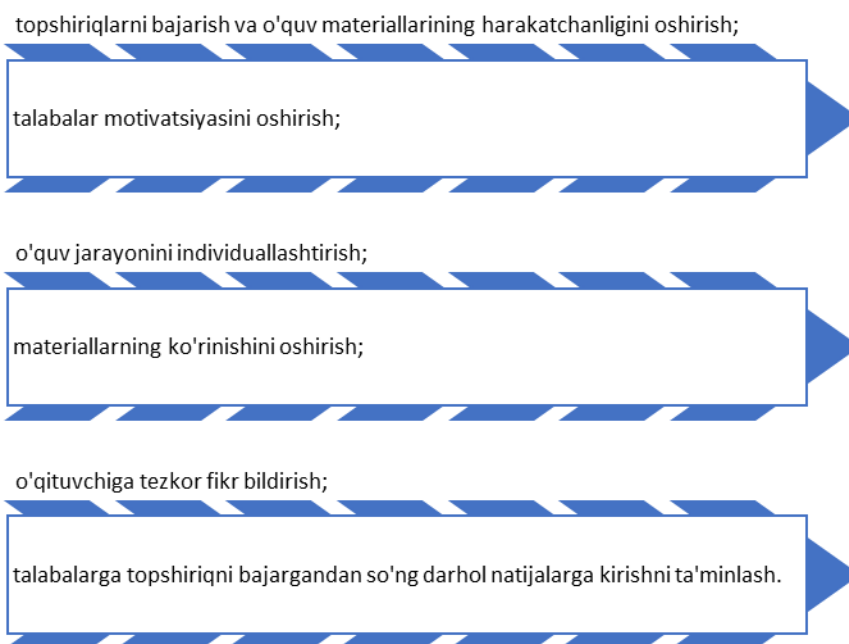

1-rasm: Ta’lim biznesida raqamli innovatsion texnologiyalar²

Mamlakatimizdagi ta’lim tizimi hozirgi davrning talablariga javob bera olmayotganligini guvohi bo’lmoqdamiz. Ushbu holatni tubdan o’zgartirishning asosiy yo’llaridan biri bu ta’lim tizimiga zamonaviy, yangi dasturiy-texnik

¹ <https://lex.uz/docs/-5186087>

² Muallif ishlanmasi

vositalarini keng miqyosda jalb qilishdir. Misol uchun MOOC (massive open online courses) – ommaviy ochiq onlayn ta’lim tizimini keltirishimiz mumkin. Ushbu tizim – yangi ko‘nikmalarni o‘rganish, martaba oshirish va sifatli ta’lim tajribasini keng miqyosda taqdim etishning arzon va moslashuvchan usulini taqdim etadi. Bundan bir necha yillar oldin, ya’ni, 2012 yilning kuzlarida Stenford universitetining ikki professori Sebastyan Trun va Piter Norvig internetda barcha istovchilar uchun sun’iy intellekt bo‘yicha ma’ruzalar tinglashni taklif qilishdi. Bu ma’ruzalar o‘z tarkibiga barcha kerakli materiallarni, testlarni va yakuniy imtihonlarni qamrab olgan edi. Mashg‘ulotlar esa faqat online ko‘rinishida tashkil etilgan edi. Ma’ruzachilar eng ko‘pi bilan 2-3 ming talaba ushbu mashg‘ulotlarga qatnashishini rejalashtirgan bo‘lsalarda, semester boshida unga dunyoning 200 ta mamlakatidan 160 ming kishi yozilib bo‘lgan edi. Bunga o‘xshash masofaviy ta’lim tizimlari borgan sari murakkablashib va sifati oshib borayotganini ta’kidlashimiz mumkin. Tabiiyki, shu kabi ta’lim platformlari jamiyat ravnaqi uchun ham foydali.

Hozirda mamlakatimizda turli sohalar bo‘yicha xususan, til o‘rganish, dasturlash bo‘yicha turli xil ta’lim platformalar mavjuda va ulardan eng mashhurlarini quyida ko‘rishingiz mumkin. Misol uchun foydalanuvchilar soni bo‘yicha eng nufuzlilaridan biri Khan Academy.

Khan Academy –2008 yilda moliyaviy analitik Salman Xan tomonidan asos solingan notijorat tashkiloti bo‘lib, u matematika, fizika, biologiya, astronomiya va boshqa tabiiy fanlar bo‘yicha turli-tuman topshiriqlar va videomateriallarning raqamli olamdagi o‘ziga hos ombori hisoblanadi. Ushbu akademiyaning materiallari turli xil murakkablikda bo‘lib, ushbu platforma asosan o‘rta maktab o‘quvchilari uchun mo‘ljallanilgan. Khan Academy raqamli ta’lim tizimi o‘qituvchilarga ta’lim jarayonini tubdan o‘zgartirishga imkon beradi, ya’ni, o‘quvchilar uylarida internet orqali ma’ruzalarni eshitishadi va darsga kelganlarida o‘qituvchi yordamida uy vazifalarini bajaradilar. O‘qituvchi esa istalgan paytda o‘quvchi qaysi ma’lumotlarni o‘zlashtirgan yoki qaysi ma’lumotni o‘zlashtirish o‘quvchigiga qiyinchilik tug‘dirayotganini tekshira oladi.

Xorijiy tillarni o‘rganish bo‘yicha Duolingo (<https://www.duolingo.com/>) platformasi :

Duolingo - bu onlayn (va ilovaga) asoslangan dastur bo‘lib, foydalanuvchilarga faqatgina ingliz tilini emas balki 40 dan ortiq tillar bo‘yicha kurslarni taklif etadi, Duolingo dastavval faqatgina ingliz tilidan til sertifikatini beradigan platforma sifatida ish olib borgan. Ammo yillar o‘tib platforma takomillashib bordi va 2023-yil fevral holatiga ko‘ra, Duolingo oylik yuklab olishlar asosida dunyodagi eng mashhur til o‘rganish ilovasi bo‘ldi, Statistik ma‘lumotlarga ko‘ra o‘sha oyda deyarli 13,4 million foydalanuvchi ushbu ilovani yuklab olgan.

Duolingo til o‘rganishda o‘yin usulidan foydalanadi Shuningdek, u har bir o‘quvchining darajasi va o‘rganish uslubiga mos keladigan, shaxsiy fikr-mulohazalar va tavsiyalar beruvchi noyob algoritmdan foydalanadi.

Xulosa: Ta‘lim texnologiyalarining kengayishi bilan ta‘lim ham jamiyatining barcha tarmoqlarida axborot-kommunikatsiya texnologiyalari (AKT) orqali o‘rganishning maqsadga muvofiqligi, samaradorligi va usullari bo‘yicha olimlar tomonidan tadqiqotlar olib borilmoqda va bu kelajakda o‘z natijasini ko‘rsatishiga ishonilmoqda. Ta‘lim tizimida platformalardan foydalanish, o‘quvchilar va o‘qituvchilar uchun qulay va samarali vosita hisoblanadi. Bu platformalar o‘quv materiallarini, darsliklarni, video darslarni, amaliy mashg‘ulotlarni va boshqa ta‘lim vositalarini onlayn tarzda taqdim etish imkoniyatini beradi. Shuningdek, bu platformalar o‘qituvchilar bergan topshiriqlar va o‘quvchilarning vazifalarini onlayn tarzda saqlab qolishga imkon beradi. Bu esa ta‘lim jarayonini monitoring qilish va takomillashtirishga yordam beradi.

ГЕНЕТИЧЕСКИЕ АСПЕКТЫ РАЗВИТИЯ ОСТЕОПОРОЗА У ЖЕНЩИН ПРЕМЕНОПАУЗАЛЬНОГО ПЕРИОДА

PhD. **Abdiyeva Marziya**

Ташкентская медицинская академия

***Актуальность.** Снижение костной массы является одним из наиболее значимых факторов риска развития ОП и, как было показано, может иметь наследственную природу [3, 11, 14, 15, 16, 22]. Данные, накопленные исследователями [1, 2, 6, 8], свидетельствуют о том, что имеется многообразие генных нарушений, ассоциированных с МПКТ. Это свидетельствует о полигенном характере наследования этого показателя. Поэтому генетические маркеры, которые коррелируют с минеральной плотностью костной ткани (МПКТ), могут быть использованы, с одной стороны, для прогнозирования будущих переломов, а с другой, для разработки метода дифференцированной профилактики потери костной массы при остеопорозе.*

***Ключевые слова:** Остеопороз (ОП), минеральная плотность костной ткани, ген, мутация, полиморфизм.*

Материал и методы исследования: Для окончательного подтверждения выдвинутой нами гипотезы о значении генетической предрасположенности в развитии ОП нами проведен анализ ДНК у 170 женщины в возрасте 40-50 лет. В зависимости от МПКТ пациентки были разделены на 2 группы. Основную группу с остеопеническим синдромом (основная группа) составили 140 женщин и 30 женщин с нормальными показателями МПКТ составили контрольную группу. В свою очередь основная группа разделена на 2

подгруппы: в подгруппу А вошли 57 (40,7%) женщины с остеопорозом и в подгруппу Б – 83 (59,3%) женщин с остеопенией.

Результаты исследования: Генетические мутации в основной группе пациенток обнаружены у 112 (65,9%), а среди женщин с нормальными значениями МПКТ – у 8 (4,7%). Исследование структуры маркеров, обуславливающих остеопенический синдром показало (рис.1), что наиболее частыми полиморфными вариантами оказались варианты rs2228570 гена рецептора витамина Д (VDR), которые обнаружены у 44 (39,3%) женщин с ОП. Из них носителями гетерозиготного генотипа Ff были 33,03% женщин с ОП, тогда как гомозиготная мутация гена VDR наблюдалась у 6,3% женщин в группе с ОП.

Вторым по частоте распространенной его формой в общей популяции у женщин с ОП были полиморфизм гена альфа 1 цепи коллагена 1 типа (COL1A1) (rs1800012), который диагностирован у 37 (33,03%), из них у 4 (10,8%) – гомозиготная и у 33 (89,2%) – гетерозиготная форма.



Рис.1 Структура маркеров, обуславливающих остеопенический синдром

Редкая для азиатской популяции мутация гена рецептора эстрогена альфа (ESR1) rs2228480 определена всего у 9 (8,04%) женщин с ОП, они также имели гомозиготный генотип AA. Показатели мутантного гена рецептора эстрогена альфа не обнаружено у женщин группы контроля.

Результаты нашей работы частично совпадают с данными некоторых авторов [2, 9, 18, 24, 26], согласно которым наиболее распространенные в азиатских популяциях генетические факторы – полиморфизм гена COL1A1, гена VDR и гена ESR1с такой же частотой встречаются среди обследованных женщин.

Таким образом, высокая частота наследственной формы остеопенического синдрома у обследованных женщин позволила нам рассматривать её в качестве важнейшего этиопатогенетического фактора развития ОП, что диктует необходимость выбора оптимальной и безопасной профилактической терапии, направленной на компенсацию генетических нарушений.

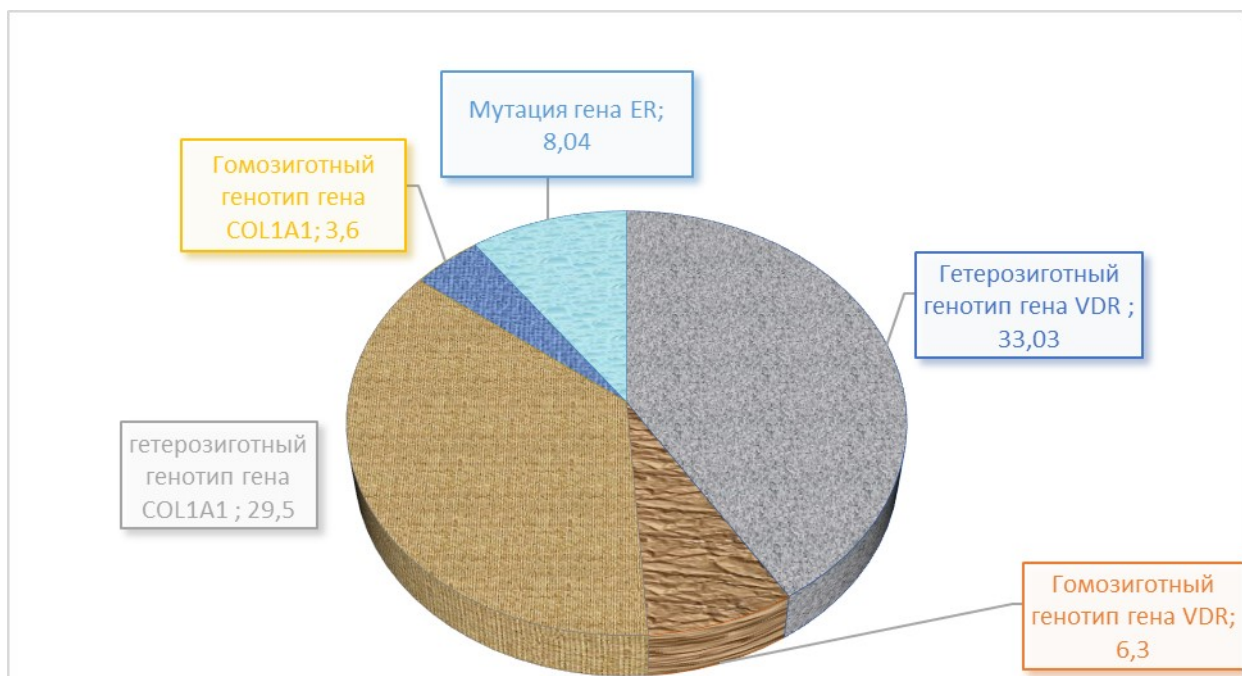
Анализ ассоциации полиморфизма **2228570 F/f** гена **рецептора витамина D (VDR)** среди пациенток с остеопеническим синдромом (табл.1) показал, что в обеих группах отмечалось преобладание нормального аллеля F/F (нормальный), тогда как мутантный f аллель (гомозиготный - f/f) у пациенток с нормальными показателями МПКТ (контроль) отсутствовал.

Таблица 1

Частота аллелей и распределение генотипов полиморфизма (rs2228570) F/f гена рецептора витамина D (VDR) среди пациенток с остеопеническим синдромом

Группы	Число больных	Частота аллелей		Частота распределения генотипов					
		F	f	F/F		F/f		f/f	
		%	%	абс.	%	абс.	%	абс.	%
Основная группа, из них:	112	93,7	6,3	68	60,7*	37	33,03*	7	6,3
а) остеопения	67	95,5	4,5	40	59,7*	24	35,8*	3	4,5
б) остеопороз	45	91,1	8,9*	28	62,2*	13	28,9*	4	8,9
Контрольная группа	30	96,7	3,3 [#]	29	96,7 [#]	1	3,3 [#]	-	-

Примечание: * - статистически значимое отличие по критерию Хи-квадрат Пирсона ($p < 0,01$); [#] - статистически значимое отличие по критерию Хи-квадрат Пирсона ($p < 0,05$).

Частота доминантного аллеля (F) составила 61,83%, рецессивного (f) - 38,17%. Полученное распределение аллелей и генотипов соответствует закону Харди – Вайнберга [4, 10, 28].

Частота распределения нормального генотипа F/F в группах с остеопеническим синдромом и контроля составила соответственно 60,7 (68/112) и 96,7% (29/30). Такие различия в распределении нормального генотипа в группах видимо связано с малой выборкой в контроле (табл. 1).

Как следует из таблицы, частота генотипа Ff гена VDR у женщин с остеопенией и остеопорозом составила 35,8% и 28,9%, что было выше в 10,9 и 8,7 раза, чем в контрольной группе (3,3%). Однако, при наличии остеопороза в целом статистически значимого отличия от показателей группы с остеопенией не наблюдалось ($p > 0,05$). В случае различия генотипов этот генотип (Ff) встречался достоверно чаще в сравнении с ff ($p < 0,01$) и реже по сравнению FF ($p < 0,05$). При этом различия в распределении частот аллелей в общей и

контрольной группах оказались недостоверными, но близкими к пределам статистической значимости ($\chi^2=2,29$; $P=0,06$; $OR=4,9$; 95% CI 0,50-47,56), что не соответствует данным других авторов. Видимо, это связано с низкой частотой данной мутации в изученных нами выборках.

Распределение мутантного гомозиготного f/f генотипа данного генетического маркера у пациенток основной группы составило 6,3% (7/112), а у женщин с нормальными показателями МПКТ данный генотип не обнаружен (0/30). Как и ожидалось, редкая гомозиготная мутация f/f данного маркера в группе с ОП выявлена у 8,9% (4/45) женщин, что в 2 раза чаще, чем в группе с остеопенией – 4,5% (3/67). Такой вариант мутации является редким, что нашло подтверждение у ряда авторов [5, 19, 20, 27]. Таким образом, генотип ff прогностически неблагоприятен в плане показателей МПКТ, Т-критерия.

Согласно коэффициенту соотношения шансов (OR), риск развития ОП при наличии генотипа F/f и f/f увеличивается более чем в 6 раз. Однако, несмотря на такое увеличение в распределении частот мутантного f аллеля, его гетерозиготный вариант F/f у женщин с остеопенией и остеопорозом, статистически значимых различий не обнаружено ($\chi^2=0,9$; $P=0,2$; $OR=2,9$; 95% CI 0,29-28,02). Такая статистическая недостоверность в различии полученных данных, возможно, связана, как было отмечено выше, с различной частотой данной мутации в изученных нами группах и сравнительно малым числом обследованных в контроле.

Анализ ассоциации полиморфизма 2228480 гена рецептора эстрогена (ER α). Определенное влияние на развитие ОП оказывают семейные факторы риска, например, низкий эстрогенный статус, наследованный дочерью от матери. Состояние рецепторов эстрогенов в остеобластах и их физиологическая активность оказывают влияние на метаболизм костной ткани. Доказан полиморфизм генов рецепторов эстрогенов (ER) и проведен анализ мутации ER-гена в сопоставлении с МПКТ в европейской популяции [13, 18]. Однако данные, полученные при исследовании различных популяций и возрастных

групп, существенно различаются. Выявлена тесная связь этих показателей в возрастной группе женщин старше 57 лет, но не обнаружена корреляция в группах женщин моложе этого возраста [2, 5, 7]. При обследовании 512 женщин в постменопаузальный период был обнаружен ограниченный эффект ER-генотипа на МПКТ поясничного отдела позвоночника и бедра [3, 6, 13, 17]. При исследовании взаимосвязи МПКТ и ER-полиморфизма в азиатских популяциях женщин была выявлена зависимость эффекта от имеющегося генетического фона, однако, в отличие от результатов, полученных при изучении групп белой расы в популяции Азии, низкий уровень МПКТ был ассоциирован с RR-генотипом по Rvull-полиморфизму и ER-гену [17, 25]. Тогда, как исследования, проведенные Азизовой [2], не выявили взаимосвязь изучаемой патологии у женщин климактерического периода с rs2228480 G/A генотипом гена рецептора эстрогена (ER α).

Результаты проведенных нами исследований показали достоверные различия в распределение частоты генотипов G/G, G/A и A/A у женщин с ОП и у женщин в контрольной группе (табл. 2).

Таблица 2

Частота аллелей и распределение генотипов полиморфизма rs2228480 G/A гена рецептора эстрогена (ER α) среди пациенток с остеопеническим синдромом

Группы	Число больных	Частота аллелей		Частота распределения генотипов					
		G	A	G/G		G/A		A/A	
		%	%	абс.	%	абс.	%	абс.	%
Основная группа, из них:	112	82,1	17,9	81	72,3*	22	19,6*	9	8,04
а) остеопения	67	87,3	12,7	53	79,1*	11	16,4*	3	4,5
б) остеопороз	45	74,5	25,5*	28	62,3*	11	24,4*	6	13,3
Контрольная группа	30	93,3	6,7 [#]	27	90,0 [#]	2	6,7 [#]	1	3,3

Примечание: * - статистически значимое отличие по критерию Хи-квадрат Пирсона ($p < 0,01$); # - статистически значимое отличие по критерию Хи-квадрат Пирсона ($p < 0,05$).

Наиболее часто во всех исследуемых группах наблюдалась экспрессия нормального генотипа G/G, что позволит использование профилактического и лечебного назначения эстрогенов при нашей патологии [12, 21]. При остеопеническом синдроме было выявлено наличие генотипа A/A у 8,04% женщин, который в группе контроля отмечался в 2,4 раза реже. Тогда как, частота гетерозиготного генотипа G/A у женщин с остеопеническим синдромом по сравнению с группой контроля было выше в 3 раза.

Как видно из таблицы 3 в обеих группах отмечалось преобладание нормального аллеля G (нормальный) над мутантным A аллелем у пациенток основной группы выявлены в соответственно в 82,1 и 17,9%, а в группе контроля – в 93,3 и 6,7%. При этом различия в распределении частот аллелей в общей и контрольной группах оказались недостоверными, но близкими к пределам статистической значимости ($\chi^2=2,29$; $P=0,06$; $OR=4,9$; 95% CI 0,50-47,56), что не соответствует данным других авторов [8, 9, 23, 29].

Таблица 3

Различия аллелей и генотипов полиморфного маркера 2228480 G/A гена рецептора эстрогена (ER α) у пациенток основной и контрольной групп

Аллель и генотип	Частота аллелей и генотипов в группах		Статистическое различие
	основная, (n=112)	контроль, (n=30)	
Аллель G	98,8	99,6	$\chi^2=2,29$; $P=0,06$ $OR=4,9$; 95% CI 0,50-47,56
Аллель A	1,2	0,4	
Генотип GG	74,1	83,3	$\chi^2=0,9$; $P=0,1$
Генотип GA	21,4	16,7	$\chi^2=0,9$; $P=0,2$; $OR=2,9$; 95% CI 0,29-28,02
Генотип AA	4,5	-	

Видимо, это связано с низкой частотой данной мутации в изученных нами выборках. Частота распределения нормального генотипа GG в группах больных и контроля составила соответственно 74,1 (83/112) и 83,3% (25/30). Такие различия в распределении нормального генотипа в группах больных также оказались статистически недостоверными ($\chi^2=0,9$; $P=0,1$) (табл. 3).

Распределение мутантного гетерозиготного G/A генотипа данного генетического маркера у пациенток основной группы составило 21,4%, а у женщин с нормальными показателями МПКТ - 16,7%. Как и ожидалось, редкая гомозиготная мутация A/A данного маркера обнаружена только в группе с ОП, что нашло подтверждение у ряда авторов [2, 23, 29].

Согласно коэффициенту соотношения шансов (OR), риск развития ОП при наличии генотипа G/A увеличивается более чем в 2,9 раза (табл. 3). Однако, несмотря на такое увеличение в распределении частот гетерозиготного генотипа G/A у женщин с ОП, статистически значимых различий не обнаружено ($\chi^2=0,9$; $P=0,2$; $OR=2,9$; 95% CI 0,29-28,02). Такая статистическая недостоверность в различии полученных данных, возможно, связана, как было отмечено выше, с очень низкой частотой данной мутации в изученных нами группах и сравнительно малым числом обследованных.

Анализ ассоциации полиморфизма rs1800012 (G2046T) G/T гена COL1A1. Распределение у обследованных женщин генотипов полиморфизма G/T гена COL1A1 соответствовало равновесию Hardy-Weinberg ($p=0,84$). Частотная характеристика изученного локуса представлена в табл. 4. Частота аллеля G составила 0,82, а аллеля T - 0,18. Следует отметить, что установленная в нашей работе частота генотипов полиморфизма G/T гена COL1A1 существенно не отличалась от данных, полученных другими авторами.

Таблица 4.

Соответствие закону Hardy-Weinberg распределения генотипов полиморфизма G/T гена COL1A1

	Установленные частоты		Ожидаемые частоты		x2	P
	abs	%	abs	%		
Генотипы полиморфизма гена COL1A1						
GG	75	67,0		67,22	0,04	0,84
GT	33	29,5		29,54		
TT	4	3,6		3,24		

Аналогичный характер распределения генотипов вышеуказанного полиморфизма обнаружен также среди женщин Ирана [14], Мексики [24], Туниса [25], Саудовской Аравии [17].

Установленные в нашей работе связи генотипов GT и TT с низкими показателями как МПКТ, по всей видимости, отражают возможное влияние полиморфных вариантов гена COL1A1 на костную систему организма. Исходя из полученных ассоциаций можно объяснить, по крайней мере отчасти, тот факт, что первопричиной ОП-синдрома могут быть особенности гена COL1A1, которые обуславливают изменения в синтезе основного вещества соединительной ткани, одновременно влияющие и на состояние скелета, и, возможно, на другие характеристики организма человека, в т.ч. такие, как рост, вес, индекс массы тела.

Наряду с вышеизложенным необходимо указать, что в некоторых исследованиях ассоциаций полиморфизма Sp1 гена COL1A1 с развитием остеопороза и/или риском низкоэнергетических переломов установлено не было [5, 14]. Данные несоответствия в полученных результатах могут быть связаны с особенностями дизайна исследования, различиями в расовой и этнической принадлежности обследованных лиц, недостаточным количеством наблюдений. Несомненно, роль полиморфизма гена COL1A1 в костной патологии может быть нивелирована действием других генетических систем, ведь остеопороз является полигенным заболеванием [15, 24]. Помимо взаимо-

действия между собой различных генов, на конечный результат исследований могли оказать влияние и другие не всегда учитываемые факторы.

Таким образом, установлено, что женщины пременопаузального возраста с генотипом GG полиморфизма гена COL1A1 ассоциируется со снижением уровней минеральной плотности кости и Т-критерия. Со снижением показателей денситометрии также имеет связь генотип TT вышеуказанного полиморфизма ($p=0,004$). Полученные данные могут быть использованы для разработки критериев выявления риска развития остеопороза у женщин в пременопаузу, ранней диагностики заболевания и повышения эффективности лечебно-профилактических мероприятий.

Значимые ассоциации наблюдались между функционально ослабленными гетеро- и гомозиготными генотипами с возникновением ОП. При этом наиболее отчетливая ассоциация выявлялась в частоте встречаемости гомозигот исследуемых генов.

Полученные нами результаты раскрывают некоторые генетические аспекты возникновения остеопороза и его осложнений у женщин пременопаузального возраста и свидетельствуют о целесообразности дальнейшего изучения полиморфизма других генов.

Подводя итог данного этапа нашей работы, можно сделать вывод о том, что у женщин с остеопеническим синдромом имеются выраженные нарушения в системе метаболизма костной ткани, связанные с генетическими факторами. Особое значение среди них имеют мутация гена рецептора витамина Д (39,3%), гена альфа 1 рецептора коллагена (33,03%) и гомозиготный вариант полиморфизма гена рецептора эстрогена (8,04%), ведущие к снижению процессов костеобразования и резорбции костной ткани, который можно рассматривать как независимый фактор риска развития ОП.

Кроме того, одновременное носительство мутантных аллелей наследственной остеопении VDR+COL1A1, ER+COL1A1, можно рассматривать как один из ключевых факторов риска развития остеопороза и

его осложнений в патогенезе патологии. Поэтому своевременное выявление данных мутаций и проведение профилактических методов терапии позволяет улучшить процессы в метаболизме костной ткани и снизить частоту переломов и инвалидность, а также является профилактикой заболеваемости и смертности.

Заключение

Существенные успехи последних лет в изучении генетической регуляции костного ремоделирования позволили выявить достаточно большое количество генов, влияющих на строение и морфологию костной ткани, физиологические и патофизиологические особенности костного метаболизма. Выполненные исследования с использованием методов молекулярной генетики позволили идентифицировать группу генов, мутации в которых ассоциированы с показателями МПК, развитием ОП и, в конечном итоге, с риском малоэнергетических переломов. чрезвычайная важность данных генов в формировании скелета и его прочности свидетельствует о необходимости проведения дальнейших научных исследований в этой области и открывают перспективы в практическом использовании научных достижений для прогнозирования, диагностики и лечения ОП.

Выводы

1. Установлено, что частота остеопенического синдрома среди женщин пременопаузального возраста остается высокой, в структуре которого остеопороз составил 34,9%, остеопения- 57,1%.

2. Среди наследственных форм ОП гомозиготная мутация rs2228570 (ff) гена VDR является доминирующим фактором риска у 33,03% случаев. Гомозиготная форма мутации AA гена ER среди женщин с ОП встречается очень редко (8,04%). Носительство гомозиготного T/T генотипа COL1A1 более чем в 5,5 раза увеличивает риск переломов при ОП ($\chi^2=5,55$; $P=0,01$; $OR=5,8$; 95% CI 1,134-29,6).

ЛИТЕРАТУРА

1. American Association of Endocrinologists (AAE) Medical guidelines for the prevention and treatment of postmenopausal osteoporosis: 2001 edition, with selected updates for 2003 // *Endocr. Pract.* — 2003. — Vol. 9, №6. — P. 544-564.

2. Azizova D.Sh., Azizova G.D., Nurmukhamedova L.S. Comparative Evaluation of Two Noninvasive Methods of Study of Bone Density in Women of Uzbek Population // Republican Specialized Scientific and Practical Medical Center of Obstetrics and Gynecology of the Republic of Uzbekistan, Uzbekistan -2013.

3. Canto-Cetina T., Polanco Reyes L., González Herrera L. et al. Polymorphism of Lrp5, but not of TNF, is associated with a decrease in bone mineral density in postmenopausal women. // *Am. J. Hum. Biol.* 2013; 25(6): 713-718.

4. Durmaz A.A., Karaca E., Demkow U., Toruner G., Schoumans J., Cogulu O. Evolution of Genetic Techniques: Past, Present, and beyond. // *Biomed. Res. Int.* 2015; 2015: 461524.

5. Fahiminiya S., Majewski J., Mort J., Moffatt P., Glorieux F.H., Rauch F. Mutations in WNT1 are a cause of osteogenesis imperfecta. // *J. Med. Genet.* 2013; 50(5): 345-348.

6. Handa R., Ali Kalla A., Maalouf G. Osteoporosis in developing countries // *Best Pract. Res. Clin. Rheumatol.* – 2008. - №22(4). – P. 693–708.

7. Hasenova G, Chuyenbekova A.B., Alliyarova S.T., Seytmanova A. Оценка питания и анализ состояния минеральной плотности костной ткани старших возрастных групп населения Алматинской области // *Вестник Казахского национального медицинского университета.* - 2017. - №2. – С. 186-192.

8. Hsu Y.H., Kiel D.P. Clinical review: Genome-wide association studies of skeletal phenotypes: what we have learned and where we are headed. // *J Clin. Endocrinol. Metab.* 2012; 97(10): 1958-1977.

9. Laine C.M., Joeng K.S., Campeau P.M., Kiviranta R., Tarkkonen K., Grover M., Lu J.T., Pekkinen M. et al. WNT1 mutations in early-onset osteoporosis and osteogenesis imperfecta. // *N. Engl. J. Med.* 2013; 368(19): 1809-1816.

10. Lee Y.H., Woo J.H., Choi S.J. Association between the A1330V polymorphism of the low-density lipoprotein receptor-related protein 5 gene and bone mineral density: a metaanalysis // *Rheumatol. Int.* 2009; 29(5): 539-544.
11. Lesnyak O.M. Аудит состояния проблемы остеопороза в Российской Федерации // *Профилактическая медицина.* – 2011. – № 2. – С.710-718.
12. Lyles K.W., Colon-Emeric C.S., Magaziner J. Zoledronic acid in reducing clinical fracture and mortality after hip fracture // *N. Eng. J. Med.*- 2007. - P. 357-364.
13. Markatseli A.E., Hatzi E., Bouba I., Georgiou I., Challa A., Tigas S., Tsatsoulis A. Association of the A1330V and V667M polymorphisms of Lrp5 with bone mineral density in Greek peri- and postmenopausal women. // *Maturitas.* 2011; 70(2): 188-193.
14. Marzieh Saei Ghare Naz, Giti Ozgoli, Mir Amir Aghdashi, Fatemeh Salmani Prevalence and Risk Factors of Osteoporosis in Women Referring to the Bone Densitometry Academic Center in Urmia, Iran// *Glob J Health Sci.* – 2016. - №8(7). – P. 135–145.
15. Mo X.B., Lu X., Zhang Y.H., Zhang Z.L., Deng F.Y., Lei S.F. Gene-based association analysis identified novel genes associated with bone mineral density. // *PLoS One.* 2015; 10(3): e0121811.
16. Navarro M.C., Sosa M., Saavedra P., et al. Poverty is a risk factor for osteoporotic fractures // *Osteoporos Int.* – 2009. - №20(3). – P. 393–398.
17. Oommen A., Al Zahrani I. Prevalence of osteoporosis and factors associated with osteoporosis in women above 40 years in the northern part of Saudi Arabia // *International Journal of Research in Medical Sciences.* – 2014. - №2(1). – P. 274–278.
18. Osteoporosis in the European Union: Medical Management, Epidemiology and Economic Burden. A report prepared in collaboration with the International Osteoporosis Foundation (IOF) and the European Federation of Pharmaceutical

Industry Associations (EFPIA) /E. Hernlund, A. Svedbom, M. Ivergard et al. //Arch Osteoporos. – 2013. – V. 8. – P. 136-144.

19. Pyott S.M., Tran T.T., Leistriz D.F., Pepin M.G., Mendelsohn N.J., Temme R.T. at al. WNT1 mutations in families affected by moderately severe and progressive recessive osteogenesis imperfecta. // Am. J. Hum. Genet. 2013; 92(4): 590-597.

20. Povorznyuk V.V., Pludovsky P., Balackaya N.I. Дефицит и недостаточность витамина D: эпидемиология, диагностика, профилактика и лечение. Киев, 2015. 262 с.

21. Povoroznyuk V.V., Reznichenko N.A., Maylyan E.A. Регуляция эстрогенами ремоделирования костной ткани. // Репродуктивная эндокринология. 2014; 1: 14-18.

22. Rachner T.D., Khosla S., Hofbauer L.C. Osteoporosis: now and the future. // Lancet. 2011; 377(9773): 1276-1287.

23. Riancho J.A., Olmos J.M., Pineda B., García-Ibarbia C. at al. WNT receptors, bone mass, and fractures: gene-wide association analysis of Lrp5 and Lrp6 polymorphisms with replication. // Eur. j. Endocrinol. 2011; 164(1):123-131.

24. Rojano-Mejía D., Coral-Vázquez R.M., Espinosa L.C. at al. JAG1 and COL1A1 polymorphisms and haplotypes in relation to bone mineral density variations in postmenopausal Mexican-Mestizo Women. // Age (Dordr.). 2013; 35(2): 471-478.

25. Sassi R., Sahli H., Souissi C., El Mahmoudi H., Zouari B., Ben Ammar E.L., Gaaied A., Sellami S., Ferrari S.L. Association of Lrp5 genotypes with osteoporosis in Tunisian post-menopausal women. // BMC Musculoskelet. Disord. 2014; 15(1): 144.

26. Urano T., Inoue S. Genetics of osteoporosis. // Biochem. Biophys. Res. Commun. 2014; 452(2): 287-293.

27. Wang Y., Li Y.P., Paulson C., Shao J.Z., Zhang X., Wu M. WNT and the WNT signaling pathway in bone development and disease. // *Front. Biosci. (Landmark Ed.)*. 2014; 19: 379-407.

28. Wu S., Liu Y., Zhang L., Han Y., Lin Y., Deng H.W. Genomewide approaches for identifying genetic risk factors for osteoporosis. // *Genome Med.* 2013; 5(5): 44.

29. Yi J., Cai Y., Yao Z., Lin J. Genetic analysis of the relationship between bone mineral density and low-density lipoprotein receptor related protein 5 gene polymorphisms. // *PLoS One*. 2013; 8(12): e85052.

ИНТЕРПРЕТАЦИЯ ОБРАЗА ЖЕНЩИН В СОВРЕМЕННЫХ РАССКАЗАХ

Обидова Ф.А

Магистрантка 2-курса

Узбекистан, г.Термез, ТерГУ

АННОТАЦИЯ

В данной статье рассказывается об интерпретации образа женщины в современных рассказах узбекской литературы. Проанализированы этапы деградирования женщин, их воспитание и устои национального менталитета на примере рассказа Х. Достмухаммада «Махзуна».

Ключевые слова: *образ женщины, узбекская литература, классификация, воспитание, духовный мир*

В начале XX века в узбекской литературе стали появляться прозаические произведения, в которых показывался образ жизни женщин и их нелегкая доля. Образы Кумушбиби, Зайнаб («Минувшие дни»), Зеби («Ночь и день»), Унсин («Ужас»), Гулнор («Священная кровь»), Саида («Синчалак») являются яркими примерами исключительных женщин своего века. Однако во всех этих произведениях образ женщины находится не на уровне главного героя, а второстепенного. Это был своеобразным методом писателей той эпохи, которые выбирали не главенствующего человека в произведении, а того, кто раскрывает намеченную автором цель. В современной узбекской литературе образы женщин, активно действующих в нашей общественной жизни наравне с мужчинами, занимают важное место в произведениях таких писателей, как

Хуршид Достмухаммад, Эркин Аъзам, Назар Эшонкул, Исаджон Султан, Улугбек Хамдам, Кочкор Норкобил, Лукман Борихон.

При создании образа полнота его исполнения связана с талантом и жизненным опытом писателя. Русский ученый Э. Шоре предлагает классифицировать образы женщин следующим образом: принцессы, ведьмы, ангелы, милые и очаровательные, добрые матери и женщины с характером. Но свои взгляды он доказывает на примере русской литературы и говорит, что «...в русской культуре и литературе женщина воплощает в себе высшие человеческие ценности». ¹ Если принять во внимание общечеловеческие характеристики литературы, то эту классификацию мы бы применили и к узбекской литературе, не избегая мысли о том, что образ, созданный в литературе каждой нации, обязательно будет отражать ценности этой нации и ее национальный характер.

Рассказ Х. Достмухаммада «Махзуна»² является одним из примеров, в которых своеобразно освещается образ женщины в нашем национальном духе. Это произведение было создано в 90-х годах прошлого века. Произведение отличается от других произведений своей художественно-психологической трактовкой, в которой сопоставляется конфликт между старой моралью и восточной женщиной. В повести образ внутренних конфликтов национального характера показывается через образ Махзуны.

В начале рассказа звонит телефон. Чувствуется, что героиня Махзуна о чём-то беспокоится, и даже паникует. Постепенно в ходе рассказа открываются причины страданий этой целомудренной женщины. Писатель раскрывает всю трагедию положения, произошедшие в нравственности нации, через образ создавшей ее женщины. Ступить на порог совершенно чужой жизни и «привыкнуть» к этим вненациональным обычаям трактуется как

¹ Шоре Э. Феминистское литературоведение на пороге XXI века. // Литературоведение на пороге XXI века. / Материалы Международной научной конференции. (МГУ, май 1997.) М., 1998, С. 99

² Достмухаммедов Х. Жажма. Тошкент: Шарх, 1995. 193-6ет.

величайшая трагедия, отказ от восточной морали и скромности. Создавая образ женщины, не привыкшей к этим «правилам», писатель не может спасти нацию от упадка. Сравнительный подход наряду со специфическим подходом к каждому герою позволяет выделить их систематические группы. В этом смысле, если образ Махзуны в повести воплощается в наших глазах как любимая жена, верная жена, «целующая на прощание руки всем женщинам, они даже гордятся этим и бесподобны», то он воплощает в себе еще одно обобщение образов женщин в этом произведении.¹ Через сцену купания автор мастерски описывает скромность Махзуны и тот факт, что она бесценная королева мира чистоты. В восточных верованиях вода является символом чистоты. Возвращаясь из отвратительного круга, противоречащего ее нравам, Махзуна хочет очистить свою загрязнённую душу водой, как бы: «Пока не уложила мужа в постель и не ушла в гостиницу, пока не пошла от него в ванную и не повернула воду до конца... падающая вода, сверкающая, как ртуть, в свете лампы, белая ванна, белая стена... она стыдилась смотреть на своё белое тело и прижимала ладони к лицу...»²

Вступление повторяется в конце. Писатель использует телефон, чтобы выразить тоску в душе персонажа. Телефонный звонок Махзуне как будто напоминает вечер у Бори Собитовича, его глаза горят звериной похотью, польстив ему словами «поговорим по телефону». «Телефон зазвонил громко и нервно. Махзуна уронила тарелку в руке, она упала на стол и не разбилась».³ Финал произведения является кульминационным моментом, которого может не понять обычный читатель. Махзуна, находящаяся в душевных муках мирной обстановки, не может принять решение и невольно берет трубку, которая громко звонит. Но против всех ожиданий, она слышит не голос Бори Собитовича, полный непристойности, а голос матери, символа скромности и верности. Ее мать, умершая в год рождения дочери, появляется из

¹ Дустмукаммедов Х. Жажма. Тошкент:Шарх, 1995. 196-бет.

² Дустмукаммедов Х. Жажма. Тошкент:Шарх, 1995. 202-бет.

³ Дустмукаммедов Х. Жажма. Тошкент:Шарх, 1995. 200-бет.

потустороннего мира и поддерживает Махзуну духовно: «О, доченька, мое сердце разрывается!» Почему ты не берешь трубку? У меня была плохая ночь, детка!! Дома все хорошо... Махзуна заплакала, взявшись обеими руками за трубку.

Так, в повести умело раскрываются такие качества национального характера, как скромность, верность, преданность семье, чистота на примере анализа внутреннего мира Махзуны. Эстетический идеал автора выражает тот факт, что истинная узбечка не теряет своей уникальности, какой бы испорченной ни была среда.

В рассказе автор делит женщин на три категории. Главная героиня – Махзуна; женщина из группы мужа, подражающая европейской морали; обладающая силой защитить человека от всего – образ МАТЕРИ. Хотя мать и женщины на вечеринке даны в виде эпизодов в коротких строках, это послужило раскрытию характера Махзуны, которая пропагандирует высокую воспитательную и духовную идею, призывающую наших женщин к целомудрию.

СПИСОК ЛИТЕРАТУРЫ

1. Дустмухаммедов Х. Жажман. Тошкент:Шарк,1995
2. Шоре Э. Феминистское литературоведение на пороге XXI века// Литературоведение на пороге XXI века/ Материалы международной научной конференции.(МГУ, май 1997). М.1998

**BOSHLANG‘ICH SINIF TARBIYA DARSLARIDA AXBOROT
TEXNOLOGIYALARIDAN FOYDALANISH ORQALI DARS
SAMARADORLIGINI OSHIRISH**

G.I.Idiyeva

Buxoro davlat pedagogika institute o‘qituvchisi

Nurmurodova Guljahon

Buxoro davlat pedagogika institute talabasi

***Annotatsiya:** Ushbu maqolada umumta’lim maktablarining boshlang‘ich sinf tarbiya darslarida zamonaviy axborot texnologiyalari imkoniyatlaridan foydalanish afzalliklari yoritilgan.*

***Kalit so‘zlar:** boshlang‘ich ta’lim, axborot texnologiyalari, kompyuter, dars, interfaol metodlar , multimedia*

O‘zbekistonning mustaqillikka erishgani, har tomonlama jadallik bilan rivojlanib borayotgani, Respublikamizda amalga oshirilayotgan siyosiy, iqtisodiy va ma’naviy o‘zgarishlar jamiyatimiz ijtimoiy hayotida tub burilish boshlab berdi. Darhaqiqat, Prezidentimiz “O‘zbekistonni rivojlangan mamlakatga aylantirishni maqsad qilib qo‘ygan ekanmiz, bunga faqat jadal islohotlar, ilm-ma’rifat va innovatsiya bilan erisha olamiz. Buning uchun, avvalambor, tashabbuskor islohotchi bo‘lib maydonga chiqadigan, strategik fikr yuritadigan, bilimli va malakali yangi avlod kadrlarini tarbiyalashimiz zarur. Shuning uchun ham bog‘chadan boshlab oliy o‘quv yurtigacha – ta’limning barcha bo‘g‘inlarini isloh qilishni boshladik. Nafaqat yoshlar, balki butun jamiyatimiz a’zolarining bilimi, saviyasini oshirish uchun avvalo ilm-ma’rifat, yuksak ma’naviyat kerak. Ilm yo‘q joyda qoloqlik, jaholat va albatta, to‘g‘ri yo‘ldan adashish bo‘ladi”- deb ta’kidlab o‘tdilar

Bugungi kunda axborot texnologiyalari ta'limning universal vositasi hisoblanib, nafaqat o'quvchilarda bilim, ko'nikma va malakalarni shakllantirish imkonini beradi, balki shaxsiy xususiyatlarini rivojlantirish, bilishga qiziqishlarini qondiradi. Hozirgi kunda barkamol avlodni tarbiyalash, yosh avlodning intellektual salohiyatini ro'yobga chiqarish, ularni har tomonlama rivojlangan shaxs etib voyaga yetkazish hozirgi kunning dolzarb masalalaridandir. Asosan boshlang'ich ta'lim yoshidagi bolalarning yuksak bilim egallashida multimedia ta'limi ham muhim o'rinda turadi. Multimedia ta'limi orqali biz bolalarda milliy qadiryatlarni video rolik shaklida jonlantirishimiz ham mumkun. Ta'lim sohasida ham yangi axborot texnologiyalaridan keng foydalanish.

Hozirgi davr o'qituvchi va o'quvchi oldiga katta talablar qo'ymoqda, bu talablarning eng asosiysi - darsning samaradorligi, uning sifatligi, o'quvchilarning bilim va ko'nikmalariga, maktablardagi turli xil o'quv mashg'ulotlari, ularni tashkil qilinishi va u orqali o'quvchilarni turli bilim va ko'nikmalarni egallab olishidir. Bugungi kunda ta'lim jarayonini to'g'ri va samarali tashkil qilishda innovatsion texnologiyalar, texnik vositalarning, jumladan, zamonaviy kompyuterlarning o'rni beqiyosdir. Dars mavzusiga oid multimediya, animatsiya, grafika, diafilm va videofilmlardan foydalanish dars jarayonini yana-da qiziqarli bo'lishiga ko'mak beradi, buning uchun esa o'qituvchi o'z ustida ishlashi va har bir darsga «men bugungi dars jarayoniga qanday yangilik bilan kirib, darsni qiziqarli tashkil qila olaman» deya o'ziga savol berishi ya'ni, an'anaviy ta'limdan qochib, noan'anaviy ta'lim berishga intilishi lozim. Ma'lumki, ta'lim bu o'qituvchi va o'quvchilarning hamkorligidagi faoliyat turi bo'lib, dars orqali o'qituvchi o'z bilimi, ko'nikma va malakalarini mashg'ulotlar vositasida o'quvchilarga yetkazadi, o'quvchilar esa uni o'zlashtirib olishi natijasida undan foydalanish kompetensiyalariga ega bo'ladi. Yangi bilimlarni o'rganish jarayonida esa o'quvchilar o'zlashtirishning turli ko'rinishlaridan foydalanishlari tabiiy hol masalan, ma'lumotlarni qabul qilish, ularni qayta ishlash hamda amaliyotga tatbiq etish kabi jarayonlarda amalga oshadi. Hozirgi kunda umumta'lim maktablarida zamonaviy kompyuter texnologiyalaridan

foydalanish imkoniyatlarini takomillashtirish, ta'lim jarayonida zamonaviy texnologiyalar imkoniyatlaridan to'laqonli foydalanish eng muhim ko'rsatkichlaridan biri ekanligi yetuk pedagog olimlar tomonidan e'tirof etilganligi hech kimga sir emas. Jumladan, U.Sh.Begimkulov ta'lim jarayonida hozirgi zamon talablariga javob bera oladigan kompyuter axborot muhitini yaratish hamda ta'lim jarayonida multimedia, zarur axborotlarni kompyuter texnikasi yordamida kiritish, tizimlashtirish, saqlash va foydalanish uchun tavsiya qilinadigan ma'lumotlar bazasini yaratishni taklif etadi. Mamlakatimizdagi deyarli barcha umumta'lim maktablari zamonaviy kompyuter va telekommunikatsiya texnologiyalari bilan jihozlangan. Bu esa, o'z navbatida, boshlang'ich sinf o'qituvchilarning o'z mehnat faoliyatlariga yangicha yondashuvlarini talab etadi. Boshlang'ich sinf darslari o'quv jarayoniga yangi texnologiyalarni joriy etilishi, o'qituvchini texnik vositalar tomonidan siqib chiqishiga emas, balki yangicha yondashuv orqali uning vazifasi va rolini o'zgartirib, o'qituvchilik faoliyatini yanada serqirra, ijodiy va kreativ yondashuvga asoslangan kasbga aylantiradi. Zamonaviy axborot texnologiyalari yordamida dars jarayonini tashkil etishda o'qituvchi dastlab:

- darsning maqsadi;
- maqsadga erishish yo'llari;
- o'quv materiallarini taqdim etish usullari;
- o'qitish metodlari;
- o'quv topshiriqlarining turlari;
- muhokamalar uchun savollar;
- munozara va bahslarni tashkil etish yo'llari;
- o'zaro aloqa usullari va kommunikatsiya singari omillarni aniqlab olishi lozim

bo'ladi.

1. Ushbu metod qaysi Fanlarda qo'llansa maqsadgamuvofiq bo'ladi:
2. Boshlang'ich sinflarda.
 - Tarbiya, o'qish, ona tili, tabiatshunoslik, yo'l harakati.
 - Yuqori sinflarda

- Tarbiya, ona tili, biologiya, kimyo, tarix, geografiya, fizika.

Ta'lim-tarbiya jarayonida o'quvchilarni aqlan va ruhan yetuk insonlar qilib tarbiyalashda, milliy urf-odatlarimiz, qadriyatlarimiz mohiyati bo'yicha bilim, ko'nikma va malakalarini rivojlantirishda ularda buyuk ajdodlarimizning boy ma'naviy meroslarini o'rganishda kompyuter va axborot texnologiyalaridan foydalanish muhim rol o'ynaydi. Kompyuter va axborot texnologiyalari vositalari orqali pedagog xodimlar hamda o'quvchilar juda ko'p miqdorda ma'lumotlarni olish, izlash qayta ishlash va o'zlashtirish imkoniyatiga ega bo'ladilar. Boshlang'ich ta'limga zamonaviy axborotlar texnologiyalarini tatbiq etish o'quv mashg'ulotlarining samaradorligini oshiribgina qolmay, ilm-fan yutuqlarini amaliyotda qo'llash orqali mustaqil va mantiqiy fikrlaydigan, har tomonlama barkamol yuksak ma'naviyatli shaxsni tarbiyalashda muhim ahamiyat kasb etadi. Har bir o'qituvchi ijodkor bo'lishi kerak, u har bir o'quv soatiga puxta tayyorlanib, yangilik bilan kirishi kerak, chunki har darsda takrorlanadigan bir xillik o'quvchini darsga va fanga qiziqishini susaytiradi, natijada dars samaradorligining pasayishiga olib keladi. Xulosa sifatida aytish mumkinki, axborot kommunikativ vositalarining boshlang'ich sinf darslarida qo'llanilishi va darsning sifati va samaradorligini oshirishga xizmat qiladi.

FOYDALANGAN ADABIYOTLAR

1. Ўзбекистон Республикаси Президентининг «Маънавий-маърифий ишлар самарадорлигини ошириш бўйича қўшимча чора-тадбирлар тўғрисида» 2019 йил 3 майдаги ПҚ-4307-сон [қарори](#)
2. Ismoilova M. Maqsudova G va boshqalar. Boshlang'ich sinflarda ta'lim – tarbiya ishlari – tayyorlov yo'nalishi bo'yicha tarmoq ta'lim standarti va o'quv dasturlari. T.2005
3. N. Ismatova va b. Tarbiya 1-sinf o'quvchilari uchun darslik. Qayta ishlangan 2-nashr. – T.: Respublika ta'lim markazi, 2022. – 64 b.

4. N. Ismatova va b. Tarbiya 2-sinf o'quvchilari uchun darslik. 1-nashr. – T: G'afur G'ulom nomidagi nashriyot-matbaa ijodiy uyi, 2020. –80b.
5. D. Ro'ziyeva va boshqalar Tarbiya 3-sinf o'quvchilari uchun darslik “SANO-STANDART”, 2020. – 94 b.
6. S. Shermuxamedova va b. Tarbiya 4-sinf o'quvchilari uchun darslik. “O'zbekiston” NMIU, 2020. – 94 b.
7. www.lex.uz

INTERNET, VIRTUAL VA VIZUAL OLAMNING SHAXSGA TA'SIRI

Qadamova Sabohat Davron qizi

Chirchiq davlat pedagogika universiteti, 1-kurs talabasi

E-mail-qadamovasabohat@313gmail.com

Toshtemirov Rustam Abdurashidovich

Chirchiq davlat pedagogika universiteti “Fakultetlararo ijtimoiy fanlar”

E-mail-rustambek22091985@gmail.com

***Annotatsiya.** Ushbu tezisdagi internetning inson hayotidagi o‘rni tobora kuchayib bormoqda, hayotning bir qismi virtual makonda –ijtimoiy tarmoqlar messenjerlar, saytlar o‘yinlarda sodir bo‘ladi. Inson hayotidagi virtual va real olamlar hozir qutublanib, nomutanosiblik, voqelikdan uzoqlashish, internetga ko‘p kirishish kuzatilmoqda.*

***Kalit so‘zlar:** Internet, virtual, vizual olam, o‘yinlar, saytlar, messenjerlar, vizual olamning shaxsga ta’siri.*

INFLUENCE OF THE INTERNET, VIRTUAL AND VISUAL WORLD ON THE PERSON

***Annotation.** In this thesis, the role of the Internet in human life is becoming stronger, part of life takes place in the virtual space - social networks, messengers, sites and games. Virtual and real worlds in human life are now polarizing, there is imbalance, distance from reality, and a lot of access to the Internet.*

***Key words:** Internet, virtual, visual world, games, sites, messengers, influence of visual world on the person.*

Internet bu – hozirgi zamon talabidagi yagona ommabop kompyuter tarmog‘i hisoblanib, bizga barcha sohalarga oid noaniqlik ya’ni ongimizga mavhum bo‘lgan tushunchalar haqida ochiq, oddiy va ravon ma’lumot beruvchi axborot manbaidir.

Bugun mamlakatimizda ta’lim rivojini rivojlangan davlatlar darajasiga ko‘tarish yo‘lida ulkan qadamlar qo‘yilmoqda. Bunda xalqimizning ko‘p yillik tajribasi madaniy-ma’naviy taraqqiyot bilan bog‘liq an’analarni o‘zida mujassam etgan ijtimoiy fanlarni chuqur va izchil o‘rganishni taqozo etadi. Ijtimoiy fanlar ko‘p qirrali bo‘lib, uning mazmuni jamiyat taraqqiyotidagi tarixiy va ijtimoiy jarayonlar, milliy an’analar, amaliy faoliyatdagi tajribalarni o‘z ichiga oladi. Ijtimoiy fanlar yoshlar ta’limini bevosita rivojlantirish salohiyatiga ega, shuningdek, ta’lim masalasi bugungi kunda alohida ahamiyatga ega bo‘lib, mamlakat taraqqiyotining muhim ustuvor va strategik masalasidir[1].

Tabiyki, hozirgi kunda ushbu omilga bo‘lgan ehtiyojmandlar soni kundan kunga ortib bormoqda. Mazkur tarmoq butun dunyo miqyosida global tarmoqdir. Zero unda mavjud yangiliklardan xabardor etuvchi matnlar, tasvir hamda ovoz hizmatlari va bir qator imkoniyatlar barcha jabhada katta yengilliklarni yuzaga keltirayotgan bo‘lsa-da, ammo ikkinchi tomondan insoniyatni beixtiyor vertual Hozirgi zamonning eng asosiy muammolaridan biri hayotning virtuallashib borayotgani va bu narsa ayniqsa, yoshlar hayotida yaqqol ko‘zga tashlanayotganidir. Eng kichik yoshdagi bolalar ham ijtimoiy tarmoq nima ekanligi, undan qanday foydalanish mumkinligini biladi. Inson dunyoda yashashdan maqsadi nima ekanligini bilmasa, u har tomondan yutqazgan hisoblanadi. Unga jon berilgan ekan, u buni ne’mat bilib, o‘z oldiga oliy maqsadlar qo‘yib borishi kerak. Har kuni yaxshi amallar qilib, atrofdagilarga yordam berishga harakat qilishi lozim. Inson birgina maqsad qo‘yib olib, shuni amalga oshirish ilinjida harakat qilib borsa, ketayotgan vaqti ham taqsimlangan bo‘ladi. Natijada, bekorchilikka vaqti qolmaydi. Ilm egallash, kasb tanlash, hunar o‘rganish asosiy maqsadga aylanmas ekan, umr shamolga sovrilaveradi.

Bugun texnika mo‘jizasi bo‘lib ko‘ringan buyum ertaga oddiy matohga aylanib, o‘rniga yuz chandon yaxshisi chiqmoqda. Rivojlanishdan asosiy maqsad turmush

tarzini yangillashtirishdir. Shayx Muhammad Sodiq Muhammad Yusuf hazratlarining “Ijtimoiy odoblar” kitobida “*Jumladan, matbuot va axborot vositalaridan foydalanishning ham me’yori bo’lishi kerak. Ulardan o’ziga, oilasiga, xalqiga va vataniga foydali bo’ladigan narsalar haqida ma’lumotni olish mumkin. Buning uchun rejali ish yuritish kerak bo’ladi. Ma’lum soatlarda ma’lum narsani ko’rish, o’qish yoki eshitish mumkin*”. Odam yuz yil yashasa ham umr qisqa. Uni ilm olish va o’rganishga sarflagan ma’qul. Virtual olamdan ham ilm yo’lida yaxshilik maqsadida foydalansak, o’z-o’zidan bu qurilmalar bizga xizmat qiladi[2]. Aksincha, biz unga asir bo’lamiz. Virtual olam ijodkori va yaratuvchisi, shubhasiz, inson va uning tafakkuridir. Insonbu jarayonda real voqelikka qaraganda birmuncha erkin va keng imkoniyatlarga egadir. Virtual voqelikda inson faoliyatiga to’siq bo’luvchi omillarning yo’qligi inson ongida mavjud bo’lgan salbiy holatlarni erkin amalga oshirishga imkon beradi. Bu voqelikda aloqa imkoniyatlarining o’sishi individning jamiyatdan ajralib qolishiga, ijtimoiy taraqqiyotdagi bo’hronlar esa noinsoniy mayllarning rivojiga olib keladi. Bu olamda inson kundalik hayotida amalga oshira olmaydigan katta imkoniyatlarga ega bo’lib, bu unga har qanday ko’rinishdagi tasavvurlarini moddiylashtirish uchun sharoit yaratadi.

Internetning salbiy va ijobiy tomonlari.

Zamonaviy dunyoda o’z hayotingizni Internetdan foydalanmasdan tasavvur qilish qiyin[3]. Internet yordamida siz juda ko’p foydali ma’lumotlarni olishingiz mumkin. Bu har bir inson uchun hayotning ajralmas qismiga aylangan butun dunyo bo’ylab tarmoq. Ammo ko’plab mutaxassislar Internet zararli ekanligini ta’kidlaydilar, ammo avval uning foydalarini ko’rib chiqamiz. Dunyoda har kuni kompyuterdan foydalanadiganlar ko’p. Ular o’z hayotlarini butunjahon tarmog’isiz tasavvur qila olmaydilar, aksincha, bu dunyodagi eng katta yutuq deb hisoblaydilar. Axir siz endi kutubxonalarga borishingiz, u yerda bo’lmasligi mumkin bo’lgan ma’lumotlarni qidirishingiz yoki kimdir undan foydalanishini kutishingiz shart emas. Ammo Internetda har bir foydalanuvchi xohlagan hamma narsani topishingiz

mumkin. Internet odamga qanday zarar etkazadi? ko‘z bilan ko‘rish mumkinki, Internet odamga ko‘plab yaxshi va foydali narsalarni olib kelishi mumkin. Ammo, afsuski, uning zarari kam emas. Avvalo, asosiy muammo Internetga qaramlikdir. Odamlarning 10% Internetga qaram ekanligi allaqachon isbotlangan. Ular buni oila, uy, suv va oziq-ovqat kabi muhim va zarur deb hisoblashadi. Ba’zi mamlakatlarda Internetga qaramlik allaqachon milliy muammo sifatida qaralmoqda. Bundan tashqari, eng ko‘p ko‘rilgan muammolar orasida kompyuterda uzoq vaqt qolish tufayli odamlarning ko‘rish qobiliyati yomonlashishi va tayanch-harakat tizimining yomonlashishi mavjud.

Internetning yana bir kamchiligi shundaki, firibgarlar ko‘p. Ular, o‘z navbatida, sizning shaxsiy ma’lumotlaringizni olib, shaxsiy manfaatlari uchun foydalanishi mumkin. Internetning foydasi va zararini taqqoslasak, foydasi, shubhasiz, zarardan “ko‘proq” bo‘ladi, ammo bu faqat Internetdan oqilona foydalansangiz bo‘ladi[4].

Xulosa: Ushbu tezisda hozirgi kunda hayotimizga kirib kelgan va ayniqsa yoshlar orasida keng tarqalayotgan virtuallashuvning bizning yashash tarzimizga ta’siri va u mamlakatimiz rivojiga to‘siq bo‘ladigan jihatlari haqida so‘z yuritiladi. Biz internetda to‘g‘ri foydalanishni o‘rganmasak bo‘lmaydi. Har qanday jamiyatda va har bir ota ona o‘z farzandining tarbiyasiga beetibor bo‘lmasligi lozim. Hozirgi axborot texnologiyalari va shiddat bilan rivojlanishi bolalarning dunyoqarashini torayib borayotganidan dalolat beradi. Ota onalarimiz bolalarini telefonlarini doimiy nazortga olib, tekshirib turishi va turli xil o‘yinlarga kirib o‘ynashlariga chek qo‘yishlari lozim. Xulosa qilib aytganda, mutafakkirlarimizning pedagogik qarashlari hozirgi kunda ham o‘zining dolzarbligi bilan ahamiyatli bo‘lib, barkamol avlod tarbiyalashda, o‘sib kelayotgan yosh avlodda chinakam insoniy tuyg‘ularni shakllantirishda, farzandlarimizni umuminsoniy ezgu g‘oyalar ruhida tarbiyalashda, pedagog-murabbiylarning ma’suliyatli va sharafli vazifalariga vijdonan yondashishlarida dasturamal bo‘lib xizmat qiladi[5].

FOYDALANILGAN ADABIYOTLAR

1. Tashtemirov R.A. Pedagogical approaches in education and their importance // Мугаллим хэм узликсиз билимлендирий, №1/1 2022б Pp 93-101.
2. S.Abdurashidov religions.uz
3. Toshtemirov R.A. Dynamic characteristics of the manifestation of a positive attitude towards studying in students. SCHOLAR, Multidisciplinary Scientific Journal, Volume 1, ISSUE 14, 2023, Pp 86–92
4. Toshtemirov, R. A. (2023). Media education is an important factor in protecting young people from negative information. SCHOLAR, Multidisciplinary Scientific Journal, Volume 1, ISSUE 29, 2023, Pp 187–195.
5. Тоштемиров Р.А. Тарбия фанида педагогик манбалар билан ишлаш // Zamonaviy fan va ta'lim-tarbiya: muammo va yechimlari, 2023, 654-657 Б.

KITOB BOSISH DASTGOHI BILAN ISHLASH

Yaxshimuratova Maftuna Ulug‘bek qizi

Chirchiq davlat pedagogika universiteti, 1-kurs talabasi

Toshtemirov Rustam Abdurashidovich

Chirchiq davlat pedagogika universiteti

“Fakultetlararo ijtimoiy fanlar” kafedirasi o‘qituvchisi

rustambek22091985@gmail.com.

Annatotsiya. Ushbu maqolada kitob, kitob apparati, kitob apparati bilan ishlash, kitob tayyorlash jarayonlari haqida uning paydo bo‘lish tarixi haqida keng ma’lumotlar keltirilgan.

Kalit so‘zlar: Kitob, kitob apparati, Baxmanyor, kitob tarixi, Guttenberg, nashriyot.

OPERATING THE PRINTING MACHINE

Annotation. This article deals with books, book equipment, working with book equipment, about the preparation process of ki tob, about the history of its emergence information is provided.

Key words: Book, book apparatus, Bachmanyar, book history, Guttenberg, publisher.

РАБОТА С ПЕЧАТНОЙ МАШИНОЙ

Аннотация. В данной статье речь идет о книгах, книжном оборудовании, работе с книжным оборудованием, о процессе приготовления ки тоба, об истории его возникновения информация предоставлена.

Ключевые слова: Книга, книжный аппарат, Бахманьяр, история книги, Гуттенберг, издатель.

Axborot makonini globallashuvi va uning “ochiqligi” zaminida yangi bilimlar, faktlar, qarashlar, kontseptsiyalarning oqimi shiddat bilan ortib bormoqda va ommaviy axborot kommunikatsiyalari orqali berilayotgan axborotlardan foydalanish muammosi paydo bo'lmoqda[1].

Shunday odamlar ahtaringki, ular bilan suhbat qilmoq yaxshi kitob o'qimoqqa barobar bo'lsin. Shunday kitoblarni ahtaringki, mutolaasi faylasuflar suhbatiga teng bo'lsin . A. X. Baxmanyor. Kitob beminnat do'st, bilim va ma'naviyatimizning yuksalishiga hissa qo'shuvchi asosiy manbaa. Necha asrlardan beri sayqallanib, qanchadan -qancha avlodlarga misoli yo'lchi yulduzdek yo'l ko'rsatib kelayotgan mayoq.

Insonning bilimli, tarbiyasi, kasb-hunarli va albatta baxtli bo'lishi uchun muhim omillardan biri. Sir emaski, hozirgi kunda yoshlar vaqtining ko'p qismini ijtimoiy tarmoqlarda turli xil ko'ngilochar videolar, insonni o'ziga jalb etadigan o'yinlar bilan o'tkazmoqda. Kutubxonadagi bog'lama-bog'lama kitoblar kutubxona tokchalarida chang bosmoqda. Biz shuqadar erinchoqmizki, biron joyimizni qashish kerak bo'lsa albatta uni o'zimiz emas kimgadir qashitgimiz keladi. Qancha sarmoya bilan bunyod bo'lgan kutubxonalar-u kitoblar ayrimlar uchun hech ahamiyatsiz. Biz bilamizmi bir kitob tayyorlash uchun qancha vaqt, sarmoya, diqqatlik, mehnat kerakligini. Bir kitob bizga yetib kelguniga qadar qancha bosqichni bosib o'tishinichi...[2].

Emishki, kitob bosish g'oyasi muhrlar orqali vujudga keladi. VII-VII asrlarda yaqin sharqda va yevropada bosma naqsh tushirilgan matolar tayyorlangan.

Takrorlashlar natijasida shakllar bosish uchun xattotlar, nusxa ko'chiruvchilar va kotiblar o'z ism shariflari yoki muallif ism familiyasini yozish uchun muhrdan foydalanishgan. Sababi matnni tez yozish imkonli bo'lgan bo'lsa, ramzlar va turli shakldagi ifodalardan iborat bo'lgan ism shariflar bosh harflarini yozish va bezashga ko'p vaqt ketgan. Shuning uchun bunday ishlarni avvaldan maxsus tayyorlangan

muxrlar yordamida osongina bajarishgan. Bu ayniqsa, xattot va nusxa ko‘chiruvchilarga qulay bo‘lgan.

Katta hajmli qo‘lyozmalarni ko‘chirishda eng ko‘p uchraydigan so‘zlar, tasvirlarni qayta-qayta yozish o‘rniga muhr yordamida osongina bosib ketish ham vaqtni tejardi ham sifatni oshirardi. Bosma nusxalar esa o‘yin kartalari va arzon – garov tasviriy ishlanmalar masalan chaqqon bo‘lgan ikonalar shuningdek, xaritalarni tayyorlashda ko‘p qo‘llanilgan. Bunday gravyuralar avvaliga faqat tasvirdan iborat bo‘lgan. Keyinroq esa bir necha satr matn ham qo‘shib bosila boshlangan.

Gravyura bosishdan kitob bosishga o‘tish uchun faqat bittagina qadam tashlash qolgan edi. Mantiqan qaralganda bu jarayon evolyutsiyasi quyidagicha bo‘lgan avvaliga taxta yoki metal doskaga tasvirni o‘yib tushirib, u orqali qog‘oz yoki matoga tasvirni bosib chiqarishni yo‘lga qo‘ygan. Bunday tasvir ostidagi bir-ikki satr matn qo‘lda yozib chiqilgan.

Keyinroq doskaning o‘zida matnni teskari tartibda o‘yib yozib uni ham tasvir bilan birvarakayiga bosishga o‘tishgan. Shu tahlit ish doskada matnning o‘zini bezak va tasvirlarsiz teskari tartibda o‘yib ishlash va uni qog‘ozga yoki matoga bosishga yetgan. Bunday yo‘sinda bosilgan dastlabki kitoblar hajman kichik bo‘lgan. Biz ularni kichik risola yoki broshyura deb atagan bo‘lar edik. Bunday kitoblar haqiqiy qo‘lyozma kitob sotib olishga imkoni yo‘q ammo savodli o‘rta va quyi ijtimoiy sinflarga mo‘ljallangan. Bunday usulda bosilgan kitoblarning adadi dastlabki matn o‘yish va boshqa tayyorgarlik harajatlari shuningdek, qog‘oz va siyoh sarfini qoplaydigan darajada katta bo‘lishi kerak edi. Ma’lumki, matnlarni o‘yish sabrli va ko‘p vaqt talab etadigan mashaqqatli ish bo‘lgan. Bu ish bilan shug‘ullanidigan ustalarda shu jarayonni tezlashtiradigan hech bo‘lmasa yengillashtiradigan fikr yuzaga keladi.

Bu g'oyani germaniyalik Guttenberg amalga oshiradi. Guttenberning bu ixtirosi matbaachilikda, nafaqat bu sohada balki insoniyat tamadduni tarixida inqilob yasadi desak mubolag'a bo'lmaydi. Zero u tufayli insoniyatning ming yillar davomida to'plagan bilimlarini egallash osonlashdi[3].

Kitobning o'tmishi shunday ekan. Ho'sh bugunichi bugun ham shundaymi. Bugun bir kitob yuzaga kelishi uchun kitob qaysi mavzuda yoziladigan bo'lsa oldin:

- mavzuga oid reja tuzish;
- mavzuning dolzarbligi;
- nashriyot va muallif shartnomasi;
- muxarrirning asar rejasi ustida ishlashi;
- qo'lyozmani muallifdan qabul qilish;
- nashriyot qayd etgan xato va kamchiliklarni to'g'rilash;
- ishni taqrizdan o'tkazishga yuborish yoki muhokamaga qo'yish;
- kitobni bezash;
- muharrir va boshqa bo'limlar xodimlarining hamkorligi;
- kitob tarqatish tizimi;
- kitob savdosi va noshirlik talab etiladi.

Bitta kitobning yuzaga kelishi mana shunday bosqichlarni bosib o'tyapti. Bizdan talab etilayotgan narsa faqat shu kitoblarni bir bor varaqlab o'z bilim saviyamizni yana bir bor yuqori pog'onaga ko'tarish. Shunday odamlar bor ular bilan suhbatdan keyin itlarning peshonasidan o'pging, echkiga hurmat izhor etging, sherga ta'zim qilging keladi. Bu albatta suhbat qurgan insonning bilim saviyasiga bog'liq. Mashhur turk adiblaridan biri Mustafu Mahmud kitob o'qish menga vaqtni o'ldirish vositasi edi. Oxiri borib u vaqtni tiriltira boshlanadi degan so'zlarida naqadar haq edi.

Istiqloldan keyingi yillarda kitob mahsulotlari mavzu-mundarijasida keskin o'zgarish bo'ldi.

Tarixiy, diniy, milliy qadriyatlarga taalluqli kitoblar nashriga alohida ahamiyat berildi. Qur'oni karimning o'zbek tilidagi tarjimasi ikki bor nashr etildi (1991-yil, „Cho'lpon“ nashriyotida; 2001-yil, Toshkent Islom universiteti nashriyotida). Imom Buxoriyning 4 jildli „Hadis“lari (1991—96 yillar, Qomuslar Bosh tahririyati), Amir Temur mavzui bilan bog'liq o'nlab K.lar chiqarildi. Alisher Navoiyning 20 jildli to'la asarlari (1998 — 2002, O'zbekiston Fanlar akademiyasi „Fan“ nashriyoti) chop etildi. Turli nashriyotlarda Forobiy, Beruniy, Ibn Sino, Najmiddin Kubro, Mahmud az-Zamaxshariy, Ulug'bek, Yassaviy, Abdulla Qodiriy, Cho'lpon, Munavvarqori, Fitrat, Usmon Nosir va boshqalarning asarlari, 33 jildli „Xotira“ kitobi chiqarildi. „O'zbekiston“ nashriyotida O'zbekiston Respublikasi Prezidenti I.A.Karimovning 10 jildli Asarlari nashr qilindi (1997—2002). Mavjud nashriyotlar ommaning talabehtiyojlaridan kelib chiqib badiiy, ilmiy, ommabop, darslik va boshqa tur kitoblar nashr etmoqdalar. Kitoblarning badiiy va matbaa ijrosi ham jahon andozalari talablariga javob beradigan darajada yuksalib bormoqda.

Kitoblarning tuzilishi va turlari. Hozirgi kitoblar o'quvchilar talabi va estetik didiga ko'ra muayyan shaklga ega. Kitob sahifalarga ajratilib, o'rtasidan tikiladi va muqovalanadi. Muqovaning kitob sahifalari bilan biriktirilgan qismi forzats deyiladi. Ayrim hollarda muqovani saqlash va bezak sifatida muqovaga jild (superoblojka) kiygiziladi. Kitobning bosh qismida sarvaraq (titul list) bo'ladi. Unda muallif ism, sharifi, kitobning nomi, nashr etilayotgan joyi, yili, nashriyot nomi va boshqa yoziladi. Sarvaraq qo'sh sahifada bo'lishi mumkin; bu holda u kitobning 2-(muqobil sarvaraq) va 3-betlarini egallaydi.

Sarvaraq ma'lumotlarining ayrimlari:

Kitobning 1-sahifasi — peshvarak, (avantitul)da ham yozilishi mumkin. Sarvaraqning orqa sahifasiga kitob belgisi qo'yiladi. Ba'zi hollarda sarvaraq o'rnida

sarrasm (frontispis) bo‘ladi. Matnning mazmuniga qarab, kitobda turli usulda sarlavhalar qo‘yiladi. Ayrim hollarda yirik sarlavhalar alohida sahifada beriladi. Bunday sahifa zarvara (shmutstitul) deyiladi. Kitobning ruknsarlavha (kolontitul) va ruknraqam (kolonsifr)lari undan foydalanish ishini osonlashtiradi. Shuningdek, kitobda mundarija, muqaddima, xotima, annotatsiya, ilova, izoh, turli ko‘rsatkichlar, bibliografik ro‘yxatlar ham bo‘lishi mumkin. Kitob sahifasining hajmi uning nashr bichimi bilan belgilanadi[4].

Kitoblar qanday o‘quvchilar ommasiga mo‘ljallanganligi, maqsadi va mavzuiga qarab turlarga ajratiladi. O‘quvchilarga ko‘ra, kitoblar ommaviy, mutaxassislar uchun va bolalar kitobi bo‘lishi mumkin. Maqsadiga ko‘ra, rasmiy, ilmiy, ilmiyommabop, o‘quv, adabiy-badiiy, ma’lumotnoma va boshqa xil kitoblarga bo‘linadi. Ilmiy kitoblar ichida monografiya keng tarqalgan. O‘quv kitoblari darslik, o‘quv qo‘llanmasi, o‘quv metodik qo‘llanma va boshqa turlarga ajratiladi. Ma’lumotnomalar esa lug‘at, ensiklopediya, kalendar, yo‘l ko‘rsatkichlar qabilarga bo‘linadi[5].

Qog‘ozning kashf qilinishi kitob tarixida yangi davr ochdi. Ayrim ma’lumotlarga qaraganda, 650 yillardayoq Samarqandda qog‘ozli kitoblar bo‘lgan. 13-asrdan Yevropada qog‘oz asosiy yozuv materiali bo‘lib qoldi. Qog‘oz kitobning ko‘payishiga va tarqalishiga yangi imkoniyat ochdi. Kitob bezashga alohida ahamiyat berildi. Uning sahifalariga turli miniatyuralar, hoshiyalariga bezaklar ishlana boshladi. Asta-sekin xattotlik (kalligrafiya), muqovasozlik kabi kasblar ajralib chiqdi. Ayniqsa, O‘rta Osiyoda o‘rta asrlarda xattotlik san’ati keng rivojlandi. Mashhur xattotlarning ko‘p avlodlari kitob tayyorlash usulini — materiallar, siyoh, xat ko‘chirish texnikasini takomillashtirib bordilar[6].

Xulosa qilib shuni aytishim mumkinki, bir kitobning yuzaga kelishi juda murakkab. Biz kitobning ichiga kirib o‘zimiz bilmagan dunyo ilm ahli bilan birga bo‘lamiz. Shunday ekan biz sizga deymizki, ilm ahlidan bo‘ling. Chunki kitob-tafakkur qanotidir.

FOYDALANILGAN ADABIYOTLAR

1. Toshtemirov R.A. Mediata'lim - yoshlarni salbiy axborotlardan himoya qilishning muhim omili. Scholar, Multidisciplinary Scientific Journal, Volume 1, ISSUE 29, <https://doi.org/10.5281/zenodo.10056509> Pp 187-195, 2023.
2. Z. T.Tahirov.Z.T., Nashr jarayoni asosiy bosqichlari. Tafakkur bo'stoni, 2015.
3. Katsprjak Ye.I., Istoriya knigi, M., 1964.
4. Sidorov A.A., Kniga i jizn, M., 1972.
5. Lyublinskiy B.C., Kniga v istorii chelovecheskogo obshestva, M., 1972.
6. Rustamov M., O'zbek kitobi, T., 1968.

Internet saytlari.

1. Fayllar.org.
2. stendstroy.ru.

MEDIA MUHITIDA BOLA HUQUQLARI

Ochilova Madina G‘ulom qizi

Chirchiq davlat pedagogika universiteti, 1-kurs talabasi

Shoimova Aziza A‘zamjon qizi

Chirchiq davlat pedagogika universiteti, 1-kurs talabasi

Toshtemirov Rustam Abdurashidovich

Chirchiq davlat pedagogika universiteti

“Fakultetlararo ijtimoiy fanlar” kafedrası o‘qituvchisi

rustambek22091985@gmail.com

***Annotatsiya.** Mazkur maqolada bola huquqlarining huquqiy-me‘yoriy asoslari va bola huquqlari to‘g‘risidagi konvensiyaga alohida to‘xtalib o‘tilgan. Shuningdek, media muhitida bola huquqlari masalasi keng muhokama qilingan.*

***Kalit so‘zlar:** bola huquqlarining huquqiy-me‘yoriy asoslari, sog‘lom va bilimli yosh avlod, media muhiti.*

CHILD RIGHTS IN THE MEDIA ENVIRONMENT

***Annotation.** This article focuses on the legal and normative foundations of children’s rights and the Convention on the Rights of the Child. Also, the issue of children’s rights was widely discussed in the media environment.*

***Key words:** legal and normative basis of children’s rights, healthy and educated young generation, media environment.*

ПРАВА РЕБЕНКА В МЕДИАСРЕДЕ

Аннотация. В данной статье основное внимание уделяется правовым и нормативным основам прав детей и Конвенции о правах ребенка. Также в медиасреде широко обсуждался вопрос прав детей.

Ключевые слова: нормативно-правовая база прав детей, здоровое и образованное молодое поколение, медиафседа.

Мақтаб уоши, айтиқса, о'қув фаолияти учун мућим бо'лган ҳис-туғ'уларни шакллантириш учун енг сезғир ҳисобланади. Боланинг ҳис-туғ'уларининг мазмунини, у тез-тез босҳдан кећирайотган ҳис-туғ'уларини, турли вазиятларда, у дућ келадиган ҳайотнинг турли ҳодисаларига бо'лган реаксиялар мақтабдаги та'лим фаолиятининг о'зига хос хусусиятларидан келиб чиқади[1].

Соғ'лом ва билимли уош авлод миллат равнақининг пойдевори.

О'збекистонда Бoла ҳуқуқлари бо'йића 100 дан зиёд қонунлар, Президент фармонлари, Вазирлар Маҳкамаси қарорлари ва бoшқа ме'уорий-ҳуқуқий ҳужжатлар қабул қилинган. Енг мућими, мамлакатимизда бoла ҳуқуқлари ва манфаатларини ҳимоя қилиш бо'йића кoмплекc ҳуқуқий асослар yaratildi[2].

Муcтақиллик уилларида мамлакатимизда болаларни ијтимоий-иқтисодий ва мадания јihatдан қо'ллаб-қувватлаш ҳамда уларга кенг имкониётлар yaratishga қаратилган о'та мућим умуммиллий давлат дастурлари қабул қилинди. Ендilikда улар бoсқичма-бoсқич амалга oshirilmoqda.

Бундай мућим ҳужжатлар ууртимизда инсон ҳуқуқлари, шу јумладан, бoла ҳуқуқлари ва манфаатларини ҳар томонлама ҳимоя қилиш борасида о'зига хос ҳуқуқий тараққийотга еришилганлигининг уорқин амалий ifodasidir.

Умуман айтганда, бугунги кунда О'збекистонда бoла ҳуқуқлари ва манфаатларини ҳимоя қилиш бо'йића о'зига хос миллий-ҳуқуқий тизим шаклланган

bo'lib, ayni paytda mamlakatimiz bu yo'lda dadil qadam tashlayotgan davlatlardan biridir[3].

Nima uchun O'zbekistonda Bola huquqlariga katta e'tibor qaratilishini quyidagilar bilan izohlash mumkin.

O'zbekiston Respublikasi aholisining 40% ni 18 yoshgacha bo'lgan bolalar tashkil etadi, 64%ni esa – 30 yoshgacha bo'lgan yoshlar.

Shu sababli, inson huquqlari va erkinliklari sohasida davlat siyosatining ustuvor yo'nalishi bolalar va yoshlarning jismoniy, intellektual va ma'naviy rivojlanishi uchun qulay va eng yaxshi sharoitlarni yaratish, shuningdek ko'p bolali oilalarni, yetim bolalarni va oila muhitidan mahrum bo'lgan bolalarni har tomonlama qo'llab-quvvatlash hisoblanadi.

Mamlakatimizda bolalar huquqini himoya qilishning zarur huquqiy bazasi yaratilgan. Ta'kidlash joizki, mustaqillikka erishilgandan so'ng O'zbekiston qo'shilgan ilk xalqaro shartnomalardan biri BMTning Bola huquqlari to'g'risidagi konvensiyasidir[4].

Inson huquqlarini himoya qilishning qonunchilik asosi avvalo O'zbekiston Respublikasi Konstitutsiyasida belgilangan me'yorlar va qonunlarga tayanadi. Milliy qonunchilikdagi ustuvor yo'nalishlardan biri – bu bolalikni muhofaza qilish bo'yicha BMT xalqaro konvensiyalari qoidalarini implementatsiya qilishdan iborat bo'lib, mazkur yo'nalishda YUNICEF bilan faol hamkorlik olib borilmoqda.

Birlashgan Millatlar Tashkiloti Inson huquqlari umumjahon deklaratsiyasiga bolalar alohida g'amxo'rlik va yordam huquqiga egadirlar, deb e'lon qilganligini eslatib, Jamiyatning asosiy tashkiloti hisoblanmish oila va tibbiy muhitga uning barcha a'zolari, ayniqsa, bolalar o'sib-ulg'ayishlari va farovonlikka ega bo'lishlari uchun jamiyat doirasidagi majburiyatlarni o'z zimmasiga to'liq oladigan bo'lishiga erishish maqsadida zarur himoya va yordam bilan ta'minlanishi lozim ekanligiga ishonch hosil qilgan holda, bolaning shaxsi sog'lom va har tomonlama uyg'unlashgan holda kamoloti uchun u oila g'amxo'rligida, baxt, mehr-muhabbat va ongli tushunish vaziyatida o'sishi zarurligini e'tirof etib, bola jamiyatda mustaqil hayotga to'la

tayyorlanishi va Birlashgan Millatlar Tashkiloti Nizomida e'lon qilingan g'oyalar ruhida, ayniqsa, tinchlik, qadr-qimmat, sabr-toqat, erkinlik, tenglik va birdamlik ruhida tarbiyalanishi lozimligini hisobga olib, bolani mana shunday alohida himoya qilish zarurligi

1924- yilgi Bola huquqlari Jeneva deklaratsiyasida va 1959 -yil 20 -noyabrda BMTning Bosh Assambleyasi tomonidan qabul qilingan Bola huquqlari deklaratsiyasida ko'zda tutilganligini va Inson huquqlari umumjahon deklaratsiyasi, Fuqarolik va siyosiy huquqlar to'g'risida xalqaro paktda (jumladan, 23 va 24-moddalarda), iqtisodiy, ijtimoiy va madaniy huquqlar to'g'risida xalqaro paktda (jumladan, 10-modda), shuningdek, ixtisoslashgan muassasalar hamda bolalarning farovonligi masalalari bilan shug'ullanuvchi xalqaro tashkilotlarning Nizomlari va tegishli hujjatlarida e'tirof etilganligini e'tiborga olib, bola huquqlari deklaratsiyasida ko'rsatib o'tilganidek, "bola, agar u jismoniy va aqliy jihatdan kamolotga yetmagan bo'lsa, maxsus ravishda muhofaza va g'amxo'rlikka, binobarin, tug'ilguncha va tug'ilgandan keyin ham munosib darajadagi huquqiy himoyaga muhtoj" ekanligini e'tiborga olib, ijtimoiy va huquqiy tamoyillar to'g'risidagi deklaratsiyaning bolalar himoyasi va farovonligi, ayniqsa, bolalarni milliy va xalqaro darajalarda tarbiyalashga berish hamda asrab olish paytidagi himoyasi va farovonligiga doir qoidalariga, Birlashgan Millatlar Tashkilotining Balog'atga yetmagan bolalarga nisbatan odil sudlov yuritishga doir minimal standart qoidalari ("Pekin qoidalari") va Favqulodda holatlarda va qurolli mojarolar davrida ayollar va bolalarni himoya qilish to'g'risida deklaratsiya qoidalariga tayanib, jahondagi barcha mamlakatlarda nihoyatda og'ir sharoitlarda yashayotgan bolalar borligi hamda ular alohida e'tiborga muhtoj ekanliklarini e'tirof etilgan [5]:

1-modda: Ushbu Konvensiyaning maqsadlari uchun 18 yoshga to'lmagan har bir inson zoti, agar bolaga nisbatan qo'llaniladigan qonun bo'yicha u ertaroq balog'atga yetmagan bo'lsa, bola hisoblanadi.

2-modda: 1. Ishtirokchi - davlatlar ushbu Konvensiyada o'z ta'sir doirasida bo'lgan har bir bola uchun ko'zda tutilgan barcha huquqlarni, hech qanday

kamsitishlarsiz, irqi, tana rangi, jinsi, tili, dini, siyosiy yoki boshqa e'tiqodlari, milliy, etnik yoki ijtimoiy kelib chiqishi, mulkiy ahvoli, bolaning sog'lig'i va tug'ilishi, uning ota-onasi yoki qonuniy vasiysi yoki biror-bir boshqa holatlardan qat'i nazar, hurmat qiladilar hamda shu huquqlarni ta'minlab beradilar.

2. Ishtirokchi-davlatlar bola, uning ota-onasi, qonuniy vasiysi yoki boshqa oila a'zolarining qarashlari yoki e'tiqodida o'z ifodasini topadigan maqom, faoliyat asosida kamsitish yoki jazolashning barcha shakllaridan bolaning himoyasini ta'minlash uchun hamma zarur choralarni ko'radilar.

3-modda: 1. Bolalarga nisbatan barcha xatti-harakatlarda, ular ijtimoiy ta'minot masalalari bilan shug'ullanuvchi davlat yoki xususiy muassasalar, sudlar, ma'muriy yoki qonun chiqaruvchi organlar tomonidan sodir etiladimiyo'qmi, bundan qat'i nazar, bolaning manfaatlari yaxshiroq ta'minlanishiga birinchi darajali e'tibor beriladi.

2. Ishtirokchi-davlatlar o'z zimmasiga bolani uning farovonligi uchun zarur hisoblangan himoya va g'amxo'rlik bilan ta'minlash, bunda uning otaonasi, vasiysi yoki qonun bo'yicha uning uchun javobgar sanalmish boshqa shaxslarning huquq va majburiyatlarini e'tiborda tutishni hisobga oladilar hamda ana shu maqsadda barcha qonuniy va ma'muriy chora-tadbirlarni ko'radilar.

3. Ishtirokchi-davlatlar bolalar haqida g'amxo'rlik ko'rsatish yoki ularni himoya qilish uchun mas'ul hisoblangan organlar, muassasalar va xizmatlar vakolatli organlar tomonidan belgilab qo'yilgan me'yorlarga, xususan, xavfsizlik va sog'liqni saqlash sohasida va ulardagi xodimlarning soni va ishga yaroqliligi, shuningdek, vakolatli nazorat olib borishi nuqtai nazaridan belgilangan me'yorlarga javob berishlarini ta'minlaydilar.

4-modda: Ishtirokchi-davlatlar ushbu Konvensiyada e'tirof etilgan huquqlarni amalga oshirish uchun barcha zarur qonuniy, ma'muriy va boshqa choralarni ko'radilar. Iqtisodiy, ijtimoiy va madaniy huquqlarga nisbatan ishtirokchi-davlatlar bunday choralarni o'zlarida mavjud bo'lgan imkoniyatlar doirasida, mumkin qadar

yuqori darajada zarurat tugʻilgan taqdirda esa xalqaro hamkorlik doirasida qabul qiladilar.

5-modda: Ishtirokchi-davlatlar ota-onaning va tegishli holatlarda kengaytirilgan oila aʼzolari yoki mahalliy urf-odatlarda koʻzda tutilganidek, jamoaning vasiylar yoki qonun boʻyicha bola tarbiyasi uchun javobgar hisoblangan boshqa shaxslarning ushbu Konvensiyada eʼtirof etilgan huquqlarni amalga oshirishda munosib darajada bolani boshqarish va unga rahbarlik qilish hamda bu ishni bolaning rivojlanib borayotgan qobiliyatlariga muvofiq holda bajarishdagi masʼuliyati, huquq va majburiyatlarini hurmat qiladilar.

6-modda: 1. Ishtirokchi-davlatlar har bir bola yashash uchun ajralmas huquqqa ega ekanligini eʼtirof etadilar.

2. Ishtirokchi-davlatlar bolaning omon yashashi va sogʻlom rivojlanishi uchun mumkin qadar yuqori darajada imkoniyat yaratib beradilar[6].

BMTning “Bola huquqlari toʻgʻrisida”gi Konvensiyasida 18 yoshga toʻlmagan har bir inson zoti - bola hisoblanishi, bola uchun ishtirokchi davlatlar oʻz yurisdiksiyasi doirasida boʻlgan har bir bola uchun ushbu Konvensiyada nazarda tutilgan barcha huquqlarni, hech qanday kamsitishlarsiz, irqi, tana rangi, jinsi, tili, dini, siyosiy yoki boshqa eʼtiqodlari, milliy, etnik yoki ijtimoiy kelib chiqishi, mulkiy ahvoli, bolaning sogʻligʻi va tugʻilishi, uning ota-onasi yoki qonuniy vasiylari yoki biror-bir boshqa holatlardan qatʼiy nazar, hurmat qilishi va adillar hamda taʼminlashi belgilab qoʻyilgan.

BMT Bosh Assambleyasining 1989 yil 20 noyabrdagi 44/25-qarori bilan qabul qilingan. 1990 yil 2 sentabrda 49-moddaga muvofiq kuchga kirgan

Oʻzbekiston mazkur Konvensiyaga OʻzR Oliy Kengashining 1992 yil 9 dekabrdagi N 757-XII Qaroriga muvofiq qoʻshildi. Oʻzbekiston Respublikasi uchun 1994 yil 29 iyuldan kuchga kirdi[7].

FOYDALANILGAN ADABIYOTLAR

1. Тоштемиров Р.А. Ўқувчиларда ўқишга нисбатан ижобий муносабатни намоён бўлишнинг динамик хусусиятлари. Scholar, Multidisciplinary Scientific Journal, Volume 1, Issue 14, 2023, <https://doi.org/10.5281/zenodo.7992705> Pp 86-92.
2. Toshtemirov R.A. Category of Justice in the Moral Views of Husain Voiz Koshifi. Web of Semantic: Universal Journal on Innovative Education, 2(12), 2023, Pp 76–79.
3. O‘zbekiston Respublikasining “Bolalarni ularning sog‘lig‘iga zarar yetkazuvchi axborotdan himoya qilish to‘g‘risida”gi Qonuni. 2016 yil 9 sentabr
4. O‘zbekiston Respublikasining “Korrupsiyaga qarshi kurashish to‘g‘risida” gi Qonuni. 2017 yil 4 yanvar Xalq so‘zi gazetasi.
5. O‘zbekiston Respublikasi Prezidentining 2017 yil 7 fevraldagi “O‘zbekiston Respublikasini yanada rivojlantirish bo‘yicha Harakatlar strategiyasi to‘g‘risida”gi 4947-son Farmoni.
6. Takomillashtirilgan “Bolajon” tayanch dasturi. T.: 2016.

VIRTUAL OLAM

Maxkamova Rayxona Furqat qizi

Chirchiq davlat pedagogika universiteti

Fizika va kimyo fakulteti kimyo yoʻnalishi talabasi,

Rayxonaxudayberdiyeva25@gmail.com

Toshtemirov Rustam Abdurashidovich

Chirchiq davlat pedagogika universiteti

“Fakultetlararo ijtimoiy fanlar” kafedrasida oʻqituvchisi

rustambek22091985@gmail.com

***Annotatsiya.** Mazkur maqolada bola huquqlarining huquqiy-meʼyoriy asoslari va bola huquqlari toʻgʻrisidagi konvensiyaga alohida toʻxtalib oʻtilgan. Shuningdek, media muhitida bola huquqlari masalasi keng muhokama qilingan.*

***Kalit soʻzlar:** bola huquqlarining huquqiy-meʼyoriy asoslari, sogʻlom va bilimli yosh avlod, media muhiti.*

VIRTUAL UNIVERSE

***Annotation.** This article focuses on the legal and normative foundations of children's rights and the Convention on the Rights of the Child. Also, the issue of children's rights was widely discussed in the media environment.*

***Key words:** legal and normative basis of children's rights, healthy and educated young generation, media environment.*

INTERNET(lotincha: inter - aro va net – tarmoq) – standart internet protokoli (IP) orqali maʼlumot almashuvchi kompyuter tarmoqlarining butunjahon va omma uchun ochiq toʻplamdir. Internet axborotni soniyalar ichida uzoq masofalarga uzatish

imkonini beradi. Internet tarixi o'zgarib va rivojlanib turuvchi olam yoki jamiyat haqida turli xil ko'rinishdagi katta hajmli axborotlar dunyoning deyarli hamma mamlakatlarida yig'ilib bormoqda. Bu ma'lumotlardan foydalanish zamo-naviy axborot texnologiyasi vositalarisiz katta mablag' va vaqt talab etadi[1].

Internet (Xalqaro informatsion tarmoq)ning tashkil etilishi bilan hal etildi. Internet "sovuq urush" mahsuli hisoblanadi. Internet tarmog'i biror tashkilotga bo'ysunmaydi, lekin davlatlar, ilmiy va ta'lim tashkilotlari, kommersiya strukturasi va millionlab xususiy shaxslar tomonidan moliyalashtiriladi. Internet-dunyo bo'ylab joylashgan va yagona tarmoqqa birlashtirilgan minglab kompyuter tarmoqlarining majmuidir. Internetda axborot almashish standart qoidalar asosida amalga oshiriladi

Internet o'zaro aloqa bog'lash yoki ma'lumotlar almashish tarmog'i bo'libgina qolmasdan, unda mavjud bo'lgan ma'lumotlar ombori majmuyi dunyo bilimlar omborini tashkil etadi. Internetning kompyuterlar bilan bog'liq bo'lgan narsalardan muhim farqi shundaki, u o'zi haqidagi ma'lumotlarni ham o'zida saqlay olishidir. Internet boshqa davrda yaratilgan va shaxsiy kompyuterlar, mijozlar serverlari va kompyuter tarmoqlari davrida omon qolishga muvaffaq bo'lgan. Shu bilan birga, u nafaqat tirik qoldi, balki har qanday kompyuterning ajralmas qismiga aylandi. Internet rivojlandi[2], hatto loqal tarmoqlar paydo bo'lishidan oldin, bu ularning prototipiga aylandi va nafaqat mahalliy tarmoqni, balki global tarmoqni ham rivojlantirdi. Internet tufayli odamlar yoki mamlakatlar o'rtasidagi irqiy, diniy va mafkuraviy to'siqlar bartaraf etiladi. Internetni osongina eng ta'sirli demokratik texnologik jarayon yutuqlaridan biri deb atash mumkin. Internet ommaviy kommunikatsiya ta'sirini eng baland pog'onaga ko'tardi. Veb - sahifaga joylashtirilgan birgina ma'lumotni yashin tezligida dunyo bo'ylab tarqatish imkonini berdi. bugungi kunda internet ayrim "shaxslar" uchun g'oyaviy qurolga aylanayotgani masalaning eng muammoli jihatidir. Yaqin o'ymishda biror davlatni zabt etish uchun qurol, tank va shu kabi vositalardan foydalanilgan bo'lsa, hozir bunday qurollarning ahamiyati pasayib botayapdi. Bularning o'rnini ommaviy axborot vositalari, ayniqsa, internet egallaypdi. Shundan ko'rinadiki, hozir biror xalqni yoki mamlakatni tobe

qilish uchun o'sha mamlakat yoshlarining ongini zabt etish kifoya. Bu fikrning isboti sifatida "Arab bahori" durdonalari yoki Yevropaning ayrim hududlaridagi notinchliklarni aytish mumkin.

Hozirgi tahlikali zamonda internet tarmog'i orqali tarqatilayotgan g'arazli ma'lumotlar, vayronkor g'oyalar odam axloqni yemiruvchi illatlar yosh avlodning har biriga ta'sir o'tkazmoqda[3].

Keyingi paytlarda internet orqali buzg'inchilikka chaqiruvchilar, global tarmoqdan qabih maqsadda foydalanivchilar ko'piyib bormoqda. Jahon axborot tarmog'iga kirayotgan yoshlar soni soat sayin ortmoqda. Asosiy masala internetdan kim qanday foydalanishida. Hozir yosh bola ham komuterni bemalol ishlata oladi. Bir qarashda, buning yomon joyi yo'qdek. Ammo haddan oshilsa, nazorat bo'shshsa, oqibati ayanchli bo'ladi. Bugun shaxsni manqurtga aylantirish uchun Chingiz Aytmatov yozganidek, tuya terisini odamning taqir boshiga kiydirish shart emas. Endi sodir bo'layotgan urushlar jang maydonida emas, balki mafkura poligonida yuz beradi. Shu jihatdan qaraganda, yoshlarning ko'p vaqtini internetda behuda sarflashi katta fojidadir. Afsuski, internet tarmog'i buzg'unchilar va uchuvchi kuchlarning asosiy quroliga aylanib ulgurdi. Ushbu qurol bugun nafaqat, yurtimizga balki, farzandimizning cho'ntagiga ham kirib ulgurgan. Uchuvchi kuchlaar minglab kilometr uzoqlikda turib ayrim oq-qorani tanishga ulgurmagan yoshlarni qo'g'irchoq misol o'ynatmoqda. Shuning uchun ham axborot xavfsizligi bilan bog'liq muommolarni hal qilish dolzarb masalaga aylandi.

Virtual olam - bu inson tomonidan komputer texnologiyalaridan foydalanilgan holda yaratigan dunyo[4]. Virtual olam reallikning so'ngi texnologilari, sizga hayoliy dunyoga to'liq sho'ng'ish uchun ko'zoynak va dubulg'a yaratishga imkon beradi. Ular sizga haqiqiy hayotdan butunlay uzoqlashishga imkon beradi. Yangi texnologiyalar haqida bilib, odamlar virtual olamga shoshilishmoqda, ammo ular virtual haqiqatning psixologik ta'siri xavfli bo'lishi mumkinligini unutishadi. Bugungi kunda hayot muommolaridan qochib boshqa dunyoga tushib ktishingizga imkon beradigan ko'plab qurilmalar mavjud. Virtual haqiqat tizimining rivojlanishi

shu darajaga yetdiki, odam tom ma'noda ikkinchi dunyoda yashaydi, o'zini virtual olamga to'liq sindiradi. Yoshlar hayotida virtual olamiga kirish yoki virtuallashuv sabablaridan asosiysi ota-onalarning farzandlariga bo'lgan e'tiborning yo'qligi va bolaning o'zini yolg'iz his qilishidan kelib chiqadi. Ota-onalar farzndi jim o'tirsin yoki meni bezovta qilmasin deb, ularga uyali telefon yoki kompyuter olib berishadi va shu bilan band bo'lib bizni tez-tez bezovta qilmaydi deydigani ota-onalar juda ko'payib ketgan. Bolalar esa yaqinlaridan ko'rmagan e'tiborni o'zгалardan qidira boshlaydi va internetga, ya'ni virtual olamga kiradi. U yerda turli xil notanish insonlar bilan tanishish, o'yinlar, ajoyib kinolarni ko'rish hamda turli xildagi nusiqlar tinglash, online ishlash va ko'plab imkoniyatlar mavjud. Virtual olamda yoshlar yangi do'stlar topishi yoki turli xildagi ajoyib o'yinlar o'ynab o'zini band qilishi mumkin. Lekin borgan sari internetga tobe bo'lib, ya'ni virtual olamning asiriga aylanib qoladi. Tanganing ikki tomoni bo'lgani kabi, virtual dunyoning ham ijobiy va salbiy omillari mavjud[5].

Virtuallashuv yoshlr hayotida shu darajada jadal sur'atda ommalashyapdiki, virtual olamning asiriga aylangan inson xuddi o'rgimchak to'riga tushgan hashoratga o'xshab u yerda qutulib chiqishi angrimahol bo'lib qoldi. Ha, ha to'g'ri internet butun dunyoni qamrab olgan o'rgimchak to'riga o'xshaydi va buning domiga tushgan insonlarning ko'pchiligini afsuski, yoshlar tashkil qiladi. Virtual olamda yoshlarga tahdid soladigan eng katta xatarlardan asosiylari yoshlarning kompyuter o'yinlariga mukkasidan ketishi va virtual suhbatlar oqibatida yoshlar diniy ekstremistik guruhlar changaliga o'zlari bilmagan holda tushib qolishidir. Bugungi kunda kompyuter o'yinlari faqatgina o'yin emas, balki madaniyat, bilim, ta'lim-tarbiya masalariga aylandi[6].

O'yinlar sahnaga, kartinalar ko'rgazmasiga yoki kitob sahifasiga o'xshamaydi, ammo xuddi shular kabi zamonaviy ma'naviyatni, axloqiy xususiyatlar, hayollar, orzu va tasavvurlarni ifoda etadi. Bu o'yinlar insonlarga hayollar va orzular olamiga kirish imkonini beradi. Ilgari hech qachon haqiqiy bo'lmagan olamga bunday chuqur kirib borish va unda ishtirok etishning shunchalik katta erkinligiga ega bo'lish

mumkin bo‘lmagan. Hech qachon o‘zi his qilmagan insonga virtual olam o‘yinlarida mavjudlik hissi nima ekanligini tushuntirish qiyin. Komputerdan tashqari virtual olamda mavjudlik hissini yaratishning boshqa usullari ham mavjud. Ular juda ham ko‘p bo‘lib, bazi mamlakatlarda milliy muommoga aylangan. Bugungi kunda aynan komputerning ongga ta’sir etsih xavfi yuzaga kelishining oldini oluvchi hamda undan o‘sib kelayotgan avlod tarbiyasiga ijobiy ta’sir etuvchi ta’limiy komputer o‘yinlari ham mavjuddir.

Tarmoqda muloqot qilarkan bolalar o‘zlarini omadli bola qilib ko‘rsata oladilar. O‘zgalar ro‘lida o‘zlarini taqdim etib, turli yolg‘on dunyolarga berilib ketadilar. Uyatchang va tortinchoq bolalar uchun ehtimol tarmoqdagi muloqotlarning foydali jihatlari bordir, vaqti kelib, haqiqiy hayotda bu muloqotlar o‘z samarasini berishi mumkin. Virtual “do‘stlar” i orasida yomon niyatli kimsalarga duch kelish xavfi va ular bilan haqiqiy uchrashishlari, ishonuvchan odatlariga ko‘ra begonalar bilan dildan suhbatlashishlari xavfini alohida ta’kidlashlari zarur. Bunday muloqotlar ko‘pincha kiberjinoyatchilar uchun juda qulay sharoitlar ekanligini har bir o‘smir bilmog‘i lozim.

Xulosa o‘rnida aytish joizki, yoshlarni fan texnika yutuqlari bilan tanishtirib borish zarur. Virtual olamdan chiqish uchun ko‘proq badiiy kitoblar o‘qib, ochiq havoda musiqa tinglab, yolg‘iz sayohat qilish yaxshi samaradorlikka olib keladi.

FOYDALANILGAN ADABIYOTLAR

1. Тоштемиров Р.А. Ўқувчиларда ўқишга нисбатан ижобий муносабатни намоён бўлишнинг динамик хусусиятлари. Scholar, Multidisciplinary Scientific Journal, Volume 1, Issue 14, 2023, <https://doi.org/10.5281/zenodo.7992705> Pp 86-92.
2. Toshtemirov R.A. Category of Justice in the Moral Views of Husain Voiz Koshifi. Web of Semantic: Universal Journal on Innovative Education, 2(12), 2023, Pp 76–79.

3. O‘zbekiston Respublikasining “Bolalarni ularning sog‘lig‘iga zarar yetkazuvchi axborotdan himoya qilish to‘g‘risida”gi Qonuni. 2016 yil 9 sentabr
4. O‘zbekiston Respublikasining “Korrupsiyaga qarshi kurashish to‘g‘risida” gi Qonuni. 2017 yil 4 yanvar Xalq so‘zi gazetasi.
5. O‘zbekiston Respublikasi Prezidentining 2017 yil 7 fevraldagi “O‘zbekiston Respublikasini yanada rivojlantirish bo‘yicha Harakatlar strategiyasi to‘g‘risida”gi 4947-son Farmoni.
6. Takomillashtirilgan “Bolajon” tayanch dasturi. T.: 2016.

AXBOROT NIMA VA UNING MANBALARI

Yaxshimuratova Maftuna Ulug‘bek qizi

Chirchiq davlat pedagogika universiteti, 1-kurs talabasi

Toshtemirov Rustam Abdurashidovich

Chirchiq davlat pedagogika universiteti

“Fakultetlararo ijtimoiy fanlar” kafedirasi o‘qituvchisi

rustambek22091985@gmail.com

***Annotatsiya.** Mazkur moqola axborot nimaligi va uning manbalari to‘g‘risidagi konversiyaga alohida to‘xtalib o‘tilgan. Shuningdek axborot haqida keng muhokama qilingan.*

***Kalit so‘zlar:** axborot manbalari, axborot, ijtimoiy siyosiy axborotlar, axborot resurslari.*

WHAT IS INFORMATION AND ITS RIGHTS

***Annotation.** This article focuses on the conversion of what is information and its sources. It also has a wide discussion about information.*

***Key words.** Information sources, information, social political information information resources.*

ЧТО ТАКОЕ ИНФОРМАЦИЯ И ЕЕ ИСТОЧНИКИ

***Аннотация.** В этой статье основное внимание уделяется преобразованию информации и ее источникам. Информация также широко обсуждалась.*

Ключевые слова: источники информации, информация, общественно-политическая информация, информационные ресурсы.

Axborot (lotincha information-tushuntirish, xabar olish bayon etish,)-biror hodisa , kishi faoliyati yoki muayyan bilim haqidagi ma'lumotlar to'plamini ifodalaydigan fanning umumiy tushunchalaridan biridir. Axborot inson sezgi organlari orqali tashqi dunyodan oladigan xabarlar mazmuni va ma'nosidir. Kundalik hayotda kimningdir manfaatiga mos keluvchi ixtiyoriy ma'lumot yoki xabarlarni axborot deb atashadi. Axborotning turlari ozaro bogliq bolib, bir-birini toldirib boradi[1]. Bu axborotlar ichida iqtisodiy axborot asosiy hisoblanib, ular hajmining 80% ni tashkil qiladi.

Yer yuzida jonli mavjudodlarning paydo bo'lishi bilan birgalikda ularning taraqqiyoti hamda atrof muhit to'g'risidagi, voqea xodisalar to'g'risidagi malumotlarni bilish va ular to'g'risida axborot olish shu axborotlar asosida yashash sharoitlarini belgilash, rivojlanish taraqqiyotini anglash katta ahamiyatga ega. Bundan tashqari vaqt utishi bilan birgalikda tabiatni insonlar tomonidan o'rganish davomida bu axborotlarga yaratilayotgan va ishlatilayotgan mashinalar, apparatlar, o'lchov asboblari, texnologik jarayonlar haqidagi axborotlar qo'shilib bordi. Axborot odamlar o'rtasida uzatiladigan malumotlar hisoblanib, keyingi vaqtda ishlab chiqarishni rejalashtirish va boshqarish uchun, hamda yashash sharoitlarini, iqtisodiy taraqqiyot darajasini belgilashda katta ahamiyatga ega bo'lib qoldi. Masalan. Biologik o'simliklarni o'rganish orqali o'simliklarning hayoti to'g'risidagi axborotlarni yig'adi va bu axborotlar asosida o'simliklarni tabiatdagi ro'lini, ularning ko'payishini, insonlar uchun kerakli tomonlarini aniqlaydi. Ikkinchi bir misol. Avtobus xarakatlanish davomida motorning ovozi boshqacha chiqmoqda. Avtobusdagi yulovchilar uchun bu uncha ahamiyatsiz bo'lsa, malakali xaydovchi uchun esa bu axborot hisoblanib va bunga asosan, yani motordan chiqayotgan ovozga qarab motorni xolatini aniqlaydi. Demak axborot degan savolga qisqacha javob berishimiz uchun ikkita obyektga manba va istemolchi orasidagi bog'lanishga

murojaat qilishimiz zarur ekan. Axborot manbaiga tabiiy obyektlar-sayeralar, yulduzlar, insonlar, xayvonlar, o'simliklar, maydon, o'rmonlar - fan va texnikani rivojlantirishdagi ilmiy tajribalar, mashinalar, texnologik jarayonlar kiradi. Axborot istemolchilar ro'yxati ham katta bo'lib unga, insonlar, xayvonlar, o'simliklar, turli hil o'lchov asboblari kiradi. SHuning uchun axborot keng doiradagi tushuncha bo'lib, jamiki obyektlar,mavjudodlar, jarayonlar xaqidagi malumotlarni o'z ichiga oladi. Axborot manbalari va istemolchilarining har hilligi axborot shaklining turli ko'rishda bo'lishiga olib keldi: belgili, matnli va grafik[2].

Axborot manbalari.

Jahon tajribasidan ma'lumki, davlat axborot infrastrukturasi rivojlanishi barcha sohalarni shuningdek, odamlarning dunyoqarashi va ularning ijtimoiy hayotiga jiddiy ta'sir o'tkazadi[4]. Bugungi kunda axborot texnologiyalari avtomatlashtirilgan tizimlar va ma'lumotlar bazasi davlat strukturalarini, iqtisodiyotni va mamlakat xavfsizligini boshqarishning ajralmas qismi bo'lib kelmoqda. Shu bois O'zbekistonda ham axborot manbalari va zamonaviy texnologiyalarni rivojlantirishga yo'naltirilgan milliy qonunchilik asoslari yaratildi u davlat axborot infrastrukturasi shakllanishida ijobiy rol o'ynamoqda. Shunga qaramasdan axborotni qabul qilish, qayta ishlash, saqlash va uzatish tizimlaridan foydalanishda himoya va kirishni cheklash vositalaridan minimal holda foydalanilmoqda. Bunda milliy xavfsizlikka ta'sir qiluvchi ma'lumotlarning chiqib ketishi va davlat axborot maydoniga kirib kelish xavfi o'sib boradi. Zamonaviy axborot bozorini shakllantirishda axborot xavfsizligi, ayniqsa, bolalarning axborot xavfsizligini ta'minlash muammolari alohida o'rin egallaydi.

Jamiyatning axborot xavfsizligini ta'minlash davlat va uning vakolatli organlarining asosiy vazifasi bo'lib qolaveradi. Axborot xavfsizligi deganda - shaxs jamiyat va davlatning xavfli axborotlardan himoyalanganlik holati tushuniladi. Axborot texnologiyalari turli axborot tarqatish manbasi ekan, bunda axborot

xavfsizligini ta'minlash bir tomondan davlatning ushbu sohadagi siyosatining ustuvor yo'nalishlaridan bo'lsa, jamiyatda bolalarning axborot xavfsizligini ta'minlash ikkinchi asosiy va muhim davlat ustuvor siyosati hisoblanadi. Bugungi kunda kitob ommaviy axborot vositalari bilan bir qatorda bolalarga Internet global tarmog'i behisob va turli mavzudagi axborotlarni jamiyatga, xususan, bolalarga taqdim etib kelmoqda[4].

Axborot so'zi kutilayotgan yoki bolib otgan voqea, xodisalar togrisidagi ma'lumotlarni bildiradi. Kundalik turmushda har bir mutaxassis turli xil axborotlar bilan ish yuritadi. Axborot tushunchasi bir qancha fanlarda turlicha izohlangan. Masalan: falsafada axborot inson ongiga ta'sir etib, ob'ektiv reallikni aks ettiruvchi va harakatlantiruvchi kategoriya sifatida ishlatiladi. Kibernetika, informatika fanida axborot voqea - xodisa togrisidagi bilimlarni oshirish yoki noaniqlikni kamaytirish mezonini sifatida qollaniladi. Kompyuterlarni ishlatish faoliyatida esa axborotdan boshqarish funksiyalarini amalga oshiruvchi ob'ekt sifatida foydalaniladi. Axborot tushunchasi ma'lumot tushunchasi bilan uzviy bog'langan, lekin har qanday ma'lumot axborot bolavermaydi. Masalan: olma desak, bir necha xil ma'noni tushunish mumkin: qizil olma deganda, mevaning ma'lum bir rangi tushuniladi, demak barcha ma'lumotlar axborotga aylanishi uchun voqea - hodisa togrisidagi butun xususiyatlarni ifodalashi lozim[5].

Xulosa qilib aytadigan bo'lsak, bolalarimizning kitob bilan muloqotda bo'lishi, internet tarmog'idan axborot olishi ruhiyatini sog'lom va bunyodkorlikka undovchi axborotlar bilan mustahkamlab borishida davlat xavfli axborotlarning erkin aylanishining oldini olish, bunda esa mavjud qonunchilikni takomillashtirish ta'lim tizimini mustahkamlash, bolalarda erkin fikr yuritish va o'zini qiziqtirgan barcha savollarga javob oladigan muloqot maydonini yanada kengaytirish muhim hisoblanadi.

Foydalanilgan adabiyotlar ro‘yxati.

1. Karimov I.A. O‘zbekiston XXI asr bo‘lag‘asida: xavfsizlikka tahdid barqarorlik shartlari va taraqqiyot kafolatlari. — T.: O‘zbekiston, 1997.
2. Karimov I.A. O‘zbekiston iqtisodiy islohotlarni chuqurlashtirish yo‘lida. T.: O‘zbekiston, 1995.
3. Toshtemirov.R.A., Category of Justice in the Moral Views of Husain Voiz Koshifi. Web of Semantic: Universal Journal on Innovative Education, 2023, 2(12), 76–79. Retrieved from <https://univerpubl.com/index.php/semantic/article/view/2933>
4. O‘zbekiston Respublikasining «Korxonalar to‘g‘risida»gi qonuni. T.: “Adolat”, 1998.
5. O‘Zme . Birinchi jild. Toshkent 2000.

ҚАЗАҚ ТІЛІНІҢ СӨЗДІК ҚҰРАМЫ МЕН СӨЗДІК ҚОРЫ

Абдуллаев Ниетбек Қайратович

Шыршық мемлекеттік педагогикалық университеті

Қазақ тілі және әдебиет бағытының 2-курс студенті

Ғылыми жетекшісі: **Анарбаева Гульжан Азизбековна**

Шыршық мемлекеттік педагогика университеті мұғалімі

АННОТАЦИЯ

Бұл мақалада қазақ тілі лексикасының құрамын негізгі сөздік қоры мен сөздік құрамы жайлы, сондай-ақ арнаулы терминдер белгілі бір кәсіпке, шаруашылық түріне байланысты сөздер туралы мәліметтер ұсынылады.

***Кілт сөздер:** қат-қабаттар, нәсіл, мейір, аброй, бен, сора, бұрғу, толох, дош.*

VOCABULARY AND VOCABULARY OF THE KAZAKH LANGUAGE

ABSTRACT

This article presents information about the main vocabulary and vocabulary of the lexicon of the kazakh language, as well as special terms and words related to a certain profession and type of economy.

***Key words:** layers, race, kindness, reputation, ben, sora, drill, tolokh, dosh.*

Негізгі сөздік қор, Негізгі сөздік қорға қазақ тіліне ертеден өмір сүріп келе жатқан байырғы сөздер, кейін жасалған туынды сөздер жатады. Бұлар халық тілінде әбден қалыптасып жалпыға түсінікті болады. Негізгі сөздік қор жаңа сөздердің пайда болуына ұйытқы болады. Мысалы:етік-етікші, жұмыс-жұмысшы т.б.

Тілде туынды жаңа сөздер негізгі сөздік қордағы сөздердің базасы түрлі тәсілдер жасап отырады. Ет, іс, су, көк деген түбір сөздерден егін, орақ деген туынды сөздер негізгі сөздік қорға жатады. Негізгі сөздік қорға жататын сөздер мен сөз тудырушылардың қабілеті бірдей емес. Мысалы: есімдік, сан есім, үстеу сөздерге қарағанда зат есім мен есімдік тобындағы сөздердің сөз жасам мүмкіншіліктері әлдеқайда басым. Тілдегі трактор, комбайн, электр, радио, агроном сияқты сөздерде қолдана келіп жалпы халықтық сипат алып, негізгі сөздік қорға енеді. Негізгі сөздік қор талай ғасырды басынан кешірген байырғы сөздер болып табылады. Негізгі сөздік қор тілдегі барлық сөздердің жиынтығын қарайды, сөздерге және шығу тегіне талдау жасаймыз.

Қазақ лексикологиясыны құрамын тарихи жақтан алып қарасақ, ертеден келе жатқан арна қазақ тілінің байырғы төл сөздері. Қазақ халқының басынан кешірген ұзақ тарихында талай-талай халықтармен мәдени шаруашылық қарым-қатынастар болғаны мен моңғол, араб, парсы, орыс т.б. енген сөздерде де қазақ тілі лексикасын құраған, қат-қабаттар мен арналар болып табылады.

Қазіргі қазақ тілінің негізгі сөздік қорына кіретін байырғы және түркі тілдердің әрқайсысына ортақ негізгі түрлері мыналар:

1. Мал шаруашылығына байланысты атаулар: қой, жылқы, ат, қозы, түйе. 2. Аң құс атаулары: аю, түлкі, бүркіт, жолбарыс, қасқыр, қарлығаш. 3. Адамның дене мүшелеріне байланысты атаулар: құлақ, көз, ерін, қол, аяқ. 4. Табиғаттағы құбылыстарға байланысты атаулар: жер, су, көл, тау. 5. Еңбек құралдарына байланысты: күрек, ара, кетпен, орақ. 6. Егін шаруашылығына байланысты атаулар: бидай, мақта, жүгері. 7. Адамның туыстық қатынасына байланысты атаулар: ата, әке, нағашы, әпке, әже. 8. Тамаққа байланысты а ет, сүт, май, шекер. 9.

Тұрмыс қажетіне байланысты атаулар: үй, киіз, кілем. 10. Заттың сапасын, белгісін көрсететін атаулар: сары, көк, қара. 11. Есімдік сөздер: мен, сен, ол. 12. Сан есімдер: бір, екі, төрт, жиырма. Қазақ тілі лексикасының құрамын баю жолдары. Қазақ тілінің сөздік құрамы негізінен, екі жолмен байыды, тума және кірме жолдармен толығып тұрады.

Морфологиялық тәсілдің сөздік құрамды байытудағы рөлі. Туынды зат есімнен: келіншек, кітапша, дәрігер. Туынды сын есімдерден: өнімді, табиғи, айдай, сергек. Сан есімдер: екілік, бірлік, жүздік. Туынды үстеулердің түрлері: ауызша, кейде, жазғытұрым. Туынды етістіктерден: қарамау, сырғанау, төбелер. Есімдіктерден болған туынды сөздер: әнекей, соншама, өзімшіл, барша.

Синтаксистік тәсілдің сөздік құрамды байытудағы рөлі;

1. Біріккен сөздер: қарақат, бүгін, биыл, әкел.
2. Қайталама қос сөздер: әрең-әрең, бара-бара, қолма-қол.
3. Қосарлама қос сөздер: (компоненттері мағыналы)

Сөздік құрамының тағы да бір баю жолы кірме сөздер арқылы толығып отырады. Қазақ тілінде қоғам, дәуір әсерінен өзге тілдерден бірнеше сөздер енген.

Түркі- моңғол тілдеріне ортақ сөздер мен моңғол тілдерінен енген сөздер.

Түркі тілдері сияқты моңғол тілі де жалғамалы тілге жатады. Түркі тілдері мен моңғол тілдерінің арақатынасы жақын екендігін тіл ғалымдары әлдеқашан дәлелдеген.

1. Антонимдік атаулар мен туыстық қатынастарды білдіретін сөздер: қазақ, қырғыз, өзбек тіліндегі бен сөзі моңғол тілінде бэл түрінде кездеседі.

2. Еңбек құралдарының атаулары: қазақ, қарақалпақ тіліндегі бұрынғы сөзі, қырғыз тілінде бұрғу, ал моңғол тілінде бурын түрінде ұшырайды.

3. Малға байланысты атаулар: қазақ тіліндегі бура сөзі қырғыз тілінде буура моңғол тілінде бугра түрінде кездеседі.

4. Кейбір түбі және туынды етістіктер: қазақ, қарақалпақ, өзбек тіліндегі сұра етістігі, татар тілінде сора, моңғол тілінде сура түрінде кездеседі.

5. Сондай-ақ моңғол және қазақ тілдеріндегі сөздердің дыбыстық үйлесімдігі төмендегідей болып келеді: қазақ тілінде жә және жоқ сөздері, моңғол тілінде заа және зақ түрінде жолығады, тарау-тарақ, төлеу-толох, төл-дош, тала-тал түрінде ұшырайды екен.

Араб -парсы тілдерінен енген сөздер.

Қазақ тілі лексикасынан орын алып қазақ халқы сөздігінің бір арнасы болған араб-парсы тілдерінен енген сөздер. Оқу-білім, ғылым мен мәдениетке байланысты сөздер: ғылым ғалым өнер, мәдениет, кітап, тарих.

Абстрактты ұғым атаулары: аброй, мейір, нәсіл, арам, адал, тағдыр, сабыр.

Адамды әр алуан жақтан көрсететін атаулар: бейбақ, пақыр.

Пайдаланылған әдебиеттер тізімі.

1. Дилбар Дуйсебаева. «Қазіргі қазақ әдеби тілі»,»Nodirabegim» баспасы.Ташкент 2020 ж.
2. Болғанбайұлы Ә, Қалиұлы Ғ, Қазіргі қазақ тілінің лексикологиясы мен фразеологиясы. А.2023.
3. Қазақ энциклопедиясы.

**MOLIYA BOZORINI RIVOJLANTIRISHNING USTUVOR
YO'NALISHLARI VA XALQARO MOLIYA
BOZORI TUZILMASI**

Ilmiy rahbar: **Juliboy o'g'li Oybek**

SamISI, "Bank ishi" kafedrası katta o'qituvchisi

To'xtamurov Feruz

SamISI, "Bank-moliya xizmatlari" fakulteti talabasi

***Annotatsiya:** Ushbu maqolada moliya bozori va moliya xizmatlarini sohasini rivojlantirish, moliyaviy texnologiyalarning asosiy mazmuni va harakati shu jumladan mamlakatimizda bozor iqtisodiyoti sharoitida moliya bozori bilan rivojlantirish va tarmoqlardagi mavjud barcha quvvatni tezkor va har tomonlama manfaatli loyiha orqali amalga oshirish yuzasidan bir qancha takliflar berilgan. Ma'lumki, ko'p yillar davomida tovarlar va xizmatlar ishlab chiqaruvchilari, shu jumladan moliyaviy taraqqiyot ishlab chiqaruvchilari o'rtasida raqobat bo'lmagan, ular ma'lumki, ijtimoiy taraqqiyotning lokomotividir. Natijada «rejali iqtisodiyot» mavjud bo'lgan davrda ijtimoiy ishlab chiqarish hajmi va tarkibi aholining ijtimoiy zarur ehtiyojlari hajmi va tuzilishidan ajralib turdi. Natijada "tanqis iqtisodiyot" [shakllandi](#), bu nafaqat moddiy, balki ma'naviy boylik etishmasligini ham keltirib chiqardi. Xuddi shu masalalarda moliya bozorining o'rni ham o'ziga xosligi bilan ajralib turadi. Shu bilan birga xalqaro moliya bozori ham unga chambarchas bog'liq hisoblanadi.*

***Kalit so'zlar:** korporativ qimmatli qog'ozlar, investitsiya, moliya korporatsiyasi, fond birjasi, pul bozori, valyuta bozori, sug'urta va pensiya fondlari bozori, kredit, xalqaro moliya bozori.*

Kirish: So‘nggi besh yillik islohotlarning natijasida mamlakatimizda Yangi O‘zbekistonni barpo etishning zarur siyosiy-huquqiy, ijtimoiy-iqtisodiy va ilmiy-ma‘rifiy asoslari yaratildi. Shuningdek, inson huquqlarini ta‘minlash, davlat organlarining hisobdorligi va ochiqligini kuchaytirish hamda fuqarolik jamiyati institutlari, ommaviy axborot vositalarining roli, aholi va jamoat birlashmalarining siyosiy faolligini oshirish bo‘yicha tizimli ishlar amalga oshirildi.

Fuqarolarning ijtimoiy himoyasini kuchaytirish va kambag‘allikni qisqartirish davlat siyosatining ustuvor yo‘nalishi sifatida belgilanib, aholini yangi ish o‘rinlari va kafolatli daromad manbai, malakali tibbiy va ta‘lim xizmatlari, munosib yashash sharoitlari bilan ta‘minlash sifat jihatidan yangi bosqichga ko‘tarildi. Iqtisodiyotning real sektori va moliya bozoridagi uzilishlar sababli korxonalariga investitsiya mablag‘larini jalb qilish uchun moliya bozorining zamonaviy vositalaridan foydalanishda qiyinchiliklarga duch kelinyapti. Uy xo‘jaliklarining moliya bozoriga kirib borishi orqali ularning korporativ qimmatli qog‘ozlar bozoridagi salmog‘ini oshirish masalasi yechimini kutayotgan dolzarb muammolardan biri bo‘lib qolmoqda.

“Moliya bozori va moliya xizmatlari sohasini yanada rivojlantirishning dolzarb muammolari va istiqbollari: milliy amaliyot va xalqaro tajriba” mavzusi oliy Majlis Senati qo‘mitalari va Bank-moliya akademiyasi bilan hamkorlikda tashkil etilgan davra suhbatida shu kabi masalalar muhokama qilindi. Senatorlar, xorijiy va milliy ekspertlar, mutasaddi vazirlik va idoralar, tijorat banklari vakillari ishtirokida mamlakatda moliyaviy boshqaruvning yangi turlarini tatbiq etish orqali yangi ish o‘rinlarini yaratish muammosi o‘rtaga tashlandi. O‘zbekistonda olib borilayotgan keng ko‘lamli islohotlar mamlakatda ijtimoiy yo‘naltirilgan bozor iqtisodiyotida asoslangan demokratik jamiyat qurishga qaratilgan bo‘lib, ularning asosiy mahsullaridan biri tez sur‘atlar bilan bozori hisoblanadi.

Tahlil va xulosa : Moliya bozori o‘z ichiga quyidagi segmentlarni oladi(1-jadval)

-kredit (bank va boshqa kredit tashkilotlari kapitallari,lizing)va depozitlar bozori;
-qimmatli qog‘ozlar bozori;
- valyuta bozori;
-oltin va valyutada ifodalangan (unga tenglashtirilgan) avuarlar (qimmatbaho metall va toshlar,kamyob elementlar,sa’nat asarlari va h.k) bozori;
-sug‘urta va pensiya fondlari bozori,lotereya o‘yinlari instrumentlari bozori.

1-jadval: Moliya bozorining tarkibiy tuzilishi

Moliya bozori iqtisodiyotda quyidagilar mavjud bo‘lgandagina samarali faoliyat ko‘rsatishi mumkin:

-effektiv (samarali) mulkchilik tizimi;

-investitsiya uchun mo‘ljallangan yetarli jamg‘armalar(moliyaviy resurslar,mablag‘lar) va iqtisodiy-huquqiy mexanizm bilan ta‘minlangan moliyaviy instrumentlar.

- talab va taklifni obyektiv mutanosibli;

- moliya bozori infratuzilmasini samarali faoliyati;

Moliya bozorining tarkibiy qismlari uning elementlari hisoblanadi:

- bozor ob‘yektlari;

-[bozor subyektlari](#);

- bozor infratuzilmasi;

- tartibga solish va nazorat organlari.

Moliya bozorining ob‘ektlari - ushbu bozorda aylanib yuradigan moliyaviy aktivlar. Moliyaviy aktivlar deganda milliy yoki [xorijiy valyutadagi pullar](#), qimmatli qog‘ozlar, ko‘chmas mulk, qimmatbaho metallar, omonatlar va kredit kapitali tushuniladi. Moliya bozorining sub‘ektlari bu moliya bozorida sotiladigan moliyaviy aktivlarni sotuvchilar va sotib oluvchilar. Davlat, aholi va tashkilotlar sub‘ektlar bo‘lishi mumkin. Moliya bozori infratuzilmasi - bu moliya bozori

ob'ektlari, [vositalar](#), tizimlar, [xizmatlar](#), korxonalar moliya bozoriga xizmat qiladigan va uning normal faoliyat ko'rsatishini ta'minlaydigan huquqiy shakllar to'plami. Sodda qilib aytganda, moliya bozori infratuzilmasi - bu o'z faoliyati samaradorligini oshirish maqsadida uning bevosita ishtirokchilariga xizmat ko'rsatadigan muassasalar va korxonalar majmui.

Moliya bozorining samaradorligi ko'p jihatdan uning infratuzilmasining rivojlanish darajasi va moliya bozori operatorlari va institutsional investorlarning uning elementlari bilan o'zaro munosabatlarini tashkil etish sifati bilan belgilanadi. Moliya bozorining rivojlanishi pirovardida uning infratuzilmasiga va rivojlanishga asoslanadi. Moliya bozorini tartibga solish - bu uning barcha ishtirokchilari faoliyatini tartibga solish va ular o'rtasidagi operatsiyalar. Moliya bozorini tartibga solish tartibga solish funksiyalarini bajarishga vakolatli organlar yoki tashkilotlar tomonidan amalga oshiriladi.

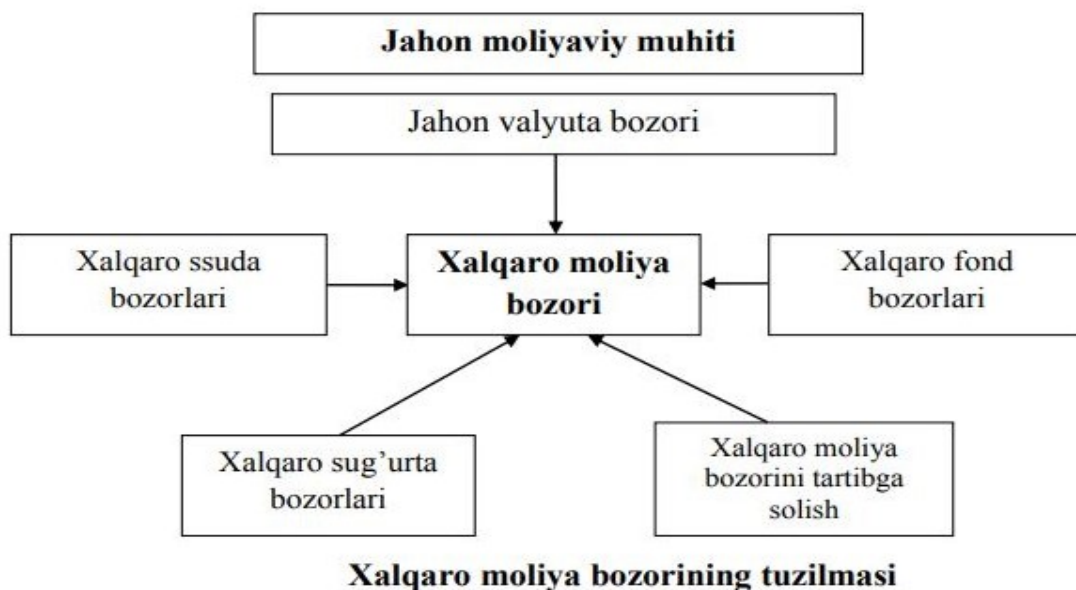

1-rasm. Xalqaro moliya bozori tuzilmasi

Xalqaro moliyaning barcha tashkiliy elementlari jahon moliyaviy muhitida birlashadi.

Davlat xalqaro moliya sohasida faoliyat ko'rsatuvchi asosiy sub'ekt hisoblanadi.

Markaziy banklar – bu iqtisodiyotni davlat tomonidan tartibga solish organlari bo‘lib, ularga monopol tarzda banknotalar chiqarish, pul muomalasi, kredit va valyuta kursini tartibga solish, valyuta zahiralarini saqlash vazifalari birlashtirilgan.

Xalqaro tashkilotlar – ular xalqaro shartnoma asosida tashkil etilgan bo‘lib, doimiy faoliyat ko‘rsatuvchi organlarga ega bo‘lgan holda jahon xo‘jaligi birliklarining iqtisodiy, ijtimoiy rivojlanishiga yordamlashish vazifalarini bajaradi.

Xalqaro valyuta-kredit va moliya tashkilotlari – jahon iqtisodiyotini barqarorlashtirish maqsadida xalqaro valyuta va moliya-kredit munosabatlarini tartibga solish uchun davlatlararo kelishuvlar asosida tashkil etilgan iqtisodiy tashkilotlar.

Xalqaro moliyaning rivojlanishida transmilliy korporatsiyalar va transmilliy banklar kabi sub’ektlar faol rol o‘ynaydi.

Xalqaro moliya tizimining asosiy funktsiyalari sifatida quyidagilarni ko‘rsatish mumkin:

- valyutalar ayriboshlash va hisob-kitob tizimi shartlarining birlashtirilishi;
- valyuta kurslari rejimlarini tartiblashtirish va valyuta cheklovlarini tartibga solish; – xalqaro valyuta likvidligini tartibga solish;
- kredit, sug‘urta, investitsiya va fond operatsiyalari xalqaro qoidalarini birlashtirish;

Xulosa: O‘zbekistonda investitsiya jarayonlarini boshqarish va bo‘sh turgan pul mablag‘larni iqtisodiyotiga jalb qilishning samarali vositasi bo‘lgan moliya bozorining shakllanishi 90-yillar boshlariga to‘g‘ri keladi. 1993-yil 2-sentabrda bu bozor faoliyatining huquqiy bazasi bo‘lgan. O‘zbekiston Respublikasining “Qimmatli qog‘ozlar va fond birjasi to‘g‘risida” qonuni qabul qilindi. O‘zbekiston Moliya vazirligi mamlakat Moliya bozorini o‘rta va uzoq muddatda rivojlantirish konsepsiyasi loyihasini ishlab chiqdi. Hujjat normativ huquqiy hujjatlarning muhokamasi portalida e‘lon qilindi. O‘zbekistonda 2017-2021 yillarda moliya bozorini rivojlantirish konsepsiyasi loyihasi ishlab chiqildi. Moliya bozorini rivojlantirish konsepsiyasi loyihasi O‘zbekiston Moliya vazirligi tomonidan Koreya

fond birjasi, BMT Taraqqiyot dasturi, Xalqaro moliya korporatsiyasi, Vazirlar Mahkamasi huzuridagi Prognozlashtirish va makroiqtisodiy tadqiqodlar Instituti hamda boshqa tuzilmalar bilan hamkorlikda ishlab chiqildi. Yuqoridagilardan kelib chiqqan holda xulosa qilishimiz mumkinki, O‘zbekiston Respublikasida moliya bozorini rivojlantirish borasida bir qator salmoqli ishlar olib borilmoqda va o‘ylaymizku bu albatta o‘z samarasini beradi. Yaqin kelajakda ushbu ustuvor yo‘nalishlarning samarasini kuzatishimiz mumkin bo‘ladi.

Foydalanilgan adabiyotlar ro‘yxati:

1. Akramovich N. A. THE PRIORITY OF USING INNOVATIVE TECHNOLOGIES IN THE AGRICULTURAL EDUCATION SYSTEM //Journal of Academic Research and Trends in Educational Sciences. – 2022.
2. Хакимов О. М., Курбанов З. Х., Мухаммедов Ф. Реализация возможностей получения легких наполнителей на основе меньше пластиковых почв в нашей республике //Science and Education. – 2021.
3. Мухтаров Б. А., Ортиков Ё. Ю. Культурное и экономическое развитие туризма в Узбекистане //Молодой ученый. – 2016.
4. Rashidov U., Rashidov A. Assessment of Costs For the Quality of Logistics Activities //INTERNATIONAL JOURNAL OF BUSINESS DIPLOMACY AND ECONOMY. – 2022. – T
5. Ҳосилмуродов И., Султоналиева Г. Тафаккур услубининг фалсафий методологик таҳлили //Zamonaviy innovatsion tadqiqotlarning dolzarb muammolari va rivojlanish tendensiyalari: yechimlar va istiqbollar. – 2022
6. Nodira T. INNOVATIVE MANAGEMENT IN THE DEVELOPMENT OF THE HIGHER EDUCATION SYSTEM //Journal of Academic Research and Trends in Educational Sciences. – 2022. – T. 1. – №. 10. – С. 346-351.
7. Karimova A. M. SOURCES OF FINANCIAL AND CREDIT SUPPORT AND FACTORS HINDERING THE DEVELOPMENT OF TOURISM ENTERPRISES //Thematics Journal of Business Management. – 2021. – T. 10. – №. 7.

8. Zuhur N. et al. TRANSITION OF HIGHER EDUCATION INSTITUTIONS OF UZBEKISTAN TO A CREDIT-MODULAR SYSTEM //ResearchJet Journal of Analysis and Inventions. – 2022. – Т. 3. – №. 1. – С. 123-127.

9. Bekmurodov A. THE IMPACT OF TRANSFORMATION PROCESSES ON THE ACTIVITIES OF COMMERCIAL BANKS //Archive of Conferences. – 2021. – С. 52-54.

13. Жулибой угли, О., & Убайдуллаева, Л. А. кизи . (2023). ЎЗБЕКИСТОНДА РАҚАМЛИ БАНКИНГНИ РИВОЖЛАНТИРИШ ЙЎЛЛАРИ. SCHOLAR, 1(29), 66–73.

ISSUES OF USING THE EXPERIENCES OF FOREIGN COUNTRIES IN THE DEVELOPMENT OF CATERING ENTERPRISES OF OUR REPUBLIC

Abdukhamid Abdumalikovich Bektemirov

Doctor of Philosophy in Economics,
Samarkand Institute of Economics and Service

Sitora Otabekovna Hamroyeva

Student, Samarkand Institute of Economics and Service

***Annotation:** In this article, the main attention given to the issues of researching the experience gained in the market of catering services of foreign countries and developing the working performance of catering enterprises of our Republic.*

***Key words:** service industry, services market, catering company, restaurant, service, cafe, bar, digital technologies, artificial intelligence, innovation, electronic menu.*

INTRODUCTION

Today, in the conditions of globalization that is occurring in the world economy, market relations are deepening, and the importance of innovative approaches and digital technologies in the economy is increasing. In such conditions, the share of the service sector in the global GDP has averaged 60 %¹ in the last ten years, and it has become a “driver” sector among the sectors of the world economy, which indicates the rapid adaptability of this sector to the trends observed in the world economy.

In our country, after we gained independence, a number of constructive works are being carried out to build and develop our economy based on market laws. As a

¹<https://www.statista.com/statistics/256563/share-of-economic-sectors-in-the-global-gross-domestic-product/>

result of these large-scale socio-economic reforms, growth dynamics are observed in all branches and sectors of our national economy. In particular, we can cite the fact that the share of the service sector in the GDP of our country has been on average 40% for the last five years.

As a result of our transition to an economy based on market relations in our republic, positive changes were observed in the service sector as well as in a number of sectors and industries. In particular, the process of privatization has accelerated in the public catering network, which provides accommodation and catering services to the population, and catering enterprises of various ownership forms have begun to be established. Specifically, statistics show that in the last ten years, the number of economic entities providing accommodation and food services within the framework of enterprises and organizations operating in the sector of the economy of our republic has increased by 24,807 and made 36,811. we can see (Fig. 1).

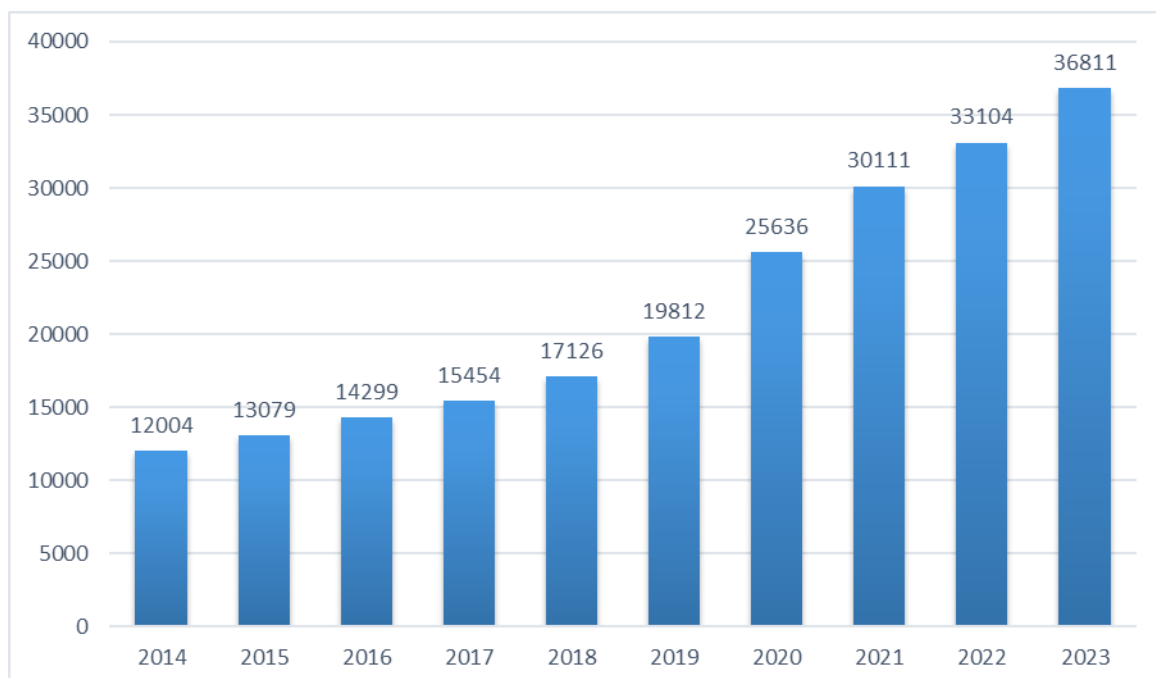

Figure 1. The number of Enterprises Providing Catering Services in Uzbekistan.¹

¹Information from the Statistical Agency under the President of the Republic of Uzbekistan. www.state.uz

At the same time, it should be noted that the development of national catering Enterprises is formed by changes in consumer preferences, culinary trends and economic factors. Public catering businesses include a wide range of businesses providing services through food and beverages for events, institutions, businesses and individuals. Various factors, influence on the development of public serveries.

LITERATURE ANALYSIS AND METHODOLOGY.

Research on the issues of developing a national catering network, ensuring the effectiveness of services in the national catering services market and modernizing the works of public catering enterprises has been researched by a number of scientists from our country, such as J.Kurbanov¹, I.Tukhliyev², T.Sharipov³, D.Aslanova⁴, I.Erbotayev⁵, Sh.Saifuddinov⁶, S.Safaeva⁷, I.Ivatov⁸ and others. In Particular, J.Kurbanov and R.Kurbanova In their research work, gurbanova has carried out research on the issues of modernization of public catering enterprises and improving the efficiency of service in them, and made scientific proposals for the development of the activities of catering enterprises.

D.Aslanova, T.Khudayshukurov, and N.Mominov in the educational manual “Dunyo xalqlari ovqatlanishining o‘ziga xos xususiyatlari (*Peculiarities of the People’s Nutrition Whole Around the World*)”, touched on the economic improvement of catering enterprises in our country and the factors affecting works of catering enterprises.

¹J.Kurbanov, R.Kurbanova. “Umumiy ovqatlanish korxonalarini modernizatsiyalash va ularda xizmatlar ko‘rsatish samaradorligini oshirish”. Monograph. – 2020., J.Kurbanov, R.Kurbanova. “Xizmat ko‘rsatish korxonalarining elektron texnikasi”. – Samarkand, 2017. - 169 p.

²I.Tukhliyev, R.Hayitboyev, B.Sh.Safarov, G.R.Tursunova. “Turizm”, Textbook, - T., 2014. - 389 p

³T.S.Sharipov. “Umumiy ovqatlanish korxonalarini samaradorligini oshirishning tashkiliy-iqtisodiy mexanizmlarini takomillashtirish (Samarqand viloyati misolida)”. Dissertation abstract for the degree of candidate of economic sciences. - S.: SamISI, 2010.

⁴D.Aslanova, T.Xudayshukurov, N.Mominov. “Dunyo xalqlari ovqatlanishining o‘ziga xos xususiyatlari”. Study guide. - T., 2006. - 7 p.

⁵I.Erbotayev. Umumiy ovqatlanish va xizmat madaniyati. Books I and II. Study guide. - T.: Abdulla Qodiriy nomidagi xalq merosi, 2003. – 3- 288 p.

⁶Sh.Sayfuddinov, F.Xalimova. “Servis faoliyati” Study guide. – T.: Iqtisodiyot – 2019.

⁷S.Safayeva. Restoran biznesida zamonaviy marketing tadqiqotlarining o‘rni. // Birja-ekspert. №1. 2012, S.Safayeva Restoran biznesi marketingi. Study guide. - T.:TDIU, 2014. – 284 p.

⁸I.Ivatov. Restoran menejmenti. Study guide. - T.: Iqtisodiyot, 2007.

Sh.Saifuddinov and F.Khalimova expressed their opinion in their educational manual" service activities" about the role and importance of public catering enterprises in strengthening the flow of tourists to our country.

However, the issues related to the existing experiences and positive results of foreign countries achieved in this direction in the development of the market of catering services of our republic are not sufficiently researched.

ANALYSIS AND RESULTS.

During today's rapid development, the market of catering services of foreign countries is rapidly developing through the transformation of technologies related to food processing, the development of communications, means of supply of products and raw materials, the activation of many production processes.

Currently, as a result of the formation and widespread popularity of the culture of human visits to catering enterprises and the growing demand for catering services in the world, the desire to organize work on the basis of modern approaches to the activities of catering services and enterprises providing these services is growing. These changes are associated with the emergence of new goals aimed at deepening the financial independence of enterprises, improving management methods and increasing competitiveness.

Trends in the catering sector of the United States, Japan and Western European countries indicate that investments in catering enterprises are among those that are fast-absorbing and have the opportunity to make a profit in the short term. Investments in the catering sector in these countries have an average turnover, and this happens 4-5 times faster than the average for all enterprises of the economy of these countries.

Common catering establishments in the catering services market of foreign countries today are as follows:

- cafeterias in the form of "check", such as kitchens and cafes (semi-automated and fully automated);

- fast food cafeterias
- grill bars;
- cafe “shop”;
- small restaurants and other businesses that work on the basis of the use of ready-made food or semi-finished products.

Today, almost all countries have been suffering from different cases associated with improper nutrition (overweight, increased blood pressure, diabetes mellitus, gout, etc.). However, in South Korea, this indicator is much lower, and for this reason, it is advisable to study the experiments related to nutrition in this state.

The food services market in the South Korean state is developing in connection with the growing infrastructure and transportation development, as well as the increased demand for fast food. The South Korean food service industry can be divided into full-service restaurants, fast-service restaurants, street shopping stalls and kiosks, cafes and bars, among others. The catering market in this country is divided into independent food service and chain catering service. The main participants in the above market are "Starbucks", " Yum! Brands", “McDonald’s”, “Balwoo Gongyang”, “Yongsusan”, "Burger King", etc. Catering services in South Korea can be defined as a service-oriented business in hospitals, homes, hotels, studios, remote locations, cruise ships, gardens, or venues for weddings, banquets, or events for major corporate meetings.¹

Currently, as a result of the development of digital technologies, the use of an artificial intelligence-based robotic system is gaining popularity in South Korean catering enterprises.

In fact, during today’s rapid development, it is not difficult to notice the influence of artificial intelligence on various aspects of our life. In particular, in the catering enterprises of developed countries of the world, the robotic system today suffers a lot, and the South Korean state is clear evidence of this. In the context of

¹<https://www.expermarketresearch.com/reports/south-korea-food-service-market>

South Korean cuisine, some robotic restaurants include automation in the preparation and serving of traditional Korean dishes, offering a futuristic twist to the dining experience. This may include robotic arms for cooking, automated conveyor systems for food delivery, and even robotic servers for bringing dishes to tables. One notable example is the use of robotic arms for tasks such as cooking meat in Korean barbecue restaurants. These sophisticated robotic systems can accurately cook and rotate meat, allowing precise control of the cooking process. In addition, some establishments use robots for tasks such as making noodles, making dumplings, and even serving customers, and this creates a unique and futuristic dining environment.

When the activities of many South Korean-based restaurants are studied, you can witness that robots, and not working waiters, accept orders from customers. In addition, special electronic menus inform consumers of the energy value (kcal) contained in any dish. This creates additional comfort for the end-users in their bakery. Below we can see, as an example, robots designed for use in recently created catering enterprises of companies in the South Korean state, which create similar artificial intelligence. Today, South Korea's Knowledge Transfer (KT) company has launched two new service robots, both based on artificial intelligence (AI) technology, aimed at restaurants seeking to ease their operational burdens using robots. Two new generations of service robots based on artificial intelligence are designed to transport food and drink in a variety of indoor environments, including uneven tiles and uneven surfaces, using suspension construction devices optimized for stability. In addition, stability is significantly improving, so now several robots can work in one place at the same time. Another feature of the new robots is that they are adapted to work in coordination with kiosks or tablets in catering establishments and stores. For example, robots will respond to customers if they have a request or call from a tablet on the table.

The development of today's digital technologies has a significant impact on enterprises operating in the catering sector, among the sectors of the economy. Online platforms and mobile apps have made it easier for consumers to find and engage in

catering services while allowing catering businesses to simplify their activities and expand their customer base. In addition, the technology has facilitated the use of data analysis and customer relationship management systems, allowing catering businesses to better understand their customers' wishes and adapt their services accordingly. There are many convenient aspects of using artificial intelligence (robots) in catering enterprises, the main of which are: to prevent labor shortages, reduce excessive time spent in the process of activity, increase profits in exchange for a reduction in the salary paid to workers, ensure the accuracy and transparency of the services provided at the enterprise.

CONCLUSION

As we all know, catering establishments play an important role in the food industry by providing services through a wide range of foods and beverages for various activities. As consumer demand for catering services grows, businesses need to adapt to changing consumer preferences, dietary restrictions, and culinary trends. The application of sustainability practices, the offer of various menu options and excellent customer service are the main factors that distinguish catering establishments in a competitive market. In general, catering establishments provide a valuable service that brings people together through unforgettable eating experiences, making an important contribution to the culinary landscape.

We are now witnessing the rapid development of 21st century technologies. Catering establishments in developed countries of the world are also making good use of modern technical and technological innovations, and this provides them with great facilities. The international pandemic (COVID-19), which occurred in particular, meant how much modern technology is needed in catering enterprises. The COVID-19 pandemic has exacerbated changes in the catering industry. In terms of safety and hygiene, contactless delivery as well as individual packaging spurred the transition. Remote work and virtual events also provided new opportunities for catering businesses to provide customized services to online meetings, conferences and virtual meetings. Catering establishments were also forced to adapt to emerging

food safety standards. The demand for creative and unique culinary experience has led catering businesses to invest in research and development to differentiate their offerings and stay ahead of industry trends. In addition, the globalization of catering culture has had a significant impact on the development of catering enterprises.

In general, the development of catering Enterprises is a dynamic process that continues to be formed by changing consumer behavior, culinary trends, technological advances and market dynamics. As the industry continues to develop, catering businesses will have to adapt to new challenges and opportunities, including digital transformation, sustainability, and the demands of emerging consumers, to succeed in a rapidly changing business environment.

We also want to develop catering enterprises in our country and increase the visit of residents and tourists to these enterprises through this, it is necessary that we comply with the above requirements and boldly introduce modern technologies and creative and modern innovative approaches in catering enterprises, and establish a more productive usefulness of existing resources in enterprises.

LIST OF REFERENCES

1. J.Kurbanov, R.Kurbanova. “Umumiy ovqatlanish korxonalarini modernizatsiyalash va ularda xizmatlar ko‘rsatish samaradorligini oshirish”. Monograph. – 2020., J.Kurbanov, R.Kurbanova. “Xizmat ko‘rsatish korxonalarining elektron texnikasi”. – Samarkand, 2017. - 169 p.
2. I.Tukhliyev, R.Hayitboyev, B.Sh.Safarov, G.R.Tursunova. “Turizm”, Textbook, - T., 2014. - 389 p
3. T.S.Sharipov. “Umumiy ovqatlanish korxonalarini samaradorligini oshirishning tashkiliy-iqtisodiy mexanizmlarini takomillashtirish (Samarqand viloyati misolida)”. Dissertation abstract for the degree of candidate of economic sciences. - S.: SamISI, 2010.
4. D.Aslanova, T.Xudayshukurov, N.Mominov. “Dunyo xalqlari ovqatlanishining o‘ziga xos xususiyatlari”. Study guide. - T., 2006. - 7 p.

5. I.Erbo‘tayev. Umumiy ovqatlanish va xizmat madaniyati. Books I and II. Study guide. - T.: Abdulla Qodiriy nomidagi xalq merosi, 2003. – 3- 288 p.
6. Sh.Sayfuddinov, F.Xalimova. “Servis faoliyati” Study guide. – T.: Iqtisodiyot – 2019.
7. S.Safayeva. Restoran biznesida zamonaviy marketing tadqiqotlarining o‘rni. // Birja-ekspert. №1. 2012, S.Safayeva Restoran biznesi marketingi. Study guide. - T.:TDIU, 2014. – 284 p.
8. I.Ivatov. Restoran menejmenti. Study guide. - T.: Iqtisodiyot, 2007.
9. <https://www.statista.com>
10. <https://www.stat.uz>
11. <https://www.expermarketresearch.com>
12. <https://m.koreatimes.co.kr>

USE OF METAPHORS IN UZBEK AND FRENCH

Sultonova Tabassum

Master, Fergana State University

Annotation

In the article, studies on the study of the phenomenon of metaphor in Uzbek and French languages were studied and opinions were analyzed. Analysis of how the use of metaphors in Uzbek and French languages reflects cultural nuances.

Keywords: *metaphor, transfer of meaning, cognitive metaphor, cognitive linguistics, conceptual approach, concept, linguistic phenomenon.*

INTRODUCTION

Metaphors serve as linguistic bridges, linking abstract concepts to tangible experiences. In both Uzbek and French, these rhetorical devices enrich communication by infusing language with vivid imagery and cultural nuances.

In the Uzbek language, metaphors often draw from the rich tapestry of nomadic life, weaving elements of nature and tradition into everyday expressions. For instance, the metaphor "yozma kun" (summer day) might signify a fleeting moment or a short-lived opportunity, reflecting the ephemeral nature of Uzbek summers. Such metaphors connect speakers to their cultural roots and convey nuanced meanings beyond literal interpretation.

In contrast, French metaphors often embody the elegance and romance associated with the language. Take the metaphor "fil de la vie" (thread of life), which conveys the fragility and interconnectedness of existence. French metaphors often mirror the country's artistic and literary heritage, evoking imagery from classic literature, art, and history.

In both languages, metaphors serve as vessels of cultural transmission, encapsulating shared experiences and values. While Uzbek metaphors echo the pastoral rhythms of Central Asian life, French metaphors resonate with the sophistication and artistic finesse synonymous with French culture.

Exploring metaphors in Uzbek and French provides a fascinating glimpse into the cultural psyche of these communities. The vivid imagery embedded in metaphors becomes a linguistic kaleidoscope, revealing the unique perspectives and values that shape communication in these languages.

RESEARCH MATERIALS AND METHODOLOGY

In the evolving landscape of global communication, the relevance of Uzbek and French metaphors transcends linguistic boundaries, offering profound insights into cultural identity, societal values, and shared human experiences.

Uzbek metaphors, deeply rooted in nomadic traditions and nature, continue to be relevant in modern contexts

In a globalized world, where cultural diversity is both celebrated and challenged, the use of metaphors becomes a powerful tool for cross-cultural communication. The unique metaphoric landscapes of Uzbek and French provide individuals with the means to express complex ideas and emotions in ways that transcend literal language barriers.

Furthermore, as societies grapple with issues of identity, heritage, and societal shifts, these metaphors serve as touchstones, grounding individuals in the cultural narratives that shape their collective consciousness. They become instruments of cultural preservation, allowing communities to maintain a connection with their roots while adapting to the demands of contemporary life.

Metaphors, the artful use of language to draw parallels between seemingly unrelated concepts, are the lifeblood of literature. Across cultures and epochs, metaphors serve as powerful tools for writers to convey complex emotions, abstract ideas, and vivid imagery, adding depth and resonance to the written word

In literature, metaphors function as windows into the human experience. They allow readers to connect with the narrative on a visceral level, transcending the literal and engaging with the symbolic. For instance, when a writer describes a character's heartache as a "stormy sea," the metaphor not only paints a vivid picture but also conveys the emotional turbulence that words alone might struggle to capture.

Metaphors breathe life into descriptions, infusing them with layers of meaning and nuance. Consider the metaphorical use of light and darkness in literature—a timeless motif. It goes beyond mere illumination; light becomes a symbol of hope, enlightenment, or truth, while darkness may represent ignorance, despair, or the unknown. Metaphors, in this context, become literary alchemists, transforming words into potent symbols that resonate across cultures and generations.

RESEARCH RESULTS AND DISCUSSION

Literary analysis often revolves around dissecting metaphors to uncover hidden meanings and understand the author's intent. Why does Shakespeare compare life to a "brief candle" in "Macbeth"? The metaphor invites readers to contemplate the ephemeral nature of existence, fostering a deeper connection with the profound themes explored in the play.

Metaphors aren't confined to specific genres or styles; they permeate poetry, prose, drama, and even non-fiction. In George Orwell's "Animal Farm," the metaphor of the farmyard allegorically reflects the socio-political landscape, offering readers a lens through which to critique and reflect upon human society.

In essence, metaphors are literary catalysts that transform language into a dynamic, multi-dimensional tool. They invite readers to partake in a shared journey of interpretation and understanding, where the richness of metaphorical expression fuels the imagination and transcends the boundaries of the literal. As literature continues to evolve, metaphors remain indispensable, offering writers and readers alike a timeless means to explore the profound intricacies of the human condition.

CONCLUSION

In conclusion, the relevance of Uzbek and French metaphors today lies in their ability to bridge the gap between tradition and modernity, offering a timeless richness to language that reflects the dynamic nature of human experience. These metaphors are not merely linguistic embellishments; they are windows into the collective soul of cultures, providing a shared language through which individuals can navigate the complexities of the present while honoring their cultural heritage.

As we conclude our exploration, it becomes evident that Uzbek and French metaphors are not just linguistic devices; they are vessels of cultural heritage, windows into the soul of communities. Whether evoking the nomadic spirit of Central Asia or the poetic resonance of French elegance, these metaphors serve as bridges that connect individuals across time and space, fostering a deeper appreciation for the diversity of human expression and the enduring power of language.

REFERENCES

1. Турсунова, М. (2023). СТАРОФРАНЦУЗСКИЙ ЯЗЫК В IX-XIII ВЕКАХ. *SCHOLAR*, 1(31), 84-88.
2. Турсунова, М. (2023). ЛАТЫНЬ КАК ЯЗЫК СОЦИАЛЬНОГО ПРОГРЕССА СТАРОФРАНЦУЗКОГО ЯЗЫКА. *SCHOLAR*, 1(31), 89-92.
3. Турсунова, М. (2023). СИНТАКСИС В СТАРОФРАНЦУЗКАХ ПИСЬМЕННЫХ ИСТОЧНИКАХ. *SCHOLAR*, 1(16), 73-77.
4. Турсунова, М. (2023). ГРАММАТИЧЕСКИЕ ИЗМЕНЕНИЯ В СТАРОФРАНЦУЗКАХ ПИСЬМЕННЫХ ИСТОЧНИКАХ. *SCHOLAR*, 1(16), 78-81.
5. Турсунова, М. (2023). МЕСТОИМЕНИЯ И ДЕТЕРМИНАНТЫ В СТАРОФРАНЦУЗКОМ ЯЗЫКЕ. *ERUS*, 2(16), 307-309.
6. Bernstein Basil, *Langage et classes sociales*, Paris, Minuit, 1975

7. Jean-Marie Fournier, Valérie Raby. *Faire une histoire de la grammaire française aujourd'hui : faits, hypothèses, propositions*. ISBN 978-2-7598-0358-3, Paris, 2008, Institut de Linguistique Française

8. Claudio Galderisi et Jean-Jacques Vincensini. *De l'ancien français au français moderne. Théories, pratiques et impasses de la traduction intralinguale*. 2015, Brepols Publishers n.v., Turnhout, Belgium.

LE RÔLE DES MÉTAPHORES OUZBÈQUES ET FRANÇAISES DANS LA SCIENCE

Sultonova Tabassum

étudiante en master, Université d'État de Ferghana

ANNOTATION

cet article parle du rôle, de l'utilisation, de l'importance et de l'interrelation des métaphores en ouzbek et en français. Leur rôle dans le développement est mis en avant

Mots clés : langage, métaphore, expressions, idiome, linguistique cognitive

INTRODUCTION

Les métaphores, en tant qu'outils linguistiques, jouent un rôle essentiel dans la transmission de concepts complexes en science. Les métaphores ouzbèques et françaises, bien que issues de contextes culturels différents, partagent la capacité universelle d'illustrer des idées abstraites.

En Ouzbékistan, les métaphores scientifiques peuvent puiser dans des éléments de la nature ou des références historiques locales. Par exemple, décrire un processus complexe comme "l'éclosion d'une fleur au printemps" pourrait être une métaphore commune, reliant la croissance naturelle à un phénomène scientifique.

En France, les métaphores scientifiques peuvent être influencées par la richesse de la langue française et sa longue histoire académique. Les expressions comme "éclairer une idée" peuvent être utilisées pour décrire la clarification d'un concept scientifique, empruntant à la notion de lumière pour représenter la compréhension.

MATÉRIEL ET MÉTHODOLOGIE DE RECHERCHE

Cependant, il est important de noter que les métaphores ne sont pas simplement des ornements linguistiques. Elles jouent un rôle crucial dans la vulgarisation scientifique en rendant les concepts plus accessibles au grand public. Les scientifiques utilisent souvent des métaphores pour relier des idées abstraites à des expériences quotidiennes, facilitant ainsi la compréhension.

Le choix de métaphores peut également refléter les priorités culturelles et les références locales. Alors que les métaphores ouzbèkes pourraient s'appuyer sur des éléments spécifiques de la vie quotidienne en Ouzbékistan, comme le pastoralisme ou l'agriculture, les métaphores françaises pourraient puiser dans des images liées à l'histoire, à l'art ou à la cuisine.

Les métaphores, véritables joyaux linguistiques, revêtent une importance particulière dans la communication scientifique en Ouzbékistan, où la richesse culturelle et la diversité des expressions ajoutent une dimension unique à la transmission des connaissances.

En Ouzbékistan, les métaphores scientifiques puisent souvent dans le riche tissu culturel du pays. Par exemple, comparer un processus complexe à "l'épanouissement d'une fleur au désert" peut non seulement évoquer la nature aride du pays mais aussi symboliser la résilience et l'émergence au milieu de défis inhérents à la recherche scientifique.

DISCUSSION

L'utilisation de métaphores ouzbèkes dans la science joue un rôle crucial en établissant des liens entre les concepts abstraits et les expériences de la vie quotidienne, rendant ainsi la science plus accessible à un public diversifié. Ces

métaphores ne sont pas simplement des choix linguistiques, mais des portes d'entrée culturelles qui permettent de créer un dialogue entre la science et la riche histoire ouzbèke.

L'importance des métaphores dans la science ouzbèke réside également dans leur capacité à transcender les barrières linguistiques. En utilisant des images et des expressions familières, les scientifiques ouzbeks peuvent communiquer des idées complexes de manière à la fois précise et accessible, renforçant ainsi l'engagement du public envers la recherche scientifique.

Parallèlement, les métaphores françaises, bien que provenant d'une culture différente, peuvent également être intégrées dans le discours scientifique en Ouzbékistan, élargissant ainsi la palette linguistique et culturelle des chercheurs locaux. Cela favorise un échange fructueux d'idées entre les deux cultures et enrichit le paysage scientifique ouzbek.

CONCLUSION

En conclusion, les métaphores ouzbèkes dans la science ne sont pas simplement des embellissements linguistiques, mais des outils puissants qui établissent des ponts entre la complexité scientifique et la diversité culturelle de l'Ouzbékistan. Elles contribuent à humaniser la science, à la rendre plus accessible et à célébrer la singularité culturelle du pays dans le contexte mondial de la recherche scientifique, bien que les métaphores scientifiques puissent varier entre les cultures ouzbèke et française, leur rôle fondamental dans la simplification et la transmission des idées scientifiques demeure universel. Ces métaphores sont des ponts linguistiques qui permettent de franchir la frontière entre la complexité de la science et la compréhension du grand public, enrichissant ainsi le dialogue scientifique à l'échelle mondiale.

LITTÉRATURE UTILISÉE

1. Турсунова, М. (2023). МЕСТОИМЕНЕНИЯ И ДЕТЕРМИНАНТЫ В СТАРОФРАНЦУЗКОМ ЯЗЫКЕ. *ERUS*, 2(16), 307-309.
2. Bernstein Basil, *Langage et classes sociales*, Paris, Minuit, 1975
3. Jean-Marie Fournier, Valérie Raby. *Faire une histoire de la grammaire française aujourd'hui : faits, hypothèses, propositions*. ISBN 978-2-7598-0358-3, Paris, 2008, Institut de Linguistique Française
4. Claudio Galderisi et Jean-Jacques Vincensini. *De l'ancien français au français moderne. Théories, pratiques et impasses de la traduction intralinguale*. 2015, Brepols Publishers n.v., Turnhout, Belgium.
5. Stéphanie Choisy. *Le domaine public en droit d'auteur*. — Paris: Litec,
6. O'zbekiston Milliy Ensiklopediyasi. 9-tom, T.2005.
7. J. Kilpi and I. Norros, "Testing the Gaussian approximation [of aggregate traffic](#)," in Proceedings of the 2nd ACM SIGCOMM Internet Measurement Workshop, (Marseille, France), pp. 49-61, 2002

MOLIYA BOZORI INSTRUMENTLARINING BOZOR BAHOSI VA UNGA TA'SIR QILUVCHI OMILLAR

Tursunov Faridun Mustafoyevich

Samarqand iqtisodiyot va servis instituti,

“Bank ishi” kafedrası assistenti

tursunovfaridun4330@gmail.com

Yusupov Ulmasbek Asadullo o'g'li

Samarqand iqtisodiyot va servis instituti talabasi

yusupovulmasbek07@gmail.com

ANNOTATSIYA

*Biz ushbu maqolada moliya bozori instrumentlarining bozor bahosi va unga ta'sir qiluvchi omillar hamda instrumentlarning tavsifi, tahlili, bozordagi o'rnini ko'rib chiqdik. Ushbu maqolada moliya bozorining asosiy segmentlari sifatida ssuda kapitallari bozori, valyuta bozori, qimmatli qog'ozlar bozori, sug'urta bozori, lizing bozori va boshqalarni ta'rifi, tavsifi va ba'ze ko'rsatkichlarini ketirib o'tganmiz. Mazkur maqolada ba'ze kerakli adabiyotlar va turlixil ped-
texnologiyalardan foydalanilgan.*

***Kalit so'zlar:** moliya bozori, moliya bozori instrumentlari, tijorat banki, korporativ resurslar, potentsial, bank ssudasi, depozit, diskont siyosati, emitentlar, inflyatsiya.*

MARKET VALUATION OF FINANCIAL MARKET INSTRUMENTS AND FACTORS AFFECTING IT

ABSTRACT

In this article, we examined the market assessment of financial market instruments and the factors affecting it, as well as the description, analysis of instruments, their position in the market. In this article, we have summarized the definition, description and some indicators of the loan capital market, foreign exchange market, securities market, insurance market, leasing market, etc. as the main segments of the financial market. Some of the necessary literature and turlixil ped-technologies were used in this article.

Keywords: *financial market, financial market instruments, commercial bank, corporate resources, potential, bank loan, deposit, discount policy, issuers, inflation.*

KIRISH

O‘zbekiston Respublikasida olib borilayotgan keng ko‘lamli islohotlar mamlakatda ijtimoiy yo‘naltrilgan bozor iqtisodiyotiga asoslangan demokratik jamiyat qurishda qaratilgan bo‘lib, ularning asosiy mahsullaridan biri tez sur‘atlar bilan rivojlanayotgan milliy moliya bozori hisoblanadi. Moliya bozorda harxil moliyaviy xizmatlar taklif etiladi. Moliya bozori bozor iqtisodiyoti sharoitida moliyaviy resurslarining subektlari o‘rtasida taqsimlanishida katta ahamiyat kasb etadi. Biz mazkur maqolada yuqoridagi asosiy instrumentlarning tavsifi, tahlili, bozordagi o‘rni, bahosi va ularga ta’sir etuvchi omillarni ko‘rib chiqamiz. Ushbu maqolada moliya bozorining asosiy segmentlari sifatida ssuda kapitallari bozori, valyuta bozori, qimmatli qog‘ozlar bozori, sug‘urta bozori, lizing bozori va boshqalarni ta’rifi, tavsifi va ba’ze ko‘rsatkichlarini ketirib o‘tganmiz.

Hozirgi globallashuv sharoitida fond bozorlari iqtisodiyatning asosiy tarmog‘i bo‘lib kelmoqda. Bundan ko‘rinib turbdiki, qimmatli qog‘ozlar bozorini rivojlantirish iqtisodiyotni rivojlantirish demakdir. Hozir jahon fond bozorlari bir qancha muammoli holatlar vujudga kelmoqda. Prezidentimiz bu muammolar haqida quyidagi fikrlarini bildirganlar: - “Muhim masala - yurtimizda fond bozori, fond birjasini yanada rivojlantirish uchun Qimmatli qog‘ozlar bozorini muvofiqlashtirish va

rivojlantirish markazi ishini tubdan qayta tashkil etish lozim. Shu maqsadda 2018-yildan boshlab elektron savdo maydonlari orqali davlat aktivlarini sotish bo'yicha elektron tizim tashkil etiladi. 2018-yilda bank tizimi faoliyatini rivojlantirish bo'yicha belgilangan vazifalarni amalga oshirishda banklar bilan tadbirkorlik subyektlari o'rtasida samarali va o'zaro manfaatli hamkorlik munosabatlarini ta'minlash masalalariga asosiy e'tiborni qaratish zarur. Valyuta bozorini isloh qilishga qarshi bo'lgan ayrim "ekspertlar"ning ikkilanishi va "maslahat"lariga qaramasdan, biz qisqa muddatda xalqaro standartlar asosida valyutani liberallashtirish jarayonini boshladik. Lekin biz yaxshi tushunamizki, bu ish ushbu sohadagi islohotlarning boshlanishi, xolos. Valyuta siyosati biznes va iqtisodiyotni rivojlantirish manfaatlariga to'liq xizmat qilishi, investitsiya faoliyatiga ijobiy turtki berishi lozim"[1].

ADABIYOTLAR TAHLILI VA METODOLOGIYA

Zamonaviy iqtisodiyotda qimmatli qog'ozlar bozori juda muhim o'rin egallaydi. Iqtisodiyotni barqarorlashtirish va rivojlantirish uchun samarali iqtisodiy siyosat yurgizish bilan bir vaqtda, moliyaviy soxada institutional islohotlar o'tkazilishi lozimligi ayni haqiqatdir. Bozor iqtisodiyoti sharoitida fond bozorida qimmatli qog'ozlardan maqbul tarzda foydalanish imkoniyatini yaratuvchi barqaror moliyaviy tizim sifatida muxim ahamiyat kasb etadi. Bunday moliyaviy tizimga ega mamlakatlar iqtisodiy xatarlarga bardoshli bo'ladilar[2].

Moliya bozori haqida turlixil qarashlar mavjud, masalan A. Allayorovning fikriga ko'ra "Moliya bozori - bu monetizatsiyalashgan real investitsion bazisga ekvivalent moliyaviy instrumentlar bilan bog'liq tashkillashgan iqtisodiy - xuquqiy mexanizm bilan ta'minlangan munosabatlarni maqsadli amalga oshiruvchi, iqtisodiyot sub'ektlari uchun zaruriy bozor sharoitlarini yaratib beruvchi majmua sifatida namoyon bo'luvchi tizim" hisoblanadi[3]. Birqator o'zbek iqtisodchilari Sh.Sh. Shoxa'zamiy, K. Ismoilov, Sh. Q. Fozilchayev, J. I. Karimqulovlar qarashlariga ko'ra "Moliya bozori - ortiqcha mablag'larga ega odamlardagi pul mablag'larini pul mablag'lari yetishmayotganlarga o'tkazib berishga xizmat qiluvchi

bozor hisoblanadi. Har qanday alohida olingan tovar bozor narxi uning bozorga olib chiqilgan miqdori va ushbu tovarning tabiiy narxi yoki to'liq qiymatini to'lab, berishga tayyor bo'lganlar tomonidan unga bo'lgan talab nisbati bilan aniqlanadi"[4].

Rivojlanayotgan mamlakatlar iqtisodiyoti rivojlanishining hozirgi bosqichida xalqaro talablar va standartlarni hisobga olgan holda tijorat banklarining aktivlari va majburiyatlarini boshqarish muammolari ortib bormoqda. Ushbu xalqaro ko'rsatkichlarni samarali joriy etish bank faoliyati holatining o'ziga xos xususiyatlarini va ushbu jarayonga ta'sir etuvchi omillarni aniqlash va hisobga olishda mumkin[5].

NATIJALAR

Moliya bozori – bu moliyaviy xizmatlar taklif etiladigan bozordir. Hozirda moliya bozori yuqori darajada tashkillashgan va uzluksiz rivojlanayotgan, rogan sari jahon miqyosida globallashib borayotgan alohida bir butun va o'z muhitiga ega munosabatlar va institutlar (qatnashchilar) majmuasi sifatida namoyon bo'luvchi murakkab tizim ekanligi aniq bo'lmoqda. Moliya bozorining tuzulmaviy-funksional modeli quyidagi rasmda ko'rishimiz mumkin(1-rasm).

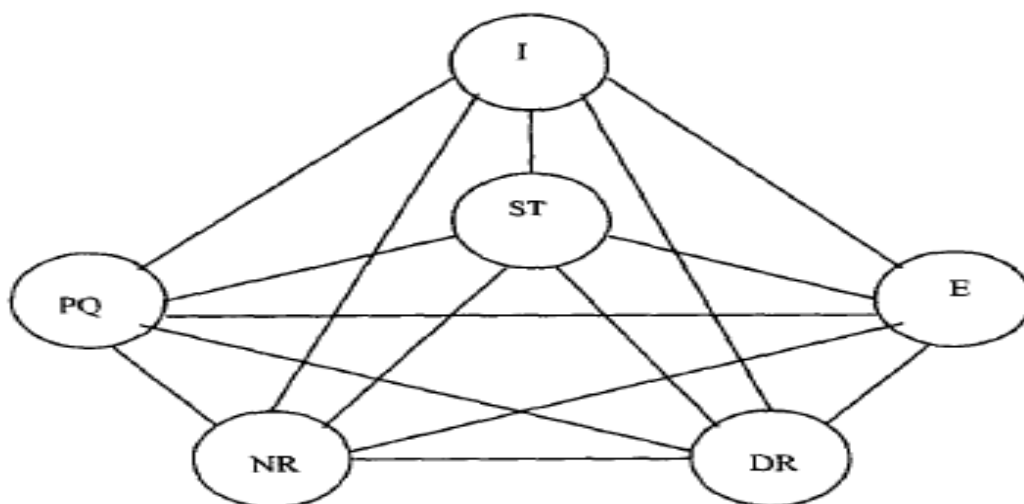

1-rasm. Moliya bozorining tuzulmaviy-funksional modeli

Bu model oltita bir-biri bilan uzviy bogʻlangan quyidagi unsurlardan iborat: moliya instrumentlarini muomalaga chiqaruvchi, emitent (E), investor (I), professional qatnashchi (PQ), savdo tizimlari (ST), davlat regulyatori (DR), nodavlat regulyatorlar (NR). Bunda regulyatorlar birgalikda moliya bozorini muvozanatli tartiblashdrish asosida uning barqarorligi va xavfsizligini taʼminlaydi.

Endi esa moliya bozorining tuzilmaviy holatini oʻzida aks ettiruvchi sxemani koʻrib chiqamiz(2-rasm).

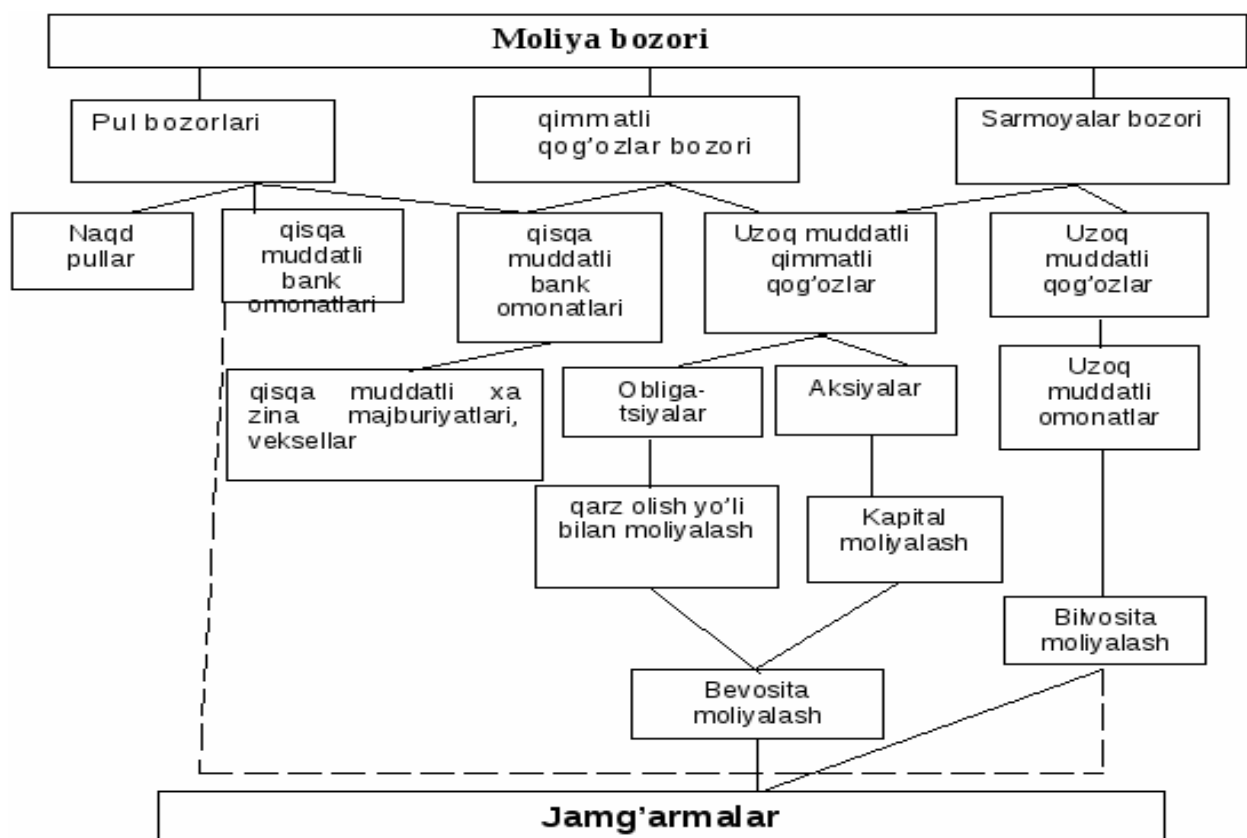

2-rasm. Moliya bozori.

Moliyaviy resurslarni jalb qilish jarayonida foydalaniluvchi moliyaviy instrumentlarning oʻziga xos xususiyatlaridan kelib chiqqan holda iqtisodiyotning korporativ sektorida kapital bozori segmentlarining oʻzaro munosabatlari shakllanadi. Oʻz navbatida, segmentlar oʻzaro taʼsirining xususiyatlari va darajasini tahlil qilish qimmatli qogʻozlar bozori va kredit bozorining (kuchli, oʻrta, zaif) uch turdagi oʻzaro

bog‘liqligini aniqlash va tavsiflash imkonini beradi. Moliya bozori har qanday mamlakatning umumiy bozorini tarkibiy, ammo, asosiy va alohida qismidir. Lekin, moliya bozorining asosi real tovarlar bozoridir. Bunda moliya bozori real iqtisodiyot va tovar bozorining ustqurmasi sifatida namoyon bo‘lishi bilan birga tovar bozori va iqtisodiyotni moliyaviy ta‘minlaydi va muvofiqlashtiradi, umuman iqtisodiyotning ob‘ektiv holatini ifodalaydi va rivojlanishini belgilaydi.

MUHOKAMA

Moliya bozorini samarali tashkil etish va boshqarishda tartibga solish jarayoni juda muhim, ammo u haddan tashqari qat‘iylashtirilmasligi zarur. Ushbu bozor rivojlanishi uchun uning ishtirokchilari ko‘lamini kengaytirish va bu jarayon listing talabiga javob bermaydigan korxonalar hisobiga amalga oshirilmasligi darkor.

Tadqiqotlarimiz shuni ko‘rsatmoqdaki, moliya bozorining segmentlari asosan 5 ta qismdan iborat(3-rasm).

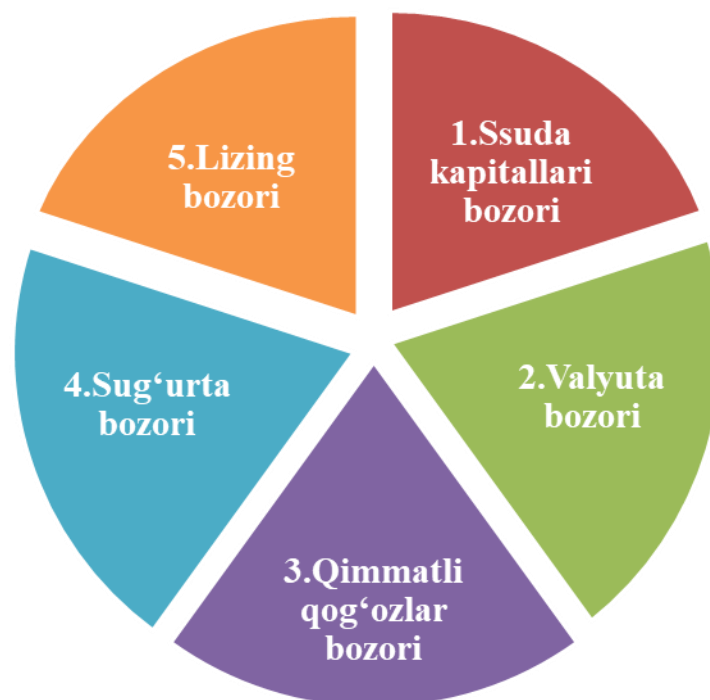

3-rasm. Moliya bozorining segmentlari

Moliya bozorini rivojlantirish, nafaqat, davlat yoki korxonalar pul mablag'larini shakllantirish va joylashtirishda, balki mazkur bozorga aholi mablag'larini jalb etishni ta'minlashga xizmat qiladi. Mazkur holatlarning barchasi O'zbekistonda moliya bozorini rivojlantirish uchun yagona kontseptsiyaga kuchli ehtiyoj mavjudligidan dalolat beradi. Moliyaviy resurslarni jalb qilish jarayonida foydalaniluvchi moliyaviy instrumentlarning o'ziga xos xususiyatlaridan kelib chiqqan holda iqtisodiyotning korporativ sektorida kapital bozori segmentlarining o'zaro munosabatlari shakllanadi.

XULOSA

Moliya bozori bozor iqtisodiyoti sharoitida moliyaviy resurslarining subektlari o'rtasida taqsimlanishida katta ahamiyat kasb etadi. Rivojlangan xorijiy mamlakatlarda moliya bozori orqali, bir tomondan davlat korxonalar va tashkilotlar, aholi o'zlari uchun zarur bo'lgan mablag'ni jalb qilsalar, ikkinchi tomondan korxonalar, tashkilot va aholi o'zlarining vaqtincha bo'sh turgan pul mablag'larini qimmatbaho qog'ozlar sotib olishga yo'naltirib foyda ko'radilar. Bu esa moliyaviy resurslarning harakatini ta'minlab, iqtisodiy o'sishga turtki beradi. Moliya bozorida harxil moliyaviy xizmatlar taklif etiladi.

Biz mazkur maqolada yuqoridagi asosiy instrumentlarning tavsifi, tahlili, bozordagi o'rni, bahosi va ularga ta'sir etuvchi omillarni ko'rib chiqdik. Ushbu maqolada moliya bozorining asosiy segmentlari sifatida ssuda kapitallari bozori, valyuta bozori, qimmatli qog'ozlar bozori, sug'urta bozori, lizing bozori va boshqalarni ta'rifi, tavsifi va ba'ze ko'rsatkichlarini ketirib o'tganmiz.

ADABIYOTLAR RO‘YXATI

1. O‘zbekiston Respublikasi Prezidenti Sh.M.Mirziyoyevning 2017-yilda amalga oshirilgan asosiy ishlar yakuni va O‘zbekiston Respublikasini 2018-yilda ijtimoiy-iqtisodiy rivojlantirishning eng ustuvor yo‘nalishlariga bag‘ishlangan murojaatnomasi.

2. O‘zbekiston Respublikasi prezidentining murojaatnomasini o‘rganish va keng jamoatchilik o‘rtasida targ‘ib etishga bag‘ishlangan ilmiy-ommabop qo‘llanma. – T.: “Ma’naviyat”, 2018. 189-b.

3. Allayarov, S. A. (2020). Strengthening tax discipline in the tax security system: Features and current problems. *South Asian Journal of Marketing & Management Research*, 10(11), 124-128.

4. Sh.Sh. Shoxa’zamiy, K. Ismoilov, Sh. Q. Fozilchayev, J. I. Karimqulov. “Moliya bozori”. O‘quv qo‘llanma. –T.: “Ilm-Ziyo”, 2014-232 bet.

5. Bektemirov A., Omonov A.A., Xaydarov Z.Sh., Niyozov Z.D. “Tijorat banklari aktiv va passivlarini boshqarish” fanidan o‘quv qo‘llanma. – Samarqand: SamISI, 2020. 240 bet.

6. Abdullayeva Sh.Z. Bank ishi. T.: “Iqtisod-Moliya” nashriyoti, 2017. 768 b.

7. U. Azizov, T. Karaliyev, T. Boboqulov va boshqalar. “Bank ishi” darslik. T.: “Fan va texnologiya”. 2016. 640 bet.

8. O‘zbekiston Respublikasi Markaziy bankini 2015-yil 13-iyundagi 14/3-sonli “Tijorat banklari kapitalini monandligiga qo‘yiladigan talablar to‘g‘risida”gi Nizomni tasdiqlash haqida”gi yo‘riqnomaga.

9. <https://cbu.uz/uz/statistics/financing/72798/-internetresurs>

FARZAND TARBIYASIDA DINNING PSIXOLOGIK TA'SIRI**Toshpo'latova Nigora Avliyoqulovna**

Osiyo Xalqaro Universiteti Ijtimoiy fanlar va texnika fakulteti

"Pedagogika va psixologiya" mutaxassisligi

MM4-PP-4 guruh 2-kurs magistranti

nigormunis@mail.com**ANNOTATSIYA**

Mazkur maqolada tarbiya tushunchasining mohiyati, uning inson hayotida tutgan o'rni, bugungi globallashuv jarayoni jadal kechayotgan bir davrda yoshlarni har jihatdan barkamol qilib tarbiyalashda dinning psixologik ta'siri haqida so'z boradi.

Kalit so'zlar: tarbiya, e'tiqod, ta'sir, anglanilganlik, odob-axloq, ma'naviy meros

PSYCHOLOGICAL EFFECT OF RELIGION IN CHILD EDUCATION**Tashpulatova Nigora Avliyokulovna**

Asia International University Faculty of Social Sciences and Technology

"Pedagogy and psychology" speciality graduate master of group MM4-PP-4

nigormunis@mail.com**ABSTRACT**

This article talks about the essence of the concept of education, its place in human life, and the psychological influence of religion in educating young people in all aspects in the era of today's globalization process.

Key words: education, faith, influence, awareness, morals, spiritual heritage

KIRISH. Tarbiya – insonda ma’lum bir jismoniy, ruhiy, axloqiy, ma’naviy sifatlarni shakllantirishga qaratilgan amaliy pedagogik jarayon, insonning jamiyatda yashashi uchun zarur bo’lgan xususiyatlarga ega bo’lishini ta’minlash yo’lida ko’riladigan chora tadbirlar yig’indisi. Tarbiya insonning insonligini ta’minlaydigan eng qadimgi va abadiy qadriyatdir, desak mubolag’a bo’lmaydi. Tarbiyasiz alohida odam ham, kishilik jamiyati ham mavjud bo’la olmaydi. Chunki odam va jamiyatning mavjudligini ta’minlaydigan qadriyatlar tarbiya tufayligina bir avloddan boshqasiga o’tadi.

Farzand tarbiyasi Islom dinida eng muhim va biz e’tibor berishimiz lozim ustuvor masalalardan biridir. Chunki sog’lom va barkamol avlodni tarbiyalash haqida eng mukammal ko’rsatmalar diniy kitoblarimizda ko’rsatib o’tilgan. Shakshubha yo’qki, insonga berilgan ne’matlar ichida farzand eng ulug’laridan biridir. Shunday ekan, farzand tarbiyasga e’tiborsiz bo’lish – Alloh bergan ne’matga noshukrlik qilishdir. Farzandiga yoshligidan ilm-u ma’rifat berib, imon-e’tiqodli qilib tarbiya qilgan insonning farzandlari ota-onasiga dunyo va oxiratda yaxshilik olib keladi. Buning aksi bo’lsa, ularga hasrat va nadomat bo’ladi.

Ikki olam sarvari Payg’ambarimiz (a.s.) yosh avlodga ta’lim tarbiya berishda ham butun ummatga namuna bo’ldilar. U Zot yosh bolalarga katta ahamiyat berar, ularni jerkimas, g’azablanmas edilar, ularning xatolarini koyimasdan to’g’irlab qo’yar, agar to’g’ri ish qilishsa, haqlariga duo qilar edilar. Bunday holat farzand tarbiyalashda eng mukammal ma’naviy va psixologik jihatdan eng to’g’ri yo’ldir.

Bolalarni tarbiyalashda e’tiborga olish kerak bo’lgan ko’plab masalalar mavjud. Ulardan eng muhimi, bizlarga omonat qilib qo’yilgan farzandlarimizning tabiatini, odob-axloqini asrab-avaylash, ularni har xil “buzuvchi” omillardan asrashdir. Farzandimizga Qur’on va hadislarni o’rganish, yashash, ma’nosini tushuntirishda, avvalambor, o’zimiz komil musulmon bo’lishga harakat qilib, unga o’rnak bo’lmasak va shu o’rinda uni tarbiyalashga vaqt ajratmasak, uning tarbiyachilari internet, turli xil vaynerlar, televizorlar, ko’chalar, do’stlar va maktablar bo’ladi.

Yosh bola bo'sh oppoq qog'ozga o'xshaydi. U atrofida ko'rgan va eshitgan narsalarni darhol yozib oladi. Biz to'ldirmasak, boshqalar to'ldirishi aniq. Kim o'ziga namuna qilib ko'rsatilsa, o'shani o'zlashtirib oladi, o'rnak oladi va uning shaxsiyatini rivojlantirishga katta ta'sir ko'rsatadi. To'g'ri, har bir ota-ona farzandiga faqat yaxshilikni ilinadi. Farzandi uchun ortiqcha orzu-havas qiladi va ikkalasi birga ishlaydi. Ota-ona farzandini tarbiya qilish kerak bo'lgan paytda orzu-havas uchun tirikchilik qilishga majbur bo'ladi, bola tarbiya oladigan yoshda to'liq tarbiya ololmay qoladi. Aslida, orzu-havas chiroyli tarbiya bilan bo'ladi.

XULOSA. Payg'ambarimiz sollallohu alayhi vasallamning: «Ota farzandiga chiroyli tarbiyadan ko'ra, yaxshi odob berishdan ko'ra yaxshiroq narsa meros qoldirmagan», degan hadisleri bor. Xulosa qilib aytganda, farzandlarimizni har jihatdan yetuk va barkamol qilib tarbyalashda dinning ta'siri beqiyosdir.

ADABIYOTLAR RO'YXATI

1. Shayx Muhammad Sodiq Muhammad Yusuf "Hadis va Hayot". 34-juz. Toshkent. "Hilol-Nashr", 2022, -57 b
2. . Shayx Muhammad Sodiq Muhammad Yusuf "Baxtiyor oila". Toshkent. "Hilol-Nashr", 2022
3. "O'zbekistonda din psixologiyasining ilmiy-nazariy va amaliy masalalari". Ilmiy to'plam-Toshkent-2019,199

**PRAGMALINGVISTIKANING SEMANTIK-STILISTIK VA KOGNITIV-
PSIXIK XUSUSIYATLARI
(ABDULLA QAHHORNING “O‘G‘RI” HIKOYASI PRAGMALINGVISTIK
TAHLILI MISOLIDA)**

Otaqulova Adiba Olimovna

Samarqand davlat universiteti, filologiya fakulteti, lingvistika
(o‘zbek tili) mutaxassisligi magistranti

ANNOTATSIYA

Ushbu maqolada tilshunoslikning pragmalingvistika sohasiga doir tadqiqotlardan umumiy xulosalar keltirilgan. O‘zbek tilshunosligining pragmalingvistika sohasiga oid ilmiy ish va tadqiqot materiallari o‘rganilib, pragmalingvistikaning semantika, stilistika, kognitiv lingvistika va psixologiya bilan bog‘liq jihatlariga e‘tibor qaratilgan. Abdulla Qahhorning “O‘g‘ri” hikoyasi asosida pragmalingvistik tahlil amalga oshirilgan.

***Kalit so‘zlar:** pragmatika, semantika, sintaktika, stilistika, tagma‘no, kinoya, pressupozitsiya, nutqiy akt, pragmatik to‘siq, lingvistik belgi.*

Tilshunoslikda tilning ijtimoiy hodisa ekanligiga urg‘u berilib, insonlarning aloqa- almashinuv (kommunikatsiya) vositasi sifatidagi roli alohida e‘tiborga olingan. Tilshunoslik endilikda mana shu aloqaning kognitiv, psixik, pragmatik tomonlariga e‘tibor qaratib, tilning ham ijtimoiy, ham individual mohiyatini o‘rganmoqda. Olamning lisoniy manzarasini chizishda so‘zning semiologik- semantik tabiatigina emas, balki shu so‘z egasi bo‘lgan lisoniy shaxsning ongi, ruhiyati va mahorati ham muhim sanaladi. Tilning mahorat bosqichigacha bo‘lgan jarayonlari kommunikantning so‘z ma‘nolarini bilishi, qo‘llashi va anglashi hisoblanadi. Tilshunos olim V.V. Petrovning nazariyalarida ham ushbu fikrimizning tasdig‘ini

ko‘ramiz: “Inson qaysidir tilga xos semantik bilimlarsiz so‘zlashi va anglashi mumkin emas, ammo o‘sha tilga xos semantik bilimlar egasi bo‘lishning o‘zi ushbu tilda so‘zlash va anglash uchun kifoya qiladi degani emas, masalan, musiqali pyesa mazmunidan ogohlik uning ijrosi uchun yetarli bo‘lmaydi, buning uchun eng asosiysi, ijro mahorati, layoqati (“ умение играть”) ga ham ega bo‘lish lozim”¹

Zamonaviy tilshunoslikning yuzaga kelishi an’anaviy tilshunoslikning mantiqiy davomi hamda tarixiy zaruriyat sifatida baholanadi. Bugungi yangidan yangi lingvistik yo‘nalishlarning yuzaga kelishi ham davr talabi, taraqqiyot in’ikosidir. Biroq tan olish kerakki, inson qaysi davr va zamonda yashamasin, hamisha eng muhim omil bo‘lib kelgan. Shu boisdan qaysi soha bo‘lmasin inson va u bilan bog‘liq jihatlarni tadqiq etadi. Tilshunoslikning tibbiyot, tarix, falsafa, sotsiologiya, etnografiya, psixologiya, kognitologiya, matematika va musiqa fanlari bilan bog‘liq jihatlari chuqur o‘rganilib, tilshunoslik va shu kabi sohalarning kesishish nuqtasida yangi til tarmoqlari yuzaga keldi. Bu tilshunoslik sohalari bir- biri bilan chambarchas bog‘liqlikda tilni turli aspektlarda tahlil etib, inson va uning tilini o‘z “areal’larida tadqiq etadi. Ma’na shunday yangi yo‘nalishlardan biri bo‘lgan pragmatolingvistika sohasi inson lingvistik mahoratini nutqiy faoliyat, nutqiy aktlar doirasida o‘rganmoqda. Pragmatika tilshunoslikning inson amaliy hayoti, faoliyati, maqsadi bilan bog‘liq tomonlarini ifodalab, turli nutqiy jarayon va nutqiy vaziyatlarni tadqiq etadi. Bu yo‘nalish jahonda XIX asr oxiri- XX asr boshlarida paydo bo‘la boshlagan. Ch.Pirs, Ch.Morris kabi faylasuflar tomonidan pragmatikaga asos solingan bo‘lib, ular semiotikaning bir yo‘nalishi sifatida hisoblaganlar, ya’ni pragmatika falsafiy qarash va g‘oyalar negizida paydo bo‘lgan lingvistik yo‘nalishdir. Lingvistik pragmatikaning ulkan dengizga aylanishiga dastlabki irmoqlar sifatida L. Vitgenshteyn, V.V. Petrov, R. S. Stolneyker, L. A. Kiseleva, A.S. Axmanovanning nazariyalarini ko‘rish mumkin. O‘zbek tilshunosligida ham bu kabi irmoqlar talaygina bo‘lib, R. Qo‘ng‘urov, N. Mahmudov, M.Saidxonov, U.Rahimov, Z.

¹ Петров В.В. Философия, семантика, прагматика. // Новое в зарубежной лингвистике. Вып.XVI. – М., 1985. – С.474.

Tohirov, B. O‘rinboyev, A.Nurmonov, D. Luffullayeva, Sh. Safarov, M. Hakimov, S. Karimov, A. Pardayev kabilarning pragmalingsvistikaga daxldor bo‘lgan ilmiy tadqiqotlarini misol keltirish mumkin.

Pragmalingsvistika tilning mahorat va ijro bosqichi masalalari bilan shug‘ullanar ekan, muloqot jarayonida lingvistik birliklarni tanlab olish, o‘rinli qo‘llash va ishtirokchilarga ta‘sir etish kabi jarayonlarni o‘z ichiga oladi. Bu kabi masalalar esa nutqiy akt, deysis, diskurs nazariyalari, pragmasemantika, pragmastilistika kabi “ichki” sohalar doirasida o‘rganiladi. Shunisi muhimki, pragmalingsvistika muloqot ishtirokchilariga xos verbal va noverbal munosabatlarni ham qamrab olib, kinesika va lisoniy muamalaning eng kichik qismlarini ham e‘tibordan chetda qoldirmaydi. Kontekst, yashirin ma‘no, tagma‘no, presuppozitsiya kabilar esa pragmalingsvistikaning predmetlari bo‘lib, har qanday matnning pragmatik mohiyatini ochib beruvchilari sifatida qaraladi. Shunday qilib, semantik- stilistik, kognitiv-psixologik bosqichlar pragmalingsvistikagacha bo‘lgan muhim jarayonlarni o‘z ichiga oladi va ularning amaliy namoyon bo‘lishi, faoliyatdagi ishtiroki pragmalingsvistika sanaladi.

Har qanday nutqiy faoliyat psixik faoliyat hamdir, psixika insonning asosiy xususiyati bo‘lib, ijtimoiy muhitdagina yuzaga chiqadi. Har qanday insonning psixik rivoji ijtimoiy ravishda, ummuminsoniy madaniy tajribani o‘zlashtirish orqali amalga oshadi. Rus psixolingsvistikasining asoschilaridan biri- L.S. Vigotskiy 1934- yilda nashr ettirgan „tafakkur va nutq“ nomli risolasida nutqning inson psixologik-mantiqiy faoliyati bilan bog‘liq tomonlarini o‘rganayotib, psixologik faoliyatni elementlarga emas, balki birliklarga ajratish metodidan foydalanish lozimligini uqtiradi¹.

Har qanday kontekst individual kognitiv muloqot samarasidir. Til va tafakkur o‘rtasidagi bog‘liqlik kognitiv jarayonlarni yuzaga keltiradi. Pragmalingsvistikaning har qanday birligi kognitiv mexanizm bo‘lgan tildan holi emas, shunday ekan, pragmalingsvistik tahlil kognitiv bilimlarni ham to‘la- to‘kis ko‘rsatuvchi, talab

¹ Сафаров Ш. Прагмалингвистика. –Тошкент.,2008. –Б.129

qiluvchi jarayondir. “Muloqotga kirishayotgan shaxs aytayotganlari tinglovchilar uchun relevant ekanligiga o‘zini oldindan ishontiradi. Ushbu ishonch “insonning psixologik qobiliyati va kommunikatsiya jarayonining asosiy to‘g‘nog‘ichidir” {Gutt 1996}. Shu asnoda ma‘no tinglovchi kognitiv muhitini yangilaydigan hodisa ko‘rinishini oladi va bunda kommunikatsiyaning muvaffaqiyati so‘zlovchining intensiyasi tinglovchiga tushunarli va e‘tiborli bo‘lishi bilan ta‘minlanadi¹.

Badiiy asarni pragmalingsvistik tahlil etishda, yozuvchi yashagan muhit va tahlil qilinayotgan zamon ham e‘tibordan qolmasligi lozim. Badiiy asar tili poetik bo‘lib, tilning estetik, ta‘sir etish kuchi yuqori bo‘ladi. Tadqiqotchilar tomonidan badiiy asar tili stilistik, lingvopoetik aspektlarda o‘rganilmoqda. Filolog olim Bahodir Sarimsoqov badiiylik muammolari sof filologik muammo ekanligini aytganlarida qanchalik haq ekanligini pragmalingsvistik tahlillar misolida aytish mumkin.

Abdulla Qahhorning “O‘g‘ri” hikoyasini pragmalingsvistik tahlil qilib, yuqoridagi fikrlarimizni isbotlashga harakat qilamiz. Hikoyaga “Otning o‘limi- itning bayrami” maqoli epigraf sifatida keltirilgan. Bu yozuvchiga xos bo‘lgan pragmatik taktika bo‘lib, kitobxonni oldindan hikoya g‘oyasidan boxabar etuvchi usuldir. Bu maqol yashirin mazmun ifodalash shakllaridan birinchisi, ya‘ni umumiy yashirin ma‘noga xos bo‘lib, muhim xususiyati barcha anglab olinishi osonligidadir. Bunday tagma‘noli matnlar tor sintaktik qurilishda bo‘lib, nutq ishtirokchilari uchun tushunarli bo‘ladi. Yuqoridagi maqoldan bilish mumkinki, kimningdir boshiga tushgan qiyinchilik va musibatdan yana kimlardir manfaatdor va yana kimlardir foyda topadi. Badiiy asarlarning pragmalingsvistik tahlilga tortilishida yana bir muhim omil ularning emotsional- ekspressivligidadir. Bu esa ularda konnotativ ma‘noning yetakchiligini ko‘rsatadi. Pragmalingsvistika esa ana shu konnotativ qurililishga e‘tibor qaratadi. Ushbu maqoldagi “ot” va “it” kabilar umumiyashirin ma‘noni yuzaga chiqargan konnotativ birliklardir. Denotativ ma‘no oshkora tasvir etilmasa-da, uni anglash, tushunish qiyin kechmaydi. Boisi maqollarda xalq milliy-mental xususiyatlari qorishiq ifodalanadi. Hikoyadagi yana bir parchaga e‘tibor qilaylik:

¹ Сафаров Ш. Таржимашуносликнинг когнитив асослари. –Тошкент.,2019. –Б. 71.

Dehqonning uyi kuysa kuysin, ho‘kizi yo‘qolmasin. Bir qop somon, o‘n – o‘n beshta xoda, bir arava qamish- uy, ho‘kiz topish uchun necha zamonlar qozonni suvga tashlab qo‘yish kerak bo‘ladi. “Qozonni suvga tashlab “qo‘yish” dan boshqa barcha so‘zlar o‘z ma‘nosida ifodalangan bo‘lib, uying kuyishi mumkinligiga misol sifatida keltiriladi. Demak, bir qop somon, o‘n- o‘n beshta xoda va bir arava qamishdan dehqonning uyini qursa bo‘ladi. Ammo ho‘kizning topilishi osonmas, buning uchun “necha zamonlar” (e‘tibor qiling!) qozonni suvga tashlab qo‘yish kerak. Qozonni suvga tashlamoq (yoki tashlab qo‘ymoq) issiq ovqat qilmay, issiq ovqatsiz kunni o‘tkazmoq degan ma‘noni ifodalab, bu paremiologik birlikdan Qobil boboning ro‘zg‘orini tasavvur etish maqsadida foydalanilgan. Yozuvchi ushbu birlikka pragmatik maqsadda yondashgan bo‘lib, kitobxon uchun yashirin ma‘no oldindan anglashiladi. Hikoyada ellikboshiga e‘tibor beraylik: “U og‘ilga kirib teshikni, ho‘kiz bog‘langan ustunni diqqat bilan ko‘zdan kechirdi; negadir ustunni qimirlatib ham ko‘rdi, so‘ngra Qobil boboni chaqirdi va past tovush bilan dedi: -Ho‘kizing hech qayoqqa ketmaydi, topiladi”. Hikoya matnidan ma‘lumki, ellikboshi Qobil bobodan yosh jihatdan kichik va qo‘shnisi bo‘ladi. Ammo nega ellikboshi “ho‘kizingiz” emas “ho‘kizing” deb ishlatyapti? Chunki pragmatik nutqda qo‘shni va yoshi kichik odam sifatida emas, mansabdor sifatida tasvirlangan. Adibning mahorati shundaki, ellikboshi nutqi orqali uning kimligi, xarakteri va ruhiyatini tasvirlay olgan. Ellikboshining yana bir nutqiga e‘tibor bering: “–yig‘lama, yig‘lama deyman! Ho‘kizing oq poshsho qo‘l ostidan chiqib ketmagan bo‘lsa, topiladi”. Ellikboshining ustunni qimirlatib og‘ilni ko‘zdan kechirishi va og‘ri teshgan yerni yana bir bor ko‘zdan kechirishi va ikki bor “topiladi” ni ishlatishi Qobil boboga katta umid berdi. Bu “katta taftish” uchun Qobil bobo hamyonini qoqishtirib, borini berdi, yana qancha duo qildi. “Bu “Xudo yarlaqagur” shunchalik qilgandan keyin bir nima berish lozimda. Tekinga mushuk oftobga chiqmaydi”.

Tilshunos olim B. Yo‘ldoshevning ibora xususidagi qarashlaridan bilamizki, bu birliklar kishining fizik, axloqiy, ruhiy, psixik, milliy, intellektual xususiyati, xatti-harakatini ko‘rsatadi va ifoda etadi. “Tekinga mushuk oftobga chiqmaydi” iborasi

orqali ellikboshining shaxsiyati ochib beriladi. Yuqoridagi “Xudo yarlaqagur” kinoyasi orqali anglashiladiki, ellikboshi aslida uning aksi, teskarisiga munosib, chunki boshiga qiyinchilik tushgan insonga manfaat ko‘zi bilan qaragan insonni hech qanaqasiga Xudo yarlaqamaydi. Yozuvchi jamiyatdagi mana shunday ellikboshi kabi ta‘magirlarni faqat kinoya, piching yo‘li bilan tasvirlabgina, o‘z pragmatik maqsadiga erishish mumkin. Kinoya pragmatikada eng muhim bosqich bo‘lib, kommunikatoridan mantiq va lingvistik bilim talab qiladi. Bu kinoya faqat kontekst ichidagina o‘z mohiyatiga ega bo‘lib, nutq ishtirokchilari uchungina tushunarli bo‘ladi. Ellikboshining yana bir nutqiga e‘tibor qaratamiz: “Gumoningizni ayting bo‘lmasa” - dedi ellikboshi tajang bo‘lib, kim olganini men bilmasam, avliyo bo‘lmasam!” Yozuvchi ellikboshiga birdan tarbiya kiritib qo‘ydimi? Yoki ellikboshi endi qo‘shnisiga achinganidan sizlab gapiryaptimi? Ellikboshining oxirgi nutqidan bu oydinlashadi: “– Ey, yosh bolamisiz! Nega yig‘laysiz? Kap - katta odam...Bitta ho‘kiz bo‘lsa bir gap bo‘lar, xudo ajalga to‘zim bersin! Men qaynag‘amga aytayin, sizga bitta ho‘kiz bersin. Bitta ho‘kiz odamning xunimi?” Ellikboshi sizlab gapirishi uning pragmatik maqsadining perlokutiv ko‘rinishidir. Chunki ellikboshining illokutivi Qobil boboni ishontirish sanaladi. Ellikboshi nutqiga xos pragmemalar esa uning xulq- atvorini ko‘rsatib, ichki ruhiyatini ham ifoda etgan. Ellikboshining paxtafurush qaynatasi ikkita ho‘kiz berishi va “kichkina” sharti borligi esa Qobil boboday sodda, yuvosh va pokdil insonda zarracha shubha uyg‘otmaydi. “Kichkina” ning kinoya tarzida berilishidan ayonki, u Qobil bobo uchun oldindan kutilayotgan nihoyatda katta qiyinchiliklarni anglatadi. Hikoyada “Quruq qoshiq og‘iz yirtadi”, “Belim deguncha beli sinadi”, “O‘ynashmagil arbob bilan- seni urar har bob bilan” va “Berganga bitta ham ko‘p, olganga o‘nta ham oz” kabi paremiologik birliklar pragmatik vaziyatlar uchun xoslangan bo‘lib, voqeaga modal munosabat bildirish maqsadida ifodalangan.

Kommunikativ niyatni ifodalash strategiyasi lingvistik pragmatikaning bosh masalasi hisoblanadi. So‘zlovchi bunda o‘z ichki maqsadini tinglovchiga bayon qilish uchun u yoki bu ifoda usulini tanlaydi. Tanlash jarayoni bevosita tilshunoslikning

stilistika yoʻnalishi obyektidir.¹ Mana bu pragmatik muloqotga eʼtibor qilaylik: “Qobil bobo roʻpara boʻlganda amin ogʻzini ochmasdan qattiq kekirdi, keyin baqbaqasini osiltirib kuldi.

-Ha, sigir yoʻqoldimi?

- yoʻq...sigir emas, hoʻkiz, ola hoʻkiz edi.

- Hoʻkizmi?... Hoʻkiz ekan-da! Himm...Ola hoʻkiz? Tavba!

-Bor- yoʻgʻim shu bitta hoʻkiz edi...”

Pragmatik tahlilda ishtirok etayotgan bitta soʻz ham vaziyatga xoslangan boʻladi. Ushbu dialogda sigir soʻziga nisbatan ola hoʻkiz birikmasi illokutsiya uchun xizmat qilib, pragmatik maqsadga kirishish bosqichi vazifasini bajargan. Shuningdek, lokutsiya jarayonida ishtirokchining “ichki illokutsiyasi” ham seziladi: “Bor yogʻim shu bitta hoʻkiz edi”. Matnning davomida esa Aminning pragmatik maqsadi oydinlashadi:

-Yoʻqolmasdan ilgari bormidi? Qanaqa hoʻkiz edi?

- Ola hoʻkiz...

- Yaxshi hoʻkizmidi yo yomon hoʻkizmidi?

- Qoʻsh mahali...

- Yaxshi hoʻkiz birov yetaklasa keta beradimi?

Aminning soʻroqlaridan anglashiladiki, u bu masalaga jiddiy qaragani yoʻq, shuningdek suhbatdoshiga bepisandligi va unga hazilomiz qilayotgan muomalasi ham aslida “istagini tushuntirib qoʻyish” ga qaratilgan. Muloqotda Aminning niyatni ifodalash strategiyasi hazilomiz usuldaligi bilan boshqalarnikidan keskin farq qiladi. Qobil bobo uning niyatini anglamaydigan darajadagi “bolakay” emasligini ushbu nutqi orqali isbotlaydi: -Bisotimda hech narsa yoʻq... Qobil bobo Aminga hoʻkizdan boshqa narsasi yoʻq ekanligiga emas, u aytayotgan muammoga jiddiy qarash maqsadida ushbu gapni ishlatgan. Ammo Aminning beparvoligi davom etadi, aslida bu beparvolik ham emas, bu taʼmagirlikning ayyorona usuli edi: -Oʻzi qaytib kelmasmikin?... Birov olib ketsa qaytib kela ber, deb qoʻyilmagan ekan-da!

¹ Хакимов М. Узбек прагмалингвистикаси асослари. –Тошкент, 2013. - Б.22

Aminning Qobil boboning ochiq pragmatik maqsadiga “yashirin, ayyorona” o‘z pragmatik niyatini qarshi ishlatgani uning hazil aralash gaplaridan seziladi. Qobil bobo uni anglamayotganidan yoki uning masxaralaganday qilgan hazillaridan emas, o‘z perlokutsiyasi, ya’ni nutqiy ta’sir etishining kuchsizligidan yig‘lab yuboradi. Muloqot so‘ngida Amin o‘z maqsadini ochiq bayon qiladi: -Suyunchidan chashna olib kelinmadimi? Bu gap orqali Amin Qobil boboga ho‘kizni topishimiz uchun xizmat haqi qani demoqchiligini pragmatik usulda qo‘llaydi. Bizga ma’lumki, pragmatik maqsadning muloqot ishtirokchisiga tushunarli bo‘lishi uchun uning xarakteri, ijtimoiy mavqeyi, psixikasi ham e’tiborga olinadi. Oddiy xalq ongidagi amaldorlar hech bir ishni beminnat qilmasligi borasidagi fikrlardan xabardor bo‘lgan amin Qobil bobo kutgan gapni, shuningdek o‘z maqsadini ochiq aytadi, shuning uchun unga bu gap “Ma, ho‘kizing deganday bo‘lib ketdi”. Axir, chol aminning oldiga kelayotganda, “bu chiqim oxirgi va ho‘kizni bo‘ynidan bog‘lab beradigan chiqim, pulning yuziga qarash aqldan emas” degan qarorni qo‘yib bo‘lgan edi. Qobil bobo aminning pristavga xabar berishidan, pristav esa hokimga aytib, uning muammosini hal qilishidan umidvor edi. Ammo amin pristavning o‘zi singari odam ekanligini yana bir muloqotida ochiq aytdi: “-ha, ho‘kizni uylariga eltib berilsinmi? Axir, borilsin, arz qilinsin-da! Fuqoroning arzga borishi arbobning izzati bo‘ladi!” Bu gapi orqali amin “pristavga ham ataganingni olib bor” deyish o‘rniga “axir borilsin, arz qilinsin-da” deb pragmatik tarzda tushuntiradi. Aminning oxirgi gapi fikrimizni tasdiqlaydi.

Hikoyadan anglashiladiki, O‘g‘ri aslida yashirincha ho‘kizni o‘g‘irlagan odam emas, ochiqcha Qobil bobodan foyda undirayotgan ta’magirlardir! Yozuvchi jamiyatdagi shunchaki o‘g‘rilik haqida emas, kambag‘al xalq ustidan qilinayotgan ta’magirlik xususida hikoya qiladi. Hikoyada ho‘kizni o‘g‘irlagan o‘g‘riga emas, ellikboshi, amin, pristav singari “o‘g‘ri” larga diqqat qaratiladi. Ularning har bir xatti-harakati, xulq- atvori va nutqi orqali niyatlari oydinlashadi. Pragmalingvistika mana shunday maqsad va niyatlarni muloqot ishtirokchilari nutqi orqali fosh etib, stilistik, psixik, kognitiv xususiyatlarni o‘z ichiga oladi.

Xulosa

Tilshunos olim Bodeun de Kurtene tadqiqotlarida tilda individuallik va umumiylikning ajralmas hodisa ekanligi, inson tilining mohiyati psixik ekanligi va nutq faoliyatidagi aniq qiymat odam bilan bog‘liq til ekanligi ko‘zga tashlanadi. Til va tafakkur qonuniyatlarini o‘rgangan tilshunos V fon Gumboldtning tilning paydo bo‘lishining birinchi sababi insonning ichki ehtiyoji va shaxslar bilan muloqotga kirishishi borasidagi fikrlari ham bugun tilshunoslikda o‘z isbotini topmoqda. Insonlar til vositasida fikrini turli usullarda ifoda etar ekan, turli usullarda ta’sir etish funksiyasini ishlab chiqar ekan, shu tilga xos semantik- stilistik bilimga ega bo‘lishlari muhim sanaladi. Bunday bilimni o‘rganish va vaziyatga mos qo‘llash uchun esa kognitiv- psixik mexanizm shakllangan bo‘lishi lozim. Har qanday bilim va ko‘nikma amaliy hayotda o‘z natijasini ko‘rsatadi, bu esa biz tadqiq etayotgan sohani anglatadi. Pragmalingvistika tilshunoslikning amaliyot bosqichidir. Kognitiv- psixik mexanizm sanalgan tilning vaziyat va maqsad omilini inobatga olgan holda yuzaga chiqishi esa pragmatik jarayondir. Albatta, muloqotda pragmalingvistikagacha bo‘lgan ko‘prik semantik- stilistik bosqich bo‘lib, bu bilimlarga ega ishtirokchigina emas, bu ilmlarni o‘z maqsadi yo‘lida to‘g‘ri yo‘naltira olgan, to‘g‘ri ifoda eta olgan, ya’ni ijro mahoratiga ega ishtirokchigina pragmalingvistika bosqichiga o‘tgan hisoblanadi. Zero tilni bilish bu shu tilda gapirish, shu tilga xos so‘z ma’nolarini tushunish degani emas! Tilni bilish bu lisoniy qobiliyatni yuzaga chiqarish, ijro - mahoratga ega bo‘lish, ya’ni lisoniy strategik mahoratga ega bo‘lish demakdir. Pragmalingvistika ana shunday individual strategik mahorat masalalari bilan shug‘ullanib, kognitiv- psixik, semantik- stilistik tamoyillarga amal qiladi. Badiiy asarni pragmalingvistik tahlil qilish jarayonida ham yozuvchining, ham asar qahramonlarining pragmatik xususiyatlari ochib berilib, inson tili va ruhiyatining zamon, davr va vaziyat omili bilan bog‘lik jihatlari e’tiborga olinadi. 1936-yilda yozilgan Abdulla Qahhorning “O‘g‘ri” hikoyasida ham umuminsoniy illatlar bilan bir qatorda jamiyatdagi nuqsonlar zamon, davr doirasidan chetga chiqmagan holda fosh etilgan. Bugungi kun bilan bog‘liq pragmatik tahlillar

ham aynan shu kabi muammolar yuzasidan amalga oshiriladi. Pragmatika inson nutqining har qanday davrdagi funksional xoslanishiga e'tibor qaratib, verbal va noverbal munosabatlarni tadqiq etadi.

FOYDALANILGAN ADABIYOTLAR

1. Сафаров Ш. Прагмалингвистика. –Тошкент.,2008.
2. Сафаров Ш. Таржимашуносликнинг когнитив асослари. –Тошкент.,2019.
3. Хакимов М. Узбек прагмалингвистикаси асослари. –Тошкент, 2013.
4. Йулдошев М. Бадиий матн лингвопоетикаси. Тошкент.,2008.
5. Йулдошев Б. Узбек фразеологияси ва фразеографиясининг шаклланиши ҳамда таракқиети. Монография. - Самарканд: СамДУ нашри,2007.
6. Муминов С. Узбек мулоқот хулқининг ижтимоий- лисоний хусусиятлари. Диссертация. –Тошкент., 2000
7. Usmonova Sh. Psixolingvistika. O'quv qo'llanma. –Toshkent: Universitet, 2015.
8. Abdulla Qahhor. Dahshat. – Toshkent: Adabiyot uchqunlari, 2019. 19-23 betlar.
9. Петров В.В. Философия, семантика, прагматика. // Новое в зарубежной лингвистике. Вып.ХVI. – М., 1985.

ZAMONAVIY OLIY TA'LIM TIZIMI TALABALAR NIGOHIDA

Sharipova Nargizaxon Abduqahhorovna

Katta o'qituvchi, PhD

A'zamov Muhammadjon, Xamzaev Ayubxon

TDTU Qo'qon filiali talabalari

***Annotatsiya:** O'zbekiston Respublikasi Prezidentining Oliy ta'lim tizimini 2030 yilgacha rivojlantirish konsepsiyasida bir qator oliygohlarni dunyoning TOR 1000 talik reytingiga kirgazish bo'yicha ko'rsatmasiga ko'ra bugungi kunda qator islohotlar olib borilmoqda. Tizim samaradorligini oshirishda nafaqat o'quv jarayonini to'g'ri tashkil etish, balki talabalarni o'qiyotgan yo'nalishlarini to'g'ri tanlaganliklari ham ahamiyatga egadir. Quyidagi tezisdan oliy ta'lim tizimiga bugungi kun nazari bilan qaralmoqda.*

***Kalit so'zlar:** ta'lim, islohot, investitsiya, axborot, ma'lumot, kvota*

Yurtboshimiz Sh.Mirziyoev ham mamlakatimizda oliy ta'lim muassasalarida qabul kvotalarini belgilashda yo'l qo'yiladigan kamchiliklar to'g'risida to'xtalib o'tar ekanlar quyidagilarni ta'kidlab o'tdilar:

Tarmoqlar rahbarlari kadrlarga ehtiyoj to'g'risidagi ma'lumotni oliy ta'lim vazirligi va iqtisodiyot vazirligiga taqdim etishadi. Keyin mutaxassislarni tayyorlash kvotalari bo'yicha chuqur o'ylanmagan takliflar ishlab chiqiladi. Buning natijasida kadrlar sifati va ularning ishga joylashishi muammosi yildan-yilga kamayib bormoqda.

Mamlakatimizda oliy ta'limni tizimli isloh qilishning ustuvor yo'nalishlarini belgilash olish ta'limni modernizatsiya qilish ilhor texnologiyalarga asoslangan holda ijtimoiy soha va iqtisodiyot tarmoqlarini rivojlantirishi Konsepsiyasida bu ko'rsatkichni 2030 yilga kelib 50 foizga yetkazish belgilandi¹ so'ngi yillarda mamlakatimizda oliy ta'lim tizimini isloh qilish borasida amalga oshirilgan chora tadbirlarga qaramay, yuqori malakali kadrlar tayyorlash borasida oliy ta'lim tizimi oldida bugun dolzarb muammo va kamchiliklar saqlanib qolmoqda. Shu o'rinda ulardan ba'zilarini keltirib o'tish maqsadga muvofiqdir².

Bugungi kunda bizning ta'lim tizimimizdagi eng avj olgan muammolardan biri qog'ozbozlik, hisobotbozlik shakllari bo'lib, ular o'qituvchilarning o'z ustida ishlashlari uchun, kelgusida samarali faoliyat ko'rsatishlari uchun ajratadigan vaqtlarini o'g'irlashiga olib keladi. Bu esa o'z vaqtida ta'lim sifat darajasini pasayishiga olib keladi. Qolaversa fanlarni optimallashtirish ortidan fanlarning tarkibi o'zgarib ketdi va bu fanlarni funlamental o'qitish tizimidagi almashishlar bilan ham namoyon bo'lmoqda. Bu esa o'z o'rnida o'qitish saviyasini pasayishiga olib kelishi mumkin. Shuningdek yo'nalishlarga qabul masalasida universitetlar va institutlar tomonidan muayyan darajada tanlash prinsipi joriy etilishi ham bu borada kamchiliklardan xoli emas. Chunki yoppasiga hammani o'qishga qabul qilishning o'zini oqlamayotgan holatlar ham bor. Talabalar orasida muayayn bilimga ega bo'lmaganlari ham uchrashi hech kimga sir emas. Birinchi bosqich talabasi mutaxassisligi bo'yicha umuman tushunchaga ega bo'lmaslik holati tez-tez uchramoqda³.

Normativ-huquqiy hujjatlar loyihalari muhokamasi portalida "Oliy va o'rta maxsus ta'lim tizimini tubdan takomillashtirish chora-tadbirlari to'g'risida"gi prezident qarori loyihasi joylashtirildi.

¹ O'zbekiston Respublikasi Prezidentining Farmoni, 08.10.2019 yildagi PF-5847-son

² Elmurodov E. O'zbekiston oliy ta'lim muassasalarida xalqaro standartlarni joriy qilishdagi mavjud muammolar va yechimlar// <https://cyberleninka.ru/article/n/zbekiston-oliy-talim-muassasalarida-hal-aro-standardlarni-zhoriv-ilishdagi-mavzhud-muammolar-va-echimlar>

³ <https://kun.uz/50146867>

Hujjatda qayd etilishicha, talabalarni o'zlashtirish hamda ularning bilimni to'g'ri baholash tizimi talab darajasida emas; o'quv jarayonini zamonaviy texnologiyalar asosida tashkil etish mehnat bozorining o'zgaruvchan talablariga to'laqonli javob bermaydi; professor-o'qituvchilarning o'z ustida doimiy ishlamasligi muammolarni keltirib chiqarmoqda¹.

Bizning fikrimizcha, bu masalada xalq ta'limi tizimi va oliy ta'lim o'rtasidagi aloqani mustahkamlash, maktab o'quvchilariga egallamoqchi bo'lgan kasblari haqidagi ma'lumotni 7-8 sinfdan boshlash kerak.

Yuqorida sanalgan muammolar talabgorlarni rad etish degan ma'noni bildirmaydi. Aksincha, to'g'ri tanlangan yo'nalish egasiga ta'lim berish yuqori natija ko'rsatishi sir emas. Oliy o'quv yurtlariga kelayotgan talabalar o'z yo'nalishlarida ma'lum darajada fundamental bilimga ega bo'lmasa professor-o'qituvchilarning bunday yoshlarga belgilangan qimmatli vaqtda boshlang'ich bilimlarni berishga majbur bo'lib qoladi.

Boshqa bir dolzarb muammolardan biri bu hozirgi mamlakatimiz universitetlarida (oliy ta'lim tizimida) boshqaruv personali juda ham ko'pligi Rektorat va u bilan bog'liq boshqaruv personalini texnik xodimlar darajasiga tushishi kerak. Ta'limdagi eng birinchi qadiryat professor va uning bilimiy ya'ni oliy ta'lim muassasalarining reytingi avtoritet o'qituvchilar bilan belgilanishi kerak. Biroq hozirda bizda akademik erkinlik yo'q va bu qadiryatlar rektorlar atrofida aylanadi. Diplom bilimni emas lorallikni belgilovchi hujjatga aylanib qoldi. Qo'pol qilib aytganda talabalarni ishlab chiqaruvchi universitet bor va uning talabi umumiy ma'noda davlatning o'zi. Agar davlat kompetentlik talabini qo'yadigan bo'lsa buning samarasi o'laroq universitet va institutlar o'zgargan bo'lardi.

¹ <https://regulation.gov.uz/uz/document/1522>

Foydalanilgan adabiyotlar

1. O‘zbekiston Respublikasi Prezidentining Farmoni, 08.10.2019 yildagi PF-5847-son
2. Sharipova, N.A. XX asrning 40-80 yillarida Farg‘ona vodiysi o‘qituvchilarining jismoniy hordiq chiqarish imkoniyatlari. educational research in universal sciences, 2(16), 131–136. retrieved from <http://erus.uz/index.php/er/article/view/4935>
3. Elmurodov E. O‘zbekiston oliy ta’lim muassasalarida xalqaro standartlarni joriy qilishdagi mavjud muammolar va yechimlar//. <https://cyberleninka.ru/article/n/zbekiston-oliy-talim-muassasalarida-hal-aro-standardlarni-zhoriy-ilishdagi-mavzhud-muammolar-va-echimlar>
4. <https://kun.uz/50146867>
5. <https://regulation.gov.uz/uz/document/1522>

TIJORAT BANKLARI PASSIV OPERATSIYALARINING TARKIBIY TUZILISHI VA ULARNI BOSHQARISH AHAMIYATI

Tursunov Faridun Mustafoyevich

Samarqand iqtisodiyot va servis instituti,

“Bank ishi” kafedrası assistenti

tursunovfaridun4330@gmail.com

Xaydarov Og‘abek O‘ktam o‘g‘li

Samarqand iqtisodiyot va servis instituti talabasi

xaydarovogabek1204@gmail.com

ANNOTATSIYA

Ushbu maqolada O‘zbekiston Respublikasi tijorat banklarining passivlarining tarkibiy tuzulishi hamda uning xususiyatlari o‘rganib chiqildi. Tijorat banklarining aktivlari va passivlarini boshqarishda kapitalni boshqarish va kapitalga doir me‘yorlarni nazort qilish hamda bank va moliyaviy xizmatlarni rivojlantirish istiqbollari ta‘sir etuvchi o‘ziga xos mintaqaviy xususiyatlar va omillarni aniqlash muhim hisoblanadi. Maqolada xalqaro moliya bozorlarida resurslarga bo‘lgan raqobatning kuchayishi natijasida kelib chiqadigan bank riskli aktivlari va muddatli majburiyatlari o‘rtasidagi nomutanosiblik holatlari va bank o‘z majburiyatlarini to‘liq va belgilangan muddatda bajarish bilan bog‘liq masalalarni o‘rganish natijasida bank passivlarini boshqarishga ahamiyat qaratilishi zarurligini ta‘kidlaymiz.

Kalit so‘zlar: bank passiv operatsiyalari, kapital, tijorat banki, bufer kapitali, kredit, qimmatli qog‘ozlar, depozit, omonat, devalvatsiya zaxiralari.

THE STRUCTURAL STRUCTURE OF PASSIVE OPERATIONS OF COMMERCIAL BANKS AND THE IMPORTANCE OF THEIR MANAGEMENT

ABSTRACT

This article examined the structural structure of the passives of commercial banks of the Republic of Uzbekistan and its features. In the management of assets and liabilities of commercial banks, it is important to determine the specific regional characteristics and factors affecting the management of capital and the provision of capital norms and the prospects for the development of banking and financial services. In the article, we note the need to pay attention to the management of bank liabilities as a result of cases of imbalance between bank risky assets and term liabilities caused by increased competition for resources in international financial markets and the study of issues related to the full and established fulfillment of the bank's obligations.

Keywords: *bank passive operations, capital, commercial bank, buffer capital, credit, securities, deposit, savings, devaluation reserves.*

KIRISH

O'zbekiston Respublikasi tijorat banklari faoliyati samaradorligini to'xtovsiz oshirib borish jarayonini boshqarish amaliyotini takomillashtirish borasida bir qator dolzarb muammolarning mavjudligi va ularni hal qilishga qaratilgan ilmiy taklif va amaliy tavsiyalarni ishlab chiqishning zarurligi hamda jahon moliyaviy-iqtisodiy inqirozining dunyo mamlakatlari tijorat banklarining daromad bazasiga kuchli salbiy ta'siri yuzaga kelgan. Bank resurslarini shakllantirish bilan bog'liq bo'lgan operatsiyalar banklarning passiv operatsiyalari deyiladi. Passiv operatsiyalar yordamida tijorat banklarning passiv va aktiv - passiv schetidagi pul mablag'larining salmog'i oshib boradi. Banklarning passiv operatsiyalari ularning faoliyatini tashkil

qilishda katta rol o'ynaydi. Passiv operatsiyalar yordamida tijorat banklari kreditlash uchun zarur bo'lgan-kredit resurslarini tashkil qiladi.

Rivojlanayotgan mamlakatlar iqtisodiyoti rivojlanishining hozirgi bosqichida xalqaro talablar va standartlarni hisobga olgan holda tijorat banklarining aktivlari va passivlarini boshqarish muammolari ortib bormoqda. Ushbu xalqaro ko'rsatkichlarni samarali joriy etish bank faoliyati holatining o'ziga xos xususiyatlarini va ushbu jarayonga ta'sir etuvchi omillarni aniqlash va hisobga olishda mumkin[1].

O'zbekistonda moliya-bank tizimi faoliyati samadorligini ta'minlash, banklarda aktiv va passiv operatsiyalarini boshqarish masalasida ijobiy o'zgarishlarga erishish nuqtai nazaridan kelib chiqib, maqolamizda bankning moliyaviy faoliyatini tashkil etish va boshqarish masalalarini tadqiq etish, uni rivojlanishi bilan bog'liq shart-sharoitlarni o'rganish maqolamizning dolzarbligidan dalolat beradi.

ADABIYOTLAR TAHLILI VA METODOLOGIYA

O'zbekiston Respublikasida bank moliya-kredit masalalarini o'rganishda Respublikaning bir qator iqtisodchi olimlari Yo.A.Abdullaev, Sh.Z.Abdullaeva, T.S.Malikov, O.O.Olimjonov, X.R.Sobirov, A.G'.Xusanboyev, M.Sh.Sharifxo'jaev, A.O'.O'lmasov, A.Q.Qodirov, S.S.G'ulomov, D.G'.G'ozibekovlarni ko'rsatish mumkin. Iqtisodchi olimlar tomonidan olib borilayotgan ilmiy izlanishlar shuni ko'rsatmoqdaki har qanday bank tizimini barqarorligini, to'lovga qobilligi va ishonchliligini ta'minlashda bank aktivlari va passivlarini o'stirish muhim vosita bo'lib hisoblanadi.

Bank resurslarini shakllantirish bilan bog'liq bo'lgan operatsiyalar banklarning passiv operatsiyalari deyiladi. Passiv operatsiyalar yordamida tijorat banklarining passiv va aktiv-passiv hisob raqamidagi pul mablag'larining salmog'i oshib boradi. Tijorat banklari passiv operatsiyalar yordamida kreditlash va investitsiyalash uchun zarur bo'lgan kredit hamda investitsiya resurslarini tashkil qiladi[2]. Iqtisodchi olim Sh.Z.Abdullayevaning fikriga ko'ra "Bank resurslarini shakllantirish bilan bog'liq bo'lgan operatsiyalar banklarning passiv operatsiyalari deyiladi. Passiv operatsiyalar

yordamida tijorat banklarning passiv va aktiv - passiv schetidagi pul mablag'larining salmog'i oshib boradi"[3]. "Banklarning passiv operatsiyalari ularning faoliyatini tashkil qilishda katta rol o'ynaydi. Passiv operatsiyalar yordamida tijorat banklari kreditlash uchun zarur bo'lgan-kredit resurslarini tashkil qiladi" deydi iqtisodchi olimlar U. Azizov, T. Karaliyev va T. Boboqulovlar[4].

Bank kapitali tijorat banki faoliyatida vujudga keladigan iqtisodiy tanglik hamda ziddiyatli vaziyatlar sharoitida xavfsiz "moliyaviy yostiq" vazifasini bajarishi bilan birga, bank kutilmaganda moliyaviy qiyinchilik va yo'qotishlarga duch kelganda unga to'lovga qobiliyati darajasini saqlab qolish va faoliyatini davom ettirish imkoniyatini beradigan moliyaviy manba hisoblanadi[5].

NATIJALAR

Tijorat banklarining passiv operatsiyalarining asosan to'rtta shakli mavjud:

1. Tijorat banklari qimmatbaho qog'ozlarini muomalaga chiqarish yo'li bilan resurslar yig'ish;
2. Bank foydasi hisobidan har xil fondlar tashkil qilish yoki fondlar summasini oshirish;
3. Boshqa kreditorlarning mablag'larini jalb qilish;
4. Depozit operatsiyalarni amalga oshirish.

Tijorat banklarining resurslari bankning o'z mablag'lari, jalb qilingan va emitentlashgan mablag'lar hisobidan shakllanadi.

Yuqorida keltirilgan passiv operatsiyalarning birinchi va ikkinchi shakllarida banklarning o'z mablag'lari yuzaga keladi va kolgan oxirgi ikki shaklida kredit resurslarning ikkinchi qismi jalb qilingan resurslar yuzaga keladi. Banklarning o'z mablag'lariga bankning ustav kapitali, rezerv kapitali, maxsus fondlar, moddiy rag'batlantirish fondi, boshqa har xil tashkil qilingan fondlar va taqsimlanmagan foydasi kiradi. Amaliyotda bank passivlarining 20 foizi banklarning o'z mablag'lariga to'g'ri keladi.

Taraqqiy etgan mamlakatlarda tijorat banklari passivlarining umumiy hajmida salmog'iga ko'ra ikkinchi o'rinni (birinchi o'rinda depozitlar) bankning qimmatli qog'ozlarini sotishdan olingan pul mablag'lari egallaydi. O'zbekiston Respublikasida esa, tijorat banklari passivlarining umumiy hajmida salmog'iga ko'ra ikkinchi o'rinni regulyativ kapital egallaydi. Bu esa, banklarning qimmatli qog'ozlar bilan amalga oshiriladigan emission operatsiyalarining rivojlanmaganligi bilan izohlanadi. Depozitlar tijorat banklarining passivlari tarkibida eng yuqori salmoqqa ega bo'lganligi sababli, uning yetarliligini ta'minlash tijorat banklarining kreditlash salohiyatini oshirish va investitsion operatsiyalarini rivojlantirishda muhim o'rin tutadi.

Tijorat banklari kapitalining yetarliligini ta'minlash ularning to'lovga qobiliyatligini ta'minlashning birlamchi zaruriy sharti hisoblanadi.

Tijorat banklari passivlarini boshqarishning asosiy prinsplari bo'lib quyidagilar hisoblanadi(1-rasm).

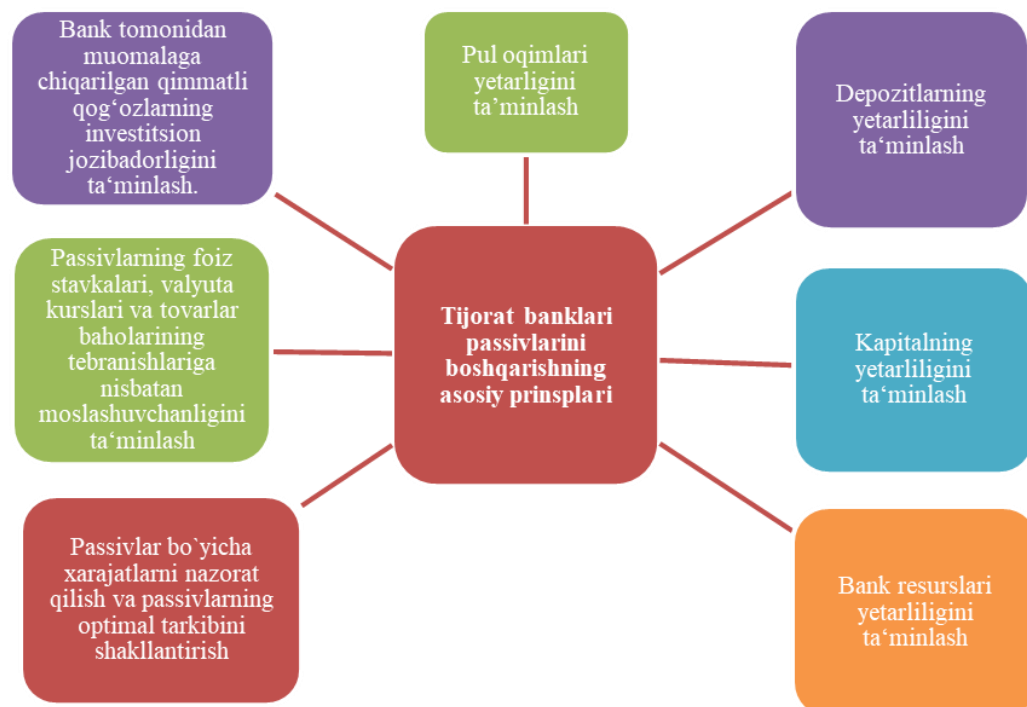

1-rasm. Tijorat banklari passivlarini boshqarishning asosiy prinsplari

Tranzaksion depozitlardan resurs sifatida foydalanish tijorat banklarining likvidliligiga jiddiy ziyon yetkazadi. Respublikamiz tijorat banklarida transaksion depozitlardan to‘g‘ridan to‘g‘ri, ya‘ni muddatli depozit shartnomasi tuzmasdan turib, resurs sifatida foydalanish hollari mavjud. Buning natijasida, tijorat banklarining faoliyatidagi likvidlilik va kredit riski kuchaymoqda. Chunki transaksion depozit nobarqaror passiv hisoblanadi va shu sababli, istalgan vaqtda hisobraqam egasi tomonidan talab qilib olinishi mumkin. Kredit esa, muddatli bo‘lib, uni muddatidan oldin qaytarib olish mumkin emas. Bundan tashqari, transaksion depozitlardan resurs sifatida foydalanish tijorat banklarining depozit bazasiga salbiy ta‘sir qiladi.

MUHOKAMA

Bank qanchalik darajada samarali faoliyat ko‘rsatishini tahlil qilishda daromadlilikning ba‘zi ko‘rsatkichlarini qismlarga bo‘lish maqsadga muvofiqdir. Masalan, xozirgi paytda keng ishlatilayotgan ROE va ROA ko‘rsatkichlarining o‘zaro bog‘liqligini ko‘rish qiyin emas. Ikkalasida ham soliqdar to‘langandan so‘nggi foyda ko‘rsatkichi ishlatiladi. Ushbu aloqadorlik aktsiyadorlarga yo‘naltiriladigan bank foydasining bank resurslari qanday manbalar hisobiga shakllantirilishiga (qarz majburiyatlari hisobigami yoki bank egalari mablag‘i hisobigami) yuqori darajada sezgirligidan dalolat beradi.

Ayni paytda raqobat muhitini shakllantirish bank xizmatlari bozorining alohida segmentlari bo‘yicha bir maromda amalga oshirilmadi. Xususan, so‘nggi yillarda aholi mablag‘larini omonatlarga jalb qilish davomida olib borilgan ishlar o‘z natijasini berdi va raqobat muhiti shakllanishi sezildi. Bank sektorida raqobat muhitini shakllantirish ishida tijorat banklarini xususiylashtirish va davlat tasarrufidan chiqarish jarayoni katta rol o‘ynaydi. Ushbu yo‘nalishda banklar aktsiyalarining mamlakatimiz va chet el fond bozorlarida muvaffaqiyatli sotilishini ta‘minlovchi qulay shart-sharoitlarni yaratish, xorijiy sarmoyadorlarni xususiylashtirish jarayoniga jalb etish choratadbirlari qo‘rilmogda.

XULOSA

Xulosa qilib aytadigan bo'lsak, bank resurslarini shakllantirish bilan bog'liq bo'lgan operatsiyalar banklarning passiv operatsiyalari hisoblanadi. Tijorat banklarining passivlari talab qilib olinish darajasiga ko'ra quyidagi tarkibiy qismlarga bo'lindi:

- talab qilib olinadigan depozitlar;
- boshqa banklarning “Vostro” vakillik hisobraqamidagi pul mablag'lari;
- muddatli depozitlar;
- jamg'arma depozitlar;
- bankning qimmatli qog'ozlarini sotishdan olingan mablag'lar;
- boshqa banklardan olingan kreditlar (depozitlar);
- regulativ kapital.

Xalqaro moliya bozorlarida resurslarga bo'lgan raqobatning kuchayishi, bank riskli aktivlari va muddatli majburiyatlari o'rtasidagi nomutanosiblik holatlari, bank o'z majburiyatlarini to'liq va belgilangan muddatda bajarish bilan bog'liq masalalar bank passivlarini boshqarishga bo'lgan zaruriyatni keltirib chiqardi.

ADABIYOTLAR RO'YXATI

1. Базельский комитет по банковскому надзору. Международная Конвергенция Оценка Капитала и Стандарты Капитала. Базель, 2002, -425 с.
2. Bektemirov A., Omonov A.A., Xaydarov Z.Sh., Niyozov Z.D. “Tijorat banklari aktiv va passivlarini boshqarish” fanidan o'quv qo'llanma. – Samarqand: SamISI, 2020. 240 bet.
3. Abdullayeva Sh.Z. Bank ishi. T.: “Iqtisod-Moliya” nashriyoti, 2017. 768 b.
4. U. Azizov, T. Karaliyev, T. Boboqulov va boshqalar. “Bank ishi” darslik. T.: “Fan va texnologiya”. 2016. 640 bet.
5. O'zbekiston Respublikasi Markaziy bankini 2015-yil 13-iyundagi 14/3-sonli “Tijorat banklari kapitalini monandligiga qo'yiladigan talablar to'g'risida”gi Nizomni tasdiqlash haqida”gi yo'riqnomaga.
6. <https://cbu.uz/uz/statistics/financing/72798/-internet> resurs.

MUZEYLAR-TARIX KO'ZGUSI

Abdullayev Shaxobiddin Norqo'zi o'g'li

Abdulla Qodiriy nomidagi Jizzax davlat pedagogika universiteti Sirtqi bo'lim
Ijtimoiy-gumanitar fanlarda masofaviy ta'lim kafedrasida stajyor o'qituvchisi

Annontatsiya: ushbu maqolada bizni tariximizni kelajak avlod uchun tanishtirishda muhim omil bo'lgan muzeylarning tashkil etilishi va ularning faoliyati haqida ma'lumotlar berib o'tiladi. Shuningdek, O'zbekistonda mustaqillikdan keyin tashkil etilgan muzeylar va ularning faoliyati bilan bog'liq jarayonlarga to'xtalib o'tamiz.

Kalit so'zlar: eksponatlar muzalar, Nineviya, o'lkashunoslik, gidrometeorologiya, , Lukull, Pompei, Sezar, O'zbekiston tarixi muzeyi, Temuriylar tarixi davlat muzeyi, O'zbekiston san'at muzeyi, O'zbekmuzey, International Council of Museums-Xalqaro muzeylar kengashi.

Аннотация: в данной статье представлена информация об организации и деятельности музеев, которые являются важным фактором в ознакомлении будущих поколений с нашей историей. Также остановимся на процессах, связанных с созданием музеев, созданных в Узбекистане после обретения независимости, и их деятельности.

Ключевые слова: экспонаты, музеи, Ниневия, краеведение, гидрометеорология, Лукулл, Помпеи, Цезарь, Музей истории Узбекистана, Государственный музей истории Тимуридов, Художественный музей Узбекистана, Узбекский музей, Международный совет музеев.

Abstract: this article provides information about the organization and activities of museums, which are an important factor in introducing our history to future

generations. We will also dwell on the processes related to the established museums established in Uzbekistan after independence and their activities.

Key words: *exhibits, muses, Nineveh, local history, hydrometeorology, Lucullus, Pompeii, Caesar, History Museum of Uzbekistan, State Museum of the History of Timurids, Art Museum of Uzbekistan, Uzbek Museum, International Council of Museums.*

Mustaqillikka erishgan yillarimizda tarixiy o‘tmishimizni qayta tiklashga bo‘lgan e‘tibor kuchaydi va tarixiy o‘tmishimizga qaytadan e‘tibor qaratildi. Tarixiy shaxslarimizning nomlari oqlandi, umumxalq bayramimiz bo‘lib kelgan “Navro‘z” bayrami tiklandi va qolaversa Iyd ramozon va Iyd qurbon xayit bayramlarini ham keng nishonlash hamda dam olish kuni etib belgilandi.

Mustaqillikka erishgandan keyin tariximizni yanada oydinlashtirish yo‘lidagi yana bir muhim qadam bu muzeylar faoliyatini takomillashtirish bo‘ldi desak xato bo‘lmaydi. Tarixni anglashda, uni kelajak avlodlarga qoldirishda muzeylar juda ham katta ahamiyatga ega hisoblanadi. Shu boisdan O‘zbekistonda 90-yillardan keyin ko‘plab muzeylar mamlakatning turli joylarida o‘z ishlarini boshladi, ko‘plab muzeylar butunlay yangidan barpo etildi, boshqalari kapital ta‘mirdan chiqarildi. 1991-1994-yillarda o‘kamizda 73 ta muzey faoliyat olib brogan bo‘lsa, 2017-yilda ularning soni 450 ga yaqinlashdi. Bu raqamlarning o‘zgarishida 1998-yil qabul qilingan “Muzeylar faoliyatini tubdan yaxshilash va takomillashtirish to‘g‘risidagi” farmon muhim ahamiyat kasb etdi. Bu farmonga ko‘ra muzeylar davlat muhofazasiga olindi, ularni ta‘mirlash, muzey eksponatlarini boyitish davlat budjeti hisobidan moliyaviy jihatdan qo‘llab-quvvatlandi. Muzeylar faoliyatini muvofiqlashtirish, ilmiy-uslubiy yordam ko‘rsatish, moddiy jihatdan qo‘llab-quvvatlash maqsadida 1998-yilda “O‘zbekmuzey” Respublika jamg‘armasi tuzildi.¹

Keling muzeylar haqida chuqurroq ma‘lumotga kirishdan oldin muzey o‘zi nima ekanligiga to‘xtalib o‘tamiz.

¹ N.Jo‘rayev, A.Zamonov “O‘zbekiston tarixi” darslik 2018-yil

Muzey (qadimgi yunoncha: *μουσεῖον*, *musion* — „muzalarga bag‘ishlangan joy“) — tarixiy, moddiy va ma’naviy yodgorliklarni to‘plash, saqlash, o‘rganish va targ‘ib qilish ishlarini amalga oshiruvchi ilmiy, ilmiy-ma’rifiy muassasa. Muzey xazinasida, asosan, moddiy va tasviriy narsalar, shuningdek, san’at asarlari jamlanadi, shu bilan birga yozma manbalar (qadimdan hozirgi davrgacha bo‘lgan tarixiy qimmatga ega qo‘lyozmalar, bosma hujjatlar, kitoblar) saqlanadi.¹ Muzeylar tarixiga nazar tashlaydigan bo‘lsak bu bo‘yicha quyidagi ma’lumotlarga yuzlanamiz: Siyosiy, ilmiy, madaniy, iqtisodiy ehtiyojlarni qondiruvchi muzeyning paydo bo‘lish tarixi uzoq qadimga borib taqaladi. Muzeyning o‘tmishdoshlari tabiat va ijtimoiy hayotdan olingan asl buyumlarni xo‘jalik maqsadlarida va moddiy boylik sifatida emas, balki memorial guvohnoma va estetik qimmatli asl narsalar sifatida saqlana boshlagan davrda yuzaga kelgan. Kritdagi Knos saroy xazinasi (miloddan avvalgi 16-asr), Vanlar saroyi va ink kohinlarining arxivi (miloddan avvalgi 13—12-asrlar, Xitoy), Nineviya saroy kutubxonasi (miloddan avvalgi I-ming y.) va boshqa shular jumlasidan. Kdsimdan ibodatxona, keyinroq xususiy to‘plamlarda (miloddan avvalgi 3-asrdan) asosan san’at asarlari jamlangan (Varres, Sulla galereyalari, Serviliy, Krase, Lukull, Pompei, Sezar va boshqa to‘plamlari). Vizantiya sobor va monastirlarida, keyinroq Fransiya, Italiya, Germaniya va boshqa mamlakatlar soborlarida turli xil to‘plamlar saqlangan. Yevropada ilmiy vazifalar yuklatilgan muzeyning paydo bo‘lishi buyuk geografik kashfiyotlar amalga oshayotgan davr — Uyg‘onish davriga to‘g‘ri keladi; bu davrda xayvonot va o‘simlik dunyosi namunalari, minerallar, geodeziya va astronomiya asboblari, etnografik ahamiyatga ega narsalar jamlangan; tabiiy, ilmiy, etnografiya va tarixiy-badiiy noyob narsalar jamlangan saroy to‘plamlari (kunstkameralar, myunskabinetlar va boshqa) shuxrat qozongan. Dastlab muzey va ular haqidagi dastlabki tavsiflar, shuningdek, muzeyshunoslik haqidagi nazariy asarlar ham shu davrda paydo bo‘ldi. Florensiya (L. Medichi, 15-asr), Rim (Vatikan muzeyi, 16-asr), Drezden (Avgust Saksonskiy, 16-asr) va boshqa joylardagi antik davr yodgorliklari to‘plamlari shu davrga mansub.

¹ <https://uz.wikipedia.org/wiki/Muzey>

XVII-XVIII-asrlarda keyinchalik ko‘plari davlat milliy muzey negizini tashkil qilgan xususiy to‘plamlar (tarixiy, arxeologik, tabiatshunoslik, san’atshunoslik) shakllandi¹.

O‘zbekistondagi muzeylarning daslabkilari esa 19-asrning 2-yarmida tashkil etila boshlagan. XX-asr boshida O‘zbekistonda faqat 3 muzey — Toshkent o‘lkashunoslik muzeyi (1876, hozirda O‘zbekiston tarixi muzeyi), Samarqand xalq muzeyi (1896, hozirgi Akmal Ikromov nomidagi O‘zbekiston xalqlari madaniyati va san’ati tarixi muzeyi), Farg‘ona xalq muzeyi (1899, hozirgi Farg‘ona viloyat o‘lkashunoslik muzeyi) bor edi. Ularning to‘plamlari kam, ekspozitsiyalarining ko‘pi tasodifiy materiallardan tashkil topgan edi. XX-asr 20-yillaridan turli sohadagi muzeylar tashkil etila boshladi. Muzeylar va madaniyat yodgorliklari davlat ixtiyoriga o‘tkazilib, muhofaza qilina boshlandi. Ilmiy ekspeditsiyalar uyushtirilib, muzeylar uchun kolleksiyalar to‘plash ishi yo‘lga qo‘yildi va ko‘plab muzeylar tashkil etildi. Hozir O‘zbekistondagi muzeylarning asosiy qismi O‘zbekiston madaniyat ishlari vazirligi qaramog‘ida. Yirik muzeylar: O‘zbekiston tarixi muzeyi, Temuriylar tarixi davlat muzeyi, O‘zbekiston san’at muzeyi (1918), Akmal Ikromov nomidagi O‘zbekiston xalqlari madaniyati va san’ati tarixi muzeyi, O‘zbekiston tabiat muzeyi (1876) va boshqalar. Respublikaning deyarli barcha viloyatlarida o‘lkashunoslik muzeyi, jahon ahamiyatiga molik memorial muzeylar bor.

Shuningdek ,muzeylar zamonaviy ilmiy tasnifda tur va sohalar bo‘yicha farqlanadi. Ijtimoiy vazifasiga ko‘ra 1)ilmiy tadqiqot-ma’rifat (muzeyning asosiy qismini tashkil etadi, ba’zan ular xalq muzeyi, ommaviy muzey deb ham ataladi), 2)tadqiqot (ilmiy tadqiqot institutlari qoshida o‘ziga xos laboratoriya vazifasini o‘tovchi) va 3)o‘quv muzeyiga bo‘linadi.

Sohalar bo‘yicha: tarix, qishloq xo‘jaligi, tabiatshunoslik, san’atshunoslik, adabiyot, texnikaga oid va boshqa muzeylarga bo‘linadi. Shuningdek, muzeyning memorial muzeylar, majmua o‘lkashunoslik kabi turlari bor.

¹ <https://uz.wikipedia.org/wiki/Muzey>

O‘zbekistonda muzeylarning yangi tarixi 1992-yildan boshlandi va shu yilning o‘zida juda ko‘plab yangi muzeylar tashkil etildi. Masalan, buyuk o‘zbek shoirlaridan biri Boborahim Mashrabning muzeyi Namanganda tashkil etildi, yana Xorazmda hofiz Hojixon Boltaboyev nomi bilan ataluvchi maqomchilar muzeyi, Urganch shahrida „Xorazm amaliy sanati va tarixi“ muzeyi, Buxoroda „Temirchlik muzeyi“, Samarqand viloyatida xalq kuychisi (baxshisi) Islom shoir Nazar o‘glining uy muzeyi tashkil etildi. Keyinchalik 1993-yilda ham bir nechta muzeylar o‘z ishlarini yo‘lga qo‘ydilar, ular orasida Toshkentda ochilgan O‘zbekistondagi birinchi huquqshunos olimi ayol Xadicha Sulaymonova muzeyi, mashhur raqqosa Mukkarramaxonim Turg‘unboyeva muzeyi, mashhur cho‘pon, mehnat qahramoni Jonboy Bashmanov muzeyi Navoiyning Tomdi tumanida tashkil etildi. 1994-yilda xalq rassomi Muhiddin Rahimov muzeyi, 1996-yilda juda katta ahamiyatga ega bo‘lgan O‘zbekiston gidrometeorologiya muzeyi, Salim Hamidovning uy muzeyi 1997-yilda tashkil etildi^[2]. E’tiborga loyiq voqealardan biri 1996-yil 1-sentabrda Osiyoda yagona bo‘lgan Olimpiya shon shuhrati muzeyi ochilishi bo‘ldi, bu muzey O‘zbekistonlik sportchilarning jahon miqyosida erishgan yutuqlari va ishtiroklari haqida ko‘plab malumotlar beradi.

O‘zbekistonda muzeylar rivojiga PF-1913-son bilan 1998-yil 12-yanvarda qabul qilingan „Muzeylar faoliyatini tubdan yaxshilash va takomillashtirish to‘g‘risidagi“ qonun juda katta ahamiyatga ega bo‘ldi, shundan keyin muzeylar davlat muhofazasiga olindi va muzeylarni yanada rivojlantirish haqida dastur ishlab chiqildi va ular davlat budjeti tomonidan qo‘llab quvvatlandi. 1998-yilda O‘zbekmuzey tashkiloti tashkil etildi va 1999-yilda muzeylar hayotidan xabar beruvchi „Moziydan sado“ jurnali tashkil etildi. Bu jurnal uch tilda o‘zbek, rus va ingliz tilida chop etila boshlandi. 1999-yilda O‘zbekistonda davlat tasarrufidagi muzeylar soni 81 taga yetdi, ulardan 15 tasi tarix muzeyi, o‘lkashunoslik muzeylari soni 23 tani va 10 ta badiiy muzeylar, 20 ta memorial, 8 ta adabiyot, 4 ta tibbiyot muzeylari tashkil etildi. O‘zbekistondagi 10 ta yirik shahar tarixiy shaharlar ro‘yxatga

olingan hisoblanadi masalan: Buxoro, Samarqand, Xorazm, Qo‘qon va boshqalar. Ayniqsa Samarqand juda ham tarixiy obidalarga boy shahar hisoblanib har yili juda ko‘p xorijiy mehmonlar tashrif buyuradi.

Hozirda O‘zbekiston madaniyat vazirligi tasarrufidagi muzeylar 1.350 ming eksponatga ega.

Ta‘lim-tarbiya va ilmiy vazifalarga ega bo‘lgan muzey tizimi taraqqiyotiga obyektiv ehtiyojlar ortib bormoqda. AQSh, Italiya, Fransiya, Buyuk Britaniya, Germaniya, Rossiya va boshqa mamlakatlar eng taraqqiy etgan muzey tizimiga ega.

Muzeylarning butunjahon miqyosida muhim o‘rin tutishini 18-may sanasining Xalqaro muzeylar kuni sifatida belgilanishida ham ko‘rsak bo‘ladi. Xo‘sh bu qanday sodir bo‘ldi?

Xalqaro muzeylar kuni butun dunyo bo‘ylab, 1977-yilda Moskva va Leningradda ICOMning (International Council of Museums — Xalqaro muzeylar kengashi), 11-Bosh konferentsiyasi kengashi bo‘lib o‘tgandan beri nishonlanadi.

1977-yilda muzey jamoatchiligi maxsus tadbir tashkil qilishni xohlashadi va shu asnoda Xalqaro muzeylar kuni tadbiriq etilgan. Rezolyutsiya xuddi shu 1977-yilda Moskvada bo‘lib o‘tgan Xalqaro Muzeylar Kengashining (ICOM) Bosh Assambleyasida qabul qilingan. 1992-yilda Xalqaro muzeylar kunini rasmiy ravishda tashkil etuvchi ICOM Kengashi ma‘lum bir mavzuda tadbir o‘tkazishni taklif qilgan. O‘shandan beri har yili Xalqaro muzeylar kuni turli mavzularga bag‘ishlangan va Xalqaro muzeylar kengashi har doim ushbu mavzu bilan bog‘liq tadbirlarni ko‘rib chiqadi va ularni hamma uchun tushunishga oson shaklda taqdim qiladi. Yildan yilga bu tadbir tobora ommalashib bormoqda. 2007-yilda, ya‘ni oradan 30-yil o‘tib, Xalqaro muzeylar kunida 70 ta davlat qatnashgan. O‘sha yil mavzusi „Jahon merosi uchun barchamiz javobgarmiz“ („Todos somos responsables del patrimonio mundial“) edi.

2015-yilda ushbu tadbirda dunyoning 145 davlatidan 35 mingdan ortiq muzeylar ishtirok etdi¹

Prezidentimiz Shavkat Mirziyoyevning 2018 yil 28 dekabrda Oliy Majlisga murojaatnomasida quyidagi tanqidiy fikrlar aytilgan edi: “Afsuski, yurtimiz tarixini o‘rganishimizda o‘tgan davrda arxeologik tadqiqotlar yetarli darajada olib borilmadi. Shuning uchun Fanlar akademiyasining Arxeologiya va San’atshunoslik institutlari faoliyatini, oliy o‘quv yurtlari va muzeylardagi arxeologik izlanishlarni chet ellik hamkorlar bilan birga tashkil etish zarur”.

Shu munosabat bilan Vazirlar Mahkamasining 2019 yil 12 fevralda “Yurtimizning qadimiy va boy tarixini o‘rganish, ilmiy-tadqiqot ishlarini kuchaytirish hamda ularni kelajak avlodga yetkazish, mamlakatimiz muzeylarida saqlanayotgan tarixiy eksponatlarni to‘liq xatlovdan o‘tkazish bo‘yicha chora-tadbirlar rejasi” ishlab chiqildi. Ushbu chora-tadbirlar doirasida muzey ashyolari va kolleksiyalarini to‘liq xatlovdan o‘tkazish tartibi va muddatlari aniq belgilab olinib, ishchi guruhi shakllantirildi. “Milliy muzey tarkibiga kiritilgan muzey ashyolari va muzey kolleksiyalarini hisobga olish va saqlash tartibi to‘g‘risida”gi nizomga asosan o‘z tarkibida 3000 tagacha muzey ashyolari hamda kolleksiyalari bo‘lgan kichik muzeylar fondidagi barcha ashyolar har yili, 3000 tadan ko‘p ashyolarga ega bo‘lgan muzeylarda xatlov ishlari har ikki yilda bir marta o‘tkazilishi belgilandi. Shunga ko‘ra mamlakatimizdagi muzeylarda saqlanayotgan ashyo va kolleksiyalarni xatlovdan o‘tkazish jadal olib borilmoqda.

Bugungi kunda O‘zbekiston davlat san’at muzeyi, O‘zbekiston amaliy san’at va hunarmandchilik tarixi davlat muzeyi, I.V.Saviskiy nomidagi Qoraqalpog‘iston davlat san’at muzeylarida xatlovdan o‘tkazish ishlari yakunlanmoqda.

Shuningdek, respublikamizdagi muzeylarda 2,4 mln.ga yaqin muzey ashyolari va kolleksiyalari mavjud, hozirgi kunda ularning 90 foizining elektron bazasi

¹ [Mejdunarodniy den muzeev — — Novosti i afisha muzeev Rossii — — www.Museum.ru](#) „The theme“. 22-fevral 2017-yilda asl nusxadan [arxivlandi](#). Qaraldi: 31-may 2022-yil. [„JMD in short“](#) (deadlink). 24-mart 2018-yilda asl nusxadan [arxivlandi](#). Qaraldi: 21-fevral 2017-yil

yaratildi. Termiz arxeologiya muzeyi, O‘zbekiston davlat tabiat muzeyi, Namangan viloyat tarixi va madaniyati davlat muzeyi, Usmon Yusupov uy-muzeyi, Muxtor Ashrafiy uy-muzeyi, Urganch suratlar galereyasi, Shahrisabzdagi Amir Temur nomli moddiy madaniyat tarixi muzeylari kataloglarining elektron bazasi to‘liq yakunlandi.

Yana qo‘shimcha tarzida ma’lum qilish o‘rinliki, Madaniyat vazirligi tomonidan muzeylarni yanada kengroq targ‘ib qilish, faoliyatini jamoatchilikka ko‘rsatish, sayyohlar uchun jozibadorligini oshirish maqsadida O‘zbekiston muzeylari yagona portalini yaratish ishlari ham olib borilmoqda¹. Shu bilan birga yana bugungi kunda O‘zbekistondagi muzeylarga virtual sayohat qilish imkoniyati ham yaratildi.

Bugungi kunda respublika muzeylarida turli xildagi buyumlar va eksponatlar mavjud bo‘lib, 2019-yilda muzeylardagi jami asosiy fond eksponatlari soni 2 millionni tashkil etganganligi ham bu borada yurtimizda ko‘plab tarixiy voqealardan xabar beruvchi dalillar mavjud ekanligini aytishimiz mumkin. Noyob eksponatlar soni esa 122,9mingtaga yetgan. Muзей eksponatlarining 24,6 mingtasi rassomlik, 56 mingtasi grafika, 3,8 mingtasi haykaltaroshlik, 71 mingtasi amaliy san’at, 288,1 mingtasi numizmatika, 336,8 mingtasi arxeologiya buyumlari hamda 25,1 mingtasi suratlar, 277,6 mingtasi hujjatlarva 757,7 mingtasi boshqa eksponatlardan iborat². 2019-yilda jami muzeylar soni 100 tani tashkil etgan. Shundan, muzey filiallari soni 44 tadir. Muzeylarga tashrif buyuruvchilar soni esa 7,7 mln kishidan iborat bo‘lib, ulardan o‘quvchi va talabalar foizi 45,0 foizni tashkil etgan.

XULOSA

Xulosa qilib aytganda O‘zbekistonda muzeylar faoliyatini rivojlantirish bilan keyingi avlod uchun qimmatli bo‘lgan tarix zarvaraqlarini saqlab qolish ham mumkin. Muzeylarga aholi tamonidan qilinayotgan tashriflar yoshlarimiz ongiga ijobiy ta’sir etibgina qolmasdan, yoshlarda yurtimiz tarixiga qiziqish, vatanparvarlik tuyg‘ularini ham shakllantirishda alohida o‘rin tutadi desak mubolag‘a bo‘lmaydi.

¹ <https://xs.uz/uz/post/muzejlar-eksponatlari>.

² <https://yuz.uz/uz/news/muzeylarimiz-va-ularda-saqalanayotgan-eksponatlar>

Xattoki bu borada aholiga turli xil imtiyozli vaziyatlar yaratilganligini ham e'tirof etsak bo'lad, ya'ni 2014-yildan boshlab Vazirlar Mahkamasining qaroriga binoan haftaning seshanba va juma kunlari bolalar va ularning ota-onalari uchun bepul xizmat ko'rsatish, har yili 2-8-sentabr kunlari "Muzeylar haftaligi"ni tashkil etish belgilandi. Bu tadbirlar ham yoshlarimizning muzeylarga tashrif buyurish jarayonini ommalashtiradi desak xato bo'lmaydi.

ADABIYOTLAR RO'YXATI

1. N.Jo'rayev, A.Zamonov "O'zbekiston tarixi" darslik 2018-yil
2. <https://uz.wikipedia.org/wiki/Muzey>
3. Mejdunarodniy den muzeev — — Novosti i afisha muzeev Rossii — — www.Museum.ru „The theme“. 22-fevral 2017-yilda
4. <https://xs.uz/uz/post/muzejlar-eksponatlari>.
5. <https://yuz.uz/uz/news/muzeylarimiz-va-ularda-saqlanayotgan-eksponatlar>

NUTQ MADANIYATINING HAYOTIMIZDAGI AHAMIYATI

Suyarova Sarvinoz ,

Toshkent davlat pedagogika universiteti

O‘zbek tili va adabiyoti fakulteti 3- kurs talabasi

Burxonova Feruza Abdurazaqovna

Ilmiy rahbar: f.f.f.d.(PhD)

***Annotatsiya:** Ushbu maqolada nutqimizda qo‘llayotgan so‘zlarimizning muvaffaqiyatimiz va rivojlanishimizdagi o‘rni, nutq madaniyatining ahamiyati haqida fikr-mulohazalar bayon etilib, nutq madaniyatiga ega bo‘lish yo‘llari ochib beriladi. Nutqimizdagi shevaga oid so‘zlar, vulgarizm va varvarizmlar tahlil etilib, jozibador so‘zlash usullari ko‘rsatib o‘tiladi.*

***Kalit so‘zlar:** vulgarizm, varvarizm, Husayn Voiz Koshifiy, sheva, ma’naviyat, jamiyat, globallashuv, kasbiy faoliyat.*

So‘z qudrati cheksizdir, birgina arabcha “Kun” so‘zi orqali butun kurrayi olam yaralgan, Kalima ila inson iymonga keladi. Onaning so‘zlaridan barpo bo‘lajak allani tinglab murg‘ak qalbda Vatan tuyg‘usi uyg‘onadi. Qalblarga qalblarni naqshlovchi ham, ular orasida adovat paydo qiluvchi ham aynan, so‘zdir. Inson erishadigan har bir narsa go‘zal va biyron zaboni ortidan kelsa, uning yo‘qotmishlari qo‘pol va zardali so‘zlari tufayli bo‘ladi. Demakki, insonning butun hayoti ikki dudog‘i orasidan chiqadigan achchiq va shirin gap-so‘zlariga bog‘liq bo‘ladi. So‘zi shirin bo‘lsa hayoti ham so‘zi monand chuchuk bo‘lishi, shubhasiz.

Alisher Navoiy “Mahbub ul-qulub” asarida: ”insonning odob-axloqini belgilaydigan omillardan biri uning so‘zi, nutqidir”, - deydi. Darhaqiqat, nutq insonning madaniyati, ilmi, ma’naviy dunyoqarashi qay darajada ekanligini ko‘rsatib

beradi. Nutqni yaratguvchi qurol til hisoblanadi. Nutq go‘zal chiqib kishilarga manzur bo‘lsa, tilga tahsin, xunuk bo‘lib ko‘ngillarni g‘ashlasa, tilga ofat yog‘iladi. Ko‘p kitob o‘qigan, ko‘pni ko‘rgan kishining nutqi ravon va boy bo‘ladi. Eshitgan odamni o‘ziga rom eta oladi. Ularning so‘z boyligi kengligi sababli so‘zlarni chertib-chertib tanlab oladilar va so‘zlayotganda tutilmaydilar. Nutqi go‘zal insonlar kerakli gapni barchaga tushunarli tarzda ayta oladilar. Fikrlarini muloqot doirasidan kelib chiqib, vaziyatga mos tarzda ifodalashadi. Suhbatdoshini o‘z zehnlari bilan lol etishadi. Keraksiz, qo‘pol so‘zlarni ishlatishmaydi. Ko‘p so‘zlashdan, O‘tkir Hoshimov ta‘biricha aytganda:”So‘zni uvol qilish”dan qochishadi. Gapni chuvalatmay, o‘z fikrlarini aniq va lo‘nda qilib yetkazib berishadi, hamda insonlarni o‘ziga jalb etib, so‘ziga ergashtira oladi. Shu sababli ular bilan dilxiraliklar deyarli sodir bo‘lmaydi.

Nutq madaniyatiga ega kishilar ishda ham ko‘proq muvaffaqiyatga erishishlari shubhasiz. Chunki ularning nutqlari insonga ijobiy ta‘sir o‘tkazib, vaziyatni ijobiy tomonga og‘dira oladi. Natijada muammolarni ham chiroyli tushuntirishlar orqali tezgina hal etishadi. O‘z so‘zlari ortidan kishilarni ergashtira olganlar esa o‘z-o‘zidan liderga aylanishadi. Liderga aylanishgach ularda so‘zga mas‘uliyat yanada oshadi. Ayniqsa, kasblari nutq bilan bog‘liq kishilarning so‘zlari alohida e‘tiborlidir. O‘tkir Hoshimovning “Daftar hoshiyasidagi bitiklar” to‘plamida shunday so‘zlar bor: ”Maktab o‘qituvchisining so‘zi o‘ttiz bolaga yetib boradi. Dorilfunun domlasining so‘zi yuz talabaga yetib boradi. Notiqning so‘zi ming tinglovchiga yetib boradi. Qalamkashning so‘zi bir yo‘la o‘n ming, yuz ming kitobxonga yetib boradi. Demak, uning so‘z mas‘uliyati ham boshqalarnikidan ming hissa ortiqroqdir”. Jamiyatga e‘tibor qaratsak, o‘zbek tili va adabiyoti o‘qituvchilarining boshqa fan o‘qituvchilariga nisbatan obro‘si balandroq bo‘ladi. O‘quvchilarning ham eng sevimli ustoz bo‘lishadi. Ular kasbi taqozosidan ko‘p badiiy adabiyotlar o‘qib, turli maqolayu esselar yaratishi jarayonida so‘z boyligi ortib, nutq madaniyati yuksaladi. Natijada nutqlari ravon, go‘zal va yoqimli bo‘ladi. Shuning uchun ham barchaning ko‘nglidan so‘zlari orqali joy olishadi. Har sohada yutuqlarga erishadi. Tarixdan ham ma‘lumki

har qanday og‘ir vaziyatda xalqni ruhlantiruvchi notiq'larga ehtiyoj sezilgan. Miloddan avvalgi asrlardayoq nutqidan vatanparvarlik ruhi ufurgan Platon, Demosfen kabi notiq'lar chiqqan. Ayniqsa, 1085-1111-yillarda yashagan yuksak ilm va iste'dod egasi Abu Homid G‘azzoliyning bizgacha yetib kelgan va'zlari hanuzgacha inson qalbini junbushga keltiradi. Bundan tashqari Husayn Voiz Koshifiy va'zlarini tinglashga yig'ilib ilm olgan kishilar son-sanoqsiz ekanligi manbaalarda qayd etilgan. Koshifiy juda kuchli ilm-u salohiyat va notiq'lik mahoratiga ega bo'lgan. Husayn Boyqaro va Navoiy muhim hujjatlarni xalqqa tushunarli qilib yetkazishda Husayn Voiz Koshifiyning ko'magidan foydalangan.

Nutq madaniyatiga ega bo'lmagan kishilar esa biroz qiyinchiliklarga uchrashi tayin. Ular uslub va vaziyatga moslashib so'zlay olmaydilar. Aynisa, nutqida vulgarizm va varvarizmlarni, dialektizmlarni ko'p qo'llaydigan kishilarning nutqi ancha tushunarsiz chiqib, ko'pchilikka o'zining o'y fikrlarini to'la-to'kis yetkazib bera olmaydi. Natijada auditoriyani, kishilar e'tiborini o'ziga yaxlitligicha qarata olmaydilar. Gohi fikrlarini to'g'ri yetkazib bera olmay dilozorlik ham qilib qo'yishadi.

Xulosa qilib aytganda, so'z shunday buyuk qudratga ega ekan, har birimiz nutq madaniyatiga ega bo'lishimiz, har aytar so'zimizni chuqur o'ylab qisqa va ta'sirli qilib bayon qilishga harakat qilishimiz darkor. So'kish va shevaga oid so'zlarni, turli chet tilidan kirgan so'z-u iboralarni qo'llamagan holda barcha-barcha uchun tushunarli va ta'sirli so'zlash maqsadga muvofiqdir. Zero, so'z dunyoni o'zgartirishga qodir buyuk quroldir. Insonning nutqi esa - uning jamiyatdagi o'rnini, muvaffaqiyatlarini ta'minlab beruvchi omil. Nutq madaniyatiga ega bo'lishning oddiygina yo'li esa ko'p badiiy kitoblar o'qib so'z boyligimizni, ilm bilan oshno bo'lib tafakkurimizni kengaytirishdir. Jozibador o'zbek tilimiz bor ekan, undan yaralajak nutqimiz ham go'zal bo'lmog'i lozim. Kishilar qalbiga kirib borish, muvaffaqiyatlarga erishish va yodda qolishning oson usuli nutq madaniyatiga ega bo'lgan holda go'zal so'zlashdir.

Foydalanilgan adabiyotlar:

1. Alisher Navoiy “Mahbub ul-qulub”. Toshkent. Yoshlar nashriyoti, 2018.
2. O‘tkir Hoshimov. Daftar hoshiyasidagi bitiklar . Toshkent. “Sharq” nashriyoti, 2011.
3. N. Bekmirzayev. Notiqlik san’ati asoslari. Toshkent. Yangi nashr, 2008.
4. ziyouz.com.

МЕТОДОЛОГИЯ И МЕТОДЫ НАУЧНЫХ ИССЛЕДОВАНИЙ В СУРДОПЕДАГОГИКИ

Бойирбекова Мохинабону Дониёр кизи

магистр 1 степени Ташкентского государственного педагогического

университета имени Низами факультета

«Специальная педагогика и инклюзивное образование»,

эл. почта xolboyevamohinabonu@gmail.com

АННОТАЦИЯ

Данная статья рассматривает методологию и методы научных исследований в области сурдопедагогике. Особое внимание уделяется специфике аудитории – детям с нарушениями слуха, и междисциплинарному характеру данной области. Описываются основные методы исследований, такие как наблюдение, анкетирование, эксперимент, анализ и сравнение, их применение и значение для разработки эффективных методик обучения и воспитания детей с нарушениями слуха.

Ключевые слова: *Сурдопедагогика, научные исследования, методология, методы, дети с нарушениями слуха, обучение, воспитание, наблюдение, анкетирование, эксперимент, анализ, сравнение, эффективность.*

ANNOTATION

This article examines the methodology and methods of scientific research in the field of deaf pedagogy. Particular attention is paid to the specific audience - children with hearing impairments, and the interdisciplinary nature of this field. The main research methods are described, such as observation, questioning, experiment, analysis and comparison, their application and significance for the development of effective methods for teaching and raising children with hearing impairments.

Keywords: Deaf pedagogy, scientific research, methodology, methods, children with hearing impairments, training, education, observation, questioning, experiment, analysis, comparison, effectiveness.

Сурдопедагогика – это научная область, изучающая особенности обучения и воспитания детей с нарушениями слуха. Для того чтобы эффективно развивать методики обучения и воспитания таких детей, необходимо проводить научные исследования, которые помогут понять особенности их когнитивного развития, языковых способностей, а также определить оптимальные методики обучения.

Методология и методы научных исследований в сурдопедагогике играют важную роль в разработке эффективных методов обучения и воспитания детей с нарушениями слуха. Эта научная область занимается изучением специфики развития и обучения детей с нарушениями слуха, и для достижения успеха в этой области необходимо использовать методологию и методы научных исследований. Одним из основных методов научных исследований в сурдопедагогике является наблюдение. Наблюдение позволяет ученым изучать поведение детей с нарушениями слуха в различных ситуациях обучения и повседневной жизни. Этот метод позволяет получить первичную информацию о специфике поведения детей с нарушениями слуха и выявить особенности их обучения. Другим важным методом научных исследований в сурдопедагогике является анкетирование. Анкетирование позволяет ученым получить информацию от родителей детей с нарушениями слуха, специалистов по работе с ними, а также от самих детей. Этот метод позволяет выявить потребности и проблемы, с которыми сталкиваются дети с нарушениями слуха, а также выявить эффективные методы обучения и воспитания.

Методология и методы научных исследований в сурдопедагогике сосредотачиваются на изучении и совершенствовании образовательных методик и практик, направленных на обучение детей и взрослых со слуховыми нарушениями. Вот ещё некоторые методы и методологические подходы, часто используемые в этой области:

Кейс - исследования: Изучают отдельные случаи обучения детей со слуховыми нарушениями, что позволяет лучше понять их потребности и достижения.

Сравнительные исследования: Сравнивают различные образовательные программы и методики для выявления наилучших практик.

Исследования в области лингвистики и психологии: Анализируют языковое развитие и психологические аспекты обучения детей со слуховыми нарушениями.

Использование технологий: Исследования в области использования современных технологий в обучении, таких как кохлеарные импланты, видеокоммуникация и компьютерные программы.

Качественные методы: Включают интервью, анализ документов для изучения опыта и взглядов сурдопедагогов, родителей и детей.

Методология в сурдопедагогике обычно строится на комбинации этих методов и учитывает специфические потребности и особенности детей со слуховыми нарушениями.

Кроме того, для проведения научных исследований в сурдопедагогике часто используются методы анализа статистических данных, интервьюирование, эксперимент и другие. Все эти методы позволяют ученым получить полную картину о состоянии обучения детей с нарушениями слуха и разработать новые подходы к их образованию. Методология научных исследований в сурдопедагогике является основой для проведения качественных исследований, которые могут привести к разработке новых подходов к обучению детей с нарушениями слуха. Она включает в себя различные методы и приемы, которые позволяют ученым систематизировать и анализировать полученные данные. Таким образом, методология и методы научных исследований играют важную роль в развитии сурдопедагогике. Они позволяют ученым получить объективную информацию о состоянии обучения детей с нарушениями слуха и разработать новые эффективные методы работы с ними. В результате этого улучшается качество образования для детей с нарушениями слуха и повышается их интеграция в общество.

В заключение, можно сказать, что методология и методы научных исследований в области сурдопедагогике играют важную роль в разработке эффективных методик обучения и воспитания детей с нарушениями слуха. Использование разнообразных методов исследований позволяет получить глубокое понимание специфики аудитории и их потребностей, что открывает новые перспективы для развития сурдопедагогике. Комплексный подход к исследованиям в данной области требует междисциплинарного подхода, что в свою очередь способствует повышению эффективности образовательного процесса и социальной адаптации детей с нарушениями слуха.

Литература:

1. Федорова. Н. С. (2015). Методология и методы научных исследований в сурдопедагогике. Вестник Московского государственного областного университета. Серия: Педагогика и психология, (3), 45-50.
2. Полякова. Е. А. (2018). Современные методы исследования в сурдопедагогике. Москва: Издательство "Педагогика".
3. Глушко. Т. В. (2019). Методологические основы исследований в сфере сурдопедагогике. Вестник Российского государственного педагогического университета имени А. И. Герцена , (2), 112-118.
4. Кузнецова. Л. И. (2020). Методология научных исследований в сурдопедагогике: теория и практика. Санкт-Петербург: Издательство "Петрополь".
5. Шестакова, О. В. (2021). Современные подходы к методологии и методам научных исследований в сурдопедагогике. Педагогическое образование в России, (1), 78-85.

USING ENERGIZER ACTIVITIES IN TEACHING FOREIGN LANGUAGE

Akhmedova Matlubahon Ibragimdjonovna,

Doctor of philosophy in Pedagogical sciences (PhD),

Fergana state university

Yakhyoyeva Sarvinoz Khayotjon kizi

2nd-year student

sarvinozyakhyoeva@gmail.com

***Abstract.** Warm-up activities are exercises or activities performed at the beginning of a workout or physical activity session to prepare the body for more intense physical exertion. The purpose of warm-up activities is to gradually increase heart rate, body temperature, and blood flow to the muscles, which helps to prevent injuries and improve performance.*

Introduction. Some common warm-up activities include light cardio exercises like jogging or jumping jacks, stretching exercises to increase flexibility, and dynamic movements to mobilize joints and activate muscles. The duration and intensity of warm-up activities may vary depending on the type of physical activity and individual needs. Here are a few warm-up activities that can be used for learning the English language:

1. Tongue twisters: Start the class with some tongue twisters to warm up the students' mouths and improve pronunciation. Examples include "She sells seashells by the seashore" and "How can a clam cram in a clean cream can?"

2. Word association: Give students a word and have them quickly come up with related words. For example, you can say "fruit" and students have to come up with

words like "apple," "banana," or "orange." This helps expand vocabulary and encourages quick thinking.

3. Categories: Choose a category, such as "animals" or "jobs," and have students take turns naming items that fall into that category. This helps with vocabulary recall and knowledge of word relationships.

4. Sentence completion: Provide incomplete sentences and have students fill in the missing words. For example, you can say "I like to _____ on weekends" and students can come up with different activities like "read," "play sports," or "watch movies."

5. Word puzzles: Give students word puzzles, such as finding as many words as possible using the letters in a given word. This helps with spelling, vocabulary, and problem-solving skills.

6. Picture description: Show students a picture and have them describe what they see using English. This helps improve descriptive skills and vocabulary.

Remember, the purpose of warm-up activities is to energize and engage students while preparing them for the lesson ahead. It's important to choose activities that are fun and interactive, while also focusing on specific language skills.

There are several advantages of using warm-up activities in English language learning. Here are a few:

1. Engages students: Warm-up activities help to engage students and create an interactive and dynamic learning environment. This can increase their motivation and interest in the language.

2. Activates prior knowledge: Warm-up activities can help activate students' prior knowledge and build connections between new and existing language concepts. This can help enhance their comprehension and retention of new information.

3. Sets the tone for the lesson: Warm-up activities can set a positive and welcoming tone for the lesson, creating a relaxed and comfortable atmosphere for learning. This can help alleviate any anxiety or apprehension students may have about the class.

4. Review and reinforce language skills: Warm-up activities can serve as a review of previously learned language skills, allowing students to practice and reinforce their knowledge. This can help them maintain and improve their language proficiency over time.

5. Promotes communication: Warm-up activities often involve interactive tasks that require students to communicate with each other in English. This promotes speaking and listening skills, helping students build confidence and fluency in using the language.

6. Increases participation: Warm-up activities encourage all students to participate, as they generally involve short and simple tasks that are accessible to everyone. This creates an inclusive learning environment where all students have opportunities to contribute and engage with the language.

Overall, using warm-up activities in English language learning can enhance student engagement, activate prior knowledge, set a positive tone, review and reinforce skills, promote communication, and increase overall participation in the classroom.

REFERENCES

1. Mashraboyna, U. M. ., & kizi, Y. S. K. . (2023). Enhancing Language Acquisition of Autonomous Learners Throughout Teaching Methods. JOURNAL OF EDUCATION, ETHICS AND VALUE, 2(3), 42–44.
2. Umaraliyeva Munajat Mashraboyna & Sarvinoz Yakhyoyna (2023). The modern methods of using games in teaching foreign language. Journal of universal science research. ISSN(E):2181-4570
3. Umaraliyeva Munajat Mashraboyna & Sarvinoz Yakhyoyna (2023). Using the game method in teaching english to elementary school students. International Scientific-Practical Conference.
4. Umaraliyeva Munajat Mashraboyna & Sarvinoz Yakhyoyna (2023). Enhancing self-directed learning by better understanding environmental factors: physical, social and psychological aspects. Procedia of Philosophical and Pedagogical Sciences, Volume-2, issue-5 , ISSN: 2795- 546X.
5. Umaraliyeva Munajat Mashraboyna & Sarvinoz Yakhyoyna (2023). Using inductive and deductive teaching to improve grammar. International journal of formal education , volume2, issue 7 , July 2023

O‘ZBEKISTON RESPUBLIKASIDA BANK XIZMATLARI VA ULARNING RIVOJLANTIRISH AHAMIYATI

Tursunov Faridun Mustafoyevich

Samarqand iqtisodiyot va servis instituti,

“Bank ishi” kafedrası assistenti

tursunovfaridun4330@gmail.com

Hamdamova Zulfizar O‘ktamboy qizi

Samarqand iqtisodiyot va servis instituti talabasi

hamdamovazulfizar3@gmail.com

ANNOTATSIYA

O‘zbekiston Respublikasida iqtisodiy islohotlarning tobora chuqurlashuvi bank xizmatlarini samarali boshqarish va uni doimiy ravishda takomillashtirib borish zaruriyatini keltirib chiqarmoqda. Ushbu maqolada O‘zbekiston Respublikasi tijorat banklarida bank xizmatlari hamda uning xususiyatlari o‘rganib chiqildi, tijorat banklarining aktivlari va passivlarini boshqarishda bank xizmatlarining ahamiyati va bank xizmatlariga doir me‘yorlarni nazort qilish hamda bank va moliyaviy xizmatlarni rivojlantirish istiqbollari ta‘sir etuvchi o‘ziga xos mintaqaviy xususiyatlar va omillarni aniqlash muhim hisoblanadi.

***Kalit so‘zlar:** bank xizmatlari, lizing, faktoring, hisob-kitob operatsiyalari, iste‘mol portfeli, ishonch xizmatlari, bank faoliyatini diversifikatsiya qilish, fond va kredit funksiyalari.*

THE IMPORTANCE OF BANKING SERVICES AND THEIR DEVELOPMENT IN THE REPUBLIC OF UZBEKISTAN

ABSTRACT

The increasing deepening of economic reforms in the Republic of Uzbekistan leads to the need to effectively manage banking services and constantly improve it. In this article, banking services and its features were studied in the commercial banks of the Republic of Uzbekistan, it is important to determine the importance of banking services in the management of assets and liabilities of commercial banks and the specific regional characteristics and factors affecting the prospects for the development of banking and financial services.

Keywords: *banking services, leasing, factoring, settlement operations, consumer portfolio, trust services, diversification of banking activities, fund and credit functions.*

KIRISH

Zamonaviy axborot jamiyatidagi bank xizmatlari iqtisodiy sektorning muhim qismini egallay boshladi, uni o'rganish bir qator nazariy va amaliy bilim usullarisiz mumkin emas, ular orasida induksiya, mantiqiy tahlil, deduksiya, iqtisodiy modellashtirish, iqtisodiy qarorlarni optimallashtirish metodologiyasi va boshqa ko'plab usullar mavjud. Ushbu maqolani ko'rib chiqishning maqsadi bank sektorining turlarini, shuningdek ularning O'zbekiston Respublikasida rivojlanish istiqbollari aniqlashdir. Mualliflar tomonidan o'tkazilgan tadqiqotda moliyaviy tashkilotlar tomonidan ko'rsatiladigan xizmatlarning iqtisodiy mazmuni va funktsiyalari, shuningdek ularning hozirgi rivojlanishi ko'rib chiqildi. Shunga asoslanib, O'zbekiston Respublikasida bank madaniyati darajasini oshirish uchun u Evropaning moliyaviy rivojlangan mamlakatlari tadqiqotlari va tajribasiga ko'proq e'tibor qaratishi kerak.

O'zbekiston Respublikasi Prezidentining "O'zbekiston Respublikasi Markaziy bankining faoliyatini tubdan takomillashtirish chora-tadbirlari to'g'risida"gi Farmoni imzolanganach, bank tizimiga chakana bank xizmatlariga ixtisoslashgan "raqamli" banklar va bank bo'linmalarini tashkil etish hamda innovatsion bank

texnologiyalaridan foydalangan holda mijozlarga xizmat ko'rsatish sifatini yanada kengaytirish vazifasi yuklatilgan[1].

ADABIYOTLAR TAHLILI VA METODOLOGIYA

Tijorat banklari kapitalini shakllantirish va uni oqilona boshqarishga erishish iqtisodiy islohotlar va bozor munosabatlarining samaradorligini ta'minlashda muhim o'rin tutadi. Ko'pchilik rivojlangan mamlakatlar singari, O'zbekistonda ham iqtisodiy islohotlarning tobora chuqurlashuvi tijorat banklari kapitalini samarali boshqarish va uni doimiy ravishda takomillashtirib borish zaruriyatini keltirib chiqarmoqda[2]. Bank xizmati-bu moliyaviy tashkilotlar tomonidan pul mablag'larini o'tkazish bo'yicha bank operatsiyalarini oqilona va maqbul bajarish uchun zarur bo'lgan maxsus xizmat turi [3]. Bank xizmatlari bir qator Evropa mamlakatlari iqtisodiyotning bozor turiga o'tgandan keyingina keng tarqaldi. Bank xizmatlari to'plami mijozlar talabini qondirish uchun zarur bo'lgan iste'mol portfelini tashkil etadi[4].

Taniqli rus olimi Yu.V Golovenning fikricha hozirgi vaqtda bank xizmatlarining keng assortimenti shakllandi, ular o'ziga xos quyidagi xususiyatlari bilan farq qiladi:

1) mahsulot xaridorlarining ehtiyojlarini qondirish usuli bo'yicha:

- iste'molchilarning xohish-istaklarini bevosita qondiradigan to'g'ridan-to'g'ri xizmatlar;

- to'g'ridan-to'g'ri xizmatlarni olish xarajatlarini engillashtirish, qulaylikni yaxshilash yoki kamaytirishga yordam beradigan bilvosita xizmatlar;

2) mijozlar doirasiga yo'naltirilgan:

- yagona (muayyan turdagi shaxslar uchun mo'ljallangan);

- ommaviy (bank mahsulotlaridan foydalanuvchilar va xaridorlarning keng doirasiga kirishni ta'minlash);

3) cheklangan bank xizmatlari uchun:

- cheklangan (cheklangan va ixtisoslashgan shaxslar doirasi uchun mo'ljallangan);

- cheklanmagan;
- 4) bank sohasida paydo bo‘lish darajasi bo‘yicha:
 - umumiy moliya bozorida yangi;
 - birinchi marta mahalliy sohada paydo bo‘ldi;
- 5) iqtisodiy tarkib bo‘yicha: operatsion, moliyaviy, investitsiya, maslahat [5].

NATIJALAR

O‘zbekiston Respublikasi Prezidentining “O‘zbekiston Respublikasi Markaziy bankining faoliyatini tubdan takomillashtirish chora-tadbirlari to‘g‘risida”gi Farmoniga asosan jismoniy va yuridik shaxslarning murojaatlari bilan ishlash departamenti negizida Markaziy bankning Bank xizmatlari iste‘molchilarining huquqlarini himoya qilish xizmati tashkil etildi[1].

Xizmatning asosiy vazifasi quyidagilardan iborat:

- bank xizmatlari istemolchilarining huquq va qonuniy manfaatlarini himoyalash;
- moliyaviy xizmatlar qulayligini oshirish;
- aholi va tadbirkorlik sub’ektlarining moliyaviy savodxonlik darajasini oshirish bo‘lib hisoblanadi.

Markaziy bank bank xizmatlarining sifatini yaxshilash, aholi va tadbirkorlik sub’ektlarining moliyaviy savodxonligini oshirish hamda bank xizmatlari iste‘molchilarining huquqlarini himoya qilishga qaratilgan qonunchilik normalarini takomillashtirish yuzasidan rejali tarzda ishlarni amalga oshirib boradi. Bank xizmatlari iste‘molchilarining huquqlarini himoya qilish tizimini takomillashtirish va kuchaytirish maqsadida Jamoat qabulxonalarini tashkil etish rejalashtirilgan. Mazkur Jamoat qabulxonalariga iste‘molchilar bank xizmatlari sohasidagi amaldagi qonunchilik normalari yuzasidan maslahat va tushuntirishlar olish maqsadida murojaat etishlari mumkin. Shuningdek, moliyaviy xizmatlarning ommabopligini oshirish maqsadida, bank xizmatlari iste‘molchilarining manfaatlarini himoya etish va aholining bank tizimiga bo‘lgan ishonchini mustahkamlash yuzasidan moliya-

kredit tizimida tegishli chora-tadbirlarni amalga oshirish, bank xizmatlarini ko'rsatish madaniyatini oshirish, mijozlarning talablarini qondirish imkonini beruvchi innovatsion bank xizmatlarini ko'rsatish ko'zda tutilgan.

Endi esa, O'zbekiston Respublikasi bank tizimi faoliyatining asosiy ko'rsatkichlarini ko'rib chiqsak(1-jadval).

1-jadval

Bank tizimi faoliyatining asosiy ko'rsatkichlari to'g'risida (1-noyabr 2023 yil holati)

MA'LUMOT

Ko'rsatkichlar nomi	01.11.2022			01.11.2023			Nominal o'sish, foizda	Haqiqiy o'sishi, foizda
	jami	shunda, xorijiy valyutada	ulush, foizda	jami	shundan, xorijiy valyutada	ulusi, foizda		
Bank aktivlari, jami	538 766	263 288	49%	621 930	280 661	45%	15%	11%
Kredit qo'yilmalari, jami	375 297	179 389	48%	460 491	206 728	45%	23%	18%
Jalb qilingan jami depozitlar	206 519	86 050	42%	220 027	69 429	32%	7%	4%
Jami kapital	77 609	358	0,5%	90 563	391	0,4%	17%	17%

Jadvaldagi ma'lumotlardan ko'rinib turibdiki, O'zbekisto Rrespublikasi bank tizimida bank aktivlari 11%ga, kredit qo'yilmalari 18%ga, jalb qilingan jami depozitlar 4%ga va jami kapital esa 17% ga o'sgan.

MUHOKAMA

Milliy banklarimizda korporativ mijozlarga ko'rsatilayotgan xizmatlarni rivojlantirishda xorij tajribasidan foydalanish yo'lida korporativ mijozlarni jalb qilishga va ular bilan hamkorlikni rivojlantirishga javobgar bo'linmalar va bitimlarni strukturalash va bank xizmatlari va mahsulotlarini sotish, bank bo'linmalarining

birgalikdagi harakatlari tizimini ishlab chiqish, turli tabaqadagi mijozlar uchun xizmatlar paketini shakllantirish, ya'ni "moliyaviy xizmatlar"ni shakllantirish bilan shug'ullanuvchi, bo'linmalar tarmog'ini tuzish bo'yicha bankni boshqarish strukturasi takomillashtirish maqsadga muvofiqdir.

Tadqiqotlarimiz shuni ko'rsadmoqdaki, yangi bank xizmatlarini rivojlantirish jarayonida quyidagi bosqichlardan foydalanish kerak:

1. Yangi g'oyalarni muammoni ommaviy tahlil qilish, mijozlar bilan shaxsiy muloqotlar va pochta korrespondentsiyasi sharhi yordamida ishlab chiqish.

2. Yangi xizmatning mohiyati va uning natijaviy maqsadini formulirovkasi, yangi xizmat maqsadining bankning umumiy maqsadlari o'rtasidagi munosabati, bu xizmat kimlarni jalb qila olishi tahlili.

3. Yangi xizmatlarni taklif qilish mumkin bo'lgan bozor segmentini va bank mijozlarini moliyaviy talablaridan foydalanish.

4. Ishlab chiqarish xarajatlarini qoplash uchun yangi xizmatlarga talab yetarliligini aniqlash va bu xizmatlardan xohlagan bittasini tarqatish, shuningdek, uning bank umumiy daromadidagi hissasini bashorat qilish.

5. Yangi xizmatlar bozorini mavjud xizmatlarga va bank personaliga mos kelishi tahlil etish.

XULOSA

Banklar tomonidan mijozlarga erkinliklar yaratish va ularni o'z-o'ziga xizmat ko'rsatishga o'tishga asoslanishi zarur. Xizmat ko'rsatishni elektronlashtirish, ularni unifikatsiyalash va mobilligini oshirish davr talabiga aylanib bormoqda. Ma'lumki jahonning aksariyat rivojlangan banklari mijozlarga uzluksiz xizmat ko'rsatishga harakat qiladilar, bunday xizmat ko'rsatishni "Doyche bank" (Germaniya), "ABN AMRO Bank2" (Gollandiya), "Sosete Jeneral" (Frantsiya), "Citybank" (AQSH) banklarida ko'rish mumkin. Bu banklarda bank xizmatlari strategiyasi asosan past tariflarda yangi mijozlar, korrespondent-banklarni jalb etish, zamonaviy to'lov tizimlaridan foydalana olish imkoniyatlariga asoslanadi va mijozlarga xizmat

ko'rsatish kuniga 24 soat davomida haftasiga 7 kun olib boriladi. Xizmatlar mijozlarning ko'proq o'z-o'ziga xizmat ko'rsatish tamoyiliga asoslanadi, xizmatlarning doimiy ravishda mobilligini ta'minlaydi va mijozlarni jalb etish strategiyasi hisoblanadi.

ADABIYOTLAR RO'YXATI

1. O'zbekiston Respublikasi Prezidentining Farmoni, 09.01.2018 yildagi PF-5296-son.
2. Базельский комитет по банковскому надзору. Международная Конвергенция Оценка Капитала и Стандарты Капитала. Базель, 2002,-425 с.
3. Банковское дело. Организация деятельности коммерческого банка: монография. — М.: Юрайт, 2017. — 608 с.
4. Балакина Р.Т. Влияние инноваций на развитие банковского бизнеса [Текст] / Р.Т. Балакина // Вестник Омского университета. Серия: Экономика. — 2017. — № 1. — С. 286–292.
5. Головин Ю.В. Банки и банковские услуги в России: вопросы теории и практики: учеб. пособие / Ю.В. Головин. — М.: Финансы и статистика, 2017. — С. 59.
6. Bektemirov A., Omonov A.A., Xaydarov Z.Sh., Niyozov Z.D. "Tijorat banklari aktiv va passivlarini boshqarish" fanidan o'quv qo'llanma. – Samarqand: SamISI, 2020. 240 bet.
7. Abdullayeva Sh.Z. Bank ishi. T.: "Iqtisod-Moliya" nashriyoti, 2017. 768 b.
8. <https://cbu.uz/uz/statistics/financing/72798/-internetresurs>.

OZIQ-OVQAT XAVFSIZLIGINI BOSHQARISHNI ZARURIYATI

Mardiyev Bunyod Sirojiddin o'g'li

Toshkent Davlat Iqtisodiyot Universiteti

Menejment kafedrası assistenti

Annotatsiya. Ushbu maqolada mamlakatimiz oziq-ovqat tizimi hamda oziq-ovqat xavfsizligini boshqarishni takomillashtirish zaruriyati haqida fikr va mulohazalar keltirilgan.

Kalit so'zlar. Oziq-ovqat, iqtisodiyot, qonun-qoida, oziq-ovqat mahsuloti, bozor, ehtiyoj, boshqarish, yo'nalish, qishloq xo'jaligi.

Mamlakatimizning ijtimoiy-iqtisodiy taraqqiyotida oziq-ovqat sanoati faoliyatini rivojlantirish va uni boshqarish jarayonlari amaldagi qonun va qonun osti xujjatlari doirasida takomillashib bormoqda. "Oziq-ovqat mahsulotlarining sifati va xavfsizligiga doir normalar va qoidalar davlat organlari tomonidan qonunchilikda belgilangan tartibda tasdiqlanadi va ular oziq-ovqat mahsuloti muomalasi sohasida ish olib borayotgan yuridik hamda jismoniy shaxslar uchun majburiydir" etib belgilangan. Mamlakatimiz iqtisodiyotining hozirgi rivojlanish bosqichida eng muhim muammolaridan biri oziq-ovqat xavfsizligi va aholini oziq-ovqat mahsulotlari bilan to'laqonli ta'minlashdir. Oziq-ovqat sanoati mamlakatimizda ishlab chiqarilgan mahsulotlar bilan to'ldirishning ob'ektiv zarurati oziq-ovqat sanoati korxonalarining samarali ishlashini nazarda tutadi, chunki oxir-oqibat nafaqat aholining turmush darajasi, balki umuman iqtisodiyotning rivojlanishiga ham bog'liq.

Oziqlantirish va sog'lom turmush odamlarimizning asosiy ehtiyojlari hisoblanadi. Bunga oziq-ovqat xavfsizligi orqali erishiladi. Bugungi kunda ko'plab yangi kasalliklar paydo bo'lishi bu borada beparvolikning natijasidir. Yomon va

nosogʻlom oziq-ovqat mahsulotlaridan kelib chiqqan kasalliklar, rivojlanayotgan mamlakatlarda, shuningdek rivojlangan mamlakatlarda inson salomatligiga tahdid soladi. Ushbu kasalliklar bolalar, homilador ayollar va qariyalar uchun, ayniqsa, mudofaa tizimiga ega boʻlmaganlar uchun katta xavf tugʻdiradi.

Bozorlar globalashuvi va dunyo aholisi oʻsishi davom etar ekan, oziq-ovqatga boʻlgan ehtiyoj oshib, taʼminoti ham murakkablashib boraveradi. Har bir mamlakat oziq-ovqat xavfsizligini tartibga solish boʻyicha oʻz tartiblari, qonunlari va amaliyotini belgilaydi. Bu qoidalar boshqa davlat va mintaqalar talablaridan farq qilishi mumkin. Demak, mahsulotlarni tashqi bozorga olib chiqish oziq-ovqat xavfsizligi va isteʼmolchilar huquqlarini himoya qilish qonunlariga qatʼiy rioya qilishni talab etadi.

Oziq-ovqat xavfsizligi boʻyicha tadqiqotlarning maqsadi ishlab chiqarilgan mahsulot isteʼmolchilarga va tabiiy muhitga jismoniy, kimyoviy va biologik zarar bermasligini taʼminlashdir. Oziq-ovqat mahsulotlarini ishlab chiqaruvchi restoranlar, mehmonxonalar, patissyorlar, kafelar va shunga oʻxshash muassasalarning sifatli ishlab chiqarishidan tashqari, oziq-ovqat xavfsizligini boshqarishning bir qator oziq-ovqat xavfsizligi menejmenti tizimlarini joriy etish zaruriyati hozirgi vaqtda oziq-ovqat xavfsizligining muhimligini oshiradi. Oziq-ovqat xavfsizligi boʻyicha tadqiqotlar, muammolarni yuzaga keladigan oziq-ovqat xavflarini minimallashtirishga qaratilgan va bu muammolarni qanday hal qilish boʻyicha tadqiqotlar olib borilmoqda. Shu nuqtai nazardan, oziq-ovqat mahsulotlarining gigiena amaliyoti va biznesda ishlaydigan xodimlarni tayyorlash ham oziq-ovqat korxonalarini rivojlantirishga va jamiyat hayotining sifatini yaxshilashga yordam beradi.

Oziq-ovqat taʼminoti va xavfsizligi har doim keng qamrovli ijtimoiy-iqtisodiy, demografik va ekologik omillarga bogʻliq. Shu bois, mamlakatimizda dunyo bozorlarida yuzaga kelgan keskin tebranishlarning ichki bozorni oziq-ovqat mahsulotlari bilan taʼminlashga salbiy taʼsirini kamaytirish maqsadida oziq-ovqat xavfsizligi va ovqatlanish sifatini sezilarli darajada yaxshilash, aholi salomatligi

uchun ko‘plab xavf omillarini kamaytirish imkonini beradigan bir qator muhim chora-tadbirlar qabul qilindi.

Jumladan, Prezidentimizning 2018 yil 16 yanvardagi “Mamlakatning oziq-ovqat xavfsizligini yanada ta’minlash chora-tadbirlari to‘g‘risida”gi farmoniga muvofiq, oziq-ovqat xavfsizligini ta’minlash, bozorni sifatli, xavfsiz va arzon mahsulotlar bilan to‘ldirish, aholining xarid imkoniyatini mustahkamlash, tashqi iqtisodiy faoliyatni liberallashtirish va sog‘lom raqobat muhitini rivojlantirish bo‘yicha ustuvor vazifalar belgilangan. Shu asosida yurtimizda talab yuqori bo‘lgan oziq-ovqat tovarlarini import qilishda to‘siq va cheklovlarni bartaraf etish, tashqi iqtisodiy faoliyat subyektlari huquqlarini himoya qilish kafolatlarini kuchaytirish bo‘yicha izchil chora-tadbirlar amalga oshirilmoqda.

Shuningdek, Vazirlar Mahkamasining “2019-2024 yillarda mamlakatda oziq-ovqat xavfsizligini ta’minlash milliy dasturini tasdiqlash to‘g‘risida”gi qarori loyihasi joriy etildi.

Quyidagilar oziq-ovqat xavfsizligini ta’minlashning asosiy yo‘nalishlari etib belgilanadi:

- oziq-ovqat xavfsizligi sohasida me‘yoriy-huquqiy bazani takomillashtirish;
- qishloq xo‘jaligiga mo‘ljallangan yerlar va suv resurslaridan oqilona foydalanish;
- asosiy turdagi qishloq xo‘jalik va oziq-ovqat mahsulotlari, xom-ashyoni ichki ishlab chiqarishni barqaror rivojlantirish;
- chorvachilik, parrandachilik, baliqchilik sohasini barqaror rivojlantirish, mahsulot ishlab chiqarish hajmlarini ko‘paytirish, ozuqa bazasini mustahkamlash;
- qishloq xo‘jaligi va oziq-ovqat mahsulotlari ishlab chiqarish infratuzilmasini yaxshilash;
- oziq-ovqat mahsulotlari xavfsizligini ta’minlash;
- aholini barcha qatlamlarini oziq-ovqat mahsulotlari bilan ta’minlanishi uchun iqtisodiy imkoniyatlarini oshirish;

- oziq-ovqat xavfsizligini ta'minlashni davlat tomonidan tartibga solish va nazorat qilish.

- 2019-2024 yillarda mamlakatda oziq-ovqat xavfsizligini ta'minlash milliy dasturi tasdiqlanadi.

Quyidagilar oziq-ovqat xavfsizligini ta'minlashning ichki omillari hisoblanadi:

- qishloq xo'jaligida oziq-ovqat mahsulotlari yetishtirishda foydalaniladigan yer va suv resurslarining hajmi, sifati va ulardan samarali foydalanish imkoniyatlari;

- oziq-ovqat mahsulotlari, shu jumladan ekologik toza mahsulotlar ishlab chiqarish, saqlash va sotish sohasiga innovatsion texnologiyalarni joriy qilish darajasi;

- ichki va tashqi bozorlarda mamlakatda ishlab chiqarilayotgan oziq-ovqat mahsulotlarining raqobatbardoshlik darajasi;

- milliy oziq-ovqat sanoati salohiyatining rivojlanganlik holati;

- oziq-ovqat mahsulotlari importi va eksportining nisbati;

- aholi keng qatlamlarining oziq-ovqat mahsulotlariga bo'lgan talabini mahsulot turlari, hajmi va sifati bo'yicha ichki ishlab chiqarish hisobiga ta'minlash darajasi;

- aholi daromadlariga mos holda iste'mol tovarlari narxlarining o'sish sur'ati;

- navi va sifati kafolatlangan, ichki va tashqi bozorlarda xaridorgir bo'lgan mahalliy urug' va ko'chat ta'minotining barqarorligi;

- chorva hayvonlarining zotini yaxshilash va mahalliy zotlarning mahsuldorligini oshirish bo'yicha seleksiya va naslchilik ishlarining tizimli tashkil etilganligi;

- ichki bozor konyunkturasi talabini muntazam o'rganib borish asosida talab va taklifning muvofiqlashtirish tizimining mavjudligi;

- qishloq xo'jaligi oziq-ovqat mahsulotlari ishlab chiqarishga talab etiladigan moddiy-texnik resurslar ta'minotining barqarorligi hamda mahsulotlar baholari va ularni ishlab chiqarishga sarflanadigan moddiy-texnika resurslari va ko'rsatiladigan xizmatlar narxlarining o'sish darajasining mutanosibliigi;

- hududlarda, ayniqsa qishloq joylarda infratuzilmani rivojlanish darajasi va uni ragʻbatlantirish mexanizmlarining mavjudligi;
- tabiiy yaylovlarning hosildorligi va ulardan samarali foydalanish tizimining yoʻlga qoʻyilganligi;
- ishlab chiqarishni rivojlantirish uchun aylanma mablagʻlarning yetishmasligi va bank kreditlarining yuqoriligi;
- xom-ashyo yetkazib beruvchi va qayta ishlovchilar oʻrtasidagi shartnomaviy munosabatlarning bozor mexanizmlariga muvofiqligi.

Quyidagilar oziq-ovqat xavfsizligini taʼminlashning tashqi omillari hisoblanadi:

- oziq-ovqat mahsulotlariga dunyo boʻyicha narxni ortib borishi va rivojlanayotgan davlatlar talabining koʻpayishi;
- iqlim sharoitlarining oʻzgarishi;
- bioyoqilgʻi ishlatish koʻlamining koʻpayishi;
- geosiyosiy omillar.

Oziq-ovqat xavfsizligi oziq-ovqat mahsulotlarida yuzaga keladigan jismoniy, kimyoviy va biologik xatarlarni bartaraf etish uchun barcha zarur choralarni nazarda tutadi. Shuning uchun xavfsiz oziq-ovqat mahsuloti isteʼmol qilish uchun moʻljallangan boʻlib, inson isteʼmoli uchun jismoniy, kimyoviy va mikrobiologik xususiyatlarga ega boʻlib, uning oziqaviy qiymatini yoʻqotmaydi. Boshqacha aytganda, xavfsiz ovqatlanish maʼnosida zararli boʻlmagan holat inson salomatligi uchun muhimdir. Aks holda, xavfli ovqatlar isteʼmol qilinayotganda, kasallik belgilarining koʻrinishi yoki sogʻliqni saqlash muammosining ortishi kabi istalmagan sharoitlar yuzaga keladi. Oziq-ovqat xavfsizligi isteʼmol uchun oziq-ovqat isteʼmol qilish va isteʼmolchilarni oziq-ovqat bilan bogʻliq xavflardan himoya qilishini aniqlashdir. Shuning uchun oziq-ovqat zanjirida boʻlgan har bir kishi oʻz hissasini qoʻshishi kerak. Oziq-ovqat xavfsizligi va sifati faqat oziq-ovqat sohasida oziq-ovqat xavfsizligi va sifat tizimlarini qoʻllash orqali tartibga solinishi mumkin.

FOYDALANILGAN ADABIYOTLAR

1. Mamlakatimiz oziq-ovqat xavfsizligini taminlash tug'risida O'zbekiston respublikasi prezidenti 16.01.2018 yil PF 5303 son farmoni.
2. Respublika ilmiy-amaliy konferensiya materiallari to'plami: Kompleks geografik tadqiqotlar; innovasiya va amaliyot: -Andijon, 2022.
3. Soliyev A. Iqtisodiy geografiya: nazariya, metodika va amaliyot. - Toshkent: Kamalak, 2013.
4. Mamajonov M, Aliyev H. Andijon geografiyasi. "Hayot nashri-2020" -Andijon 2022.
5. <https://www.belgelendirme.com/uz/belgelendirme/gida-belgelendirme/iso-22000-gida-guvenligi-yonetim-sistemi>

TURISTIK KREDITLARNI RIVOJLANTIRISH TAMOYILLARI

Ilmiy rahbar: **Narzullayeva Ozoda**

SamISI, "Bank ishi kafedrasi" o'qituvchisi

Narzullayev Ravshan

SamISI, Bank-Moliya xizmatlari fakulteti talabasi

***Annotatsiya:** Maqola, turistik kreditlar sohasidagi rivojlantirishning muhimligini, sayohat sanoatidagi o'sish va rivojlanishga qanday ta'sir qilishi mumkinligini va muhim rivojlantirish tamoyillarini ko'rsatib beradi. Bundan tashqari, turistik kreditlarni rivojlantirish sohasidagi muhim muammolarni va yondashuvlarni o'rganib chiqishdan iborat.*

***Kalit so'zlar:** Hamkorliklar, sherikliklar, qulay to'lov tizimi, elektron to'lov tizimi, moliyaviy ta'minot.*

Kirish. Turistik kreditlarni rivojlantirish tamoyillari sayohat sanoati sektorini o'sishini rag'batlantirish va sayohatchilarni qo'llab-quvvatlash maqsadida olib borilgan muhim qadamlardan biri bo'lib hisoblanadi. Turistik kreditlar, sayohatchilar uchun moliyaviy yordamni osonlashtirish, sayohat xarajatlari bilan bog'liq moliyaviy muammolarni hal etish va sayohat sanoatining rivojlantirishini rag'batlantirishda muhim rol o'ynaydi. Turistik kreditlarni rivojlantirish tamoyillari, quyidagi asosiy yo'nalishlarga e'tibor qaratadi:

Hamkorlik va sherikliklar: Turistik kreditlarni rivojlantirishda, banklar, sayohat agentliklari, aviakompaniyalar va mehmonxonalar kabi turistik sohaga oid tashkilotlar o'rtasidagi hamkorlik va sherikliklar muhim ahamiyatga ega. Ushbu tashkilotlar birgalikda turistik kreditlarni jalb etish, reklama va marketing faoliyatlari,

paket tur dasturlari va boshqalar kabi loyihalarni amalga oshirishda ko'rsatuvchi imkoniyatlarni taqdim etishadi.

Qulay to'lov shartlari: Turistik kreditlarni rivojlantirishda, sayohatchilar uchun qulay to'lov shartlari sayohat xarajatlarini muddati bo'icha amortizatsiya qilish, past foiz stavkalarni taqdim etish, to'lovlar to'lash muddatini kechiktirish va boshqalar kabi imtiyozlardan iborat bo'lishi mumkin.

Elektron to'lov tizimlari: Turistik kreditlarni rivojlantirishda, elektron to'lov tizimlari kata ahamiyatga ega. Bu, sayohatchilarga onlayn to'lov imkoniyatini taqdim etadi va uning sayohat xarajatlarini oson va ishonchli shaklda to'lashlariga imkoniyat yaratadi.

Moliyaviy ta'minot: Turistik kreditlarni rivojlantirishda moliyaviy ta'minotni ta'minlash muhimdir. Banklar va moliyaviy tashkilotlar, sayohatchilarga moliyaviy ko'rsatgichlarni taqdim etish, moliyaviy risklarni boshqarish, moliyaviy hisob-kitoblarni osonlashtirish va uzluksizligini ta'minlash bilan bog'liq xizmatlarni taklif etish yo'li orqali turistik kreditlarni olishni rag'batlantirishadi.

Turistik kreditlarni rivojlantirish tamoyillari, sayohat sanoatidagi rivojlanishni rag'batlantirish va sayohatchilarning sayohat xarajatlarini moliyaviy tomondan osonlashtirish maqsadida muhim qadam hisoblanadi. Bu tamoyillar turistik sohada hamkorlik va sherikliklarni rivojlantirishni, qulay to'lov shartlarini taqdim etishni, elektron to'lov tizimlarini o'rnatishni va moliyaviy ta'minotni ta'minlashni o'z ichiga oladi.

Adabiyotlar tahlili. « Tourism and Development: Concepts and Issues » - Richard SHarpley, David J. Telfer. (2014): Adabiyotda turizmning rivojlanishi va turistik kreditlarni olishning o'zaro bog'liqlikni tahlil qiladi. Turistik kreditlarni rivojlantirish tamoyillari va ularning turizm sektoridagi roli haqida nazariy va amaliy ma'lumotlar berilgan.

«Tourism Financing and Policy Perspectives» - by Noel Scott, Eric Laws, and Rodolfo Baggio(2012): Kitobda turistik kreditlarni rivojlantirishning moliyaviy va siyosiy nuqtai nazariga bag'ishlangan. Turizm sektoridagi moliyaviy qo'llab-

quvvatlashning o'zgaruvchanliklari va turistik kreditlarni olishning ahamiyati haqidagi ko'rsatmalarga e'tibor berilgan..

«Tourism and Sustainable Economic Development»-edited by Rinaldo Brau, Laura Castellucci, and Carlo M. Travaglini (2013) Adabiyotda turistik kreditlarni rivojlantirishning iqtisodiy rivojlanishga ta'sirini o'rganishga bag'ishlangan. Turizm sohasidagi tadbirkorliklarga moliyaviy qo'llab-quvvatlashning turizmning mustaqil va barqaror rivojlanishga olib keladigan muhim ahamiyati ko'rsatilgan.

«Tourism, Power and Space»-by Mark Gottdiener(2001): Kitobda turistik kreditlarni rivojlantirish tamoyillari va ularning turizm sohasidagi iqtisodiy, siyosiy va mehnatkashlik qurollariga e'tibor beradi. Turistik kreditlarni olishning turizmga ta'sirini va turistik sohaning o'rtasidagi quvvat va joylashuvlarini o'rganishga bag'ishlangan.

«Tourism and Regional Development: New Pathways»-edited by Christian Leasser, and Peter Keller (2010): Kitobda turistik kreditlarni rivojlantirish tamoyillari va ularning mintaqaviy rivojlanishga olib keladigan yangiliklar va yo'nalishlar keltirilgan. Turizm sohasida davlatlar va mahalliy hokimiyatlar bilan hamkorlikning ahamiyati va turistik kreditlarni olishning rivojlanishga ta'siri ko'rsatilgan.

Tadqiqot metodologiyasi. Ushbu maqolada turistik kreditlarni rivojlantirish tamoyillari mavzusidagi turistik kreditlarning roli, moliyalashtirishning asosiy aspektlari, turistik sohada iqtisodiy, sotsial va siyosiy oqibatlari to'g'risida ma'lumotlarni to'plash, tahlil qilish va natijalar muhokamasi keltiriladi.

Tahlil va natijalar muhokamasi. Turistik kreditlarning roli va ahamiyati shuni ko'rsatadiki, turistik kreditlar turizm sohasidagi rivojlanish va iqtisodiy oqibatlarni ko'paytirishda muhim ahamiyatga ega hisoblanadi. Ular turistik sohaga moliyalashtirish imkonini yaratish, infrastruktura va turistik obyektlarning rivojlanishini ta'minlash, turizm sohasidagi investitsiyalarni kengaytirish va turistik tadbirlarni o'zlashtirish uchun kerakli mablag'larni ta'minlashda muhim rol o'ynaydi. Moliyalashtirishning turistik sohaga katta oqibatlarga ega bo'lishini ko'rsatadi. Turistik kreditlar, turistik obyektlar va infrastruktur loyihalarini amalga

oshirish, texnologik rivojlanishni ta'minlash, turizm sohasidagi xizmatlarni sifatini oshirish va marketing faoliyatlarini yaxshilash imkonini beradi. Bu esa turistik sohadagi rivojlanish va turistlar sonini oshishiga olib keladi.

Turistik kreditlarning iqtisodiy, sotsial va siyosiy natijalarga katta ta'siri qilishini ko'rsatadi. Iqtisodiy ravishda, turistik kreditlarni rivojlantirishga ta'siri orqali turistik sohada turizmga bo'lgan talabning oshishi, yangi ish o'rinlarini yaratilishi, valyuta kirimlari va moliyalashtirishning o'sishi ko'rsatildi. Sotsial oqibatlarda, turistik kreditlar turizm sohasidagi ish imkoniyatini oshirish, shaxsiy xarajatlarni pasaytirish, asosiy infrastruktur va turistik ob'ektlar yaratish orqali ijtimoiy sohada rivojlanishga imkon berdi. Siyosiy oqibatlarda esa, turistik kreditlar davlatlararo hamkorlikni kuchaytirish, turizm sohasidagi siyosiy qatnashchilarni ko'paytirish va turistik sohadagi siyosiy muommolarni hal qilishda muhim rol o'ynaydi.

Ma'lumotlar tahlili turistik kreditlarni rivojlantirish tamoyillari va ularning amalga oshirilishida qanday o'zgarishlarni keltirish mumkinligini ko'rsatadi. Ma'lumotlar to'plami turistik sohada rivojlanishning muhim yo'nalishlarini aniqlash va turistik kreditlarni rivojlantirishning strategiyasini shakllantirishda asosiy manbai bo'lib xizmat qiladi.

Xulosa va takliflar. Turistik kreditlarni rivojlantirish tamoyillari turizm sektoridagi moliyaviy qo'llab-quvvatlashning o'zgaruvchanliklarini tahlil qiladi. Bu tamoyillar turizm sohasidagi tadbirkorliklarni rivojlantirish, turistik ob'ektlarni modernizatsiya qilish, turizm infrastrukturasini va xizmatlarni rivojlantirish va turistik sohaning barqaror rivojlanishini ta'minlashga yordam beradi. Turistik kreditlarni olishning rivojlanishiga ta'siri va turizm sohasidagi iqtisodiy, siyosiy va mehnatkashlik qurollariga e'tibor berish muhimdir. Turistik kreditlarni turizmga investitsiya qilish, yangi ish o'rinlari yaratish, turizmga bog'liq tadbirlarni olib boorish va turistik sohaning sifatini oshirish uchun muhim moliyaviy vositalar bo'lib hisoblanadi. Turizm kreditlarini rivojlantirish tamoyillari, turistik sohani

kengaytirish, turistlar sonini oshirish, sayohat agentliklari va turistik tadbirkorlikni qo‘llab-quvvatlash va turistik infrastrukturani yanada rivojlantirishni o‘z ichiga oladi.

Turizm sektori uchun maxsus kreditlar: Banklar va moliyaviy insitutlar turistik sohaga xizmat ko‘rsatish uchun maxsus kreditlar taklif etishi mumkin. Bu kreditlar, turizm sohasidagi mikro va makro tadbirlarni rivojlantirishda va turistik infrastrukturani yanada rivojlantirishda ishtirok etishi uchun yuqori darajada muhimdir.

Turistik sohada investitsiyalar uchun soliq imtiyozlari: Sarmoyadorlarni turistik sohaga investitsiya qilishga qo‘llab-quvvatlash maqsadida soliq imtiyozlar va ustama imtiyozlar taklif etilishi mumkin. Bu, turistik sohaga investitsiyalar ko‘cherish va yangi mehnat o‘rinlarini yaratish uchun sarmoyadorlarni qo‘llab-quvvatlashga yordam berishi mumkin. Turistik sohani rivojlanishini ta‘minlash uchun ta‘lim va kadrlar: Turistik sohani kengaytirish uchun ta‘lim va kadrlar bo‘icha investitsiyalar juda muhimdir. Dasturlar, kurslar va treninglar orqali turistik sohaning sifatini oshirish, turistlarga yuqori darajada xizmat ko‘rsatish va turistik tadbirkorlikning rivojlanishini ta‘minlash uchun kadrlar tayyorlash lozimdir. Turistik tadbirkorlikni qo‘llab-quvvatlash va innovatsiyalar: Turistik sohada innovatsiyalar va yangiliklarni qo‘llab-quvvatlash uchun kreditlar va moliyaviy imtiyozlar taklif etilishi kerak. Bu, turistik sohada yangiliklarni kengaytirish, yangi turistik mahsulotlarni ishlab chiqish va turistlarga qiziqarli va ko‘ngilochar tajribalar taklif etish imkoniyatini yaratishga imkon beradi.

Turistik infrastukturaga investitsiyalar: Turistik sohani rivojlanishi uchun turistik infrastrukturani yanada rivojlantirishga kreditlar va moliyaviy qo‘llab-quvvatlash taklif etilishi kerak. Bu, transport, muzeylar, mehmonxonalarga, restoranlarga va boshqa turistik ob‘ektlarga investitsiyalar ko‘cherish orqali turistik sohada qulayliklar yaratishga imkon beradi.

Turistik tadbirkorlikni qo‘llab-quvvatlash agentliklari: Turistik sohani rivojlanishi uchun turistik tadbirkorlikni qo‘llab-quvvatlash agentliklari yordamida kreditlar va moliyaviy qo‘llab-quvvatlash taklif etilishi mumkin. Bu agentliklar

turistik tadbirkorlarga maslahatlar, moliyaviy modular, marketing va reklama xizmatlari kabi imkoniyatlarni taklif etish yo‘li orqali turistik sohada faollik ko‘rsatishni oshirishga yordam beradi.

Turistik kreditlarni rivojlantirish tamoyillari, turizm srktoriga investitsiyalarni jalb qilish, turistik sohani rivojlanishini tezlashtirish, turistlar sonini oshirish va turistik tadbirkorlikni qo‘llab-quvvatlashga yordam berish kabi muhim chora-tadbirlarni o‘z ichiga oladi. Bu takliflar turistik sohada rivojlantirishni yaxshilash uchun qollanilishi mumkin bo‘lgan takliflardir. Turizm sohasi kelgusi yillarda rivojlanishi kutilayotgan soha bo‘lib, bu rivojlanishni ta‘minlash uchun muhim qadamlardan biri bo‘lib hisoblanadi.

FOYDALANILGAN ADABIYOTLAR RO‘YXATI

- 1.«Tourism and Development: Concepts and Issues» Richard SHarpley, David J, Telfer (2014).
- 2.«Tourism Financing and Policy Perspectives» by Noel Scott, Eric Laws, and Rodolfo Baggio (2012).
- 3.«Tourism and Sustainable Economic Development» edited by Rinaldo Brau, Laura Castellucci and Carlo M, Travaglini (2013).
- 4.«Tourism, Power and Space» by Mark Gottdiener (2001).
- 5.«Tourism and Regional Development: New Pathways» edited by Christian Leasser, and Peter Keller (2010).

ATROF-MUHIT SHAROITLARI TA'SIRIDA BOLALAR ORGANIZMIDAGI FUNKSIONAL HOLATLARNI O'ZGARISH DINAMIKASI

Azimova Nozanin To'ymurodovna

Namangan davlat universiteti mustaqil tadqiqotchisi.

nozanimazimova11091994@gmail.com

ANNOTATSIYA

Ushbu maqolada atrof-muhit sharoitlari o'zgarishining bolalar organizmiga ta'siri hamda funksional holatlarini o'zgarish dinamikasi haqida ma'lumotlar keltirilgan.

Kalit so'zlar: yod, kalsiy, tabiiy resurs, o'simlik, kislorod.

DYNAMICS OF CHANGE IN FUNCTIONAL STATES IN THE BODY OF CHILDREN UNDER THE INFLUENCE OF ENVIRONMENTAL CONDITIONS

ABSTRACT

This article provides information on the effects of changes in environmental conditions on the children's organism as well as the dynamics organism of changes in functional states.

Keywords: iodine, calcium, natural resources, plant, oxygen

O'zbekiston Respublikasi Prezidentining "Muhofaza etiladigan tabiiy hududlar to'g'risida"gi 2011-yil 4-yanvardagi PQ-278 sonli qa'roriga muvofiq barcha hududlarda tabiiy muhitni asrash, tabiiy resurslardan oqilona foydalanish ,hududlar kesimida qo'riqxonalar, milliy bog', buyurtmaxona, tabiiy landshaft va milliy bog'larni yaratish zarurligi haqida so'z boradi. Xo'sh, tabiiy muhitning organizmga nechog'lik

ijobiy va salbiy tomonlari bor degan savol tugʻiladi? Quyida ushbu savollarga yechimlar topamiz.

Bizga maʼlumki tirik organizm tashqi muhitsiz u bilan aloqasiz yashay olmaydi. Tabiatdagi oʻsimliklar qoplami havoni zaharli gazlardan tozalab yaʼni shu gazlarni yutib bizga toza havoni -kislородni yetkazib beradi. Bakteriya zamburugʻ kabi organizmlar esa chirish va achish jarayonlarda ishtirok etib, atrof-muhitni chiqindi va qoldiqlardan tozalab turadi. Endi esa atrof-muhitning oʻzgarish dinamikasini koʻrib chiqamiz:

- Iqlim oʻzgarishi.
- Havoning kanserogenlar bilan ifloslanishi.
- Oziq- ovqat va ichimlik suvining nitratlar bilan ifloslanishi.
- Makro va mikroelementlar boʻyicha hududning endemikligi.
- Urbanizatsiya.

Havo tarkibida karbonat angidridning oshishi, chiqindi gazlarning meʼyoridan ortiq havoga chiqarib tashlanishi oqibatida issiqxona effekti hosil boʻlib, bugungi kunda jahon hamjamiyatini tashvishga solayotgan jiddiy ekologik muammo-global iqlim oʻzgarishi yuzaga keldi.

Aholi sonining oʻsishi, fan va texnika taraqqiyoti, inson ehtihojlarining ortishi oqibatida yer yuzida qator ekologik muammolar yuzaga keldi. Shu bois, bugungi kunda sof tabiat haqida gap yuritish mushkul.

Kanserogen moddalar (lot.cancer-rak va genes-keltirib chiqarmoq) maʼlum sharoitda organizmga taʼsir qilganda rak va boshqa oʻsmalar paydo qiluvchi kimyoviy moddalar. Ularning 500ga yaqin turi maʼlum boʻlib, uglevodorodlar, aromatik aminlar, ogʻir metal tuzlari ularning asosini tashkil etadi. Havoning kanserogen moddalar bilan ifloslanishi inson salomatligiga xususan, bolalardagi nafas olish va yurak qon-tomir kasalliklarining ortib borishiga olib kelmoqda.

Kuzatishlarimizga asosan, har yili dunyo boʻylab 7mln kishi havoning ifloslanishi oqibatida vafot etadi. Odam paydo boʻlgunga qadar atmosferadagi kislород asosan, chirishga, organizmning nafas olishiga va karbonatlar hosil

bo'lishiga sarflangan. Odam paydo bo'lgach, ayniqsa, sanoat rivojlangan sari uning atmosferadagi kislorod miqdoriga bo'lgan ta'siri kuchayib bordi. Gruzin olimi F.F.Davityanning hisobiga ko'ra, insoniyat butun tarixiy davr mobaynida 1972-yilga qadar yonish jarayoniga 273mlrd.t kislorod sarflangan, shundan 246mlrd.t kislorod keying 50 yil Ichida ketgan. Bundan ko'rinib turibdiki, atmosferada kislorod kamayib, zaharli gazlar va karbonat angidridning miqdori oshishiga sabab bo'lmoqda. Bu esa o'z navbatida ozon qatlami yupqalashib, quyoshning ultrabinafsha va zararli nurlarini to'g'ridan -to'g'ri o'tishiga sabab bo'moqda.

Organizmga salbiy ta'sir ko'rsatuvchi moddalardan biri oziq-ovqat va ichimlik suvida nitrid va nitridlarning me'yoridan ortiqligi. Nitrat kislota tuzlari nitrifikatsiya jarayonida mikroorganizmlar ta'siri ostida ammiakning qisman oksidlanishining mahsulidir. Nitritlarning mavjudligi suvning organik moddalar bilan ifloslanishidan dalolat beradi. Gemoglobinning nitritlar tomonidan methemoglobinga oksidlanishi sababli "suv-nitrat methemoglobin"ga sabab bo'ladi. Oshqozonda kislotaligi yuqori bo'lgan bolalar kislotasi baland bo'lgan mahsulotlarni ko'p iste'mol qilinishi oqibatida kelib chiqadi. Bunda tana vazniga nisbatan ko'p miqdorda nitritlarning qabul qilinishi oshqozon-ichak traktini izdan chiqaradi, oshqozon, qizilo'ngach, jigar va buyraklarda o'smalar hosil bo'lishiga olib keladi. Bularni oldini olish uchun oziq-ovqat mahsulotlarida askorbin kislotasi, oltingugurt dioksidini qo'shish va sabzavotlardagi nitratlar miqdorini kamaytirish kerak bo'ladi.

Bolalar organizmidagi eng katta muammolardan biri ular tanasida yod va kalsiy kabi muhim elementlarning yetishmasligi. Bolalar organizmi uchun kalsiy nihoyatda katta ahamiyatga ega. Usiz hujayralarning bo'linishi va oqsil sintezlanishi ro'y bermaydi. Ushbu makroelement yetishmasligi teri, tirnoqlar va sochning to'kilishi, suyak va tishlarning shakllanishidan orqada qolishiga hamda yosh bolalarda uchrovchi raxit kasalligiga ham sababchi bo'ladi. Qonda kalsiy yetishmovchiligi bola bo'yining o'sishini kechiktira, yurak-muskuli ishini yomonlashtiradi, ko'z gavharining shaffofligini yo'qotadi. Yuqoridagilarni inobatga olgan holda bolalarning kunlik ratsionida kalsiyning miqdori 500-1000 mg gacha bo'lishi hamda

bolalarga kalsiyli sabzavotlarni bug‘da pishirib berishni,(qaynatilganda 25% kalsiy chiqib ketadi) shirinliklarni esa me‘yoridan ortiq bermaslikni (ular kalsiyni yemiradi) tavsiya qilaman.

Kalsiy D3 vitaminining asosiy tarkibiy qismi hisoblanadi. Bu vitamin quyoshning ultrabinafsha nurlari ta‘sirida paydo bo‘ladi. Shu uchun bolalarni ko‘proq quyosh nurlari ostida sayr qildirish kerak bo‘ladi. Chunki, iste‘molimizdagi barcha kalsiyli oziq-ovqat mahsulotlari bilangina emas, quyosh nuri va kalsiyli preparatlar orqali ham qabul qilinadi.

Bolalar orgfanizmidagi yana bir muhim microelement bu yod. Yod tanqisligi o‘smirning kundalik hayotiga ta‘sir qiluvchi simptomlarga olib kelishi mumkin. Odatda simptomlar orasida tez charchash, diqqatni jalb qilolmaslik, aqliy faoliyatning pasayishi va jismoniy energiyaning yetishmasligi kiradi. Oziq moddalar va energiyaga bo‘lgan ehtiyojning fiziologik me‘yorlariga ko‘ra , O‘zbekistonda 7-13 yosh bo‘lgan bolalarga kuniga 120-130 mkg yod tavsiya etiladi. 2015-yilda,JSST tomonidan olimlar maktab yoshidagi bolalarning faqat 66% yetarli yodni qabul qilishganini kuzatgan.

O‘smirlar organizmida yodning tanqisligi endemic buzoq kasalligiga sabab bo‘ladi. Bolalarda tez toliqish, asabiylashish, uyqusizlik, tushkunlik, terining quruqlashuvi kabi belgilar paydo bo‘ladi. Bu kasallikning oldini olish uchun kundalik ratsionda dengiz mahsulotlari, sutli mahsulotlar va yod preparatlarini muntazam bolishi lozim.

Urbanizatsiya (frans. Urbanization-shaharga mansub) jamiyat hayotida shaharlar rolining ortib borishi, ishlab chiqaruvchi kuchlarning joylashuvi, aholining ijtimoiy, demografik tarkibi, madaniyatidagi o‘zgarishlar bilan bog‘liq. 19-asrning oxiridan boshlab O‘zbekistonda urbanizatsiya jarayoni rivojlanib kelmoqda. Bu esa o‘z-o‘zidan yirik sanoat korxonalarini va zavodlarini ko‘paytiradi, natijada muhitga ko‘p miqdorda zaharli gaz va chiqindilar yig‘ilishiga sabab bo‘ladi.

Inson borki o‘zidan chiqindi chiqaradi. Har birimiz iste‘molchimiz va shu bilan bir qatorda zararkunandamiz. Millionlab tonna chiqindi yer kurrasini

ifloslantirgandan ifloslantirmoqda. Gektarlab maydonlar zahar va zaraga to‘lib yotibdi. Chiriyotgan chiqindi chiqarayotgan zaharli moddalar yerosti suvlariga yetib borib, organizmni zaharlamoqda. Chiqindilarni qayta ishlov berish orqali bu zaharlardan organizmni himoya qila olamiz. Xususan, chiqindilarni qayta ishlash jarayoni Qoraqalpog‘iston Respublikasi bo‘yicha 10%, Navoiy viloyati bo‘yicha 20%, Farg‘ona viloyati bo‘yicha esa 35% ko‘rsatkichda turubdi.

Xulosa o‘rnida shuni aytishimiz mumkunki issiq va quruq iqlim sharoiti organizmlarning yashashini chegaralaydi. Ekologik omillar organizmlarga kompleks ta’sit etgandagina ular yuqori natija beradi. Bu omillarning birortasi o‘z vaqtida bo‘lmasa yoki yetishmasa organizmlarning normal o‘sishi va rivojlanishi tugal o‘tmaydi. Atmosferani ifloslantiruvchi moddalar ayniqsa, vaznli moddalarning ko‘payishi bolalarda yo‘tal, bronxial astma kabi kasalliklarni keltirib chiqarsa, azot oksidlari tananing virusli kasalliklarga moyilligini oshiradi. Bu zaharli gaz va elementlarni kamaytirish uchun o‘simliklar qoplamini ko‘paytirish kerak bo‘ladi. Mikro va makroelementlar organizmga yetarli miqdorda kirganda bolalar organizmida xavfli va virusli kasalliklarning tarqalishi va oldi olinishi kamayadi.

FOYDALANILGAN ADABIYOTLAR RO‘YXATI.

1. P.Sultonov “Ekologiya va atrof-muhitni muhofaza qilish asoslari” Tosh-2000y.
2. A.Ergashev “Umumiy ekologiya” Tosh. O‘qituvchi-2003
3. Prezident Sh.Mirziyoyev “Ekologiya va atrof-muhitni muhofaza qilish” nutqidan Tosh. 6-mart.2020 y.

Internet ma’lumotlari

1. Avitsena.uz
2. Ziyonet.uz.
3. Lex.uz

TELEVIDENIYADA MA'NAVIYAT VA MA'RIFAT: NIMANI TOMOSHA QILSANG, SHUNGA AYLANIB BORASAN

Xushnazarova Sevinch Norqo'chqor qizi

Jurnalistika fakulteti 10.00.09 - ixtisosligi tayanch (PhD) doktoranti

Sevinch.norkobilova@gmail.ru

ANNOTATSIYA

Ushbu maqolada O'zbekiston televideniyesidagi ko'rsatuvlarda insonning kamolotida muhim o'rin tutuvchi ko'rsatuvlar haqida, bu ko'rsatuvlarning insonlar ongi, ruhiyatidagi vazifalari qay darajada ketayotgani ilmiy-amaliy jihatdan tadqiq etilgan. Shu bilan birga, yoritilayotgan ma'naviy-ma'rifiy teledasturlarning ta'siri, mavzusi, jurnalist mahorati-yu, yondashuvigacha amaliy tahlil etilgan.

KALIT SO'ZLAR: *Ma'naviyat, ma'rifat, telekanal, televideniye, jurnalist, ko'rsatuv, prank, vayn*

АННОТАЦИЯ

В данной статье научно и практически исследованы передачи на телевидении Узбекистана, которые играют важную роль в развитии человека, и в какой степени задачи этих передач в сознании и психике людей. При этом проанализировано влияние духовно-просветительских телепередач, их тематика, журналистское мастерство и подход.

ABSTRACT

In this article, the programs on the television of Uzbekistan, which play an important role in the development of a person, and the extent to which these programs perform their tasks in the mind and psyche of people are scientifically and practically researched. At the same time, the impact of spiritual-educational TV

programs covered, the topic, journalistic skills and approach were analyzed practically.

Jurnalistika yuksalsa, millat ham taraqqiyotga yuz buradi. Zero, jurnalistika o'zida bir necha san'at va madaniyat ko'rinishlarini umumlashtirgan, bag'rida jo qilganligi bilan tahsinga sazovordir va san'atga, madaniyatga e'tibor – bu avvalo xalqimizga e'tibor, kelajagimizga e'tibor ekanini yodda saqlashimiz kerak. Buyuk shoirimiz, jadid adabiyotining yorqin namoyondasi Cho'lpon aytganidek, adabiyot, yashasa, millat yashaydi. Madaniyat, ma'rifat rivojlanadi, yuksaladi. Bu fikrlarni to'ldirgan holda aytishim mumkinki, jurnalistika yashasa ham millat yashaydi, muammolar o'z yechimini topadi. Jurnalistlari botir, madaniyati yuksak bo'lgan xalq – hech qachon muammolar girdobida qolmaydi.

Bugun sir emaski, jadallashuv urf bo'lgan hayotda jurnalistika oldinga qarab chiqib bormoqda. Bu esa o'z navbatida so'zga bo'lgan e'tibor va mas'uliyatni ortishiga, ma'naviyat va ma'rifat tushunchalarining kengayishiga xizmat qiladi.[7] Oynai jahon orqali namoyish etilayotgan ko'rsatuvlarning ta'sir kuchi shu qadar yuksakki – u omma ongiga sezilarli kirib boradi. Mana nima uchun ma'naviy-ma'rifiy ko'rsatuvlarga ehtiyoj seziladi. Chunki ularda ma'naviy taqdirimiz bor, shov-shuv xabarlardan bezillab qolgan odamlarga taskin bor. Filologiya fanlari doktori, ustoz Beruniy Alimov aytganlaridek: “Insoniyat “globallashuv” deb atalgan yangicha hamkorlik aloqalari yo'lga qo'yilgan va bu aloqalar jadal sur'atlarda kengayib, chuqurlashib borayotgan yangi taraqqiyot bosqichiga chiqdi. Buning natijasida “globallashuv” so'zi iqtisodiygina emas, ijtimoiy-siyosiy, ma'naviy-ma'rifiy va boshqa qariyb barcha sohalaridagi umuminsoniy jarayonlarni qamrab oluvchi tushunchaga aylanib ulgurdi”.[3] Chindan ham bu tushunchani bugun barcha jabhalarda qo'llash urf bo'ldi. Sababi, yuqorida aytganimizdek hayot shiddat bilan harakatda ketmoqda, hammaning qandaydir o'z haqiqati, o'z yo'li bor.

Televizion ko'rsatuvlar mavzusiga to'xtalar ekanmiz, bugungi tomashabin avvalgidek sadoqatli emas, deya ayta olamiz. Avvallari uylarda birgina televizor va

sanoqli telekanallar bor edi, hozir esa tanlov masalasi ancha yuqorilagan. Yana bir tomoni, televizion ko'rsatuvlar o'rnini qandaydir videolar "vayn"lar va yoshlar tilida aytganda "prank"lar egallab ulgurdi. Bu boshlanishi xolos, keyin nima bo'ladi, O'ziga ayon.

Ijtimoiy tarmoqlarda go'yo "ma'naviyat"ni ko'rsatish maqsadida ulashilayotgan videolarni ko'rib qotib qolyapmiz. Tan olish kerak, hamma videolarni ham birdek yomon deb ayta olmayman, ammo kuni kecha guvohi bo'lganimiz bir videoda Mohlaroyim obrazi va ushbu obrazga qilingan "ma'naviy tahdid" ko'pchilik ziyolilarning e'tiborini tortdi va hatto ayrim ziyolilarning raddiya bilan chiqishlariga ham sabab bo'ldi. Jumladan, shoir, Yozuvchilar uyushmasi a'zosi Botirjon Ergashevning quyidagi fikrlari "Facebook" ijtimoiy tarmog'ida katta muhokamalarga sabab bo'ldi va izohlarda deyarli hamma u bilan hamfikir ekanliklarini bildirishgan. "Bugun tomiringda qon oqib turibdi, tiriksan, tavba qilishga imkonlaring bor, tavba qil, ertangga kafolat yo'q. Mohlaroy, deb nomlab olgan uyatsizning uyida ishtonlaring qolib ketganini aytib, kimni kuldirmoqchisanlar? Xalqning yuzidagi hayoni sidirishni bas qilinglar, oqibati yomon bo'ladi". Mana, ma'naviyat masalasi nima uchun dolzarb. Mana, ziyolilar nima uchun oyoqqa turishyapti!

Aslida, ma'naviyat nima degani? "Ma'naviyat" (معنويات) so'zi arab tilidan olingan bo'lib, odob-axloq majmui degan ma'noni bildiradi. Mustaqillikkacha bo'lgan o'zbekcha lug'atlarda bu so'z yo'q. "Ma'naviy" so'zi ishlatilgan, lekin ot sifatida "ma'naviyat" so'zi 1981 yili chiqqan "O'zbek tilining izohli lug'ati"da ham mavjud emas. 2006 yili chiqqan yangi "O'zbek tilining izohli lug'ati"da "ma'naviy" so'zi izohida "ma'noviy, aqliy, axloqiy, MAVHUM" ta'rifi ham keltirilgan.[4]

"Ma'naviyat" so'ziga katta ehtiyoj Mustaqillikdan so'ng sezildi. G'oyaviy jihatdan ham nochor bo'lgan xalqning ehtiyojini qondirish juda zarur edi. Ma'naviyat bu borada juda yaxshi ma'naviy ozuqa edi. O'z tarixi, ilm-fani, qadriyatlariga tashna xalq uchun Ma'naviyat g'oyasining singdirilishi uning uyg'onishida yaxshi natijalarga olib kelgan.

Ma'naviyat — oliy axloqiy tushunchalar majmui. Lekin har qanday vaziyatda, har qaysi holatda ham ma'naviyatni ustun qo'yish, ma'naviyatsizlikni sabab qilib ko'rsatish yaramaydi. Har kuni asal yeyaversangiz, bir haftadan so'ng me'dangizga tegadi. Masalan, bolaning xato (jinoyat) qilishiga har doim ham uning va oilasining ma'naviyatsizligi sabab bo'lavermaydi. Ma'naviyat uchun avval sharoit yaratiladi. So'ng talab qilinadi.

Jurnalist, zyouz.uz sayti bosh muharriri Davronbek Tojialiyevning ma'naviyat haqida aytgan ushbu gaplarini misol tariqasida keltirmoqchi edim:

“Ma'naviyat — yaxshi tushuncha. Lekin uning targ'ibotchilari ma'naviy yetuk bo'lmasa, hayotda, amalda teskari harakat qilsa — undan ortiq yomonlik yo'q. [5] Asalning shirinligini doim ta'kidlash shart emas. Zero, uni hamma biladi. Tomoqni zaxalamaydigan qilib, vaqtida, kerak paytida yetkazilsa, bas”. [9]

Matbuot jurnalistikasi maktabining asoschilaridan biri, mohir jurnalist, publitsistik maqolalari bilan tanilgan, maqolalari haligacha qo'lma-qo'l o'qiladigan yozuvchi Ahmadjon Meliboyev ham mavzu doirasida jim tura olmadilar:

“Ma'naviy tarbiyani to'g'ri yo'lga qo'ymay turib, ijtimoiy-siyosiy, iqtisodiy, muammolarning kelib chiqishi umumma'naviy tarbiyada yuzaga kelgan bo'shliq, beparvolik bilan bog'liq. Ma'naviyat oqsasa ilmiy taraqqiyot to'g'ri yo'ldan chalg'ishi mumkin – bugun dunyoning favqulodda iste'dodli olimlari, tug'ma qobiliyat egalari sog'liqni saqlash, atrof-muhitga zarar yetkazmaslik, inson maishiy turmushini yaxshilash muammolari bilan emas, zamonaviy qurol-yarog'lar yaratish bilan shug'ullanmoqdalar.

Taassufki, inson aql-zakovatining yuksak samarasi bo'lgan internet omborlari behayolik, zo'ravonlik, bosqinchi va talonchilik, zino va boshqa illatlar bilan to'lib-toshgan. Matbuot xabarlariga qaraganda, bu tizimda yoshlarni o'z-o'zini, boshqa gunohsiz odamlarni o'ldirishga o'rgatuvchi son-sanoqsiz saytlar bor ekan. Ma'naviyat bir chetga surib qo'yilsa, yangi boylar xayr-sahovat, muruvvat yo'lini qo'yib, hoyu havasga, tuturiqsiz xarajatlarga beriladilar, bema'ni urf-odatlarini o'ylab topadilar va shu ishlari bilan nom qozonadilar.

Dunyo dunyo bo‘lib, pul, boylik yuzaga kelganidan beri hech bir boyvachcha “Bo‘ldi, mol-mulkim oshib-toshib ketdi, boshqalarga ham qolsin”, degan emas. Ma’naviyatli kishi, agar uning atigi bir kunlik rizqidan boshqa hech vaqosi bo‘lmasa ham, shukr qiladi, shu rizqni og‘ziga solayotib, boshqalar to‘g‘risida ham o‘ylaydi.

Bundan anglashiladigan xulosa shuki, endilikda dunyoni kuch, boylik, qurol-yarog‘, do‘q-po‘pisa emas, imon-e’tiqod, fahm-farosat, aql-idrok, ta’lim-tarbiya bilan mujassamlashgan ma’naviyat qutqaradi”. [6]

Bugun dunyoda iqtisodiy sohada – o‘zga mintaqalardagi tabiiy boyliklar ustidan nazoratni qo‘lga kiritish, mafkuraviy sohada — turli xalqlarning asrlar davomida shakllangan turmush tarzini o‘z manfaatlari yo‘lida “isloh” qilish, yoshlar ongi va qalbini egallash, ularni to‘g‘ri yo‘llardan chalg‘itish kabi nosog‘lom xatti-harakatlar tobora kuchayib bormoqda.

Bunday harakatlar bir qarashda ko‘zga uncha tashlanmaydigan, deyarli beozor bo‘lib ko‘rinadigan va hatto qiziqarli, jozibali shakllarda olib boriladi. Moddiy manfaatdorlik va’da qilinadi.

Hayotiy tajribasi yetarli bo‘lmagan yoshlar bunday “joziba”ga tez mahliyo bo‘ladilar va o‘zlari bilmagan holda kimlarningdir to‘riga ilinib qoladilar. Yoshlarni bunday halokatdan asrashda badiiy adabiyot, ma’naviyat va ma’rifat targ‘iboti xaloskor kuchga aylanadi.

Biz ajdodlarimizni tanish haqida bong urayotgan bir paytda, ayrimlar ularni bilib-bilmay mazax qilsa. Shunday holatlarda ommaviy axborot vositalari, ayniqsa televideniye tizinni mahkam qo‘liga olishi kerak. Ma’naviyat, ma’rifatni targ‘ib qiluvchi, madaniyatga chaqiruvchi ko‘rsatuvlarni ko‘proq efirga uzatishi, imkon qadar ma’rifatga oshno bo‘lishi uchun harakat qilmog‘i darkor. Jumladan, ustoz, adabiyotshunos, olim Bahodir Karimov o‘zbek adabiyotining, o‘zbek ma’rifatining mavqeyi haqida fikr yuritar ekan, shunday deydi: “Ayni zamonda adabiyotshunoslik ilmi Abdulla Qodiriy hayoti va ijodini, «O‘tkan kunlar», «Mehrobdan chayon»dek go‘zal romanlariga munosabat tarixini qayta idrok etish, qayta baholash, qayta talqin qilish jarayoniga qadam qo‘ydi:

*Azaliy haq gapni yashirmoq nechun,
Zavol yo‘q eng asl iste‘dod uchun.
Agarda koinot tegirmon bo‘lib,
Olamni yanchsa ham, qolgay u butun”. [2]*

Eng katta ziyoli qatlamni ommaga ko‘rsatayotgan “Madaniyat va ma’rifat” telekanalini olaylik. Ushbu telekanal dasturlarida ma’naviyatga oid juda ko‘plab ko‘rsatuvlar namoyish etiladi. “Fikrlayotgan odam”, “Qaqnus”, “Asliyat sadolari”, “Fonoteka”, “Debyut”, “Unutilmas siymolar”, “Umr daftari” kabi ko‘rsatuvlarida hayot haqida, insoniylik, umuman ma’naviyat-ma’rifatga oid barcha jabhalar haqida so‘z boradi. Ayniqsa, “Fikrlayotgan odam” ko‘rsatuvi muallif, yozuvchi Nazar Eshonqul tomonidan “boshqariladi”. Yarim soat davomida bir mavzu ochib beriladi. Masalan, Hazrat Navoiy ijodiga, shaxsiga bag‘ishlangan ko‘rsatuvda Alisher Navoiyning nafaqat ijodi, balki shaxsiga oid hech qayerda uchramagan ma’lumotlarni olishingiz mumkin. Shu bilan birga, Navoiyning g‘azallaridan misollar keltirib, shoir aslida nima demoqchi ekanligini ochiqchasiga ochiqlab ketganlar. Ushbu ko‘rsatuvdan so‘ng Navoiy shaxsiga, ijodiga yanada qiziqishingiz, hurmatingiz yuksaladi.

Yilning yana bir olovli loyihalaridan bo‘lmish “Qaqnus”da biz faqat she’r tinglamaymiz, balki so‘z zalvorini, so‘z qudratini tuyamiz. Jurnalist, shoir Shuhrat Orifning mualliflikdagi ushbu ko‘rsatuvi haqiqatdanam nomiga monand. Avvalo, siz tinglaysiz, so‘zlarni tahlil qila boshlarkansiz yonishni, kuyib, alanga haroratini his qilishni boshlaysiz. So‘ngra jimlik cho‘kadi-yu, bari yana qaytadan boshlanadi. Yana yangi she’r, ijodiy suhbat... Barchasida ruh bor, yuqorilik bor, onnga ma’naviy yurish bor... Bu kabi ko‘rsatuvlarni ko‘proq tomosha qilish kerak, chunki har bir ko‘rsatuvni tomosha qilish asnosida siz bitta kitob o‘qiganchilik ozuqa olasiz.

Men ijtimoiy tarmoqlardan yo boshqa vositalardan uzulib, televizor ko‘ring, deyishdan yiroqman. Shunchaki, vaqtingizni zoe ketqizmang, hali ko‘rishimiz uchun arziydigan ko‘rsatuvlar ko‘p, ular ma’rifat, bir kitob bera oladigan bilim va

energiyani bera oladi, demoqchiman xolos. Zero, ma'naviyat va ma'rifat masalasi – har qanday inson va har bir millat uchun zarurdir.

Bugungi dunyoning o'ziga xos xususiyati shundaki, rivojlangan, iqtisodi baquvvat davlatlar ham, bu yo'lga endi-endi kirib kelayotgan mamlakatlar ham o'zaro hamkorlik aloqalarini yo'lga qo'yishda, o'zining shaxsiy manfaatidan kelib chiqadi. Yirik davlatlar iqtisodi endi-endi oyoqqa turayotgan mamlakatlarga ma'lum ma'noda iqtisodiy, siyosiy va boshqa bosim ham o'tkazadi. Iqtisodiy tazyiqni sezish oson, ammo mafkuraviy tazyiq ko'rinmas bir ofat yanglig' xalq, millat hayotiga pistirib kirib keladi va ildiz otadi. Iqtisodiy tanglikni yengish mumkin, ammo ma'naviy tanazzul oqibatlarini tugatish g'oyat murakkab vazifa.

Demak, milliy tiklanishdan milliy yuksalish yo'lga o'tayotgan O'zbekiston uchun ma'naviy tarbiya bugun har qachongidan ko'ra ham ahamiyatlidir. Davlatimiz rahbarining qarorida bu borada amalga oshirilishi lozim bo'lgan birlamchi muhim vazifalar belgilab berilgan.

FOYDALANILGAN ADABIYOTLAR RO'YXATI:

1. Nurmatov M.M. 2021. The world of the future in modern sciencye fiction: the specifics of the artistic model. Problems of broadcasting, (1), 78-85 (in English) – 24 б
2. Раҳматуллаев Ш.Тил қурилишининг асосий бирликлари. - Тошкент, 2002. – 15 б
3. <https://kh-davron.uz/yangiliklar/muborak-kin/bahodir-karim-abdulla-qodiriy-yangicha-talqin.html>
4. <https://beruniyalimov.uz/archives/category>
5. <https://www.gazeta.uz/oz/2018/08/27/manaviyat/>
6. <https://oyina.uz/uz/article/120>
7. <https://yuz.uz/uz/news/manaviyat--milliy-yuksalish-poydevori>
8. <https://yuz.uz/uz/news/manaviy-yangilanish--bunyodkor-xalqimiz-qudrati-ozaro-birdamlik-ruhidagi-ezgu-intilishlarida--namoyon-bolmoqda>
9. <https://www.xabar.uz/uz/jamiyat/matbuotning-yuki-engil-emas-birinchi-maqola>

OUTDOOR LEARNING TO IMPROVE STUDENT'S SPEAKING SKILL

Akhmedova Matlubahon Ibragimdjonovna

Doctor of philosophy in Pedagogical sciences (PhD),

Fergana state university

G'ulomjonova Khurshidabonu Abrorjon qizi

3rd- year student of the English language and literature faculty of

Fergana State University

gulomjonovaxurshidabonu@gmail.com

ABSTRACT

The purpose of this study is to determine whether or not outdoor learning may improve student's speaking skills, and what the students' perspectives are regarding the use of outdoor learning in the context of teaching English. Both qualitative and quantitative methodologies were used in the study.

Keywords: *English language, outdoor learning, outdoor learning activities, speaking skill, teaching and learning*

INTRODUCTION

English is one of the most crucial instruments for forming the skills and characteristics of the younger generation in the age of global integration. The current objective of English lessons is to improve students' speaking abilities. Thus, the achievement of proficiency in speaking is considered the benchmark for foreign language instruction. Learning to talk effectively is very difficult and time consuming. Every instructor must employ efficient teaching techniques to support students in improving their speaking fluency, as evidenced by the realities of English

teaching and learning. Students' learning outcomes are significantly impacted by their learning environment. Therefore, educators ought to design outside activities that provide pupils the chance to converse freely in English in a stimulating classroom setting.

METHODS

Although most language instruction is currently conducted indoors in classrooms, this is not the only option. As a matter of fact, an indoor learning environment is not adequate to fulfill the requirements of the kids. Through the use of outdoor learning, students can practice their language skills in a variety of learning environments. Asama, Anwar, and Muhamad (2016) claim that outdoor learning is synonymous with outdoor education. Similar to this, Vera (2012) defines outdoor learning as a type of study that takes place outside of the classroom and can be set up at the school or somewhere else.

Benefit-wise, Gill (2009) noted that when studying with outdoor learning activities, kids can increase their independence, resistance, and excitement. Moreover, outdoor learning activities improve students' capacity for information exchange and communication with others (Arifani, 2016). They are also believed to maintain the health of the brain (Pearson, 2004). It is consequently well accepted that engaging in outdoor learning activities inspires pupils to learn.

RESULTS

This study examined the impact of outdoor learning on teaching English speaking abilities and students' attitudes toward outdoor learning using both quantitative and qualitative techniques.

DISCUSSION

Regarding advantages, the majority of interviewees recognized the value of outdoor activities in enhancing English language proficiency. First of all, the students

stated that having more opportunity to practice speaking English while collaborating with others while working outside improved their speaking abilities. They realized that participating in outdoor learning activities allowed students to voice their ideas. They also expressed satisfaction with in-person communication and idea sharing with others.

CONCLUSION

Not only may outdoor learning spark students' interest in the subject matter, but it can also foster the growth of their vocabulary, creativity, and self-assurance. Above all, experiential learning activities provide a greater number of chances for students to practice speaking English in authentic contexts. As a result, individuals can pick up new skills and become more proficient speakers of the target language. Even though it can be difficult, there is no denying that outdoor learning has a positive impact on children' learning results, particularly speaking ability.

REFERENCES

- 1.Asama, C. H, Anwar, C, & Muhammad, R. N. (2016). EFL Learners' Perception toward an Outdoor Learning Program. *International Journal of Education & Literacy Studies*. 4(2). 74-80.
2. Arifani, Y. (2016). The Implementation of Team-Based Discovery Learning to Improve Students' Ability in Writing Research Proposal. *International Education Studies*. 9(2), 111-119.
- 3.Gill, T, (2009). *No Fear: Growing up in a risk-averse society*, London, Calouste Gulbenkian Foundation.
- 4.Learson, N. (2004). *The Idiosyncrasies of Out-of-Class Language Learning*. Proceeding of the independent Learning Conference. New Zealand.

BOLALAR ADABIYOTIDA BOLA OBRAZINING IMLIY-NAZARIY MUAMMOLARI

Qodirjonova Iqbola Bahodir qizi

O'zbekiston davlat jahon tillari universiteti tayanch doktoranti

nizamovaiqbola@yandex.com

***Annotatsiya:** Ushbu maqolada jahon adabiyotshunoslikda "bola" obrazi tahlil qilinib, obrazning tadrijiy takomili, o'rganilganlik darajasi qisqacha yoritiladi va ilmiy-nazariy muammolar aniqlanadi.*

***Kalit so'zlar:** Bolalar adabiyoti, bola obrazi, obrazning tadrijiy takomili, obrazning genezisi, idividuallashtirish, ilmiy-nazariy muammo.*

***Annotation:** In this article, the image of "child" in world literature is analyzed, the gradual improvement of the image, the level of study is briefly covered, and scientific and theoretical problems are identified.*

***Key words:** Children's literature, child image, gradual improvement of image, genesis of image, individualization, scientific-theoretical problem.*

Inson dunyoga kelibdiki farzandlari, kelajak avlodi aqlli, kuchli va baxtli bo'lishi uchun xarakat qiladi ya'ni o'z naslini munosib tarbiyalash vazifasini o'z oldiga maqsad qilib qo'yadi. Shu boisdan bolani barkamol tarbiyalash uchun adabiyotga ma'anviy extiyoj paydo bo'lgan. Badiiy adabiyot esa bu vazifani obrazlar vositasida amalga oshiradi ya'ni yosh kitobxonlar o'zlariga o'xshash asar qahramonlar siyomosidagi yaxshi va yomon fazilatlarini aniqlaydilar, xatti harakatlariga baho beradilar.

“Bolalar adabiyoti” degan tushuncha fanga so‘nggi yuz yilliklarda kirib kelgan bo‘lsa-da, uning namunalari umumadabiyotning ajralmas qismi sifatida xalq og‘zaki ijodida avvaldan mavjud bo‘lgan. Bolalar adabiyotidagi eng yorqin obraz “bola” obrazi bo‘lib, uni qiyosiy aspektda tahlil qilish hozirgi adabiyotshunoslikning dolzarb muammolaridan biri hisoblanadi. Bola obraziga to‘xtalishdan oldin “obraz” atamasiga ta’rif berib izohlab ketish foydadan holi bo‘lmaydi.

Obraz badiiylikni asosini tashkil etib, unga adabiyot, shu jumladan san’atning barcha turlarida voqelikni aks ettiruvchi, badiiy taqiq etuvchi vosita sifatida qaraladi.

“Badiiy obraz – bu badiiy ijodning umumiy kategoriyasi: estetik ta’sir qiluvchi obyektlarni yaratish orqali san’atga xos bo‘lgan hayotni takrorlash, talqin qilish va o‘zlashtirish shakli. Obraz deganda ko‘pincha badiiy yaxlitlikning elementi yoki bo‘lagi, odatda mustaqil hayot va mazmunga ega bo‘lgan parcha tushuniladi. Badiiy obraz tafakkurning alohida shakligina emas, u tafakkur orqali vujudga keladigan voqelik obrazidir.”[1,39] Ushbu atamaga adabiyotshunos olimlar turli xil ta’rif berganlar. Masalan, davlat va jamoat arbobi, o‘zbek adabiyotshunos olimi Izzat Sulton obrazga quyidagicha ta’riflar beradi: “Obraz – inson hayotining aniq va ayni zamonda umumlashgan manzarasi, suvratidir.”[2, 89]“Obraz insonning tipiklashgan va individuallashtirilgan tasviri”[2, 103]. Filologiya fanlari doktori, professor Bahodir Sarimsoqov obrazga ijodkor shaxsning aqliy va hissiy idrokidan o‘tgan voqelik parchasi deya ta’rif bergan.

Keltirilgan iqtiboslardan umumiy xulosa qilib obrazni ijodkorning aqliy va hissiy idrokidagi insonning ma’lum zamondagi aniq, umumlashgan va individuallashtirilgan tasviri deyish mumkin.

“Obraz” so‘zining etimologiyasiga nazar tashlaganimizda Bahodir Sarimsoqovning “Badiiylik asoslari va mezonlari” asaridagi obraz atamasining paydo bo‘lishi xususidagi turli talqinlarning tanqidiy tahlilini o‘rinli deb topdik. [3,7] Chindan ham “obraz” so‘zi “Adabiyot nazariyasi”[4]da keltirilgan M.Fasmer [5,106] talqiniga asoslangan T.Rasulovning va uning fikrlarini yoqlagan H.Karimov risolasida qo‘llangan etimologik izohga qaraganda rus yozuvchisi, etnografi va

leksikografi V.I.Dalning fikrlari [6,618] asosliroqdir. Ya'ni biz "obraz" so'zini yo'nmoq va kesmon ma'nolarini beruvchi "рЪЗИТЬ", "обрезать" so'zidan emas paydo qilmoq, tasvirlamoq degan ma'nolarni ifodalovchi «разить», «образить» [3,8] so'zlaridan olinganiga qo'shilamiz.

Endi bolalar adabiyotidagi eng ko'p qo'llangan obraz – "bola" obraziga urg'u bersak. Ushbu obrazini o'rganishga XIX asr oxirlarida urg'u berildi. XVII asrgacha bolalar jamiyatning ko'zga tashlanmagan qatlami sifatida yashab kelgan. [7,80] Fransuz tarixchisi Filipp Aryes XVII asrga kelibgina Yevropa jamiyati ijtimoiy tabaqalanishning murakkab jarayonining bir qismi sifatida bolalikka shakl berdi deb ta'kidlaydi.[8] Bolalar adabiyotidagi ushbu obraz keng qamrovli bo'lib, bolalar ruhiy olamidagi o'y-fikrlari, his va kechinmalari va orzu-istaklarini qamrab olgan bolalarning tipiklashgan tasviri.

Bola obrazi uzoq vaqtdan beri o'zbek va jahon adabiyotida asosiy mavzulardan biri bo'lib kelgan. O'zbek adabiyotshunoslari uni turlicha tadqiq qilishgan, obrazning tadrijiy takomili, geneziga bag'ishlangan tadqiqotlar hamda qiyosiy asbektida ham tahlilga tortilgan ishlar mavjud. Ulardan R.Barakayev, A.Qosimov, S.Babayeva, R.Umurzakov dissertatsiyalari va monografiyalarida, A.Qayumov, L.Jalilov, S.Xo'jayev, A.Zaripov, R.Tulabayevaning maqola va tezislarida ushbu obrazni tadqiqot obyekti sifatida ko'rishimiz mumkin. Rus adabiyotshunoslari orasida ham bu mavzu yuzasida qilingan tadqiqotlar talaygina. Shu jumladan I.N. Arzamastsevaning doktorlik dissertatsiyasi, N.A. Dvoryashina, L.N.Savina, N.G.Bochaeva, V.Ya.Zimin, A.V.Korotkixning nomzodlik dissertatsiyalarini keltirib o'tish mumkin.

Yuqorida ta'kidlangan ilmiy ishlardan "bola" obrazi uzoq vaqtdan beri o'zbek va jahon adabiyotida asosiy mavzulardan biri bo'lib kelganligi hozirgi kungacha o'z ahamiyatini yo'qotmaganligi ko'rishimiz muki. "Biologiya ilmidagi evalyutsion ta'limot badiiy adabiyotdagi bola obraziga ham daxldor... Bolalikning badiiy

makonga chiqishi poetik ijodiyotning boshlanishi kabi qorong‘u, tilning o‘zi yaratilgan tarixdan ilgarigi davrlar qa’rida yo‘qolib ketadi. Qadimdan shakllanib bo‘lgan va faqatgina o‘tmishning bir qismi sifatida qolgan bolalik kelajakka intiladi, lekin o‘ziga qaytishning jozibasini saqlab qoladi”.[9,187] Bolalik va “bola” obraziga berilgan ushbu ta’rif naqadar to‘g‘ri ekanligini bolalar adabiyotidagi ushbu obrazni o‘rganishga qaratilgan ishlarni tahlil qilish orqali ko‘rishimiz mumkin. Chindan ham, u adabiyotga qachon va qanday kirib kelgani noma’lum, ammo tarixiy ildizlari ko‘zga tashlanadi. Hatto, Qur’oni Karimning “Inson” surasida “Jannat ahli ustida hech qarimaydigan, mangu yosh bolalar xizmat qilib turishlarini, ularning go‘zalliklari, ranglarining tiniqligi va yuzlarining nurliligidan sochilib yuborilgan gavharlarga qiyos bo‘lishi”ni aytiladi. Ushbu musulmonlarning muqaddas kitobida ham bola obrazi, bolalarning beg‘uborligi, go‘zalligi kabi fazilatlari keltiriladi. Bolalar adabiyoti tarixini ham izchil ko‘zdan kechirar ekanmiz xalq og‘zaki ijodning ayrim janrlari, masalan, ko‘pchilik ertaklarda ham bosh qahramon sifatida bola obrazini uchratishimiz mumkin. Folklor namunalarida u favqulotda mo‘jizaviy yoki ezgu fazilatlar sohibi sifatida gavdalantirib, voqealar shu asosda quriladi. “No‘xotvoy”, “Boshmaldoq”, “Quloqboy”, “Bahodir tabib”, “Handalak polvon”, “Sirli shamchiroq”, “Hakim baliqchining o‘g‘li”, “Quyosh yerning pahlavoni”, “Zumrad va Qimmat”, “Yoriltosh” kabi ertaklar shular jumlasidandir. Jahon adabiyotidagi ertaklarda ham bola-qahramonlar talaygina (Grek ertagi “Aka va singil”, Nepal ertagi “Dhon Cholecha”, Shotland ertagi “Qiz va o‘lik”, nemis ertagi “Hansel va Gretel”, ingliz ertaklari “Kichik buzoqcha”, “Kichkina cho‘loq shahzoda va uning sayohatchi plashi”, Daniya ertagi “Gugurt sotuvchi qizaloq”). O‘zbek mumtoz adabiyotda ham “bola” obraziga murojaatlarni ko‘rish mumkin. Masalan, Alisher Navoiy asarlarida bolalalik tasviri, bola obrazi “atfol”, “bola”, “sig‘ar”, “tifl”, “yigitlig‘”, “yoshlig‘”, “shabob”, so‘zlari bilan ifodalanadi. Navoiy asarlarida bola obrazini bolalar psixologiyasi va xarakteriga tayanib, o‘z bolaligini hamda qahramonlari bolaligini mumtoz va folklor ananalariga monand kichikligidan yigitlikka qadar xronologik usulda tasvirlaydi.

Yuqorida “bola” obrazi, ung dolzarbligi, ahamiyati, o‘rganilganlik darajasi haqida so‘z yuritdik. “Bola” obrazi takomili va tadqiqotlarda ochib berilgan xususiyatlari haqida qisqacha to‘xtalib o‘tdik va ushbu ma’lumotlar bizga hali yetarlicha o‘rganilmagan ayrim masalalarni aniqlashimizga yordam berdi:

- Bolalar adabiyotidagi bola obrazi tasviriga madaniy xilma-xillikning ta’siri;
- Jamiyatda bola obrazi orqali bolalar haqidagi tasavvurlarni shakllantirishda adabiyotning o‘rni;
- Ijtimoiy-siyosiy sharoitlarning o‘zgaruvchanligining bolalar adabiyotidagi bola obraziga ta’siri;
- Bolalalik davrining turli tomonlari va salbiy kechmishlari(masalan, yetimlik, og‘ir betoblik, bolalar mehnati)ni bolalar adabiyotida aks etishi va ushbu asarlardagi bola obrazining bolalar ruhiyatiga ta’siri;
- Zamonaviy bolalar adabiyotida zamonaviy texnologiyalar va ommaviy axborot vositalarining bola obrazini namoyon qilishdagi ta’siri.

•

Xulosa qilib, aytish mumkinki, bola obrazi bolalar adabiyotida barcha zamonlarda o‘z ahamiyatini yo‘qotmagan dolzarb mavzulardan biri bo‘lib, uning ildizi o‘tmishga borib taqaladi. Ushbu obrazni adabiyotshunos olimlar atroflicha o‘rganib, tadrijiy takomili, genezesi tahlil qilib, psixologik-analitik jihatlariga ham e’tibor qarata boshlashgan bo‘lsada, bola obrazni qiyosiy kontekstda tadqiq etish va o‘zgaruvchan ijtimoiy-siyosiy sharoitlar hamda zamonaviy axborot texnologiya vositalarining obrazning namoyon bo‘lishida va uning bola ruhiyatiga ta’sirini o‘rganishdagi muammolari hali ham ochiq qolmoqda.

FOYDALANILGAN ADABIYOTLAR

1. Adilova, F. Xayriddin Sulton qissalarida milliy ruh va obrazlar poetikasi. O‘zbekiston: til va madaniyat. Adabiyotshunoslik, 2(2), 37-46. - 2023
2. Sulton, I. Adabiyot nazariyasi. Toshkent: O‘qituvchi. – 2005
3. Sarimsoqov, B. Badiiylik asoslari va mezonlari. Toshkent: Fan. – 2004
4. Adabiyot nazariyasi. Ikki jildlik. II jild. Toshkent: Fan. – 1979
5. Макс, Ф. Этимолгический словарь русского языка. В четырёх томах. (изд. 2). Москва: Прогресс. – 1987
6. Владимир, Д. Толковый словарь живого великорусского языка. Москва: Русский язык. - 1981
7. Michael O.Tunnel, James S.Jacobs. The Origins and History of American Children’s Literature. The Reading Teacher, 67(2), 80-81. - 2013
8. Aries, P. Centuries of Childhood. New York: Alfred A. Knopf. – 1962
9. Umurzakov, R. Mumtoz adabiyotda bola obrazi va davr ruhi. FarDU. Ilmiy xabarlar, 187-190. – 2020

TIL INTERFERENSIYASIGA OID TURLI TALQINLAR TAHLILI

Ismoilova Shodiyaxon

FarDU tayanch doktoranti

ANNOTATSIYA

Ushbu maqola til interferensiyasi hodisasiga nisbatan turli xorijiy davlat olimlarining fikr-mulohazalari tahlilini o'z ichiga olgan bo'lib, til interferensiyasining qardosh hamda qardosh bo'lmagan tillardagi ko'rinishi misollar yordamida aks ettirilgan. Lingvistik hodisa sifatida interferensiya turlicha yondashuvlar asosida o'rganilayotgan aspekt bo'lib, bunday tushuncha shu jumladan ikkinchi tilda nutqning xususiyatlari nuqtai nazaridan, muayyan ijtimoiy, kasbiy va yosh guruhlari nuqtai nazaridan bir qancha olimlar tomonidan o'rganilib, tahlil qilinib kelinmoqda. "Interferentsiya" so'zi bilan bir xil ma'noda, ba'zi tilshunoslar (J. Greenberg, R. Dibold va boshqalar) "diffuziya" atamasini ham qo'llashgan.

Kalit so'zlar: *Til interferensiyasi, interferensiv kompetentlik, qardosh tillarda interferensiya omili, qardosh bo'lmagan tillarda interferensiya omili.*

Ko'p tillilik sharoitida chet tilini o'zlashtirish jarayonida ona tiliga tayanish tamoyili asosiy o'rinni egallaydi. Ona tilining ishlash xususiyatlarini anglash chet tilining ishlash tizimidagi bir xil va differentsial xususiyatlarni tushunishga imkon beradi. Metodistlar buni har xil aniqlaydilar. Masalan, V.Masalskiy buni tillarni parallel o'rganish tamoyili, O.Xoroshkovskaya esa birinchi tildan bilimlarni juftlashtirish tamoyili deb ataydi, K.Babov uni ona tili bilimlarini ijobiy o'tkazishdan maksimal foydalanish tamoyili sifatida ta'kidlaydi. E.I. Passovning fikricha esa, ona tiliga tayanish tamoyili bilan ona tilini hisobga olish tamoyilini farqlash kerak.

Interferentsiya, albatta, ikki tillilikni ham anglatib, u bir kishi yoki ma'lum bir guruh tomonidan (agar bitta hududda ikkita til mavjud bo'lsa) ikki tilga ega bo'lishdir. Shu jumladan, agar odamga yaqin muhitda, unga yaqin kishilar, oilasi yoki yashash hududidagi odamlar, ma'lum bir tilda gaplashsa, u ana shu tilni avtomatik ravishda o'rganishni boshlaydi. Boshqacha qilib aytganda, kundalik hayotda shaxslar tilning o'zidagina foydalanmaydilar, aksincha muloqot jarayonini to'ldiruvchi boshqa vositalar: tana harakatlari, imo-ishoralar, yuz mimikasi va boshqalardan foydalanar ekan, ong notanish lug'atlarni ham kontekst sharoitida bema'lol tushunishi va o'rganib olishi mumkindir. Ikki tillilik inson nutqiy aloqaning muayyan sharoitida bir til kodidan ikkinchisiga o'tganda sodir bo'ladi, deb taxmin qilinadi. Bu bir milliy tildan ikkinchisiga, milliy tildan shevaga yoki millatlararo, xalqaro muloqot tiliga o'tish bo'lishi mumkin.

Shu bilan birga, tillarning o'zaro bir biriga ta'siri holatida ham interferentsiya alohida ahamiyatga ega, bu bir xil shaxs (bir xil jamoa) doimiy holatta muloqot jarayonida turli til elementlaridan foydalanganda yuzaga keladi. Ikkinchi tilni o'rganish nazariyasida "interferentsiya" tushunchasi muhim ahamiyat kasb etdi. Yuqorida ta'kidlanganidek, interferentsiya ikkinchi til o'rganilayotganda ona tili bilan yoki qo'shimcha chet tili o'rganilayotganda avvalgi tajribaning ta'siri natijasida yuzaga keladi. shuningdek ko'p holatlarda til interferentsiyasi 2xil holatta: qardosh tillar o'rtasidagi o'ta yaqin o'xshashliklar oqibatida og'zaki nutqdagi chalkashishlar yoki aksincha qardosh bo'lmagan tillar o'rtasida esa sintaktik/grammatik holatlarda kuzatiladi (1-jadval).

Tillar	Misollar	Izoh	
Ingliz tili - Nemis tili	Swim -swimmen And- und Speak-sprachen	<i>[swim]</i> - <i>[ˈfʌmən]</i> <i>[ænd/ənd]</i> - <i>[ʊnt]</i> <i>[spi:k]</i> - <i>[ˈfpreçən]</i>	Ushbu soʻzlar talaffuzi juda yaqin boʻlganligi sababli ogʻzaki nutq jarayonida birinchi oʻrganilgan til taʼsirida ikkinchisi til interfereniyasiga uchraydi
Ingliz tili – Turk tili	I am learning turkish language now. Şimdi türkçe öğreniyorum.	S+V+O+T T+O+V+S	Ushbu holatda esa gap tuzish qonuniyatlari jihatidan tillar oʻrtasidagi katta tafovut ham til interfereniyasiga olib keladi va til oʻrganuvchilarda gap tuzish tartibini chalkashtirib yuborilishiga sabab boʻladi

1-jadval

Dastlab, bu tushuncha faqat til aloqalarini oʻrganadigan areal tilshunoslikda qoʻllanilgan. Biroq keyinchalik U.Vaynrayxning til aloqalari haqidagi ishi paydo boʻlgach, interferensiya tushunchasi amaliy tilshunoslikda markaziy oʻringa ega boʻldi. Vaynrayx ushbu muhokamalarni boshlaganda esa, hamma narsa nafaqat sof tilshunoslikka, balki nazariyaga va psixologiyasiga ham bogʻliq ekanligi ayon boʻldi. Shunday ekan ushbu masalaga metodik yondashuv dolzarb masalalardan biri boʻlib, interferensiyani bartaraf etish usullari va vositalarini koʻrib chiqishni maxsus mashqlar, real muloqot amaliyoti, nutq soʻzlash kabilar yordamida amalga oshirishni oʻz ichiga oladi.

FOYDALANILGAN ADABIYOTLAR RO‘YHATI

1. Пассов Е.И. Сорок лет спустя, или сто и одна методическая идея. М., 2006.
2. Зимняя И.А. Психология обучения иностранным языкам. М., 1991.
3. Ismoilova, S. (2023). CHET TILI O‘RGANISHDA KOMUNIKATIV HAMDA INTERFERENTIV KOMPETENSIYALARNING AHAMIYATI. *Interpretation and researches*, 1(14).
4. Ismoilova, S. (2022). SUGGESTIONS FOR THE METHODOLOGICAL ORGANIZATION OF TEACHING AND LEARNING INTERROGATIVES. *Science and Innovation*, 1(5), 266-270.

ОСОБЕННОСТИ СТИХОТВОРЕНИЯ СЕРГЕЯ ЕСЕНИНА «ЗАМЕТАЛСЯ ПОЖАР ГОЛУБОЙ ...»

Халилова Шохзода Шухрат кизи

студентка 2 а курса факультета иностранных языков НГПИ им.Ажинияза

Э.Н.Ешниязова

Научный руководитель -к.ф.н.

*Заметался пожар голубой,
Позабылись родимые дали.
В первый раз я запел про любовь,
В первый раз отрекаюсь скандалить-*

такими строками начинается одно из известнейших произведений Сергея Есенина «Заметался пожар голубой ...». И уже с первых же строк это стихотворение поражает своей энергетикой, читая его тебя поглощает какая-то неизвестная и тяжёлая тоска, но и одновременно поражает своей искренностью и чистотой. Думаем, что это связано всё - таки с состоянием писателя, а именно, с теми эмоциями на порыве которых он и создал сам текст.

Самые таинственные вещи скрыты даже в самых первых строчках произведения «Заметался пожар голубой ...» что же означает эта строка? Почему пожар голубой? Ответы на эти вопросы можно найти, изучая другие произведения Сергея Есенина. Этот самый пожар является пылким чувством, которое как пламя горит в его груди, но почему именно голубой? Может быть из-за ярко-голубых глаз автора, или же голубой – как цвет нежности и невинности, как цвет облаков и неба, в которых летал Есенин от любви. Для того чтобы понять данное произведение, нужно обратиться к истории создания стихотворения. Ведь произведение написано на следующий же день после

знакомства Есенина с одной очень прелестной особой - Августиной Миклашевской. А произошло это событие летом 1923 года вскоре после его возвращения из поездки за границу с Айседорой Дункан. Есенин вернулся с поездки почти опустошённый и усталый, так как ничего не чувствовал к Айседоре, с ней он даже не мог нормально говорить она не знала русский, а он английский. Так вот, уже окончательно порвав с танцовщицей, он приехал на Родину. Соскучившийся по родной земле поэт, восхищался Москвой – в это время и состоялась встреча с его будущей музой. Августина Миклашевская прожила большую жизнь и оставила воспоминания о людях, с которыми встречалась, о той эпохе, и конечно же, о своих отношениях с Великим русским поэтом. Часть из её мемуаров посвящённые встрече с Сергеем: *Часто встречались в кафе поэтов на Тверской. Сидели вдвоем. Тихо разговаривали. Есенин трезвый был даже застенчив. Много говорили о его грубости с женщинами. Но я ни разу не почувствовала и намека на грубость. Он мог часами сидеть смиренно возле меня. Комната моя была похожа на роуц из астр и хризантем, которые он постоянно приносил мне.*

Как-то сидели в отдельном кабинете ресторана "Медведь" Мариенгоф, Никритина, Есенин и я. Мне надо было позвонить по телефону. Есенин вошел со мной в будку. Он обнял меня за плечи. Я ничего не сказала, только повела плечами, освобождаясь из его рук. Когда вернулись, Есенин сидел тихий, задумчивый. "Я буду писать вам стихи". Мариенгоф засмеялся: "Такие же, как Дункан?" - "Нет, ей я буду писать нежные..."

И правда стихи посвящённые Миклашевской настолько чувственны и нежны, что, читая их ты как будто ощущаешь всё на себе, и до глубины души поражаешься этой чистой и светлой любовью. Известно, что Миклашевская накануне нового года встречалась с Дункан на одном из мероприятий, и что та заявляла, что Августина отняла у неё мужа. После этого встречи с Есениным стали реже. Их последняя встреча произошла в ноябре 1925 года, а в декабре она узнала о его смерти потом несколько месяцев носила траур.

До конца жизни она говорила и писала, что это была самая светлая любовь, любовь духовная без какой либо близости. Она даже не подарила ему ни одного поцелуя, а он подарил ей и нам всем, семь прекрасных стихотворений.

Стихотворение «Заметался пожар голубой» написано трехстопным анапестом. Упор на эмоции и чувства свидетельствует о том, что произведение относится к любовной лирике. Новаторство формы присуще модернизму, который охватил всю эпоху начала 20 века.

Композиция - кольцевая, наблюдается совпадение двух последних строк первой и последней строфы. Стихотворение схоже с композицией исповеди, поэт признается в своих чувствах и указывает, что ранее не сталкивался с такой сильной любовью.

Лирический герой признает свою распущенность и раскрепощённость в прошлом «был я весь как запущенный сад». Но готовый на всё ради любимой, оставить свои плохие привычки, забыть навсегда кабаки и даже говорит о том, что стихи может бросить ради неё. Это крик, крик души человека, истосковавшегося по любви и ласке. Читая строки произведения, начинаешь жалеть бедного хулигана, ведь он побеждён, и побеждён без боя. Его собственные чувства разрывают его изнутри, он любит ту, которую любить нельзя, ту которая не отвечает ему взаимностью, ту ради которой он готов на всё, но она этого не ценит, впрочем как и самого Есенина, так и его произведения посвящённые ей. В описании образа девушки автор использует метафоры «волос твоих цветом в осень», «глаз злато-карий омут», «лёгкий и нежный стан», все эти элементы ассоциируются с образом Осени. Осень – как символ завершения, завершения прошлой разгульной жизни автора, как символ завершения недолгой жизни поэта.

Тема произведения - любовь. Но не просто чувство как оно есть, а любовь к определённому человеку, настолько сильная, что вся прежняя жизнь рушится под натиском новых переживаний. Возлюбленная изменила весь прошлый уклад жизни, герой готов отказаться от всего, что любил ранее, ради простого

прикосновения к любимой. Для девушки он навсегда останется просто хулиганом, она-то чиста и нежна, и ее холодность – признание его недостаточности. Он отчаялся и готов сдаться, ведь его избранница имеет «упорное сердце». Лирический герой рассказывает о своей прежней жизни с ноткой раздражения. Воспоминания о ней неприятны ему, он готов оставить все здесь и сейчас, ведь найдена новая цель и идеал - жизнь с чистого листа со своей возлюбленной. Речь в произведении не просто о девушке, в которую влюблен персонаж, речь о любви, как о чувстве, способном изменить мир. Преображение и стремление к изменению подчеркивает, что в жизнь поэта действительно ворвалось нечто великое, ради чего нестрашно от всего отказаться. Это и есть главная мысль произведения.

Настоящая и чистая любовь, может изменить даже самого гуляющего хулигана. Чувства, которые разжигаются в нём способны сжечь дотла прошлые ошибки и прошлую жизнь человека. Любовь – может спасти, может убить, а может и оставить в вечных муках из-за не взаимности как в случае с нашим героем: Я б навеки пошел за тобой

Хоть в свои, хоть в чужие дали...

В первый раз я запел про любовь,

В первый раз отрекаюсь скандалить.

Создавая произведение, способное затронуть струны человеческой души, Есенин активно использовал тропы, необходимые для изображения более целостной картины. Стихотворение пестрит метафорами: «глаз злато-карий омут», «волос твоих цветом в осень». Не просто так поэт сравнивает девушку с этим временем года, это проекция состояния души: осень - конец старой и начало новой жизни, как и любовь. Эпитеты поэт использует для воссоздания более детального образа любимой девушки: «легкий стан», «нежная поступь»,

«тонкой руки». Есенин восхищен своей возлюбленной, поэтому и эпитеты он использует красивые, притягательные.

Таким образом, в стихотворении «Заметался пожар голубой ...», которое входит в цикл «Любовь хулигана», посвященный актрисе Августине Миклашевской, в стихотворении автор выразил свою отношение к возлюбленной, все то, что заполнило его сердце, для того чтобы передать все чувства С.Есенин мастерски использовал различные выразительные средства как метафора, эпитет, сравнение и т.д.

ЛИТЕРАТУРА:

- 1.Есенин С. Полное собрание сочинений в 7 томах, Т.1. М., «Наука», 1995.
- 2.Кременцев Л. Русская литература XX века в 2-х томах, Т.1., М., «Академия», 2005
- 3.Хализев В. Теория литературы, М., «Высшая школа», 1999

TEMIR ELEMENTINING SPORTCHILAR ORGANIZMIGA TA'SIR XUSUSIYATLARI

Shaydullayeva Zilola Shopulatovna

O'zbekiston davlat jismoniy tarbiya va sport universiteti

Berdiyeva Dilnavoz Toshkan qizi

Central Asian University

O'zbekiston davlat jismoniy tarbiya va sport universiteti

Email: d.berdiyeva@centralasian.uz

ANNOTATSIYA

Temir - bu chidamkorlik talab qilinadigan barcha sport turlari uchun juda muhim bo'lgan organizm mineral elementidir. Temir energiya almashinuvi, kislorod tashish va kislota-ishqor muvozanatidagi funksiyasi tufayli optimal sport ko'rsatkichlariga erishish uchun uning qondagi miqdori muhim ahamiyat kasb etadi. Chidamkorlikka ega sportchilar temirga bo'lgan ehtiyojning ortishi va oziq-ovqatni yetarli darajada iste'mol qilmaslik tufayli sport natijalariga salbiy ta'sir ko'rsatishi mumkin. Ushbu maqola temirning maksimal va submaksimal mashqlardagi roli haqida umumiy ma'lumot beradi va temir tanqisligining jismoniy mashqlar samaradorligiga ta'sirini tavsiflaydi. Chidamli sportchilarda temir tanqisligi xavfini oshiradigan mexanizmlar, shu jumladan jismoniy mashqlar bilan bog'liq yallig'lanishga oid tajribalar keltirilgan. Sportchilarni temir tanqisligi uchun skrining ma'lumotlari va dietani o'zgartirish yoki temir qo'shimchalari orqali temir iste'molini oshirish bo'yicha takliflar berilgan.

Kalit so'zlar: sport, chidamkorlik, temir tanqisligi, immunitet, ferritin

CHARACTERISTICS OF IRON ELEMENT INFLUENCE ON ATHLETES' ORGANISMS

ABSTRACT

Iron is an essential body mineral for all endurance sports. Due to iron's function in energy metabolism, oxygen transport and acid-base balance, its blood levels are important for achieving optimal sports performance. Endurance athletes may experience adverse effects on athletic performance due to increased iron requirements and insufficient dietary intake. This article provides an overview of the role of iron in maximal and submaximal exercise and describes the effects of iron deficiency on exercise performance. Mechanisms that increase the risk of iron deficiency in endurance athletes, including exercise-induced inflammation, have been suggested. Information on screening athletes for iron deficiency and suggestions for increasing iron intake through dietary modification or iron supplementation are provided.

Key words: *sports, endurance, iron deficiency, immunity, ferritin*

KIRISH

Temir - qon ishlab chiqarishda hamda kislorodni tashib yurishda katta amaliy ahamiyatga ega, u gemoglobinning tarkibiga kiradi. Temirning asosiy manba'lari: jigar, tuxum, olma, anor. Odamni oshqozon-ichak traktidan temir juda kam o'zlashtiriladi. Shu sababli oziq-ovqat moddalarida keragidan ko'p miqdorda bo'lishi lozim. Voyaga etgan odamlarga temirning bir kunlik me'yori 15-20 mg, sportchilar uchun esa 30-40 mg. Temir moddasini surunkasiga kam iste'mol qilish eritrotsitdagi gemoglobinning kamayishiga olib keladi. Bu kamqonlik kasalligini keltirib chiqaradi, qonda kislorodning hajmi kamayadi. Sportchilarda ozgina kamqonlik ko'rilganda ularning ish qobiliyati pasayadi. Tanada temirni tiklash uchun temir preparatlaridan qabul etish lozim

ADABIYOTLAR TAHLILI VA METODOLOGIYA

Temir oksidlanish-qaytarilish reaksiyalarida ishtirok etish qobiliyati tufayli Yerdagi deyarli barcha organizmlar uchun muhim element hisoblanadi (Vanderpump M. R., 2011). Inson tanasi gemoglobin va miyoglobin kabi kislorod tashuvchi oqsillarni, gem o'z ichiga olgan fermentlarni, shuningdek, boshqa temir o'z ichiga olgan fermentlarni va elektron tashish va boshqa redoks reaksiyalarida ishtirok etadigan membrana oqsillarining temir-oltingugurt markazlarini biosintezi uchun temirdan foydalanadi (Abbaspour et al. al., 2014). Ushbu metalning organizm uchun yuqori ahamiyati uning tashish va metabolizmni tartibga solishning murakkab tizimini belgilaydi (Ganz T., 2007, 2013).

O'n ikki barmoqli ichakda tarkibida gem bo'lmagan temirning so'rilishi ikkita oqsilning ishlashi tufayli amalga oshirilishi ko'rsatilgan: ikki valentli metall tashuvchisi (DMT-1) va o'n ikki barmoqli ichak reduktaza b, bu askorbin kislota yordamida Fe^{3+} ni elektron donor sifatida ikki valentli shaklga kamaytiradi. (Fuqua B. K., 2012). Gemning hujayra ichiga tashilishi gem oksigenaza bilan bog'langan transporter tomonidan amalga oshiriladi, bu gemning siklik tetrapirool strukturasi oksidlovchi bo'linishini katalizlaydi, so'ngra erkin temirni chiqaradi. Temir hujayralardan ferroportin oqsili orqali chiqariladi. (Ganz T., 2013).

Xuddi shunday mexanizmlar makrofaglar kabi boshqa hujayralarda ham mavjud. Tana ichidagi temirning tashilishi va uning maqsadli hujayralarga kirishi transferrin orqali amalga oshiriladi (Gleeson M., 2006). Mahalliy hujayra ichidagi temir metabolizmini tartibga solish mexanizmlariga temirga sezgir element (IRE) va temirga sezgir oqsil (IRP) kiradi (Pike J. M., 2003), gepsidein esa temir darajasining markaziy regulyatori hisoblanadi (Rodenberg R.E. , 2007).

Yuqorida aytib o'tilganidek, temirning kofaktor funksiyasi hujayraning deyarli barcha metabolik jarayonlarida amalga oshiriladi, bu uning funksiyasini amalga oshirishni ham, gomeostazni ham ta'minlaydi. Binobarin, organizmdagi moddalar almashinuvi yo'llari faoliyatidagi mavjud omillar talablariga muvofiq har qanday adaptiv o'zgarishlar temir gomeostazasiga ham ta'sir qilishi mutlaqo tabiiy.

Turli biomarkerlardan foydalangan holda tanadagi temir almashinuvining ko'plab tadqiqotlari shuni ko'rsatdiki, jismoniy faolligi yuqori bo'lgan odamlar, ayniqsa o'smirlar va ayollar temir tanqisligi rivojlanish xavfi ostidadir (Deakin V., 2006).

Yuqori toifali sportchilarning so'rovi shuni ko'rsatdiki, ferritin darajasi <35 mkg/l bo'lgan temir tanqisligi erkaklar va ayollarning mos ravishda 31% va 57% da kuzatilgan. Shu bilan birga, tekshirilgan qizlarning ko'pchiligi oziq-ovqatdan kerakli miqdordagi temirni olmagan (K. Koehler va boshqalar, 2012). Shuni ta'kidlash kerakki, ushbu tadqiqot natijalari ilgari e'lon qilingan temir tanqisligi tarqalishi to'g'risidagi ma'lumotlardan oshib ketdi (L. M. Sinclair, P. S. Hinton, 2005), bu temir tanqisligiga mos keladigan ferritin darajasini turli xil talqin qilish bilan bog'liq (<30 va <16 $\mu\text{g/l}$). Ayollar va erkaklar o'rtasida milliy terma jamoada o'ynaydigan yuqori toifali basketbolchilarda temir tanqisligi bilan kasallanish mos ravishda 35 va 15% ni tashkil etgan bo'lsa, aholi orasida temir tanqisligi kamqonligi 14 va 3% da aniqlangan (Dubnov G., 2004).

Biroq, Italiyada ayollarni tekshirganda, temir tanqisligi, kamqonligining chastotasi sportchilar va sport bilan shug'ullanmaydigan ayollar o'rtasida sezilarli darajada farq qilmasligi aniqlandi. Shu bilan birga, sportchilarda qon zardobidagi temir va ferritin darajasini pasaytirish tendentsiyasi mavjud bo'lib, havaskorlar darajasida muntazam jismoniy tarbiya tanani temir bilan ta'minlashda sezilarli o'zgarishlarga olib kelmadi (M. Di Santolo va boshq., 2008).

Yaqinda o'tkazilgan tadqiqot, shuningdek, sportchilar va sportchi bo'lmaganlarda temir tanqisligi va temir tanqisligi anemiyasining tarqalishida sezilarli farq yo'qligini aniqladi (Sandstrom va boshq., 2012).

Jismoniy faollikning sportchilar organizmida temir bilan ta'minlanish dinamikasiga ta'siri ham keng o'rganilgan. Shunday qilib, velosipedchilarda gemoglobin, gematokrit va eritrotsitlar soni intensiv mashg'ulotlarning 3-haftasidan keyin boshlang'ich darajaga nisbatan sezilarli darajada kamayganligi aniqlandi. O'z navbatida, ferritin darajasi 5-haftadan keyin sezilarli darajada kamaydi va mashg'ulot

davri oxirigacha va 2 tiklanish davrida past darajada saqlanib qoldi (G. Wilkinson va boshq., 2002).

9 haftalik jangovar tayyorgarlikning tanadagi temir ta'minoti dinamikasiga, xususan, eritrotsitlar morfometriyasi, sarum ferritin kontsentratsiyasi, transferrinning to'yinganligi va eruvchan transferrin retseptorlari P darajasi kabi parametrlarga ta'sirini o'rganishda shunga o'xshash natijalarga erishildi. (McClu va boshqalar, 2009).

Yosh gimnastikachilarning 10 haftalik mashg'ulotlari qon zardobidagi ferritin darajasi, eritrotsitlar soni, gemoglobin va gematokritning sezilarli darajada pasayishi bilan birga qon zardobidagi umumiy temirni bog'lash qobiliyatining (TIBC) ortishi bilan hamroh bo'ldi. (Pouramir M., 2015). Xuddi shunday, o'g'il va qizlarning 12 haftalik mashg'ulotlari periferik qondagi gemoglobin kontsentratsiyasining boshlang'ich darajasiga nisbatan pasayishiga olib keldi. Shu bilan birga, qon zardobidagi temir va tanadagi temir mavjudligining boshqa ko'rsatkichlarida sezilarli o'zgarishlar kuzatilmadi (S. Saxena va boshq., 2003).

2506 o'lchovga asoslangan 923 nafar professional futbolchining gematologik pasportini tuzish, shuningdek, o'qitilgan sportchilarda aerob mashqlarining past gematokrit va gemoglobin qiymatlari bilan bog'liqligini aniqladi (L. Malkovati, C. Pascutto, M. Cazzola, 2003). Shu bilan birga, mavsum davomida serbiyalik yuqori toifali futbolchilar o'rtasida o'tkazilgan so'rov natijalari temir almashinuvi belgilarining nisbiy barqarorligini ko'rsatdi (S. M. Ostojic, Z. Ahmetovich, 2009). Shu bilan birga, suyuqlikning qayta taqsimlanishi va aylanma qon hajmining o'zgarishi (Y. O. Shumaxer va boshq., 2002) va natijada gemokonsentratsiya tufayli temir gomeostazining bir qator biomarkerlarini o'zgartirish imkoniyatini ta'kidlash kerak. Shu munosabat bilan, bir qator tadqiqotchilar sportchilarda, ayniqsa erkaklarda temir ta'minotining muntazam ko'rsatkichlarining past ma'lumotlar mazmunini ta'kidlashadi (K. E. Fallon, 2004).

Kuchli jismoniy faoliyatga javoban sportchilarning tanasida temir darajasini pasaytirishning mumkin bo'lgan mexanizmlaridan biri bu yallig'lanishga qarshi

sitokinlarning va ayniqsa interleykin-6 (IL-6) ning yuqori ishlab chiqarilishiga javoban jigar tomonidan geptsidin ishlab chiqarishning o'zgarishi. 6) (P. Peeling va boshqalar, 2008).

Xususan, marafonda yugurgan sportchilarning siydikdagi gepsidin darajasi sezilarli darajada ikki baravar ko'proq oshgani ko'rsatilgan (L. Roecker va boshq., 2005). Shunga o'xshash ma'lumotlar sarum ferritin darajasi turlicha bo'lgan yuguruvchilarni tekshirishda olingan. Shunday qilib, jismoniy faollik faqat ferritin darajasi 30 mkg / l dan yuqori bo'lgan sportchilarning qon zardobida gepsidin darajasining oshishi bilan birga keladi (P. Peeling va boshq., 2014).

Yuqorida ta'kidlanganidek, fizik-kimyoviy xususiyatlari tufayli temir immunitet tizimining normal ishlashi uchun zarur bo'lgan muhim element hisoblanadi (Nairz va boshq., 2014). Bundan tashqari, temir turli mikroorganizmlarning, shu jumladan patogenlarning hayotiy faoliyati uchun ham zarurdir va shuning uchun organizmdagi temir miqdor darajasini tartibga solish muhimdir, chunki patogenlarning organizmiga hujumi paytida antibakterial himoya mexanizmlarida bir-biri bilan chambarchas bog'liq sistemani hosil qilib beradi (Cassat va Skaar, 2013).

Temir tanqisligi rivojlanishi bilan va temir tanqisligi kamqonligining yanada og'ir holatlarida immunokompetent hujayralarning bir qator funktsiyalari buziladi. Shunday qilib, xususan, temir tanqisligi anemiyasi bo'lgan bolalarda polimorf yadroli leykotsitlarning bakteriotsid faolligining pasayishi aniqlandi (Chandra R. K., 1973).

Bundan tashqari, temir tanqisligi anemiyasi bo'lgan bolalarda forbolmiristil asetat bilan qo'zg'atilganda oksidlanish portlashi belgilari bo'lgan neytrofillar soni uchdan bir qism ko'proqqa, monositlar soni esa 2 marta ko'proqqa kamayganligi aniqlandi. Bu monositlar ham kam bakteritsid faollikka ega edi.

Hujayra immunitetida bo'lgani kabi, tanadagi temirning kamayishi gumoral immunitetga salbiy ta'sir qiladi. Shunday qilib, qondagi ferritin darajasi bilan baholangan temir tanqisligi bo'lgan odamlarda IgA va IgG ning sarum konsentratsiyasi darajasi sezilarli pasayish bilan tavsiflanadi (Ghoraishian S. M., 2004). Batafsil tadqiqotda temir tanqisligi kamqonligi bo'lgan bolalarning qon

zardobidagi IgG darajasi nazorat qiymatlariga nisbatan 4 baravardan ko'proqqa kamayganligi aniqlandi (C. Ekiz va boshq., 2005). Immunoglobulinlar darajasi va temir tanqisligi o'rtasida bog'liqlik yo'qligini ko'rsatadigan alohida ishlar mavjudligiga qaramay (M. H. Sadegian va boshq., 2010), bunday natijalar turli xil etiologik omillar (V. Wiwanitkit, 2011).

NATIJALAR

Ikki yarim oylik kuzatuvdan so'ng olingan ma'lumotlar solishtirganda 1 va 2-guruhlardagi ferritin to'rtinchi oyga ko'ra 23,8% va 11,1% ga kam miqdorda o'zgardi. 1-guruhdagi qon zardobining dastlabki tekshirish natijalarida mioglobin darajasi ikkinchisiga qaraganda sezilarli darajada yuqori edi. 4 oydan keyin jismoniy tayyorgarlik bosqichlarida 2-guruhda ham ortdi. Ushbu kuzatish davrida uning ko'rsatkichlari ikki guruhlarida taqqoslanganda farq qilmadi.

33-Jadval

Ferritin va mioglobinlarni guruxlardagi taqqoslama dinamikasi

Kuzatish bosqichlari	1 chi guruh	2 chi guruh	p=1,2	p=1,3
Ferritin 20-350 ng/ml				
2,5 oy	149± 37,31	186,91±34,08	0,363	0,261
4 oy	184,4±50,13	207,62±36,89	0,5	0,11
p*=1,2	0,28	0,18		
Mioglobin 100 ng/ml				
2,5 oy	34,15±3,89	23,77±2,11	0,013	0,261
4 oy	33,93±5,12	30,16±2,92	0,233	0,5
p*=1,2	0,46	0,038		

MUHOKAMALAR: Temir tanqisligida yallig'lanish vositachilarining ishlab chiqarilishining buzilishi ham mavjud. Shunday qilib, temir tanqisligi kamqonligi tashxisi qo'yilgan bemorlar qon zardobida IL-6 konsentratsiyasining deyarli yarmi bilan tavsiflangan (C. Ekiz va boshq., 2005). Shu bilan birga, temir tanqisligi bo'lgan homilador ayollarning mononuklear hujayralari tomonidan IL-2 ishlab chiqarish

kamayganiga qaramay, IL-6 ishlab chiqarish sezilarli darajada oshdi (Hu H. B., 2009) yoki o'zgarishsiz qoldi (T. Sipahi va boshqalar, 1998). Boshqa bir tadqiqot temir tanqisligi kamqonligi bo'lgan bolalarda IL-6 va y-interferon (IFN) ishlab chiqaradigan limfotsitlar sonining sezilarli o'sishini ko'rsatdi (J. Malczewska va boshq., 2004). Xuddi shunday, temir tanqisligi kamqonligining og'irligi qon zardobida IL-3 darajasining pasayishi bilan bog'liq edi (Z.Mtvarelidze va boshq., 2005).

Immunitetga ega hujayralarning funktsional faolligiga qo'shimcha ravishda, temir tanqisligi limfotsitlarning subpopulyatsiyalariga sezilarli ta'sir ko'rsatadi. Shunday qilib, temir tanqisligi kamqonligi bo'lgan bolalarda CD4 + limfotsitlar darajasida, shuningdek, sog'lom nazorat bilan solishtirganda CD4 / CD8 nisbatida sezilarli pasayish kuzatildi. Shu bilan birga, temirning kiritilishi bu parametrlarni sezilarli darajada yaxshiladi (S. Mullick va boshq., 2006).

Ushbu tadqiqot natijalari IDA bilan kasallangan odamlarning periferik qonida limfotsitlarning umumiy soni va ularning alohida kichik sinflari, shu jumladan B-limfotsitlar kamayganligini ko'rsatadigan oldingi ma'lumotlarga mos keladi (Santos P. C., 1990). Temir tanqisligi kamqonligi bilan og'rikan 50 nafar premenopozal ayolni tekshirish sog'lom odamlarda tegishli ko'rsatkichlar bilan solishtirganda limfotsitlar, T-limfotsitlar, T-xelperlar va sitotoksik T-hujayralari darajasining sezilarli darajada pasayishini aniqladi (M. R. Keramati va boshq., 2011). Laboratoriya hayvonlari yordamida eksperimental tadqiqotlar natijalari ham temir tanqisligining limfotsitlarning ko'payishiga salbiy ta'sirini tasdiqlaydi.

Temir tanqisligi kamqonligi bilan og'rikan ayollarning limfotsitlari DNKsi nazorat guruhidagi odamlarga nisbatan ko'proq oksidlanish shikastlanishi bilan tavsiflanganligi aniqlandi (M. Aslan va boshq., 2006).

Shuni esda tutish kerakki, sportchilarni tekshirishda juda kam uchraydigan ortiqcha temir ham immunitet tizimining ishlashiga sezilarli ta'sir ko'rsatadi. Shunday qilib, oldingi tadqiqotlar shuni ko'rsatdiki, temirning ortiqcha miqdori, ayniqsa gemokromatozda, fagotsitoz, limfotsitlar klonlarining shakllanishi, antigen

taqdimoti va immunokompetent hujayralarning kimyotaksisi sezilarli darajada yomonlashadi (Walker, E., 2000).

Shunday qilib, temir gomeostazi va immun reaktivligi chambarchas bog‘liqligi aniq. Ushbu munosabatlarning buzilishi sportchilarda va kuchli jismoniy faoliyatga duchor bo‘lgan shaxslarda immunitetning buzilishiga olib kelishi mumkin.

XULOSA

Tadqiqotlarda gemodinamik ko‘rsatkichlar o‘zgarish jismoniy mashqlanish davrida sportchilar organizmini toliqishini tasdiqlaydi. Detoksifikatsiya va antioksidant tizimlarda metabolitik o‘zgarishlar yuz berdi. Tana vazni turlicha bo‘lgan sportchilarning metabolitik o‘zgarishlar baholashda tana vazni past bo‘lgan sportchilarda eng ko‘p ifodalangan moddalar almashinuvining buzilishi aniqlandi.

ADABIYOTLAR RO‘YXATI

1. Миронова, Е.Н. Организация рационального питания спортсменов-легкоатлетов в тренировочно-соревновательной деятельности / Е.Н. Миронова // НАУКА-2020. - 2018. -№3(19). - С. 152-156.

2. Метельская, В.А. Скрининг-метод определения уровня метаболитов азота в сыворотке крови / В.А. Метельская, Н.Г. Гуманова // Клиническая лабораторная диагностика. - 2005. - № 6. - С. 15-18.

3. Особенности функционирования системы глутатиона при физических нагрузках и влияние на нее алиментарных факторов/ С.А. Колесов, Р.С. Рахманов, Т.В. Блинова [и др.] // Спортивная медицина: наука и практика. - 2017.- № 2.- Т.7.- С. 39-45.

4. Оценка адекватности восстановительного периода в профессиональной деятельности при физических и психоэмоциональных нагрузках по гормональному статусу организма/ Р.С. Рахманов, Т.В. Блинова, С.А. Разгулин [и др.] // Медицинский альманах. - 2017. - № 2 (47).- С. 146-150.

5. Оценка адекватности питания профессиональных хоккеистов с шайбой /

Е.С. Богомолова, Р.С. Рахманов, Р.Ш. Хайров [и др.] // Профилактическая медицина как научно-практическая основа сохранения и укрепления здоровья населения. Сборник научных трудов. Выпуск 6. / Под общей редакцией д. м. н., проф. М.А. Поздняковой. – Н. Новгород: Издательство «Ремедиум Приволжье», 2019. - С. 39 - 42.

6. A-Z of nutritional supplements: dietary supplements, sports nutrition foods and ergogenic aids for health and performance / H. Geyer, H. Braun, L. M. Burke, S. J. Stear, L. M. Castell / *Br J Sports Med.* - 2011. - №45. - P. 752-754. 164

7. Biomarkers of physical activity and exercise / G. Palacios, R. Pedrero - Chamizo, N. Palacios, [et al.] / *Nutr. Hosp.* - 2015. - Vol. 31. - Suppl. 3. - P. 237 - 244.

8. Brancaccio, P. Creatine kinase monitoring in sport medicine. / P. Brancaccio, N. Maffulli, F.M. Limongelli // *BrMed Bull.* - 2007; 81-82: 209-230.

9. Bytomski J.R. Fueling for Performance. / J.R. Bytomski // *Sports Health.* – 2018. - № 10(1) – P. 47-53.

10. Cameroonian professional soccer players and risk of atherosclerosis / J.R. Nasseu, V.J. Ama Moor, R.D.M. Takam [et al.] // *BMC Res Notes.* - 2017; 10(1): 186. Doi: 10.1186/s13104-017-2508-x.

11. Changes in blood biochemical markers before, during, and after a 2 - day ultramarathon / K. Arakawa, A. Hosono, K. Shibata [et al.] // *Open. Access. J. Sports. Med.* - 2016. - Vol. 7. - P. 43 - 50.

12. Circulatory endotoxin concentration and cytokine profile in response to exertional-heat stress during a multi-stage ultra-marathon competition / SK. Gill, A. Teixeira, L. Rama [et al.] // *Exerc Immunol Rev.* - 2015 - vol. 21. - P. 114-128.

13. Cooper, R. Creatine supplementation with specific view to exercise/sports performance: an update. / R. Cooper, F. Naclerio, J. Allgrovel // *Journal of the International Society of Sports Nutrition.* - 2012. - № 9. - P. 33.

14. Coso, J.D. Dose response effects of a caffeine-containing energy drink on muscle performance: a repeated measures design. / J.D. Coso, J. Salinero, C.

GonzalezMillan // Journal of the International Society of Sports Nutrition. - 2012. - № 9. - P. 21.

15. Creatine-Kinase- and Exercise-Related Muscle Damage Implications for Muscle Performance and Recovery. / M.F. Baird, S.M. Graham, J.S. Baker, G.F. Bickerstaff // J Nutr Metab. - 2012; 2012: 96036. Published online. Doi: 10.1155/2012/960363.

16. Danie, R.M. Daytime pattern of post-exercise protein intake affects wholebody protein turnover in resistance-trained males. / R.M. Danie, J. Areta, V.G. Coffey // Nutrition & Metabolism. - 2012. - Vol. 9 - P. 91.

BOZOR IQTISODIYOTINING MOLIYAVIY HOLATI VA INVISTITSIYALAR

Ilmiy rahbarlar: **Nozimov Eldor, Shoniyozov Sherzod**

Samarqand Iqtisodiyot va servis instituti o'qituvchisi

Abdushukur Abdusalomov

Samarqand Iqtisodiyot va servis instituti

“Bank-Moliya xizmatlari” fakulteti talabasi

ANNOTATSIYA

"Bozor iqtisodiyoti" asosan talab va taklifning o'zaro munosabatlari, narxlar va sotuvlar, bozor integratsiyasi, xaridor davranishi va boshqalar kabi iqtisodiy mavzularni o'z ichiga oladi. Bu mavzu, iqtisodiyotning asosiy bo'limlardan biri hisoblanadi va bizning hayotimizda katta ahamiyatga ega. Bozor iqtisodiyoti, bizneslar va xaridorlar uchun muhim ma'lumotlar bilan ta'minlashda katta rol o'ynaydi.

Kalit so'zlar: *Talabning belgilanishi, taklifning amalga oshirilishi, bozor risklari, bozor istiqbollari, narxning o'zgarishi, sotuvning xususiyatlari, narxning talabga ta'siri, regional bozorlar, xorijiy bozorlar, bozor integratsiya tuzilmasil, xaridor xulqi, xaridor darajasi, xaridor ko'rsatkichlari, bozor monitoringi, bozor prognozi, bozor segmentlari.*

Kirish: Bozor iqtisodiyoti, iqtisodiy faoliyatning asosiy muhitlaridan biridir va mamlakatning rivojlanishining muhim jihatlaridan birini tashkil etadi. Bu sohada amalga oshiriladigan iqtisodiy operatsiyalar, tovarlar, xizmatlar, kapital va moliyaviy resurslarni o'z ichiga oladi. Bozor iqtisodiyoti, O'zbekistonda ham muhim ahamiyatga ega bo'lib, mamlakatning iqtisodiy rivojlanishida katta rol o'ynaydi.

O‘zbekistondagi bozor iqtisodiyoti, tovarlar va xizmatlarni sotish, sotib olish, narxlarni tartibga solish, moliyalashtirish va investitsiyalar o‘tkazish, istiqlol va rivojlanishning muhim vositalari sifatida faoliyat yuritadi. Bozor iqtisodiyoti, istiqlol, inqiroz, to‘g‘ri regulyatsiya va samarali tijorat muhitini talab qiladi. O‘zbekistonda bozor iqtisodiyoti, O‘zbekiston Respublikasi Prezidenti va hukumatining qo‘llab-quvvatlashi siyosatlariga asoslanadi. Bu siyosatlar orqali sanoat, xizmat va agrar sohalarda bozor munosabatlari, tijorat infratuzilmasi, soliq va moliyaviy sohalarni rivojlantirishga oid qonunlar qabul qilinadi. O‘zbekiston, xalqaro bozorlarga kirish va dunyoning muhim iqtisodiy partnerlari bilan hamkorlikda bozor iqtisodiyotini rivojlantirishga intiladi. Ulkan infrastruktura loyiq investitsiyalar kiritilishi, tovarlarni eksport va import qilishda tashqi barqarorlik, soliq-sizlik va jalb qilish imtiyozlarini o‘rnatish orqali bozor iqtisodiyotini rivojlantirishga qaratilgan qadam. Bozor iqtisodiyoti sohasidagi eng muhim vazifalardan biri, konkurentsiani oshirish va bozor sub’ektlari o‘rtasidagi barqarorlikni ta’minlashdir. Bu esa, sifatli tovarlar va xizmatlarni ishlab chiqarish, narxlar va sifatni tartibga solish, innovatsiyalar va yangiliklarni joriy etish bilan amalga oshiriladi. Bozor iqtisodiyoti sohasidagi yangiliklar va taraqqiyotlar jahon bozorlariga mos keladigan investitsiyalar, tijorat hamkorliklari va sifatli mahsulotlarni ishlab chiqarish asosida oshiriladi. Bu esa, mamlakatning iqtisodiy rivojlanishini sifatli va samarali shakllarda ta’minlaydi.

Summa qilish uchun, O‘zbekistonda bozor iqtisodiyoti, iqtisodiy rivojlanishning muhim jihatlaridan birini tashkil etadi. Mamlakatning istiqlol va rivojlanishi uchun bozor iqtisodiyoti o‘ziga xos siyosatlar, konkurentsiani oshirish, investitsiyalar va tijorat hamkorliklarini talab qiladi. Bu esa, O‘zbekistonda bozor munosabatlari, tovarlarning sifati va narxlarni tartibga solish, innovatsiyalar va investitsiyalar yordamida samarali taraqqiyotni ta’minlaydi. Bozor iqtisodiyoti, mamlakatlarda iqtisodiy faoliyatning temel qismidir va bir necha asosiy komponentlardan iboratdir. U atrofida tovarlar, xizmatlar, narxlar va pul moliyalashtirish jarayonlari, soliq-sizlik tizimlari, xaridorlar va sotuvchilar o‘rtasidagi munosabatlar, tijorat infratuzilmasi va

boshqa qarzdorliklarni tartibga solishni o'z ichiga oladi. Bozor iqtisodiyoti tahlili, tijoratning asosiy bo'limi hisoblanadi.

Ma'lumki, tijorat yuritilishi orqali tovarlar va xizmatlar o'zaro almashishini ta'minlaydi. Bu jarayon o'z navbatida sotuvchi va xaridorlar o'rtasida mavjud bozorlar yordamida amalga oshiriladi. Bozorlar, sotuvchi va xaridorlar uchun tovarlarni o'rganish, muqobil sotuvlar, narxlarni solish va so'nggi o'zgarishlarni tahmin qilish uchun muhim ma'lumotlarni taqdim etadi. Bozor iqtisodiyoti, talab va taklifning o'rtasida munosabatlarni aniqlashda ham muhim ahamiyatga ega. Talab, sotuvchilar va xaridorlar tomonidan ifodalangan o'zgarishlar va ehtiyojlar, bozor tahlili orqali aniqlanadi.

Bu tahlil, bozor o'zgarishlarini va tovarlarning narxlarini, istiqbolni aniqlashda yordam beradi va sotuvchi va xaridorlar uchun qaror qabul qilishda muhim asos bo'ladi. Bozor iqtisodiyoti, iqtisodiyotning boshqa sohalariga ham ta'sir qiladi. U moliyalashtirish, soliq-sizlik, moliyaviy institutlarni rivojlantirish, investitsiyalar va innovatsiyalar, korporativ boshqaruv va strategik rejalashtirish, sanoat va muhandislik ishlari, xizmatlar sohasini ham o'z ichiga oladi. Bozor iqtisodiyoti, globalizatsiya va xalqaro tijoratning o'rnatilishi bilan birgalikda o'ziga xos tarzda rivojlantirilmoqda. Xalqaro bozorlar, sanoat, xizmat va agrar sohalarida integratsiyani oshiradi va mamlakatlar o'rtasidagi iqtisodiy hamkorliklarni kuchaytiradi. Mamlakatlarning bozor iqtisodiyoti sohasida qo'llab-quvvatlashgan siyosatlar, soliq-sizlik imtiyozlari, xalqaro bozorlarga kirish va eksport imkoniyatlari, tijorat infratuzilmasi va elektron tijoratning rivojlanishi, innovatsiyalar va yangiliklarni joriy etish muhim ahamiyatga ega. Bu usullar orqali mamlakatlar o'z bozor iqtisodiyotini rivojlantirish va rivojlangan bozorlarda o'z xalqaro iqtisodiyatiga mos keladigan tovarlar va xizmatlarni sotish imkoniyatini oshirishlari mumkin.

O'zbekistonda ham bozor iqtisodiyoti rivojlanishiga katta e'tibor qaratilmoqda. Mamlakatning iqtisodiy rivojlanishi, bozor munosabatlari, tijorat infratuzilmasi, soliq-sizlik va jalb qilish imtiyozlari, innovatsiyalar va investBozor iqtisodiyoti, iqtisodiy faoliyatning asosiy muhitlaridan biridir va mamlakatning rivojlanishining

muhim jihatlaridan birini tashkil etadi. Bu sohada amalga oshiriladigan iqtisodiy operatsiyalar, tovarlar, xizmatlar, kapital va moliyaviy resurslarni o'z ichiga oladi.

Bozor iqtisodiyoti, bozor munosabatlari va tijoratning rivojlanishi asosida shakllanadi. Xalqaro bozorlar, sanoat, xizmat va agrar sohalarida integratsiyani oshiradi va mamlakatlarning iqtisodiy hamkorliklarini kuchaytiradi. Bozor iqtisodiyoti, talab va taklifning o'rtasidagi munosabatlarni aniqlashda ham muhim ahamiyatga ega. Talab, sotuvchilar va xaridorlar tomonidan ifodalangan o'zgarishlar va ehtiyojlar, bozor tahlili orqali aniqlanadi. O'zbekistonda ham bozor iqtisodiyoti rivojlanishiga e'tibor qaratilmoqda. Mamlakatning iqtisodiy rivojlanishi, bozor munosabatlari, tijorat infratuzilmasi, soliq-sizlik va jalb qilish imtiyozlari, innovatsiyalar va investitsiyalar yordamida oshiriladi.

Xulosalar:

1. Bozor iqtisodiyoti, iqtisodiyotning asosiy bo'limlardan biri hisoblanadi va bizning har bir odamning hayotida muhim o'rin egallaydi.
2. Talab va taklifning o'zaro munosabatlari, narxning belgilanishi va sotuvning amalga oshirilishi, bizneslar va xaridorlar uchun muhim ma'lumotlar bilan ta'minlashda bozor iqtisodiyoti ahamiyatli bo'lib, strategik va operativ qarorlar qabul qilishga yordam beradi.
3. Bozor iqtisodiyotining tahlili va monitoringi, iqtisodiyotni rivojlantirishda asosiy asboblarda sifatida xizmat qiladi.
4. Bozor iqtisodiyoti, mamlakatlar va xorijiy mamlakatlar o'rtasidagi iqtisodiy hamkorlikning asosiy aspektlaridan biridir.
5. Bozor iqtisodiyotiga oid tahlil va ma'lumotlar, bizneslarni bozor sharoitlariga moslashtirish, yangi bozor imkoniyatlarini aniqlash va qo'llab-quvvatlashda muhim asbobdir.

FOYDALANILGAN ADABIYOTLAR RO‘YXATI

1. "Bozor iqtisodiyoti" (Muhammadjon Nazirjonov, 2017)
2. "Bozor iqtisodiyoti: Nazariya va amaliyot" (Shukhrat Buriev, 2016)
3. "Bozor iqtisodiyoti" (B. Umarov, 2014)

TIJORAT BANKLARIDA RAQOBATNI RIVOJLANTIRISH MASALALARI HAMDA RAQOBAT RIVOJLANGANLIK DARAJASI

Karimov Shamsiddin Akram o'g'li

Raqobatni rivojlantirish va iste'molchilar huquqlarini himoya qilish qo'mitasi

ANNOTATSIYA

Ushbu maqolada banklarda raqobat muhitining rivojlanganlik darajasi hamda banklarda raqobatni rivojlantirish uchun asosiy masalalar keltirib o'tilgan.

Kalit so'zlar: *Raqobat, banklar, raqobatni rivojlantirish, bank xizmatlari, ustuvor vazifalar.*

O'zbekiston Respublikasida amalga oshirilgan bank-moliya tizimini isloh qilish va mustahkamlash bo'yicha maqsadli strategiyalar banklarning kapitallashuv darajasini oshirish, iqtisodiyotni kreditlash ko'lamini kengaytirish, ko'rsatilayotgan bank xizmatlari spektorlarini ko'paytirish, shuningdek, mamlakat iqtisodiyotini rivojlantirishda bank tizimining rolini oshirish imkonini beradi.

Bank xizmatlari sifatini yanada oshirish hamda tadbirkorlik sub'ektlari bilan to'laqonli hamkorlik munosabatlarini o'rnatish uchun tijorat banklarining ish uslublarini tubdan yaxshilash, aholi va xo'jalik subyektlarining bank tizimiga ishonchli institutsional hamkor sifatida qarash lozim.

Tijorat banklarida raqobatni rivojlantirish raqobatni rivojlantirish uchun quyidagi muhim tartiblarni amalga oshirish mumkin:

1. Texnologik rivojlanish: Tijorat sohasida texnologik o'zgarishlar: Internet banking, mobil ilovalar, to'lov tizimlari va shunga o'xshash innovatsiyalar banklar bilan mijozlar o'rtasidagi aloqani yanada qulaylashtirishi mumkin. Banklar, yangi texnologiyalarni qabul qilish va ularni joriy qilish uchun to'g'ri investitsiyalarni qilishi lozim.

2. Xizmatlarni kengaytirish: Raqobatni oshirish uchun banklar o'z xizmatlarini kengaytirishga intilishadi. Mijozlarga yanada ko'p imkoniyatlar taqdim etish, kreditlarni soddalashtirish, karta va hisobvarag'lar bilan bog'liq xizmatlarni oshirish, kundalik moliyaviy operatsiyalarni tezlashtirish va boshqalar kabi xizmatlarni kengaytirishni o'z ichiga oladi.

3. Mijozlarga foydali xususiyatlar: Raqobatni oshirish uchun banklar mijozlar uchun foydali xususiyatlarni taklif etishi kerak. Masalan, cashback, bonuslar, chegirmalar, undirishlar va boshqalar kabi imtiyozlar banklar bilan ishlashni yanada qulaylashtiradi.

4. Mijozlar bilan tashqi aloqalar: Bankning mijozlarga qulayliklar taqdim etish uchun mijozlar bilan o'zaro aloqalar o'rnatish, ularning takliflarini eshitish va ularga yordam berish lozim.

5. Xavfsizlikni ta'minlash: Mijozlarning shaxsiy ma'lumotlar va moliyaviy axborotlari bilan bog'liq xavfsizlikni ko'rsatish uchun yangi xavfsizlik texnologiyalarini joriy qilishi va himoya tizimlarini kuchaytirishi muhimdir.

6. Kooperatsiya va innovatsiyalar: Raqobatni oshirish uchun banklar o'zaro hamkorlik va innovatsiyalarga e'tibor berishi kerak.

Shuningdek, tijorat banklari moliyaviy muammolarni hal qilish uchun yuqori darajada xavfsizlikni ta'minlash va xodimlarni rivojlantirishga ham e'tibor berishlari kerak

Prognozlashtirish va makroiqtisodiy tadqiqotlar instituti (PMTI) ekspertlari yurtimiz bank sektoridagi raqobat darajasini baholadi. PMTIdan ma'lum qilishlaricha, buning uchun Xerfindal-Xirshman indeksi (HHI)dan foydalanildi. Chunki u raqobat darajasini ifodalaydigan konsentratsiya ko'rsatkichi hisoblandi. Ushbu ko'rsatkich bo'yicha mavjud bozorlar raqobat darajasiga ko'ra 3 guruhga bo'linadi:

- yuqori darajada konsentratsiyalashgan ($1800 < HHI < 10000$); - o'rta darajada konsentratsiyalashgan ($1000 < HHI < 1800$); - past darajada konsentratsiyalashgan ($HHI < 1000$).

Bunda konsentratsiyalashuv darajasi qancha past bo'lsa, banklar o'rtasidagi raqobat muhiti shuncha yaxshi bo'ladi.

Tadqiqot davomida bank sektorining aktivlar bo'yicha konsentratsiya darajasi pasaygani aniqlandi. Agar u 2017-yilning 1-yanvarida 1122,2 ni tashkil qilgan bo'lsa, 2022-yilda 986,9 ga qadar pasaygan. Bu esa bank xizmatlari bozorida raqobat kuchayib borganligidan dalolat beradi.

Agar 2017-yilning boshida mamlakatimizdagi tijorat banklarining aktivlari hajmi 84,1 trillion so'mni tashkil etgan bo'lsa, joriy yilning 1-aprel holatiga ko'ra 449,5 trillion so'mga yetgan (o'sish 5,3 barobar). Shuningdek, tahlil qilinayotgan davrda kreditlar hajmi 6,5 barobar, depozitlar hajmi esa 4,1 barobar o'sgan.

2017-yilning yanvar oyida 3 ta bank (O'zmilliybank, O'zsanoatqurilishbank, Asakabank) ulushi bank tizimining barcha aktivlarida 49,4 foizni tashkil etgan bo'lsa, 2022-yil holatiga ko'ra ularning ulushi 44,7 foizgacha qisqargan.

Bank sektorining kreditlar bo'yicha Xerfindal-Xirshman indeksi (HHI) 1238,8 dan 1115,9 gacha qisqargan va u "o'rta darajada konsentratsiyalashgan bozorlar" diapazonining pastki chegarasiga tobora yaqinlashmoqda. Holbuki, 2017-yilning oktyabr oyidan 2019-yilning oxirigacha indeks diapazonning yuqori qismiga yaqinroq edi. Bank sektorining depozitlar bo'yicha raqobat indeksi 811,7 dan 727,1 gacha qisqargani ma'lum bo'ldi. Demak, bank xizmatlari bozori past darajada konsentratsiyalashgan.

2022-2026-yillarga mo'ljallangan Yangi O'zbekistonning taraqqiyot strategiyasida ham davlat ulushiga ega tijorat banklarida transformatsiya jarayonlarini yakunlash, 2026-yil yakuniga qadar bank aktivlarida xususiy sektor ulushini 60 foizgacha yetkazish ko'zda tutilgan.

Xulosa qilib aytganda o'tkazilgan mazkur tadqiqot mamlakatimizda banklar o'rtasidagi raqobat kuchayib borayotganini ko'rsatdi. Davlat ishtirokini qisqartirish, xususiy sektor va xorijiy investorlarni jalb qilish bo'yicha ko'rilayotgan choratadbirlar raqobat muhitini yaxshilash va bank sektorini yanada rivojlantirishga xizmat qilmoqda.

FOYDALANILGAN ADABIYOTLAR RO‘YXATI

1. O‘zbekiston Respublikasi Prezidentining 2020-yil 12-maydagi “2020 — 2025-yillarga mo‘ljallangan O‘zbekiston Respublikasining bank tizimini isloh qilish strategiyasi to‘g‘risida” PF-5992-son farmoni.

2. www.lex.uz

3. www.cbu.uz

ANTHROPOCENTRIC PARADIGM OF HUMANITARIAN THEORY

Ergasheva Baxtiniso

2nd course magistrate Department of English Linguistics, Karshi State University

bekzodnarziyev01101991@gmail.com

ABSTRACT

In modern linguistics the development of language is really connected with the human cognition. This article is dedicated the main concept of cultural linguistics – “concept”- and its key importance for learning and understanding language . It is mainly focused on linguistic personality, culture and cognitive linguistics.

KEYWORDS: *anthropocentric paradigm, metaphors, cultural linguistics, concept, human consciousness, lexical lacunae.*

INTRODUCTION

The key significance of modern linguistics is an anthropocentric language which helps to the arrival of an anthropocentric paradigm. In the anthropocentric paradigm a person in a language and a language in a person is examined. Due to I.A. Bedouin de Courtenay, “language exists only in individual brains, only in souls, only in the psyche of individuals or individuals that make up a given linguistic society”. It means that a human acquires a knowledge from the world through awareness of himself, his ideal and material activity in it. For example, metaphors such as: a friend is a treasure, the ears of the wall, the eye of the tree, mother nature, the fire of love, love wine, a stone heart, the light of life, an old flame. In the process of emergence of the anthropocentric paradigm, the focus on linguistic analysis is on the person and his existence in culture that is the linguistic personality in all its variety. The language as

a product of human activity is the outcome of the dynamics of a person view and shows the inner worlds presented in different ways by using linguistic resources.

MATERIAL AND METHODS

The basic branches of modern linguistics in the anthropocentric paradigm are cognitive linguistics and cultural linguistics. The concept is the smallest unit of cognitive linguistics. The main concepts of cognitive linguistics are the concept of data and its processing by the human sense or intellect. The structure and function of the concepts are really connected with people consciousness and linguistic forms. In this procedure some fields such as cognitive linguistics, cognitive psychology and cognitive sociology tries to find the answers of the questions dealing with the organization of human consciousness, the ways of understanding the world by a person, getting knowledge, and the formation of the inner mental space. Cultural linguistics is one of the independent brunch of linguistics, which took shape in the 90s of the XX century. The word “cultural linguistics” came into the last decade in relation with the investigation of the phraseological school headed by V.N. Telia, works by Yu.S. Stepanova, A.D. Arutyunova, V.V. Vorobyova, V.M. Shaklein, V.A. Maslova and other scientists. If culturology studies the structure, development, characteristics, coming into existence or going out of existence of the culture itself, linguistics examines the forms of the language, culture in dialogue, interaction and the specific or general features of the language.

The term “concept” was used by S.A. Askoldov-Alekseev in 1928. Concept is a product of mental process, namely the outcome of human consciousness. Concepts are not only thought, but also experienced. The classification of the concept can be diverse:

- 1) by the type of reflected knowledge, they distinguish mental pictures, schemes, hyperonyms, frames, insights, scenarios, etc.
- 2) in terms of linguistic objectivity for a person, concepts can be divided into:
 - a) verbalized having regular language means of expression in the system regularly implemented in the communicative process in a given language form.

b) non-verbalized, not having regular, standard means of linguistic objectification in the language system or having.

There are various concepts which only exist in one nation and may not be translated in other language. We can call such kind of concepts as a lexical lacunae. For example, uzbek people have some lexical lacunae in order to show the signs or symbols of their culture- “paranji”, “taka”, “patir”, “sumalak”, “ko‘rpacha”, “jamalak”, “do‘ppi”, and etc. In other nations we could not come across such kind of words.

The main areas of modern linguistics within the anthropocentric paradigm are cognitive linguistic and cultural linguistics. The key concepts of cognitive linguistics are the concept of information and its processing by the human mind; concepts of knowledge structures and their representation in human consciousness and linguistic forms. Cognitive linguistics studies how language is represented in the mind , how it is learned and used , how it changes, the universe, and the rest. Yes, cognitive linguistics is known for work on meaning in general, and metaphor in particular. According to Lakoff and Johnsons’ view point “The essence of metaphor is understanding one kind of thing in terms of another”. We can express, imagine or see something by another one. Metaphors help us to decorate our speech more colourfull and meaningfull. Metaphors can make our words come to life, and often, we can use a metaphor to make our subject more relatable to the reader or to make a complex thought easier to understand. They can also be a tremendous help when we want to enhance our writing with imagery. As a common figure of speech, metaphors turn up everywhere from novels and films to presidential speeches and even popular songs. When they’re especially good, they’re hard to miss. The following examples help us for understanding what is methapor and in what way they are appeared in our language:

One of the most famous examples of metaphor in the English language comes from William Shakespeare’s *As You Like It*. In it, the playwright writes:

All the world's a stage, And all the men and women merely players.

Shakespeare is comparing the world to a stage by saying one is the other. However, he doesn't believe the world is a literal stage; the comparison is rhetorical. By comparing the world to a stage, and the people in the world as players on it, he is inviting us to think about the similarities between the two, and by extension, the meaning of human nature and our place in the world.

At the stage of my analysis, we shall analyze the source domains of the given target domain conveys. For this purpose we use the materials of explanatory and encyclopedic dictionaries:

All the world is a stage. [5, 1]

The world – 1) all of the living human inhabitants of the earth; 2) the concerns of this life as distinguished from heaven and the afterlife; 3) all of your experiences that determine how things appear to you; “his world was shattered”; “we live in different worlds” 4) the third planet from the sun, the planet we live on; 5) a part of the earth that can be considered separately, the outdoor world or the world of insects;

A stage – 1) a large platform on which people can stand and can be seen by an audience; 2) a section or portion of a journey or course; 3) any scene regarded as a setting for exhibiting or doing something; 4) a specific identifiable position in a continuum or series or especially in a process; 5) any distinct time period in a sequence of events;

We can see from the definitions, they have some similar background the source domain is “the world” which is the main meaning, and as a result of it the target domain “a stage” appeared.

Metaphors work best when they connect abstract concepts to something common that readers already understand well. For example, in the Einstein quote, abstract disciplines are described as a tangible object in nature to show how they relate to one another.

“All religions, arts, and sciences are branches of the same tree.” —Albert Einstein. [5, 2]

Clearly, Einstein was not talking about literal tree. But he is showing a close relationship between topics by suggesting that they are all part of the same living thing. He also basically raises an interesting question- if art, religion, and science are all branches, what should we call the tree's trunk?

Romeo and Juliet (1597): Shakespeare's tragedy features several metaphors. When Romeo sees Juliet at the beginning of the famous balcony scene, he speaks the iconic line, "But soft! What light through yonder window breaks? It is the East, and Juliet is the sun!" Upon seeing Juliet alight upon her balcony, Romeo uses metaphor to compare her visage to the sun.

Juliet is the sun.[5, 3]

Juliet- 1) the name of girls; 2) the star of Romeo; 3) she can effect or control the heart of beloved one; 4) a girl considered as a source of love or separation or happiness go Romeo;

The sun- 1) the star that is the source of light and heat for the planets in the solar system; 2) any star around which a planetary system revolves; 3) a person considered as a source of warmth or energy or glory; 4) expose to the rays of the sun or affect by exposure to sun;

This is one of the famous metaphors in all of English literature. Obviously, Juliet, is not literally the sun, or Romeo would burn to death. The effect of using metaphor here is similar to the effect of simile, but stronger. Because Romeo does not insert "comparing" words into his line, we get the sense that he is really stunned by Juliet's beauty. She is, for him, just as radiant as the sun.

CONCLUSION

To sum up, the role of human is great in modern linguistics. Because it studies the language through the human consciousness or mental representation. This process helps to understand the main meaning of the language. That's why the human is in the center of the modern linguistics. Any language does not exist without the human. When we know a language we can speak and be understood by others who know that

language. It means that we have the capacity to produce sounds that signify certain meanings and to understand or interpret the sounds produced by others. Everyone knows a language. Even a child is as proficient at speaking and understanding as its parents. The ability to carry out the simplest conversation requires profound knowledge that most speakers are unaware of this. Knowing a language means knowing what sounds are in that language and what sounds are not. This unconscious knowledge is revealed by the way speakers of one language pronounce words from another language. All of these factors tend the investigations to be carried out dealing with the interrelation of language and culture.

REFERENCES

1. Касимова, Н. Ф. (2011). Асимметрия при переводе с вопросительным словом *what* (на материале английского, русского и узбекского языков). Вестник Челябинского государственного университета, (11), 70-73.
2. Stepanov V.N. Provocative discourse of social and cultural communication. Saint Petersburg: Rose of the World, 2003. 263 p.
3. Kasimova, N. F. (2020). The pragmatic aspects of the English interrogatives expressing politeness. *ISJ Theoretical & Applied Science*, 06 (86), 464-468.
4. Касимова, Н. Ф. К исследованию асимметрии лингвистического знака // *International scientific review*. 2016. №14 (24).
5. Lakoff, George and Mark Johnson. *Metaphors We Live By*. Chicago: Chicago UP, 1980.

INGLIZ VA O‘ZBEK FRAZELOGIZMLARINING LINGVOKULTUROLOGIK TAHLILI

Tursunov Mirzohid Ikromjon o‘g‘li

O‘zFA O‘zbek tili, adabiyoti va folklori
instituti kichik ilmiy xodimi

ANNOTATSIYA

Ushbu maqola tilshunoslikning frazeologizmlarni ilmiy tadqiq qiluvchi sohasi ya’ni frazeologiya sohasi haqida bo‘lib, maqolada uning zamonaviy tilshunoslik sohasidagi o‘rni va ahamiyati tadqiq qilingan. Turli konseptlarni ifodalashda frazeologik birliklar uni ravshan, tushunarli va ta’sirchan usulda ifodalashga xizmat qiladi, hamda frazeologizmlar boshqa tillardagi kabi ingliz va o‘zbek tilida ham ushbu xalqlarning o‘ziga xos fikrlash tarzini ko‘rsatuvchi stereotip sifatida ifodalanadi.

***Kalit so‘zlar:** frazeologiya, frazeologizm, kognitiv lingvistika, turg‘un birikma, lingvomadaniy birlik, stereotip.*

Jahon tilshunosligida frazemalar masalasi, ularning struktur-semantik tuzilishidagi o‘ziga xos milliy-madaniy xususiyatlari o‘tgan asrning ikkinchi yarmidan boshlab turli tillar materiallari asosida keng doirada o‘rganib kelinmoqda. Jumladan, XXI asrga kelib frazema masalasini lingvomadaniyatshunoslik doirasida tadqiq qilish, turli xalqlar tafakkurida olamning idrok etilishi va tilda aks etishining noyob, o‘ziga xos milliy usullari bilan bog‘liq bir qator o‘rganilmagan muammolarni o‘rganish kun tartibiga qo‘yilmoqda. Shu o‘rinda, olamning lisoniy manzarasini insonning olam haqidagi tasavvurlar tizimi sifatida o‘rganish maqsadida tilning o‘ziga xos frazeologik birliklarini turli tizimli tillar misolida chog‘ishtirma tadqiq etish masalasi ham nazariy, ham amaliy jihatdan dolzarb ahamiyatga egadir.

Dunyo tilshunosligida frazeologik birliklarni noyob namunalar sifatida o'rganish, qiyosiy-chog'ishtirma, tasnifiy, tavsifiy tadqiqotlar olib borish, shu bilan birgalikda, ingliz va o'zbek tillaridagi frazeologizmlarning semantikasidagi izomorf va allomorf xususiyatlarini aniqlash bo'yicha ilmiy izlanishlarni amalga oshirishga alohida e'tibor qaratilmoqda. Shu sababli har bir tildagi frazeologizmlar o'sha xalq yashab turgan muhiti ta'siri hisobiga boyib borishini ochib berish, ingliz va o'zbek tillaridagi frazemalarni lingvomadaniy aspektda o'rganish zaruriyatini ifodalaydi.

O'zbek tilining frazeologik zaxirasi, shubhasiz, milliy madaniyatning ajralmas qismi, uning *“oltin sandig'i”* sanaladi. Uni o'zbek tiliga qardosh bo'lmagan tillar bilan chog'ishtirma tadqiqi o'zbek frazeologiyasi asosida yotgan boy milliy madaniyatimiz durdonalarini, tilimizning nodir namunalarini jahon ahli e'tiboriga taqdim etish imkonini beradi. Shunday ekan, turli tizimli tillardagi milliy-madaniy xususiyatlarni ifodalovchi frazeologizmlar va ularning lingvokulturologik tahlili bo'yicha qiyosiy aspektda ilmiy tadqiqotlar o'tkazish zarurati mavjud.

XX asrning o'rtalariga kelib dunyo tilshunosligida tillarning struktur, semantik hamda funksional xususiyatlarini tadqiq qiluvchi yangi lingvistik fan yo'nalishlari shakllana boshladi. An'anaviy fonetika-fonologiya, grammatika (morfologiya va sintaksis) kabi klassik yo'nalishlar qatoriga tillarning semantik “dunyosi”ni, funksional xususiyatlarini o'rganuvchi, o'rgatuvchi leksikologiya, stilistika kabi sohalari qo'shildi¹.

Leksikologiya so'zlarning etimologiyasi, semantikasi, yangi so'zlarning yasalishi, paydo bo'lish usullari, o'zga tillardan o'zlashtirish darajasi, leksik birliklarning paradigmatic munosabatlarini o'rganish bilan bir qatorda tillardagi o'ziga xos shakllangan turg'un so'z birikmalarini ham o'z obyekt sifatida tadqiq qila boshladi. Turg'un so'z birikmalari ham tildagi har qanday mustaqil so'z kabi tayyor

¹ Кунин А.В. Основные понятия английской фразеологии как лингвистической дисциплины и создание англо-русского фразеологического словаря: Дисс. док. филол. наук. - Москва, 1964. -229 с.

holda qo‘llaniladigan, o‘z ma’no va struktur xususiyatiga ega bo‘lgan lug‘at boyligining to‘laqonli birligi sifatida talqin etila boshladi.

Frazeologiyaning paradigmatic ko‘rinishlari barcha tillarga xos bo‘lgan universal xarakterga ega. Misol uchun, turli tizimli tillarga xos bo‘lgan ingliz, rus va o‘zbek tillarida “o‘lmoq” leksik ma’nosini ifodalovchi qator frazeologik iboralarning bir-biri bilan **sinonimik** munosabatda bo‘lgan holda mavjudligini ko‘rish mumkin:

O‘zbek tilida: olamdan o‘tmoq, qazo qilmoq, o‘lmoq, bandalikni bajo keltirmoq

Ingliz tilida: passed away, to be at peace, to die, kick the bucket, depart this life

Rus tilida: уйти в иной мир, закрыть глаза, умереть, отдать богу душу,

Tillardagi frazeologizmlarning bir-birlari bilan **antonimik** munosabatga kirishishi ham ularning universal xususiyatlaridan hisoblanadi.

O‘zbek tilida: oq ko‘ngil – qora ko‘ngil

dunyoga kelmoq – olamdan o‘tmoq

yerga urmoq – ko‘kka ko‘tarmoq

istarasi issiq – istarasi sovuq

Ingliz tilida: loosen one’s purse strings – tighten one’s purse strings

(hamyon iplarini bo‘shatish – hamyon iplarini mahkamlash)

to earn an honest penny – to live by one’s wits

(halol pul topmoq – kimningdir aqliga yashamoq)

old bird– spring chicken

(qari qush – bahorgi jo‘ja)

good faith - bad faith

(yaxshi niyat – yomon niyat)

Rus tilida: работать не покладая рук - работать спустя рукава

красная суббота – чёрная суббота

красив как бог – страшна как смертный грех

Yuqorida tahlil qilingan misollarning frazeologik tizimga xosligi haqidagi fikr-mulohazalarimiz frazeolog olim A.M.Emirova tomonidan ta'kidlangan quyidagi mulohazalar bilan hamohangdir: "Frazeologiyadagi paradigmatic munosabatlarni tahlil qilish natijasida ajralib turadigan guruhlar va birliklar turkumi (frazeologik uyalar, konseptual mikromaydon, sinonimik va omonimik qatorlar) tilning sinxron holatida ko'pincha bitta frazeologik subsistemada bir-biriga o'xshash va kesishgan mikrosistemalar paydo bo'ladi"¹.

Turli tillardagi frazemalarning shakllanish tarixiga nazar tashlaydigan bo'lsak, voqelanayotgan qandaydir ma'nolar, (semalar) ba'zi bir paytda umuman leksik semantik tizim birliklari orqali namoyon bo'la olmasligini ko'ramiz. Ba'zi hollarda esa leksik birlikning ma'no ko'lamining qaysidir qirralariga qo'shimcha sifatida uning konnotativ "dunyosi"ni boyitish uchun xizmat qiladi. Misol uchun, o'zbek tilidagi "*Temirni qizig'ida bos*" iborasining ingliz va rus tillaridagi to'liq ekvivalenti bo'lgan "*Strike while the iron is hot*", "*куй железо пока оно горячо*" frazemalarining "biron ishni qilmoqchi bo'lsang vaqtida qil" umumiy ma'nosini uchala tilda ham bir yaxlit birlik orqali to'liq ifodalash mushkul. Ibora ma'nosini sharhlash orqali uni to'liq tushunish mumkin, bir so'z ma'nosi bu yerda "*ojizlik*" qiladi. (Qiyoslang: *vaqtida, bos, tez*; ingliz tilida: *on time, fast, strike*; rus tilida: *вовремя, быстро, куй* so'zlari ma'nolari bilan yuqoridagi ibora ma'nosini to'la ifodalash mumkin emas).

Xalqlarning tarixiy davrlardagi jamiyat hayotining axloq va an'analar "oynasi" sifatida maqol va matallar, hikmatli so'zlar o'ta qimmatli til birligidir. Ular ma'lum bir "vaziyat"ni ifodalovchi til birligi sifatida kommunikativ funksiyani bajaradi, ya'ni til egalarining ongida ma'lum informativ ma'lumotlarni chaqirishga xizmat qiladi². Qiziq misol sifatida quyidagi maqollarga e'tibor qarataylik: "biror joyni yoki narsani topish maqsadida til orqali so'rab erishish

¹ Эмирова А.М. Некоторые актуальные вопросы современной русской фразеологии. – Самарканд: Изд-во СамГУ, 1972. – С. 89.

² Tursunova N. Ingliz va o'zbek tillaridagi milliy-madaniy xususiyatlarni ifodalovchi frazeologik birliklarning lingvomadaniy tahlili // Toshkent davlat pedagogika universiteti ilmiy axborotlari. – Toshkent, 2021. – №1. – B. 207-213.

mumkinligi” o‘zbek tilida – *So‘rab so‘rab Makkani topibdi*, rus tilida – *Язык до Киева доведёт* (til Kiyevga qadar olib boradi), ingliz tilida – *All roads lead to Rome* (*hamma yo‘llar Rimga olib boradi*) kabi til va dinga bog‘liq maqollar orqali ifodalanishi xalqlarning e‘tiqodidagi din markazlari bo‘lgan shaharlar orqali voqelantirishi nafaqat yangi paremiologik ma‘no keltirib chiqarmoqda, balki tarixiy ma‘lumot berishga ham xizmat qilishi bilan diqqatga sazovordir.

“Ko‘pchilik aralashgan biron ish yaxshi natija bermasligini voqelantiruvchi quyidagi maqol o‘zbeklarda – *qo‘ychivon ko‘p bo‘lsa, qo‘y harom o‘ladi*; ruslarda – *у семи нянек дитя без глаз* – so‘zma-so‘z: *enaga yetita bo‘lsa, bola qarovsiz qolar*; inglizlarda – *too many cooks spoil the broth* – so‘zma-so‘z: *oshpaz ko‘p bo‘lsa, ovqat buziladi*, kabi milliy xususiyatni aks ettiruvchi birliklar orqali ifodalanadi. E‘tibor bering-a, olam manzarasini aks ettirishda quyidagi keltirilgan misollar yuqorida ta‘kidlangan fikrlarimizni isbot qilish uchun yaqqol dalildir.

Xulosa o‘rnida aytish mumkinki, bir qator frazemalar o‘zlarining ma‘no-mazmuni bilan o‘zbek xalqining turfa hayot tarzini ifodalash maqsadida yaratilgan, ularning qo‘llanish ko‘lami shu qadar kengki, bu frazemalarni alohida shakllangan guruhlariga ajratishning iloji yo‘q. Frazemalarning ushbu xususiyatlari ularning til tizimida tutgan alohida maqomini yana bir bor ko‘rsatdi.

FOYDALANILGAN ADABIYOTLAR

1. Ahmedova Odinaxon Abdullajon qizi. “Lingvokulturologiya tilning madaniy fenomeni sifatida”. Xorijiy filologiya til, adabiyot, ta‘lim ilmiy-uslubiy jurnali. 2019. -102-104.
2. Эмирова А.М. Некоторые актуальные вопросы современной русской фразеологии. – Самарканд: Изд-во СамГУ, 1972. – С. 89.
3. Кунин А.В. Основные понятия английской фразеологии как лингвистической дисциплины и создание англо-русского фразеологического словаря: Дисс. док. филол. наук. - Москва, 1964. -229 с.
4. Пермяков Г. Л. Основы структурной паремиялогия. - Москва, 1988г

5. Раҳматуллаев Ш. Ўзбек тилининг изоҳли фразеологик луғати. – Тошкент: Ўқитувчи, 1978. – 405 б.
6. Teliya V.N. Russkaya frazeologiya: semanticheskii, pragmaticeskii i lingvokulturologicheskiy aspekti. - M.: Shkola "Yaziki russkoy kulturi", 1196 – S.222.
7. Tursunova N. Ingliz va o‘zbek tillaridagi milliy-madaniy xususiyatlarni ifodalovchi frazeologik birliklarning lingvomadaniy tahlili // Toshkent davlat pedagogika universiteti ilmiy axborotlari. – Toshkent, 2021. – №1. – B. 207-213.

TELEKOMMUNIKATSIYA TARMOQLARIDA XAVFSIZLIKNI TA'MINLASH MASALASINING DPI ASOSIDAGI YECHIMLARINI TAHLIL QILISH

Dilbar Turgunovna Normatova

Muhammad al-Xorazmiy nomidagi TATU,

“Telekommunikatsiya injiniringi” kafedrası, katta o‘qituvchi

Email: normatova_1972@mail.ru

Annotatsiya: Ushbu maqolada telekommunikatsiya tarmoqlarida mavjud xavfsizlik muammolari, tahdidlar va telekommunikatsiya tarmoqlarida xavfsizlikni ta'minlash masalasining DPI (Deep Packet Inspection) tushunchasi, tarmoqlar orasidagi ma'lumot almashinuvlarida, ma'lumotlarni to'plagan paketlarning ichki strukturasi va turli xususiyatlarini tahlil qilindi.

Kalit so'zlar: DPI, Bypass, Back-End, PCRF, SolarWinds, Ntopng, PRTG, Manage Engine OpManager, Netifyd.

Abstract: In this article, the existing security problems in telecommunication networks, threats and the concept of DPI (Deep Packet Inspection) of providing security in telecommunication networks, the internal structure and various characteristics of the packets that collect data in information exchanges between networks were analyzed.

Keywords: DPI, Bypass, Back-End, PCRF, SolarWinds, Ntopng, PRTG, Manage Engine OpManager, Netifyd.

Аннотация: В данной статье были проанализированы существующие проблемы безопасности в телекоммуникационных сетях, угрозы и концепция DPI (Deep Packet Inspection) обеспечения безопасности в

телекоммуникационных сетях, внутренняя структура и различные характеристики пакетов, собирающих данные при информационном обмене между сетями.

Ключевые слова: DPI, Bypass, Back-End, PCRF, SolarWinds, Ntopng, PRTG, Manage Engine OpManager, Netifyd.

KIRISH

O'zbekistonda DPI (Deep Packet Inspection) tizimlari, telekommunikatsiya tarmoqlarida xavfsizlikni ta'minlash uchun keng qo'llaniladi. Bu tizimlar, tarmoqdagi ma'lumotlarni nazorat qilish va zararli dasturlar va xakerlarga qarshi kurashish uchun yordam berish uchun ishlatiladi.

O'zbekiston Xalqaro aloqalar va telekommunikatsiya qo'mitasi (MICT) DPI tizimlarini qo'llagan holda, tarmoqdagi ma'lumotlarni nazorat qiladi va xavfsizlikni ta'minlaydi. Bu tizimlar, tarmoqda o'tgan har bir paketni o'z ichiga oladi va ma'lumotni tahlil qiladi. Bu tahlil asosida, zararli paketlar aniqlanadi va ularni yo'qotish uchun kerakli harakatlar o'tkaziladi.

O'zbekistonda jamiyat xavfsizligi va tarmoq xavfsizligi mavzulari katta ahamiyatga ega. Hukumat, korxonalar va o'quv markazlari o'zlarining tarmoq xavfsizligi va maxfiylikni saqlash uchun DPI tizimlarini hamda boshqa xavfsizlik texnologiyalarini ishlatishni tavsiya qiladi. Bu, tarmoqdagi ma'lumotlarni himoya qilish va zararli dasturlar va xakerlarga qarshi kurashish uchun zarurdir.

ADABIYOTLAR TAHLILI VA METODOLOGIYA

O'zgaruvchi tashqi ta'sirlar (tarmoq ayrim elementlari xolatlarining o'zgarishlari), tarmoq strukturasi o'zgarishi (tarmoq ayrim uchastkalarining ishdan chiqarilishi va yangilarini ishga tushirilishi) va axborot yetkazishga talablarning qondirish sharoitlarida telekommunikatsiya tarmog'ining normal rivojlanishi va ishlashini ta'minlash mos boshqaruv tizimlari orqali amalga oshiriladi.

Telekommunikatsiya tarmog'ini, shuningdek uning katta qismlarini (ikkilamchi tarmoqlar, quyi tarmoqlar, uzellar, liniyalar va xakozo), o'zaro "xizmat" axborotlari oqimlari (teskari aloqa) bilan bog'langan va tashqi ta'sirlar ostida bo'lgan, boshqarish obekti - OU (boshqariluvchi quyi tizim) va boshqaruvchi qurilmalar - UU (boshqaruvchi quyi tizim) jamlanmasi sifatida qarash mumkin

Xavfsizlikni boshqarish bazaviy elementlariga foydalanuvchilarni autentifikatsiyalash protseduralari, tarmoq resurslariga kirishni tayinlash va xuquqini tekshirish, shifrlash kalitlarini taqsimlash va qo'llash, vakolatni boshqarish va xakozolar kiradi. Ko'p xollarda bu guruxning funksiyalari tarmoqlarni boshqarish tizimlariga kiritilmaydi, lekin maxsus maxsulotlar (masalan, Kerberos autentifikatsiyalash va mualliflash, turli xil ximoya ekranlari, ma'lumotlarni shifrlash tizimlari) ko'rinishida amalga oshiriladi, yoki operatsion tizimlar va tizimiy ilovalar tarkibiga kiritiladi.

Texnikaning ishonchliligi tushunchasining asosi bu raddiya tushunchasidir, texnikaning o'z funksiyalarini bajarilishini davom ettira olmaslik xolatidir. Bu tushuncha nafaqat telekommunikatsiya apparaturasiga tegishli bo'lib qolmasdan, komplekslarga ham, jumladan, telekommunikatsiya liniyalariga (kabelli, radioreleli va boshqalar) ham tegishlidir. Raddiya tushunchasi orqali shuningdek, ikki qutbli telekommunikatsiya tarmoqlarini ishonchliligini baholash maqsadga muvofiqdir. Bu xolda ikki qutbli telekommunikatsiya tarmog'ining raddiyasi deyilganda, uning shunday xolati tushuniladiki, unda tarmoq qutblari orasida o'tkazuvchanlik qobiliyati va aloqa sifati berilgan chegaraviy qiymatdan (talablardan) past bo'ladi.

DPI (Deep Packet Inspection) texnologiyasi yangi zamonaviy texnologiya hisoblanib, IP asosida qurilgan paketli ma'lumot uzatish tarmoqlarida axborot paketlarini chuqur tekshirish va analiz qilish yo'li bilan xavfsizlikni ta'minlash, trafikni boshqarish va xizmat ko'rsatish sifatini nazorat qilish kabi dolzarb muammolarni hal etish maqsadida ishlab chiqildi.

Telekommunikatsiya provayderlari va hukumatlar DPI dan turli kontekstlarda foydalanadilar. Shimoliy Amerika, Evropa va Osiyodagi hukumatlar DPI dan o'z

tarmoqlarini himoya qilish uchun foydalanishdan tashqari, kuzatuv va tsenzura kabi turli maqsadlar uchun foydalanadilar.

Deep Packet Inspection (DPI) - bu biznes va internet provayderingiz (ISP) tomonidan kiberhujumlarni aniqlash va to'xtatish, foydalanuvchi xatti-harakatlarini kuzatish, zararli dasturlarni to'xtatish va trafik turli shakllariga qarshi kurashish uchun muntazam ravishda foydalaniladigan paketli filtrlash turi. DPI IP-trafikni tahlil qilish va boshqarish va tarmoqning ko'rinishini va real vaqtda dastur xabardorligini ta'minlash orqali real vaqt rejimida IP tarmoqlarini himoya qilishni osonlashtiradi [1].

DPI texnologiyasi IP asosida qurilgan barcha turdagi paketli ma'lumot uzatish tarmoqlarida keng qo'llanilishi mumkin. Tarmoqda joylashgan DPI qurilmasi OSI modelining hamma pog'onasiga tegishli bo'lgan barcha turdagi axborot oqimlari tarkibini chuqur tekshiradi.

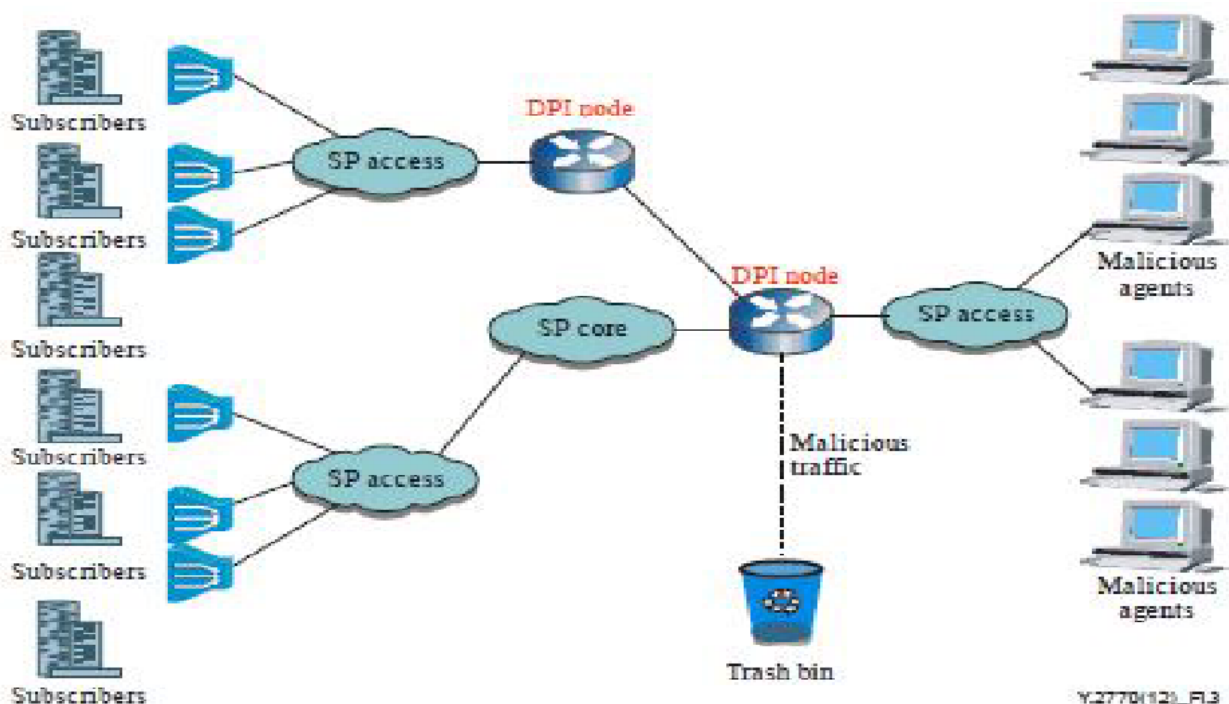

1-rasm. DPI qurilmalarining ishlash prinsipi.

DPI tizimi aloqa operator tarmog'ining chegarasiga qo'yiladi. DPI texnik vositalari quyidagi komponentlardan tashkil topgan:

- ❖ Bypass;
- ❖ Front-End qurilmasi;
- ❖ Back-End qurilmasi;
- ❖ PCRF-serveri (Policy and Charging Rules Function);
- ❖ komponentlar orasida aloqani ta'minlaydigan kommutatorlar;
- ❖ serverlar (qo'shimcha);
- ❖ disk massivlari (qo'shimcha);
- ❖ VAS qurilmasi (Value Added Services – spam va viruslar tekshiruvi) (qo'shimcha). Umumiy sxemasi 1-rasmdagi ko'rinishga ega.

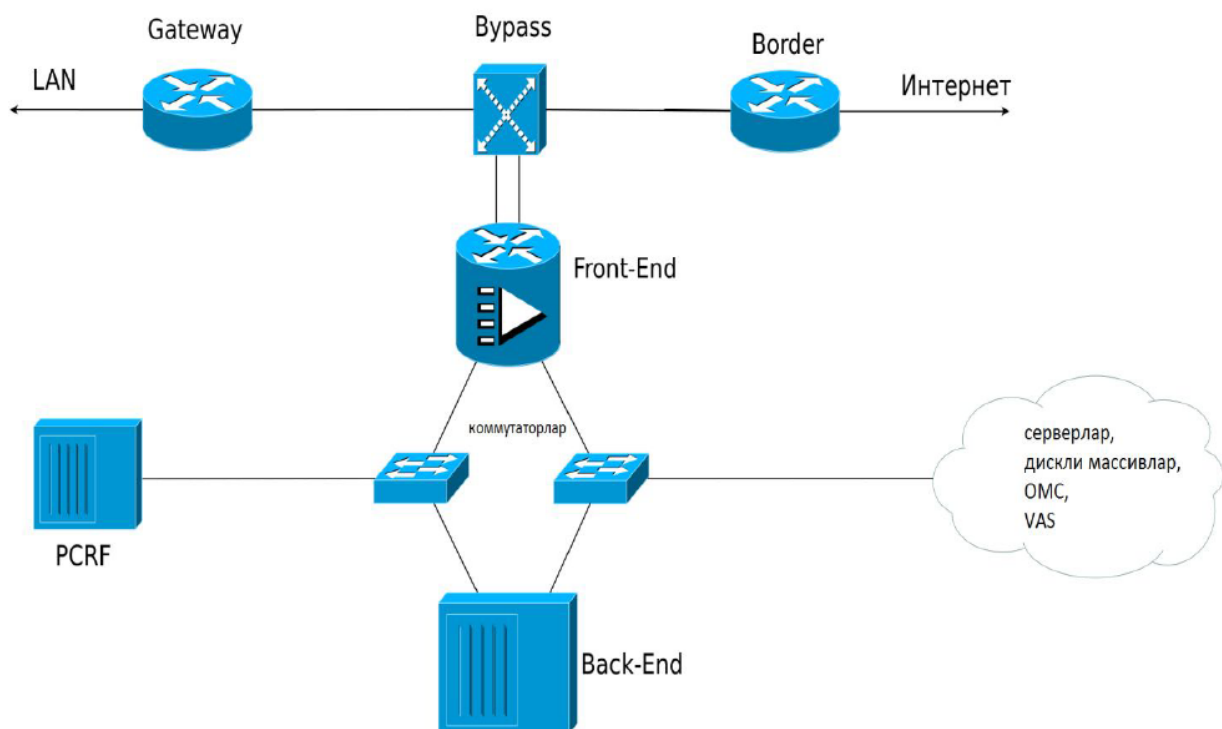

2-rasm. DPI tizimining tipik sxemasi

Birinchi bo'lib tarmoqqa Bypass, keyin esa unga Front-End ulanadi. Bypass ikkita ishlash rejimiga ega:

1. Himoya. Trafik to'g'ri liniyaga o'tib ketadi va Front-End qurilmasiga uzatilmaydi.
2. Ishchi. Trafik Front-End qurilmasiga uzatiladi.

Front-End ishdan chiqqanda, uning portlariga ulangan kabel shikastlanganda, DPI texnik vositalari elektr ta'minotidan uzilib qolganda Bypass himoya rejimiga o'tadi. Bypass elektr yoki optik turda bo'lishi mumkin. Elektr Bypass relega asoslangan bo'lib, mis simlar ulashga mo'ljallangan va ma'lumot uzatish tezligi 1 Gbit/s gacha bo'ladi. Optik Bypass bir necha afzalliklarga ega: ma'lumot uzatish tezligi 10 Gbit/s gacha, trafikni akslantirish imkoniyati yuzaga keladi (trafik to'g'ri kanal bo'yicha ketayotganda uning nusxasi Front-End ga uzatiladi, trafik bilan hech qanday amallarni bajarish imkoniyati mavjud bo'lmasada, statistika olib borish mumkin bo'ladi). Front-End qurilmasida paketlar OSI modelinig kanal sathidan amaliy sathigacha tahlil qilinadi [2].

NATIJALAR

Paketni chuqur tekshirish tarmoq foydalanuvchilari tushunchasini va biznes xavfsizligini sezilarli darajada yaxshilaydi. [Uzluksiz DPI xavfsizlik guruhlariga evristik va xatti harakatlarga asoslangan tahlillarni](#) birlashtirib, paketning butun dastur yuklamasini sinchkovlik bilan tahlil qilish va tekshirish va trafik seanslarini qayta yig'ish orqali xavfli va murakkab hujumlarni aniqlash imkonini beradi.

Uzluksiz DPI tarmoq faolligini aniqlash va trafikni kuzatishda yordam beradi. Natijada, korxonalar shaxsiy ma'lumotlarning tarmoqdan chiqishini to'xtatuvchi va ma'lumotlar sizib chiqishi sodir bo'lganda ogohlantirishlarni oladigan siyosatlarni amalga oshirishi mumkin.

Har yili bozorga yana millionlab IoT narsalar interneti qurilmalari qo'shiladi va ularning aksariyati xavfsizlik-dizayn tamoyillari yordamida ishlab chiqilmagan. Buzg'unchilikdan himoya qilish uchun o'rnatilgan xavfsizlik choralari mavjud emas. Uzluksiz DPI xavfsizlik guruhlarini IoT xavfsizligi masalalari bo'yicha o'rgatish orqali IoT DDoS va botnet hujumlarining oldini olishga yordam beradi.

MUHOKAMA

DPI (Deep Packet Inspection) asosidagi xavfsizlik devori har bir paket mazmuni asosida tarmoq trafigini kuzatuvchi va filtrlaydigan tarmoq xavfsizligi qurilmasidir. Faqat paket sarlavhasi ma'lumotlarini tekshiradigan an'anaviy xavfsizlik devori texnologiyasidan farqli o'laroq, DPI xavfsizlik devorlari zararli trafikni aniqlash va blokirovka qilish uchun har bir paketning butun tarkibini tekshiradi.

DPI xavfsizlik devorlari an'anaviy xavfsizlik devori texnologiyasi tomonidan o'tkazib yuborilishi mumkin bo'lgan zararli dasturlar, viruslar va boshqa zararli trafik turlari kabi tahdidlarni aniqlash va blokirovka qilishda ayniqsa samarali. Ular, shuningdek, ruxsatsiz fayllarni uzatish, tasdiqlanmagan ilovalardan foydalanish va tarmoqdan noto'g'ri foydalanishning boshqa turlari kabi korporativ siyosatlarni buzadigan tarmoq trafigini aniqlashi va bloklashi mumkin. DPI xavfsizlik devorlari cheklovlarsiz emas. Ular resurs talab qilishi mumkin, real vaqtda tarmoq trafigini tahlil qilish uchun katta ishlov berish quvvati va xotirani talab qiladi. Bu, ayniqsa, katta hajmli tarmoqlarda ishlash muammolariga olib kelishi mumkin. Bundan tashqari, shifrlangan trafikning ba'zi turlarini tekshirish qiyin bo'lishi mumkin, bu ma'lum stsenariylarda DPI xavfsizlik devorlari samaradorligini cheklaydi.

DPI xavfsizlik devorlari turli stsenariylarda, masalan, korporativ tarmoqlarda kiberhujumlardan himoyalanih va korporativ siyosatni qo'llashda, josuslik va boshqa xavfsizlik tahdidlaridan himoyalanih uchun hukumat tarmoqlarida va xizmat ko'rsatuvchi provayder tarmoqlarida boshqarish va tarmoq trafigini optimallashtirish uchun ishlatilishi mumkin.

Deep Packet Inspection (DPI) tahlil qilish uchun bir qancha dasturiy ta'minot va vositalar kerak bo'lishi mumkin, chunki DPI tahlili bir tarmoqning xavfsizligini nazorat qilish, tarmoq trafikini ko'rsatish va tarmoqning ishlaydiganligini aniqlash uchun yordam beradi.

Quyidagilar DPI uchun eng mashhur chuqur paketlarni tekshirish vositalarini hisoblanadi:

1. SolarWinds – Network Performance Monitor
2. Ntopng bilan nDPI
3. PRTG bilan Paessler Packet Sniffing
4. Manage Engine OpManager
5. Netifyd

Endi esa bu dasturiy vositalarning tavsifi, afzalliklari va kamchiliklarini ko‘rib o‘tamiz.

1. SolarWinds – Network Performance Monitor

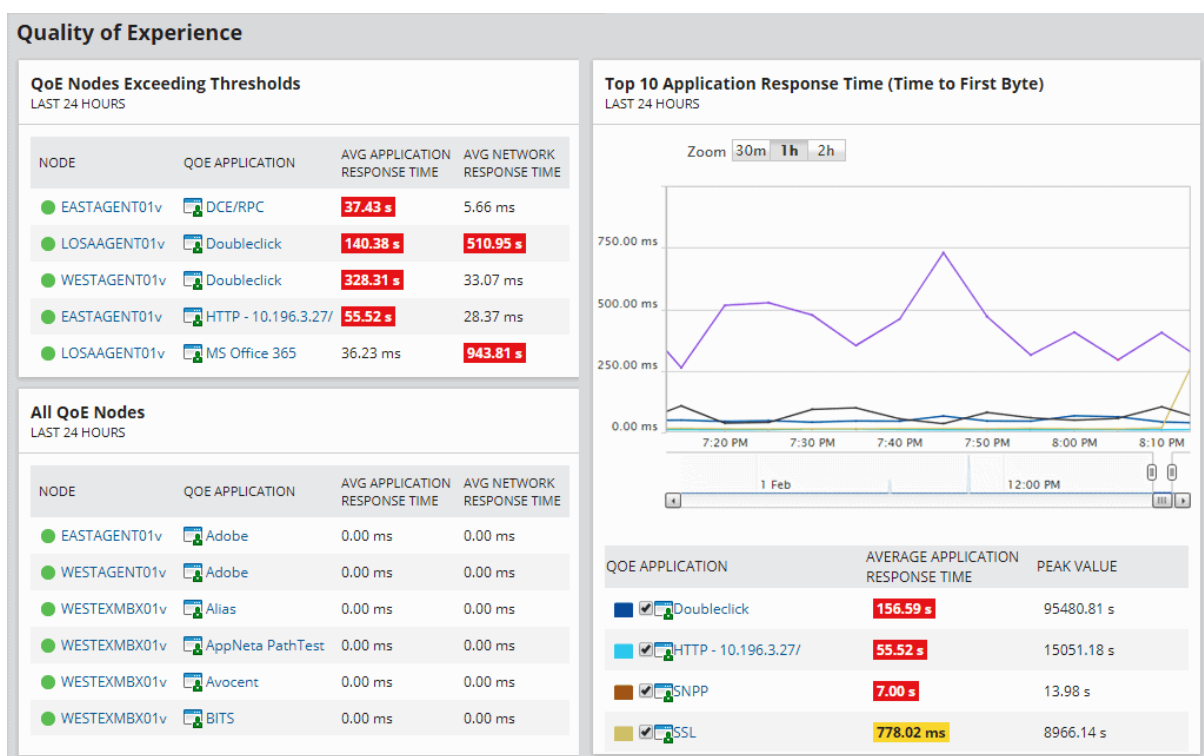

3-rasm. SolarWinds NPM dasturiy vositasi bilan ishlash oynasi

SolarWinds dan "NPM" Network Performance Monitor (tarmoq ishlashi monitori) DPI va tarmoq trafigin tahlil qilishi mumkin.

Ntopng bilan nDPI

The screenshot shows the ntopng web interface for network 10.37.129.2/32. It features a navigation menu with 'Interfaces' selected, a search bar, and tabs for 'Overview', 'Packets', 'Protocols', 'Historical Activity', and 'Traffic Filtering'. The main content area is divided into 'White Listed Protocols' (showing 2 items: Facebook, FacebookChat) and 'Black Listed Protocols' (showing 1 item: Apple). A 'Set Protocol Policy' button is located at the bottom of the main area.

© 1998-2015 - ntop.org
Generated by ntopng Professional v.1.2.2
(r8935)
for user admin and interface bridge:eth1,eth2

14.58 Mbps [15,485 pps]
Uptime: 1 min, 19 sec
4 Hosts 3 Flows

4-rasm. Ntopning dasturiy vositasi bilan ishlash oynasi

Ntop - bu tarmoq monitoringi to'plami. Unda Packet Capture, Traffic Recording, Network Probe, Traffic Analysis va DPI uchun turli mahsulotlar mavjud. NTop dan DPI Ntopng yordamida nDPI tomonidan amalga oshiriladi .

nDPI mashhur OpenDPI-ga asoslangan ochiq manba va kengaytiriladigan DPI kutubxonasi. Tarmoq ma'muri ushbu vositadan ma'lum trafik oqimlarini, xostlarni yoki tarmoq protokollarini bloklash uchun foydalanishi mumkin.

Ammo nDPI faqat kutubxona bo'lgani uchun qoidalarni bajarish uchun u ntopng va nProbe cento kabi boshqa ilovalar bilan ishlatilishi kerak.

Ntopng - bu holat va unumdorlikni ko'rsatish uchun tarmoq interfeysidan trafikni passiv to'plashi mumkin bo'lgan veb-interfeys monitoringi vositasi.

Ntopng va ndpi bilan siz L7 siyosatlarini qo'llashingiz mumkin, masalan, tarmoq quyi tarmog'idagi maxsus ilovalar trafiginini shakllantirish.

Netifyd DPI texnologiyasidan dastur qatlamida paketlarni ochish, HTTPS sertifikatlariga qarash va Youtube, Facebook, Netflix va boshqalar kabi vebsaytlar/lovalarni aniqlash imkonini beradi.

Netifyd trafikni passiv tarzda ushlaydi, ya'ni u trafikni bloklamaydi, filtrlamaydi yoki manipulyatsiya qilmaydi. Netifyd boshqa vositalarga DPI xizmatlarini taqdim etadi. Keyin ushbu trafik paketlari paket oqimlarini aniqlash uchun nDPI protokoli orqali skanerdan o'tkaziladi. **Netifyd orqali (DPI) chuqur paketli tekshiruvni amalga oshirish.** Netifyd -protokol bo'yicha paketlar bo'yicha statistikasi to'plashi mumkin bo'lgan bepul paketlarni yig'ish tizimi. Bu to'liq paketlarni tahlil qilish vositasi emas, balki ma'lumotlarni yig'ish agenti. Siz Netifyd to'playdigan yozuvlarni topshirishni va ularni ma'lumotlarni tahlil qilish tizimiga yuborishni tanlashingiz mumkin.

Netifyd paketlarni ushlaydi, lekin u ma'lumotlarni sharhlash yoki trafikni shakllantirish yoki protokollarni bloklash bo'yicha harakatlarni bajarish uchun tahlil funksiyalarini o'z ichiga olmaydi [2,3].

XULOSA

DPIga asoslangan tarmoq trafigini tekshiruvchi dasturiy ta'minot vositalarini baholashni taqdim etadi.

Bizning tahlilimizga ko'ra SolarWinds NPM trafik tasnifi uchun eng ishonchli yechim hisoblanadi. Uning yuqori darajadagi trafik monitoringi, hujum aniqlash va nazorat imkoniyatlari tarmoqdagi xavfsizlikni oshirishda yordam beradi. DPI tahlilining telekommunikatsiya tarmoqlarida xavfsizlikni ta'minlashdagi o'rni va roli batafsil tahlil qilindi. DPI texnologiyasi tarmoq trafikini batafsil va tafsilotli tahlil qilish imkonini beradi. Bu tahlil jarayoni qo'llanilgan ma'lumot paketlarini yoki paketlarga tegishli metamatematik malumotlarni qayta qurish, qayta tiklash va tahlil qilishdan iborat bo'ladi. Buning natijasida tarmoqdagi har bir paketni xavfsizlik darajasini oshirish, xavfli yo'nalishlarni aniqlash va xavfsizlik cheklovlari uchun muvaffaqiyatli foydalanish imkoniyatiga ega bo'lamiz.

Tarmoq xavfsizlikni ta'minlash uchun DPI asosidagi mavjud yechimlar tahlil qilindi. Bu yechimlar, tarmoqdagi xavfli yo'nalishlarni aniqlash, zararli kodlarni identifikatsiya qilish, trafikni monitoring qilish, xavfli faoliyatni identifikatsiya qilish va tahlil ma'lumotlarini tahrirlash imkoniyatlarini o'z ichiga oladi. Bir necha eng yaxshi DPI dasturiy vositalari (masalan, SolarWinds, Ntopng, ManageEngine, Netifyd) taqqoslandi. Ularning bir-biridan farqli jihatlari, ustunliklari, funktsiyalari, narxlari, qulayliklari tahlil qilindi va foydalanuvchilar tomonidan bildirilgan fikrlar hisobga olindi.

DPI dasturiy vositalari yordamida tarmoqdagi xavfsizlik holatini baholashning qanday amaliy usullari mavjudligi va ularning natijalari tahlil qilindi. Bu baholash, xavfsizlik statistikasi, tahlil ma'lumotlari orqali tushuntirildi. DPI tahlilining xavfsizlik strategiyalarini rivojlantirishga qanday yordam berishi tahlil qilindi. DPI dasturiy vositalari orqali xavfsizlikning keyinchalik oshirilishi, qo'shimcha cheklovlarni qo'yish, xavfli yo'nalishlarga tezroq reaksiya ko'rsatish va xavfsizlik sohalari uchun DPI texnologiyalaridan foydalanish bo'yicha xulosa va tavsiyalar berildi.

ADABIYOTLAR RO'YXATI

1. Hannah Bartus.(2018). Deep Packet Inspection: A Key Issue for Network Security.
In book: Information Technology - New Generations (pp.89-92).
2. Abusukhon A. & Yu, F. R. (2017). A Survey on Traffic Classification and Its Applications to Deep Packet Inspection.
3. Tamer Abuhmed, David Mohaisen, Daehun Nyang. (2008) A Survey on Deep Packet Inspection for Intrusion Detection Systems.
4. Mykola Beshley, Krzysztof Przystupa. (2020). A Software Deep Packet Inspection System for Network Traffic Analysis and Anomaly Detection.

ҚАЗАҚ ТІЛІНДЕГІ ЗАТТЫҢ ҚИМЫЛЫ МЕН АМАЛЫН, ЖАЙ-КҮЙІН БІЛДІРЕТІН СӨЗДЕР ТОБЫ

Миралиева Диана Нұрмуханқызы

Шыршық мемлекеттік педагогикалық университеті

Қазақ тілі және әдебиеті бағытының 2-курс студенті

E-mail: diananurmuxan2@gmail.com

Байкабылов Усербай Әлимханович

Шыршық мемлекеттік педагогикалық университеті

Өзбек тілі кафедрасының оқытушысы

АННОТАЦИЯ

Мақалада қазақ тілінің үлкен бір саласы етістік туралы мәлімет беріледі. Жәнеде етістіктің морфологиялық формалары көрсетіледі.

Кілті сөздер: *Етістік, сөз таптары, морфологиялық форма, күрделі форма, құрылым, түбір.*

ABSTRACT

The article provides information about verbs, a major branch of the Kazakh language. And the morphological forms of the verb are shown.

Key words: *Verb, word classes, morphological form, complex form, structure, root.*

Етістік -заттың қимылын сипаттайтын сөз табы етістік деп аталады. Қазақ тіліндегі сөз таптарының ішіндегі ең күрделі және қарымы ең кең грамматикалық категория. Морфологиялық құрылымы жағынан етістіктер дара етістіктер мен күрделі етістіктер деп аталатын екі салаға бөлінеді. Дара

етістіктер құрылымына қарай түбір етістіктер және жұрнақ арқылы жасалған туынды етістіктер деген екі топқа жіктеледі. Дара етістіктер мысалы: ек, жек, оқы, жаз, кел, аяқта, баста, қолда, арала, сабала, сүйреле, шапқыла, үймеле, кіріс, жуын, айтқыз. Түбір етістіктер деп арнаулы морфологиялық бөлшектері жоқ, демек, қазіргі кезде морфологиялық жағынан түбір және жұрнақ деп бөлшектеуге болмайтындай етістік формалары аталады. Мысалы: аз, ал, айт, алда, арба, ат, ас, аш, ақ, бар, бас, бат, бер, без, бол, бөр, байла, баста, бақырай, де, ез, ер, ес, жет, жала, жыла, же, жел, жебе, жорт, жи, жар, жаз, жүз, жүгір, илан, тасы, тара, тос, тол, тоқы, түс, үр, ұқ, шал, шай, шаш.

Бірақ, өзге түбір сөздер сияқты, етістік түбірі де тарихи дамып отырғандықтан, олардың қатары да бірте-бірте толығып, көбейіп отырған, сол себептен түбір етістіктердің ішінде бұрын ұзақ замандар бойы, туынды сөз есебінде жұмсала-жұмсала келіп, бірте-бірте түбірі мен жұрнағын ажыратуға болмайтындай болып кеткен сөздер бар. Мысалы, жоғарыдағы етістіктердің ішінен: айт (ай+т), алда (ал+да), байла (бау+ла), бақырай (бақ+ырай), жыла (йығ+ла), баста (бас+та), жорт (жоры+т) дегендерді, сондай-ақ тоқта (тоқ+та), тоқыра (тоқ+ыра), болыс (бол+ыс), сөйле (сөз+ле), тула (ту+ла), шегін (шек+ін), шегер (шек+ер). Тәрізді қазіргі шақта түбір саналып жүрген етістіктерді алсақ, жақша ішінде көрсетілгендей, әуелгі түбір сөздер мен жұрнақтардан кейбіреулері деформаланбай-ақ, кейбіреулері деформаланып бөлшектенбейтін түбірлерге айналып кеткен.

Туынды етістіктерге, әдетте, түбірлерден арнаулы жұрнақтар арқылы жасалған етістіктер жатады. Туынды етістіктерді тиісті түбірге және жұрнаққа бөлшектеуге болады, бірақ ол туынды тұлға есебінде қолданыла береді. Мысалы: ой+ла, той+ла, тер+ле, сүр+ле, ем+де, көз+де, тоқпақ+та, іс+те, сын+а, мін+е, мол+ай, ес+ей. Есім негізді етістіктерге етістіктерден өзге сөз таптарынан жасалатын етістіктер жатады, олар арнаулы жұрнақтар арқылы көбінесе зат есімнен, сын есімнен, үстеулерден, еліктеуіш сөздерден, әредік одағайлардан жасалады.

Есімдерден етістік тудыратын жұрнақтар мыналар:

- Ла (-ле, -да, -де, -та, -те) жұрнағы;
- лан (-лен, -дан, -ден, -тан, -тен) жұрнағы;
- лас (-лес, -дас, -дес, -тас, -тес) жұрнағы;
- лат (-лет, -дат, -дет) жұрнағы;
- а (-е) жұрнағы;
- ай (-ей, -й) жұрнағы;
- қар (-ғар, -кер, -гер) жұрнағы;
- ар (-ер, -р) жұрнағы;
- ал (-әл, -ыл, -іл, -л) жұрнағы;
- ық (ік) жұрнағы;
- сы (-сі) және -ымсы (-імсі) жұрнақтары;
- сын (-сін) жұрнағы;
- сыра (-сіре) жұрнағы;
- ра (-ре, -ыра, -іре) жұрнағы;
- ырай (-ірей) жұрнағы;

Тек белгілі бір есімдерден, кейбіреулері тек санаулы ғана есімдер мен етістіктерден туынды етістік жасайтын әрі көне, әрі маңдымсыз жұрнақтар бар.

Оларға мыналар жатады:

- ы, -і (бай-ы, жас-ы, жан-ы, желп-і, кең-і, келк-і, тарп-ы т. Б.)
- шы, -ші
- ан, -ен, -ын, -ін, -н
- ырқа, -ірке
- ырқан, -іркен
- ына, -іне
- қа, -ке, -ға, -ге
- ди, -тый, -ти.

Етістік негізді етістіктер

Бұл салаға етістік негіздерінен арнаулы жұрнақтар арқылы жасалатын туынды етістіктер енеді. Бұл жұрнақтарды семантикалық ерекшеліктеріне қарай екі салаға бөлуге болады. Бірінші тобына өзі жалғанатын етістік негіздерінің мағыналарына амалдың жиілену, еселену, қайталану, үстемелену, солғындау сипаттарын білдіретіндей рең жамайтын жұрнақтар жатады, олар, шартты түрде, амалдың өту сипатын білдіретін жұрнақтар деп аталады.

Екінші тобына өзі жалғанатын етістік негізінің мағынасына амалдың субъектіге қатысын білдіретіндей реңк жамайтын жұрнақтар жатады, олар етіс жұрнақтары деп аталады. Ерекшелігіне қарай, бұл жұрнақтар етіс категориясының арнаулы формалары болып саналады да, етістердің көрсеткіштері делініп танылады.

СӨЙЛЕМНІҢ АЙТЫЛУ МАҚСАТЫНА ҚАРАЙ ТҮРЛЕРІ

Миралиева Диана Нұрмуханқызы

Шыршық мемлекеттік педагогикалық университеті
Қазақ тілі және әдебиеті бағытының 2-курс студенті

Анарбекова Гулжан Азизқызы

Шыршық мемлекеттік педагогикалық университеті
Өзбек тілі кафедрасының оқытушысы

АННОТАЦИЯ

Мақалада сөйлемнің өзіндік ерекшеліктері айтылу мақсатына қарай өзіндік түрлері жайында мәліметтер беріледі

***Кілт сөздер:** Сөйлем, сұраулы сөйлем, хабарлы сөйлем, бұйрықты сөйлем, лепті сөйлем.*

ABSTRACT

The article provides information about the specific features of the sentence depending on the purpose of the speech

***Key words:** Sentence, interrogative sentence, informative sentence, imperative sentence, exclamatory sentence.*

Сөйлем – тілдің грамматикалық заңдылығы негізінде қалыптасқан синтаксистік бірлік, адамдардың қарым-қатынас жасауы үшін жұмсалатын тілдік категория. Сөйлем сөзден, сөз тіркесінен өзіндік коммуникативтік қасиетімен ерекшеленеді. Сөздер мен сөз тіркестері сөйлем құраудың материалы, оның құрамдас бөлшегі болып табылады. Сөйлем предикаттық қатынасты, модальдылықты, біршама аяқталған ойды білдіреді және оның

айтылу интонациясы болады. Предикативтілік сөйлемнің барлығына тән, ал модальдылық әр сөйлемде түрліше көрініс табады, айтушының қатынасын білдіреді. Модальдылық лексикалық және грамматикалық тәсілдер арқылы жүзеге асады, объективті және субъективті болып бөлінеді. Ал интонация сөйлем мүшелеріне қатысты көрініс тауып, ішкі элементтерге сай құбылып отырады. Сөйлемнің мағыналық, құрылымдық ерекшелігін білдіреді. Интонацияның құбылуына сөздердің орын тәртібі, демеуліктер, модаль сөздер, одағайлар, қыстырмалар, қаратпалар, т.б. себеп болады. Жақ категориясы да сөйлемнің негізгі арқауы саналады. Сөйлемнің құрамы, құрылысы, мағынасы әр түрлі келеді.

Хабарлы сөйлемнің негізгі грамматикалық белгілері:

Баяндауыштары негізінен ашық рай формалы етістіктен (немесе осы формаға сипаттас жұмсалатын есімдерден) жасалады. Өзіне тән интонациясы болады. Хабарлы сөйлемдер баяу әуенмен айтылады. Жалаң сөйлемдер бірте-бірте қайырылса, жайылма сөйлемдерде дабы сөйлемнің соңында бәсеңдей түседі. Мысалы, *Түн жым-жырт. Жел де жоқ. Бірақ сәл ғана білінген салқын бар.* сөйлесінің мазмұны әр түрлі болғандықтан, олардың мазмұны сөйлемге қатысқан сөздердің, мүшелердің, әсіресе, баяндауыштардың мағыналық, тұлғалық ерекшеліктеріне байланысты болып келеді.

Сұраулы сөйлем деп біреу я бірдеме жайында білу мақсатымен сұрай айтылған сөйлемді атаймыз.

Сұраулы сөйлем соңына сұрау белгісі қойылады.

Сұраулы сөйлемнің жасалу

Сұраулы сөйлемнің жасалуы:

1. сұраулы сөйлемдер сұрау есімдігі қатысуы арқылы айтылады;
2. сұраулық мағына **ма (ме), ба (бе), па (пе)** және **ше** деген сұраулық шылаулардың қатысуы арқылы да білдіріледі;

3. сұраулық мағына кейде **ғой**, **-ау шылаулары** мен **болар**, **шығар**, **қайтеді** деген көмекші сөздердің және **ә** деген **одағайдың** қатысуы арқылы беріледі;

4. сұраулық мағына сұрау дауыс ырғағының өзі арқылы да беріледі.

Лепті сөйлем деп ерекше көңіл күйіне, сезімге байланысты (*қуану, ренжу, таңдану, аяу, бұйыру* және т. б.) айтылған ойды білдіретін сөйлемді дейміз. Лепті сөйлем ішіндегі сөздер түгелімен (әсіресе баяндауышы) көтеріңкі дауыспен айтылады. Лепті сөйлем соңынан леп белгісі қойылады. Лепті сөйлем ішінде сұраулық мәнді сөздер де аралас келуі мүмкін. Мұндайда сөйлем соңында леп белгісі мен сұрау белгісі қатар қойылады. Егер сұрау мағынасы басым айтылса я сұрау мәнді сөздер бұрын айтылса, сұраулық бұрын (?!) қойылады, леп мағынасы басым айтылса я леп мәнді сөздер бұрын айтылса, лептік бұрын (!?) қойылады.

Бұйрықты сөйлем - қимыл-әрекетке итермелу мақсатында айтылған сөйлем. Бұйрықты сөйлем көбінесе ауызекі тілге тән. Бұйрық мағынасы әр түрлі реңкте білдіріледі: егер бұйыру қатал талап мағынасында жұмсалса, дауыс көтеріңкі айтылады, ал өтініш, тілек мағынасында айтылса, бәсең айтылады. Бұйрықты сөйлемдердің баяндауыштары етістіктің бұйрық және қалау райлары арқылы жасалады:

АНАЛИЗ АРХИТЕКТУРЫ И ТЕХНОЛОГИЙ СЕТИ ДОСТУПА

Мубарак Балтабаевна Абдужаппарова

ТУИТ имени Мухаммада аль-Хорезми, PhD, завкафедры

«Телекоммуникационный инжиниринг»

Email: mubarak_1967@mail.ru

Алевтина Александровна Мурадова

ТУИТ имени Мухаммада аль-Хорезми, PhD, доцент кафедры

«Телекоммуникационный инжиниринг»

Email: a.muradova1982@inbox.ru

Муроджон Музаффарович Мирхосилов

ТУИТ имени Мухаммада аль-Хорезми, магистрант 1-курса

Email: murod.mirkhosilov@mail.ru

АННОТАЦИЯ

В статье представлен анализ архитектуры и технологий сети доступа. Представлены различные схемы построения сетей доступа. Показаны оборудование оптических сетей доступа. Представлена перспективная схема построения сети доступа с использованием оптического оборудования OLT и ONT.

Ключевые слова: *сеть доступа, сплиттеры, технологии xDSL, WDM PON, оборудование OLT и ONT, длина волны.*

ABSTRACT

The article presents an analysis of the architecture and technologies of the access network. Various schemes for constructing access networks are presented. Optical access network equipment is shown. A promising scheme for building an access network using OLT and ONT optical equipment is presented.

Key words: *access network, splitters, xDSL technologies, WDM PON, OLT and ONT equipment, wavelength.*

ANNOTATSIYA

Maqolada abonent kirish tarmog'ining arxitekturasini va texnologiyalarini tahlil qilish keltirilgan. Abonent kirish tarmoqlarini qurishning turli sxemalari keltirilgan. Optik kirish tarmoq uskunalari ko'rsatilgan. OLT va ONT optik uskunalari bilan foydalangan holda abonent kirish tarmog'ini qurishning istiqbolli sxemasi keltirilgan.

Kalit so'zlar: *abonent kirish tarmog'i, splitterlar, xDSL texnologiyalari, WDM PON, OLT va ONT uskunalari, to'lqin uzunligi.*

ВВЕДЕНИЕ

Сеть доступа - совокупность аппаратных средств и кабельных линий от абонента до ближайшего коммутатора. На данный момент на рынке присутствуют различные схемы и технологии построения сетей доступа. Одной из таких технологий является широкополосный доступ по медной абонентской линии - DSL. Преимущество этой технологии в простоте подключения новых абонентов (из числа тех, которые пользуются классической телефонной связью). В этом случае DSL канал сосуществует с PSTN в одной паре, поэтому не требует монтажа новой кабельной линии к абоненту. Наиболее популярной DSL технологией является ADSL. Она в свою очередь по полосе частот и скорости делится на ADSL, ADSL2, ADSL2+.

ЛИТЕРАТУРА И МЕТОДОЛОГИЯ

Наиболее распространены на сегодняшний день гибридные сети, в которых часть пути к абоненту информация проходит по оптическому волокну, другую часть - по медному кабелю. На английском этот термин звучит как FTTx (fiber to the X) - волокно в какую-то точку X.



Рис. 1. Пример сети доступа по технологии ADSL

В точке X оптический сигнал преобразовывается в электрический при помощи медиа конвертера или ONU. В зависимости от того, в какой точке сети установлен последний, различают технологии FTTB (волокно в многоквартирный дом), FTTC (волокно в распределительный ящик), FTTW (волокно до беспроводной точки доступа), и др. Медный участок может быть выполнен как на базе витой пары, так и на базе коаксиального кабеля [1].

Недостатком такой схемы является необходимость питания и обслуживания медиа конвертера, что требует значительных финансовых и временных затрат.

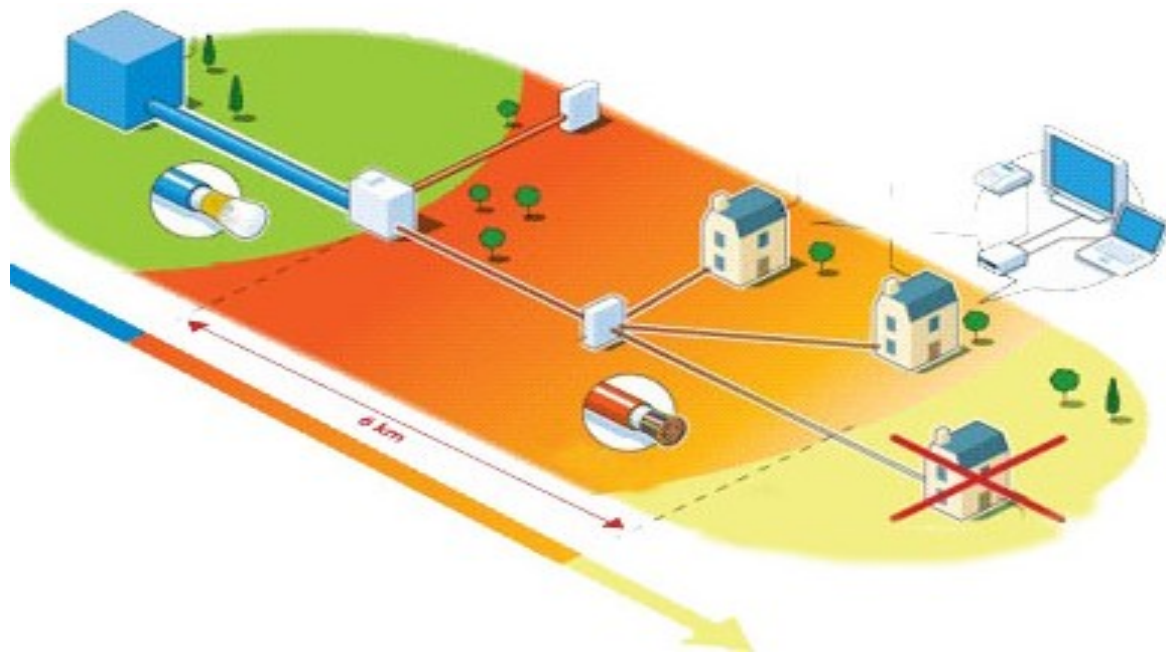

Рис.2. Пример гибридной сети доступа

Наиболее развивающейся технологией сегодня являются пассивные оптические сети, или Passive optical network (PON).

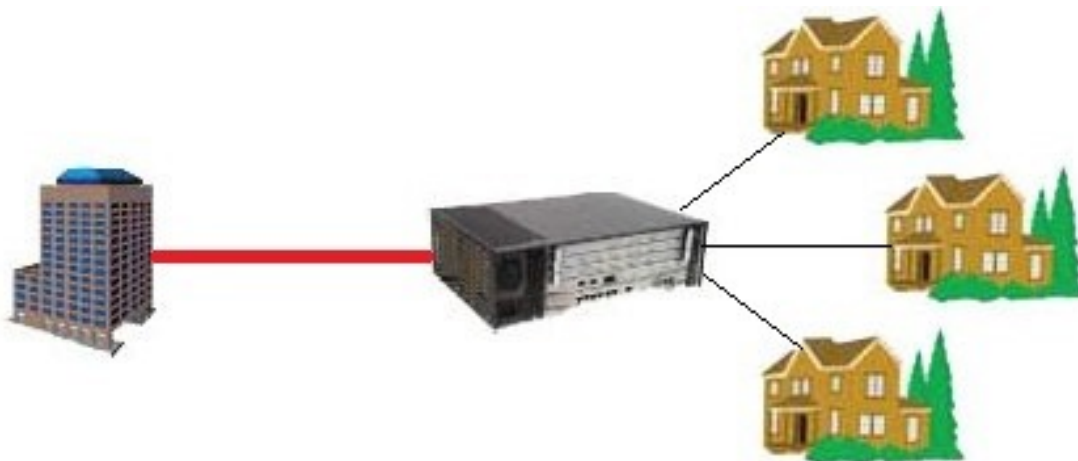

Рис.3. Структура пассивной оптической сети доступа

Рассмотрим основные структурные элементы пассивных оптических сетей:

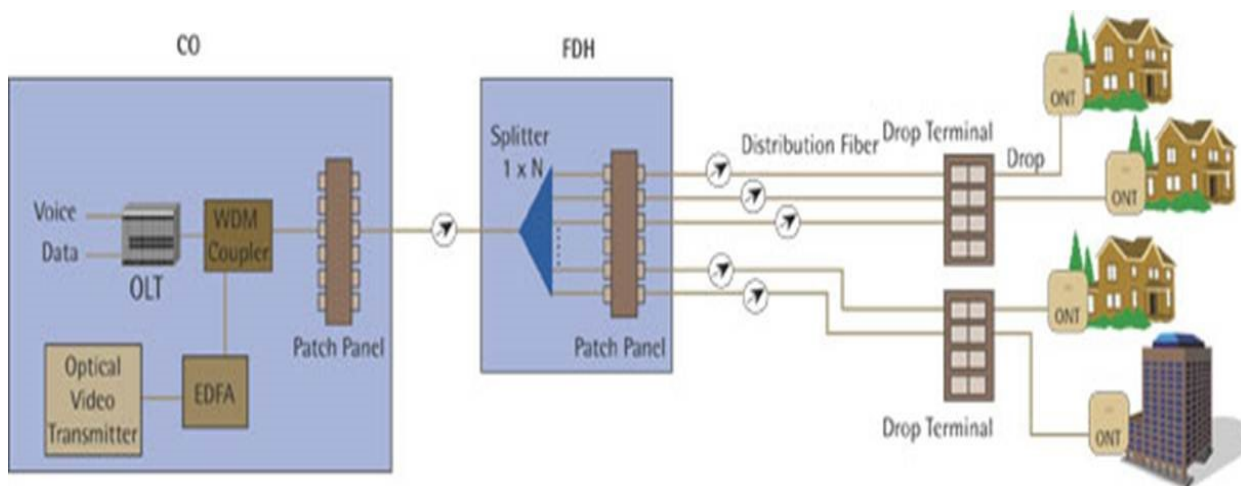

Рис.4. Оборудование OLT и ONT

OLT (optical line terminal) - оптический линейный терминал. Это оборудование, которое устанавливается на стороне оператора и может иметь несколько PON портов (от 4-х и более). К каждому из PON портов, посредством оптического делителя, может быть подключено дерево, включающее до 64 абонентов (для GPON). ONT (optical network terminal) - оптический сетевой терминал. Это индивидуальное оборудование абонента в пассивной оптической сети. Оно устанавливается непосредственно в помещении абонента и к нему может быть подключен ПК, телевизор и IP телефон. В отличие от ONT, ONU ((optical network unit или оптический сетевой блок) - групповое абонентское оборудование. Он имеет несколько портов для подключения абонентов (к примеру, 24 порта Fast Ethernet и 24 порта FXS) [2].



Рис.5. Оптические сплиттеры

Оптический сплиттер это устройство, способное разделить распространяющийся по оптическому волокну сигнал между абонентами. Во всех пассивных оптических сетях кроме WDM PON, сплиттер разделяет только мощность оптического сигнала. В результате на все абонентские устройства поступает вся информация (только разной мощности), распространяющаяся в сети. Абонентское же устройство (ONT или ONU) отфильтровывает и передает абоненту лишь необходимые ему данные. Это пассивное, не требующее

обслуживания и питания устройство. Сплиттер может делить мощность сигнала между 2-мя, 3-мя и более абонентами, вплоть до 64-х. Причем сигнал не обязательно делится поровну между всеми абонентами. При использовании сплиттера 1:2 коэффициент деления может быть: 5/95; 10/90; 15/85 и т. д. Таким образом, при построении PON достигается большая гибкость и масштабируемость [3].

РЕЗУЛЬТАТЫ

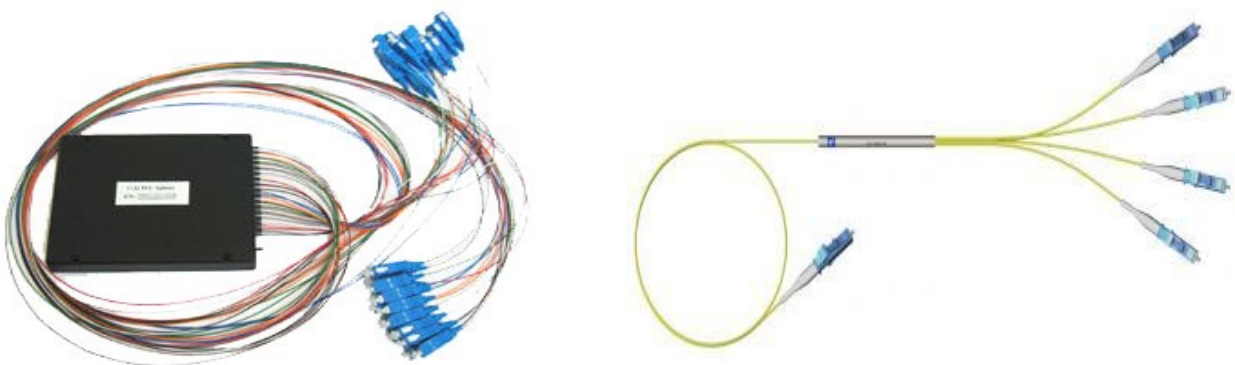
Исходя из вышесказанного, пассивные оптические сети могут использовать следующие топологии: кольцо, шина, дерево. Топология реальных PON зачастую совмещает несколько из перечисленных топологий (например, по городу проходит кольцо, из каждого узла которого выходит дерево). Не стоит забывать и о резервировании “тонких” участков PON, потому как при повреждении основания “дерева” доступа могут быть лишены до 64-х абонентов.



Рис.6. Рабочие длины волн в PON

Пассивная оптическая сеть, в которой передаются видео, данные и голос, использует три рабочих длины волны: 1310 нм, 1490 нм, 1550 нм. Причем: 1490 нм – используется для передачи голоса и данных со стороны оператора до абонента. 1550 нм – используется для передачи видео сигнала от оператора до

абонента. 1310 нм – используется для передачи голоса и данных от абонента к оператору [4].

ОБСУЖДЕНИЕ

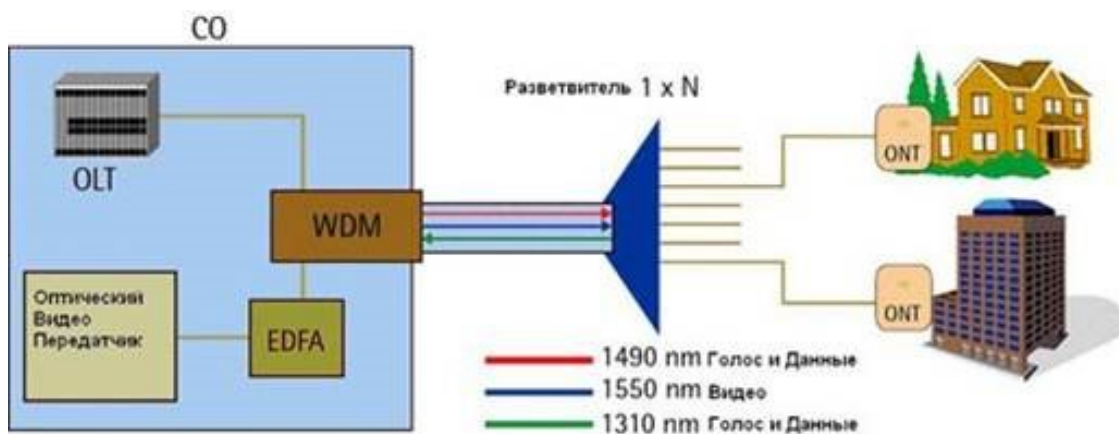
Стоит заметить, что под видео сигналом понимается видео высокого качества (телевизионные каналы, видео по запросу и т.д), поэтому абоненты видео не передают. В случае же, когда абонент разговаривает по Skype, его изображение передается в формате данных, чем обусловлено и соответствующее качество изображения. В случае, если передача видео контента не планируется, для передачи информации в сети используется 2 длины волны: 1310 нм - для передачи голоса и данных от абонента к оператору, 1550 нм - для передачи голоса и данных со стороны оператора до абонента.



Рис.7. Передача информации от оператора к абоненту в PON

Передача информации от оператора к абоненту организована по принципу кабельного телевидения. Как и было описано ранее, OLT передает широкоэвещательный сигнал, который в конечном итоге попадает во все ONT (ONU). ONT (ONU) на основании заголовка пропускает к абоненту только ему предназначенную информацию. Причем, если информация является полезной одновременно для нескольких абонентов (например, несколько абонентов

смотрят один и тот же фильм или канал), то она передается один раз, но поступает ко всем указанным абонентам.

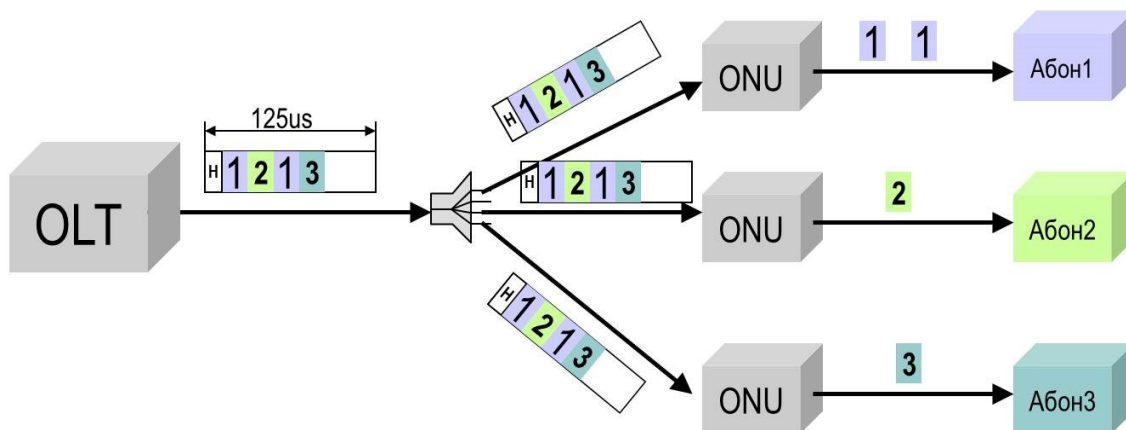

Рис. 8. Передача информации от абонента к оператору в PON

Обратный канал (от абонента к оператору) построен по принципу временного разделения каналов. В этом случае, каждому абоненту предоставляется промежуток времени (timeslot), в течении которого его абонентское устройство активно. ONT второго абонента, находящегося в сети, включается в момент выключения первого, и т.д. Полный цикл опроса всех абонентов занимает всего 125 мкс, в результате чего у пользователей не возникает дискомфорта и складывается впечатление непрерывной работы ONT.

Перспектива развития WDM PON

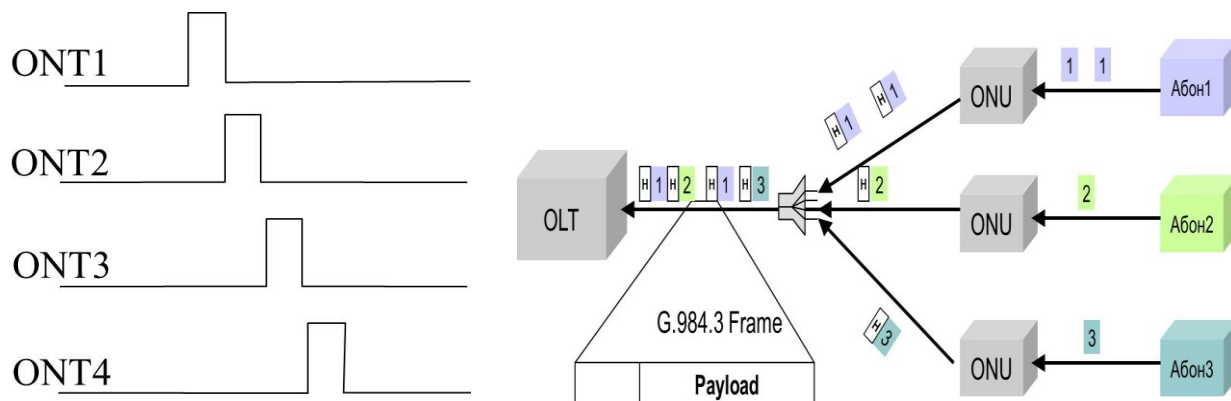

Рис. 9. Структура сети доступа по технологии WDM PON

ЗАКЛЮЧЕНИЕ

WDM PON - технология построения пассивной оптической сети с использованием волнового уплотнения WDM. На сегодняшний день она является одним из основных направлений развития сети доступа и имеет массу модификаций: в зависимости от количества используемых длин волн (DWDM PON и CWDM PON), от схемы построения, а также скорости передачи данных. Новая технология активно развивается и обещает обеспечить высокоскоростной доступ для бизнеса, мобильной сети и FTTH. WDM PON позволяет строить конвергентные сети, совмещающие уже имеющиеся сети с новыми. Это позволяет проводить модернизацию сети, не перестраивая ее полностью. Ниже описана одна из схем построения WDM PON. Оборудование оператора (OLT) располагается в центральном офисе. Оно имеет 8 интерфейсов (фидерных линий), каждый из которых поддерживает скорость 40 Гбит/интерфейс. Каждая из фидерных линий подсоединяется к оптическому волновому сплиттеру и делится на 32 канала. В каждое абонентское устройство (ONT) приходит информация на отдельной длине волны со скоростью 1,25 Гбит/сек. ONT в свою очередь, имеет 4 порта, к которым могут быть подключены 4 абонента. В этом случае, каждый из абонентов получает информацию со скоростью 300 Мб/сек.

ИСПОЛЬЗОВАННАЯ ЛИТЕРАТУРА

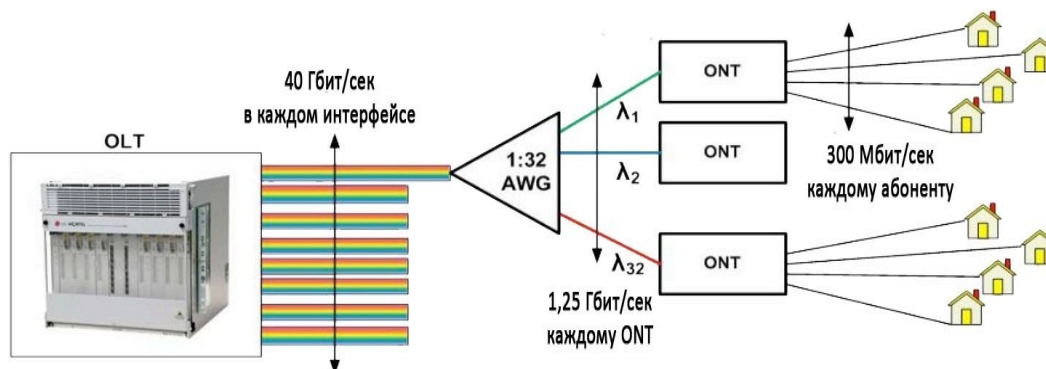
1. Росляков, А.В. (2008). *Сети доступа*. Учебное пособие для вузов. Издательство Горячая линия-Телеком. 96 стр.
2. Парфенов, Ю.А., & Мирошников, Д. Г. (2005). *Цифровые сети доступа. Медные кабели и оборудование*. Учебник. Издательство: Эко-Трендз, 288 стр.
3. Салтыков, А.Р. (2019). *Оптические сети доступа*. Учебное пособие. Издательство Санкт-Петербургский государственный университет телекоммуникаций им. проф. М.А. Бонч-Бруевича. 128 стр.
4. Слепов, Н. (2005). Сети доступа. Основные понятия и оборудование. *Электроника: Наука и технологии*. С. 10-14.

LEKSIK-SEMANTIK MUNOSABATLAR

Abdurahmonova Gulira'no

Jizzax davlat pedagogika universiteti 2-bosqich talabasi

Imamova Gulnora

Jizzax davlat pedagogika universiteti o'qituvchisi

***Annotasiya:** Ushbu maqolada leksik -semantik munosabatlarni tahlil qilish, ularning turlariga qo'shimcha fikr va mulohazalar bildirish, graduonimiya, giponimiya, partonimiyalar haqida umumiy tushunchalar misollar yordamida tahlilga tortilgan*

***Kalit so'zlar:** leksik –semantik munosabatlar, giponimiya, graduonimiya, giperonimik, partonimiya, partonimik, sema va uning turlari*

Tilda leksemalar orasida turli xil munosabatlar amal qiladi. Ba'zi munosabatlar ma'no asosida mavjud bo'lsa, boshqalari orasida shakliy munosabatlar mavjud bo'ladi. Shu boisdan leksemalararo munosabatlarni ikkiga ajraladi

- 1) leksik-semantik munosabatlar;
- 2) leksik-shakliy munosabatlar.

Leksik-semantik munosabat deganda leksemalarning o'zaro ma'no asosidagi o'xshashlik va farqlari tushunilsa, leksik-shakliy munosabat sifatida leksemalarning o'zaro shakl asosidagi o'xshashlik va farqlari e'tiborga olinadi.

Leksik birliklar lisonda turli semantik munosabat asosida har xil paradigma hosil qilgan holda mavjud boladi. Sinonimik, antonimik, graduonimik, partonimik, giponimik munosabatlar ana shunday lisoniy munosabatlardir. Leksik-shakliy munosabatlar sirasida omonimiya (shakldoshlik) va paronimiya (talaffuzdoshlik) hodisalari qaralib, ular bevosita til strukturasiiga daxldor bo'lmaganligi sababli

bizning tahlil obyektimiz sifatida qaralmaydi. Giponimiya-lug‘at boyligidagi leksemalarning pog‘onali (ierarxik) aloqasidan kelib chiqadigan ma’no munosabatlari. Bunday munosabatlarning mohiyati shundaki, torroq tushuncha yoki ma’no ifodalaydigan leksemalar kengroq tushuncha yoki ma’no ifodalaydigan leksemalar bilan tur (giponim) va jins (giperonim) aloqasida boladi, bunday aloqa birlashtiruvchi (integral)semalar orqali amalga oshiriladi. Masalan, lola leksemasining ma’nosi gul leksemasining ma’no tarkibiga kiradi. Xuddi shunday giponimiyaga Hamid Olimjonning “Semurg‘ va Parizod” dostonidan misollar keltiramiz:

Sening yomon dostoning,

Meni tuproq bilan teng,

Qilib uyatga qo‘ydi,

Meni bepichoq sudi

Ushbu parchada tuproq leksemasining ma’nosi yer leksemasining ma’no tarkibiga, kiradi. Shu tarzda davom etamiz;

Yurak bag‘rimni o‘yding,

Meni nomusga qo‘yding

yurak leksemasining ma’nosi tana a‘zolari leksemasining ma’no tarkibiga,

Hovlida bor zo‘r chinor,

Chinor emas u bir or

chinor leksemasining ma’nosi daraxt leksemasining tarkibiga,

Sharti shulkim ot bilan

Go‘yoki qanot bilan

Ot leksemasining ma’nosi hayvon leksemasining ma’no tarkibiga kiradi.

Karnay, surnay chaldirib,

Suyinchilar oldirib

Karnay, surnay leksemalarining ma’nolari cholg‘u asbobi mazmunli ma’no

Tarkibiga kirib giponimik qatorni tashkil etadi.

Baxmal jabduqlar urib,

Suluv qizlarday yurib,
Arg‘umoqlar chopdilar,
Yer va ko‘kni yopdilar
Baxmal leksemasining ma‘nosi mato leksemasi tarkibiga, arg‘umoqlar
leksemasining ma‘nosi esa hayvon leksemasining tarkibiga,
Ilonday chirmashganlar,
Chirmashib tirmashganlar
Ilon leksemasining ma‘nosi zaharli hayvon leksemasining ma‘no tarkibiga,
Yozib borar qulochin,
Go‘yo bir buyuk lochin
lochin leksemasining ma‘nosi qush leksemasining ma‘no tarkibiga,
Sher izidan qaytmaydi
Er so‘zidan qaytmaydi
sher leksemasining ma‘nosi hayvon leksemasining ma‘nosi tarkibiga,
Qush nomli buyuk zot,
Undagi kumush qanot
kumush leksemasining ma‘nosi metal leksemasining ma‘nosi tarkibiga,
Bunda o‘sgan terak,
Boshi osmonga yetgan
terak leksemasining ma‘nosi daraxt leksemasining ma‘nosi tarkibiga kiradi.
Graduonimiya leksemalarning ma‘no guruhlari a‘zolarida u yoki
bu belgining darajalanishi. Bunday darajalanish oppozitsiyaning (zidlanishning)
bir turi deb qaraladi va shu qatordagi bosh so‘zga nisbatan belgilanadi.

Masalan: «yosh» belgisiga ko‘ra (bosh so‘z ajratib ko‘rsatilgan): buzoq, tana
g‘unajin, sigir; qiz, juvon, ayol;

“Belgi” dagi darajalanish asosida: chiroyli, suluv, ko‘rkam, zebo; «siljish
sur‘ati» belgisiga ko‘ra: yurmoq, chopmoq, yugurmoq, yelmoq kabilar. Yana
yuqoridagi dostonga yuzlanib ushbularni keltiramiz.

Go‘zal qizim omonmi?

Sho‘x yulduzim omonmi?

bunda darajalanish sifatida go‘zal leksemasini olamiz va tartibini quyidagicha keltirib o‘tamiz, chiroyli, go‘zal, suluv

Yigit so‘zga boshladi,

Gapni tizib tashladi

shu tarzda davom etamiz, yigit leksemasining darajalanishi yigit, erkak, chol,

Eldagi navqironlar,

Navqiron pahlavonlar

navqiron leksemasining darajalanishi, yosh, navqiron, keksa

Eshigida so‘nadi,

Otashdan kul unadi

eshik leksemasining darajalanishi, darcha-eshik-darvoza,

Bir zo‘r daraxt ko‘rindi,

O‘shanga ko‘zi to‘ndi

daraxt leksemasining darajalanishi, nihol-ko‘chat-daraxt;

O‘rmonlikka yetishdi,

Shivillab pastga tushdi

shivillab leksemasining darajalanishi, pichirlab, shivillab, gapirib, baqirib,

Qarshi olar edilar,

Nazar solar edilar

nazar solmoq leksemasining darajalanishi: ko‘z tashlamoq, nazar solmoq, tikilib

turmoq, qarab turmoq,

Chirqirashib turadi,

Zo‘r kurashni ko‘rardi

chirqiramoq leksemasining darajalanishi, qichqirmoq, chirqiramoq, baqirmoq

Chumchuqlar chirqirardi,

Bulbul yig‘lab turardi

yig‘lamoq leksemasining darajalanishi: ingramoq,singramoq,yig‘lamoq, o‘kirmoq kabilarni keltirib o‘tamiz.

Partonimiya leksemalarning ma’no guruhlarida butun-bo‘lak munosabatlarining ifodalanishi. Masalan, avtomobil (butun) — kuzov (bo‘lak) - motor (bo‘lak) g‘ildirak (bolak) va b.lar. Yana: uy (butun) - xona (bo‘lak) - ayvon (bo‘lak) — koridor (bo‘lak). Bularda avtomobil (birinchi qatorda) va uy (ikkinchi qatorda) leksemalari bosh so‘zlardir. Ayni paytda kuzov (butun) - eshik (bo‘lak) - yukdon (bo‘lak) - oyna (bo‘lak) - bamfer (bolak) qatorida kuzov leksemasi; xona (butun) - oyna (bolak) — eshik (bo‘lak) qatorida esa xona leksemasi bosh so‘z sanaladi.

Ma’lumki, leksemaning ma’nosida borliqdagi voqea-hodisalarning inson ongidagi in’ikosi ifodalanadi, demak, ma’nolar tizimidagi butun-bo‘lak munosabati negizida ham, aslida, borliqdagi butun-bo‘lak munosabatlarini tilda ifodalash zarurati yotadi. Bunga ham Hamid Olimjonning asarlariga yuzlanamiz:

Eshigida so‘nadi,
Otashdan kul unadi
eshik (bo‘lak), uy(butun),
Boshingga bu Parizod,
Balolar keltirdi bot
bosh (bo‘lak),odam(butun),
Yoshim yetmishga bordi
Soch-soqolim oqardi
Soch-soqol (bo‘lak), kishi(butun)
Biladi juda ko‘p sir,
Yashar yuz yil-bir asr
kun, oy, yil (bo‘lak), asr (butun),
Shartim shuki, ot bilan,
Go‘yoki bir qanot bilan
qanot (bo‘lak), qush(butun),
Har yoqqa xabarchilar,

Tili uzun jarchilar
til (bo‘lak), jarchi(butun),
Taajjubda xaloyiq,
Ko‘ziga yosh oldi jiq
ko‘z (bo‘lak),
Boshdan ter quyur edi,
Oyog‘i kuyur edi
oyoq (bo‘lak),
Halqumlari bo‘lib qoq,
Toqatlari bo‘lib yo‘q
Halqum (bo‘lak),
Sari zahar sochardi,
Ham og‘zini ochar edi
og‘iz(bo‘lak),
Tumshug‘ida botmon don
Ko‘zi ichidagi o‘t
Tumshuq, ko‘z (bo‘lak),
Borib dushmaningni top,
Qilich sol bo‘ynidan chop
bo‘yin (bo‘lak)
Shoxi osmonda edi,
Tirnog‘i qonda edi
shox, tirnoq(bo‘laklar),
hayvon (butun) kabilar.

Bu misollarning bosh so‘zlari: uy, odam, asr, qush, jarchi, hayvon kabi leksemalar hisoblanadi va partonimiyaga kiritishimiz mumkin.

Xulosa tarzida shuni aytish lozimki, Tilning lug‘at boyligini tizim (sistema) sifatida o‘rganishda leksemalarning gipo-giperonimik munosabatlariga tayanish muhim ahamiyatga ega: u tabiat va jamiyatdagi narsa-predmetlarning, voqea-

hodisalarning tildagi nomlari bo‘lgan leksemalarning ma’nolarini va shu ma’nolar orqali borliqdagi narsa-hodisalarning o‘zlari haqidagi tushuncha-tasavvurlarni umumlashtirish va farqlash imkonini beradi. Leksemalarning ma’no munosabatlarida darajalanish hodisasining o‘rganilishi ham ko‘p jihatdan ahamiyatlidir: negaki, lug‘at boyligining tizim sifatidagi tavsifini berishda, sinonimlar va antonimlar lug‘atini tuzishda, lug‘aviy birliklarning uslubiy vosita (stilistik figura) sifatidagi qiymatini belgilashda graduonimik tadqiqotlar natijasidan foydalanish mumkin. Partonimiya hodisasini o‘rganish esa lu‘gat boyligi tizimining «sir»larini ochish, so‘z ma’nolarini aniq va to‘g‘ri izohlash nuqtayi nazardan ahamiyatlidir.

FOYDALANILGAN ADABIYOTLAR RO‘YXATI

1. Ne‘matov H, Rasulov R Hozirgi o‘zbek adabiy tili. 108-bet
2. Ne‘matov H, Rasulov R O‘zbek tili sistemasi leksikologiya asoslari T. "O‘qituvchi" 1995. 110-bet.
3. Orifjonova .Sh O‘zbek tilida lug‘aviy graduonimiya. NDA. T. 1996.
4. Qilichev E. Hozirgi o‘zbek-adabiy tili. Ma’ruza matnlari. — Buxoro: «Buxoro universiteti» nashriyoti, 2001, 75—76-b.
5. Narziyeva M. Shaxsni yosh belgisiga ko‘ra atovchi so‘zlar gruppasining ichki klassifikatsiyasi haqida. O‘zbek tilini sinxronik o‘rganish masalalari. - T., 1997
6. Ne‘matov H., Rasulov R. O‘zbek lili sistem leksikologiyasi. - T.: «O‘qituvchi», 1995. I I 1 - 1 2 3 - b.
7. Qo‘chqo‘rtoyev I. So‘zlarning leksik-semantik to‘dalari haqida. //ToshDU ilmiy asarlari 359- chiqishi. - T.: 1969.
8. Baxtiyor Mengliyev Hozirgi o‘zbek tili "Tafakkur bo‘stoni" nashriyoti. T-2018 170-174-bet

XORAZMNING QADIMGI XAROBASI GULDURSUN QA'LA HAQIDA

Sadiyeva Rohat Bahritdinova

Buxoro davlat pedagogika instituti

“Ijtimoiy fanlar” kafedrası o‘qituvchisi

***Annotatsiya:** Vatanimiz tarixida o‘zining alohida o‘rniga ega bo‘lgan Xorazm, qadimdan buyuk davlatchilk an‘analari, asori-atiqalari, katta sivilizatsiya beshiklaridan biri bo‘lganligi ko‘pgina olimlar va arxeologlar diqqatini o‘ziga jalb etib kelgan vohalardan biridir.*

Ushbu vohada joylashgan juda ko‘plab yodgorliklar (Kaltaminor, Tozabog‘yob, Amirobod v.h) qatorida Guldursun qal‘a alohida ahamiyatga ega. Xorazm o‘lkasini o‘rgangan akademik olim S.P.Tolstov o‘zining 1964-yilda nashr etilgan Qadimgi Xorazm madaniyatini izlab kitobida Guldursun qal‘asi haqida talaygina ma‘lumotlarni berib o‘tgan.

***Kalit so‘zlar:** Xorazm, Guldursun qal‘a, S.P.Tolstov, Kaltaminor, Tozabog‘yob, Amirobod*

***Аннотация:** Хорезм, занимающий особое место в истории нашей страны, издревле был одной из колыбелей великих государственных традиций, памятников, великой цивилизации, является одним из оазисов, привлекавших внимание многих ученых и археологов. . .*

Среди множества памятников, расположенных в этом оазисе (Кальтаминор, Тозабогэб, Амирабад и др.), особое значение имеет замок Гульдурсун, в своей книге он дал много информации о замке Гульдурсун.

***Ключевые слова:** Хорезм, замок Гульдурсун, С.П. Толстов, Калтаминор, Тозабогэб*

Annotation: *Khorezm, which has a special place in the history of our country, has been one of the cradles of great state traditions, monuments, great civilization since ancient times, is one of the oases that has attracted the attention of many scientists and archaeologists. .*

Among the many monuments located in this oasis (Kaltaminor, Tozabogyob, Amirabad, etc.), the Guldursun castle is of special importance. In his book, he gave a lot of information about Guldursun Castle.

Keywords: *Khorezm, Guldursun castle, S.P. Tolstov, Kaltaminor, Tozabogyob, Amirabad*

O‘zbek davlatchiligi tarixida o‘zining alohida o‘rniga ega bo‘lgan Xorazm muhim tarixiy voqea sifatida ko‘plab olimlarning e‘tiborini jalb qilib kelgan. Amudaryo va Orololdi hududida yashayotgan xorazmlilar tarixi uzoq o‘tmishga borib taqaladi. Ushbu hududni o‘rgangan akademik olim S.P. Tolstovning izlanishlari diqqatga sazovordir. Olim Xorazmning ko‘pgina madaniy yodgorliklarini (Kaltaminor, Tozabog‘yob, Suvyorgan, Amirobod) o‘rganishda muhim hissa qo‘shdi. Shulardan biri qadimgi Xorazm xarobasi hisoblangan Guldursun qal‘adir. Qal‘a Qoraqalpog‘istonning To‘rtko‘l shahridan 9 km shimolda joylashgan Xorazmning eng yirik qal‘alaridan biri bo‘lib o‘rta asr shaharsozligining go‘zal namunasi hisoblangan. Olim ushbu hududda olib borgan izlanishlari davomida Guldursun qal‘a haqida bir qancha ma‘lumotlarni keltirib o‘tadi, ”Hali Guldursunga yetmasdan shimoli sharq tomonda, ko‘m-ko‘k bog‘lar, kolxozchilarning ko‘rkam qo‘rg‘onchalari ortidan Xorazmning o‘rta asrga mansub eng yirik qal‘alaridan biri- Katta Guldursun viqor bilan qad ko‘tardi. Yaqinlashgan sari, qachonlardir haybatli istehkomning manzarasi tobora kengayib, ulug‘vorroq bo‘lib borardi... Asrlar davomida inson oyog‘i bosmagan, ilgariga qarab intilgan devor to‘siqlari bilan pog‘onalar orqali birlashgan qo‘sh qator burjlarning cheksiz safi; yashirin kuchga to‘la xotirjamligi bilan salobat solib turuvchi o‘n besh metr kenglikdagi ulkan

devorlar kechki osmunda ko'zga tashlanib turar, barxanlar qirrasini to'liqsimon birlashib ketardi.

Guldursunga olib boradiga yo'l ham kishining diqqatini jalb qilardi...yo'l hozirgi Tozabog'yob arig'iga parallel oqqan, qurib qolgan qadimiy kanalning keng o'zani bo'ylab borar, so'ngra tarmoqlanib, ikki tomondan xarobalarni qamrab olardi. Xarobalarning bir tomonida sovxozning bahaybat o'lik qal'aga nisbatan kichik bo'lib ko'rinuvchi bir tekis qurilishlari quloq otgan, ikkinchi tomonda esa keng dala bo'ylab goh u yer, goh bu yerda zamon va odamlar tomonidan vayron qilingan o'rta asr qo'rg'onlaridan qolgan do'nglar- bir zamonlar obod bo'lgan Guldursun "rustagi"ning qoldiqlari qo'qqayib turardi. Yanada g'arbroqda, qadimiy kanal o'zanining narigi tomonida o'rta asr qasri Kichik Guldursunning to'rt devori va burjlari ko'zga tashlanib turar, undan narida sahroga hujum qilayotgan Xorazm kolxozlarining dalava bog'lari olis-olislariga cho'zilib ketgan edi. Guldursunining hashamatli xaroblari to'g'risida son-sanoqsiz afsona va qissalar to'qilgan. Afsonalarga ko'ra, 13-asrda Xorazm xalqining mo'g'ul bosqinchilariga qarshi kurashi aks etgan. Rivoyatga ko'ra, Guliston shahrini mo'g'ullar uzoq vaqt qurshovda ololmay tutib turadi. Shaharda oziqovqat tugay deb qolganda, oqsoqollar maslahati bilan dushmanni chalg'itish rejasi tuziladi. Himoyachilar so'nggi don-dunni bir necha sigirga yedirib, ularni shahar tashqarisiga haydab yubori-shadi. Sigirlarni so'yib yegan dushman ularning ichidan chiqqan bug'doyni ko'rib, hali shaharda oziq-ovqat ko'p ekan, degan xulosaga keladi va qaytib ketish harakatiga tushadi. Biroq, dushman lashkarboshisini qal'a devori tepasidan bir necha bor ko'rib, unga oshiq bo'lib qolgan shoh qizi Guldursun qal'adan tashqariga maktub chiqarib, dushman lashkarboshisini bu sirdan voqif qiladi. Mo'g'ullar shaharga qayta hujum qilib, uni vayron qiladilar. Lashkarboshi esa o'ziga peshvoz chiqqan Guldursunni, "o'z elingga vafo qilmading, menga vafo qilarmiding", deya qatl ettiradi. "Guldursun"da xorazmliklarning yovga qarshi kurashdagi jasorati, yurt uchun mardonavor janglari, mehnatkash va tadbirkorligi ulug'langan, el-yurt xoiniga bo'lgan kuchli nafrat o'z ifodasini topgan.

Biz yuklarimizni tushirish bilanoq, tabiiy, sabrsizlik bilan xaroba tomon yo‘ldik. Darvoza tashqarisida odam yursa adashib qoladigan qorong‘i mudofaa inshootlari orqali o‘tib, baland butalar o‘sgan hamda buzilgan binolarning qum bosgan xarobalari qoplangan keng ichki sahnga chiqdik va bu yerni kesib o‘tib, qum qiyalikdan shimol tomondagi devor ustiga chiqdik. Balandligi o‘n besh metr keladigan bu devordan ko‘z o‘ngimizda sahro oldida tiz cho‘kkan qadimgi Xorazmning sira unutilmas ulug‘vor manzarasi namoyon bo‘ldi. Bu manzara qarshisida hozirgina Guldursun xarobalaridan olgan taasurotimiz ham hech bo‘lib qoldi. Oldimizda bepoyon qum dengizi g‘arb, sharq va shimol tomonlarga yaslanib yotardi. Uzoqlarda, shimoliy ufq shira ko‘rinib turardi. Hamma yerda: barxanlarning qotib qolgan to‘lqinlari o‘rtasida qasrlar, qal’alar, istehkomli qo‘rg‘onlar, katta-katta shaharlarning son-sanoqsiz xarobalari goh bir joyda zich holda to‘planib yotar, goh alohida ajralib turardi. Durbin borgan sari ko‘proq narsalarni ko‘rsatar, ko‘z o‘ngimizda yangi-yangi vayronalar ochilmoqda edi. Bu vayronalarning ba’zilari go‘yo juda yaqinda turgandek tuyulardi, ularning devorlari, darvozalari va burjlari ko‘rinib turardi, uzoqdagi vayronalarning faqat noaniq siluetlarigina ko‘rinardi.

Qal’alarning o‘ziga xos konturlari quydagicha: Dumanqal’a (Tumanqal’a)ning janubiy chekkasidan to‘g‘ri burchak shaklida baland ko‘tariladigan devorlarning qora cho‘zilgan shakli; Jeldikqal’a (“Shamollar qal’asi”) burjining mag‘rur tepasi; shimoli g‘arbda Qavatqal’aning sal ko‘rinib turadigan silueti; shimoli sharqda ulkan barxanlar orqasida qolib, ko‘rinmay ketgan Qumboskanqal’aning sal ko‘zga ilinadigan tepasi; undan narida Teshikqal’aning shinam donjoni (“odam yashaydigan qasr xarobalari”), Burgutqal’aning qudratli istehkomlari va, nihoyat, uzoq-uzoqlarda, shimol tomonda Ayozqal’aning qoyali tepasida yaltirab turgan sarobga o‘xshash xarobalar.

Bundan tashqari, hamma joyda qumlar orasidan qad ko‘tarib turgan behisob nomsiz xarobalar birga qo‘shilib, inson bilan sahro o‘rtasidagi fojiali kurashning ulug‘vor yodgorligini vujudga keltiradi.

Biz qadimgi Xorazm darvozasi ostonasida, noma’lum o‘tmishga olib boradigan yo‘lning boshida turar edik.

Qadimgi o‘lik Xorazm hozirgi zamondagi tirik Xorazmni hamma tomondan qurshab olgandi.”



Guldursun-qal’a devorlaridagi
o‘q shaklidagi o‘q va merlonlar

Olim Guldursun-qal’ani o‘rganar ekan qal’aga oid ma’lumotlarni hech birini e’tibordan chetda qoldirmaydi.

Xorazmning yirik qal’alaridan biri bo‘lgan Guldursun devorlarining umumiy uzunligi 1 klometr ga yaqin, ichki maydoni esa taxminan 6.4 gektar (64 ming kvadrat metr yoki 15,8 akr) ni tashkil qiladi. To‘g‘ri to‘rtburchak tarhli (maydoni 35 ga), shinakli va burjli 2 qator pasxa devori bo‘lgan. Hozirgi O‘zbekistondagi, ”Ellik qal’a vohasi“ tarkibiga kiradi. Oxirgi marta Xorazmshoh Muxammad II (1169, 1200—1220), Xorazmlar imperiyasining mo‘g‘ullar istilosi qo‘liga tushgunga qadar egallagan. Milodiy V asrda noma’lum sabablarga ko‘ra, vayrona holiga kelgan. Taxminan o‘n ikkinchi asr birinchi yarmida qayta tiklanib, xorazmshohlar davlatining dasht chegarasidagi muhim istehkomi hisoblangan. XIII asr boshida mo‘g‘ullar tomonidan butunlay vayron qilingan. Turar joyt qoldiqlari, sopol idish bo‘laklari, mis

tangalar va boshqalar topilgan. Bugungi kunda ham qadimiy navqiron Xorazm o'lkasining hali o'rganilmagan biz anglab yetmagan sirlari talaygina. Oldimizda turgan asosiy vazifamiz esa uni o'rganish va tadqiq etishdir.

FOYDALANILGAN ADABIYOTLAR

1. С.П Толстов. Кадимги Хоразм маданиятини излаб Узбекистон ССР “ФАН” НАШРЕТИ Тошкент. 1964
2. Ducke, Isa; Thoma, Natascha. Usbekistan (de). Dumont Reiseverlag, 2015 — 385 bet. ISBN 978-3-7701-7739-4.
3. Adrianov, Boris V.; Mantellini, Simone. Orolbo'yining qadimiy sug'orish tizimlari: Orolbo'yining qadimgi irrigatsiya tizimlari (en). Oxbow Books, Limited, 31 December 2013 — 38 bet. ISBN 978-1-78297-167-2.

PEDAGOGICAL SIGNIFICANCE OF PATRIOTIC EDUCATION OF YOUTH ON THE BASIS OF AXIOLOGICAL APPROACH

Saidakhmatova Mohtobakhan

is a 1st-level master's student at the Pedagogical

Department of Fergana State University

Mokhtobasaydaxmatova1429@gmail.com

***Abstract:** One of the leading, main components of high spirituality is patriotism. Therefore, they approach and interpret the concept of patriotism from different angles. In our opinion, patriotism means that a person values his motherland and spends his energy and energy for this motherland, regardless of its field. Although this definition does not cover all aspects of patriotism, the definition is correctly understood if the word patriotism is approached in a broad sense. In this article, there are thoughts and opinions about educating young people in the spirit of patriotism.*

***Key words:** youth, patriotism, values, loyalty, concept of homeland, education and training.*

***Аннотация:** Одним из ведущих, главных компонентов высокой духовности является патриотизм. Поэтому они подходят и интерпретируют понятие патриотизма с разных сторон. На наш взгляд, патриотизм означает, что человек дорожит своей Родиной и тратит свою энергию и энергию на эту Родину, независимо от ее сферы. Хотя это определение не охватывает все аспекты патриотизма, оно правильно понимается, если подходить к слову патриотизм в широком смысле. В данной статье есть мысли и мнения о воспитании молодежи в духе патриотизма.*

Ключевые слова: молодежь, патриотизм, ценности, лояльность, понятие Родины, воспитание и воспитание.

INTRODUCTION

The problem of raising the young generation of new Uzbekistan in the spirit of patriotism is one of the urgent issues in the way of the development of our country. Today, due to the global changes taking place not only geographically and geopolitically, but also in all aspects of the life of our society, this problem is gaining special importance. So, let's try to define the problem with questions: What are the goals of modern patriotic education? What topics are covered within the framework of patriotic education? How often are patriotic education classes organized?

The modern geopolitical, social, economic, interethnic situation in Uzbekistan has changed the problem of educating young people in the spirit of patriotism. The main reason for this situation, unfortunately, is the high activity of forms of collective recreation that attract young people not with the idea of the general well-being of the country or with the content of personal growth. Convenience, "democracy", freedom of speech and movement.

The relevance of this problem is related to society's need for patriotic education of young people, which is of particular importance for several reasons:

- the level of awareness of the young generation (often negative) is increasing;
- in addition, the manifestation of "democratization" processes and "free" activities in order to collect all kinds of buzz, jokes and likes for content on social networks that will bring a lot of income. All this, in turn, creates certain difficulties for the young generation to understand the essence of freedom of speech and movement and, as a result, the sense of patriotism itself;
- modern youth did not go through specific situations, schools, or the movement of patriotic education familiar to the representatives of the older generation.

METHODOLOGY AND DISCUSSION OF THE PROBLEM

Folk wisdom, national ideals and ideas, which are the foundation of national consciousness, dignity, and self-respect, should occupy an important place in the educational process. Patriotic beliefs include knowledge combined with a sincere belief in one's own truth. Scientists define patriotic education as "perfect, developed, highly educated, socially active and nationally conscious, deep civic responsibility, healthy intellectual, creative and spiritual qualities, kinship and patriotic feelings, hard work, economic they understand it as "forming a person with intelligence, initiative and hard work". [8, 3 p.].

The great teacher and thinker Ya.A.

Comenius, "they could defend everything they believed to be true and good ... honestly" [3, p. 276].

In addition to feelings and beliefs, activity is needed – this is an important aspect of patriotic education. Patriotic activities include:

- to connect deeply with the people, to participate in their goals and common affairs, to care about their well-being;
- preserving and improving the culture, traditions, customs, rituals of the motherland; compliance with moral standards and rules developed by the people, state laws;
- to have knowledge about the symbols of one's homeland;
- strengthening the statehood of one's people;
- activities aimed at strengthening the belonging of one's country and readiness to protect it;
- knowledge of the history of one's family, people, dependence on the places where one grew up;
- the ability to conscientiously perform one's duties, to work creatively [6, p. 81].

Today, educating the youth of New Uzbekistan in the spirit of patriotism should become the main element of the educational work of educational institutions. Now

let's try to consider several issues related to patriotic education based on national values. What are the goals, forms and methods of organizing the patriotic education of preschool children, schoolchildren and students of vocational colleges, as well as higher educational institutions?

The content of the concept of patriotism in the Union reflects the basic concepts of "Motherland" and "Motherland". The same concepts are related, on the one hand, to a person's attachment to his motherland, and on the other hand, to the socio-economic, political, cultural and other characteristics of each society.

The main principles of patriotism in modern conditions:

- harmonizing the personal importance of patriotism with society;
- directing the education of patriotism based on national values not only to the future, but also to the present;
- development of national identity together with internationalist and tolerance; - to understand the importance of basic concepts such as "Motherland", "Motherland", "People" that determine inclusion of patriotism in the category of socio-spiritual values.

Patriotism is a social and spiritual value of every nation, as well as an integral part of the social and moral formation of a person, and the following can be considered:

- cognitive level (moral or political principle);
- emotional level (moral feeling);
- level of behavior (integrative moral quality).

In determining the sense of patriotism, it is of particular importance to strengthen the connection between the personal significance of patriotism and patriotism with social significance. Love for the country as a high spiritual and moral feeling determines the needs of the society for the needs of the individual, i.e. the patriot.

A patriot is a person who loves his country, is loyal to his country and people, and strives to benefit from his work.

The feeling of patriotism expresses the purely personal attitude of each person to his motherland, to the Motherland, in other words. Love for the country is an object of value relationship, that is, patriotism is an “objective” as well as a “subjective” value. As an objective value, patriotism is considered as a good, true and just phenomenon. As a subjective value, it represents the normative ideas consolidated in public consciousness and culture.

The transformation of national, national and social values into personal values is carried out on the basis of the active activity of the individual. These forms of activity are manifested in various areas of human life. The educational and labor activity of every citizen of the country is of particular importance, during which social experience is shared and the system of this society is mastered.

Patriotic education is a process of mutual relations between pedagogues and pupils, teachers and students aimed at forming and improving the feeling of patriotism, patriotic beliefs and stable norms of patriotic behavior. All manifestations of patriotism are a desire to be useful, to a specific need. Patriotism, like collectivism, includes unity and diversity of personal and social goals, cooperation and human interaction. Therefore, the individual is not only himself

Attention to “I”, but also to other people, is manifested in the desire to interact and benefit. Consequently, it is manifested in a person’s understanding and fulfillment of his patriotic duty to his country and people.

In the context of the concept of patriotism in modern conditions, the unity of the public and personal interests of a person, a citizen, is absolutely unchangeable and irreplaceable.

RESULTS

The goal of educating young people in the spirit of patriotism is to educate a patriotic person who loves his motherland, is bravely devoted to his people, is ready to serve him with his work and protect his interests in the way of creativity and prosperity.

The tasks of educating young people of new Uzbekistan in the spirit of patriotism:

- formation and development of patriotic feelings;
- improvement of patriotic knowledge, belief, personal opinion and character based on national values;
- formation of skills necessary for independent activity of a patriotic nature.

Taking into account the above, it is legal to include the following components in the content of the concept of “patriotism”:

- Love for the motherland, native land, native language;
- to respect the past of one’s country, the traditions and customs of one’s people, to know the history of the country, to understand the tasks facing the country and the duty of patriotism;
- respect for other peoples, their traditions and culture, intolerance of racial and national enmity;
- Striving to strengthen the honor and dignity of the Motherland, respect for the army and readiness to defend the Motherland;
- Willingness to serve the interests of the country, active and conscious participation in labor activities, combining personal and public interests.

The development of children and youth according to standards should include citizenship, patriotism, spiritual and moral, aesthetic, physical, labor and environmental education.

Young generations are tasked with forming systematic knowledge about the place of Uzbekistan in the world geopolitical, economic and cultural space, the importance of the development strategy of New Uzbekistan, its historical place and territorial integrity. In this regard, patriotic, spiritual and moral events are becoming especially relevant.

Patriotic education of preschool children

- Reading a work of oral folk art
- Conducting interviews

- Learning proverbs, poems and songs about the homeland

Education of school children in the spirit of patriotism

- Ceremonial raising of the state symbols flag, singing of the national anthem

- Celebrate national holidays and important dates for the entire country

Holding classes on the topic of “Patriotism”.

- Organization of various circles

Education of students of vocational colleges and HEIs in the spirit of patriotism

- Organization of various actions, teams

- Conducting special promotions

- Introduction of primary military training

CONCLUSION

The main directions of raising children in the spirit of patriotism are as follows:

- family – formation of ideas about family, clan and offspring;

- getting to know social events; formation of knowledge about state history, state symbols;

- getting to know the traditions and culture of one’s people; - formation of knowledge about the motherland.

Before high school, when the child’s interest in the social world and social events is especially active, it is convenient to start systematic patriotic education. [6, 11 p.].

However, it is not enough to consider patriotism only as a socio-historical phenomenon based on specific socio-political and economic characteristics of this or that society. It cannot be denied that there are “natural” foundations of patriotism among young people, which are formed independently of the above factors and characterize certain layers of a person’s spiritual life: love for one’s motherland, love for one’s motherland. Respect for the language, people, traditions and customs, etc.

Naturally, this cannot be determined by the innate features of the psyche, but it is also impossible not to take this factor into account when describing patriotism.

“It’s easier to awaken a sense of patriotism,” N. Moiseyuk says, “if you focus the student’s attention on the real changes taking place in his family, native village, city.” Ladi Therefore, pedagogues lead the student to act only by sharpening his feelings and relying on them” [5, 247 p.]. As a result of the activity, behavioral skills and habits become the norm in the process of repetition. The system of actions, behavior gradually becomes a character trait, becomes a property of a person [5, 247 p.].

LIST OF USED LITERATURE

1. Mirziyoev Sh.M. We will build our great future together with our brave and noble people. – Tashkent: “Uzbekistan”, 2017.
2. Hasanov H.R. “Pedagogical foundations of the interrelationship of disciplines in the formation of a sense of loyalty to the motherland” Monograph. Bukhara: “Durdona”, 2021.
3. Central Asian thinkers about education and human development. “Voice from Mozi”, 1 (25) 2005. Pages 26-28.
4. The most important quality of humanity is love for one’s country.
<https://yuz.uz/uz/news/the-most-important-virtility-of-insanity-is-the-love-of-the-country>
5. No. 140 dated 23.02.2018. On the approval of the concept of educating young people in the military-patriotic spirit. <https://lex.uz/docs/-3571158>

THE IMPORTANCE OF SMALL BUSINESS IN THE FIELD OF THE GREEN ECONOMY

Ulugbek Kadirov Ravshanovich

Tashkent institute of chemical technology,
Faculty of Management and Professional education,
associate professor, department of industrial economy and management

ulugbekkadirov1@gmail.com

Asliddin Umaraliev Fakhritdin Ogli

Tashkent institute of chemical technology,
faculty of management and professional education,

umaraliyev97@mail.ru

ABSTRACT

Due to the urgent need to solve environmental problems, the process of transition to a green economy on a global scale requires the active participation of small and private business entities. This thesis aims to explore and explain the central role of small businesses and private enterprises in supporting sustainable practices, promoting green innovation, and contributing to the overall success of the green economy.

Key words: *Green economy, small business in green economy, environmental sustainability, importance of small business in green economy, support of green economy.*

INTRODUCTION

The global community is facing increasing environmental challenges such as climate change, resource depletion and biodiversity loss. In response, there is a growing consensus on the need to transition to a green economy that prioritizes sustainability, reduces environmental impact, and promotes equitable development. Small business and private business entities, as agile and innovative entities of the economy, have an incomparable place in the implementation of this transition. This thesis examines the multifaceted contribution of small businesses and private enterprises to the green economy. The series of works of the series of political dialogues on "Green" growth and climate change in Uzbekistan detail the priorities of the transition to the "Green" economy:

- Take measures to respond to natural disasters and climate change;
- Sustainable and effective use of natural resources;
- Sustainable and inclusive urbanization;
- "Green" and low-carbon development of industry and economy;
- Support the people and places most affected by the transition;
- Innovations and state "green" purchases;
- Green financing;
- Favorable political environment and effective institutions;

Organizational capacity building and personnel development. Accordingly, Uzbekistan aimed to reduce the carbon consumption of the economy and develop sustainable use of nature, involving the entire population of the country in a long-term process.

METHODS AND ANALYSIS

The government has set the goal of achieving environmental stability of the country in the implementation of the strategy on climate change and the strategy of the transition to the "Green" economy of the Republic of Uzbekistan in 2019-2030. This shift is embedded in the concept of the green economy, an economic

model that prioritizes environmental sustainability. At the heart of this paradigm shift, small businesses and private entrepreneurs play a crucial and multifaceted role in the transition to a sustainable and environmentally responsible economy. At this point, in achieving these results, achieving the following goals will serve as a practical guide for business entities to make rational decisions in the current globalized economy.

- Assessment of the impact of small businesses and private enterprises on environmental sustainability.
- Analysis of the role of small business in the development of green innovations and technologies.
- Assess policy frameworks that support and encourage sustainable practices among small businesses and private enterprises.
- Explore case studies of successful businesses and their contribution to the green economy.
- Analysis of the organization of activities and the scope of influence of politicians, business owners and stakeholders on increasing the role of small business activities in the green economy.

Assessing the impact of small businesses and private enterprises on environmental sustainability is important for promoting responsible business practices and mitigating environmental damage. It involves evaluating the activities, practices and operations of small businesses and private enterprises to assess or identify their impact on environmental sustainability. Our goal in performing this analysis is that it typically includes measurement factors such as energy consumption, waste emissions, water use, and adherence to sustainable practices. The goal is to identify areas where businesses can reduce their environmental footprint, promote environmentally friendly practices, and contribute to long-term environmental sustainability. Small businesses are often more flexible and innovative than large corporations. They can quickly respond to market demands, experiment with new

ideas and technologies. This entrepreneurial spirit can help develop innovative green solutions.

DISCUSSION AND RESULTS

This is why small business is the main topic of this thesis. Small businesses are located in their local communities and regions. They can develop or implement green technologies and practices that address specific environmental issues, such as local pollution or resource depletion, in their areas. In addition, many small businesses experience several changes in their operations due to cost savings, regulatory compliance, and consumer demands. These changes often involve the use of green technologies such as energy-efficient equipment or renewable energy sources. Governments should adopt and enforce environmental regulations that set standards for waste disposal, energy efficiency and other factors related to sustainability. These regulations should and should serve as a basis for ensuring that enterprises comply and meet certain environmental standards. As a suggestion, the government should introduce green certification and labeling to help consumers identify environmentally friendly products and services. Shall support or organize its programs or systems. This can encourage businesses to meet these standards to attract environmentally conscious customers. Because with this, we can somewhat change and promote our specific stereotypes of building a green economy not only within small enterprises, but also in the entire society. Analyzing the activities of successful business entities or the types of activities that have introduced advanced technologies, their study provides valuable insights and lessons. Here are some examples of them:

- Innovative approach;
- Efficiency of resources;
- Regulatory compliance;
- Increasing the level of employment;
- Foresight;
- Reducing the risks of danger;
- Financial stability and many other aspects.

By studying these successful enterprises, organizations and entrepreneurs develop strategies and systematic programs that lead to profitability while contributing to the green economy and environmental sustainability. A word about the role of government or politicians, stakeholders, business owners, they can create a supportive policy framework. These include the development and implementation of policies that promote sustainability, such as tax credits, grants and subsidies for green investments. They can also simplify legal norms, regulatory documents and their basic requirements. They can allocate resources to invest in energy-efficient equipment, renewable energy sources, and other green technologies that reduce environmental impact.

CONCLUSION. All in all, enhancing the role of small businesses in the green economy is a collaborative effort that requires supportive policies, proactive actions by business owners, and community and industry stakeholders requires participation. If these groups work together, they can make meaningful progress toward a more sustainable future.

REFERENCES

1. "Ministry of Economic Development and Poverty Alleviation of the Republic of Uzbekistan, World Bank, Regional Ecological Center of Central Asia, 2022.
2. Saidakhmedovich S. T., Bekhruz U. PROBLEMS OF ECONOMIC DEVELOPMENT OF SMALL BUSINESS IN THE REAL SECTOR //Galaxy International Journal of Interdisciplinary Research. - 2022. - T. 10. – no. 10. – S. 624-628.
3. Dusmatov B.O., Fazilov V.A. INNOVATIVE APPROACHES TO MANAGING THE DEVELOPMENT OF INDUSTRIAL ENTERPRISES. International

journal on economics, finance and sustainable development. No. 3. - 2023. 153-159.

4. Fazilov V.A. MECHANISM OF INNOVATIVE DEVELOPMENT OF SMALL BUSINESS AND ENTREPRENEURSHIP IN THE CONTEXT OF

ECONOMIC MODERNIZATION.// Web of scientists. International scientific research journal. - 2022. 564-566.

5. How to Create Small Business Infrastructure for Manageable Growth. Article by Alicia Butler Pierre. <https://www.eqbsystems.com/create-small-business-infrastructure-part-1-3/>

6. Dusmatov B.O., Fazilov V.A. Strategic Factors for the Development of Small Business and Private Entrepreneurship. // Nexus : Journal of Innovative Studies of Engineering Science (JISES)// Volume: 02 Issue: 05 | 2023, 29-35.

ZOBDAT AL-TAWĀRIḲ-E BĀYSONĠORI IS A MAJOR SOURCE FOR THE PERIOD OF TIMURIDS

Avazov Farrukh Azamat oqli

Junior scientific researcher;

The State Museum of the Timurids History, Tashkent, Uzbekistan

e-mail: farruh_don@mail.ru

Abstract: *This article gives information about known Timurid historian Hāfez-e Abru and his historical essay «Zobdat al-tawāriḳ-e Bāysonḡori», also translations and editions of this source. This historical work is one of the main sources of the reign of Amir Timur and his son Shahrukh.*

Keywords: *Hāfez-e Abru, Sahibkiran, «Diary», source, Timurids, Center of oriental manuscripts, oriental, vakf documents.*

INTRODUCTION. The role of written sources in the study of the history and culture of the Timurids period is incomparable. The main sources in the study of the history of Timurid's are Ghiyas ad-Din 'Alī Yazdī's «Ruznāma-e ghazawat-e Hindustan» (The memoirs of Timur's campaign to India), Neẓām-al-Din Šāmi's «Zafar-nāma», [Mo'in-al-Din](#) Naṭanzi's «Montaqab al-tavāriḳ», Sharaf ad-Din 'Alī Yazdī's «Zafar-nāma», Фасих Аҳмад Хавофийнинг «Мужмали Фасихий», Ahmad ibn Arabshah's «Aja'ib al-Maqdur fi Nawa'ib al-Taymur (The Wonders of Destiny of the Ravages of Timur)», 'Abdal-Razzāq Samarqandī's «Maṭla'-e sa'dayn va majma'-e baḥrayn» (The Rise of the Two auspicious constellations and the Confluence of the Two Oceans), Mīr-Khvānd's «[Rawzat as-safā](#)», Ẓahīr-al-Dīn Mohammad Bābur's «Bābur-nāma», Mirza Muhammad Haidar's «Tarikh-i-Rashidi», and also, three safarnamas (memoires-A.F.) – «Diary of Journey to Samarqand to the Court of Timur» of Ruy González de Clavijo, Ghiyas ad-Din Nakkash's diary of journey

to China and travel memoirs of ‘**Abdal-Razzāq Samarqandī**’ to India, vakf documents and private correspondence period of Timurids and etc. And to this number of sources could be added Timurid’s historian Hāfez-e Abru’s historical essays «Geography» and «Zobdat al-tawāriḡ-e Bāysonḡori».

METHODS. Hāfez-e Abru, Timurid historian known by this *laqab*, whose full name was ‘Abd-Allāh (or Nur-Allāh) b. Lotf-Allāh b. ‘Abd-al-Rašid Behdādini (also Ḳvāfi or Haravi; d. Šawwāl 833/June 1430). He was the author of many historical and historico-geographical works in Persian, which were commissioned by Shahrukh, the Timurid ruler of Herat during the first decades of the 15th century (1409-1449 years – A.F.), and he remains the earliest Timurid historian from eastern Persia whose works have survived. Born in Khorasan but educated in Hamadān, Hāfez-e Abru became a member of Timur’s retinue in the 1380s and regularly attended court gatherings of learned men and literati, where he became renowned as a chess player. He accompanied Timur on several of his campaigns, and after the latter’s death entered the service of his son Shahrukh, to whose court he was attached for the remainder of his life. His role at court, at least under Timur, seems to have been as a boon companion (*nadim*) rather than a functionary, though he did serve for a short time as a government official in Hawiza. He was buried in Zanjān[1].

RESULTS. By the reason Hāfez-e Abru was a close man at the court of Timur and his son Shahrukh, the historical-geographical information that was written to him was more important. Hāfez-e Abru wrote several important historical works.

The first work of Hāfez-e Abru which was dedicated to Sahibkiran Amir Timur’s history was *Dayl-e Zafar-nāma-ye Šāmi*.

Dayl-e Zafar-nāma-ye Šāmi, a continuation of Nezām-al-Din Šāmi’s biography of Timur from 806/1404 up until Timur died in 807/1405, which was completed in 814/1412 on the order of Shahrukh[1]. This brief history is an appendix (*Dayl or Zayl*) to the Nezām-al-Din Šāmi’s work «Zafarnama» [2, 12].

Another masterpiece of Hāfez-e Abru is *Majmu'a-ye Hāfez-e Abru*, a compiled universal history commissioned by Shahrukh in 820/1417-18, incorporating the following earlier works: (a) Bal'ami's translation of Ṭabari's *Ta'rik*, with a continuation by Hāfez-e Abru as far as the year 656/1258; unedited. (b) Rašid-al-Din's *Jāme' al-tawāriḳ* and its continuation by Hāfez-e Abru, extended as far as the year 795/1393[1]. And also «*Dayl-e Zafar-nāma-ye Šāmi*». Some parts of «*Majmu'a-ye Hāfez-e Abru*» had been published by K. Bayoni (1938), F. Tauer and K.M.Maitra (1934)[3, 122].

In his historical-geographical work, Hāfez-e Abru reports about visits of diplomats to Herat in 1409, 1412, and 1417. The present writing work comes to its end with the explanation of events in 1417, but information concerning visits of diplomats from China to Herat in 1419 has been given in his historical essay «*Zobdat al-tawāriḳ-e Bāysonḡori*». Because this source comes to its end with a description of events until 1417, but from the reports of Hāfez-e Abru in his historical essay «*Zobdat al-tawāriḳ-e Bāysonḡori*», we know about the arrivals of Chinese missionaries in 1419 and their visits in many provinces of the state of Timurids. This Chinese diplomatic mission was first put up in Samarkand and then arrived in Herat. From there he had visited in other places of the state Timurids. It is well-known about the visit of one group to Shiraz, where Ibrahim Sultan had governed and another one to Khorezm, where Emir Shah-Malik was ruler. The general number of the relevant diplomatic mission of the state of Timurids in China was more than 500 people, which had been represented by various provinces [3, 122].

In part of a big diplomatic mission in 1419-1422 years, was Ghiyas-ad-Din Nakkash, who had been charged to take notes about everything seen in reality during the visit on the order of Bāysonḡor. His «*Diary*» contains valuable factual materials about China. The «*Diary*» of Giyas-Ad-Din Nakkash exists in science, in the form as was noted in Hafez-e Abru's «*Zobdat al-tawāriḳ-e Bāysonḡori*», and translated into Uzbek language [4].

Hafez-e Abru wrote his third work – «*Majma' al-tawāriḳ [al-soltāni(ya)]*», a universal history to the year 830/1426 on the order of Bāysonḡor Mirza. This major historical source named «*Majma' al-tawāriḳ [al-soltāni(ya)]*» is a collection, which consists of four volumes. The fourth volume of *Majma'* called «*Zobdat al-tawāriḳ-e Bāysonḡori*» was completed from 826/1423 up until 830/1427.

Hāfez-e Abru's famous work by the name of «*Zobdat al-tawāriḳ-e Bāysonḡori*» («Selected chronicle of Bāysonḡor Mirza») was written in the form of universal history. In this book were noted events from the creation of the universe before 1427.

The first three sections concern, respectively, the pre-Islamic prophets, Mohammad and the caliphate, and the dynasties contemporaneous with the Abbasids and the Mongols up to the death of Abu Sa'id. This suggests that there is much duplication of the material. The fourth part, entitled «*Zobdat al-tawāriḳ-e Bāysonḡori*», is the most valuable historical source. It contains a continuation of the history of Timur in the form of what is primarily a revised, expanded and chronologically arranged version of the *Za-far-nāma-ye Šāmi*, followed by Hāfez-e Abru's *Dayl-e Zafar-nāma-ye Šāmi* (supplemented with information from Naṭanzi's *Montaḳab al-tawāriḳ-e Mo'ini*, as well as, probably, the lost *Fotuḡāt-e Mirānšāhi* by Sa'd-Allāh Kermāni) and a continuation of the *Tāriḳ-e Shahrukh(i)* as far as the year 830/1427 [1].

Also this work is given information about the historical geography of the Central Asian region. They are mostly dispersed in the description of historical events, first of all, it is necessary to read and collect information, and then it will be possible to make a systematic analysis of them [2, 12]. Especially, the last part of this book is more important, in which the full history of Amir Timur is illuminated [3, 141].

The manuscripts of «*Zobdat al-tawāriḳ-e Bāysonḡori*» are not enough, and these manuscripts are kept in libraries in England, France, Turkey, Iran, Afghanistan, and Russia [3, 196]. The one of manuscripts of «*Zobdat al-tawāriḳ-e Bāysonḡori*» is kept in the fund of the Center of Oriental Manuscripts named after Abū Rayḡān Bīrūnī under Tashkent State Institute of Oriental studies, № 4078.

DISCUSSION. The information given by Hāfez-e Abru about Amir Timur attracted the special attention of the researchers. For example, he tells a story about the last days of the ruler's life which is missing in the work by Kamal ad-Din 'Abd-al-Razzāk as-Samarkandi. In particular, he writes: "When the amirs gathered at the chamber of the sick Amir Temur, he once, and then twice, winked to the people surrounding him and asked them "What do I mean?" One dared to say, "Your majesty means that there is still a remedy or two". Amir Temur with no signs of irritation, with full submission to the will of God, said that the meaning of his winking was different: "I won't stay with you for more than one or two days. Doctors confirmed that the ruler was right, and some of those who were there, started to scold the doctors for being frank but Amir Temur himself praised them". Hāfez-e Abru added texts from "Zafar-nama" by Shami to the content of his work, thus saving it for descendants. Amir Temur paid much attention to the strengthening of shariat's laws and the direct following of the religion's demands. The main goal of Amir Timur was justice. Information about the irrigation and drainage systems, which were built in Angor district near Samarkand and on top of the Murghab River basin in the period of Amir Timur also, was described in this historical source [3, 196].

The classical translation of Nezām-al-Din Šāmi's «*Zafar-nāma*» translated by Felix Tauer with comments, and in conjunction with Hāfez-e Abru's «*Zobdat al-tawāriḳ-e Bāysonḡori*» printed in 1937 and 1956 years in Prague [5].

Despite the pioneering work of Felix Tauer, much remains to be studied regarding Hāfez-e Abru's use of sources, the full extent of his contribution to the compilations he produced, and the evolution of the texts through their various recensions. His wide-ranging and voluminous corpus of works influenced considerably the compilations of later historians of the Timurid period [1].

In 1934 was printed a book «A Persian Embassy to China, Being an Extract from Zubdatu't Tawarikh of Hafiz Abru» in Lahore by the Indian scientist K.M. Maitra [6]. This book was reprinted in New York in 1970. And, also printed in the

Persian language by Hājī Sayyed Jawādi [7]. This source is not translated into Uzbek language.

CONCLUSION. The *Majma'* is a source of major importance for the reign of Timur and the first half of the reign of Shahrukh. The *Zobdat al-tawārik* served as a primary source for many later works, starting with 'Abd-al-Razzāq Samarkandi's *Maṭla'-e sa'dayn* [1].

The value of the works of Hafiz-Abru is that he widely used materials and quotes from the writings of his predecessors, which now found themselves lost.

REFERENCES

1. Subtelny, M., and Melville, Ch. (2002) *Hāfez-e Abru* / *Encyclopædia Iranica* / <http://www.iranicaonline.org/articles/hafez-e-abru>
2. Buriyev, O. (2016). *Works related to the history of the Timurid kingdom, and geographical information (Central Asia)*. / Amir Temur and the renaissance of the Timurid era in foreign studies / The State History Museum of the Timurids. – Tashkent, *Akademnashr*.
3. *Amir Timur in World History* (2001). Editor: Karomatov, H. Collective authorship: Saidkasymov, S., Ahmedov, A., Ahmedov, B., and others. Completed and revised second edition. Tashkent, *East*.
4. Urinboev, A., Buriyev, O. (1991). *Chinese travel diary of Ghiyasiddin Nakkash*. Tashkent.
5. Histoire des con-quêtes de Tamerlan intitulée *Zafarnāma*, avec des additions empruntées au *Zubdatu-t-tawāriḥ-i Bāysungurī* de Hāfiz-i Abrū, ed. Felix Tauer, 2 vols., Prague, 1937-56.
6. Maitra K. M. *A Persian Embassy to China, Being an Extract from Zubdatu't Tawarikh of Hafiz Abru*, Lahore, 1934; repr., New York, 1970.
7. *Zobdat al-tawārik*, ed. S. K. Hājī Sayyed Jawādi, 2 volumes, Tehran, 1372 Š./1993.

ZAMONAVIY O‘ZBEK OILASI VA OILAVIY NIZOLARNING OLDINI OLISHNING MUHIM STRATEGIYALARI

Babayeva Nazira Asatullayevna

Samarqand iqtisodiyot va servis instituti

o‘qituvchisi

***Annotatsiya:** Maqolada zamonaviy o‘zbek oilasining psixologik xususiyatlari, oilaning o‘zbek mentalligida muqaddasligi, oila siyosati keng yoritib berilgan. Bundan tashqari oilani jipslashtiruvchi vazifalarga ham e’tibor qaratilgan bo‘lib, nizo va oilaviy munosabatlarning oldini olishning muhim texnikasi to‘g‘risida keng yoritilgan.*

***Kalit so‘zlar:** Oila psixologiyasi, oila obro‘si, er-xotin psixologiyasi, oilaning vazifalari, nizo, oilaviy nizolar.*

СОВРЕМЕННАЯ УЗБЕКСКАЯ СЕМЬЯ И ВАЖНЫЕ СТРАТЕГИИ ДЛЯ ПРЕДОТВРАЩЕНИЯ СЕМЕЙНЫХ СПОРОВ

***Аннотация:** В статье широко освещены психологические особенности современной узбекской семьи, святость семьи в узбекском менталитете, семейная политика. Кроме того, было уделено внимание функциям сплоченности семьи, широко освещены важные приемы предотвращения конфликтов и семейных отношений.*

***Ключевые слова:** Семейная психология, семейная репутация, психология пары, семейные задачи, конфликт, семейные конфликты.*

MODERN UZBEK FAMILY AND IMPORTANT STRATEGIES FOR PREVENTING FAMILY DISPUTES

Abstract: *The article widely covers the psychological characteristics of the modern Uzbek family, the sanctity of the family in the Uzbek mentality, and family policy. In addition, attention was paid to the functions of family cohesion, and important techniques for preventing conflicts and family relationships were widely covered.*

Keywords: *Family psychology, family reputation, couple psychology, family tasks, conflict, family conflicts.*

Har bir inson o‘z uyini va oilasini sevadi va qadrlaydi. Axir, uy o‘zining qal’asi hisoblanadi, u erda siz har qanday hayot qiyinchiliklaridan yashirinishingiz mumkin va unda yashovchi, qiyin paytlarda doimo tushunadigan va qo‘llab-quvvatlaydigan odamlar - bu oila. Va har birimiz uchun uning roli juda katta. Zero, insonning barcha birinchi his-tuyg‘ulari va g‘oyalari, u atrofdagi dunyoni endigina anglay boshlagan oila bilan bog‘liq. Oila muqaddas dargoh. Oila shunday ilohiy-mo‘jizaviy maskan-manzilki, uning sha’ni, sizning sha’ningiz, o‘z oilangiz obro‘sigga putur yetkazadigan hatti harakatlardan saqlashga urinamiz. Hayotning lazzati shirin turmushda. Er-xotin inoq , bir-biriga mehr-oqibatli bo‘lishsa bu baxtdir. Zero, zamin yaxshi bo‘lsa nihol beshikast o‘sadi. O‘zbek oilasi, o‘zbek xonadoni shunday qurulganki, unga dunyo xalqlari havasmand desak sira mubolag‘a qilmagan bo‘lamiz.[11.360]

Oila inson uchun muqaddas maskan, kishilik jamiyatining ijtimoiy poydevoridir. Zamonaviy o‘zbek oilalari har bir shaxsda ilk yoshligidan boshlab shakllanadigan insoniy fazilatlar, qadriyatlar, ezgu-istaklar, ming yillar davomida shakllangan o‘zbek halqining qadriyatlari va ma’naviy merosi ravnaqini ta’minlovchi tarbiya maskanidir. Zamonaviy o‘zbek oilalari haqida so‘z yuritarkanmiz, avvalo ko‘z o‘ngimizda ona siymosi shakllanadi...[21]

Oila muqaddasligini ta’minlovchi birinchi omil-ona, ahli ayolning pokizaligi, oqilaligi, mehru-muruvvati, sadoqati va vafodorligidir. Ota-onalar munosabatlarda namoyon bo‘luvchi o‘zaro hurmat, mehr-oqibat, halollik, poklik, mehnatsevarlik, insonparvarlik kabi oily toifadagi qadriyatlar ularning o‘zaro munosabatlarida

uyg'unlasha borib, oilada o'zaro munosabatlar maromini vujudga keltiradi. Zamonaviy o'zbek oilasida ushbu ijtimoiy jarayon yosh avlodning moddiy olam, ijtimoiy turmush haqidagi tasavvurlari, nuqtai nazarlari, tushunchalari, dunyo qarashlari va shrqona odob-ahloq qoidalari va ularga amaliyotda rioya etishning to'g'ri yo'l-yo'riqlarini ko'rsatadi.

Zamonaviy o'zbek oilasi – nafaqat bir yurtning, balki umuminsoniyatning katta siyosati. Aytish kerakki - davlat siyosati. Nega deganda, bashariyatning tirikligi, uzluksizligi – oiladan! Axir oilaning eng birlamchi va bevosita vazifasi, ma'naviyat tili bilan aytganda, muqaddas vazifasi – insoniyatning zanjirini sog'lom va iqtidorli avlodlar bilan ulab borishdan iborat –ku! Bu – hamma millat, hamma davlat, hamma xalqlar zimmasigagi sharafli vazifa. Oila dastlab ikki kishidan barpo bo'ladi. Shaffof irmoqlar biri biriga qo'shib jo'shqin soy, daryolarni tashkil qilgani kabi o'zbeklar uchun katta oilalar urf hisoblanadi. Qo'shgani bilan q'osha qarishni, serfarzand bo'lishni, hamma bolalari yig'ilib kelganda uyi to'ydek bo'lib ketishini, chiroyli qarishni orzu qilmagan o'zbeklar, oila sohiblari topilmasa kerak. [3.7]

Qur'oni karimda, hadislarda ayol – onani ulug'lash kerakligi haqida ko'plab ibratli ko'rsatmalar bor. Ularning hammasi ayol – onaning oilada tutgan o'rnidan kelib chiqib aytilgan, albatta. Negaki, dunyoga yangi kelgan farzand uchun oila – ilk tarbiya maskani, shu muqaddas dargohning ma'naviy – axloqiy muhitini yaratuvchi mo'tabar zotdir.[22]

Momolarimiz o'z cheklariga tushgan bu qutlug' vazifani juda sidqidildan bajarib kelganlar. Ana shu momolar o'gitini eslash, tiklash, rivojlantirish hozirgi kunda oldimizda turgan eng dolzarb vazifalarning bir uchquni desak to'g'ri bo'lar. Qaysi yo'nalishda bo'lishidan qat'i nazar, mamlakat taraqqiyotiga oid hamma dasturlarda millatning yuzi, nozik qalbi, op-nomusi bilan bog'liq ma'naviy qadriyatlarga qayta-qayta murojaat qilinishi, ulardan quvvat olinishi, e'zoz bilan qaralishi bejiz emas. Oila – bashariyat yaratgan bebaho, ma'naviy qadriyatdir. Qalbning iymonli va rahmonliligi yoki, aksincha, bag'ritoshlik va iblislik ham oilada shakllanadi. Onalarimiz bu muqaddas vazifani juda oddiy yo'l bilan, ya'ni odobi, demakki xalq

odobining eng ibtidoiy, lekin umri boqiy, qadri abad qirralari – kattalarga hurmat, kichikka izzat, murosai madora, yulduzga yulduzni moslab yashash kabilarni singdirish, bu fazilatlarni zamonga qarab rivojlantirish, oilaning har bir a’zosi ruhida turg’un qilish bilan o’taganlar. Oqibatda xalqimizga ulug’ farzandlarni etishtirib berganlar. Yuqorida zamonaviy o’zbek oila – nafaqat bir yurtning, balki umuminsoniyatning katta siyosati, aytish kerakki – davlat siyosati, dedik. Shuning uchun ham dunyoda necha xalq , necha xil millat, necha xil mamlakat bo’lsa, ularning nashr etgan behisob adabiyotlari ichida oila, oilaviy munosabatlar, oilaning jamiyatda tutgan o’rni xususida alohida varaqlardan tortib, katta-katta ensiklopediyalargacha, hukumat qarorlari, nizomlardan tortib, kodekslarga uchratish mumkin.[4.15-16]

Zamonaviy o’zbek oilasi muqaddas va buyuk ne’mat hisoblangani uchun ham juda ko’p donishmandlar oilani tuzishni mamlakatni tashkil qilish kabi muhim deb biladilar. Oilaning barqarorligi va baxtli hayoti – shu mamlakatning yuzi, obro’yi deb qaraladi. Taraqqiy etgan davlatlarning o’z mamlakatlarida oilaga bunday katta e’tibor berishi, turli yo’llar bilan uning nufuzini ko’tarishga intilishi also bejiz emas.

Bizda zamonaviy o’zbek oilalar qurayotganda an’anaviy ko’rsatmalarga amal qilinadi. Asrlar davomida ma’naviyatimiz boyib borayotganiga, oilalarimiz mustahkamligiga bu ko’rsatmalarning insonparvarligi, umrboqiyliги sabab bo’layotgani ham sir emas. Yaxshi oila xushxulqli, iymonli solih kishilarni, ibratli insonlarni tarbiyalaydi.

Voyaga yetayotgan har bir kishi oila to’g’risidagi yaxshi ko’rsatma, yo’riq, tuzuk, qonun- qoidalarni yaxshi bilishi lozim. Ana shu bilim va istak ularning o’z oilalarini ko’rkam tuzuvlariga, shu kichkina mamlakatlarni to’g’ri boshqaruvlariga yordam beradi. Oilada rohatli umr kechirish – barakatli umr kechirish demakdir.[1.3-4]

Bordi-yu oila tuzuk bo’lmasa, tarbiyaga ham e’tibor berilmasa, qancha buyuk bo’lsa ham, bunday millat dunyoda uzoq yashay olmaydi. Buni donishmandlar ko’p ta’kidlashgan: “Millatlar sharafini yuqori martabaga ko’taradigan narsa millionlar ila

sanaladigan askarlar-u, dunyoda eng buyuk va zo‘r bo‘lgan kemalar emas, balki eng oz e‘tibor beradiganimiz yo bo‘lmasa, hech bir zamon e‘tibor bermasdan qoladiganimiz – oiladir. Oila nizomsiz bo‘lsa, uning yomon oqibati butun millatga ta’sir etadi va shu sababdan fazilat yeriga razolat, taraqqiyot o‘rniga tubanlik negiz quradi... Agar bir millatga bunday hol ro‘baro‘ kelsa, u millat kitobining so‘nggi varag‘i ochiladi...”

Shuning uchun ham hamma asrlarda, hamma xalq va millatlarda dunyoning buyuk olim va fuzalolari, taniqli adiblari umrlarining oxirigacha qimmatli soatlarini oilani yaratish, uni barqarorlashtirish, insonni eng noyob farog‘atdan bahramand qilish baxtiga muvassar etish ustida bosh qotirib o‘tkazadilar. [2.3-4]

Garchi oila turmushni iqtisodiy tashkil etuvchi ilk uyushma sifatida ibtidoiy davrlardan boshlab mavjud bo‘lib kelayotgan bo‘lsa ham, davrlar o‘tishi, “zamonlar o‘zgarishi” bilan zamonaviy o‘zbek oilaning maqsad va vazifalari ham o‘zgarib, tobora takomillashib boraveradi. Erkak va ayolning nikoh orqali juftligi sabab jamiyatning asosiy bo‘lgan oila barpo bo‘ladi, vujudga keladi. Zamonaviy o‘zbek oilani yuritishda dinimiz ta’limotlariga amal qilinadigan bo‘lsa, u haqiqatd ham mustahkam va bardavom bo‘ladi. Bu yo‘lda ota-onalar qavmu qarindoshlar tomonidan qanchadan-qancha yaxshi niyatlar, hatti-harakatlar bo‘ladi. Oilalar mustahkam va baxtli bo‘lishi uchun hukumat tomonidan ulkan ishlar qilinmoqda. Yosh kelin kiyovlarni shar‘i nikohdan oldin, tibbiy ko‘rikdan utkazish, ularni oilaga tayyorlash uchun o‘quvlarni tashkil etish va hokazolar so‘zimiz isbotidir. Lekin ming afsuski, oila buzilishi bilan bog‘liq raqamlar ortsa ortmoqdaki, kamaygani yo‘q. Buning esa atroflicha, o‘ziga yarasha sabablari bor. [10]

2018 yil mamlakatimizda zamonaviy o‘zbek oilasi o‘rganilib, “Oiladagi muhit” so‘rovnoma o‘tkazilganda qo‘yidagi natijalar qayd etilgan. [5.1-2]

So‘rovnoma natijasi qo‘yidagi ko‘rinishda bo‘lgan:

- Insonlar mehr-oqibatni unutishmoqda – 37% ,
- Savodxonlikni pastligi – 23%,
- Oiladagi pul muammosi – 15%,

Va boshqa sabablar.

Darhaqiqat, zamonaviy o'zbek oilasida insonlar o'rtasida mehr-oqibat kamayib bormoqda. Bularning negizida albatta tarbiya yotadi. Zamonaviy o'zbek oilalarida tarbiyaviy vazifalar o'z vaqtida bajarilmas ekan, biz o'zimizga kerakli sog'lom, baxtli, chiroyli va zamonaviy oilalarga erisholmaymiz. Biz insonlar pul deb yugurganimiz-yugurgan. Lekin bu pullar bilan mehr-oqibatni sotib olib bo'lmaydi. Ota-onamizni xolidan xabar olishimiz, aka-opa, uka-singlimiz bilan tez-tez ko'rishib turishimiz bizning mehrimizni yanada oshishiga yordam beradi.

Savodxonlikni pastligi zamonaviy o'zbek oilasida bu ota-onalarning kerakli tartibda bolalarga e'tibor bermasligidandir. Hozirgi vaqtda juda ko'p ota-onalar chet davlatlarida pul topay, uy quray, bolalarimni chiroylik kiyintiray, mashina olay, bolalarimni to'yini qilay deb chet davlatlarida (mardikor bo'lib) ishlab yurishibdi. Farzandlarini esa xolasiga, tog'asiga, ammasiga yoki yana boshqa bir qarindoshlariga tashlab ketishmoqda. Bora-bora bu farzandlar katta bo'lishadi, turmushga chiqishadi, uylanishadi. Natija esa ma'lum, savodxonlik, bilim saviya past. Oddiy muammoli vaziyatdan chiqib ketisha olishmaydi. Nima to'g'riyu, nima noto'g'riligini bilishmaydi. Hayot faqat chiroylik kiyinishdan, xursandchilikda iborat emasligi bilishmaydi. Natijada ajrimlar soni oshib boradi.[9]

Uchinchi o'rinda zamonaviy o'zbek oilasida pul muammosi turibdi. To'g'ri bu muammo bor. Lekin uni yechish yo'llari mavjud. Avvalambor pul muammosining sababini aniqlash kerakki, hech qaerda ishlamay qaerdandir pul kutish bu katta muammolardan biri hisoblanadi. Mehnat qilmay non yeyish. Hozirda aholi orasida bunday toifalar ko'paygan. Sababi ularga ish qilish yoqmaydi, dangasa bo'lib bormoqda. Ayrimlarimizda esa pul sarflash muammosi mavjud. Ma'lum vaqt mehnat qilinadida, maoshini olgach keraksiz narsalarga sarf qilib yuborishadi. [17]

Yuqoridagi sabablar tufayli ko'pgina oilalar buzilishiga olib keladi.

Oila bilan ishlash, birinchi navbatda, uni tushunishni nazarda tutadi. Oilaga ta'sir etuvchi asosiy omillardan biri uning madaniy va etnik kelib chiqishidir. Bolani tarbiyalashda oilani yuritishning to'g'ri yo'lga qo'yilishi va ularning o'z vazifalarini

bajarishi muhimdir. Olimlar oilalarni funksional imkoniyatlariga ko‘ra quyidagilarga ajratadilar; funksional oilalar - bu muammolardan ta’sirlanmagan de fakto oilalar. Bu oilalar bolaning hayoti va farovonligiga to‘g‘ri g‘amxo‘rlik qiladi; muammoli oilalar - bu ba’zi yoki barcha funksiyalarda buzilishlar mavjud bo‘lgan oilalar. Biroq bu buzilishlar bolaning oila tizimi va rivojlanishiga tubdan xavf tug‘dirmaydi. Ushbu "to‘siq"larga qaramay, oila o‘z kuchlari va vaqti-vaqti bilan tashqi aralashuv orqali o‘z muammolarini hal qila oladi va qoplaydi, bir martalik yoki qisqa muddatli, disfunktsional (nosog‘lom) oilalar - oilaga bevosita tahdid soladigan jiddiy buzilishlarga ega oilalardir. Bu tabiatning buzilishlari endi oilani mustaqil boshqara olmaydi, shuning uchun oilaga tashqaridan yordam berish kerak; disfunktsional oilalar - bu o‘z vazifalarini bajarishni butunlay to‘xtatadigan va bolaga jiddiy zarar yetkazadigan yoki unga xavf tug‘diradigan oilalar. Zaif oilalarni ajralish; qo‘llab-quvvatlash (tuzatish) bu borada ma’nosiz va keraksizdir. Yagona yechim -bolani muqobil oilaviy parvarishga jalb qilish.

Oila uzluksiz, uzviy ravishda ko‘plab ehtiyojlarni qondirib borar ekan, unga mutanosib tarzda funksiyalar miqdori hukm surib turadi. Oila o‘z funksiyalarini bajarib borishi nafaqat uning a’zolari uchun, balki butun jamiyat uchun nihoyatda muhim ahamiyat kasb etadi.

Oila o‘z taraqqiyotining turli bosqichlarida tavsiflab o‘tilgan funksiyalar ustuvor o‘ringa ko‘tariladi, mazkur funksiyalarning o‘rin almashishi jamiyatda sodir bo‘layotgan o‘zgarishlar bilan chambarchas bog‘liq ekanligini alohida ta’kidlab o‘tish zarurdir. Oilaning funksiyalarini, alohida rivojlanish jarayonini tahlil qilsak, u holda uning har biri jamiyat taraqqiyotini ham, madaniy o‘zgarishlarni ham o‘zida mujassamlashtiradi. Hozirgi zamon oilasi - qonun, odob-axloq asoslariga quriladi. Bu esa o‘z navbatida, jamiyatning rivojlanishiga hamohang holda rivojlanib boraveradi, jamiyatning o‘zgarishlariga qarab, u ham tabiiy ravishda o‘zgaraveradi.[6.3-4]

Xulosa qilib shuni aytish kerakki, oilaviy nizolar har qanday oilada bo‘lishi tabiiy holat. Bunda yangi turmush qurganlarda ham, ko‘p yillar birga yashagan juftliklarda ham bo‘lishi mumkin. Ikki yosh birga yashashlari davomida muhim

strategiyalarga ahamiyat berilsa bir-birlarini qadrlashsa, bahs-munozaralarda bir taraf chekina, o'z ehtiyojlarini me'yorida amalga oshirsalar, ma'naviy va madaniy sayohatlar uyushtirilsa maqsadga muvofiq bo'lar edi.

FOYDALANILGAN ADABIYOTLAR / РЕКОМЕНДАЦИИ / REFERENCES:

1. Зацепин В.И. «Психология семьи». Брак и семья. Издательский Дом «БАХРАХ-М»2002.
2. Агеев В.С. «Психология семьи». Психологические и социальные функции полоролевых стереотипов. Издательский Дом «БАХРАХ-М»2002.
3. Karimova Vasila. “Oila psixologiyasi”.Toshkent-2007.
4. Arapbayeva Damegul Kurbanovna, Norkulova Nargiza Tashpulatovna. “Oilaviy munosabatlar psixologiyasining nazariy va amaliy masalalari”. Toshkent-2009.
5. O‘zbekiston respublikasi adliya vazirligi. Toshkent-2018.
6. Mirzayeva S.R, Mirzayeva D.R “Oila salomatligini ta’minlashning ijtimoiy psixologik xususiyatlari”.
Xalqaro miqiyosidagi ilmiy-amaliy anjuman 2022.
7. Akramova F.A. O‘zbekistonda oilaviy psixologik xizmatning ijtimoiy psixologik muammolari. Psixologiya fanlari doktori (DSc) ilmiy darajasini olish uchun yozilgan dissertatsiyasi avtoreferati. – Toshkent. 2022.
8. Arapbayeva D.K., Arapbayeva D.K. Yoshlarning oilaviy hayotga moslashuvida ma’naviy-ahloqiy masalalar. “Zamonaviy ta’lim” jurnali №5 – Toshkent, 2016.
9. G‘oziyev E.G‘. Sotsial psixologiya. – Toshkent: Noshir, 2012.
10. Oila ensiklopediyasi [Matn] / Tuzuvchilar: Akramova F.A., Bilolova Z.B., Jovliyev I.S. – Toshkent: “O‘zbekiston milliy ensiklopediyasi” Davlat ilmiy nashriyoti, 2019.
11. Олифиревич Н.И., Зинкевич-Куземкина Т.А., Велента Т.Ф. Психология семейных кризисов. – СПб.: Речь, 2006.
12. Shoumarov G‘.B. Oila psixologiyasi. – Toshkent: Sharq, 2008.

DES HOMMES ET DES FEMMES AUX POSTES DE DIRECTION

Abduvaliyeva Zarnigor Safarali qizi

Master de l'Université d'État de Fergana

ABSTRAIT

Dans cet article, le style des hommes et des femmes en matière de leadership. Les hommes et les femmes ont des styles de leadership différents. Quelles sont les différences ou les similitudes, la différence entre les femmes et les hommes dans cette position et comment ils y réagissent. Leur relation et leur rôle dans le leadership sont expliqués.

Mots clés : *égalité des sexes, capacité de leadership, styles de leadership des femmes et des hommes, rôles de leadership, leadership basé sur les réalisations individuelles, apprentissage et interaction collectifs, comportement.*

АННОТАЦИЯ

В этой статье стиль мужчин и женщин в руководстве. Мужчины и женщины имеют разные стили лидерства. В чем различия или сходства, разница между женщинами и мужчинами в таком положении и как они на него реагируют. Объясняются их взаимоотношения и роль в лидерстве.

Ключевые слова: *гендерное равенство, лидерские способности, стили лидерства женщин и мужчин, лидерские роли, лидерство, основанное на индивидуальных достижениях, коллективное обучение и взаимодействие, поведение.*

ANNOTATION

In this article, the style of men and women in leadership. Men and women have different styles of leadership. What are the differences or similarities, the difference

between women and men in this position and how they react to it. Their relationship and role in leadership is explained.

Key words: *gender equality, leadership ability, women's and men's leadership styles, leadership roles, leadership based on individual achievements, collective learning and interaction, behavior.*

On sait que les femmes entrent également dans le domaine du leadership, qui est principalement occupé par les hommes. Les hommes et les femmes ont des styles de leadership différents. Quelles sont les différences ou les similitudes, que font les femmes et les hommes et comment y réagissent-ils ? Il existe souvent une compréhension de base des styles de leadership des femmes et des hommes dans l'exemple des styles autocratiques et démocratiques des hommes et des femmes. Les styles de leadership des femmes et des hommes sont associés aux rôles de leadership. Les situations sont différentes pour les hommes et les femmes, et les femmes sont confrontées à davantage d'obstacles pour devenir des leaders, en particulier pour les rôles de leadership occupés par des hommes. Cette question est généralement abordée en termes de styles de leadership plutôt que de comportements.

Les différences de style peuvent être importantes car elles sont l'un des facteurs qui peuvent influencer les opinions des gens, et il y a un débat sur la question de savoir si les femmes devraient être des leaders. Il n'est pas surprenant que les femmes soient habituellement au centre des discussions sur l'impact du genre sur le leadership. D'une part, les différences dans les styles de leadership peuvent être à l'origine de l'exclusion des femmes des opportunités et notamment des rôles de leadership médiocres. D'un autre côté, la perception de l'homogénéité ne reconnaît pas les qualités relationnelles qui sont une source traditionnelle de fierté des femmes et peuvent contribuer à la haute performance des femmes dirigeantes. Mais les différences et les similitudes ne sont pas l'essentiel.

Par conséquent, les styles de leadership des femmes et des hommes sont différents, les hommes et les femmes ont des rôles sociaux différents, par exemple

dans la famille et sur le lieu de travail, dominants, indépendants, sûrs d'eux et compétitifs". Au contraire, les femmes ont des caractéristiques différentes : elles sont gentilles, aimantes, serviables, sympathiques, attentionnées, sensibles et douces dans leurs relations.

Un homme et une femme tentent d'adopter le style de leadership de l'autre afin de devenir compétents dans leurs rôles de leadership. En d'autres termes, ce leadership ne connaît pas de genre. La définition d'un leader est une personne qui est appelée leader par un groupe, une personne qui est perçue comme un leader par les membres du groupe, une personne qui a la plus grande influence sur la décision du groupe et qui adopte réellement des comportements de leadership. Selon leur comportement au travail, les femmes mettent l'accent sur la production. Lorsque le groupe fonctionne bien, ils continuent à contribuer fortement à la tâche, les hommes diminuant leur contribution à mesure que le groupe fonctionne bien. Les femmes dirigeantes passent plus de temps à communiquer sur la tâche à accomplir que les hommes, car elles font plus de travail.

Les femmes sont jugées plus chaleureuses que les hommes lors des premières interactions. Les femmes utilisant un style de leadership autoritaire étaient perçues de manière moins positive que les hommes utilisant le même style. En outre, les femmes utilisent un style de prise de décision plus démocratique ou participatif que les hommes. Les hommes qui travaillaient sous la supervision d'une femme étaient plus ouverts au leadership féminin. L'écoute féminine est valorisée comme une compétence qui permet aux autres de se sentir à l'aise et importants.

Comment les femmes interagissent les unes avec les autres et quelles méthodes elles utilisent : Tout d'abord, les femmes ont un point de vue égalitaire (une personne qui croit en l'égalité de tous).

Deuxièmement, les femmes sont plus coopératives et solidaires, tandis que les hommes sont plus exigeants et plus compétitifs envers leurs collègues. Troisièmement, les femmes veulent des dirigeants cohésifs, empathiques, solidaires, démocratiques et calmes. Quatrièmement, la plupart des femmes perçoivent le

leadership comme une question de soutien et d'organisation plutôt que de pouvoir et de domination.

Si nous pouvons conclure, les femmes et les hommes sont des leaders tout aussi efficaces. En outre, les dirigeants féminins et masculins sont tout aussi efficaces dans les styles de gestion des conflits. La seule différence est que les styles de gestion des conflits des femmes et des hommes tiennent compte de l'âge, de l'éducation et de l'expérience en gestion - les dirigeants devraient être similaires.

Ainsi, le leadership concerne l'apprentissage en équipe et l'interaction basée sur les réalisations individuelles, ainsi que sur les compétences interpersonnelles et l'intelligence émotionnelle. Les hommes et les femmes peuvent exprimer leur individualité, leur assurance et leur domination socialement masculine. L'interprétation de ce phénomène suggère que la transition vers de nouvelles pratiques de leadership crée un avantage féminin. Mais ce processus vers de nouveaux modèles de leadership est plus complexe, car le changement ne concerne pas seulement le genre, mais aussi les dynamiques de pouvoir sexospécifiques. C'est plus intéressant parce qu'il s'agit du changement de genre dans la compréhension de la manière de réussir en affaires.

Pour examiner ces associations, nous devons comprendre l'association de certaines caractéristiques avec la masculinité et la féminité et comment elles sont liées aux règles de réussite commerciale. La raison principale en est que la vision du monde social est divisée en deux sphères d'activité : la sphère publique, par exemple le travail. Et la sphère personnelle - famille et société. Une telle vision du monde est très naturelle. Par exemple, le travail dans le domaine du travail est considéré comme qualifié, lié à la formation du personnel et au travail dans le secteur domestique. La séparation entre les sexes dans ces deux domaines de la vie est importante en matière de leadership. Le label « femme et homme » est considéré comme des caractéristiques claires et la manière de réussir dans chaque domaine. Les femmes participent activement à l'environnement familial, à la famille, et les hommes participent activement à la sphère du travail.

LITTERATURES

1. Alice H. Eagly, Linda L. Carli, *The Leadership Quarterly* 14 (2003) 807-834.
The female
2. Leadership advantage: An evaluation of the evidence, Article. Bennis, W., and Nanus, B., Harper Business, New Yourk, (2004). *Leaders: Strategies for Taking Charge*.
3. Blank Warren, Saranac Lake, NY, USA: AMACOM, (2001). *108 Skills of Natural Born Leaders*.
4. Axmadiyev, N. M., and Abduvaliyeva Zarnigor. "MARKAZIY OSIYODA AYOLLARNING O'RNI VA ROLI." *European Journal of Interdisciplinary Research and Development* 16 (2023): 96-101.
5. Natacha-Zuinen. *Essai sur le rôle des femmes et des valeurs féminines. Reflets et perspectives de la vie économique* 2002/1 (Tome XLI), pages 109 à 114

CLASSIFICATION OF INTERROGATIVE SENTENCES

Soatova Nasiba Mengdovulovna

Termiz iqtisodiyot va servis universiteti magistranti

soatovanasiba@gmail.com

Annotation: *This article provides general and specific information about interrogative sentences, their types, classification, usage, and benefits.*

Keywords: *Classification of interrogative sentences, wh-interrogatives, yes/no interrogatives, alternative interrogatives, tag questions.*

Annotatsiya: *Ushbu maqolada so‘roq gaplar, uning turlari, klassifikatsiyasi, qo‘llanilishi va foydalanishi haqida umumiy va xususiy ma’lumotlar mavjud.*

Kalit so‘zlar: *Classification of interrogative sentences, wh-interrogatives, yes/no interrogatives, alternative interrogatives, tag questions.*

Interrogative sentence. In English language there are four types of sentences based on their function. Interrogative sentence is one among them. About this type of sentence we have already explained in the article named type of sentences. In this article we shall learn about interrogative Sentence in much more detail.

What is interrogative sentence? An interrogative sentence is a sentence which asks direct question. It starts in a capital letter and ends in a question mark. In this type of sentence there is *inversion of subject and predicate*. That is, that the verb of the predicate comes before the subject.

Examples: Where did it come from?

Interrogative sentences are mostly used to get information and also for requesting for something, giving some suggestions or offering something etc. Using

interrogative sentences, we can get people to do things. For this we take the help of helping verbs such as can, shall etc.

Can I take one cup, please?(Requesting)

Shall we go by bus? (suggestion)

Can I carry the bag for you? (offering)

May I take one of these samples? (Asking for permission.)

Inversion of auxiliary verb and subject.

In a sentence (clause) generally subject comes first and then predicate. This is the normal word order. If there is an object, the English sentence conforms to subject +verb +object (SVO) word order.

Example: He is playing. (This is a statement.”He”, the subject, comes first and then the predicate,” is playing”)

Tom eats a mango. (In this statement Tom, the subject, comes first and the predicate comes afterwards.)

When verb comes before the subject, we say that there is “*inversion of subject and verb*”

In order to form interrogative sentences, we have to take the help of auxiliary verbs.

Example: Is he playing? (In this question, the auxiliary verb, “is” comes first and then the subject, “he”).

Note: In wh- interrogative sentences, a question word can be the subject of an interrogative sentence. In such cases, there is no inversion and the word order is the same as a statement.

Example: Who told you that he was there? (“Who” is subject and there is no inversion.)

Types of Interrogative sentences. There are four types of interrogative sentences.

1. Wh-interrogatives
2. Yes/No interrogatives
3. Alternative interrogatives

4. Tag questions.

1. Wh-interrogatives

Wh-interrogatives are questions that begin with question words. A question word or interrogative word is a function word whose function is to ask a question. There are nine question words in English language. They are also called wh- words because excluding “how”, all the other question words start with wh-. The question words and the formation of the interrogative sentences using each of these question words are given below.

Question words: Who, where, when, why, what, which, whose, whom and how are called question words as these are mostly used to ask questions. A question word can be subject, object, complement or adverbial. When the question word is subject, there is no inversion subject and verb. That is, the word order will be the same as in a statement. Questions that begin with “who”. “Who” is always used to refer person or people. It is a pronoun and cannot come before a noun.” Who” can be subject, an object of a verb and it can be the object of a preposition too. When who is object we can use whom instead. But who is more common in every day speech.

Examples: Who was the chief guest? (Subject)

Who did you invite to inaugurate your shop? (object)

Who were you referring to? (object of preposition)

2. Yes/No interrogatives. Yes/No interrogatives are questions that can be answered with either a yes or no. These are formed with the help of auxiliary verbs. These auxiliary verbs are inverted with the subject.

Examples: Do you go to the library daily?

3. Alternative interrogatives. Alternative interrogatives are questions that give the listener a choice of two or more answers in the question. These are also called choice questions. The alternative questions are generally formed using an auxiliary verb (be, do or have) or a modal verb. The beginning of the question can be an

auxiliary/model verb. If any conjugated form of “be” is acting as the main verb, then separate auxiliary verb is not required.

Examples: Do you want to go to Ooty, or Goa?

4. Tag questions. Tag questions are questions formed by attaching question tags onto the end of the declarative sentences, i.e., statements. When the statement is positive the tag will be negative and vice versa. The tag questions are used for getting confirmation.

Examples: Ann is laughing, isn't?

Note: In the positive sentences (the highlighted questions may be noted); “Do” is not required. But the question tags require “Do”, in appropriate conjugated form.

This, that, these or those are not used in a question tag. But if the subject in the statement is “there”, it can be used in the question tag.

Examples: There are a lot of mangoes on the tree, aren't there?

There were a lot of trees here before, weren't there?

Rhetorical questions. Rhetorical questions are questions that are asked for effect. The speaker actually does not expect an answer .perhaps he knows the answer and he is asking the question just to create an impact. Some rhetorical questions may not have any answer at all.

Examples: What is happening to our youth today?

Indirect questions/embedded questions. Some declarative sentences have questions embedded in them. They are not to be treated as questions and question mark should not be put at the end. These follow the normal SVO pattern. They are used to politely ask for something. Especially when we are talking to someone we don't know. If the indirect question is inside a question, then there should be question mark at the end.

Examples: Jill asked where the well was. (“Where the well was”, is embedded in a statement. There is no question mark at the end).

REFERENCES

1. Academic Databases: Utilize databases like JSTOR, Google Scholar, or PubMed. Use relevant keywords such as "interrogative sentences classification" to find academic articles.
2. Check the catalogs of your local library or university library. Librarians can assist you in finding relevant books on the topic.
3. Libraries: Websites like Project MUSE, ResearchGate, or the Directory of Open Access Journals (DOAJ) may have articles related to your query.

LIMON VERBANA (ALOYSIA CITRODORA) O‘SIMLIGI TARKIBIDAGI KOMPONETLAR VA FOYDALI XUSUSIYATLARI

Baltayeva Gulxaydara Haydar qizi

Ajiniyoz nomidagi Nukus Davlat

Pedagogika Instituti 1-bosqich magistranti.

xaydarabaltayeva@mail.comu

***Annotatsiya:** Ushbu maqolada limon verbana o‘simligining an’anaviy va xalq tabobatida ishlatilishi, foydali xususiyatlarga ega bo‘lgan ko‘plab komponentlari shuningdek muhim tarkibiy qismlar haqida ma’lumotlar yozilgan.*

***Kali so‘zlar:** Vitaminlar, makronutrientlar, S vitamini, flavonoidlar, taninlar, alkoidlar, har xil efir moylari, verbenamin, diaforetik, yallig‘lanishga qarshi, tinchlantiruvchi.*

Verbena - foydali xususiyatlarga ega bo‘lgan va an’anaviy va xalq tabobatida ishlatiladigan keng tarqalgan o‘t. O‘simlik Amerika va boshqa qit’alarda tropik va subtropik sharoitda o‘sadi va 200 dan ortiq turga ega. Tibbiyotda ishlatiladigan navlar bor. Verbena dorivor xususiyatlarga ega bo‘lgan verbena oilasi orasida eng mashhuriga aylandi. Verbena - ko‘p yillik o‘simlik. U "go‘zallik iksiri" deb ataladi, chunki u teri kasalliklari bilan samarali kurashadi, taloq va jigarga foydali ta’sir ko‘rsatadi va ortiqcha terlashni yo‘q qiladi. Verbenadan foydalangan ayollar uning foydali xususiyatlariga e’tibor berishadi: teri silliq, toza va tarang bo‘ladi, ajinlar silliqlashadi, qichishish, pigmentatsiya va qizarish yo‘qoladi. Barglarning foydali bo‘lishi uchun, ularni verbenaning gullash davrida yig‘ish kerak. Qadim zamonlardan beri verbena efir moyi isitma, epilepsiya, skrofula, tomoq, ko‘karishlar va teri kasalliklarini davolashda ishlatilgan.

Limon verbenasi ajoyib tabiiy tarkibi tufayli odamlarga foydali ta'sir ko'rsatadi. Ular oshqozon ishini normallashtirishga qodir, shu bilan birga ular engil tonik ta'sir ko'rsatadi va umuman tanaga ijobiy ta'sir ko'rsatadi. Ular safro chiqishini rag'batlantiradi va ajoyib isitmani tushiruvchi xususiyatlarga ega. Shu bilan birga, o'simlikning o'ziga xos antiseptik xususiyati bor. Verbena yengil antispazmodik ta'sirga ega, shuning uchun uni mushak va boshqa spazmlar bilan og'rigan odamlarga qabul qilish tavsiya etiladi. O'simlik mushaklarning kuchlanishini va spazmlarni yo'qotishga qodir. Verbena asosidagi losonlar ko'p yillar davomida muammoli teriga ega odamlarni qutqarib kelgan, chunki kundalik losonlar har xil toshmalar, yaralarni yo'q qilishga yordam beradi. Ko'pchilik urolitiozni bu o'simlik bilan davolash mumkin. Verbena tananing qon tomirlariga foydali ta'sir ko'rsatadi. Qon tomirlarini mustahkamlash va tozalashga qaratilgan ko'plab zamonaviy dori - darmonlarning tarkibi verbena kabi komponentni o'z ichiga oladi. Moddani muntazam ravishda ishlatish qonning yuqalashishiga yordam beradi va mikrosirkulyatsiyani yaxshilaydi. Bu o'simlik kosmetologiyada juda mashhur, chunki u terining yoshligi va tabiiy go'zalligini saqlab qolishga qodir. Bu trombozga qarshi profilaktik vosita bo'lib, qon aylanishini normallashtiradi.

Zarar etkazmaslik uchun siz nafaqat foydali xususiyatlarni, balki ishlatishga qarshi ko'rsatmalarni ham bilishingiz kerak. Limonli verbena allergik reaksiyalarni keltirib chiqarmaydi. Ammo hali ham kontrendikatsiyalar mavjud. Gipertenziya uchun qabul qilinmasligi kerak. Qonida trombositlar miqdori past bo'lgan odamlar ham bu o'simlikdan voz kechishlari kerak. Homiladorlik paytida ayollarga verbenani ishlatish mumkin emas, chunki bu erta tug'ilishning boshlanishi va ba'zi hollarda tushish bilan bog'liq. Bu o'simlik 14 yoshgacha bo'lgan bolalar uchun ham tavsiya etilmaydi.

Tadqiqotlar shuni ko'rsatdiki, o'simlik tarkibiga kiruvchi verbenamin quyidagi xususiyatlarga ega: Biriktiruvchi, tarqoqlik, isitmaga qarshi, isitmani tushiruvchi, diaforetik, yallig'lanishga qarshi, tinchlantiruvchi. Verbena asosidagi preparatlar bronxit, traxeit, revmatizm, pnevmoniya, bosh og'rig'i, gipotenziya, uzoq vaqt

davolanmaydigan yaralar uchun buyuriladi. Ular terining yallig‘lanishi, og‘iz shilliq qavatining mikrotravmalari, og‘izdan yoqimsiz hidni yo‘q qilish uchun ham samarali. Agar o‘simlikning ildizi shikastlangan joyga qo‘llanilsa, u skrofula, oshqozon yarasi va ishqalanishni davolaydi.

Verbena officinalis tarkibida foydali xususiyatlarga ega bo‘lgan ko‘plab komponentlar mavjud. Turlarning organizmga terapevtik ta’siri verbena, taninlar, achchiqlik va balg‘amning efir moyi bilan ta’minlanadi. Verbenaning har bir tarkibiy qismining xususiyatlari va foydalari quyidagicha: Glikozidlar qon tomirlarini kengaytiradi, tinchlantiruvchi va diuretik ta’sir ko‘rsatadi, tanin himoya plyonka yaratadi va mikroblarga qarshi kurashda yordam beradi. Karotin A vitaminining shakllanishiga hissa qo‘shadi, bu immunitet tizimi va metabolizmni normallantiradi va tishlarning shakllanishiga ijobiy ta’sir ko‘rsatadi. Uning yordami bilan oqsil sintezi, oksidlanish -qaytarilish jarayonlari tartibga solinadi va tananing qarishi oldini oladi. Verbena efir moyi bakteritsid, antiseptik, tinchlantiruvchi va yallig‘lanishga qarshi shuningdek o‘t tarkibidagi achchiq va shilimshiq balg‘am chiqaruvchi, qoplovchi va yallig‘lanishga qarshi xususiyatlarga ega. Steroidlarning mavjudligi blyashka hosil bo‘lishining yaxshi oldini oladi. Flavonoidlar gialuron kislotasini parchalaydigan fermentlarga ingibitiv ta’sir ko‘rsatadi. Qon tomirlarini mustahkamlaydi. O‘simlik tarkibidagi S vitamini kuchli antioksidant xususiyatlarga ega. Bundan tashqari, o‘simlik yaxshi yaralarni davolaydi va tinchlantiruvchi ta’sir ko‘rsatadi.

FOYDALANILGAN ADABIYOTLAR RO‘YXATI

1. Pratov.O‘.P, Nabiyeu.M.M. O‘zbekiston yuksak o‘simliklarining zamonaviy tizimi. Toshkent . O‘qituvchi- 2007.
2. Dorivor o‘simliklar yetishtirish texnologiyasi va ekologiya. Toshkent. Tafakkur bo‘stoni-2018. 126 -129 b
3. Internet ma’lumotlari www.wikipedia.org

PULNING PAYDO BO‘LISHI, PUL NAZARIYASI VA PUL TIZIMI

Narzullayeva Ozoda Qahramon qizi

Zubaydulloyeva Damira Vaxobovna

Samarqand Iqtisodiyot va Servis instituti

***Annotatsiya:** Ushbu maqolaning mazmuni shundan iboratki bizning hayotimiz uchun zarur narsalardan biriga aylangan, iqtisodiyotning ajralmas qatlami bo‘lib ulgurgan, ishlab chiqarishni uzoq vaqt davomida rivojlanishi va ayirboshlash natijasida vujudga keladigan munosabatlarda bevosita ishtirok etadigan pulning paydo bo‘lishi va nazriyasi haqida ma’lumotlar tahlil qilingan. O‘zbekiston Respublikasida pul tizimi va uning elementlari mazmuni ostida ham qator fikr va mulohazalarni tahlil qilamiz.*

***Kalit so‘zlar:** pul tizimi, ishlab chiqarish, iqtisodiyotning ildizi, ayirboshlash, kontseptsiya, iqtisodiy rivojlanish*

THE EMERGENCE OF MONEY, MONETARY THEORY AND THE MONETARY SYSTEM

***Abstract:** The content of this article is that the information about the emergence and theory of money, which has become one of the things necessary for our life, has become an integral layer of the economy, and is directly involved in the relations that arise as a result of long-term development of production and exchange, has been analyzed. We will also analyze a number of opinions and considerations under the content of the monetary system and its elements in the Republic of Uzbekistan.*

***Key words.** Monetary system, manufacture, the root of economics, exchange, conception, economic development*

Kirish.

Pulning tarixi juda qiziqarli va ming yillar orqaga boradi. Birinchi metall tangalar va oxir-oqibat birinchi qog‘oz valyutaga ayirboshlashning dastlabki kunlaridan boshlab pul har doim jamiyat sifatida qanday ishlashiga muhim ta‘sir ko‘rsatdi. Ushbu maqolada biz pul tarixini va insoniyat barter iqtisodiyotidan qanday qilib valyutaning bir necha shakllariga ega bo‘lgan murakkab moliyaviy tizimga o‘tganini yoritamiz. Ma‘lumki pul mahsulot, tovarlarni ishlab chiqarish va xaridorlarga kerakli vaqt, miqdor va sifatda ma‘lum maqsadlarda ayirboshlashning uzoq vaqt rivojlanishi natijasida vujudga kelgan va boshqarishda xizmat qilmoqda. Hozirda jamiyatni pulsiz tasavvur qilib bo‘lmaydi. Pul faqatgina hayotimizning bir qismiga aylanib qolmay iqtisodiyotning ham ildizi demakdir. Pul jamiyatni kambag‘al va boylarga ajratadi, baxt va kulfat olib keladi, amalga ko‘taradi va jaxannamga yetaklaydi va shu bilan birga insof va vijdon tuyg‘ularini yo‘qqa chiqaradi. O‘z davrining buyuk shaxsi Bernard Shou shunday deb takidlagandi “Kambag‘allikning asosiy ildizi pulning kamchiligiga borib taqaladi”. Pulning lug‘aviy ma‘nosi shunday “Pul – bu maxsus tovar, umumiy ekvivalent bo‘lib, abstrakt mehnat xarajatlarini o‘zida aks ettiradi va tovar xo‘jaligidagi ijtimoiy ishlab chiqarish munosabatlarini ifodalaydi”. Pul ixtiro qilinishidan oldin odamlar tovar va xizmatlarni barter tizimidan foydalangan holda oldi-sotdi qilishgan. Bir fermer chorva mollarini sabzavotga, boshqasi esa chorva mollariga ishchi kuchi yoki yog‘ochni sotishi mumkin. Ushbu operatsiyalar bizning zamonaviy iqtisodiyotimizning dastlabki qurilish ustunlari bo‘lib, bugungi kunda dunyo biladigan pul kelajagini yaratishda davom etadi. Ayirboshlash tarixi miloddan avvalgi 6000 yilga borib taqaladi. Mesopotamiya qabilalari bu tushunchani Finikiyaliklarga taqdim etganida. Choy, tuz, qurol va oziq-ovqat kabi narsalarni o‘z ichiga olgan pul yo‘qligida tovarlar almashtirildi. Vaqt o‘tishi bilan ayirboshlash rivojlanishda davom etdi, mustamlakachi amerikaliklar daraxt po‘stlog‘i, ekinlar va o‘simlik ildizlari bilan savdo qilishdi. Pulning paydo bo‘lishi tovar ishlab chiqarishda mavjud bo‘lgan qiymat va iste‘mol qiymat o‘rtasidagi qarama-qarshiliklar yechimini topishga zamin

yaratdi, chunki pul paydo bo'lgunga qadar bir tovarning o'zi bir inson uchun bir vaqtning o'zida ham qiymatga ham iste'mol qiymatga ega bo'lishi maqul emas edi. Shu bois, pulning paydo bo'lishi tovar dunyosini ikki qismga ajratib yuboradi. Birinchi qismda, bu "pul - tovar" sifatida qolgan barcha tovarlarning qiymatni ifodalashiga, va ikkinchi qismda, iste'mol qiymatiga ega bo'lgan boshqa barcha tovarlar yuzaga kelishiga olib keldi. Ya'ni, endi pul boshqa barcha tovarlarning iste'mol qiymatini o'zida ifodalaydigan bo'ldi.

Pul nazariyasiga to'xtaladigan bo'lsak, pul nazariyasining juda muhim ilmiy ahamiyati shundaki, u barcha iqtisodiy fanlarning bazisi hisoblanadi. Pulning nazariy tabiati qator kontseptsiyalarda talqin etiladi. Pul sohasidagi munosabatlarni rivojlantirish uchun ular to'g'risidagi turli nazariyalarni o'rganish, umumlashtirish va ulardan O'zbekistonning iqtisodiy taraqqiyotga erishishini ta'minlash yo'lida foydalanish zarurdir. Pul va uning sotib olishi har doim pul nazariyasining markaziy masalasi bo'lgan. Bu masalani tushunish uchun iqtisodchilar nominal qiymatlar va real qiymatlar, ya'ni amaldagi dollar, peso, funt, yena, evro va hokazolarda ko'rsatilgan rasmiy qiymatlar o'rtasida va bir xil miqdorlar o'rtasidagi farqni aniqlash muhim ahamiyatga ega. Ikkinchisi "haqiqiy" qiymat bo'lib, pul sotib oladigan tovarlar, xizmatlar va aktivlarning haqiqiy miqdorini anglatadi. Buni pul aksiyalarining haqiqiy xarid qobiliyati sifatida ham tushunish mumkin. Iqtisodchilarning fikricha, narxlar darajasi asosan pul miqdori bilan belgilanadi. Ammo pul miqdori narxlar darajasiga qanday ta'sir qilishi va pul miqdorining o'zgarishi qanday ta'sir ko'rsatishi turli vaqtlarda turli yo'llar bilan kontseptsiyalangan.

Pul tizimi, bir mamlakatning valyuta birikmalarini tartibga solish va boshqarish uchun amalga oshiriladigan siyosat va amaliyot jamiyatidir. Yaxshi pul tizimi, iqtisodiy istiqbolni rag'batlantiradi, inflatsiyani nazorat ostida tutadi, xalqaro savdo va iqtisodiy o'sishni yengillashtiradi. Pul tizimi odatda markaziy banklar yoki valyuta hokimiyatlari tomonidan boshqariladi. Bu tashkilotlar, valyuta kuchi va iqtisodiy maqsadlarga erishish uchun valyuta arzi boshqarish, foiz stavkalarini aniqlash,

valyuta kurslarini boshqarish va boshqa pul siyosatlarni amalga oshirish kabi vazifalarni o'zlariga oladi. Bir mamlakatda turli pul tizimi va tizimlari ishlatilishi mumkin. Eng ko'p ishlatiladigan tizimlar quyidagilardir:

1. Mo'ljallangan valyuta kursi tizimi: Bir mamlakatning valyuta birikmasi boshqa bir valyutaga bog'langan. Bu tizimda markaziy bank, valyuta arzini va valyuta rezervlarini ishlatib, mahalliy valyuta birikmasini mo'ljallangan valyuta kursi darajasida saqlashga harakat qiladi.

2. O'zgaruvchan valyuta kursi tizimi: Bu tizimda, valyuta kursi erkin bozorda belgilangan shartlarga asoslanib aniqlanadi. Markaziy bank, valyuta intervetsiyalari orqali valyuta kursining o'zgarishlarini cheklash yoki bozor bilan ta'sirga kirishini mumkin qilishi mumkin.

3. Valyuta birliklari: Bir nechta mamlakatning o'rtasida hamma tomonidan qabul qilingan bir valyuta birikmasini o'zgartirish tizimidir. Misol sifatida, Euro mintaqasida Eurodan foydalanish keltirilishi mumkin.

Pul tizimi siyosatlari, iqtisodiy maqsadlarga, mamlakatning pul siyosati istaklari, tashqi savdo holati va boshqa faktorlarga bog'liq bo'lib o'zgarishi mumkin. Har bir mamlakatning o'z pul tizimi strategiyalari va siyosatlari mavjud va bu siyosatlar vaqt o'tishi bilan o'zgarishi mumkin.

Adabiyotlar tahlili

Pul qanday paydo bo'lgan? Nima maqsadda pulni yaratishgan? Pulning iqtisodiyotga qanday zaruriyati mavjud? Shu va shunga o'xshash savollarga quyidagi tahlillarimiz orqali javob olamiz:

Pul sivilizatsiyamizdagi eng qadimiy va muhim ixtirolardan biri bo'lib, savdo-sotiq rivojlanishining yetakchi omili sifatida xizmat qildi. Pul yaratilgunga qadar savdo munosabatlari mahsulot ayirboshlash shaklida amalga oshirilar edi. Ibtidoiy munosabatlarga asoslangan har qanday jamiyatda insoning moddiy mavqei uning ba'zi bir mahsulotlarga egalik huquqi bilan belgilanar edi. Pulni tovar ayirboshlashni o'zi yaratdi. Birinchi yirik mehnat taqsimoti, ya'ni chorvachilikdan dehqonchilikni ajralib chiqishi va shu munosabat bilan tovar xo'jaligining rivojlanishi tufayli mahsulot qiymatining ifodasi bo'lmish pulni keltirib

chiqardi. Ishlab chiqarishning rivojlanishi, tovar turlarining ko‘payishi almashuv jarayonining yanada rivojlanishini taqozo qildi. Almashuv jarayonida tovar egalari o‘zaro muloqotda bo‘lib, tovarning egasi o‘z maxsulotini (mulkini) baholagan. Shu baholash jarayoni biror o‘lchov birligi bo‘lishini taqozo qilgan. Qadimgi Afrikada kauri chig‘anoqlari, Shimoliy Amerika qabilalari orasida esa vampun chig‘anoqlaridan qilingan tizimlar mol ayirboshlash vositasi sanalgan. Keyinchalik qimmatbaho mahsulot va ashyolar o‘rmini mis, kumush, oltin kabi rangli metallar egalladi. Bozor iqtisodiyoti sharoitida pulning ahamiyatining oshishi shundaki, jamiyatimizda mavjud jismoniy va yuridik shaxslar faoliyati hamda ularning natijasi — daromadi, foydasi va zarari pul bilan bog‘liq.

Pul nazariyasining ko‘p qirraligi va uning iqtisodiy kategoriya sifatida amal qilishi juda ko‘p iqtisodchi olimlar, mutaxassislar, ekspertlar tomonidan izlanishlar olib borishga va qiziqishlar uyg‘otishga sabab bo‘lgan. Iqtisodchi olimlar, ekspertlar va mutaxassislarning pul nazariyasi va uning iqtisodiy kategoriya sifatida amal qilishi haqidagi qarashlari, ta’limotlari va g‘oyalari juda ko‘p hollarda bir biridan farq qiladi. Buning sabablari shundan iboratki iqtisodiy nazariyachi olimlar, mutaxassislar va ekspertlarning pul nazariyasi haqidagi asarlarining turli vaqtda, turlicha ishlab chiqarish sharoitida va turli hududlarda yaratilganligidir.

Pul nazariyasini iqtisodiy adabiyotlarda iqtisodiy kategoriya sifatida bir nechta nazariyalarga bo‘lib o‘rganilad. Ulardan biri pulning metallik nazariyasi. Bu nazariya, kapitalizmning eng rivojlanga davlati Angliya maydoniga metallik nazariyasi asoschilaridan biri U. Stefford (1554-1612) tomonidan kirib keldi. U o‘z qarashlarini o‘zining Londonda 1581 yilda chop etilgan «Vatandoshlarimizning ba’zi odatiy arizalarining qisqartmasi» asarida bayon etdi. Bu oqim tarafdorlari Angliyada T. Men (1571-1641y.), D. Nors (1641-1691y.), Fransiyada bu ta’limotni A. Monkreten (1575-1621y.), Italiyada F. Tamani (1728-1787y.) va boshqalar rivojlantirdi. Pul nazariyasi, iqtisodiyotning bir sohasidir va pulning ularning fikrlariga, tadqiqotlariga va tahlillariga asoslangan tartibotni o‘z ichiga oladi. Olimlar, pulning funksiyalarini,

pul tizimlarini, pul siyosatlarini va pulning iqtisodiy oqimini o'rganish bilan shug'ullanadilar.

Pul nazariyasi, pulning iqtisodiyotdagi o'rnini, mamlakatlararo moliyalashtirishni, valyutalarni boshqarishni, inflatsiyani va boshqa iqtisodiy masalalarni tahlil qilishga yordam beradi. Olimlar, pul nazariyasini tartibga solishda turli nazariya va yechimlardan foydalanishadi, shu jumladan:

1. Klassik iqtisodiy nazariya: Klassik iqtisodiy nazariya, Adam Smitning "Milliy iqtisodiyot" asariga asoslangan va 18-19 asrlarda shakllangan. Bu nazariya, serbest bozor tamoyillari, rekabat va tadbirkorlikning iqtisodiy faollikdagi muhim asosiy o'riniga ega. Buning asosiy taraflari arasida pulning mal va xizmatlar almashinuvini tashkil etish, narx mehanizmini va moliyalashtirishni o'rganish kiritiladi.

2. Keynes iqtisodiy nazariya: John Meynard Keynesning iqtisodiy nazariyasiga asoslangan. Bu nazariya, pulning makroiqtisodiyotga ta'siri, to'lov chog'liklari va iqtisodiy krizlar bilan bog'liq masalalarga tushuntiriladi. Keynes nazariyasi, davlatning valyuta politikasini, yarmarka qavmlarini, investitsiya stimulyatsiyasini va to'lov cheklanishini o'rganishga asoslanadi.

3. Monetarizm: Monetarizm, Milton Friedman tomonidan rivojlangan iqtisodiy nazariyadir. Bu nazariya, pul miqdorini va pul siyosatining iqtisodiyotga ta'sirini muhokama qiladi. Monetaristlar, pulning inflatsiya va deflatsiya bilan bog'liq oqimini, pul politikasining moliyalashtirishga ta'sirini va markaziy bankning rollarini o'rganishda qiziqtirishadi.

4. Post-Keynesianizm: Post-Keynesianizm, Keynesning iqtisodiy nazariyasidan olingan, chunki keynesizmning o'zining kuchli yoki yumshoq jihatlariga ega bo'lgan o'zgartirilgan versiyasidir. Ushbu nazariya, xalqaro valyuta moliyalashtirishida, mamlakatning moliyaviy siyosatida va iqtisodiy krizlar va bezovtirishlarda pulning ahamiyatini tahlil etishda katta e'tiborga ega.

5. Modern iqtisodiy nazariya: Modern iqtisodiy nazariya, iqtisodiyotni tahlil qilishda matematik modellarga asoslangan statistika va matematika vaqtincha asoslangan metotlardan foydalanishga e'tibor beradi. Bu nazariya, iqtisodiyotning

tarkibiy qonuniyatlarini, optimallashtirish modellarni, o‘zaro aloqalarni va optimal iqtisodiy resurslar ishlab chiqarishga ishonchli qarorlar qabul qilishni o‘rganishda muhim ahamiyatga ega.

Ushbu omillar va boshqa omillar, pul nazariyasini o‘rganish, iqtisodiyotning pulning ahamiyatini, amalga oshirishning uslublarini va iqtisodiyotdagi o‘rnini tahlil qilishga yordam beradi. Ular o‘zaro munozaralar va tadqiqotlar orqali pulning iqtisodiyotga ta’sirini tahlil qilishda keng fikrlarni ifoda etishda ko‘maklashadi.

Tahlil va natijalar muhokamasi

Ta’kidlab o‘tish joizki, pul davlat va jamiyat iqtisodiy rivojlanishining asosiy dastaklaridan biri bo‘lib, bozor munosabatlari sharoitida ish yuritishda pulning mavqei, ahamiyati yanada oshib bormoqda. Darhaqiqat, pul — "bozor tili", deb bekorga aytishmagan. Har bir iqtisodiy axborot, tovarlar va xizmatlar bahosi, to‘lovlar, daromadlar va xarajatlar, moliyaviy talablar va majburiyatlar, iqtisodiy aloqalar makro va mikro darajalarda faqat pulda ifoda qilib kelinmoqda. Pul tarixini o‘rganar ekanmiz u o‘z taraqqiyoti yo‘lida 4 bosqich va 4 shaklga ega bo‘lgan:

- 1. Tovar shaklida - "qo‘yma" asrimizdan oldingi VII – asrgacha;*
- 2. Tanga pullar – "tanga" asrimizdan oldingi VII-XIX – asrlar;*
- 3. Qog‘oz pullar – "banknot" XIX-XX asrlar;*
- 4. Elektron pullar – "kartochka" XX – asr o‘rtalaridan.*

Tarixan pulning paydo bo‘lish jarayoni kishilar ehtiyoji va talabidan kelib chiqib o‘zida mavjud bo‘lgan tovarni ehtiyoji uchun zarur bo‘lgan boshqa tovarga ayirboshlash maqsadlarida shakllanib borgan. Pul tizimini tahlil qiladigan bo‘lsak muamlakatning pul belgilari, pul birliklari, pul emissiyasi qoidalari va muomalasi shakllari, mamlakatda milliy qonunchilik bilan joriy etilgan pul munosabatlari. Pulning davlat iqtisodiyotidagi o‘rni oldindan ko‘rinib turadi. Pul tizimi va sohasi har bir mamlakatning iqtisodiyotining asosiy komponentlaridan biri hisoblanadi. Bir qancha yo‘llar oraqali pulning davlat iqtisodiyotidagi o‘rnini kuzatish mumkin ular:

1. Moliyaviy stabilnost: Pul mablag‘lari, moliyaning stabil holatini ta‘minlashda muhim ahamiyatga ega. Moliya tizimi mamlakatning moliyaviy stabilnostini ta‘minlash, inflatsiya darajasini boshqarish va moliyaviy krizislarga qarshi qo‘llanish kabi vazifalarni o‘z ichiga oladi.

2. Investitsiyalar: Pul, investitsiyalar va kapital jalb qilishning asosiy vositasidir. Moliyalashtirilgan mablag‘lar mamlakatning iqtisodiyotidagi investitsiya darajasini, yangi sohasini rivojlantirishni, innovatsiyalar va inshootlarni oshirishni ta‘minlashda o‘rinli rol o‘ynaydi.

3. Xalqaro iqtisodiy aloqalar: Pul o‘zgarishlari, mamlakatning xalqaro iqtisodiy aloqalariga ta‘sir qiladi. O‘z mablag‘larining qiymatini o‘zgartirish, valyuta kurslarini tatbiq qilish, eksport-import operatsiyalarini tartibga solish kabi xalqaro iqtisodiy munosabatlarga zamin bo‘ladi.

4. Sotsial soha: Moliyalashtirilgan mablag‘lar davlatning sotsial sohasiga, masalan, ta‘lim, sog‘liqni saqlash, transport, infratuzilish va yashash muhitini takomillashtirishga investitsiya qilishda yetakchi vazifalarni amalga oshiradi.

5. Moliya siyosati: Pulning davlat iqtisodiyotidagi o‘rni, moliya siyosati bilan ham bog‘liqdir. Mamlakatning pul siyosati, mablag‘larining tartibga solinishi, moliyaviy imtiyozlar va soliq imtiyozlarining berilishi, moliyalashtirishning rag‘batlantirilishi va boshqa moliya masalalari bilan bog‘liq qarorlar o‘zgartirishga olib keladi.

Har bir mamlakatning o‘z pul tizimi bo‘lganidek O‘zbekiston Respublikasida ham pul tizimi 1995-yil 21 dekabrda qabul qilingan "O‘zbekiston Respublikasining Markaziy banki to‘g‘risida"gi qonunga muvofiq tashkil etilgan. Rasmiy pul birligi so‘m. So‘mning chet el valyutalariga nisbatan kursini O‘zbekiston Respublikasi Markaziy banki belgilaydi va matbuotda e‘lon qiladi. Respublikamizda pul tizimi

yillar sayin takomillashib bormoqda. Hozriga qadar pul nazariyasi va pul tizimiga doir qator islohotlar o'tkazilib kelinyapti va bularning asosiy sababi iqtisodiyotning rivojini keng ko'lamda ta'minlash. Mamlakatimizda qator pul islohotlari utkazilmoqda. Bulardan bir misol, milliy valyutani mustahkamlash, pul birligini barqarorlashtirish va pul muomalasini tartibga solish maqsadida davlat tomonidan mamlakat pul tizimini to'liq yoki qisman qayta tashkil etish

Xulosa

Ushbu maqolada pulning qanday va nima maqsadlarda paydo bo'lganini, pul nazariyasi, pul tizimi, respublikamizda pul tizimini va eng asosiysi pulning iqtisodiyotdagi o'rni va ta'sirini ko'rib chiqdik. Xulosa qilib aytishimiz mumkinki, pulning iqtisodiyotga ta'sirini tushunishimiz uchun avvalo, pulning aynan nima ekanligini anglash zarur. Shunday qilib biz yashab turgan hayotda va inson bilan bog'liq har bir sohada pulning o'rini mavjud. Pulga evolutsion qarashlar va fikrlar bo'yicha to'xtaladiga bo'lsak pul tovar ishlab chiqarish va ayirboshlash jarayonlari rivojlanishini bosqichma-bosqich yuqori nuqtaga olib boradigan vositadir. Shu bilan birga pul insoniyat hayoti uchun xavfli bo'lib, inson hayotini bir soniyada buzib yuborishi, chalkashliklar olib kelishi va yo'ldan ozdirishi mumkin yokida inson hayoti taraqqiyoti uchun xizmat qilishi mumkin. Qadimdan pulning paydo bo'lishiga oid juda ham ko'p qo'lyozma va manbalar bo'lishiga qaramay hozirga qadar tadqiqotchilar, olimlar va iqtisodiy ekspertlar yana ham ko'p tadqiqotlar o'tkazishmoqdalar va bu harakatlar o'z muvofaqiyatini bermasdan qolgan emas. Biz kunlik muloqotimizda ishlatadiga oddiygina "Pul" so'zi iqtisodiyot uchun alohida ahamiyatga ega. Nafaqat iqtisodiyot uchun balki odam hayotining barcha jabhalarida muhim, ular: sanoat, ishlab chiqarish, eksport, import, moliya, makroiqtisodiyot, mikroiqtisodiyot, dehqon xo'jaligi, fermer xo'jaligi va hokazo. Pul mablag'lari o'zaro almashishning asosiy vositalaridan biri bo'lganligi sabab davlat iqtisodiyotidagi o'rni juda muhim va ahamiyatli. Pulning o'rni inflatsiya va moliya stabilnostini ta'minlashda va xalqaro aloqalarda juda muhim. Xullas pul inson hayoti va uni o'rab turgan tevarak olam bilan chambarchas bog'liq.

FOYDALANILGAN ADABIYOTLAR

1. Elektron resurs <https://vaqt.ucoz.com/publ>
2. “Исследование о природе причинах богатства народов” Адам Смит
3. Elektron resurs <https://tiyin.uz/uz/news>
4. Elektron resurs <http://fayllar.org>
5. “Pul to‘g‘risida risola” va “Bandlik, foiz va pulning umumiy nazariyasi” John Maynard Keynes

МУСИҚА ВА ТЕЛЕВИДЕНИЕ

Нўмонжонов Истиқбол Иқболжонович

Анджон Давлат Университети,
Педагогика ва Санъатшунослик факультети,
муסיқий таълим кафедраси ўқитувчиси.

istiqbolomonov89@mail.ru

АННОТАЦИЯ

Муסיқа телевидения дастурларидаги намойишларда телетомошабинлар онгида тасаввурни аниқроқ воқеилашишидаги кучи ва теленовеелла, телеспектакл, кино, телекўрсатувлардаги образлар ва мавзу, сюжетлардан тортиб кичик эпизодларгача таассурот олиш масаласида фикр юритилган.

Калим сўзлар: теленовеелла, телеспектакл, кино, телекўрсатув, муסיқа, телевидения, телефильм, теледастур, концерт, сюжет,

MUSIC END TV

ANNOTATION

The power of music in television shows to make the imagination more vivid in the minds of the viewers and to get an impression of characters and themes in telenovelas, teleplays, movies, and TV shows, from plots to small episodes, were discussed.

Keywords: telenovela, teleplay, movie, TV show, music, television, TV movie, TV program, concert, plot,

Кириш.

Телевидение учун муסיқа тайёр муסיқий асарлардан олинган ёки махсус теледастурлар, телефильм, телеспектакл учун ёзиб олинган муסיқий фонограммалар ва оригинал муסיқа ўрнида видео қатор учун саралаб ишлатилган асарлар назарда тутилади. Бу борада энг катта ва маъсулиятли вазифа дастур ичига турли муаллифлар ёки бир композиторнинг асарини киритишда максималорганик усулбий яхлитликка эришишдир. Баъзан кампиляция учун мавжуд бўлган халқ, оммавий, эстрада кўшиқларининг аранжировкаларига муружат қилиниши мумкин.

Яъни муסיқа телевиденияда оргинал ва компилятив бўлиши мумкин. Телефильмларда (ёки телеспектаклада) муסיқа унинг яхлит образининг ажралмас қисмига айланади. Ўз ичида ҳам драматургия ҳам услубий жиҳатларини ўз ичига қамраб олиб муסיқа асарининг композицион шакл тузилиши, кадр ичидаги кайфият, сюжет чизғилари ва жанр белгиларини ойдинлаштиришга кўмаклашади.

Адабиётлар тахлили ва методология

Телевиденияда муסיқа сахналаштирилган концерт- дастурлар мисолида оммавийлашиб кетган. Уларнинг сценарий режаси ва режиссёрнинг талқини асосида оркестрлар, хор, яккахон ижрочилар томонидаги чиқишлар тасвирий материал билан тўлдирилади (кино ва фото лавҳалар). Шундай сахналаштирилган концерт томошалар учун телевиденияга матнни ўқиш ёки концертни олиб бориш, концерт номерлари орасида томошавий чиқиш эпизодлари учун илғор артистлар тлар жалб қилинади. Телевиденияда сценарий асосида олинган сахналаштирилган- концерт кўрсатувлар мавзуйига қараб аксарият холларда икки кўринишда намоён бўлади:

- Симфоник, камер, кўшиқ дастурларига асосланган телекўрсатувлар

- муסיқа маданияти намояндалари ёки барча муסיқий жанрларда ижод қилаётган муסיқий жамоларни ижодига бағишланган кўрсатувлардир.

Телевиденияда муסיқий томоша кўриниши асосан учта жанр билан чекланади. Шуларга қўйидаги телекўрсатувларни белгилаб ўтганмиз.

Ўз навбатида муסיқий кўрсатувларни жанр асосига кўра 4 - турга бўлиш мумкин:

- сахналаштирилган (концерт фильмлар) ,
- сахналаштирилган – концертлар (байрам муносабати билан диёримизда ўтказилажак концертлар),
- концерт (телевиденияда турли хонандалар ,ижрочилар ва жамоалар асарларидан ташкил топган концертлар)
- трансляция қилинган концертлар (тўғридан тўғри маълум концерт майдони, зали, саройдан ёзиб эфирга узатилагн намуналар) киради.

Натижалар.

Муסיқа оммавий ахборот воситалари, жумладан телевидениянинг жамиятда *бажарган барча вазифларига ҳамоҳанг* тарзда ўзини намоён қилади. Хусусан, у томошабинларга *ахборот бериш вазифасини* амалга ошириши муסיқа маданияти ва санъатидаги барча ходиса, воқеяликлар ва улар билан боғлиқ ахборот берувчи муסיқий маълумотлар билан томошабинларни таништиради).

Муҳокама

Маданий - маърифий ва тарғиботчилик вазифа миллий мерос, мумтоз ва классик асарларни телевизион кўрсатувлар, концертлар орқали намоёиш қилинишида ўз аксини топади. *Интегратив* (яъни, миллиати, дини, фирқаси, ёшидан қатий назар) бирлаштирувчи омили санъат тупрларига хос муҳим жиҳат сифатида ўзини белгилайди. *Таълим берувчи* вазифани бажарган муסיқий кўрсатувлар кўп эмас, хатто санокли. Бироқ томошабинларга *педагогик* (яъни бошқариб , йўл йўриқ кўрсатувчи) вазифани ўзида жамлаган муסיқий эшийтириш ва кўрсатувлар бор.

Аксарият холларда муסיқий кўрсатувларнинг бари *рекреатив вазифа* (томошабинларни хордиқ чиқаришини таъминлаб бериши, кун давомида сарфланган кучларни йиғишга қаратилиши) билан ўз мақеини белилаб беради.

Xulosa

Маълумки кўрсатув чегараси муסיқий матн билан чекланиши ёки кўшимча маълумот бериши мумкин: оғзаки изоҳ, интервью, репортаж ,кириш сўзи. Ушбу кенг доирадаги теледастурлар тоифасига опера ва балет спектакллари, концертлар, театр ва концерт майдончаалари ва залларидан, ёки телестудиялардан ёзиб олинган эшиттиришлар, муסיқий- публицистик дастурлар киради.

Шуни қайд этиш лозимки шундай турдаги кўрсатувларда ўрин олган муסיқий асар бирламчи мақсад ,яъни мусиқани намойиши учун хизмат қилади. Бир дастурларда мусиқа визуал образларни кўмаги учун ишлатилсада бундай турдаги дастурларда мусиқа бош мавзу, бош предмет , мулоҳаза учун асосга айланади.

Фойдаланилган адабиётлар рўйхати

1. Marufjon, R. (2022). A Matter of Rhythm in Oriental Classical Music. Pioneer: Journal of Advanced Research and Scientific Progress, 1(6), 80-84.

2. Маъруфжон Мамиржон Ўғли Расулов, & С.М.Бегматов (2022).

МАҚОМЛАРДА УСУЛЛАР ЎРНИ ВА АҲАМИЯТИ (ФАРҒОНА
ТОШКЕНТ

МАҚОМ ЙЎЛЛАРИ УСУЛЛАРИ МИСОЛИДА). Oriental Art and Culture, 3
(2),

810-821.

3. Marufjon, R., & Begmatov, S. M. (2023). Music by Uzbek Mumtaz

Shashmaqom. CENTRAL ASIAN JOURNAL OF ARTS AND DESIGN, 4(1), 33-36.

4. Акбаров И. Музыка луғати. Тшкент. 1997 й.
5. Абдуллаев Р. Ўзбек мумтоз музыкаси Тошкент: 2008 й.
6. Виноградов В.С. Классические традиции Иранской музыки.
7. Гафурбеков Т. Фолклорные истоки узбекского профессионального творчества. Тошкент: “Ўқитувчи”, 1984 й.
8. Джами Абдурахман. Трактат о музыке. /Пер. С перс. А.Н.Болдырева. коммент. В.М.Беляева. Тошкент. 1960 й.
9. Жабборов А. Ўзбекистон бастакорлари ва музикашунослари. Тошкент: “Янги аср авлоди”, 2004 й.
10. Ибн Сино Абу Али. Жавомиъ ил мул-мусикий. Қоҳира , 1956 г.
11. Маъруфжон Мамиржон Ўғли Расулов (2023). ШАШИМАҚОМ УСУЛЛАРИ ҲАҚИДА. Oriental Art and Culture, 4 (2), 729-735.
12. Rasulov Marufjon Mamirjon Ogli (2023). WAYS OF MAQAM OF THE TECHNIQUE OF UFAR AND FORMS AND FEATURES IN THE COMPOSITION OF FOLK MUSIC. European Journal of Arts, (2), 20-29.
13. Маъруфжон Мамиржон Ўғли Расулов (2023). ЎЗБЕК МАҚОМОТИ УСУЛЛАР ТИЗИМИ: МУАЙЯН УСУЛ ВА ТУРКУМИЙЛИК КЕСИМИДА (ФАРҒОНА ТОШКЕНТ МАҚОМ ЙЎЛЛАРИ МИСОЛИДА). Oriental Art and Culture, 4 (4), 212-231.
14. Маъруфжон Мамиржон Ўғли Расулов (2023). ФАРҒОНА-ТОШКЕНТ МАҚОМ ЙЎЛЛАРИ ҲУСУСИДА. Oriental Art and Culture, 4 (3), 22-30.
15. https://ppublishing.org/media/uploads/journals/article/Arts-2_23_p20-29.pdf
16. https://scholar.google.ru/citations?view_op=view_citation&hl=ru&user=UZ7Sh6oAAAAAJ&citation_for_view=UZ7Sh6oAAAAAJ:Y0pCki6q_DkC

PYTHON TEXNOLOGIYALARI YORDAMIDA O‘QUVCHILARNING BILIMINI NAZORAT QILISH METODIKASI

Normatov Nizomiddin Kamoliddin o‘g‘li,

O‘zbekiston Milliy universiteti Jizzax filiali assistanti

normatov@jbnuu.uz,

Bobolov Jahongir Qodir o‘g‘li,

O‘zbekiston Milliy universitetining Jizzax filiali talabasi

bobolovjahongir@gmail.com

ANNOTATSIYA

So‘nggi yillarda ta‘lim ma‘lumotlarini qidirish katta e‘tiborga sazovor bo‘ldi. Ta‘lim muassasalarining asosiy maqsadi o‘quvchilarning akademik samaradorligini oshirish uchun sifatli ta‘lim berishdir. Talabalarning faoliyati bir necha jihatlariga, ya‘ni shaxsiy, akademik va xulq-atvor xususiyatlariga bog‘liq. Ushbu tadqiqot Hindistondagi texnik muassasada talabalarning akademik samaradorligini bashorat qilish bilan bog‘liq. Ma‘lumotlar to‘plami so‘rovnomaga asoslangan so‘rov va tanlangan muassasaning akademik bo‘limi yordamida olingan. Olingan ma‘lumotlar to‘plamida ma‘lumotlarning anomalialarini bartaraf etish, ma‘lumotlarning o‘lchamlarini kamaytirish va eng ko‘p o‘zaro bog‘liq xususiyatni olish uchun ma‘lumotlarni oldindan qayta ishlash va omil tahlili amalga oshirildi. Python 3 vositasi mashinani o‘rganish algoritmlarini taqqoslash uchun ishlatiladi. Yordam vektor regression _linear algoritmi ustun bashoratni ta‘minladi.

Kalit so‘zlar: *Tekshiruv, Metodologiya, Loyiha boshqaruvi, Vizualizatsiya, metodologiya, rasmiy tahlil, dasturiy ta‘minot, tasdiqlash, Tadqiqot, konsepsiya, manbalar, nazorat,*

Kirish: Talabalarning ta'lim muassasalaridagi o'quv natijalari ko'pchilik tadqiqotchilar hamda ota-onalar, muassasalar va har bir mamlakat hukumati uchun katta tashvish va qiziqish manbai hisoblanadi. Ta'lim muassasalari o'z o'quvchilarining o'quv faoliyatini nazorat qilishlari va tegishli takomillashtirish choralarini ko'rishlari zarur. O'qituvchilar belgilangan maqsadlarga erishish va doimiy takomillashtirish muhitini yaratish uchun universitet yoki kolleжда talabalarning faoliyatini baholashlari kerak. Ta'lim muassasasi faoliyatini baholashda bir qancha omillar hisobga olinadi. Ushbu omillardan kelib chiqib, muassasa o'z reytingini oshirishi kerak. Ta'lim muassasalari yuqori natijalarga erishish uchun sifatli ta'lim berish bilan shug'ullanadi. Talabalarning o'quv faoliyati oliy ta'lim muassasalari reytingida asosiy omil sifatida namoyon bo'ladi. O'qituvchilar yuqori darajadagi akademik natijalarga erishishda talabalar duch keladigan to'siqlar haqida ma'lumot olishlari mumkin. O'qituvchi o'quvchilarning malakasini oshirishi va o'quvchilarning yomon ishlashini yaxshilash uchun tuzatuvchi harakatlarni amalga oshirishi mumkin. Ushbu tadqiqot samaradorlikni bashorat qilish uchun ma'lumotlarni qazib olish usullarini amalga oshirish metodologiyasini ko'rsatadi va kerakli natijalarni yaratadi. Shunday qilib, ushbu tadqiqot ishlashni bashorat qilish usullarini joriy etishga qaratilgan va ma'lumotlarni qazib olish texnikasining yuqori salohiyati haqida ma'lumot beradi. Ta'lim ma'lumotlarini qazib olish (EDM) - akademik ma'lumotlar bazasidan muhim bilim va naqshlarni olish uchun qabul qilingan metodologiya.

Ushbu tadqiqotda ma'lumotlar to'plash talabalardan so'rovnomaga asoslangan so'rov va tanlangan institutning akademik bo'limidan olingan ma'lumotlar yordamida amalga oshiriladi. Talabaning xususiyatlarini shaxsiy xususiyatlar, tarbiyaviy xususiyatlar va xatti-harakatlar xususiyatlariga ajratish mumkin. Xulq-atvor xususiyatlari o'quvchilarning o'rganish tajribasi bilan bog'liq bo'lgan atributlardan iborat. Tasniflash texnikasi va regressiyani bashorat qilish uchun keng ko'lamda ko'rib chiqilishi kuzatilmoqda. Mualliflari KNIME asosidagi ma'lumotlarni yig'ish texnikasi va boshqa algoritmlardan talabalarning bitiruv

ehtimolini oldindan aniqlash uchun foydalangan, shunda erta aralashuvni qo'llash mumkin. O'tgan tadqiqotlarning aksariyatida bashorat qilish uchun faqat muhim akademik atributlar hisobga olingan. Talabalarning statistik ma'lumotlarini, xulq-atvor xususiyatlarini va darsdan tashqari mashg'ulotlarini hisobga olish kerak.

Muammo bayonoti: Ushbu tadqiqot talabalarning ishlashi bog'liq bo'lgan turli omillarni tushunish va talabalar ma'lumotlari va o'tmishdagi natijalarga asoslanib, kelgusi semestrda ko'rsatkichlarni bashorat qilish uchun amalga oshiriladi. O'z muassasasining kutganlarini bajara olmaydigan talabalarni aniqlash va ularning samaradorligini oshirish uchun alohida e'tibor berish kerak. Maqsad talabalar va muassasalar faoliyatiga ta'sir etuvchi mumkin bo'lgan omillarni aniqlash va sanab o'tishdir; solishtirish va tekshirish.

Tadqiqot metodologiyasi: Ushbu tadqiqot uchun Janubiy Hindistondagi ta'lim muassasasi talabalari uchun talabalarning oldingi semestrlardagi faoliyati va ularning shaxsiy xususiyatlari ko'rib chiqiladi. Ushbu tadqiqotda foydalanilgan atributlar mavjud adabiyotlardan olingan va ba'zi yangi atributlar qo'shilgan. Shaxsiy, ta'lim, xulq-atvor va darsdan tashqari tafsilotlar bilan bog'liq bo'limlardan iborat bo'lgan Google shaklida tuzilgan 98 ta atribut va 112 ta savoldan iborat so'rovnomasi asosida so'rov o'tkazildi.

Natijalar: Amaldagi metodologiyaga ko'ra, ma'lumotlarni oldindan qayta ishlashdan so'ng jami 85 talaba to'plangan ma'lumotlarning 80% o'quv ma'lumotlar to'plami sifatida foydalanilgan va 20% ma'lumotlar test ma'lumotlar to'plami sifatida saqlangan. Barcha tanlangan atributlarning ta'siri GPA ning beshinchi semestrgacha bo'lgan o'zgaruvchilari sifatida hisobga olindi va chiqish o'zgaruvchisi modelni o'qitish va sinab ko'rish uchun tanlangan institutning oxirgi kurs talabalarining oltinchi semestr GPA bo'ldi. Ma'lumotlar o'quv ma'lumotlar to'plami uchun modellashtirilgan.

Xulosa: Ushbu tadqiqotda tanlangan o'quv yurtining oxirgi kurs talabalarining akademik ko'rsatkichlarini aniqlash uchun ko'p chiziqli regressiya, qo'llab-

quvvatlovchi vektor regression_rbf, qo'llab-quvvatlovchi vektor regression_poly va qo'llab-quvvatlovchi regression_linear kabi mashinani o'rganish algoritmlari qo'llaniladi. Olingan ma'lumotlar to'plami 112 o'zgaruvchiga ega edi. Batafsil tahlildan so'ng keyingi o'rganish uchun 92 ta o'zgaruvchi tanlandi. Faktor tahlilidan foydalanib, o'lchovlilik 2 ga qisqartirildi.

FOYDALANILGAN ADABIYOTLAR

1. Obid o'g A. S. J. et al. Numpy Library Capabilities. Vectorized Calculation In Numpy Va Type Of Information //Eurasian Research Bulletin. – 2022. – T. 15. – C. 132-137.
2. Nizomiddin N. et al. TA'LIMDA DASTURLASH JARAYONINI BAHOLASHGA ASOSLANGAN AVTOMATLASHTIRILGAN TIZIMNI TADBIQ ETISH //International Journal of Contemporary Scientific and Technical Research. – 2023. – C. 24-28.
3. Ziyoda M., Nizommiddin N. RAQAMLI IQTISODIYOTDA SUN'IY INTELLEKT TEXNOLOGIYALARINI TURLI SOHALARDA AVTOMATLASHTIRISH VOSITALARI //International Journal of Contemporary Scientific and Technical Research. – 2023. – C. 246-250.
4. Чорркулов Г., Норматов Н., Мамараимов А. Роль анализа текстовых связей в электронных документах в информационной безопасности //Информатика и инженерные технологии. – 2023. – Т. 1. – №. 1. – С. 67-71.
5. Норматов Н., Мамараимов А. Та'lim tizimida baholash tizimini avtomatlashtirishni joriy etish jarayonlari va foydalanish metodlari //Информатика и инженерные технологии. – 2023. – Т. 1. – №. 2. – С. 356-359.
6. Мамараимов А., Чорёркулов Г., Норматов Н. Tanib olish modullarini dasturiy amalga oshirish //Информатика и инженерные технологии. – 2023. – Т. 1. – №. 2. – С. 38-44.
7. Kamoliddin o'g'li N. N. et al. ERWIN DASTURI YORDAMIDA IDEF0, IDEF3 VA DFD STANDAT DIAGARAMMALARIDAN FOYDALANIB TIZIM

SIFATIDA YARATILGAN UNIVERSITETNING MONITORING BO ‘LIMI LOYIHASI //Новости образования: исследование в XXI веке. – 2023. – Т. 1. – №. 6. – С. 378-386.

8. Kamoliddin o‘g‘li N. N., Mukhtorov S. THE ROLE AND IMPORTANCE OF USING FILES IN STORING LARGE VOLUMES OF DATA //INNOVATION IN THE MODERN EDUCATION SYSTEM. – 2023. – Т. 3. – №. 35. – С. 179-184.

9. Babakulov B. UNIVERSITET TALABALARI UCHUN CHUQUR O‘RGANISHGA ASOSLANGAN YUZNI ANIQLASHDAN FOYDALANGAN HOLDA AVTOMATIK DAVOMAT TIZIMI //Инновационные исследования в современном мире: теория и практика. – 2023. – Т. 2. – №. 3. – С. 74-76.

10. Mamatkulovich B. B. et al. Simplified machine learning for image-based fruit quality assessment //Eurasian Journal of Research, Development and Innovation. – 2023. – Т. 19. – С. 8-12.

11. Mamatkulovich B. B. et al. Predicting daily energy production in a blockchain-based P2P energy trading system //Texas Journal of Engineering and Technology. – 2023. – Т. 18. – С. 7-11.

12. Bekzod B. et al. Face recognition based automated student attendance system //Turkish Journal of Computer and Mathematics Education (TURCOMAT). – 2021. – Т. 12. – №. 7. – С. 417-420.

13. Turapova S. K., Babakulov B. M. IMPROVING TECHNOLOGIES FOR TRAINING 12-14-YEAR-OLD VOLLEYBALL PLAYERS IN SPORTS SCHOOLS FOR CHILDREN AND TEENAGERS //Mental Enlightenment Scientific-Methodological Journal. – 2023. – Т. 4. – №. 03. – С. 198-206.

14. Mamatkulovich, B. B. (2022, May). AUTOMATIC STUDENT ATTENDANCE SYSTEM USING FACE RECOGNITION. In *Next Scientists Conferences* (pp. 6-22).

15. Тавбоев С. А. и др. НЕКОТОРЫЕ МЕТОДЫ И ЗАДАЧИ ЦИФРОВОЙ ОБРАБОТКИ И РАСПОЗНАВАНИЯ ИЗОБРАЖЕНИЙ //International Journal of Contemporary Scientific and Technical Research. – 2022. – С. 334-339.

16. Abdurahimovich A. A., Kamoliddin o'g'li M. A. SANOQ SISTEMALARIDA VAQT TUSHUNCHASI //International Journal of Contemporary Scientific and Technical Research. – 2022. – С. 331-334.

17. Tavbojev Sirojiddin Akhbutayevich, Mamaraimov Abror Kamoliddin ugli, and Karshibaev Nizomiddin Abdumalikovich, “Algorithms for Selecting the Contour Lines of Images Based on the Theory of Fuzzy Sets”, TJET, vol. 15, pp. 31–40, Dec. 2022.

18. Naim o'g'li M. D., Shokir o'g'li B. Z. МЕТОДЫ ОБУЧЕНИЯ ИСКУССТВЕННЫХ НЕЙРОННЫХ СЕТЕЙ С УЧИТЕЛЕМ //Новости образования: исследование в XXI веке. – 2023. – Т. 1. – №. 9. – С. 1260-1264.

19. Мамараймов А., Мухторов Л., Рахимов А. Fanlarni o'qitishda netsupport school ilovasidan foydalanishning pedagogik imkoniyatlari //Информатика и инженерные технологии. – 2023. – Т. 1. – №. 2. – С. 266-273.

20. Мамараймов А., Мухторов Л., Рахимов А. Fanlarni o'qitishda netsupport school ilovasidan foydalanishning pedagogik imkoniyatlari //Информатика и инженерные технологии. – 2023. – Т. 1. – №. 2. – С. 266-273.

QUYOSH PANELLARI YUZASINI TOZALASH YANGI TEXNOLOGIK METODLARI

Jalolov Ibrohimxon Sayidjamol o'gli

TDTU Olmaliq filiali

Konchilik elektr mexanikasi kafedrası assistenti

ibiroximjalolov@gmail.com

Abdujalilov Diyorbek Islomjon o'g'li

TDTU Olmaliq filiali,

Konchilik elektr mexanikasi, 3-kurs talabasi.

abdujalilovdiyorbek03@gmail.com

Naserdinov Diyorbek Najmiddin o'g'li

TDTU Olmaliq filiali,

Konchilik elektr mexanikasi, 3-kurs talabasi.

naserdinovdiyorbek@gmail.com

ANNOTATSIYA

Bu maqola quyosh panellarini changdan tozalash medotlari mavzusiga bag'ishlangan, ilmiy tadqiqotlar va amaliyotlar haqida malumotlar taqim etiladi. Ushbu mavzu, energiya samaradorligi va ekologik muammolar bo'yicha muhim masalalarni qanday hal qilish oid. Bu ilmiy maqola, yangi yondashuv va natija bilan bog'liq.

***Kalit so'zlar:** Quyosh panellari, changlanish, avtomatlashtirish va o'z-o'zini tozalash tizimi*

ABSTRACT

This article is devoted to the topic of solar panel dust removal methods, research and practices. This topic is about how to solve important issues of energy efficiency and environmental problems. This is research paper, a new approach and result.

Keywords: *Solar panels, dusting, automatic cleaning and self-cleaning system*

Kirish

Quyosh panellari quyosh energiyasini elektr energiyaga aylantirish uchun ishlatiladi. Ular oqim energiyasini elektr energiyasiga aylantirish uchun mo'ljallangan. Quyosh panellari turli xil bo'lishi mumkin, masalan, fotovoltaik panellar va termal panellar. Quyosh panellari optimal samaradorligi ta'minlash uchun turli xil tozalash usullari mavjud. Bularga qo'lda tozalash, avtomatlashtirilgan tozalash va o'z-o'zini tozalash qoplamalari kiradi. Toza quyosh panellari energiya ishlab chiqarishni maksimal darajada oshirish uchun zarurdir. Chang, axloqsizlik va qoldiqlar quyosh nurlarining so'rilishi blokirovka qilish orqali quyosh panellarining samaradorligi sezilarli darajada kamaytirish mumkin. Muntazam tozalash nafaqat ish faoliyatini yaxshilaydi, balki, panellarning ishlab muddatini ham uzaytiradi. Toza quyosh panellarining ahamiyatini tushunib, biz optimal energiya ishlab chiqarishni ta'minlashimiz va barqaror kelajak hissa qo'shishimiz mumkin.

ADABIYOTLAR TAHLILI VA METODOLOGIYA

Qo'lda tozalash uchun panellardagi chang va quruq kirlarni muloyimlik bilan olib tashlash uchun yumshoq shimgichni, ro'molcha yoki yumshoq cho'tkadan foydalanish zarur. Texnik shartlarga ko'ra 1 ta quyosh panelining modulini tozlash uchun 0.6 litr suv kerak.



Panellardagi reflektiv qoplama yoki himoya oynasiga zarar bermaslik uchun abraziv materiallar yoki qattiq choʻtkalarni ishlatmaslik kerak.

Olimlar rang va namlik sensorlari yordamida kirni aniqlovchi quyosh panellarini tozalashning avtomatlashtirilgan tizimini ishlab chiqdilar.

Tizim ikki holatda tozalashni avtomatik ravishda faollashtiradi: agar namlik 80% chegaradan oshganida va quyosh batareyasi sirtining rangi belgilangan meʼyordan chetga chiqqanida. Qurilma allaqachon bir daqiqa ichida fotovoltaik panel yuzasidan 95% gacha chang va kirni tozalashga qodir.



Changni sezuvchi yorug'likka bog'liq rezistori bilan jihozlangan chang sensori va shunga mos ravishda cho'tkalarni boshqarish uchun signal yuboradigan mikrokontroller mavjud. Tasma bilan bog'langan o'zgarmas tok motorlari cho'tkalarni boshqaradi va harakatga keltiradi.

NATIJALAR

Bizning tajribalarimiz shuni ko'rsatadiki, barcha uchta tozalash usuli - qo'lda tozalash, mexanik tozalash va avtomatlashtirilgan tozalash tizimlari - quyosh panellarini changdan tozalash va ularning samaradorligini oshirishda samarali. Biroq, har bir usulning samaradorligi changni to'plash darajasiga, chang turiga va panellarning joylashishiga bog'liq.

Tizim parametrlari	Avtomatlashtirilgan tizimdagi ko'rsatgichi.	Qolda tozalangandagi ko'rsatgichlari	Changlangan holatdagi ko'rsatgichi.
Maksimal quvvat.	6.81 kvt	7.53 kvt	4.02 kvt
Foydali ish koeffitsenti.%	19.26%	20.23%	10.93%

O'lchamalari 5x3 metr bo'lgan quyosh panellari uchun keltirilgan.

Bundan tashqari, qo'lda tozalash eng tejamkor tozalash usuli ekanligini aniqlandi, chunki u faqat asosiy jihozlar va mehnatni talab qiladi. Biroq bu usul ko'p vaqt talab qilishi uning kamchiligi hisoblanadi.

XULOSA

Bundan kelib chiqqan xulosamiz shundan iboratki, qo'lda tozalash usuli tejamligi hamda sifatli ish unumdorligi bilan ajralib turadi. Avtomatlashtirilgan usulda esa vaqt hamda quyosh panellarining yuziga oshiqcha ta'sir ko'rsatmasligi bilan uning foydalanish koeffitsenti yuqoriligini o'rganib chiqdik.

FOYDALANILGAN ADABIYOTLAR

1. Al-Karaghoul, A., & Kazmerski, L. L. (2013). Energy yield analysis for PV systems due to dust.
2. Al-Karaghoul, A., & Kazmerski, L. L. (2013). Energy yield analysis for PV systems due to dust effect in the US Southwest region. *Solar Energy*
3. Chen Eugene Yu-Ta, Ma Lian, Yue Yuan, Guo Bing, Liang Hang, Measurement of dust sweeping force for cleaning solar panels, *Solar Energy Materials and Solar Cells*, Article in press.
4. Halbavi S. B., Kulkarni S. G., Dr. Kulkarni D. B., Microcontroller Based Automatic Cleaning of Solar Panel *International Journal of Latest Trends in Engineering and Technology*

BADIIY TAKRORLARNING LINGVOPOETIK XUSUSIYATLARI

Imamova Gulnora Talibovna

Jizzax davlat pedagogika
universiteti o'qituvchisi

Annotatsiya: Ushbu maqolada badiiy takrorlarning lingvopoetik xususiyatlari ularning badiiy estetik vosita ekanligi hassos shoir Hamid Olimjon ijodi misolida tahlil etilgan.

Kalit so'zlar: badiiy takror, lingvopoetika, sema, leksema, emostional-eksperssiv, badiiy mahorat, raddul-matla.

Abstract: In this article, the linguopoetic characteristics of artistic repetitions and their artistic aesthetic means are analyzed on the example of the work of the sensitive poet Hamid Olimjon.

Key words: artistic repetition, linguopoetics, sema, lexeme, emotional-expressive, artistic skill, raddul-matla.

Takror (badiiy takror) tilning badiiy tasvir vositalarining ikkinchi sintaktik figuralar turiga kiradi. Bizga ma'lumki, badiiy takror grammatik takrordan jiddiy farq qiladi: 1. Badiiy takror ta'sir ma'nosini ifodalaydi, grammatik takror esa grammatik ma'no ifodalab, odatda ko'plik ma'nosiga ega bo'ladi.

2. Badiiy takror turli xil ko'rinishlarda voqelanishi mumkin, ohang bilan ajratiladi va ortada vergul qo'llanadi: *tinimsiz, tinimsiz harakar qildi; juda yaxshi, juda yaxshi, juda yaxshi deyapmanku; ketdi, ketdi, ketyapti...* kabi.

Badiiy takror badiiy matnlarda eng faol qo'llanuvchi tasviriy vositalardan hisoblanadi. Shu asnoda barcha shoir, yozuvchilarning barcha turdagi badiiy asarlarida

juda ko‘p qo‘llaniladi. Hassos shoir Hamid Olimjon she‘riyatida ham takrorlardan foydalanishga alohida e‘tibor qilganligi kuzatiladi. Shoirning jozibador kuchi, badiiyligini, ta‘sirchanligini oshirishda takror alohida o‘rin egallaydi. “O‘rni bilan takrorlangan so‘zlar ko‘pincha badiiy ta‘sirchanlikning g‘oyaviy baquvvatlikning ham muhim sharti bo‘la oladi”¹ Shoir va yozuvchilar tasvirlanayotgan voqea- hodisalarning nazarda tutilgan tomoniga kitobxonning diqqatini tortish, uni bo‘rtiribroq ko‘rsatish uchun yoki ma‘lum narsalarni sinab ko‘rsatish niyatida ko‘proq she‘riy asarlarda ayrim tovush yoki tovushlar birikmasiga, so‘z va so‘z birikmasiga, gaplarga ataylab alohida urg‘u beriladi. Hamid Olimjonning “Holbuki tun ...” nomli she‘rida ham shoir takrorlardan mohironalik bilan so‘zlarni marjon kabi tizadi.

“ **Shag‘irlyaydi** betinim daryo

Shag‘irlyaydi vahm to‘lgan jar,

Shag‘irlyaydi qorong‘i dunyo,

Shag‘irlyaydi vodiy, daralar.

Shag‘irlyaydi ... Bermaydi uyqu...”²

Ko‘rinadiki, takror “muayyan g‘oyaviy- badiiy niyatga xizmat qilish, ... timsollarni yorqin gavdalantirish, asarga, joziba, jilo, ta‘sirchanlik bag‘ishlash.”³ maqsadida misralar tarkibida qo‘llaniladi. Shoir ijodida a) aynan so‘zning takrorlanishini ko‘rishimiz mumkin:

O‘sha jilva va **o‘sha** otash

O‘sha ko‘rki, surgun, xayolkash

O‘sha imo, **o‘sha** ishora

Etaboshlar yurakni pora (“Sog‘inganda”)

b) *so‘z birikmasi aynan takrorlanishi:*

Seni ko‘rsa ochilsin gullar,

Seni ko‘rsa yonsin bulbullar.

¹ To‘xliyev .B O‘zbek adabiyoti. – Toshkent: O‘qituvchi, 2000- yil 268- bet.

² H.Olimjon “ Tanlangan asarlar O‘ZSSR davlat nashriyoti – 1951- yil 50- bet.

³ Hojiahmedov .A. She‘riy san‘atlar va mumtoz qofiya” – Toshkent: Sharq.- 1998. 4-5- bet.

Seni ko‘rgan bari topsin jon,

Sen yurgan yer ko‘masin xazon. (“Hulkarkarning she’ri”)

Har bir misrada qo‘llangan takrorlar o‘ziga xos musiqiylik va o‘ziga xos ma’no qirralarini ifodalab kelmoqda.

Har bahorda shu bo‘lar takror,

Har bahor ham shunday o‘tadi...

Har bahorga chiqqanda yakkash,

Baxtim bormi deya so‘rayman. (“O‘rik gullaganda”)

Ushbu misralarda takrorlarning voqelanishi birinchidan estetik zavq bersa, ikkinchidan, ohanrabolik, badiiy ta’sirchanlikni oshirish maqsadida hassos shoir Hamid Olimjonning so‘z va jumla takrorlaridan unumli va o‘rinli foydalanganligini biz yuqoridagi misralarida uchratamiz. Shoir she’riyatida yana bir usul - misra takrorlari nisbatan ko‘p uchraydigan hodisadir. Klassik poetikada bu raddul – matla istilohi bilan ataladi. Raddul- matla – g‘azal yoki qasida matlasidagi misralardan birini keyingi baytlardan biri tarkibida yoki maqta’da muayyan maqsad bilan yangicha uslubiy maqsadda takrorlash san’atidir. Demak, raddul matla’ faqat g‘azal va qasidaga xos san’at turi ekan. H.Olimjonning misra takrorlarini bunday atab bo‘lmaydi. Umumiy olganda esa mumto adabiyotda badiiy san’atlarning ko‘pchiligi aruzda ifodalash mumkin deyish mushkul. Shuning uchun H.Olimjonning mazkur usulini misra takrori degan istiloh bilan nomlaymiz.

Ko‘rinadiki, takror ham lingvopoetikada muhim o‘rin egallaydi va asar g‘oyasini ochib berishda o‘ziga xos xususiyatlarga ega bo‘ladi. Har bir takroriy qo‘llangan so‘z o‘zining yakka holda takrorlanmasdan qo‘llanishiga nisbatan yangi ma’no ottenkalariga ega bo‘ladi va shu asosida uning semantik doirasi ham yana kengayadi, hissiy-ta’siriy bo‘yoqdorlik yanada ortadi. Bu esa takrorlash usulining naqadar muhim ekanligini ko‘rsatadi.

FOYDALANILGAN ADABIYOTLAR RO‘YXATI

1. To‘xliyev .B O‘zbek adabiyoti. – Toshkent: O‘qituvchi, 2000- yil 268- bet.
2. H.Olimjon “ Tanlangan asarlar O‘ZSSR davlat nashriyoti – 1951- yil 50- bet.
3. Hojiahmedov .A. She’riy san’atlar va mumtoz qofiya” – Toshkent: Sharq.- 1998. 4-5- bet.
- 4.H.Olimjon “ Mukammal asarlar to‘plami” Toshkent- 1981.
- 5.H.Jamolxonov “ Hozirgi o‘zbek adabiy tili” Toshkent– 2005
- 6.D.Lutfullayeva, R. Davlatova , M.Saparniyozova Toshkent– 2008.

MAKTABGACHA YOSHDAGI BOLALARNING NUTQIGA QO‘YILADIGAN TALABLAR

Subonqulova Marjona

JDPU Maktabgacha ta’lim fakulteti talabasi

Annotatsiya: Ushbu maqolada maktabgacha yoshdagi bolalarning nutqi va tafakkurini rivojlantirish va unga qo‘yiladigan talablar xususida ma’lumot berilgan. Bundan tashqari, bolalarni rivojlantirish va maktabgacha tayyorlash davri bosqichlari haqida fikr yuritilgan.

Kalit so‘zlar: nutq, tafakkur, talab, so‘z boyligi, tarbiyalanuvchi, tasavvur, yosh davri

Abstract: This article provides information on the development of speech and thinking of preschool children and the requirements for it. In addition, the stages of children’s development and pre-school preparation are discussed.

Key words: speech, thinking, demand, vocabulary, pupil, imagination, youth period

Аннотация: В данной статье представлена информация о развитии речи и мышления детей дошкольного возраста и требованиях к нему. Кроме того, обсуждаются этапы развития детей и дошкольной подготовки.

Ключевые слова: речь, мышление, потребность, словарный запас, ученик, воображение, юношеский период

Bola nutqi va tafakkurining rivojlanganligi, so‘z boyligiga oid belgilangan talablarga erishish bolalarni atrof-muhit bilan tanishtirib borish, ularga ertak va hikoyalar aytib yoki o‘qib berish, she’rlarni yod oldirish, fikriy mushohada qilishga

o'rgatish, ta'limiy o'yinlar vositasida tafakkurni peshlash kabi faoliyatlar orqali amalga oshiriladi. Tevarak –atrofdagi narsa va hayotda yuz beradigan hodisalar bola nutqi va tafakkuri mazmunining asosini tashkil qiladi. Bola atrofda sodir bo'lgan hodisalar bilan tanishish jarayonida zarur bilimlarni egallash bilan bir vaqtda, ularning nomi, vazifasi, xususiyatlarini bildiruvchi so'zlarni o'zlashtirib boradi. Kattalar, tarbiyachilar va tengdoshlari bilan muloqotda shu so'zlardan foydalanib o'z fikrini ifodalaydi. Davlat ta'lim standartlarida maktab yoshiga etgan bolalarning nutq va tafakkurining rivojlanganlik darajasiga qo'yiladigan minimal talablar quyidagilardan iborat deb belgilab qo'yilgan:

- Bola nutqining rivojlanganligi va so'z boyligiga oid:
- tovush, so'zlarni aniq va to'g'ri talaffuz etish;
- 3000 tadan ortiq so'zni tushunish va bilish;
- rasmga qarab gap tuzish;
- ertak va hikoyani tinglash, mazmunini tushunish;
- eshitgan kichik ertak va hikoyani qayta so'zlab berish;
- ifodali nutqqa ega bo'lish;
- tevarak-atrof, tabiat manzarasi haqida qisqacha so'zlab berish;
- turli mavzudagi, kichik hajmdagi 6 ta she'rni yoddan aytish;
- ota-ona, tarbiyachi tavsiyasi bilan hayotiy mavzular bo'yicha qisqacha hikoya tuzish;
- kattalar va o'rtoqlari bilan suhbatda faol ishtirok etish;
- kattalar va o'rtoqlari bilan gaplashish madaniyatiga ega bo'lish.

Yuqoridagi Davlat ta'lim standartlarida qo'yilgan talablar darajasida bolalarni tarbiyalash, ularga ta'lim berishda maktabgacha ta'lim muassasalari tarbiyachilaridan katta mas'uliyat talab etiladi. Muassasa xodimlari doim bolaning psixologik, individual xususiyatlaridan kelib chiqib mashg'ulotlarni tashkil qilishlari va olib borishlari talab etiladi. Shunday ekan, avvalo, maktabgacha ta'lim muassasalari tarbiyalanuvchilarining yosh davrlarini bosqichlarga quyidagicha bo'lishni tavsiya etamiz. Maktabgacha yoshdagi bolalarning nutqi va tafakkurini rivojlantirish uchun

beriladigan ta'lim-tarbiya mazmuni o'zida quyidagi uch yo'nalishni mujassamlashtiradi: nutqi va tafakkurining rivojlanganligi, so'z boyligi, ilk matematik tasavvurlar hamda tabiatga oid bilimlar.

Bolalarni rivojlantirish va maktabga tayyorlash davrini shartli ravishda quyidagi bosqichlarga bo'lish mumkin: chaqaloqlik (1 yoshgacha), ilk yosh (1-3 yosh), kichik yosh (3-4 yosh), o'rta yosh (4-5), katta yosh (5-6 yosh) va maktabga tayyorlov davri (6-7 yosh).

Chaqaloqlik davri (1 yoshgacha). Odamning rivojlanish davri ona qornidan boshlanadi. Bola ona qornida to'qqiz oy mobaynida juda tez rivojlanish jarayonini va murakkab taraqqiyot davrini o'taydi. Bola tug'ilgandan keyingi rivojlanish davri esa uning ona qornidagi fiziologik harakati bilan uzviy bog'liqdir. Ona qornida ham bola ma'lum darajada tashqi muhit ta'sirida bo'ladi. Shuning uchun bu ta'sirning ijobiy bo'lishini ta'minlash lozim.

Bir yoshgacha bo'lgan davrda bolaning rivojlanishi asosan oila muhiti ta'sirida bo'ladi. Bu davrda bola, asosan, ona suti bilan oziqlanishi lozim. Bola bu davrda nutqqa ega bo'lmasa ham nutqni tushunish, anglash, harakatlarni idrok etish, oila a'zolarini tanish imkoniyatiga ega bo'ladi. Shuning uchun ham chaqaloqlik davridan boshlab uch yoshgacha bo'lgan davrda bolaning nutqi va tafakkuri jadal rivojlanadi. U bir yoshgacha bo'lgan davrda dastlabki so'zlarni ayta boshlaydi. Bu davrda kattalar, asosan, oila a'zolari chaqaloqni to'g'ri parvarish qilishni yo'lga qo'yishlari lozim. Bola tushunmas ekan deb, unga befarq bo'lmasliklari, atrof-muhitdagi buyumlarning nomini to'g'ri talaffuz qilib, ularning nutqini to'g'ri rivojlantirish uchun keng yo'l ochishlari kerak.

Ilk yosh (1-3 yosh). Bola ikki yoshga qadam qo'ygach, jismoniy hamda ruhiy jihatdan jadal rivojlana boshlaydi. Gavdasining og'irligi o'rtacha 12-13 kg, bo'yi 80-85 smga etishi lozim. Ikki yoshga to'lgach, sut tishlarining soni 20 ga etadi. Bu davrda bolaning harakatlari murakkablashadi. Bu yoshda bolaning atrof-muhitdagi odamlar, buyumlar va jonivorlar bilan muloqot qilish imkoniyati kengayadi. Bu esa bola markaziy asb tizimining rivojlanishiga jiddiy ta'sir ko'rsatadi. Bu davrni ikki

bosqichga ajratish mumkin: bir yoshdan ikki yoshgacha va ikki yoshdan uch yoshgacha. Bu davr o'ziga xos xususiyatlarga ega. Bir yoshdan ikki yoshgacha bo'lgan davr mobaynida bolaning nutqi va o'zgalar tomonidan aytilgan so'zlarni tushunish imkoniyatlari jadal rivojlanadi, o'zgalar nutqiga taqlid qilish jarayoni boshlanadi. Ikki yoshga etganda uning so'z boyligi 250-300 tani tashkil etadi. Uch yoshga etganda uning so'z boyligi 400 tadan oshadi. Bu davrda bola musiqa, badiiy so'z ta'siriga tez beriladi. Shuning uchun ham unga xuddi shu davrdan boshlab she'rlar aytish hamda raqsga tushishni o'rgatish lozim. Ularda kattalarga jo'r bo'lib qo'shiq aytish, musiqaga muvofiq harakat qilish, ohangni his etish ko'nikmasi shakllanadi. Bu yoshdagi bolalarni bir joyga jamlaganda ular orasida o'zaro muloqotga kirishish ko'nikmalari shakllana boshlaydi. Bolalarni rivojlantirish dasturi ularda shakllana boshlagan xuddi ana shu ko'nikmalarni rivojlantirishga va ularni malakalarga aylantirishga yo'naltirilmog'i lozim.

Kichik yosh (3-4 yosh). Bola uch yoshga qadam qo'yganda jismoniy o'sishi bir qadar sekinlashadi. Bu davrda uning og'irligi 14-15 kg, bo'yi 90-95 smga etadi. Bola jismonan ancha chiniqib, asab tizimi taraqqiy etadi. Tayanch harakat organlari takomillashib boradi. Uch yoshli bolalar qisqa muddat davomida o'z xatti-harakatlarini idora qilish ko'nikmasiga ega bo'ladi. Ulardagi mustaqillik ortib boradi, hissiyot hamda sensor idroki rivojlanib boradi. Jamoa bo'lib o'ynash ko'nikmalari shakllanadi. O'yin asosida amalga oshiriladigan mehnat faoliyatini farqlash imkoniyati kengayadi. Tasviriy faoliyat hamda qurish-yasash faoliyatining dastlabki ko'rinishlari namoyon bo'ladi. Uch yoshli bolalarning diqqati qisman markazlashadi, xotirasi mustahkamlanib boradi, moddiy borliqni idrok etish jarayoni boshlanadi, faraz qilish imkoniyatlari vujudga keladi. Bunda o'yin faoliyati yetakchi roli o'ynaydi.

O'rta yosh (4-5 yosh). Bola to'rt yoshga yetgach, uning jismoniy o'sishi birmuncha jadallashadi, bu davr mobaynida bo'yi 6-7 smga oshib, 105-108 smga yetadi, og'irligi esa 8-19 kg bo'ladi. Bu davrda bolaning miyasi tez rivojlanadi. Katta yarim sharlar po'stlog'ining faoliyati takomillashib boradi. Boladagi asosiy

harakatlarning rivojlanishida jiddiy sifat o'zgarishlar sodir bo'ladi, ularni bajarishda tabiiylik ortib boradi. Bolalarda qiyoslash ko'nikmasi shakllanadi. Bu yoshdagi bolalarning nutqi ravon, xotirasi ancha teran, mustaqil fikrlash darajasi bir qadar rivojlangan bo'ladi. Barcha harakat va faoliyatlarni o'zi mustaqil bajarishga intiladi. Bu yoshda bola nihoyatda serharakat, o'yinqaroq, o'ta qiziquvchan bo'ladi. U har qanday tadbirga bajonidil qatnashadi. Shuning uchun ham ularni to'g'ri ovqatlantirish, o'z vaqtida uxlatish, salomatligini muhofaza qilish, ruhiy holatini nazorat qilib borish, quvnoq kayfiyatda bo'lishini ta'minlash muhim ahamiyatga ega. Ular bilan olib boriladigan mashg'ulotlarning mazmunini xuddi mana shunga yo'naltirish maqsadga muvofiqdir.

Katta yosh (5-6 yosh). Bolaning bo'yi bu davrda 7-8 smga o'sadi. Uning oyoqlari gavdasiga nisbatan tezroq rivojlanadi, og'irligi 20-22 kgni tashkil etadi. Bolalarning umurtqa suyaklari qotmaganligi tufayli tez qiyshayib qolishi mumkin. Shuning uchun ham suyaklarning to'g'ri o'sishini ta'minlashga alohida e'tibor berish kerak. Ularning yuragi chaqaloq yuragiga nisbatan 4-5 barobar kattalashgan, biroq muskullari hali etarli darajada mustahkamlanmagan bo'ladi. Olti yoshga etganda miya po'stlog'ining asab katakchalari rivojlanib, og'irligi va tashqi ko'rinishidan kattalarnikiga yaqinlashadi. Shuning uchun ham bolaning asablariga juda ehtiyotkorlik bilan munosabatda bo'lish talab etiladi. Uning talaffuzi aniq, nutqi ravon bo'lishini ta'minlash kerak. Bolaning bu faoliyatida nuqson bo'lgan taqdirda uning oldini olish choralarini ko'rish lozim. Bu yoshdagi bolalarning so'z boyligining rivojlanishiga alohida e'tibor berish kerak. Ularning nutqidagi so'zlar bolaning fikr ifodalash ehtiyojlarini to'la qondirishi kerak.

Maktabga tayyorlov davri (6-7 yosh). Bola hayotining yettinchi yilida undagi harakatlar ko'lami kengayadi va aniqlashadi, uning jismida harakatlarning o'zaro moslashuvi boshlanadi. 6-7 yoshli bolalar o'zini idora qilish va o'z harakatlarini nazorat qilish imkoniyatiga ega bo'la boshlaydi. Bu yoshdagi o'g'il bolalarda mustaqil faoliyat ko'rsatish, tashabbuskorlik rivojlanadi hamda kattalar fikrini tinglash ishtiyoqi shakllanadi. Bu davrda bolaning bo'yi 122 smga etadi, og'irligi 22-

24 kg bo‘ladi. Bu yoshda bola chiniqadi, qiziquvchan bo‘ladi, o‘z salomatligini nazorat qila oladi. Uning idrok kuchi va tafakkuri jadal rivojlanadi, moddiy borliqni bilishga intila boshlaydi. Bolalarda gigienik malakalar shakllana boradi.

Xulosa qilib aytganda bolani maktabga tayyorlash jarayonida ularda faoliyatning yangi turi bo‘lgan ta‘lim olishga –o‘qishga ishtiyoq uyg‘otish lozim. Bu o‘rinda bolalarni ruhan ta‘lim jarayoniga kirishishga tayyorlash maqsadida dastlabki o‘quv elementlarini o‘rgatish lozim.

FOYDALANILGAN ADABIYOTLAR

- 1.Maktabgacha ta‘limning davlat standarti. O‘zR XTV, T. Qori Niyoziy nomidagi O‘zPFITI. –T.: –1995 y.
- 2.Maktabgacha yoshdagi bolalarning tal‘im- tarbiyasiga qo‘yiladigan davlat talablari. –T.: –2008 y.
- 3.Uchinchi ming yillikning bolasi. Tayanch dasturi. –T.: Ma‘rifat– Madadkor, – 2000 y.
- 4.Uchinchi ming yillikning bolasi: tayanch dasturini amaliyotga tatbiq etishga yo‘naltirilgan qo‘llanma. –T.: Ma‘rifat– Madadkor, –2000- y.
- 5.“Gulgina”. Kichkintoylar uchun badiiy adabiyot majmuasi. I jild. –T.: “Yangi nashr”, –2010 y.

O‘ZBEKISTON RESPUBLIKASI TIJORAT BANKLARINING KAPITALINI BOSHQARISHNING AHAMIYATI

Tursunov Faridun Mustafoyevich

Samarqand iqtisodiyot va servis instituti, “Bank ishi” kafedrası assistenti

tursunovfaridun4330@gmail.com

Turaqulov Haydarbek Jamshedovich o‘g‘li

Samarqand iqtisodiyot va servis instituti talabasi

haydarbekturaqulov7@gmail.com

ANNOTATSIYA

Ushbu maqolada O‘zbekiston Respublikasi tijorat banklarining kapitalini boshqarish hamda uning xususiyatlari o‘rganib chiqildi. Tijorat banklarining aktivlari va passivlarini boshqarishda kapitalini boshqarish va kapitalga doir me‘yorlarni nazort qilish hamda bank va moliyaviy xizmatlarni rivojlantirish istiqbollari ta’sir etuvchi o‘ziga xos mintaqaviy xususiyatlar va omillarni aniqlash muhim hisoblanadi. O‘zbekiston Respublikasida iqtisodiy islohotlarning tobora chuqurlashuvi tijorat banklari kapitalini samarali boshqarish va uni doimiy ravishda takomillashtirib borish zaruriyatini keltirib chiqarmoqda.

Kalit so‘zlar: kapital, tijorat banki, aktiv, tavakkalchilik, bufer kapitali, xalqaro standartlar, korporativ resurslar, potentsial, konservasion bufer kapitali, kontrsiklik bufer kapitali, Bazel-III tavsiyalari, qattiq konservativ.

THE IMPORTANCE OF CAPITAL MANAGEMENT OF COMMERCIAL BANKS OF THE REPUBLIC OF UZBEKISTAN

ABSTRACT

This article examined the capital management of commercial banks of the Republic of Uzbekistan and its features. In the management of assets and liabilities of commercial banks, it is important to determine the specific regional characteristics and factors affecting the management of capital and the provision of capital norms and the prospects for the development of banking and financial services. The increasing deepening of economic reforms in the Republic of Uzbekistan leads to the need to effectively manage the capital of commercial banks and constantly improve it.

Keywords: *Capital, commercial bank, asset, risk, buffer capital, international standards, corporate resources, potential, conservation buffer capital, countercyclic buffer capital, Basel-III recommendations, solid conservative.*

KIRISH

O‘zbekiston Respublikasi Prezidentining “O‘zbekiston Respublikasi Markaziy bankining faoliyatini tubdan takomillashtirish chora-tadbirlari to‘g‘risida”gi Farmoni imzolanganach, bank tizimiga chakana bank xizmatlariga ixtisoslashgan “raqamli” banklar va bank bo‘linmalarini tashkil etish hamda innovatsion bank texnologiyalaridan foydalangan holda mijozlarga xizmat ko‘rsatish sifatini yanada kengaytirish vazifasi yuklatilgan[1].

Rivojlanayotgan mamlakatlar iqtisodiyoti rivojlanishining hozirgi bosqichida xalqaro talablar va standartlarni hisobga olgan holda tijorat banklarining aktivlari va majburiyatlarini boshqarish muammolari ortib bormoqda. Ushbu xalqaro ko‘rsatkichlarni samarali joriy etish bank faoliyati holatining o‘ziga xos xususiyatlarini va ushbu jarayonga ta’sir etuvchi omillarni aniqlash va hisobga olishda mumkin[2]. Tijorat banklari kapitalini shakllantirish va uni oqilona boshqarishga erishish iqtisodiy islohotlar va bozor munosabatlarining samaradorligini ta’minlashda muhim o‘rin tutadi. Ko‘pchilik rivojlangan mamlakatlar singari, O‘zbekistonda ham iqtisodiy islohotlarning tobora

chuqurlashuvi tijorat banklari kapitalini samarali boshqarish va uni doimiy ravishda takomillashtirib borish zaruriyatini keltirib chiqarmoqda.

Faqatgina yetarlicha miqdorda barqaror kapitalga ega tijorat banklari aktiv operatsiyalarini erkin amalga oshirishlari, talab etilgan darajada likvidlilikni doimo saqlagan holda samarali faoliyat yuritishlari hamda moliya bozorlariga erkin chiqish imkoniyatiga ega bo'lishadi. Biz mazkur mustaqil ishda tijorat banklari kapitalining iqtisodiy mazmuni, uning tarkibi, bank kapitalini tashkil qiluvchi asosiy elementlarni tavsifi, yetarliligi, unga nisbatan o'rnatilgan me'yorlar, bank kapitalini boshqarishning asosiy yo'nalishlari va usullarini ko'rib chiqamiz.

ADABIYOTLAR TAHLILI VA METODOLOGIYA

Har qanday bank tizimini barqarorligini, to'lovga qobilligi va ishonchligini ta'minlashda, bank aktivlarini o'stirishda bank kapitali muhim vosita bo'lib hisoblanadi. Bazel I bo'yicha kapitalning yetarliligi ko'rsatkichining etishmasligi shundaki, u faqat kredit tavakkalchiligiga yo'naltirilgan, aktivlar xavf darajasi bo'yicha yetarlicha farqlanmagan (bozor xavfi hisobga olinmagan) va ma'lum turdagi tavakkalchilik operatsiyalari uchun zaxiralarni yaratish talablari kam baholangan. Iqtisodchi olimlarimiz A. Bektemirov., A.A. Omonov., Z.Sh. Xaydarov, Z.D. Niyozovlarning ta'kidlashlaricha tijorat banklari kapitalini oshirish manbalari bo'lib quyidagilar hisoblanadi:

1. Tijorat banklari oddiy va imtiyozli aksiyalari bozor bahosining o'zgarish omili;
2. Aksiyadorlarni ustav kapitalini shakllantirish bo'yicha majburiyatlarini o'z vaqtida bajarish omili;
3. Bank aktivlari riskka tortilgan miqdorini o'zgarish omili;
4. Bank kapitali yetarliligi sharoitida uning likvidlilikini ta'minlash uchun zarur bo'lgan likvidli aktivlar mavjudligi omili[3].

Faqatgina yetarlicha miqdorda barqaror kapitalga ega tijorat banklari aktiv operatsiyalarini erkin amalga oshirishlari, talab etilgan darajada likvidlilikni doimo

saqlagan holda samarali faoliyat yuritishlari hamda moliya bozorlariga erkin chiqish imkoniyatiga ega bo‘lishadi[4]. Bank kapitali tijorat banki faoliyatida vujudga keladigan iqtisodiy tanglik hamda ziddiyatli vaziyatlar sharoitida xavfsiz “moliyaviy yostiq” vazifasini bajarishi bilan birga, bank kutilmaganda moliyaviy qiyinchilik va yo‘qotishlarga duch kelganda unga to‘lovga qobiliyati darajasini saqlab qolish va faoliyatini davom ettirish imkoniyatini beradigan moliyaviy manba hisoblanadi[5].

NATIJALAR

Kapital deb sarmoya, keng ma’noda o‘z egasiga daromad keltirish xususiyatiga ega bo‘lgan jami vositalar va mablag‘lar majmuasiga autiladi. Bank kapitali deb banklarning muomalaga tushirgan pul kapitallari (ya’ne sarmoyalari) majmuasi hamda bankning barqaror faoliyatini ta’minlash va favqulodda sodir bo‘ladigan zararlarni qoplash maqsadida maxsus tashkil qilinadigan fondlar va zaxiralar tushuniladi. Endi esa, bank kapitalining funksiyalarini ko‘rib chiqamiz(1-rasm).



1-rasm. Bank kapitalining funksiyalari

Tijorat banklarining regulyativ kapitali ikkiga bo‘linadi:

1. Birinchi darajali kapital;
2. Ikkinchi darajali kapital;

Birinchi darajali capital esa o‘z navbatiga ikkiga bo‘linadi: birinchi darajali asosiy kapital va birinchi darajali qo‘shimcha kapital.

Endi esa, kapitalning monandligiga qo‘yilgan minimal talablarni ko‘rib chiqamiz(1-diagramma)[6].

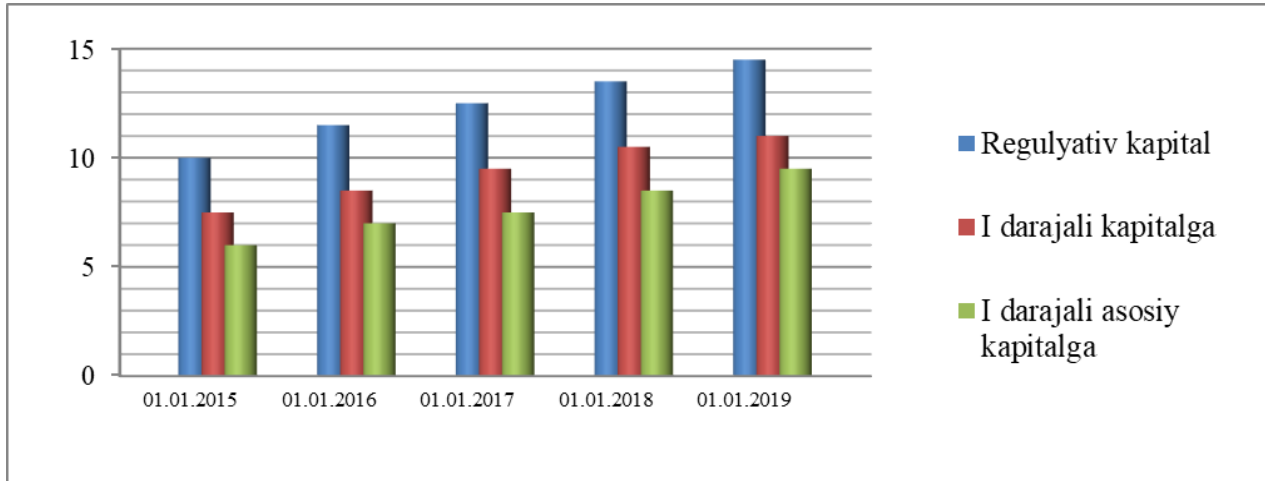

1-diagramma. Kapitalning monandligiga qo‘yilgan minimal talab.

Regulyativ kapitalni yetarlilik koeffitsiyenti tijorat banklarini to‘lovga qobilligini tavsiflovchi muhim ko‘rsatkich hisoblanadi. Bazel standartiga ko‘ra, birinchi darajali kapitalni yetarliligi ham baholanadi va bunda birinchi darajali kapitalni yetarlilik koeffitsiyenti qo‘llaniladi. Endi esa, bank tizimi jami kapitali monandlilik darajasni ko‘rib chiqamiz(1-jadval).

1-jadval

Bank tizimi jami kapitali monandlilik darajasi¹

Ko‘rsatkichlar nomi	01.11.2022		01.11.2023	
	mlrd. so‘m	ulushi, foizda	mlrd. so‘m	ulushi, foizda
I darajali kapital	66 836	81,1%	78 294	82,3%
<i>Asosiy kapital</i>	<i>66 641</i>	<i>80,9%</i>	<i>78 249</i>	<i>82,3%</i>
<i>Qo‘shimcha kapital</i>	<i>195</i>	<i>0,2%</i>	<i>45</i>	<i>0,0%</i>
II darajali kapital	15 568	18,9%	16 785	17,7%
Jami regulyativ kapital	82 405	100%	95 079	100%
Kapital monandlilik darajasi	16,3%		15,9%	
<i>I darajali kapital monandlilik darajasi</i>	<i>13,2%</i>		<i>13,1%</i>	

¹ <https://cbu.uz/oz/statistics/bankstats/>

Jadval ma'lumotlari shuni ko'rsatadiki, Markaziy bank tizimida jami kapitalning monandlilik darajasi tahlil qilinayotgan davrda (1 yil davomida) 0,4% ga pasaygan. I darajali kapitalning monandlilik darajasi esa 0,1% ga pasaygan. Lekin, berilgan normadan yuqori. Bu esa ijobiy natija!

MUHOKAMA

Regulyativ kapital asosiy va qo'shimcha kapitaldan tashkil topib, bank faoliyatini boshqarish va iqtisodiy me'yorlar hisob-kitobini o'tkazish maqsadida hisoblash yo'li bilan aniqlanadigan bank kapitalidir. Regulyativ kapitalni yetarlilik koeffitsiyenti tijorat banklarini to'lovga qobilligini tavsiflovchi muhim ko'rsatkich hisoblanadi.

Bazel standartiga ko'ra asosiy kapital elementlari quyidagilardir:

1. Joriy yilning sof foydasi;
2. Sof foyda hisobidan shakllantirilgan zaxira summalari;
3. O'tgan yillarning taqsimlanmagan foydasi;
4. Emission daromad;
5. Ustav kapitalining to'langan qismi (oddiy aksiyalar qiymati).

Izlanishlarimiz shuni ko'rsatadiki, bank kapitalini boshqarishning asosiy ob'ektlari bo'lib quyidagilar hisoblanadi:

- bank ustav kapitalining barqaror darajasini ta'minlash;
- bank jami kapitaling yetarliligini ta'minlash;
- bank asosiy kapitalini yetarligini ta'minlash;
- bank kapitalidan samarali foydalanishni ta'minlash.

O'z mijozlarining kapitalini boshqarish bugungi kunda juda keng tarqalgan trust operatsiyalarining bir turidir. Bunda banklar mijozlarining ma'lum pul mablag'larini boshqarishga oladilar va ularni mijoz bilan kelishgan holda joylashtiradilar. Mijoz bunda o'z mablag'larini ishlatish tartibini belgilaydi.

XULOSA

Bank kapitali tijorat banki faoliyatida vujudga keladigan iqtisodiy tanglik hamda ziddiyatli vaziyatlar sharoitida xavfsiz "moliyaviy yostiq" vazifasini bajarishi bilan

birga, bank kutilmaganda moliyaviy qiyinchilik va yo‘qotishlarga duch kelganda unga to‘lovga qobiliyati darajasini saqlab qolish va faoliyatini davom ettirish imkoniyatini beradigan moliyaviy manba hisoblanadi. Xalqaro va mahalliy bank amaliyotida bank kapitali yetarliligi uning riskka tortilgan aktivlariga nisbatan aniqlanadi. Bank kapitalining hajmi riskka tortilgan aktivlarga nisbatan judayam past bo‘lishi uni inqiroz holatiga tushib, turli xizmatlarni ko‘rsatish va hisob-kitoblarni amalga oshiro olmay qolishiga olib kelishi mumkin.

ADABIYOTLAR RO‘YXATI

1. O‘zbekiston Respublikasi Prezidentining Farmoni, 09.01.2018 yildagi PF-5296-son.
2. Базельский комитет по банковскому надзору. Международная Конвергенция Оценка Капитала и Стандарты Капитала. Базель, 2002,-425 с.
3. Bektemirov A., Omonov A.A., Xaydarov Z.Sh., Niyozov Z.D. “Tijorat banklari aktiv va passivlarini boshqarish” fanidan o‘quv qo‘llanma. – Samarqand: SamISI, 2020. 240 bet.
4. Abdullayeva Sh.Z. Bank ishi. T.: “Iqtisod-Moliya” nashriyoti, 2017. 768 b.
5. U. Azizov, T. Karaliyev, T. Boboqulov va boshqalar. “Bank ishi” darslik. T.: “Fan va texnologiya”. 2016. 640 bet.
6. O‘zbekiston Respublikasi Markaziy bankini 2015-yil 13-iyundagi 14/3-sonli “Tijorat banklari kapitalini monandligiga qo‘yiladigan talablar to‘g‘risida”gi Nizomni tasdiqlash haqida”gi yo‘riqnomaga.
7. <https://cbu.uz/uz/statistics/financing/72798/-internet> resurs.

O‘TKIR HOSHIMOV IJODIDA QO‘LLANILGAN DIALEKTLAR

Olimjonova Fazilatxon Orifjon qizi

Chirchiq davlat pedagogika universiteti, Gumanitar fanlar fakulteti
O‘zga tilli guruhlarda rus tili va adabiyoti yo‘nalishi 1-bosqich talabasi

Miraxmedova Shoxida Nusratilloevna

Gumanitar fanlar fakulteti
“Fakultetlararo ijtimoiy fanlar” kafedrasida o‘qituvchisi

ANNOTATSIYA

Mazkur maqolani yoritish jarayonida asarlardagi dialektlar va uning bugungi kundagi mohiyati tahlil qilindi. Shu bilan birga asarlardagi dialektlarning shakllanish masalalari yoritib berilgan.

Kalit so‘zlar: *Dialekt, maqola, portret, til, adib, kitob, xalq, asar, adabiy me‘ros.*

ANNOTATION

In the process of covering this article, the dialects in the works and their meaning today were analyzed. At the same time, the issues of the formation of dialects in the works were highlighted.

Keywords: *Dialect, article, portrait, language, writer, book, people, work, literary heritage.*

АБСТРАКТНЫЙ

В ходе освещения данной статьи были проанализированы диалекты в произведениях и их значение сегодня. Одновременно были освещены вопросы формирования диалектов в произведениях.

Ключевые слова: Диалкт, статья, портрет, язык, писатель, книга, люди, работа, литературный наследие.

KIRISH:

Elimiz suygan adib, O‘zbekiston xalq yozuvchisi O‘tkir Hoshimov o‘zining betakror asarlari bilan o‘zbek adabiyotida o‘chmas iz qoldirgan. O‘tkir Hoshimov-taniqli o‘zbek yozuvchisi va jamoat arbobi hisoblanadi. Badiiy ijodda hikoya, qissa, va roman janrining takomiliga samarali hissa qo‘sha olgan O‘tkir Hoshimov, badiiy publitsistikaning maqola, adabiy - qaydlar, adabiy portret, suhbat janrida barakali ijod qila oldi. Shuningdek adib, ijodini yana nasr yo‘nalishida hamda hikoyanavislik janri bo‘yicha qalam tebratgan. Bundan ko‘rinadiki, adibning asarlaridagi qo‘llanilgan badiiy dialektlar, publitsistikada ham yorqin ko‘zga tashlandi. O‘zbekiston xalq yozuvchisi O‘tkir Hoshimovning qirqdan ortiq asarlari ya’ni "Cho‘l havosi", "To‘ylar muborak", "Tushda kechgan umrlar", "Sizdan u gina bizdan bu gina", "Dunyoning ishlari", "Vijdon dorisi", "Ikki eshik orasi" kabi asarlari ko‘plab kitobxonlar tomonidan sevib mutolaa qilinmoqda. Yozuvchining asarlari joy olgan kitoblarning umumiy soni 2 milliondan oshgan. Adibning ko‘plab asarlari xorijiy tillarga tarjima qilingan. Masalan, "Daftar hoshiyasidagi bitiklar" kitobi ingliz tiliga, "Dunyoning ishlari" asari esa 37 ta tillarga tarjima qilingan. Bu natijalar har bir ijodkor uchun eng katta yutuqdir.

MUHOKAMA MATNI

Dialekt shevaga nisbatan keng ma’noda qo‘llaniladi. Adabiy tildan o‘zining ba’zi bir xususiyatlari chunonchi, fonetik, grammatik, leksik xususiyatlari bilan farqlanadigan biror umummilliy tilning yirikroq bo‘lagi dialekt deb yuritiladi. U tilning eng kichik bo‘lagi sanalgan shevalarning qanchasini o‘z ichiga oladi, ya’ni u shevalar yig‘indisidan tashkil topadi. Masalan, qirq, saroy, jo‘sh, nayman, qo‘ng‘irot, qipchoq qoraqalpoq, baxmal, ming, burgut kabi shevalar birlashib, o‘zbek tilining

qipchoq dialektini tashkil qiladi. Lekin ba'zan dialekt atamasining tor ma'noda, ko'pincha sheva ma'nosida qo'llanilishi ham uchraydi: Buxoro dialekti kabi.

Makonni o'rganish nuqtai nazardan dialektologiya ikki xil bo'ladi:

1) tasviriy dialektologiya yoki dialektografiya; 2) tarixiy dialektologiya. Tasviriy dialektologiya yoki dialektografiya mahalliy sheva va lahjalarga xos fonetik va leksik, morfologik xususiyatlarni qayd etadi, yozib oladi va ularni kartaga tushiradi. Tarixiy dialektologiya tilning dialektal xususiyatlari bilan birga, shu xususiyatlarning kelib chiqishi, rivojlanishi, turli davrlarda o'zgarish, qardosh tillar bilan munosabati va shu shevalarning tashkil topishida qardosh va qardosh bo'lmagan tillarning ishtiroki kabilarni o'rganadi. Keyingi yillarda barcha o'zbek shevalarini real va lingvogeografik usullar bilan o'rganish ham tarixiy maqsadlarni ko'zda tutadi. "O'zbek dialektologiyasi" o'zbek shevalarini o'rganadigan fandır.

"Dialektologiya" so'zi grek tilidan olingan bo'lib, shevalar, dialektlar va lahjalar to'g'risidagi bilim degan ma'noni bildiradi. O'zbek dialektologiyasi o'zbek shevalarining fonetik, leksik va grammatik xususiyatlarini, uning shakllanish va tarqalishi chegaralarini o'rganadi.

Shevalar har bir milliy tilning asosini tashkil etadi hamda u milliy-ma'naviy qadriyatimiz hisoblanadi. Aslida ham ona tili deganda sheva tushunilishi haqiqatga yaqindir. Shuning uchun ham uni asrab-avaylash, qadrlash zarur. Bu haqda birinchi yurtboshimiz I.A. Karimovning: "Jamiki ezgu fazilatlar inson qalbiga, avvalo, ona allasi, ona tilining betakror jozibasi bilan singadi. Ona tili-bu millatning ruhidir"- degan so'zlarini eslash o'rindir. Dialektologiyada ikki xildagi dialekt to'g'risida ham fikr yuritiladi, ya'ni mahalliy dialektlar va Ijtimoiy dialektlardir. Mahalliy dialekt umumhalq (milliy) tilining muayyan territoriyaga oid ko'rinishi, o'ziga xos namoyon bo'lishidir. O'zbek dialektologiyasi mahalliy sheva, dialekt va lahjalarni o'rganish bilan shug'ullanadi.

Ijtimoiy dialekt esa mahalliy sheva, dialekt va lahjalardan farq qilgan holda muayyan guruhdagi shaxslarning umumhalq tilidagi so'zlarga o'z manfaatlaridan kelib chiqib o'zgacha ma'no kasb etishlari yoki muayyan soha, kasb-hunar leksikasi,

terminologiyasidan faqat shu soha kishilarining oʻzlarigina foydalanishlari asosida vujudga keladi. Ular biror sheva yoki dialekt xususiyatiga ega emas. Ijtimoiy dialektda shevaga oid soʻzlar ham baʼzan qatnashishi mumkin.

Oʻzbek dialektologiyasi ijtimoiy dialektni oʻrganmaydi, ijtimoiy qatlamlar tili sotsiolingvistikaning obʼyektidir. Oʻtkir Hoshimovning asarlarida koʻplab dialektlarni uchratishimiz mumkin. Masalan, "Dunyoning ishlari" qissasida: choʻpchak - onam aka - ukalar haqida gʻalati bir choʻpchak aytib bergan edi;-- emishki, bir zamonlar ikki aka- uka yashagan ekan.[9- bet] "Haqqush" hikoyasida; obkeb beray- kuldonningiz boʻlmasa, ayting,uydan obkeb beray! [11- bet], obkash - yana obkashmi?[12-13- betlar] tancha - uy ichini tanchadan chiqqan koʻmir hidi,lampa moyi isi tutgan.[13- bet] chakka, ada - ammo sen adangni,opangni yaxshi koʻrishing kerak.[14- bet] oyi - oyi choʻpchak etib bering.[11-15- bet] oʻshanaqa - oʻshanaqa qilsam boshqa daryolarni ham yaxshi koʻrib qolaman - a? [15-bet] kabi soʻzlarni "Ikki afsona" hikoyasida; quv-quv yoʻtalib-quv-quv yoʻtalaman.[16- bet], sarpoyan-sarpoyan kelaverdingizmi?[18- bet], juba, jurabi - Kavkazda juba,jurabi deyishadi. [16- bet] kabi soʻzlarni "Tushda kechgan umrlar" romanida: mubham,tagʻin - tagʻin nima deydi deng?[4-5- bet], paqir-vannaxonada turgan paqirni taraqlatib yubormaslik uchun halqasidan ohista koʻtardi.[5- bet] nima qipti-nima qipti: hayol suribe-eb supuraveradi.[6- bet] nevara-Qurbonboy xola boʻynini achom qilib yotgan nevarasini uygʻotib yubormaslik uchun sekin qaddini rosladi.[4-6- bet], borakan, yupun, norgʻul kabi soʻzlar;

"Ikki eshik orasi" romanida: kep qoldi, hali veri, anunda, tagʻin va shu kabi koʻplab dialektlarga duch kelamiz. Ushbu dialektlarning asarda qoʻllanishi asardagi oʻziga xos maʼnolarni ochib bergan. Jumladan, choʻpchak - xalq ogʻzaki ijodida: ertak, ushuk; obkash-ikki uchidagi ilmogʻiga chelak osib, yelkada suv va boshqa narsalar tashish uchun moslangan yogʻoch asbob; tancha - sandal, ada - dada, oyi - ona, tagʻin - buning ustiga,bundan tashqari,ustiga- ustak; paqir - chelak, mubham - chigal, norgʻul - baquvvat,gavdali; yubun - yupqa kabi dialektlar shu maʼnolarni anglatadi.

Oʻtkir Hoshimovning dialektlarga toʻla asari "Dunyoning ishlari" hisoblanadi. Chunki, bu asar hayotiy tarzda keng yoritilgan.

XULOSA:

Oʻtkir Hoshimov asarlarida qoʻllanilgan dialektlar mavzusidagi maqolamning xulosasi shundan iboratki, maqolamda asarlarda uchraydigan turfa xil dialektlarning koʻrinishi, shakllari ularning maʼnolari xususida soʻz yuritganman. Maqolada koʻrsatilgan asarlardagi dialektlarning mazmuni ochib berilganligi bu asarlarning mavzu koʻlamini ochilishiga ham yordam bergan.

FOYDALANILGAN ADABIYOTLAR ROʻYXATI

1. Oʻtkir Hoshimov "Dunyoning ishlari"
2. Oʻtkir Hoshimov "Ikki eshik orasi".
3. Oʻtkir Hoshimov "Tushda kechgan umrlar".
4. www.library.ziyonet.uz
5. www.lingvo.-online.ru

USING AUTHENTIC MATERIALS IN TEACHING READING

Umaraliyeva Munajat Mashrabovna

Senior teacher of the English language and literature faculty of
Fergana State University

Akmaljonova Ruxshona Bunyod qizi

3rd year student

***Abstract:** Using authentic materials in teaching reading refers to the practice of using real-life texts and materials such as newspapers, magazines, advertisements, and websites to help students improve their reading skills. This approach aims that reading is a fundamental skill that is essential for academic success and everyday life. In order to effectively develop students' reading abilities, educators are constantly seeking innovative and engaging teaching methods. One approach that has gained recognition in the field of language education is the use of authentic materials in teaching reading. Authentic materials, such as newspapers, magazines, and websites, provide learners with exposure to real-world language use and cultural context, which can significantly enhance their reading comprehension and critical thinking skills.*

***Key words:** authentic materials, teaching reading, magazines, articles, journals, methods, context.*

By examining the advantages and strategies of using authentic materials in teaching reading, this paper aims to provide educators with valuable insights and practical guidance for enhancing their reading instruction. Ultimately, the goal is to empower educators to create more engaging and relevant learning experiences that will inspire students to become confident and proficient readers to provide learners

with exposure to genuine language use and cultural context, which can enhance their comprehension and critical thinking abilities. By incorporating authentic materials into reading instruction, educators can create more engaging and relevant learning experiences for their students. This abstract will explore the benefits of using authentic materials in teaching reading, as well as practical strategies for implementing this approach in the classroom.

Choosing authentic materials for reading plays crucial role in teaching process. Select authentic materials that match your language proficiency level and interests. News articles, blogs, and literature are great choices. Consider content from reputable sources to ensure accuracy and language quality.

Authentic materials can be found online through news websites, literary platforms, or reputable blogs. Libraries, bookstores, and language learning apps also offer diverse materials. Tailor the search to topics find engaging for a more enjoyable learning experience.

There are some tips for instructors for teaching reading by the use of authentic materials.

1. **Selecting appropriate materials:** When choosing authentic materials for reading instruction, educators should consider the interests, language proficiency, and cultural backgrounds of their students. It is important to select materials that are relevant and engaging for the learners, while also challenging them to expand their language skills.

2. **Adapting materials for different levels:** Authentic materials can be adapted to suit the diverse needs of students at different proficiency levels. Educators can simplify complex texts, provide vocabulary support, or offer pre-reading activities to help students comprehend and engage with the material.

3. **Integrating multimedia resources:** In addition to traditional printed materials, educators can incorporate multimedia resources such as videos, podcasts, and online articles to provide a variety of authentic language input for students. This can enhance their comprehension and expose them to different forms of language use.

4. Providing cultural context: Authentic materials offer a window into the cultural context in which the language is used. Educators can supplement reading activities with discussions about cultural practices, traditions, and current events to help students develop a deeper understanding of the language and its cultural significance.

5. Encouraging critical thinking: Authentic materials often present real-world issues and diverse perspectives, which can stimulate critical thinking and analytical skills in students. Educators can guide students in analyzing and evaluating the content of authentic materials, fostering a more profound engagement with the text.

6. Promoting independent reading: Authentic materials can inspire students to explore reading outside of the classroom. Educators can encourage independent reading by providing recommendations for authentic materials related to students' interests and offering opportunities for students to share their discoveries with their peers.

By implementing these strategies, educators can effectively use authentic materials to enhance their students' reading abilities and foster a deeper appreciation for language and culture. This approach can create more meaningful and relevant learning experiences that will ultimately empower students to become confident and proficient readers.

Besides these strategies, we can also emphasize the plus sides of using authentic materials in teaching reading.

1. Relevance: Authentic materials provide students with real-life content that is relevant to their interests, needs, and experiences, making the learning experience more meaningful and engaging.

2. Language proficiency: Authentic materials expose students to natural language use, including vocabulary, grammar, and idiomatic expressions, which can enhance their language proficiency and fluency.

3. Cultural understanding: Authentic materials offer insights into the cultural context in which the language is used, helping students develop a deeper

understanding of the customs, traditions, and perspectives of the target language community.

4. Critical thinking skills: Authentic materials encourage students to analyze, evaluate, and interpret information, promoting critical thinking skills and fostering a deeper understanding of the text.

5. Independence: By using authentic materials, students are empowered to engage in independent reading and develop the skills needed to comprehend and analyze texts on their own.

6. Motivation: Authentic materials can motivate students to read and learn by providing them with interesting and relevant content that captures their attention and maintains their interest in the learning process.

7. Multimodal learning: Authentic materials often include multimedia resources, such as videos, audio recordings, and images, which can cater to different learning styles and enhance comprehension.

8. Diverse perspectives: Authentic materials expose students to a variety of voices, perspectives, and genres, broadening their understanding of the world and promoting empathy and tolerance.

9. Transferable skills: The skills developed through working with authentic materials, such as critical thinking, independent reading, and cultural understanding, can be transferred to other areas of learning and life.

10. Long-term impact: The use of authentic materials in reading instruction can have a lasting impact on students' language proficiency, cultural awareness, and love for reading, laying a strong foundation for lifelong learning and personal growth.

CONCLUSION

In summary, the use of authentic materials in teaching reading can greatly benefit students by providing relevant and engaging content, promoting language proficiency, and fostering a deeper understanding of cultural context. By selecting appropriate materials, adapting them for different levels, integrating multimedia

resources, providing cultural context, encouraging critical thinking, and promoting independent reading, educators can create meaningful and relevant learning experiences that empower students to become confident and proficient readers. This approach not only enhances language skills but also cultivates a broader appreciation for language and culture. Overall, the use of authentic materials in reading instruction can have a profound impact on students' learning and development.

REFERENCES

1. Richards, J.C., & Schmidt, R.W. (2010). Longman dictionary of language teaching and applied linguistics (4th ed.).
2. Nuttall, C. (1996). Teaching reading skills in a foreign language (2nd ed.). Heinemann.
3. Umaraliyeva Munajat Mashrabovna, & Bozorboyeva Omina Aliyevna. (2023). MODERN TECHNIQUES AND EFFICIENT STRATEGIES IN EFL LEARNING AND TEACHING. Role of Exact and Natural Sciences During the Renaissance III, 14–18. Retrieved from <https://www.conferenceseries.info/index.php/natural/article/view/1131>
4. Umaraliyeva , M. M., & Bozorboyeva , O. A. (2023). USING AUTHENTIC MATERIALS IN AUTONOMOUS LEARNING A FOREIGN LANGUAGE. GOLDEN BRAIN, 1(15), 44–49. Retrieved from <https://researchedu.org/index.php/goldenbrain/article/view/3764>

**THE PERSONALITY OF A JUVENILE DELINQUENT AS A
SUBJECT OF SOCIO-CRIMINOLOGICAL AND
PEDAGOGICAL RESEARCH**

Begmatov Raximjon Raxmonqulovich

Senior lecturer of the "History" department of
the Tashkent University of Applied Sciences

Annotatsiya. Voyaga yetmagan shaxslarning psixologiyasi va xulq-atvoridan kelib chiqib, aytish mumkinki ular voyaga yetgan shaxslarga nisbatan jinoyat qilishga ko'proq moyil. Tashqi ta'sir, atrof muhitning o'zgarishi va ularning psixologiyasidagi kichik o'zgarishlar bunda katta ahamiyatga ega. Ushbu maqolada Voyaga yetmagan jinoyatchi shaxsi ijtimoiy-kriminologik va pedagogik tadqiqot ob'ekti sifatida qanday holatlarni qamrab olishi mumkinligi haqida atroflicha bayon qilinadi.

Kalit so'zlar: voyaga yetmagan shaxslar, huquqiy qarash, xulq-atvor, ijtimoiy-kriminologik va h.k.

Абстрактный. Исходя из психологии и поведения несовершеннолетних, можно сказать, что они больше действуют по отношению к людям, чем к взрослым. У Ташки большое предприятие в малом масштабе в области психологии экологического роста и безопасности. Педагогическое исследование несовершеннолетних правонарушителей, совершающих личные социально-преступные действия, детально описывает возможность получения веществ в предметных веществах.

Ключевые слова: несовершеннолетние, юридическое мнение, поведение, социально-криминологический и др.

***Abstract.** Based on the psychology and behavior of minors, it can be said that they act more towards people than adults. Tashka has a large enterprise on a small scale in the psychology of environmental growth and safety. Pedagogical research of the juvenile delinquent personal social-crime detailed description of the possibility of obtaining substances in objectiological substances.*

***Key words:** minors, legal opinion, behavior, socio-criminological, etc.*

Today, despite a number of opportunities created by our state for young people, the issue of crime committed among them is a serious concern of the general public. For the first time in the legislative practice of the Republic of Uzbekistan, a special sixth section dedicated to the regulation of the provisions reflecting the characteristics of the responsibility of minors has been allocated in the General part of the Criminal Code. The establishment of such rules is related to the biological, physiological and social factors in the formation of minors, resulting from the characteristics specific to this category of persons. The importance of the criminal law is great, it is the legal basis for the implementation of the principles of justice, humanity, legality, democracy, equality of citizens before the law, responsibility for guilt, inevitability of punishment. The norms defining the responsibility of minors in the Criminal Code originate from the principles of humanity and justice. The fact that a minor is not yet physically and mentally developed requires special protection and attention, special legal protection, therefore, society cannot impose the same requirements on minors as on adults. On the other hand, taking into account the psychology of minors, the determination of lighter punishment measures against them allows to achieve the goals of criminal punishment. They will still be impressionable and imitative. Accordingly, it is desirable from both a social and humanitarian point of view to establish special liability in the criminal law for persons who commit crimes under the age of majority.

Taking into account the mental characteristics of minors, the imposition of lighter punishments against them helps to fulfill the task of moral correction of the

convict, which is one of the goals of the punishment. The use of compulsory measures of an educational nature, which are not considered a criminal punishment, in the education of minors who do not have a great social risk, are not very serious, or have committed a crime for the first time, makes it possible to achieve the purpose of the punishment through educational measures. I. Klepitsisky said that "one of the methods of moral correction of minors is the use of educational measures that are not considered criminal punishment". Therefore, in the Criminal Code of the Republic of Uzbekistan adopted on September 22, 1994, for the first time, the responsibility of minors was separated separately and given in the sixth section of the Criminal Code. In the criminal law of many countries, such as Russia, Tajikistan, Azerbaijan, Austria, Germany, Japan, there are separate norms defining the responsibility of minors. The criminal legislation of most countries sets the minimum age limit for bringing minors to criminal responsibility. Juveniles who have not reached this age, but are found guilty of committing a crime, need social assistance rather than being held criminally liable. In 1989, the UN General Assembly adopted the Convention on the Rights of the Child, which includes a number of norms for the protection of the rights of children and minors involved in criminal activities. According to the Convention, children are persons under eighteen years of age. This definition corresponds to the concept of minors in the Criminal Code of the Republic of Uzbekistan. The Convention sets the minimum term for bringing juveniles to criminal responsibility. But in some countries, this age limit may be lower than the established one. For example, in Irish criminal law, the age of the subject is 7 years, in Japan it is 13 years, and in the Netherlands it is 12 years. Such determination of the age of the subject in the criminal legislation is based on the level of mental and physical development of the person. Minors are divided into: 1) norms applied to minors before committing a crime; 2) coercive measures applied to minors until the norm is applied. The norms applied to minors have their own characteristics and can be divided into the following two groups. The first group of norms includes norms defining the type of punishment, sentencing, parole, responsibility and term of

conviction; The second group of norms includes coercive measures of an educational nature, which determine the types of penal colonies.

The Convention "On the Rights of Children" states that it is society's duty to minors to create the necessary conditions for children's physical, mental, and social development. Crime committed by minors in a certain sense represents the failure of society to fulfill the above obligations. The system of punishment applied to minors is a list of calculated punishment measures established by the criminal law and mandatory for the court, which, in turn, are placed in a certain order and are a list of measures of the order of application. Taking into account that the fight against juvenile delinquency has acquired a special importance in the life of society and the state, we found it necessary to make some comments on this issue, first of all, on the analysis of criminal law norms, on the elimination of existing problems and shortcomings: First, the adult In the case of crimes committed by minors, there are controversial issues in considering them as recidivist crimes. Article 34 of the Criminal Code defines the concept and types of recidivism. According to it, the intentional commission of a new crime by a person convicted of a previously committed crime is called a recidivism crime. Recidivist crime is the most dangerous form in the system of several crimes, and it consists of committing a new crime on purpose after a person has been sentenced to a certain type of punishment for a previously committed crime. The fact that recidivism is more dangerous than some other forms of crime is expressed by the fact that it is committed after the punishment provided by the criminal law for the previous intentional crime has been applied. Despite the fact that the coercive measure of criminal punishment provided for by the criminal law was used for the crime committed by the person in the past, it indicates that the person chose the criminal path to solve his problems. According to Article 77 of the Criminal Code, conviction is a legal consequence of a person's conviction for a crime committed. So, if a person commits a crime after the announcement of the court verdict, it is considered a recidivism crime. There are three types of recidivism in the Criminal Code: simple recidivism, dangerous recidivism, and extremely

dangerous recidivism. It is known that a person can be recognized as a dangerous recidivist only with a court verdict. When the issue of finding a person as a very dangerous recidivist is being resolved, the fact that he was convicted of a crime committed before reaching the age of eighteen, as well as the fact that the terms of conviction have passed or the conviction has been removed in accordance with the law, are not taken into account. Therefore, only crimes committed by a person before the age of 18 are not taken into account in determining him as a very dangerous recidivist. In our opinion, when finding a person a recidivist, it should not be taken into account that he was sentenced for a crime committed before the age of 18. According to L.V. Inogamova-Khegai, crimes committed by a person before reaching adulthood should not be taken into account⁴. Because, in many cases, juveniles commit crimes because they try to show themselves among their peers, imitate some criminals in the society, or are attracted to commit crimes by experienced criminals. Secondly, not finding them recidivists fully complies with the humanitarian and justice principles of the criminal law and represents the interests of young people. Based on this, in many countries, for example, in the Republic of the Russian Federation, it is determined that a crime committed before the age of 18 is not considered a recidivism crime.

Under the influence of the system of social relations, not only the social image is formed as an integral unity of a particular individual, but also the moral and psychological traits and properties that form it (views, beliefs, value orientations, life expectations, intellectual and volitional properties). The personality of a criminal is understood as a person who has committed a crime, in which his antisocial orientation has manifested itself, expressing a set of negative socially significant properties that, in combination with external conditions and circumstances, influence the nature of criminal behavior. However, no matter what negative traits and properties are inherent in a person, they may not manifest themselves as a criminal act during his life. The personality of a criminal as a human personality in general is a holistic entity that has a certain structure, consisting of interconnected and interacting

elements¹. Therefore, knowledge of the personality of a criminal is possible only taking into account the analysis of social relations in which the person is actually included, since it is the relations that largely form and determine the individual elements of the personality structure and the connections between these elements. In relation to juvenile offenders, the most significant from a criminological point of view are their age characteristics. "Age characteristics" is a scientific term used in physiology and medicine, psychology and pedagogy, in criminology and criminal law and in a number of other sciences. Throughout his life, a person is constantly changing in terms of personal characterological data, and the degree, as well as the intensity of these changes, is always associated with age in biological terms. Age-related changes are caused primarily by biological processes occurring in the human body. But they are very significant for the socialization of an individual who has certain psychological and ideological characteristics. In psychological and pedagogical science, different age periodizations are indicated. However, the most common age periods are: primary school age - from 7 to 10 years, middle school (teenage) - from 11 to 14-15 years and senior school age - from 14-15 to 17 years. Each of the above periods is characterized by special characteristics, but there are also those that are common to any period of minority. The socio-typological characteristics of the personality of a criminal include a set of social positions of the individual that determine his membership in a social group. This characteristic of the criminal's personality shows the level of criminal activity of various population groups. The most complete picture of the socio-typological properties of a criminal's personality is given by its socio-demographic characteristics: gender, age, education, marital status, occupation, place of residence. Social-role characteristics make it possible to establish objectively existing criminogenic social roles and thereby develop specific preventive measures that provide for the exclusion of the individual from spheres of negative influence. When we talk about social roles, we mean those that criminals occupied before committing a crime in the main institutions of socialization: in the family, educational institution, work collective, and other social

groups. The moral and psychological characteristics of the individual express the attitude of the criminal to society as a whole, its accepted values and normatively approved social roles. The basis of the moral and psychological characteristics of a criminal's personality is its motivational sphere. This is due to the fact that the main determinant of a crime is the motive that determines its criminal behavior⁴. Motives most clearly indicate how deeply a person has accepted the moral, legal and other positive values of society. In this part of the work, our consideration of the personality traits of juvenile offenders will be based on an analysis of social-typological characteristics.

Identifying why behavior deviating from social norms took the form of a specific negative act requires an ethical and legal assessment of the relevant position, roles, connections, relationships, as well as the personal characteristics of the minor. It is from the standpoint of this approach to the study of personality and identifying the mechanism of social determination of crime that we conducted a study of juvenile offenders convicted of crimes they committed. Generalization of data on persons violating the law makes it possible to more accurately predict the dynamics of juvenile delinquency, the scale of their influence on other social phenomena and processes, as well as scientifically based organization of the fight against them. The study showed that of the number of minors convicted of committing crimes in the Altai Territory, 48.0% lived in rural areas. The overwhelming number of minors convicted of committing crimes in rural areas were males. The predominance of young men among juvenile offenders is largely due to the psychological characteristics of their gender. The literature notes that they are more enterprising, independent and active compared to female minors. The desire of young men to become adults as early as possible leads to the fact that they often copy the external behavior of adults. The data from our study confirm the data of other researchers⁵ that males have absolute "primacy" in the commission of almost all crimes that make up the structure of juvenile delinquency (theft, robbery, robbery). The "criminal incidence" of female minors is significantly lower than that of male minors. The data

from our study confirm the information available in the criminological literature⁶ about the increase in the number of female juvenile offenders. The age of convicted minors is an important indicator of the criminological characteristics of their personality. When characterizing age, it should be borne in mind that age here acts as not only an anthropological characteristic, but also a social factor that influences social functions, the formation of interests and needs, and the ability to manage one's emotions. Simple absolute age designations define complex stages of human biological, psychological and social development. Criminology has long established that youth are more likely to commit crimes of an aggressive, impulsive nature. Finally, age largely determines the needs, life goals of people, their range of interests, and lifestyle, which cannot but affect illegal actions.

The study contains provisions aimed at solving such an important management task as ensuring a reliable mechanism for interaction and mutual information among subjects of preventive influence on juvenile delinquency, developing targeted programs in order to ensure coordination of forces and resources involved in their implementation, and avoiding unjustified duplication. This largely ensures the comprehensive, prompt and effective implementation of limited forces and means of preventing juvenile delinquency. In particular, it seems appropriate to create a republican data bank: a) on neglected and homeless children; b) about the so-called dysfunctional families. The feasibility of forming in the regional state policy of combating crime such a priority direction as juvenile criminal policy or a special type of scientifically based and properly regulated by directive acts (laws, by-laws) state and public activities for the development and implementation of strategic and tactical goals, prevention measures is proved offenses (and especially crimes) on the part of minors. The study draws attention to such an internal factor of juvenile delinquency as their belief in a special, privileged position in relation to the law, including the criminal law. This belief is due to the fact that the law actually provides, to a greater extent, for the regulation of, mainly, the rights of minors, but not the corresponding responsibilities. Our observations from our own practice show that minors are well

informed about their rights, but they know almost nothing or do not want to know about their responsibilities. The absence of the basic responsibilities of a child in the law, the discrepancy in the level of responsibilities, rights and legitimate interests inevitably lead to a preponderance towards the requirement for the immediate and unconditional implementation of only his rights.

REFERENCES

1. Benet-Martínez, V., & John, O. P. (1998). Los Cinco Grandes across cultures and ethnic groups: Multitrait-multimethod analyses of the Big Five in Spanish and English. *Journal of Personality and Social Psychology*, 75(3), 729–750. <https://doi.org/10.1037/0022-3514.75.3.729> and narrative review of the research. *Review of educational research*, 78(3), 367-09.
2. Clower C.E. & Bothwell. R.K. (2001). An Exploratory Study of the Relationship between the Big Five and Inmate Recidivism. *Journal of Research in Personality*. 35(2), 231-237.selfconsciousness on persistence. *Personality and Individual Differences*,47(4), 379-382.
3. Eysenck, H. J. (1947). *Dimensions of Personality*. New York: John Wiley and Sons, Inc. determinants of education on nursing student persistence and professional values.*Journal of Professional Nursing*, 39, 41-53.
4. John, O. P., & Srivastava, S. (1999). The Big Five trait taxonomy: History, measurement, and theoretical perspectives. *Handbook of personality: Theory and research*, 2(1999), 102–138.

XI-XIII АСРЛАРДА ХОРАЗМДА ИЛМ-ФАННИНГ РИВОЖЛАНИШИ

Юнусова Дилноза Маметшариповна,
Тошкент амалий Фанлар Университети
“Тарих” кафедраси катта ўқитувчиси

***Аннотация:** Мазкур мақолада XI-XIII асрлар Хоразмишохлар давлатида маданиятнинг юксалиши ҳамда мазкур даврда яшаб ижод қилган мутаффакирларнинг жаҳон илм-фан тараққиётига қўшган хиссалари ёритилган. Хусусан Қутбиддин Муҳаммад I ва Отсиз хукмронлиги даврида Маъмун Академиясига ўхшаш академия яратилганлиги унда машҳур олимлар фаолият юритганлиги ҳақида маълумотлар берилган.*

***Калит сузи:** Ануштегинлар, илм-фан, маданият, этнография, мадраса, Маъмун академияси, тасаввуф.*

Кириш: Хоразм воҳаси қадимдан ўзига хос цивилизация шаклланган ўлкалардан бири бўлиб келган. Асрлар давомида бу ҳудудда шаклланиб, ривожланган давлатлар ўзбек давлатчилигининг муҳим босқичларни ташкил қилади. Хоразм воҳаси қайси бир салтанат ва давлат таркибида бўлмасин ўзига хос тарихи ҳамда маданияти билан ажралиб, унинг моддий ва маънавий мероси ўзбек халқининг бой ўтмишининг намунаси дир.

Хоразм тарихи халқимизнинг ёзув, илм-фан, санъат, маданият ва маънавият соҳаларидаги юксалиш босқичларини ўзида мужассам этади. Бугун болаларимиз мактабларда ва олий ўқув юртларида ўрганадиган алгебра, алгоритм каби кашфиётларга асос солган Муҳаммад Мусо ал-Хоразмий, қомусий илм соҳиби буюк аждодимиз Абу Райхон Беруний мана шу муқаддас заминда туғилган. [3]

Хоразм давлати Марказий Осиёда бўлиб ўтган барча тарихий жараёнларда ўз ўрнига эга бўлган. Аммо, шу даврлар ичида Хоразмшоҳ - Ануштегинлар даври алоҳида ажралиб туради. 1043 йили Хоразмни забт этиб бу ерда Ануштегинлар-Хоразмшоҳлар сулоласига асос солганлар. Қутбиддин Муҳаммад, Жалолиддин Отсиз, Эл-Арслон, Султоншоҳ Маҳмуд ҳамда Алоуддин Текеш, Муҳаммад Хоразмшоҳ, Жалолиддин Мангуберди (1097-1231) ушбу сулоланинг ҳукумдорлари бўлганлар.

Бу сулоланинг баъзи ҳукумдорлари ислом тарихида ҳам катта таъсир ўтказган. Қарийб икки юз йиллик тарихга эга бўлган Хоразмшоҳ - Ануштегинлар давлатида кечган турли сиёсий, ижтимоий, иқтисодий жараёнлар тарихи бугунги кунда ўрганилиши долзарб бўлган мавзулар объектига айланмоқда. [4]

Бугунги кунда тарихни ўрганиш, ёш авлодни тарихга ҳурмат, ватанпарварлик руҳида тарбиялаш долзарб вазифа ҳисобланмоқда. Тарихни ўрганиш биринчидан ёш авлодни тарихга бўлган муносабатини ўзгартирса, иккинчи томондан ёш авлодда миллий ғурурни шакллантиради. Шунингдек, тарихини ўрганишдаги яна бир муаммолардан бири археологик ва тарихий илмий асарларнинг рус тилида чоп этилиши бўлиб, бугунги кунда бундай муаммоларни бартараф этиш, халқимизга бой қадимий тарихимизга оид илмий, ўқув адабиётларини ўзбек тилида нашр қилдириш долзарб масалага айланган.

Асосий қисм: Хоразм диёри Ўзбекистон ҳудудидаги қадимий маданият масканларидан бири бўлиб, бунинг тасдиғи археологик тадқиқотларда ҳам, ёзма маълумотларда ҳам ўз аксини топган, бу ҳақида қатор илмий изланишлар чоп этилган. Омонулла Бўриев, Нурёғди Тошевларнинг “Жалолиддин Мангуберди” номли монографиясида Жалолиддин Мангубердининг саркардалиқ фаолияти, Хоразмшоҳлар салтанати тарихи ва тарихшунослиги акс этган. Манбалардан таржима лавҳалар ҳам берилган. Озарбайжонлик атоқли тарихчи олим ва академик Зиё Буниёдовнинг “Ануштагин Хоразмшоҳлар

давлати” китобида ҳам Хоразмшоҳлар давлати тарихи, сиёсий-иқтисодий тузуми, юксак маданияти ишончли, асл манбалар асосида ёритиб берилган.

Қудрат Машарипов “Хоразмнинг Ўрта Шарқ ва Европа давлатлари савдо марказлари билан тарихий алоқалари (X-XV асрлар)” монографияси ўрта асрлар даври Хоразм савдо марказлари тўғрисида, Хоразмнинг нафақат Ўрта Осиё, балки жаҳон миқёсидаги ижтимоий, иқтисодий ва сиёсий жараёнлар ҳақида маълумот беради.

Фозила Сулаймонованинг “Шарқ ва Ғарб. Қадимий давр ва ўрта асрлар маданий алоқалари” китобда Хоразм ва Хоразмшоҳлар давлатида маданий ҳаёт илм-фан ривожини, ғарбда Ал-Хоразмий ва Абу Райхон Беруний ижодини ўрганилиши ва ғарб илм-фан траққиётига тасъири ҳақида чуқур ўрганилган.

Ҳунармандчилик ва савдонинг ривожланиши фан ва маданият тараққиётига ҳам бевосита ижобий таъсир кўрсатди. Хоразмшоҳлар давлатида фаннинг ижтимоий йўналиши билан бир қаторда, табиий ва аниқ фанлар ҳам ривож топди. Пойтахт Гурганждан ташқари Хоразмшоҳлар давлатининг бошқа йирик шаҳарлари Самарқанд, Бухоро, Марв, Нишопур каби шаҳарларда ҳам кўплаб мадраса ва масжидлар бор эди. Моварауннаҳр, Хуросон, Форс, Озарбайжон ва Ироқ ўлкалари орасида маданий алоқалар кучайди. Ўша даврнинг олимлари ва фозиллари жумласидан қуйидаги шахсларни санаб ўтиш мумкин. Рашидиддин Ватвот шоир ва машҳур котиб, Камолиддин Исмоил Исфаҳоний - шеърят мактабининг атоқли вакили, Асириддин Аҳсикатий - Хоразмшоҳлар замонасидаги атоқли шоир ва уламолардан бири, Ал-Ҳаким Али ибн Муҳаммад ал-Ҳижозий ал-Қоъиний - атоқли шифокор, замонасининг илмли инсонларидан бўлган. Баҳовуддин Хорогий - Марв донишмандларидан бири, астрономия ва мантиққа доир асарлар муаллифи, Марвон ал-Хоразмий – адиб Маҳмуд Замаҳшарийга адаб илмидан дарс берган. Абу Муҳаммад Маҳмуд Хоразмий илоҳиётчи ва тарихчи олим сифатида ном қозонган.

Россиялик тадқиқотчилардан В.В.Бартольд “Туркестан в эпоху монгольского нашествия” [5], “К вопросу о Чингиздах христианах”, [6]

“История культурной жизни Туркестана” [7] каби асарларида илк бор Хоразмшоҳлар - Ануштегинийлар сулоласи тарихини манбалар асосида, ижтимоий ва майиший шароитларига эътибор берилган ҳолда ёритади. Хоразм ёзма манбаларида ўзбек давлатчилиги тарихини ёритар эканмиз, мавзуимиз доирасида, В.В.Бартольднинг “Хоразмшоҳларнинг юксалишига уларнинг қулай табиий шароитлари, яъни мустақил ягона жуғрофий ва этник муҳит сабаб бўлган. Хоразмшоҳлар ўз рақибларидан ўзларининг сиёсий санъатлари билан устун бўлиб, аста секин мусулмон оламининг шарқида биринчи бўлиб олдилар”[5] деган хулосалари муҳимдир. В.В.Бартольд ўзининг “Образование империи Чингизхана” асарида қисман Хоразмшоҳлар давлати ва унинг давлат тизими ҳақида тўхталиб ўтади. В.В.Бартольднинг “История культурной жизни Туркестана” асарининг III бобида Хоразмшоҳлар давлатига алоҳида аҳамият берилган.

Зиё Буниёдовнинг “Ануштагин Хоразмшоҳлар давлати” асарида “Хоразмшоҳлар давлатида, айниқса султон Такеш ва Аловиддин Муҳаммад даврларида маданий ҳаёт раванқ топган. Айниқса, қасидагўй ва дostonчи шоирлар ижоди гуллаб-яшнаган” деган хулосалари маданий ҳаёт таракқий этганлигини эътироф этади. [8]

Султон Санжарнинг пойтахти Марв Хоразмшоҳлар даврида ҳам ўз мавқеини сақлаб қолди. Бироқ, мўғул истилоси оқибатида бу шаҳар таназзулга юз тутди. Мўғул истилосидан биров олдин бу ердан чиқиб кетган Ёқут Ҳамавий шаҳарда ўша вақтда ўнта кутубхона бўлганлиги тўғрисида ёзган эди. Жоме масжиди кутубхонасида 12 минг жилд китоб бўлган. Шаҳардаги барча кутубхоналардан фойдалангани ва шу туфайлигина асарларини ёза олганини эътироф этган. Ёқут Марвда ҳам қўлёзма асар нусхалари кўп бўлганлигини, асосий эътибори билан дунёнинг бирор шаҳридаги кутубхона Марв билан беллаша олмаслигини қайд қилган эди. Бу Хоразмшоҳлар даврида Маврнинг буюк бир маданият марказига айланганлигидан далолат беради. [12]

Ануштагин – Хоразмшоҳлар даври маданий ёдгорликлари жумладан, ёзма меросининг бир қисми бизнинг замонамизгача ҳам етиб келган. Хоразмшоҳлар пойтахти Гурганж XII асрда дунёнинг энг тараққий этган маданият марказларидан бирига айланди. Хоразм ҳукмдори Отсиз 1142 йилда Хуросон юришидан қайтганда, бу ерга жуда кўп олимларни олиб келган эди. Султон Санжар вафот этгач ва давлат империя сифатида шаклланидиган сўнг, Гурганжга кўплаб олиму уламолар кўчиб келдилар. [12]

Хоразмшоҳларнинг иншо девонига ҳар доим даврнинг энг машҳур муншийлари раҳбарлик қилган. Такеш даврида бу вазифада машҳур Баҳоуддин Боғдодий ишлаган бўлса, Жалолиддин замонида Насавий хизмат қилган. Улардан ташқари, Замахшарий, Рашидиддин Ватвот, Фахриддин Розий каби олим ва шоирлар Хоразмда яшаб ижод қилганлар. Илмий муассасалар бой вақфларга эга бўлган. Бу ерда олимлар турли соҳаларда тадқиқот ишларини олиб боришган. Ҳукмдорларнинг катта илтифотига сазовор бўлган бу машҳур олимлар халқ ўртасида катта обрў қозонган эдилар. Фахриддин Розий ва Шихобиддин Хивакӣ каби олимлар шаънига ёзилган қасидалар бунинг ёрқин далилидир. Хоразмдаги кутубхоналар ҳақида Насавий берган хабарни, тарихчи Ибн Исфандиёрнинг шаҳарда китоб тижорати билан шуғулланган саҳҳофларнинг махсус бозори бўлганлиги тўғрисидаги фикрини эътиборга олсак, пойтахтнинг улкан илм-фан ва маданият марказига айланганлиги маълум бўлади. [12]

Хоразмшоҳлар даврида илмий, адабий ва диний асарлар араб тилида ёзилган. Навҳ-грамматика ва луғат илмларида арабу ажам олимларига устозлиги учун ан-Наҳавий ва ал-Луғавий лақабларини ҳам олган буюк мутафаккир Маҳмуд Замахшарий (1075-1144) риторика, стилистика, астрономия, ва бошқа фанларга оид жуда кўп асарлар муаллифи. Айниқса, унинг араб тили фонетикаси ва морфологиясига бағишланган “Ал-Муфассал”, Қуръони карим тафсирига оид “Ал-Кашшоф” асарлари жаҳон маданияти равнақига қўшилган дурдона асарлардир.[8]

Маълумки, ўша вақтда Ғарбда лотин тили худди шундай ролни ўйнаётган эди. Фақат олимларгина эмас, балки ўша даврнинг зиёлилари ҳам арабчани яхши билган. XII асрда айрим илм соҳаларида она тили туркий ёки форс тили бўлган ўрта синф зиёлилари орасида бироз осонлиги учун форс тили ҳам қўлланилган.

XII-XIII асрларда қўшни давлатларни ўзига бирлаштирган Хоразм ўта кучли империяга айланди. **Натижада**, “Маъмун Академияси”дан 100 йил кейин Қутбиддин Муҳаммад I ибн Ануштагин ва унинг ўғли ал-Малик Абу Музаффар Алоуддин Жалолиддин Отсиз томонидан “Маъмун Академияси”га ўхшаган Академия ташкил этилди. Қутбиддин Муҳаммад ва Отсиз ҳукмдорлик қилган даврларда Хоразмга Арабистон, Ҳиндистон, Эрон ва бошқа юртлардан йирик олимлар таклиф қилинган. Исмоил Журжоний, Абу Бакр Абулқаҳр ибн Абдурахмон Журжоний, Ҳаким Азракий, Абдурахмон Ҳасан Алкутаний Марвазий, Абул Маҳасин, Муҳаммад ибн Умар ал-Хусайн, Абу Абдулла Фахриддин ар-Розий, Маҳмуд ибн Муҳаммад Умар ал-Чағминий шулар жумласидандир. [8]

“Маъмун Академияси” 17 йил фаолият кўрсатган бўлса, бу Академияда камолга етган олимлар 60 йил фан ва маданият равнақида хизмат қилишди. Шарқшунос олим В.В.Бартольднинг фикрича, Отсиз ҳукмронлик қилган даврда Хоразмнинг нуфузи Каспий денгиздан тортиб, Сирдарёнинг қуйи ва ўрта қисмларигача бўлган ерларга ёйилган. [12]

Ўша даврда йирик илмий ва маданий марказлардан бирига айланган Гурганж ва Катда маънавиятнинг бундай ривожиди маҳаллий олиму-адиблар, шоирлар билан бир қаторда хорижий юртлардан Хоразмга келиб яшаб, ижод қилган олиму фозиллар ва шоирларнинг ҳам ҳиссаси катта бўлганлигини, манбалар тасдиқлайди.

Хуросоннинг Нисо шаҳридан келган Муҳаммад ибн Аҳмад ибн Али ибн Аҳмад ан-Насавий, ал-Қассоб номи билан машҳур Сарийъ ул-Каас лақабли нишопурлик адиб Муҳаммад ибн ал-Хусайн, машҳур балхлик шоир ва адиб,

машҳур котиб Муҳаммад ибн Абдужалил ал-Умарий Рашидиддин ал-Ватвот каби ўнлаб олиму фозиллар тил ва адабиёт, фалсафа, мантиқ фалакиёт, физика, кимё, табобат, жўғрофия, тарих ва бошқа фанларни ривожлантиришга муносиб ҳисса қўшганлар.

“Сийрат ас-султон Жалолиддин Мангкбурни” асари муаллифи Шихобиддин Насавий шоир, тарихчи, давлат арбоби, Хоразмшоҳ султон Жалолиддин девонида муншийлик вазифасида хизмат қилган. Баъзи вақтларда султон Жалолиддиннинг элчиси сифатида бошқа мамлакатларга давлат ишларини ҳал этиши учун борган. Султоннинг подшоҳлар ва маликаларга юборадиган мактублари ва бошқа ҳужжатларини тузган. [8] Хоразмшоҳ ҳақида турли даврларда битилган барча асарлар орасида энг ишончлиси, холис ёзилган тарихий манбадир.

Хоразм мадрасаларига мударрислар ва имомлар бевосита Султоннинг ёки ҳокимнинг махсус кўрсатмаси билан тайинланган. Хоразмшоҳлар давлатида кўзга кўринган машҳур давлат арбоби, маърифатпарвар мударрис Султон Алоуддин Муҳаммаднинг энг яқин маслаҳатчиси Шихобиддин Абу Саъд ибн Имрон ал-Хивакий бешта мадрасада фикҳдан дарс берган. Муфти Шихобиддин Хоразмда биринчи бўлиб, масжид қошида кутубхона қурдирган. Бу кутубхона жуда ҳам нодир китоблар билан бойитилган. Мадраса мударрислиги обрўли мансаб бўлиб, баъзан истеъфога чиққан юқори мартабали амалдорлар мударрис бўлиб ишлаган. [8]

Рашидиддин ал-Ватвот (1115-1182) мактублари орқали Хоразмда ўша пайтда тинчлик ва осойишталик ҳукм сурганини англаймиз. Шу боисдан Хоразмга хорижий элу юртлардан кўчиб келувчилар кўп бўлган. Хоразм шу даражага бориб етдики, - деб ёзади Рашидиддин ал-Ватвот, - у қўрққан ва хавф-хатарга тушганлар учун беҳатар макон, элма-эл кезиб юрадиганларга манзилгоҳ, дарвишлар учун паноҳжой бўлиб қолди. Одамлар Хоразмга ҳар тарафдан ўз кулфату мусибатларидан изтиробга тушиб, ҳасрату надоматлардан қалблари куйиб-ёниб нажот излаб келадилару, бу жойда барча иллатлари шифо

топган, дарду аламлари бартараф бўлган, жамики юмушу ташвишларидан кутилган ҳолда қайтадилар. Оллоий таолога бу ўлкага кенг қўламда бундай улуғлигу бу даражадаги олий ҳимматни муяссар кўрганлиги учун беҳад ҳамду санолар бўлсин”. [9]

Хулоса: Илм-фан ва маданиятнинг тараққиёти Хоразмда хунармандчилик, деҳқончилик, меъморчилик, ташқи ва ички савдонинг ривожини билан уйғунлашиб кетади. Иқтисодий-ижтимоий, маданий ҳаётдаги ижобий силжишлар мамлакат шаҳарларининг, айниқса, Гурганжнинг гуллаб - яшнашига замин ҳозирлайди. Ҳудди шу омиллар ҳамда Хоразмнинг қулай жўғрофий шароитда жойлашгани Шарқнинг йирик илмий-маданий ва савдо марказларидан бирига айланишида муҳим ўрин тутди. Хоразмдан ал-Хоразмий, Абу Райҳон Беруний, Ибн Ироқ, Умар аз-Замахшарий, Умар Чағминий, Нажмиддин Кубро, Паҳлавон Маҳмуд, Ҳайдар Хоразмий, Ҳофиз Хоразмий, Мунис Хоразмий, Огаҳий каби олиму фозилларнинг, шоиру адибларнинг етишиб чиққанлиги бежиз эмасдир.

АДАБИЁТЛАР РЎЙХАТИ

1. Mirziyoyev Sh.M. Buyuk kelajagimizni mard va olijanob xalqimiz bilan birga quramiz. – Toshkent: O‘zbekiston. 2017. – 488 b.
2. Mirziyoyev Sh.M. Niyati ulug‘ xalqning ishi ham ulug‘, hayoti yorug‘ va kelajagi farovon bo‘ladi. 3-jild. – Toshkent: O‘zbekiston, 2019. – 400 b.
3. Каримов И.А. Хива шаҳрининг 2500 йиллигига бағишланган тантанали маросимдаги табрик сўзи // Каримов И.А. Асарлар. 6-том. -Тошкент: Ўзбекистон, 1998. В-375.
4. “Ўзбекистон ФА Тарих институти фаолиятини такомиллаштириш” ҳақидаги Қарори // Халқ сўзи, 1998, 20
5. Бартольд В.В. Туркестан в эпоху монгольского нашествия. –Москва. 1963. - 575 с.

6. Бартольд В.В. К вопросу о Чингизидах-христианах. –Москва. 1964. - С. 417-418.
7. Бартольд В.В. История культурной жизни Туркестана. –Москва. 1964. - С. 380-387.
8. Буниятов З.М. Государство Хорезмшахов — Ануштегинидов. –Москва. 1986.
9. Shihobiddin Muhammad an-Nasaviy. Sulton Jaloliddin Manguberdi hayoti / Matyoqubov K. tarjimasi. – Toshkent: O‘zbekiston - Yozuvchi, 1999. – 432 b.
10. Бўриев О., Тошев Н. Жалолиддин Мангуберди (Даври, Саркардалик фаолияти. Манбалар). –Тошкент: Фан, 1999.-72 б
11. <http://xorazmiy.uz/uz/pages/view/322>

ИННОВАЦИИ В БАНКОВСКОЙ СФЕРЕ

Чориев Яшнаербек

Студент группы БИ-221

Самаркандского института экономики и сервиса

Усманов Дилшод

Студент группы БИ-221

Самаркандского института экономики и сервиса

Максудов Олим Шокирович

Научный руководитель

АННОТАЦИЯ

Данная статья представляет обзор современных инноваций в банковской сфере, их значение и влияние на отрасль. Рассматриваются различные аспекты инноваций, такие как цифровые платформы, блокчейн технологии, искусственный интеллект и финансовая инклюзия. Также обсуждаются преимущества и вызовы, с которыми сталкиваются банки в процессе внедрения инноваций.

Ключевые слова: *Инновации, банковская сфера, цифровые платформы, блокчейн технологии, искусственный интеллект, финансовая инклюзия, технологические инновации, банковские услуги, цифровизация, кибербезопасность, клиентский опыт.*

Инновации в банковской сфере являются внедрением новых идей, процессов, продуктов или технологий, которые изменяют и улучшают способы предоставления банковских услуг и обслуживания клиентов.

Значение инноваций для банковской индустрии заключается в усовершенствовании финансовых услуг и повышении конкурентоспособности. Инновации позволяют банкам оптимизировать бизнес-процессы, улучшить качество обслуживания клиентов, обеспечить более высокий уровень безопасности и эффективности операций, а также расширить ассортимент продуктов и услуг.

Цель исследования состоит в анализе ключевых инноваций в банковской сфере, их влияния на развитие отрасли, а также перспектив и вызовов, с которыми сталкиваются банки при внедрении инноваций. В результате исследования планируется выявить актуальные тенденции и направления развития в области инноваций в банковской индустрии.

Инновации в банковской сфере имеют огромную значимость и оказывают существенное влияние на современные финансовые рынки. Здесь рассмотрим несколько основных причин, почему инновации в банковской сфере так важны:

1. Улучшение качества обслуживания клиентов: Банки используют инновации, чтобы повысить удобство и эффективность обслуживания клиентов. Примеры включают внедрение мобильного и интернет-банкинга, что позволяет клиентам осуществлять финансовые операции в любом удобном им месте и время. Кроме того, инновации также помогают разработать новые продукты и услуги, отвечающие потребностям клиентов. К примеру «Ipal Yo‘li Bank»

2. Повышение безопасности: С развитием технологий появляются новые угрозы безопасности для банковских систем. Инновации помогают разработать и внедрить новые методы и технологии для защиты данных клиентов и предотвращения мошенничества. Это включает в себя использование биометрических данных (отпечатков пальцев, распознавания лица и т.д.) для аутентификации клиентов и защиты от несанкционированного доступа.

3. Улучшение эффективности и снижение затрат: Инновации позволяют банкам автоматизировать и оптимизировать свои процессы, что приводит к улучшению эффективности и снижению затрат. Примеры таких инноваций включают использование искусственного интеллекта (AI) и машинного обучения для автоматической обработки данных и принятия решений, а также использование роботов для выполнения рутинных банковских операций.

4. Развитие финтех-индустрии: Инновации в банковской сфере способствуют развитию финтех-компаний, которые предлагают новые цифровые финансовые продукты и услуги. Финтех-компании часто более гибки и меньше зависят от сложной банковской инфраструктуры, что позволяет им быстро внедрять новые идеи и лучше отвечать на потребности клиентов.

5. Улучшение доступности финансовых услуг: Инновации позволяют повысить доступность финансовых услуг для более широких слоев населения. Например, использование мобильных платежей и цифровых кошельков позволяет людям без банковских счетов получать и отправлять деньги через мобильные устройства.

В целом, инновации в банковской сфере имеют огромное значение для развития современных финансовых рынков. Они помогают улучшить обслуживание клиентов, повысить безопасность, повысить эффективность, стимулировать развитие финтех-индустрии и улучшить доступность финансовых услуг. Таким образом, инновации играют ключевую роль в формировании современной банковской и финансовой системы.

Текущее состояние банковской сферы характеризуется рядом задач, с которыми сталкиваются как банки, так и их клиенты. Основные задачи включают в себя следующее:

1. Цифровая трансформация: Банки и их клиенты сталкиваются с необходимостью адаптировать свои процессы к цифровой среде. Это включает в себя разработку и внедрение цифровых решений, таких как интернет-банкинг, мобильные приложения и платежные системы. Однако, многие банки до сих пор используют устаревшие подходы и не могут достичь полного развития в цифровой сфере.

2. Кибербезопасность: Вместе с развитием цифровых технологий возникают новые угрозы для банковской сферы. Банки и клиенты сталкиваются с риском кибератак, взлома учетных записей и кражи личной информации. Необходимо активно развивать и внедрять противодействие киберугрозам, однако, некоторые банки все еще используют устаревшие методы защиты и не обеспечивают должной безопасности.

3. Более высокие требования клиентов: Клиенты банков также ставят перед ними новые задачи. Они ожидают удобных и быстрых банковских услуг, а также персонализированного подхода. Банки должны адаптировать свои процессы и предлагать новые сервисы, чтобы удовлетворить требования клиентов. Некоторые банки до сих пор используют стандартные и устаревшие подходы, которые не отвечают ожиданиям клиентов.

4. Растущая конкуренция: В банковской сфере наблюдается рост конкуренции как со стороны традиционных банков, так и со стороны новых игроков, таких как финтех-компании. Банки должны находить инновационные решения и предлагать новые продукты и услуги, чтобы привлечь и удержать клиентов. Однако, некоторые банки до сих пор придерживаются устаревших подходов и теряют конкурентоспособность.

Основные направления инноваций в банковской сфере: описание технологий и подходов, которые применяются для повышения эффективности банковских операций и улучшения обслуживания клиентов.

1. Цифровые платформы и мобильные приложения: банки создают удобные и функциональные платформы, которые позволяют клиентам проводить банковские операции удаленно. Клиенты могут проверять баланс, переводить деньги, оплачивать счета, оформлять кредиты и многое другое через интернет или мобильное приложение.

2. Использование искусственного интеллекта (AI) и машинного обучения: банки применяют AI и машинное обучение для автоматизации процессов и повышения качества обслуживания клиентов. Эти технологии помогают более точно анализировать данные клиентов, предлагать персонализированные услуги и рекомендации, а также детектировать мошенническую активность. 3. Блокчейн технология: блокчейн используется в банковской сфере для обеспечения безопасности и прозрачности транзакций. Он позволяет сохранять и защищать данные клиентов, а также проводить переводы и расчеты без посредников и снижения риска мошенничества.

4. Биометрическая аутентификация: биометрические технологии, такие как сканер отпечатков пальцев, распознавание лица и голоса, используются для улучшения безопасности и удобства клиентов. Благодаря биометрической аутентификации клиенты могут войти в свой аккаунт без использования пароля или пин-кода.

5. Интернет вещей (Internet of Things, IoT): банки используют IoT для создания "умных" банковских услуг и продуктов. Например, клиенты могут получать уведомления о трате средств на своих умных устройствах, а также управлять своими счетами и финансовыми целями через умные домашние устройства.

6. Облачные вычисления: облачные технологии позволяют банкам более эффективно хранить и обрабатывать данные клиентов, а также предоставлять онлайн-сервисы без задержек.

7. Цифровые валюты: некоторые банки начали изучать и внедрять цифровые валюты, такие как биткоин. Они могут использоваться для более быстрой и дешевой перевода денег, а также для улучшения систем международных переводов.

Эти направления инноваций помогают банкам повысить эффективность своих операций, предоставить удобные и персонализированные услуги клиентам, а также обеспечить безопасность и прозрачность операций.

Инновации в области онлайн-банкинга изменили способ, которым мы управляем нашими финансами и осуществляем финансовые операции. Ниже перечислены различные инновационные решения в этой области:

1. Мобильное банкинг: развитие смартфонов и мобильных приложений позволило пользователям осуществлять банковские операции прямо с их мобильных устройств. Мобильные приложения предоставляют возможность проверять баланс, переводить деньги, оплачивать счета и многое другое с удобным интерфейсом и защитой данных. Сегодня практически все крупные банки предлагают мобильные приложения для онлайн-банкинга. Мобильные приложения для онлайн-банкинга обычно обеспечивают высокий уровень безопасности, например, с помощью двухфакторной аутентификации или биометрической идентификации. Они также обеспечивают удобство и доступность для клиентов, позволяя им управлять своими финансами в любое время и в любом месте.

2. Интернет-банкинг: становление интернета изменило способ, которым мы общаемся с банками. Интернет-банкинг предоставляет возможность управлять банковским счетом через веб-сайт банка. Пользователи могут проверять транзакции, оплачивать счета, заказывать продукты и услуги, оформлять кредиты и многое другое, все это делается через онлайн-платформу. На сегодняшний день существует множество популярных онлайн-банкинг приложений, каждое из которых имеет свои уникальные особенности и

возможности. К примеру мобильное приложение разработанный ALOQABANKом ZOOMRAT Оригинально сочетав в себе полноценную мобильную платежную систему и многофункциональный онлайн-банкинг, Zoomrad уже насчитывает более 700 тысяч пользователей. Его успешность обусловлена интуитивно-понятным и привлекательным интерфейсом, а также наличием всех необходимых функций.

В начале 2022 года в приложении была внедрена функция мгновенной идентификации пользователей с помощью Face ID. Это открыло новые возможности для пользователей, такие как онлайн-вклады и оформление кредитов прямо в приложении.

14 ноября была выпущена обновленная версия приложения, предлагающая еще более широкий спектр услуг и возможностей. В числе нововведений - возможность открывать виртуальные карты Visa и Humo прямо в приложении. Это обеспечивает возможность безопасно и удобно совершать онлайн-платежи и покупки на любимых сайтах без комиссий.

Виртуальная карта Visa позволяет совершать покупки без депозита и комиссий, а наличие услуги 3D Secure обеспечивает безопасные и простые покупки. Виртуальная карта Humo позволяет совершать P2P-операции и безопасные бесконтактные платежи.

3. Платежные системы: ряд платежных систем, таких как PayPal, Alipay и другие, предоставляют пользователям возможность отправлять и принимать деньги онлайн. Они значительно упрощают процесс совершения платежей и переводов, предлагая удобные и безопасные методы. В Узбекистане на начало января было зарегистрировано 47 платежных организаций, в соответствии с отчетом Центробанка о системах платежей. К основным

4. Электронные кошельки: электронные кошельки или электронные деньги - это цифровые версии банковских счетов. Они позволяют пользователям хранить деньги на электронном счету и использовать их для онлайн-покупок или просто хранения средств. Электронные кошельки также часто

интегрированы с другими платежными системами, позволяя пользователям легко обмениваться деньгами и совершать платежи.

Эти инновации в области онлайн-банкинга сделали финансовые операции более доступными и удобными. Они упростили процесс управления деньгами, позволив пользователям осуществлять операции в любое время и из любой точки мира. Кроме того, они повысили безопасность и защиту данных, что является крайне важным фактором для пользователей при работе с финансами онлайн.

Роль и применение искусственного интеллекта (AI) и машинного обучения (ML) в банковской сфере имеет огромный потенциал для автоматизации и оптимизации банковских процессов. Ниже приведен обзор основных инноваций, связанных с использованием AI и ML в банковской сфере.

1. Робо-советники: ИИ и ML используются для разработки и внедрения роботизированных консультантов – систем, которые осуществляют анализ профиля клиента и предлагают индивидуализированные инвестиционные рекомендации. Это позволяет существенно снизить издержки для клиентов и обеспечить более точные и эффективные инвестиционные стратегии.

2. Обработка больших данных: Банки имеют доступ к огромным объемам данных, включая информацию о клиентах, их транзакциях и поведении. С использованием ИИ и ML эти данные могут быть анализированы для выявления скрытых закономерностей и трендов, что позволяет банкам прогнозировать риски и требования клиентов с большей точностью.

3. Мошенничество и безопасность: В банковской сфере особенно важно защитить клиентов от мошенничества и кибератак. ИИ и ML используются для обнаружения аномального поведения, анализа данных и идентификации потенциальных угроз, что позволяет банкам принимать меры по предотвращению мошенничества и укреплению своих систем безопасности.

4. Кредитный анализ и оценка риска: Искусственный интеллект и машинное обучение помогают банкам производить автоматический анализ кредитной истории клиентов, идентифицировать потенциальных заемщиков, а также оценивать риски и возможные неплатежи. Это позволяет банкам снизить влияние субъективного фактора на принятие решений и повысить эффективность и точность кредитных процессов.

5. Оптимизация клиентского опыта: ИИ и МЛ используются для автоматизации обслуживания клиентов и предоставления персонализированных услуг. Например, чат-боты могут использоваться для обработки вопросов и запросов клиентов, а анализ данных позволяет банкам предлагать клиентам наиболее подходящие продукты и услуги.

6. Роботизация и автоматизация процессов: ИИ и МЛ применяются для автоматизации рутинных операций, таких как проверка и обработка документов, сравнение и анализ данных, рассмотрение и одобрение заявок на кредит и др. Это позволяет банкам снизить трудозатраты, повысить эффективность процессов и сократить время обработки запросов клиентов.

Искусственный интеллект и машинное обучение продолжают развиваться и применяться в банковской сфере с целью повышения эффективности и улучшения клиентского опыта. Обзор приведенных инноваций показывает, что использование AI и ML в банках может привести к значительным улучшениям в автоматизации и оптимизации банковских процессов.

Кроме того, инновации в банковской сфере способствуют развитию финансовой инклюзии, предоставляя услуги и продукты для малоимущих слоев населения, малого и среднего бизнеса и развивающихся рынков. Они также способствуют более эффективному использованию ресурсов и улучшению финансовой стабильности.

ЛИТЕРАТУРА

1. Синельников А.Д. "Инновации и конкурентоспособность в банковской сфере". Москва: Издательство "Дело", 2018.
2. Коваленко И.В. "Инновации в банковской сфере: теория и практика". Москва: Издательство "Наука", 2019.
3. Жуковский В.И. "Инновации в банковском секторе: диагностика и прогнозирование". Санкт-Петербург: Издательство "Бизнес-Пресса", 2020.
4. Smith J. "Innovations in the Banking Sector: A Global Perspective". London: Publisher "Palgrave Macmillan", 2017.
5. Johnson R. "Fintech and the Future of Banking: Innovation and Disruption in Financial Services". New York: Publisher "Palgrave Macmillan", 2019.

TELEKANALLARDAGI KO'RSATUVLARNING TAVSIFI VA TAHLILI

Mirsoatova Mahliyo

dots., f.f.n., O'zMU Jurnalistika fakulteti

ANNOTATSIYA

Bugungi kunda telekanallarda efirga uzatiladigan ko'rsatuvlarning tavsifi va tahliliga doir ilmiy tadqiqot ishlari yetarlicha ochib berilmagan. Ushbu maqolada telekanallarda efirga uzatilyotgan ko'rsatuvlarning tahliliga doir fikrlar keltiriladi mazkur maqola mavzusiga doir rasmiy va ilmiy adabiyotlar atroflicha tahlil qilinib mavjud muammo yuzasidan taklif va tavsiyalar keltiriladi.

Kalit so'zlar: *TV, ko'rsatuvlar, janr, tahlil, mavzu va mahurat.*

ABSTRACT

Today, scientific research works on the description and analysis of programs broadcast on TV channels are not sufficiently revealed. In this article, the opinions on the analysis of the programs broadcasted on the TV channels are presented, the official and scientific literature on the topic of this article is thoroughly analyzed, and suggestions and recommendations are given regarding the existing problem.

Keywords: *TV, shows, genre, analysis, theme and specialty.*

АБСТРАКТНЫЙ

На сегодняшний день научно-исследовательские работы по описанию и анализу программ, транслируемых на телеканалах, недостаточно раскрыты. В данной статье представлены мнения по анализу программ, транслируемых на телеканалах, подробно проанализирована официальная и научная литература по теме данной статьи, а также даны предложения и рекомендации относительно существующей проблемы.

Ключевые слова: телевидение, передачи, жанр, анализ, тема и специальность.

KIRISH

Globalashuv jarayonida yosh avlodga yangi asrda barcha sohalarning shiddatli texnologik rivoji, jamiyatdagi o'zgarishlar katta ta'sir etmoqda. Hozirgi kunda maktab o'quvchisini internet, so'nggi rusumli uyali telefon va boshqa texnologik yutuqlar bilan xayratlantirish qiyin. Bu esa yoshlarning hayoti turmush tarzi, ularning aqliy, manaviy kamolotiga katta ta'sir o'tkazmoqda. Bugungi yoshlar har bir kishining o'zi bilan tengma – teng muloqot qilishini talab etadi. Shunday ekan ularning bilim va dunyoqarashini muttasil o'stirib borishi, har jihatdan sog'lom, barkamol avlod bo'lib voyaga yetishi yo'lida munosib shart – sharoitlar yaratish globalashuv jarayonining muhim shartidir[3].

ADABIYOTLAR SHARHI VA METODLAR

O'zbekiston milliy teleradiokompaniyasining “Madaniyat va ma'rifat” telekanali ushbu ustuvor vazifalarni amalga oshirish uchun quyidagi to'rtta yo'nalishda teledasturlar tayyorlaydi:

- 1.Ma'naviy - tarbiyaviy dasturlar;*
- 2.Madaniy – badiiy dasturlar;*
- 3.Ilmiy – ma'rifiy dasturlar;*
- 4.Kino, videomahsulotlar va tezkor dublyaj[1].*

Telekanalning bir kunlik efir hajmi yigirma to'rt soatni tashkil etadi.

Ushbu telekanalda ko'plab saviyali ko'rsatuvlar efir yuzini ko'radi, jumladan, “Akademik soati”, “Do'stlar davrasida”, “Dunyo adabiyoti”, Umr daftari “Men bilgan haqiqatlar”, “Jadidlar”, “Maqom saboqlari”, “Tundaliklar”, “Maktub”, “Qaqnus-she'riyat va musiqa klubi”.

Yuqorida sanab o'tilgan ko'rsatuvlarning qisqacha mazmuniga to'xtalib o'tamiz. “Akademik soat” ko'rsatuvida taniqli akademiklar, fan doktorlari va professorlar oliy ta'li muassasalarining talabalari uchun turli mavzularda dars

o'tadi. Ushbu saboqlar oliy ta'lim muassasalaridagi darslardan farq qiladi. Ya'ni bunda talabalarga tanlangan mavzu bo'yicha sodda, xalqona yetti yoshdan yetmish yoshgacha bo'lgan auditoriya uchun ham tushunarli usulda ma'lumot beriladi. Har bir dars interfaol usulda, o'quvchilar bilan qizg'in savol-javob tariqasida o'tkaziladi. Ko'rsatuvda xalqimiz nafaqat ilm-fan sirlari, tarixi, turli ixtirolar bilan tanishadi, balki ilm-fan taraqqiyotining bugungi bosqichi, so'nggi yangiliklari, turli kashfiyotlardan ham xabardor bo'ladi va bu orqali yoshlarning ilm-fanga, ma'rifatga bo'lgan qiziqishlarini orttirishga yordam beradi. "Do'stlar davrasida" ko'rsatuvda esa im-fan, madaniyat, san'at sohasiga munosib hissa qo'shgan taniqli olimlar, o'zbek adabiyotining yorqin namoyondalari, sanatimiz darg'alari, taniqli shaxslarning do'stlari ishtirokida tashkil etiladi. Tanlangan qahramonning hayot yo'llarida do'stlarning ahamiyati va ta'siri, ularning ko'pchilikka ibratli jihatlari yoritiladi. Do'stlik tushunchasining inson taqdiridagi o'rni, mehr oqibat rishtalarining ijodkorlar faoliyatidagi ahamiyati aniq misollar yordamida yoritib beriladi. Loyiha badiiy musiqiy, adabiy uchrashuv tariqasida tasvirga olinadi. Shu o'rinda alohida takidlash lozimki, ushbu ko'rsatuvning boshlovchisi Nozima Vohidova xalqimiz orasida mashhur, yuqori darajadagi jurnalistik qobiliyatga ega bo'lgan, mahoratli ustoz jurnalist hisoblanadi. Jurnalistning ayniqsa tezkorlik bilan kadrdan-kadrga o'tishda, mehmonlarning fikrlari tarqoqlikka uchramasdan turib yangi va bog'langan savollar berishlarida namoyon bo'ladi[2].

TAHLIL VA NATIJALAR

"Dunyo adabiyoti" dasturi esa badiiy asarlari jahon adabiyotining oltin xazinasidan munosib o'rin olgan nomi dunyoga mashhur bo'lgan adib va shoirlarning hayot hamda ijod yo'li haqida hikoya qilinadi. 2021-yilning yilning 23-fevral sanasida amerikalik yozuvchi jamoat arbobi, taniqli jurnalist Jon Griffit Cheyni-Jek London va mazkur yilning 9-mart sanasi uchun esa amerikalik fantast yozuvchi, dermaturg, kinossenarist, teleboshlovchi Rey Bredberi haqida hikoya qilinuvchi dastur efirga uzatilgan. E'tiborli jihati shundaki matnlarni

iste'dodli dublyaj aktyorlari Faxriddin Shamsimatov, Shomahmud Shorasulovlar mahorat bilan ijro qilishgan. Ko'rsatuv muallifi Gulmira Musajonova matnning badiiy jihatdan pishiq va aniq yozilishiga alohida e'tibor qaratgan. Bundan tashqari Gulmira Musajonovanning yana bir muallifligi ostidagi "Umr daftari" ko'rsatuvida jamiyatda xalqparvar insonlarning ezgu niyatda qilgan ishlari, ko'pchilikning manfaatlariga xizmat qilgan amallari, shuningdek, ana shunday insonlarni xalqqa namuna qilib ko'rsatish maqsadida ularning bosib o'tilgan hayot yo'llariga nazar tashlanadi. Jurnalist savollarining o'tkirligi, kamerani his qilishi, eng muhimi esa tashrif buyurgan qahramonni tinglashi teletomoshabinlarning e'tibor markazida bo'ladi.

"Madaniyat va ma'rifat" telekanalining "Men bilgan haqiqatlar" ko'rsatuvi bir oyda ikki marotaba e'fira uzatiladi. Ushbu ko'rsatuvda respublikamizning ilm-fan, madaniyat va san'at sohalarida muayyan yutuqlarga erishgan insonlarning ilmiy va hayotiy tajribalari natijasida anglagan haqiqatlarini bayon qilinadi. Ko'rsatuv studiyada, mavzuga doir ob'ektlarda boshlovchi bilan yuzma-yuz suhbat tarzida olib boriladi.

"Jadidlar" ko'rsatuvi bir oyda ikki marotaba ellik daqiqa vaqt mobaynida ekranda namoyish etilib, mavzusi esa 20-asrning o'ttizinchi yillarida mamlakatimiz ijtimoiy-siyosiy hayotida uyg'ongan jadidchilik harakati namoyondalarining hayoti, faoliyat yo'li, ma'naviy merosi, qatag'on etilishi oqibatlarini, bugun kunda bu harakat yaratgan ilm-u urfon, ma'rifat borasidagi izlanishlari mohiyati haqida so'z yuritiladi.

"Maqom saboqlari" ko'rsatuvining qisqacha mazmuni quyidagicha: milliy musiqa san'atida ustoz-shogird an'alarini davom ettirish, maqom san'atini yanada ommalashtirish maqsadida suratga olinadi va oynai jahonda namoyish qilinadi. Dastur "Yunus Rajabiy" nomidagi o'zbek milliy musiqa san'ati instituti xodimlari bilan birgalikda tayyorlanadi. Ko'rsatuvda teletomashabinlarga, xususan yoshlarimizga maqom qo'shiqlaridan birining ijro uslubi va tarixi tahliliy tarzda o'rgatiladi.

“Tundaliklar” tele-dasturi yurtimizda ilm-fan, adabiyot va san’at yo‘nalishlarini rivojlantirishga munosib hissa qo‘shib kelayotgan el nazaridagi insonlar bilan dildan suhbat uyushtiriladi. Suhbat asnosida uning ko‘ngil kechinmalariga alohida e‘tibor qaratiladi. Ko‘rsatuv muallifi va boshlovchisi Zebo Mirzo ko‘rsatuvni tayyorlashda ibora va xalq maqollaridan, mashhur aforizmlardan foydalangan holda teletomoshabinlarni va ko‘rsatuv qahramonini mushohada qilishga undaydi.

“Maktub” tele-dasturi ko‘p sonli teletomoshabinlarning mehrini qozongan, mutolaa zavqini bera oladigan, kuchli mahorat bilan hozirlanadigan ijodiy ish hisoblanadi. Ko‘rsatuv muallifi va boshlovchisi mahoratli jurnalist Ilmira Rahmatullayevaning dasturni o‘zgacha tayyorlash uslubi orqali hamda jurnalistlik mahoratini yuqori darajada qo‘llaganligini ta’kidlash lozimdir. Ushbu telekanal yurtimizdagi boshqa ommaviy axborot vositalaridan yuqori saviyadagi ko‘rsatuvlari bilan ajralib turadi. Afsuslar bo‘lsinki hozirgi davrga kelib O‘zbekiston milliy tele-radiokanallari va nodavlat telekanallari tomonidan yaratiladigan ko‘rsatuvlar doimiy ravishda maishiy mavzularga tobelashganligini ko‘rish mumkin.

Mamlakatimizda sog‘lom va barkamol avlodni tarbiyalash, yoshlarning o‘z ijodiy va intellektual salohiyatini ro‘yobga chiqarish, mamlakatimiz yigit – qizlarini XXI asr talablariga to‘liq javob beradigan har tomonlama rivojlangan shaxslarni voyaga yetkazish uchun zarur shart – sharoitlar va imkoniyatlar yaratildi. Unda quyidagilar asosiy vazifa etib belgilandi[4].

- bolalar va yoshlarning huquq va manfaatlarini himoya qilishga, ularni barkamol rivojlantirishning huquqiy asoslarini mustahkamlashga qaratilgan me‘yoriy-huquqiy bazani takomillashtirish, amaldagi qonunchilik hamda me‘yoriy hujjatlarga, zamon talablariga mos o‘zgartirish va qo‘shimchalar kiritish;

- ilm-fan yanada rivojlantirish, iqtidorli va qobiliyatli yoshlarni ilmiy faoliyatga keng jalb etish, ularning o‘z ijodiy va intellektual salohiyatini ro‘yobga chiqarish uchun sharoit yaratishga doir kompleks chora-tadbirlar ishlab chiqish;

- jismonan va xar tomonlama rivojlangan barkamol avlodni milliy va umuminsoniy qadriyatlar hamda vatanga muhabbat ruhida tarbiyalash borasida

jamiyatning muhim bo‘g‘ini bo‘lgan sog‘lom va mustahkam oilani shakllantirish uchun zarur shart –sharoitlarni yaratish;

- yoshlar o‘rtasida sog‘lom turmush tarzini qaror toptirish, ularni ichkilikbozlik va giyohvandlik illatlaridan, boshqa turli halokatli tahdidlar ta’siridan hamda biz uchun yot bo‘lgan diniy va ekstremistik ta’sirlardan, tugal “ommaviy madaniyat” xurujlaridan muhofaza qilishiga doir kompleks chora – tadbirlarni amalga oshirishdir.

Teran razm soladigan bo‘lsak, bugungi kun o‘smirlar va yoshlarga bag‘ishlangan ko‘rsatuvlarda xalqimizning ko‘p asrlik orzu va maqsadlari mushtarakligini, davr oldimizga qo‘yayotgan murakkab vazifalarni hal etishga qodir barkamol avlodga bo‘lgan yuksak ishonch va tayanchni his qilish mumkin. Birgina yosh avlodni jismonan sog‘lom qilib tarbiyalash, sportni rivojlantirish sohasida yoshlarni, ayniqsa, qishloq yigit va qizlarini jismoniy tarbiya bilan muntazam shug‘ullanishiga keng jalb etish, ya’ni sport majmualari, stadion va inshootlar, turli sheyping va trenajyor zallarini qurish, ularni zamonaviy holda jihozlar bilan ta’minlash, yuqori malakali ustozlar va murabbiylarni jalb etish bo‘yicha amalga oshirilayotgan ishlarni izchil kuchaytirish ustuvor vazifa qilib belgilangan.

Bu ishlarda davlatimiz rahbarining ushbu fikrlari nihoyatda e’tiborli: “Albatta, tabiiy boyliklar iqtisodiy aloqalarni davlat va jamiyat qurilishi yo‘lidagi yutuqlar buyuk kelajakning asosi hisoblanadi. Shuning bilan birga, buyuk kelajakning bir omili borki, bu yosh avlodning salomatligi, jismonan va ma’nan yetuk bo‘lib voyaga yetishidir”.

“Sport” teleradiokanali “Xabarlar” informatsion dasturlar ijodkorlari tomonidan efirga uzatilayotgan lavhalarda ana shu jihat birinchi o‘ringa chiqqanini ta’kidlab o‘tish joiz. Kun davomida bir necha marotaba efirga uzatilayotgan dasturda sportchilar safini kengaytirish, yurtimizning chekka hududlarida qad rostlagan sport inshootlaridan foydalanish darajasi, shug‘ullanish samaradorligi, ayniqsa, xotin – qizlar o‘rtasida jismoniy tarbiyani yanada ommalashtirish kabi mavzular yoritiladi.

Keyingi yillarda O‘zbekiston yoshlarini yer yuzining eng taraqqiy etgan mamlakatlarida, olimpiadalar, ko‘rik – tanlovlar, san’at musobaqalarida, xalq amaliy

san'ati bo'yicha tashkil etilayotgan xalqaro tanlovlarda, fan olimpiadalarining xalqaro miqyosida g'oliblar qatorida ko'rish oddiy holatga, an'anaga aylanib qoldi. Bundan albatta faxrlanmay ilojimiz yo'q. G'ayratli, shijoatli, hunarli, mustaqil fikrli, hayotda o'z o'rnini topib borayotgan, elu yurtga manfaat keltirayotgan yigit – qizlarga kim ham havas qilmaydi.

Bugungi kunda mamlakatimizda hukumatimiz tomonidan yoshlarga ko'rsatayotgan g'amxo'rlik kuchaytirilmoqda. Ularning intellektual salohiyati, ma'naviy – marifiy jihatdan yuksak bo'lib, voyaga yetishlariga katta imkoniyatlar yaratilgan. Yigit va qizlarimiz ongida urf – odatlarimizga ehtirom ruhi singdirilmoqda. Izlanuvchan va intiluvchan yoshlar faoliyati esa, o'z tengdoshlariga ibrat qilib ko'rsatilmoqda. Bu borada “Yoshlar” teleradiokanalining ham munosib o'rni bor. Buni qalblaridagi orzu – intilishlarini ro'yobga chiqarish sari dadil odimlayotgan yoshlar faoliyatini yoritib kelayotgan qiziqarli ko'rsatuvlardan ham bilsa bo'ladi.

Nafaqat yoshlar balki bolalarga oid ko'rsatuvlar ham o'z yutug'iga ega bo'lmoqda. “Bolajon” telekanali dasturlari mamlakatimizga amaldagi raqamli teledasturlar ijtimoiy paketi tarkibida tarqatildi. 3 yoshdan 10 yoshgacha bo'lgan bolalarga mo'ljallangan telekanalning asosiy vazifasi va faoliyat yo'nalishlari etib quyidagilar belgilandi:

- bolalarda atrof olamni idrok etish, ularda milliy qahramonlar, o'zbek xalqi va boshqa xalqlarning dostonlari, eposlari, ertaklari personajlari misolida ezgulik va adolat tushunchalarini shakllantirish hamda qaror toptirishga yo'naltirilgan bilim beruvchi va aqlan rivojlantiruvchi televizion dasturlar tayyorlab namoyish etish;

- bolalarning qiziquvchanligini, aqliy va ijodiy faolligini rivojlantirish, ko'ngilochar – o'rgatuvchi televizion ko'rsatuvlar, maktabgacha yoshdagi va kichik maktab yoshidagi bolalar uchun mo'ljallangan intellektual o'yinlar va viktorinalar namoyish etish orqali ularda aqliy hamda jismoniy mehnatning boshlang'ich ko'nikmalari va madaniyatini shakllantirish;

-jajji teletomoshabinlarning yosh xususiyatlarini hisobga olgan holda zamonaviy interaktiv shakl va usullardan, raqamli va multimediyali texnologiyalar imkoniyatlaridan foydalanib bolalarning atrof olamni bilish, undagi qiziqarli va yangi narsalarni kashf etishga bo‘lgan intilishlarni qo‘llab –quvvatlash;

-bolalarning xorijiy tillarni o‘rganishga bo‘lgan qiziqishlarini rivojlantirishga qaratilgan maxsus o‘quv teleko‘rsatuvlari tayyorlash hamda bolalarga mo‘ljallangan badiiy, multiplikatsion va ma’rifiy filmlarni xorijiy tillarda, o‘zbek tilidagi suhbatlar bilan namoyish etish;

-bolalarni tabiatga bo‘lgan qiziqishini oshirish, ona tabiatga mexr – muxabbat va atrof – muhitga ehtiyotkorona munosabatni shakllantirish, uy hayvonlarini, parrandalarni, akvarium jonzorlarini, shuningdek, xona o‘simliklarini to‘g‘ri parvarishlashga o‘rgatish;

-bolalarga jismoniy tarbiya asoslarini singdirish, ularni sportga qiziqtirish, bolalar o‘rtasida musobaqa ruhini kuchaytirish, ularga o‘z salomatliklarini asrashni hamda sanitariya – gigiena qoidalarini o‘rgatish. O‘zbekiston Milliy Teleradiokompaniya jamoasi uchun yuqori badiiy saviyaga ega bo‘lgan teleradiomahsulotlar yetkazib berish borasidagi faoliyatini zamon talablari asosida hamisha takomillashtirib boraveradi.

Xalqimizning bolaparvarligi o‘ziga xos. Istiqlolimiz sharofati bilan bolaning umid – istaklarini ro‘yobga chiqarish, uni komil inson qilib tarbiyalash nafaqat har bir ota – onaning balki jamiyatimizning burchiga aylandi. Ayni kunda mamlakatimizda “Dunyodagi barcha yaxshi narsalar bolalarga”, degan shiorga to‘la – to‘kis amal qilinayotgani, ularning tarbiyasi, bilim olishlari, hatto murg‘akligidan bir necha tillarni o‘zlashtirishlari uchun sa’yi – xarakatlar qilinayotgani e’tirofqa sazovor bo‘lmoqda. Bolalarga mo‘ljallangan raqamli “Bolajon” telekanalini tashkil etish bu boradagi, bolalar ko‘rsatuvlarini tayyorlash va efirga uzatish umumfaoliyatiga hayotbaxsh ruh bag‘ishladi.

Kichik va oʻrta yoshli bolalarga moʻljallangan mazkur telekanalning vazifasi bolalarda olamni anglash, ularda milliy va boshqa xalqlarning dostonlari, eposlari, ertaklaridagi qahramonlar, personajlar misolida ezgulik va adolat tushunchalarini shakllantirish hamda qaror toptirishga yoʻnaltirilgan bilim beruvchi dasturlar tayyorlab, namoyish etishdan iborat. Muhimi, koʻrsatuvlarni tayyorlash jarayonida Davlat dasturida belgilangan tegishli bandlar eʼtibordan chetda qolmayapti.

Jumladan, “Sogʻlom ona – sogʻlom bola” dasturini izchil amalga oshirish asosida sogʻlom avlodni voyaga yetkazish borasidagi chora – tadbirlarni yanada kuchaytirish, tibbiy xizmat moddiy texnika bazasini mustahkamlash, sogʻlom bolalar tugʻilishi va ularni tarbiyalash bilan bogʻliq masalalar yuzasidan aholi oʻrtasida tushuntirish ishlari olib borishga qaratilgan vazifalar maxsus dasturlar orqali berilmoqda.

XULOSA

Taʼlim jarayonida yangi axborot kommunikatsiya va texnologiyalarni, elektron darsliklar va multimediya vositalarini keng joriy etish orqali maktablar, kasb – hunar kollejlari, akademik litseylarda oʻqitish sifatini tubdan yaxshilash, talim dargohlarining oʻquv laboratoriya bazasini zamonaviy uskunalarni, kompyuter texnikasi bilan mustahkamlash, boʻyicha olib borilayotgan ishlar dasturlarda oʻz aksini topmoqda. Ayniqsa, ilm – fanni yanada yuksaltirish, iqtidorli yoshlarni ilmiy faoliyatiga keng jalb etish ularning ijodiy va intellektual salohiyatini roʻyobga chiqarishlari uchun yaratilgan sharoitlar koʻrsatuvlarning asosiy mavzusini tashkil etadi.

Bir soʻz bilan aytganda, “Bolajon” telekanali bolalar maʼrifiy saviyasini yuksaltirish, ularni har tomonlama barkamol etib tarbiyalash, u bilan birga yosh tomoshabinlarni fikrini erkin ifodalash, oʻzlariga kerakli axborotni olish imkoniyatini ham bermoqda.

FOYDALANILGAN ADABIYOTLAR RO‘YXATI

1. Qosimova N. Telejurnalistning auditoriyaga ta’sir ko’rsatish usullari. // www.trif.uz/article
2. Abduholiqov I. Televideniada odob-axloq me’yorlari. // www.trif.uz/article
3. Telejurnalistika asoslari. (ma’ruzalar matni) –T.: UzMU, 2000. 23-b.
4. Zohidova Yu. Ekran san’ati tizimida boshlovchi obrazi, qiyofasi va imidji. // www.trif.uz/article

JURNALISTNING INTERVYUDAGI MODERATORLIK VAZIFASI

Shonazarova Dilfuza

O‘zMU tadqiqotchisi

***Annotasiya.** Intervyu janrining oldiga qo‘ygan maqsadi muayyan mavzu, voqea-hodisaga tegishli mutasaddi shaxsdan savol-javoblar orqali aniqlik kiritish, biror bir yangilikdan ommani xabardor qilishdir. Ushbu maqolada jurnalistlarni muloqot jarayonlari moderatorlari sifatida tayyorlashning ahamiyati xususida so‘z boradi. Mazkur maqola mavzusiga doir rasmiy va ilmiy adabiyotlar atroflicha tahlil qilinib mavjud muammo yuzasidan taklif va tavsiyalar keltiriladi.*

***Kalit so‘zlar:** Intervyu olishda journalist mahorati, moderator, psixologik yondashuv, suhbatdosh.*

***Abstract.** The purpose of the interview genre is to clarify a specific topic, incident, and to inform the public about some news through questions and answers from an official. This article discusses the importance of training journalists as moderators of communication processes. The official and scientific literature on the topic of this article is thoroughly analyzed and suggestions and recommendations are given regarding the existing problem.*

***Key words:** journalistic skills in interviewing, moderator, psychological approach, interlocutor.*

***Абстрактный.** Целью жанра интервью является разъяснение конкретной темы, происшествия, информирование общественности о каких-либо новостях посредством вопросов и ответов должностного лица. В данной статье рассматривается важность подготовки журналистов как*

модераторов коммуникационных процессов. Тщательно проанализирована официальная и научная литература по теме данной статьи и даны предложения и рекомендации относительно существующей проблемы.

Ключевые слова: журналистское мастерство ведения интервью, модератор, психологический подход, собеседник.

KIRISH

Muloqotda 3 narsa muhim: *Kim gapiryapti? Qanday gapiryapti? Nimani gapiryapti?* Bu savollardan eng zaruri suhbatdosh nimani gapirib berayotganiga jurnalistning munosabatidir. Har bir jurnalistning suhbatdan aniq bir maqsadi bo'ladi. Bu maqsad suhbatdoshining fikrlarini o'quvchiga ham inson va o'z kasbining ustasi sifatida ochib bera olishidadir» [1].

Intervyuga tayyorgarlik ko'rishi jarayonida muvafaqqiyatli bo'ladimi yoki yo'qmi, oldindan tuziladigan savollar jurnalistning o'ylagan mavzusi, rejasi, dasturi, ixtirosining sifatini belgilaydi. Bunda bo'lg'usi suhbatdoshni qandaydir sabablar tufayli noqulay ahvolga solib qo'ymaslikni o'ylab, imkon qadar savollarni aniq tuzish muhim. Bu qaysidir ma'noda «o'ziga yordam» berishning usullaridan biri hisoblanadi. Chunki nafaqat mavzu jihatdan, balki psixologik jihatdan tayyorgarlik orqali suhbatning erkin borishiga sharoit yaratish favqulodda zaruratdir.

ADABIYOTLAR TAHLILI VA METODLAR

Biz oldingi bobda axborot janrlari qatorida intervyuning kommunikativ jarayonlarda tutgan o'rni, axborot olishdagi o'ziga xos xususiyatlari, janr sifatida unga qo'yiladigan spessifik talablar, intervyuning turlari va intervyuga tayyorgarlik ko'rishning muhim jihatlariga ilmiy nazariy manbalarga tayanib, atroflicha to'xtaldik. Ushbu bobda intervyu olishning psixologik maqsadi, uni amalga oshirishda jurnalistning o'rni va roli, kasbiy mahorati masalalarini ko'rib o'tamiz.

Ta'kidlash joizki, intervyu janrining oldiga qo'ygan maqsadi muayyan mavzu, voqea-hodisaga tegishli mutasaddi shaxsdan savol-javoblar orqali aniqlik kiritish, biror bir yangilikdan ommani xabardor qilishdir. Uning ob'yekti, axborot manbasi,

jamiyatning turli sohasida faoliyat olib boruvchi kishilardir. Bu haqda gap ketganida intervyuning murakkab va o‘z navbatida, ko‘p mehnat talab qiladigan kasbiy jarayon ekanligini e‘tiborga olish zarur.

TAHLIL VA NATIJALAR

Intervyu oluvchining, ya‘ni jurnalistning vazifasi – avval suhbatdosh bilan suhbatlashib, keyin yozishdir. Qahramon shaxsini aniq ochib berishga yo‘naltirilgan intervyu yoki muammoli vaziyatni o‘rganish uchun bevosita suhbatning o‘zi kifoya qilmaydi[2]. Intervyu oluvchining muhim vazifalaridan yana biri – bu suhbatdoshni ma‘naviy jihatdan qo‘llab-quvvatlashdir. Shu ma‘noda intervyu ikki kishi o‘rtasidagi o‘zaro muloqot, ya‘ni kommunikativ hodisadir. Har bir jurnalist intervyu janrining o‘ziga xosligi va muhim xususiyatlarini yaxshi bilishi va o‘rganishi kerak. Chunki ularning har biri ma‘lum holat, vaziyatda qo‘llanilish uchun yaratilgan. Shuning uchun ham ularni qorishiq holda ishlatish ham yaramaydi. Masalan, intervyu qilib tayyorlanayotgan materialni ortiqcha savollar yoki jurnalist o‘zini aqlli ko‘rsatishga urinishi bilan suhbat (beseda)ga aylantirish maqsadga muvofiq emas. Chunki bu ikki janr bir-biridan tubdan farq qiladi.

Bu janrlardagi materiallarni yaratishdan ko‘zlangan maqsad ham, ularni qo‘llash to‘g‘ri keladigan holatlar ham turlicha.

Shu nuqtai nazardan intervyuda jurnalistning maqomi, muloqot mavzusi va maqsadini belgilashda tashabusskor bo‘lish hamda nutqiy faoliyatning aynan shu maqsadga mos tarzda ketishini – hamkorligini ta‘minlashni boshqarishdan iborat. Bundan tashqari, jurnalist intervyu olishdan faqatgina jurnalistik asar yaratishni ko‘zlabgina qolmay, intervyu obyektining, ya‘ni suhbatdoshining shaxsiy va ijtimoiy maqomi, hayotiy nuqtai nazarini, voqelikka munosabatini ham aniqlashi kerak bo‘ladi.

Barcha bilimlar va ma‘lumotlar yetarli bo‘lsada, agar jurnalistda moderatorlik qobiliyati bo‘lmasa, u intervyu oqimini to‘g‘ri boshqara olmasligi mumkin. Bu esa intervyu sifatiga ta‘sir qilmay qolmaydi.

Shu boisdan so‘nggi yillarda ayrim davlatlarda jurnalistik o‘quv yurtlarida jurnalistlarni muloqot jarayonlari moderatorlari sifatida tayyorlashga e‘tibor qaratib kelinmoqda. An’anaviy jurnalistdan farqli o‘laroq, moderator nafaqat jurnalistikaning turli janrlarida matnlar yaratishi mumkin, balki eng avvalo, u butun muloqot jarayonini tashkil qiladi.

Bu nima degani?

Moderator (lotincha moderator - mo‘tadil qilaman, cheklayman)- suhbat ishini tartibga soladi, suhbat ishtirokchilarining xatti-harakatlarini kuzatib boradi, noto‘g‘ri yoki odobsiz bayonotlarga, reklama qilishga urinishlarni to‘xtatadi.

Moderatorning zamonaviy tushunchasi rus tiliga ingliz-amerika ommaviy axborot vositalaridan kirib kelgan bo‘lib, unda moderator so‘zi dastur, spektakl, muhokama, suhbat, viktorina va hokazolarning boshlovchisi sifatida tushuniladi[3]. O. Ye. Kurkovaning ta‘rificha “moderatorning ishi - konferentsiyalar, davra suhbatlari, ommaviy ma‘ruzalar va podkastlarni yozib olishda muloqot va muloqot jarayonini tashkil etishdan iborat. Taqdimotchining asosiy vazifasi - tinglovchilar e‘tiborini ma‘ruzachiga va uning nutqi mavzusiga qaratish, tinglovchilar va tadbir ishtirokchilarining qiziqishini saqlab qolish va muhokamani tanlangan mavzuga muvofiq yo‘naltirishdir”[4].

Demakki, moderatorning asosiy vazifasi forumda etika qoidalariga muvofiq muloqotni davom ettirishdir. Moderator suhbatdoshlar o‘rtasidagi ziddiyatlarni diplomatik yo‘l bilan hal qila olishi va paydo bo‘lgan muammolarni konstruktiv tarzda hal qilishi kerak.

Moderator-jurnalist uchun eng muhimi shundaki, o‘z auditoriyasiga ma‘lumot yetkazish emas, balki o‘z o‘quvchilari bilan fikr-mulohazalarini o‘rnatish, o‘zining va tahririyat nashrlariga javoblarni tashkil etish, tegishli mavzuni ommaga yetkazish va bu borada keng qamrovli muhokamani rivojlantirishdir[5].

Ko‘rib turganingizdek, jurnalist-moderatorning pozitsiyasi bir tomonlama muloqot sharoitida ishlashga odatlangan an’anaviy jurnalist rolidan tubdan farq qiladi.

Moderator-jurnalistni qanday tayyorlash kerak, u qanday fazilatlar va malakalarga ega bo'lishi kerak va boshqalar bugungi kunda o'rganilishi kerak bo'lgan alohida sohaga aylanib bormoqda.

XULOSA

Ta'kidlash joizki, intervyuda jurnalist kutilgan natijalarga bir qator vazifalarni to'g'ri bajarish orqali erishadi. Bular, birinchidan, zarur axborotni, hujjatni o'rganish, mavzular, adabiyotlardan, shuningdek, mutaxassislar bilan uchrashuvlardan to'plash va o'rganish zarur. Ikkinchidan, oldinda turgan intervyu turini qat'iy belgilab olish zarur. Bunday intervyu turlariga birinchi bobda to'xtalgan edik. Ya'ni, intervyu-xabar (biror hodisa haqida yangi ma'lumot olish maqsadida o'tkaziladi), dialog-intervyu (jurnalistni qiziqtirgan masala, mavzuni oydinlashtirishga suhbatdoshning javoblari yordam beradi), monolog-intervyu (muayyan mavzu bo'yicha suhbatdoshning shaxsiy mulohazalari).

Intervyuning samaradorligini ta'minlashda jurnalist shaxsi muhim o'rin tutadi. Ularning intervyu jarayoniga qanday tayyorgarlik ko'rishi, qahramonini kuzatishi, uning hayoti va ijodiga doir ma'lumotlarni yig'ishida va shundan keyin intervyu olishga kirishishida ko'rinadi.

FOYDALANILGAN ADABIYOTLAR RO'YXATI

1. Лукина М. Технология интервью. – М., 2005. – С. 100.
2. Рендал Д. Профессионализм сари тўрт кадам. Амалий қўлланма. – Тошкент. 1994. 31-б.
3. Хорийй со'злар lug'ati. - Komlev N. G., 2006 yil.
4. Куркова, О. Е. Лингвистические и культурологические особенности модерирования публичных выступлений на французском языке / О. Е. Куркова. — Текст : непосредственный // Молодой ученый. — 2023. — № 3 (450). — С. 214-216. — УРЛ: [хттпс://молуч.ру/архиве/450/99076/](https://moluch.ru/archive/450/99076/)(дата обращения: 06.05.2023).
5. https://vk.com/portal_kimnews

JURNALIST SURISHTIRUVINI VAZIFALARI

Olimjon Behzod Obidjon o'g'li

O'zMU tadqiqotchisi

ANNOTATSIYA

Jurnalist surishtiruvi murakkab janr hisoblanadi va jurnalistdan juda katta mahorat va tajriba, bilim va jasorat talab etadi. Ushbu maqolada jurnalist surishtiruvining asosiy vazifalari xususida tahlil yuritiladi. Mazkur maqola tahlillaridan kelib chiqib mavjud muammo yuzasidan tegishli taklif va tavsiyalar keltiriladi.

Kalit so'zlar: *Jurnalist surishtiruvi, surishtiruv elementlari, murakkab janr, vazifalar.*

АБСТРАКТНЫЙ

Журналистское расследование – сложный жанр и требует от журналиста большого мастерства и опыта, знаний и смелости. В данной статье анализируются основные задачи журналистского расследования. На основе анализа данной статьи даны соответствующие предложения и рекомендации относительно существующей проблемы.

Ключевые слова: *Журналистский запрос, элементы расследования, сложный жанр, задачи.*

ABSTRACT

Journalistic inquiry is a complex genre and requires great skill and experience, knowledge and courage from the journalist. This article analyzes the main tasks of a journalist's investigation. Based on the analysis of this article, appropriate suggestions and recommendations are given regarding the existing problem.

Key words: *Journalistic inquiry, elements of inquiry, complex genre, tasks.*

KIRISH

Jurnalist surishtiruvni o‘ta murakkab, ba’zida bunga tayyor bo‘lmagan odam uchun hatto xavfli faoliyatdir. Negaki, keng doiradagi axborotni murakkab sharoitda izlash, yig‘ish, uni qayta ishlash va tekshirish talablari amalga oshgandagina maqsadga erishish mumkin[1]. Aslida jurnalistika sohasining har bir vakili – muxbir ham, sharhlovchi ham, boshlovchi ham, shoumen ham ma’lum bir axborotni izlaydi, yig‘adi va tarqatadi, lekin jurnalist-surishtiruvchining ulardan asosiy farqi shundaki, u asosan yashirilayotgan, sir tutilgan axborotni oshkor etishga harakat qiladi.

ADABIYOTLAR TAHLILI VA METODLAR

Alohida ta’kidlash zarurki, zamonaviy matbuot sahifalarida bir qarashda jurnalist surishtiruviga o‘xshab ketadigan, ammo aslida bunga mutlaqo aloqasi bo‘lmagan materiallar tobora ko‘paymokka. Bunday holat professional jurnalistika olamida “oqim” deb ataladi[2]. Bu atama ommaviy axborot vositalariga biron bir shaxs tomonidan ma’lum turdagi axborot va uning matbuotda chop etilishi natijasida o‘z raqibi yoki siyosiy dushmanlari obro‘sigga putur yetkazish maqsadida taqdim etiladigan ma’lumot ma’nosini beradi. Mazkur turdagi “surishtiruv ishlari” uning asl tushunchasi va mohiyatiga zid bo‘lib, surishtiruvchi jurnalistlarga bo‘lgan ishonchni so‘ndiradi.

Shu sabab, bunday “surishtiruvlar” tashabbuskorlariga jurnalistika sohasi vakillari kuchli va qat’iy qarshilik ko‘rsatishlari zarur. Bunga erishish uchun esa eng avvalo, jurnalistik surishtiruvining janr sifatidagi muhim tamoyillarini belgilab olish lozim bo‘ladi.

TAHLIL VA NATIJALAR

Xolislik, haqqoniylik va fikr aniqligi faoliyat jarayonida jurnalist-surishtiruvchi pozitsiyasini belgilab beruvchi asosiy tamoyillar hisoblanadi. Surishtiruv materiali biron masala yoki muammoni mavjud bo‘lgan barcha qarashlar nuqtai nazaridan o‘rganib chiqilgandagina yuqoridagi talablarga javob beradi. Shu bois, jurnalist surishtiruvining o‘ziga xos xususiyati sifatida namoyon bo‘ladigan mazkur tamoyillarga amal qilgan G‘arb matbuoti bu borada ancha ilgari ketdi.

Kyeng qamrovli va har tomonlama surishtiruv o'tkazish uchun esa mavzuni turli xil manbalar asosida o'rganish zarur. Surishtiruv materialida albatta, faktlar, manbalar, qarashlar, qarshi fikrlar, hatto isbot va dalillar ham berilishi zarur. E'tiborli tomoni shundaki, bularning barchasi o'zaro muvozanatda bo'lishi, birortasi boshqasidan oshib ketmasligi kerak. Muallifning his-tuyg'ulari orqali emas, balki materialning tuzilishi, tizimlilikiga qarab mantiqiy yondashuv namoyon bo'lishi talab etiladi.

MUHOKAMALAR

Xalqaro jurnalistlar federatsiyasi tomonidan qabul qilingan deklaratsiyada aynan jurnalist-surishtiruvchilar faoliyatiga bevosita aloqador bo'lgan bir nechta muhim qoidalar belgilangan. Ular quyidagilardan iborat:

1. Haqiqat va jamiyatning undan xabardor bo'lish huquqini hurmat qilish jurnalist oldida turgan asosiy burch hisoblanadi.

2. Kasbiy faoliyatini olib borayotgan jurnalist axborotni haqqoniy yo'l bilan izlash va uni e'lon qilish erkinligi, hamda xolis izoh va tanqid huquqini himoyalashi, ularga amal qilishi lozim.

3. Jurnalist o'ziga ma'lum bo'lgan manba bilangina ishlashi kerak. U muhim axborotni e'tibordan chetda qoldirmasligi va hujjatlarni soxtalashtirmasligi kerak.

4. Axborot, surat va hujjatlarni izlayotganda jurnalist xolis va haqqoniy usullardan foydalanmog'i zarur.

5. Jurnalist jiddiy zarar yetkazadigan axborotdan iloji boricha to'g'ri foydalanishi yoki undan umuman foydalanmaslikka harakat qilgani ma'kul[3].

XULOSA

Jurnalist surishtiruvi odamlar, hujjatlar va shaxsiy kuzatuvlar kabi bir qator manbalar asosida olib boriladi. Ko'pincha jurnalist surishtiruvi jarayonida hukumat vakillari oshkor etilishini xohlamaydigan axborotlar yuzaga chiqishi mumkin. Ammo ba'zida materialda bevosita hukumat vakillaridan olingan axborot ham o'rin olgan bo'ladi. Jurnalistlarning jamiyatga xolis xizmat qilish va haqiqat uchun kurashish istagi ularni surishtiruv olib borishdan ko'zlangan asosiy maqsadidir. Aynan shu

maqsad jurnalist surishtiruvining asosiy tamoyillaridan biri bo'lgan xolislikni yuzaga keltiradi. Surishtiruv davomida jurnalistlar foydalanadigan manbalarni ikki katta guruhga ajratish mumkin. Birinchisiga, jurnalist uchun zarur axborotga ega shaxslar kiradi. Masalan, guvohlar, biron bir axborot (xat, arxiv, hujjat, kundalik va h.k) ni saqlovchi odamlar. Bunday insonlardan axborotni olish ularning xohish-istagi, qolaversa, jurnalistning ularni ishontira olish qobiliyatiga bog'liq.

FOYDALANILGAN ADABIYOTLAR RO'YXATI

1. Mo'minov F.A. Методы журналистики и методы деятельности журналистов. Т.: "Университет", 1998. 35 bet.
2. Kim M.N. Технология создания журналистского произведения. Санкт-Петербург. 2001. 324 s.
3. Reportyorlik faoliyatining nazariyasi va amaliyoti. O'quv ko'llanma mualliflar: Q.T.Ernazarov, Yo.M.Mamatova, I.E.Toshaliyev, Sh.Q. Ernazarov). T: 2002 y. 202 bet.

BO‘LAJAK PEADAGOGLARNING IJTIMOYIY KOMPITENTLIGINI RIVOJLANTIRISH

Fayziyeva Gulchiroy Hikmatovna

Osiyo Xalqaro Universiteti Ijtimoiy fanlar va texnika fakulteti

“Pedagogika va psixologiya” mutaxassisligi

MM6-PP-22 guruh 2-kurs magistranti

fayziyevagulchiroy1986@gmail.com

ANNOTATSIYA

Mazkur maqolada pedagoglarning ijtimoiy kompetentligining , ta’lim oluvchilarning hayotida tutgan o‘rni, ularni motivatsion rivojlanishi uchun sharoit yaratib, izlanish va fikrlash muhitini yaratish haqida so‘z boradi.

***Kalit so‘zlar:** ilmiy tarmoq, ta’sir, proffesionalizatsiya, kreativlik, senergetika, kredit modul, adbtivlik*

DEVELOPMENT OF SOCIAL COMPETENCE OF FUTURE TEACHERS

Fayziyeva Gulchiroy Khikmatovna

Asia International University Faculty of Social Sciences and Technology

"Pedagogy and psychology" speciality graduate master of group MM6-PP-22

fayziyevagulchiroy1986@gmail.com

ABSTRACT

This article talks about the role of social competence of pedagogues in the lives of students, creating conditions for their motivational development, creating an environment for research and thinking.

Key words: scientific network, impact, professionalization, creativity, energetics, credit module, adaptability.

Kirish. “Kompetentlik tushunchasi hozirgi kun pedagogini tarbiyalashda eng muhim omil hisoblanadi. Ushbu termin lotincha “Competo” (erishyapman, munosibman, loyiqman) u yoki bu sohadagi bilimlar, tajriba degan ma’nomlarni anglatadi. Kompetentlilik – bilimdonlik, kasbiga moslik, malakalilik, tajribalilik, mas’uliyatlilik kabi boshqa xislat va fazilatlar tushuniladi.

Kompetent yondashuv tinglovchidan bilim va ko‘nikmalarni alohida-alohida emas, balki yaxlitlikda egallashni talab etadi. Mazkur talab bilan bog‘liqlikda, o‘z navbatida, o‘qitish metodlarini tanlash tizimi ham o‘zgarishga uchraydi. O‘qitish metodlarini tanlash va amaliyotda qo‘llash ta’lim jarayonida qo‘yiladigan talablarga muvofiq keladigan kompetensiya va funksiyalarni takomillashtirishni talab etadi. Kompetent yondashuv oliy ta’limni modernizatsiyalash nuqtayi nazaridan yangi pedagogik voqelik hisoblanadi. Mazkur yondashuv doirasida amaliy faoliyat tajribasi, kompetensiya va kompetentlikni didaktik birliklar sifatida ko‘rib chiqish hamda ta’limning an’anaviy uch elementi (triada) – “bilim - ko‘nikma – malaka”ni oltita birlik (seksitet) –

“bilim - ko‘nikma - malaka - amaliy faoliyat tajribasi - kompetensiya – kompetentlik” tarzida tahlil qilish talab etiladi. Dastlab “kompetensiya” tushunchasining mohiyatini aniqlashtirib olish zarur. Kompetensiya- (lotincha so‘z bo‘lib, erishaman, to‘g‘ri kelaman ma’nomlarini bildiradi) - sub’yektning maqsadni qo‘yish hamda unga erishish uchun tashqi va ichki zaxiralarni samarali amalga oshirishga tayyorgarligi, boshqacha qilib aytganda, bu subyektning muayyan faoliyat obyekti bilan bog‘liq muammolarni muvaffaqiyatli hal etishga doir shaxsiy qobiliyatidir. Shuni alohida ta’kidlash lozimki, pedagoglarning kompetensiya tushunchasiga berilgan aksariyat ta’riflar kasbiy ta’lim, kasbiy faoliyat bilan bog‘liqlikda bayon etilgan. Biroq umumiy o‘rta ta’lim bilan bog‘liqlikda mazkur tushuncha innovatsiya tavsifiga ega bo‘lganligi sababli, uning mohiyatini

aniqlashtirishga alohida ehtiyoj mavjud. Kasbiy kompetentlik - mutaxassis tomonidan kasbiy faoliyatni amalga oshirish uchun zarur bo'lgan bilim, ko'nikma va malakalarning egallanishi va ularni amalda yuqori darajada qo'llay olinishidir . L.M.Mitina pedagogik kompetentlik - deganda predmet haqidagi bilimlar, o'qitish metodikasi va didaktikasi, pedagogik muloqot ko'nikma va malakasi, shuningdek o'z-o'zini rivojlantirish, o'z-o'zini takomillashtirish, o'zo'zini amalga oshirish usullari va vositalarining uyg'un birlashishini tushungan. U pedagogik kompetentlik tuzilmasida quyidagi uchta tashkil etuvchini ajratgan: faoliyatli, kommunikativ va shaxsiy. L.M.Mitina tomonidan taklif etilgan pedagogik kompetentlikni tuzilmalashtirishdan kelib chiqqan holda, biz, bo'lajak mutaxassislar uchun egallanish darajasi pedagogik kompetentlikning rivojlanish darajasini aniqlaydigan quyidagi kompetensiyalar majmuasi yetarli va zarur deb hisoblaymiz: - faoliyatli yoki maxsus kompetensiya (bilim, ko'nikma, malaka va pedagogik faoliyatni amalga oshirishning individual usullari); - shaxsiy yoki kasbiy kompetensiya (kasbiy o'z-o'zini takomillashtirish va o'zo'zini amalga oshirishga oid bilim, ko'nikma va malakalar); - kommunikativ kompetensiya (pedagogik faoliyatni ijodiy amalga oshirishga oid bilim, ko'nikma va malaka) Professionallik va kompetentlik tushunchalari umumiy xususiyatlarga ega. Shuni ta'kidlash kerakki, har doim ham belgilangan talablar va standartlarga to'liq mos keladigan odamlar chinakam professionallar bo'lavermaydi, sabab, ba'zilar bilimlarni amalda qanday qo'llashni bilishmaydi, demak, bunday pedagogik faoliyat samarasiz bo'lib qolaveradi. Ijtimoiy pedagogik kompetensiyalarni alohida turlarga ajratish maqsadga muvoqdir: - maxsus pedagogik kompetensiya; - pedagogik faoliyatni zarur darajada amalga oshirish uchun yetarli ma'lumotga ega bo'lish. Bundan tashqari, pedagogning o'z kasbinin ijtimoiy darajasini munosib baholay olishi va mutaxassis sifatida o'z rivojlanishini belgilash qobiliyati ushbu turga bog'liq; - ijtimoiy pedagogik kompetensiya; - ijtimoiy vakolat darajasi pedagogning hamkasblari bilan munosabatlarni samarali qurishi, birgalikdagi harakatlarni rejalashtirish qobiliyatini belgilaydi. Samarali aloqa ko'nikmalari, pedagogik madaniyat va ish natijalari uchun javobgarlik; - bularning

barchasi ijtimoiy pedagogik kompetensiya tushunchasiga kiritilgan; - shaxsiy pedagogik kompetensiya; - bu pedagogik ishni oqilona tashkil etish qobiliyati bo'lib, vaqtni boshqarish, shaxsiy o'sishga intilish uning asosiy tarkibiy qismlaridir .

XULOSA. Ijtimoiy pedagogik kompetensiyaning yuqori darajasi ega bo'lgan o'qituvchilar , farzandlarimizni har jihatdan yetuk va barkamol qilib tarbyalashga qodir.

FOYDALANILGAN ADABIYOTLAR

1. O'zbekiston respublikasining "Kadrlar tayyorlash milliy dasturi.– T.: Sharq, 1997. B.31-61.
2. O'zbekiston Raespublikasi Konsitetutsiyasi. – T.: O'zbekiston, 2017.
3. Mirziyoyev Sh.M. Milliy taraqqiyot yo'limizni qat'iyat bilan damom ettirib, yangi bosqichga ko'tarilamiz. 1-jild T.: "O'zbekiston" - 2017. 592-b.
4. Abdullayeva M.A. O'yin mashg'ulotlarini boshqarish orqali ta'lim yoshdagi bolalarni faolligini oshirish . – Toshkent, "O'qituvchi"- 2016. 42 b. 6

ҚУРИЛИШ СОҲАСИГА ИНВЕСТИЦИЯ КИРИТИЛИШИНING ЎЗИГА ХОС ХУСУСИЯТЛАРИ

Карабаев Махсетбай Джолдасбаевич,

Тошкент давлат юридик университети, PhD докторанти,

Электрон почта: jadid2002@mail.ru

АННОТАЦИЯ

Мақолада қурилиш соҳасига инвестиция киритишнинг шартномавий муносабатларга таъсири таҳлил қилинади. Хулоса шуни кўрсатадики, қурилиши бўйича инвестиция субъектлари ҳисобланган жисмоний ва юридик шахсларнинг маблағларини тўғри фойдаланишни тартибга солувчи нормалар ичида Ўзбекистон Республикаси Президентининг 27.05.2023 йилдаги ПҚ-4732 сонли “Кўп квартирали уйларни улуш киритиш асосида қуриш жараёнини тартибга солиш чора-тадбирлари ҳақида” қарори, “Инвестициялар ва инвестиция фаолияти тўғрисида” Ўзбекистон Республикасининг қонуни (Қонунчилик палатаси томонидан 2019 йил 9 декабрда қабул қилинган, Сенат томонидан 2019 йил 14 декабрда маъқулланган) ва Ўзбекистон Республикасининг 1996 йил 26 апрелда қабул қилинган «Истеъмолчиларнинг ҳуқуқларини ҳимоя қилиш тўғрисида»ги 221-И-сонли қонунлари бор. Мақолада ушбу ҳуқуқий ҳужжатлардан чуқур таҳлил қилинган ҳолда фойдаланилди.

Калит сўзлар: инвестициялар, қурилишдаги инвестиция шартномаси, улуш киритиш асосида қурилишда иштирок этиш тўғрисида шартнома, девелопер, Электрон рўйхат.

SPECIFIC CHARACTERISTICS OF INVESTMENT IN THE CONSTRUCTION FIELD

Karabaev Makhsetbay Djoldasbaevich

Tashkent State University of Law, PhD student,

e-mail: jadid2002@mail.ru

ABSTRACT

The article analyzes the impact of investment in the construction industry on contractual relations. The conclusion shows that within the norms regulating the proper use of the funds of individuals and legal entities considered as investment subjects for construction, the decision of the President of the Republic of Uzbekistan dated 27.05.2023 No. Law of the Republic of Uzbekistan "On Investments and Investment Activities" (adopted by the Legislative Chamber on December 9, 2019, approved by the Senate on December 14, 2019) and "On Protection of Consumer Rights" No. 221-I of the Republic of Uzbekistan, adopted on April 26, 1996 have laws. These legal documents were used in the article with an in-depth analysis.

Key words: *investments, investment contract in construction, contract on participation in construction based on contribution, developer, Electronic list.*

Замонавий уй-жой бозорида қурилаётган кўчмас мулкни сотиб олиш сўнгги ўн йил ичида айниқса кўпайди. Бундай ҳолат, хусусан, турар-жойни сотиб олаётган шахс учун маълум бир фойда билан боғлиқ: маълумки, қурилиш босқичидаги кўчмас мулкнинг нархи, худди шу кўчмас мулкнинг фойдаланишга топширилгандан кейин нархидан сезиларли даражада паст бўлади. Қоида тариқасида, қурилиш жараёнидаги кўчмас мулкни сотиб олиш, қонунчилигимизда уй-жой қурилишига инвестициялар киритилиб, шартнома тузиш орқали амалга оширилади. Бундай шартномалар турли номларга эга бўлиши мумкин: "улуш киритиш асосида қурилишда иштирок этиш тўғрисида шартнома", "улушли инвестициялар тўғрисида", "уй қуришда инвестициялар бўйича улушли иштирок этиш тўғрисида", "қурилишда инвестицион иштирок этиш тўғрисида" ва бошқалар.

Бирок, амалда, ушбу шартномаларнинг барчаси бир хил маънога эга, яъни шахс (инвестор) шартномада кўрсатилган муайян қурилиши давом этаётган (қурилиши бошланмаган, ер қазииш босқичида, ер тўла қисми тўғалланган ва ҳ.) объектнинг қурилиши учун масъул юридик шахс (қурувчи ва/ёки девелопер)нинг муайян банкдаги ҳисоб варағига пул ўтказиши ва қурувчи (девелопер) олинган маблағлар ҳисобидан маълум бир кўчмас мулк объектини (мустақил равишда ёки учинчи шахслар ёрдамида) қуришни таъминлаш мажбуриятини олади ва қурилиш тугагандан сўнг, ушбу объектга эгалик ҳуқуқи ёки мулк ҳуқуқидаги улушга эгалик ҳуқуқини инвесторга топширади.

Илм-фанда ва амалиётда бундай шартномаларнинг ҳуқуқий табиати ҳақида мунозаралар мавжуд: улар алоҳида турда¹ фуқаролик-ҳуқуқий шартномаларми ёки мавжуд шартнома тузилмалари асосида квалификация қилиниши мумкин бўлган ва аралаш шартномалар сифатида кўриб чиқилиши керакми, лекин уй-жой қурилиши соҳасида шартномаларнинг бир нечта тури мавжуд (қурилиш пудрат шартномаси, оддий шериклик шартномаси, пуллик хизматлар шартномаси, дастлабки шартнома ва бошқалар).²

Бундай шартномаларнинг фуқаролик ҳуқуқидаги алоҳида мавқега эга десак тўғрироқ, чунки уларнинг асосий турларидан бири бўлган қурилишда улушли иштирок этиш, алоҳида норма билан³ яъни Ўзбекистон Республикаси Президентининг 27.05.2023 йилдаги ПҚ-4732 сонли “Кўп квартиралар уйлари улуш киритиш асосида қуриш жараёнини тартибга солиш чора-тадбирлари ҳақида” қарори билан тартибга солинади.

Яна шуни таъкидлаш керакки, «Инвестициялар ва инвестиция фаолияти тўғрисида» Ўзбекистон Республикасининг қонуни (Қонунчилик палатаси

¹ Батафсил маълумот учун қаранг: *Муравьев Б. В.* Договор с участием инвесторов в строительстве // Законодательство. 1999. № 6; *Горбачев С. Г.* Пра-вовая природа договора участия в долевом строительстве объектов недвижимости и его место среди иных видов договоров // Адво-кат. 2008. № 4; *Козлова Е. Б.* Развитие си-стемы договорных моделей, опосредующих создание объектов недвижимого имущества в РФ: дис..... д-ра юрид. наук. М., 2013. С. 165.

² Батафсил маълумот учун қаранг: *Антипова О. М.* Правовое регулирование инвестиционной деятель-ности (анализ теоретических и практических проблем). М., 2007.

³ *Журавлева А. А.* Договор об инвестировании строительства жилья и договор участия в долевом строительстве: соотношение понятий Журнал российского права № 7 – 2016.

томонидан 2019 йил 9 декабрда қабул қилинган, Сенат томонидан 2019 йил 14 декабрда маъқулланган) бўйича инвестициялар мўлжалланган объектига кўра капитал, молиявий ва ижтимоий турларга бўлинади. Асосий фондларни яратиш ва такрор кўпайтиришга, шу жумладан янги қурилишга, модернизация қилишга, реконструкция қилишга, техник жиҳатдан қайта жиҳозлашга, шунингдек моддий ишлаб чиқаришнинг бошқа шакллари ривожлантиришга киритилган инвестициялар капитал инвестициялар жумласига кирилади.

Ушбу ҳолат кўплаб муаллифларнинг қурилишда "инвестиция шартномаси" атамаси кўпроқ ишлаб чиқарувчи ва инвестор ўртасидаги муносабатларнинг иқтисодий моҳиятини акс эттиради, деб таъкидлаш учун асос бўлди (бизнинг ҳолатда, кўчмас мулкни шахсий мулк сифатида сотиб олган шахс). Шу муносабат билан, юқори суд ушбу шартнома тузилмасини амалдаги шартномалар бўйича тартибга солади.

Бироқ, бу ҳолат тўғри ҳисобланмайди, сабаби қурилишдаги бошқа инвестиция шартномаларини ҳуқуқий тартибга солиш, қурилишда улушли иштирок этиш шартномаси бундан мустасно, "инвестиция шартномаси" тоифасини ҳуқуқий бўлмаган тушунча сифатида таснифлаш учун асос бўла олмайди. Бундан ташқари, фуқаролик шартномалари у ёки бу тарзда жамиятда содир бўлаётган иқтисодий жараёнларни акс эттиради ва кўплаб иқтисодий муносабатларни тартибга солиш учун ҳуқуқий нормаларни қўллайди (масалан, "олди-сотди", "лизинг", "кредит", ва бошқалар.).

Кўринишидан, "қурилиш инвестиция шартномаси" тушунчаси тегишли ҳуқуқий муносабатларнинг иқтисодий ва ҳуқуқий моҳиятини энг яхши акс эттиради.

Инвестициялар ва инвестиция фаолияти тўғрисида Ўзбекистон Республикасининг қонунига мувофиқ инвестициялар — инвестор томонидан фойда олиш мақсадида ижтимоий соҳа, тадбиркорлик, илмий ва бошқа фаолият турлари объектларига таваккалчиликлар асосида киритилган моддий ва номоддий бойликлар ҳамда уларга бўлган ҳуқуқлар, шу жумладан

интеллектуал мулк объектларига бўлган ҳуқуқлар, шунингдек реинвестициялар бўлиб, улар қуйидагиларни ўз ичига олиши мумкин: маблағларни, шу жумладан пул маблағларини (шу жумладан чет эл валютасини), мақсадли банк омонатларини, пайларни, улушларни, акцияларни, облигацияларни, векселлар ва бошқа қимматли қоғозларни; кўчар ва кўчмас мол-мулкни (бинолар, иншоотлар, ускуналар, машиналар ва бошқа моддий қимматликларни); интеллектуал мулкка доир мулкый ҳуқуқларни, шу жумладан у ёки бу ишлаб чиқариш турини ташкил этиш учун зарур бўлган, техник ҳужжатлар, кўникмалар ва ишлаб чиқариш тажрибаси тарзида расмийлаштирилган, патентланган ёки патентланмаган (ноу-хау) техник, технологик, тижоратга оид ва бошқа билимларни, шунингдек Ўзбекистон Республикасининг қонунчилигида тақиқланмаган бошқа қимматликларни ва инвестор — фойда олиш мақсадида инвестиция фаолияти объектларига ўзининг маблағларини ва (ёки) қарз маблағларини ёхуд жалб қилинган бошқа инвестиция ресурсларини инвестиция қилишни амалга оширувчи инвестиция фаолияти субъекти бўлиб ҳисобланади.

Шу муносабат билан, тегишли келишув инвесторнинг мақсади оддий мулкка эгаллик қилиш эмас, балки инвестицияларга хос бўлган қўшимча фойдали самарани олиш - дастлабки инвестициялар қийматини ошириш эканлигини акс эттиради. Маълумки, уй-жой қуриш бўйича инвестиция шартномасида бу қурилишнинг якуний босқичида ва объект фойдаланишга топширилгандан кейин сотиб олинган мулк қийматининг инвестор томонидан ўтказилган маблағлар (инвестициялар) миқдоридан ошиб кетишида намоён бўлади. Шундай қилиб, А.В.Майфат, хусусан, қурилиш соҳасига инвестиция киритишнинг мақсадига алоҳида эътиборни қаратиш кераклигини таъкидлайди (инвестиция маблағларини инвестиция қилишдан даромад олиш, шу жумладан кўчмас мулк шаклида деб ҳисоблайди).¹ Бундай шартномаларнинг муҳим хусусияти шуки инвестор томонидан инвестиция қилинган маблағларни

¹ Қаранг: *Майфат А. В.* Гражданско-право-вые конструкции инвестирования. М., 2006.

ўтказиш ва фойдали натижага эришгунча маълум вақт оралиғининг мавжудлиги ҳисобланади.¹

Масалан, ривожланган давлатлардан бири ҳисобланган Америка Қўшма Штатларнинг кўчмас мулк бозорида, қоида тариқасида, ўз оиласи учун яшаш учун эмас, балки кўшимча даромад олиш, унинг қийматини оширишдан ёки солиққа тортишни минималлаштиришдан фойда олиш учун сотиб олинган инвестиция мулки (investment property) ажралиб туради. Бундай кўчмас мулк уч тоифага бўлинади: ижарага бериладиган турар-жой кўчмас мулки, тижорат кўчмас мулки ва бир мунча вақт ўтгач қайта сотиладиган кўчмас мулк. Пулни инвестиция қилиш учун сотиб олинган кўчмас мулк билан бир қаторда, Америка Қўшма Штатларда том маънода "иккинчи уй" деб таржима қилинган турар жой кўчмас мулк тури мавжуд бўлиб, у ерда муайян вақт яшаш учун мавжуд уй-жойга кўшимча равишда сотиб олинади (масалан: таътилда, бошқа географик жойлашувда, иш жойида ва бошқалар).²

Шундай қилиб, ҳозирги вақтда қурувчи ва инвестор ўртасидаги муносабатларни тартибга солиш мавзусидаги уй-жой қурилиши бўйича барча инвестиция шартномаларини икки гуруҳга бўлиш мумкин: қурилишга улуш киритиш асосидаги шартномалар ва инвестициялар ва инвестиция фаолияти тўғрисида Ўзбекистон Республикасининг қонуни бўйича тузиладиган шартномалар.

Амалда, бошқа инвестиция шартномалари умуман объектга нисбатан тузилади (масалан, инвестиция лойиҳасини амалга ошириш ва янги квартал ҳудудини ривожлантириш доирасида яқка тартибдаги турар-жой биноси ва бошқалар). Бу суд амалиётида ҳам тасдиқланган. Шу билан бирга, шуни таъкидлаш керакки, қурилишга инвестиция киритиш бўйича шартномаларни мустақил ҳуқуқий тартибга солиш нормасининг йўқлигига қарамасдан, улар

¹ Журавлева А. А. Договор об инвестировании строительства жилья и договор участия в долевом строительстве: соотношение понятий Журнал российского права № 7 – 2016.

² Батафсил маълумот учун қаранг: [URL:http://www.nolo.com/legal-encyclopedia/what-the-difference-between-investment-property-second-home.html](http://www.nolo.com/legal-encyclopedia/what-the-difference-between-investment-property-second-home.html).

бўйича Ўзбекистон Республикасининг 1996 йил 26 апрелда қабул қилинган «Истеъмолчиларнинг ҳуқуқларини ҳимоя қилиш тўғрисида»ги 221-И-сонли қонуни ва Фуқаролик кодексига назарда тутилган мажбуриятларни бажариш жавобгарлиги ва ушбу кодекснинг бошқада нормалари асосида ҳимоя қилинади.

Шу билан бирга, шуни таъкидлаш керакки, назарий жиҳатдан улуш киритиш асосида қурилишда иштирок этиш тўғрисида шартнома ва инвестиция шартномаси ўртасидаги муносабатлар бўйича жуда кўп турли хил фикрлар мавжуд бўлиб, улуш киритиш асосида қурилишда иштирок этиш тўғрисида шартномани инвестиция шартномасининг бир тури сифатида кўриб чиқишдан¹ бошлаб, ушбу келишувларнинг умумий белгиларининг мавжудлигини тўлиқ рад этишгача боради.² Бироқ, юқорида айтиб ўтилган умумий хусусиятлар ва мақсадларнинг мавжудлиги бизга улуш киритиш асосида қурилишда иштирок этиш тўғрисида шартнома ҳақидаги Ўзбекистон Республикаси Президентининг 27.05.2023 йилдаги ПҚ-4732 сонли “Кўп квартирали уйларни улуш киритиш асосида қуриш жараёнини тартибга солиш чора-тадбирлари ҳақида” қарори ва Инвестициялар ва инвестиция фаолияти тўғрисида Ўзбекистон Республикасининг қонунини таҳлил қилганимизда, биринчи масала сифатида Ўзбекистон Республикаси Президентининг 2020 йил 27 майдаги ПҚ-4732-сон қарорининг иловасидаги низомнинг 1 боби 2 бўлимида мазкур низом шартнома иштирокчиларида даромад олиш мақсади кўзланган инвестиция фаолияти билан боғлиқ бўлган тадбиркорлик субъектлари ўртасидаги муносабатларга нисбатан татбиқ этилмайди деб кўрсатилган. Бу шуни кўрсатмакдаки, улуш киритиш асосида қурилишда иштирок этиш тўғрисида шартноманинг тарафлари юридик шахс субъектлари бўлиши мумкин, лекин улушдор тарафнинг кўчмас мулкни сотиб олишнинг мақсади фойда олиш эмас, шахсий мақсадларда фойдаланиш бўлиши керак. Аммо улушдор тарафнинг мақсадини

¹ Батафсил маълумот учун қаранг: *Дикун А. В.* Проблема со- отношения инвестиционного договора и договора участия в долевом строительстве //Правовые вопросы строительства. 2011. № 1.

² Батафсил маълумот учун қаранг: *Горбачев С. Г.* Указ. соч.

аниқлашнинг ўзи алоҳида масала бўлиб ҳисобланади ва шартнома тарафларининг бири ҳисобланган улушдор жисмоний ёки юридик шахс бўлиши мумкин. Яна эътибор берилиши керак жиҳати шундаки, жисмони шахслар ҳам инвестиция киритиш мақсадида шартномавий муносабатларга киришиши мумкин. Лекин Ўзбекистон Республикаси Президентининг 2020 йил 27 майдаги ПҚ-4732-сон қарори улуш киритиш асосида қурилишда иштирок этиш тўғрисида шартнома иштирокчиларида даромад олиш мақсади кўзланган инвестиция фаолиятини таъқиқлаб қўйибди. Демак қонунчилигимиз бўйича улуш киритиш асосида қурилишда иштирок этиш тўғрисида шартномасини инвестицион шартнома сифатида қаралмайди. Иккинчи масаласада эса, Инвестициялар ва инвестиция фаолияти тўғрисида Ўзбекистон Республикасининг қонунида инвестициялар бу инвестор томонидан фойда олиш мақсадида ижтимоий соҳа, тадбиркорлик, илмий ва бошқа фаолият турлари объектларига таваккалчиликлар асосида киритиладиган моддий ва номоддий бойликлар ҳамда уларга бўлган ҳуқуқлар, шу жумладан интеллектуал мулк объектларига бўлган ҳуқуқлар, шунингдек реинвестициялар бўлиб, улар қуйидагиларни ўз ичига олиши мумкин: маблағларни, шу жумладан пул маблағларини (шу жумладан чет эл валютасини), мақсадли банк омонатларини, пайларни, улушларни, акцияларни, облигацияларни, векселлар ва бошқа қимматли қоғозларни; кўчар ва кўчмас мол-мулкни (бинолар, иншоотлар, ускуналар, машиналар ва бошқа моддий қимматликларни); интеллектуал мулкка доир мулккий ҳуқуқларни, шу жумладан у ёки бу ишлаб чиқариш турини ташкил этиш учун зарур бўлган, техник ҳужжатлар, кўникмалар ва ишлаб чиқариш тажрибаси тарзида расмийлаштирилган, патентланган ёки патентланмаган (ноу-хау) техник, технологик, тижоратга оид ва бошқа билимларни, шунингдек Ўзбекистон Республикасининг қонунчилигида тақиқланмаган бошқа қимматликларни назарда тутди. Ушбу қонунда инвестициянинг асл мақсади фойда олишлиги таъкидланган. Қонунчилигимизда инвестиция киритишнинг ягона мақсади борлиги учун уни

бошқача тарзда тушунолмаимиз. Сабаби Россия қонунчилигида инвестициялар деб фойда олиш ва (ёки) бошқа бир манфаатга эришишни таъкидлайди. Қурилиш соҳасидаги инвестицион шартномалар мажбурий тартибда муайян давлат органининг Электрон рўйхатидан ўтиши шарт эмас.

Улуш киритиш асосида қурилишда иштирок этиш тўғрисида шартномада эса қурувчи Электрон рўйхатга киритилгандан сўнг улушдорлар билан шартномаларни тузиш ҳуқуқига эга бўлади ва шартномада қуйидагилар акс эттирилган бўлиши лозим:

қурилиш мажмуаси ва қурилиш объекти ҳақидаги маълумотлар (манзили, жойлашган жойи, квартира рақами ва бошқалар);

қурилиш объекти майдони ва қиймати;

қурилиш объектини улушдорга топшириш муддати ва ҳолати;

улушдор томонидан киритиладиган сумма миқдори;

ўзаро ҳисоб-китоблар тартиби;

қурилиш-монтаж ишларининг графиги;

томонларнинг ҳуқуқлари, мажбуриятлари ва жавобгарлиги;

шартнома бўйича талаблар ҳуқуқларини ўтказиш тартиби;

қурилиш объекти эксплуатациясининг кафолат муддати (икки йилдан кам бўлмаслиги лозим);

низоларни ҳал қилиш тартиби ва тарафлар ўртасида келишилган қонун ҳужжатларига мувофиқ бошқа шартлар.

Шартномани ҳисобга қўйиш учун қурувчи ваколатли давлат органига қуйидаги ҳужжатларни тақдим қилади:

имзоланган шартнома;

улушдор паспорти нусхаси, улушдор юридик шахс бўлса, давлат рўйхатидан ўтказилганлиги тўғрисидаги гувоҳнома нусхаси;

белгиланган йиғим тўланганлигини тасдиқловчи ҳужжат.

Шартномани ҳисобга қўйиш учун ҳужжатлар ваколатли давлат органига электрон платформа орқали юборилади. Ваколатли давлат органи шартномани

уч иш куни мобайнида кўриб чиқиб, ҳисобга қўяди. Шартнома ҳисобга қўйилганлиги ҳақида хабар қурувчининг ваколатли ходими ва улушдорнинг телефон рақамига SMS-хабар орқали юборилади. Шартноманинг ҳар бир саҳифасига яқка тартибдаги рақам ва QR-код берилиб, шартнома қурувчи ва улушдорга берилади. Тақдим этилган шартнома Ўзбекистон Республикаси Президентининг 2020 йил 27 майдаги ПҚ-4732-сон қарорининг иловасидаги низомнинг 18-бандида кўрсатилган талабларга жавоб бермаган ва (ёки) шу Низомнинг 19-бандида кўрсатилган ҳужжатлар илова қилинмаган бўлса, ваколатли давлат органи шартномани ҳисобга қўйишни рад этади. Шартномани ҳисобга қўйишни рад этиш сабаблари бартараф этилганидан сўнг қурувчи такроран муружаат қилишга ҳақли. Бунда қўшимча йиғим ундирилмайди. Шартномани ҳисобга қўйиш учун қурувчидан Ўзбекистон Республикаси Қурилиш вазирлиги фаолиятини қўллаб-қувватлаш жамғармасига базавий ҳисоблаш миқдорининг 50 фоизи миқдорида йиғим ундирилади. Шартномага киритилган ўзгартириш ва қўшимчалар белгиланган тартибда ҳисобга қўйилиши керак. Бунда қўшимча йиғим ундирилмайди. Шартнома бекор қилинган тақдирда, қурувчи уч иш куни ичида ваколатли давлат органини электрон платформа орқали хабардор қилиши шарт. Белгиланган тартибда ҳисобга қўйилган шартнома шартлари бўйича улушдор томонидан мажбуриятлар ўз вақтида бажарилмаганлиги сабабли шартнома бир томонлама бекор қилинганда, шартномадаги қурилиш объекти бўйича тузилган янги шартномани ҳисобга қўйиш учун йиғим ундирилмайди. Қурилиш мажмуаси белгиланган тартибда муаммоли объект деб топилганда ушбу қурилиш мажмуаси бўйича янги шартномалар ҳамда аввал тузилган шартномаларга киритилган ўзгартириш ва қўшимчаларни ҳисобга қўйиш тўхтатилади. Шартномага улушдорни алмаштириш билан боғлиқ ўзгартиришлар киритиш қонун ҳужжатларида белгиланган тартибда амалга оширилади. Улушдорнинг ўз улушини талаб қилиш ҳуқуқини бошқа шахс фойдасига воз кечишини кўзда тутувчи келишувни имзолаш вақтида улушдор

турмуш ўртоғининг нотариал тарзда расмийлаштирилган розилиги тақдим этилиши шарт. Ўзбекистон Республикаси Президентининг 2020 йил 27 майдаги ПҚ-4732-сон қарорининг иловасидаги низомда белгиланган тартибда ҳисобга қўйилмаган шартномалар, уларга киритилган ўзгартириш ва қўшимчалар ҳақиқий эмас деб ҳисобланади. Шундай қилиб, оддий ёзма шаклда тузилган уй-жой қурилишига инвестиция шартномаси бўйича инвесторлар, улуш киритиш асосида қурилишда иштирок этиш тўғрисида шартномадан фарқли ўларок, тегишли шартнома мажбуриятларининг юзага келиши ва бажарилиши пайтида кўпроқ хавфларни бошдан кечирадилар.¹

Хулоса ўрнида, шунини таъкидламоқчимизки, давлатимизнинг кейинги ўн йилликта аҳолининг турмуш тарзини янада яхшилаш мақсадида кўп қаватли турор жойлар қад кўтармоқдалар. Лекин қурувчилар ўртасида ноинсофлилари ҳам чиқиб, фуқароларимизнинг маблағларини ўзлаштириб кетиш ҳоллари ҳам учрамоқда. Албатта бундай омилларнинг келиб чиқишининг олдини олиш мақсадида қонунчилигимиз томонидан ушбу муносабатларни тартибга солувчи янги нормалар қабул қилинмоқда.

Фойдаланилган адабиётлар рўйхати

1. Антипова О. М. Правовое регулирование инвестиционной деятельности (анализ теоретических и практических проблем). М., 2007.
2. Горбачев С. Г. Правовая природа договора участия в долевом строительстве объектов недвижимости и его место среди иных видов договоров // Адвокат. 2008. № 4.
3. Дикун А. В. Проблема соотношения инвестиционного договора и договора участия в долевом строительстве // Правовые вопросы строительства. 2011. № 1.

¹ Журавлева А. А. Договор об инвестировании строительства жилья и договор участия в долевом строительстве: соотношение понятий Журнал российского права № 7 – 2016.

4. Козлова Е. Б. Развитие системы договорных моделей, опосредующих создание объектов недвижимого имущества в РФ: дис. д-ра юрид. наук. М., 2013.
5. Майфат А. В. Гражданско-правовые конструкции инвестирования. М., 2006.
6. Муравьев Б. В. Договор с участием инвесторов в строительстве // Законодательство. 1999. № 6.
7. 1999. № 6.
8. ЖУРАВЛЕВА А. А. Договор об инвестировании строительства жилья и договор участия в долевом строительстве: соотношение понятий Журнал российского права № 7 – 2016.

ATTITUDES TOWARDS USING ENGLISH AND RUSSIAN AS LANGUAGES OF INSTRUCTION

Akhmadjonov Khasan Akhmadjanovich

University of World Economy and Diplomacy, Associate Professor

ABSTRACT

The language of education has taken the attention of many stakeholders in recent years. In many countries, the use of language to teach academic subjects is different. In Central Asia, parents, students and academicians prefer Russian. In Turkey, elite universities have been teaching subjects through English. In Iran, students also opt for studying in English. The literature review has revealed that students prefer not to choose their first language as language of education due to some reasons. In this article, I will explore the factors for this matter.

Keywords: *bilingual, monolingual, English language, EMI (English Medium Instruction)*

Introduction

The role of English as an internal language is undeniable. It is not used in all aspects of life. The governments of countries in developing countries have been paying much attention to learning it and promoting its use in all spheres of life. Now, some schools and universities choose English as a language of education. For example, at the university where I work, teachers of economics, management, calculus, etc. are encouraged to teach in English. In Uzbekistan, new private schools and private universities are offering education in English. Russian is also widely promoted language in schools. Parents would like to see their children Russian language instruction schools.

Literature review

Kiavar and Yaghoubi-Notash (2019) studies the attitudes of learners who are bilingual and monolingual to some issues including American English, British English, their cultures, etc. The findings indicate that the views of learners are different. Bilingual learners consider learning English easier and think that it is necessary to learn other foreign languages. They also think, English, to be the language of instruction and it should take the status of official language in Iran. On the other hand, monolingual learners find English to be difficult language to learn. They do not think English is an important valuable language. English for them is the language that only the Americans and the British use to communicate and these nations have the right to own it, while bilinguals think it is their language. Moreover, monolingual learners would consider to learn one particular variety of English rather than learning International English. The study (Kiavar and Yaghoubi-Notash, 2019) emphasizes that learning languages gives ownership and better understanding of a culture. According to the study (Kiavar and Yaghoubi-Notash, 2019), the attitudes of monolingual speakers are quite more negative than those of bilinguals. The authors point out that English should be learned regardless its variety or any other concern. It is not the language of one nation, rather it is the language of everybody.

Şahan and Sahan (2021) conducted a qualitative study at the undergraduate level of the university to examine the motivations and beliefs of students regarding EMI engineering programs. The student participants were grouped into monolingual (full) and bilingual (partial) EMI (English-medium instruction) programs. The results revealed big differences in students' motivations and beliefs. The students' beliefs concerning English as academic lingua franca differed across two EMI programs. The students in monolingual EMI programs expressed their willingness to study subjects in English-only instruction by explaining that this will help them to find jobs and work for international companies where they can get higher salaries. Also, they said that studying in English would increase their confidence as future engineers and this will lead to more achievements in their professional life. The results showed

more optimistic views of full EMI programs. However, the students in partial EMI programs showed their willingness to pursue postgraduate studies after graduating universities. Another interesting fact about full EMI programs is that top universities in Turkey have historically used English as a means of instruction. This is believed to be a motivation for students to enroll in elite universities with their top entrance exam scores.

In the 1990s the former Soviet Union lost its dominance in Central Asia and independent states began promoting their ethnic languages (Bekmurzaev, 2019). Particularly, dramatic reforms in education have been implemented in Uzbekistan. Currently it can be seen that many schools offer education both in Uzbek and Russian language instruction. There are schools with mixed Uzbek and Russian language education or Uzbek-only state schools (Khalikov, 2006). The schools with purely Russian-only does not exist in Uzbekistan except those private schools.

In Central Asian countries, now there is a trend to educating children in Russian language instruction in schools or at universities because parents strongly believe that this will ensure bright future for their children. According to Khalikov (2006), Uzbek parents would like to see their children to study in the Russian language education. The results from the study conducted in Kyrgyz university, students opted for Russian-language instruction groups as they believe that they are concerned about their bright future (Gul, 2019). Moreover, the study (Gul, 2019) revealed that Kyrgyz students preferred to study in Russian for some reasons: study materials are not ample in their ethnic language; as college graduates, they are normally interviewed in Russian by employers; students with the Russian language command will have more privilege over their peers; their friends, parents, and neighbors speak Russian fluently so they are put under pressure to the Russian language; academicians, teachers, and other stakeholders had taken Russian education so they would also choose Russian to communicate; Russian is an official language in Kyrgyzstan, thus it is a must to be fluent in this language.

Akhmadjonov (2023) explains his views on students' performance in two types of language instruction classes. At the public university where he teaches, students can take education either in Russian or Uzbek. Interestingly, students in both groups are different in many aspects. For example, the students in Russian language instruction classes are characterized as being more democratic, independent, critical thinkers and have higher IQ than students in Uzbek language instruction classes. He interviewed some teachers at the university to find out the reasons for big differences in these classes. In the former type of class (Russian), students at schools had been taught more of Russian literature, more reading activities, Russian language, and culture. The former Soviet Union traits are still present in Russian language instruction schools.

Conclusion

It can be concluded that education is paramount for the welling of a country. For this reason, quality education must be guaranteed. New teaching methods along with correct and appropriate teaching in the proper language is required. English and Russian language are key for success if they are taught when children are young. Education should be in the language which is native to learners. Governments ought to make decision on the language of education to meet the needs of students and future of the country.

REFERENCES

1. Kiavar, N. & Yaghoubi-Notash, M. (2019). Attitudes to English in the Kaleidoscopic Iranian Context: Second, Foreign or International. *International Journal of Education & Literacy Studies*, 7(2). 21-30. <http://dx.doi.org/10.7575/aiac.ijels.v.7n.2p.21>
2. Şahan, Ö., & Sahan, K. (2021). *The driving forces behind monolingual and bilingual English-medium instruction: A comparison of students' perspectives in Turkey*. *Novitas-ROYAL (Research on Youth and Language)*, 15(2), 81-97.

3. Bekmurzaev, N. (2019). Russian Language Status in Central Asian Countries, Central Asian Bureau for Analytical Reporting. Retrieved from <https://cabar.asia/en/russian-language-status-in-central-asian-countries>
4. Gul, Y. E. (2019). Reasons Why Kyrgyz Students Prefer Russian as the Language of Instruction in Universities: Student views, *Journal of Education and Learning*, 8(2). 77-88.
5. Khalikov, Y. (2006, September 19). Uzbekistan's Russian-Language Conundrum. Retrieved from <https://eurasianet.org/uzbekistans-russian-language-conundrum>
6. Akhmadjonov , K. A. (2023). STUDENTS' PERFORMANCE IN RUSSIAN AND UZBEK-LANGUAGE INSTRUCTION CLASSES. *Educational Research in Universal Sciences*, 2(16), 435–437. Retrieved from <http://erus.uz/index.php/er/article/view/5003>

THE CORRELATION BETWEEN CULTURE AND LANGUAGE IN LINGUISTICS

Ominakhon Bozorboeva

3rd year student of English language and literature faculty,

Fergana State University, Fergana, Uzbekistan

ominakhanbozorboeva@gmail.com

***Abstract:** This article explores the intricate relationship between culture and language in the field of linguistics. It examines how language and culture influence and shape each other, highlighting the bidirectional nature of this correlation. The article outlines key theories and empirical research that support the understanding of the interplay between culture and language.*

***Keywords:** culture, language, cultural influence, language structures, linguistic features.*

ВЗАИМОДЕЙСТВИЕ КУЛЬТУРЫ И ЯЗЫКА В ЛИНГВИСТИКЕ

***Аннотация:** В этой статье исследуются сложные отношения между культурой и языком в области лингвистики. Он исследует, как язык и культура влияют и формируют друг друга, подчеркивая двусторонний характер этой корреляции. В статье излагаются основные теории и некоторые исследования, поддерживающие понимание взаимосвязи между культурой и языком.*

***Ключевые слова:** культура, язык, культурные влияния, языковые структуры, лингвистические особенности.*

TILSHUNOSLIKDA MADANIYAT VA TIL O'RTASIDAGI O'ZARO BOG'LIQLIK

Annotatsiya: Ushbu maqolada tilshunoslik sohasidagi madaniyat va til o'rtasidagi murakkab munosabatlarni o'rganiladi. U til va madaniyatning bir-biriga qanday ta'sir qilishi va shakllanishini o'rganib, ushbu korrelyatsiyaning ikki tomonlama xususiyatini ta'kidlaydi. Maqolada madaniyat va til o'rtasidagi o'zaro bog'liqlikni tushunishni qo'llab-quvvatlovchi asosiy nazariyalar va ayrim tadqiqotlar bayon etilgan.

Kalit so'zlar: madaniyat, til, madaniy ta'sir, til tuzilmalari, lingvistik xususiyatlar.

INTRODUCTION

Language is not only a tool for communication but also a reflection and manifestation of culture. Linguistics, the scientific study of language, recognizes the inherent correlation between language and culture. The relationship between language and culture is symbolic, with language mirroring culture while culture influences language. Language is linked to the heritage and historical experiences of individuals, resulting in the creation of specific words that embody the people's culture. In all languages native speakers use words, phrases, idioms or any other language units which reflect their culture in daily communication especially in informal situations. Making use of this linguoculturological units help people to be easily understandable, convenient in communication and closer to their companion. There is a specific unit of linguistics that is named "Linguoculturology" which is the specialized scientific discipline that examines the inseparable relationship between language and culture, as well as the various phenomena that arise from their co-evolution. This field explores the formation and evolution of language and culture in a comprehensive manner.

LITERATURE REVIEW

Examples of linguacultural include words, phrases, syntactic units, and phraseologies that represent different aspects of culture. The language of a nation

reflects both linguistic and cultural phenomena. Idiomatic units and phraseological units in language are particularly informative as they showcase the distinct cultural heritage, lifestyle, traditions, and long history of the English people. Below given some examples of the impacts of language and culture on each other's and examples of some relevant researches:

Language as a Carrier of Cultural Information:

Language serves as a carrier of cultural information, encoding and transmitting cultural values, beliefs, and norms. Sapir-Whorf hypothesis, also known as linguistic relativity, suggests that language influences thought patterns, shaping cultural perspectives. According to this theory, language structures and categorizations affect the way individuals perceive and interpret the world (Whorf, 1956).

Culture's Impact on Language Structures:

Culture plays a pivotal role in shaping the linguistic structures and forms expressed by a community. Research by Hofstede (1980) demonstrates how cultural dimensions, such as individualism vs. collectivism or power distance, are reflected in language use. For instance, languages spoken in collectivist cultures tend to include more honorific terms and pronouns denoting hierarchies.

Language shapes perception and cognition:

Different languages have different grammatical structures and vocabulary, which can influence how speakers perceive and interpret the world around them. For instance, some languages have specific words for concepts that may not exist in other languages, which can shape the way people think about and understand those concepts.

Language's Influence on Cultural Practices:

Apart from cultural influence on language, language also has an impact on cultural practices. Research by Gumperz and Cook-Gumperz (2008) highlights how language use within a community shapes social dynamics and interaction patterns. Certain linguistic features, such as politeness markers or formal speech registers,

reflect cultural norms and expectations, thereby influencing how individuals interact within their cultural context.

Language and Cultural Identity:

Language is not only a carrier of cultural information but also an essential element of cultural identity. Different groups and communities have distinct languages that reflect their unique cultural practices, beliefs, and values. For example, indigenous languages are often closely tied to the cultural heritage and ancestral knowledge of a specific community. Preserving and revitalizing these languages is crucial for maintaining cultural identity and heritage (Fishman, 1991).

Language is a reflection of the cultural norms, values, and beliefs of a particular society. For example, languages often have specific vocabulary and expressions that are unique to a particular culture, reflecting their customs, traditions, and social structures.

Language and communication styles

Cultural norms and values influence communication styles, and language reflects these differences. For example, some cultures may prioritize indirect communication and use more implicit language, while others may prefer direct and explicit communication styles.

Language and Socialization

Language plays a significant role in the socialization process, shaping individuals' behavior and interactions within their cultural context. Through language, individuals learn societal norms, values, and expectations, acquiring the cultural knowledge necessary to navigate their community. For instance, children acquire language through social interactions, learning not only the words and grammar but also the cultural meanings attached to them (Ochs & Schieffelin, 1984).

Language and Intercultural Communication:

Understanding the relationship between culture and language is crucial for effective intercultural communication. Cultures have different communication styles, preferences, and norms, which are reflected in their languages. Cultural sensitivity

and awareness of these differences can enhance cross-cultural understanding and reduce miscommunication. Developing intercultural communicative competence is essential for fostering harmonious relationships and successful interactions in an increasingly multicultural world (Samovar et al., 2010).

CONCLUSION

In conclusion, the correlation between culture and language is multifaceted and profound. Language reflects cultural values, influences individual and group behavior, and is intertwined with cultural identity. Recognizing and studying this correlation is essential for gaining insights into human communication, promoting cultural diversity, and fostering effective intercultural understanding and cooperation. However, it is important to note that while there are correlations between language and culture, these correlations can vary across different languages and cultures.

REFERENCES

1. Fishman, J. (1991). *Reversing Language Shift: Theoretical and Empirical Foundations of Assistance to Threatened Languages*. Multilingual Matters.
2. Gumperz, J. (2008). Sociocultural knowledge in conversational inference. In *Cultural Conversations: The Presence of the Past* (pp. 47-64). Routledge.
3. Hofstede, G. (1980). *Culture's consequences: International differences in work-related values*. Sage Publications.
4. Mashrabovna, U. M., & Aliyevna, B. O.. (2023). Independent Learning of a Language Correlating to Culture. *JOURNAL OF SCIENCE, RESEARCH AND TEACHING*, 2(4), 1-4.
5. Ochs, E., & Schieffelin, B. (1984). Language Acquisition and Socialization: Three Developmental Stories and Their Implications. *From Thought and Language to Thinking for Speaking*, 123-161.
6. Samovar, L., Porter, R., & McDaniel, E. (2010). *Intercultural Communication: A Reader*. Wadsworth Publishing.

7. Umaraliyeva M. & Bozorboyeva O. (2022) Ingliz xalqiga xos lingvokulturologik hodisalarning tilda aks etishi, O‘ZBEKISTONDA FANLARARO INNOVATSIYALAR VA ILMIY TADQIQOTLAR JURNALI. 13-SON. 552-555

8. Umaraliyeva M. & Bozorboyeva O. (2023) THE MANIFESTATION OF LINGUISTIC CULTURAL PHENOMENA OF THE ENGLISH PEOPLE IN THE LANGUAGE. JOURNAL OF INNOVATIONS IN SOCIAL SCIENCES. Volume: 03 Issue: 03, 112-114.

9. Whorf, B. L. (1956). Language, thought, and reality: Selected writings of Benjamin Lee Whorf. MIT Press.

10. Умаралиева Муножатхон Машрабовна, & Базарбаева Омина Алиевна. (2023). САМОСТЯТЕЛЬНОЕ ИЗУЧЕНИЕ ИНОСТРАННОГО ЯЗЫКА, В СВЯЗИ С КУЛЬТУРОЙ. GOLDEN BRAIN, 1(13), 373–380.
<https://doi.org/10.5281/zenodo.7943194>

KOMPYUTER O‘YINLARI-MANQURTLIK VOSITASI

Sobirxonova Durdona Avaz qizi

Chirchiq davlat pedagogika universiteti, 1-kurs talabasi

Toshtemirov Rustam Abdurashidovich

Chirchiq davlat pedagogika universiteti

“Fakultetlararo ijtimoiy fanlar” kafedirasi o‘qituvchisi

rustambek22091985@gmail.com

***Annotatsiya:** Kompyuter o‘yinlari, virtual o‘yinlarning salbiy oqibatlari, o‘yinbozlik, informatsion o‘yinlarga mukkasidan ketish oqibatlari, aksion, shuter, GTA, snayper, Internet to‘rida aqidaparastlik g‘oyalari, virus.*

***Kalit so‘zlar:** Kompyuter o‘yinlari, Kompyuter o‘yinlarining salbiy oqibatlari, kompyuter o‘yinlarining yoshlar ongiga ta‘siri.*

COMPUTER GAMES-A FUN TOOL

***Annotation:** Computer games, negative consequences of virtual games, gaming, the consequences of overdoing informational games, action, shooter, GTA, sniper, ideas of fanaticism on the Internet, virus.*

***Key words:** Computer games, negative consequences of computer games, impact of computer games on the minds of young people.*

Xalqimizda “Ogoh bo‘lgan abgor bo‘lmas” degan naql bor. O‘gimchak to‘rida aqidaparastlikni targ‘ib qiluvchi saytlar kundan-kungako‘payib bormoqda. Hozirgi kunga kelib internetga in qurib o‘zlarining buzg‘unchi, vayronkor g‘oyalarni tarqatuvchilar ko‘payib bormoqda. Kompyuter o‘yinlari kabi behuda va talofatli

ishlarga berilib ketishni islom dini qoralaydi chunki buning natijasida yoshlarning iymon -e'tiqodi zaiflashib shaytonning quliga aylanadi va uning nayranglariga aldanib qoladi.

Zamonaviy dunyoda ilm-fanning turli sohalarida ishlatiladigan keng ko'lamli keng ko'lamli qurilmalar mavjud, ular nafaqat fundamental, balki ilmiy fanlar bilan ham bog'liq. Ko'plab haqiqiy bo'lmagan muhitlar ingl. Hissiyotlami, ya'ni kompyuter ekranida yoki maxsus stereoskopik displeyda ko'rsatilishi mumkin boigan tasvirlami ifodalaydi[1].

XXI asrda dunyoning mafkuraviy manzarasi tubdan o'zgarib global integratsiya jarayonlarining jadallashuvi, yangicha tafakkur uslubini taqoza qilmoqda. Ayni vaqtlarda yoshlarning qalbi va ongini turli xil ishtimoiy o'yinlar qamrab olmoqda. Bu jarayonga kompyuter o'yinlariga qiziqish ortishi bilan ham bog'liq.

O'smirlik davrida tarbiyaga jiddiy yondashmaslik farzandning xatti - harakatlariga nisbatan befarqlik natijasida ba'zi hollarda farzandni qo'ldan chiqarish mumkun. Chunki "O'yinbozlik"ning oqibatida informatsion o'yinlarga mukkasidan ketish oqibatida turli xil kasalliklarning kelib chiqishi ham kuzatilyabdi. Ya'ni miya faoliyati bilan bog'liq insult, ludomaniya, ruhiy kasalliklar. Achinarlisi shuki rivojlanib borayotgan davlatimiz uchun katta tahdidlardan biri. Shuning uchun yoshlarni kompyuter o'yinlari ya'ni "Aksion"Shuter"GTA"Snayper"kabi o'yinlarning qay biri bo'lishidan qat'iy nazar yoshlarning ongini zaharlab jazavaga tushish,tajovuzkorlik ruhiy buzilishlardan asrash uchun internet tarmoqlaridan to'g'ri foydalanishni o'rgatish zarur[2].

Kompyuterda soatlab kunlab o'tirish ruhiy tamonlama jiddiy ta'sir etadi. Hozirgi kunda Amerika tibbiyot uyushmasi video o'yinlarga berilib ketishni ham rasman aqliy zaiflik kasalliklari qatoriga kiritish arafasida. Shifokorlar fikriga ko'ra bu kasallik kuniga ikki soatdan ortiq foydalangan kishi salomatligiga xavf soladi. Kompyuter o'yinlarini chetga surib o'yinga berilib ketgan vaqtiga foydali ishlar bilan kitob o'qib ilmiy ishlar qilib vatananimiz kelajagi uchun hissa qoshishga ne yetsin.

Olimlar katta dozalarda kompyuter o'yinlari bolaning tanasi uchun barcha salbiy oqibatlariga olib keladigan surunkali stressning to'planishiga olib kelishini isbotladilar. Bugungi kunda G'arbda ishlab chiqarilayotgan tijorat kompyuter o'yinlari bolada tajovuzkor individualistik axloqni uyg'otadi. Kompyuter o'yinlarida bola miyasining faqat ma'lum qismigina rag'batlantirilishi aniqlandi, shuning uchun bolalar ko'proq o'qish, yozish va matematika bilan shug'ullanishi kerak. 10-18 yosh oralig'idagi bolalarda kompyuter o'yinlariga berilib ketish holatlari yuqori darajada kuzatilyabdi va vaqtini behuda sarflashyabdi.

Kompyuter o'yinlari klaviatura va sichqoncha yordamida o'ynalgani bois qo'lning mayda matorikalari yaxshi rivojlanadi. Bola uchun asosiy qoida me'yor hamda vaqt chegarasining bo'lishidir. Aynan shu qoida o'zimiz uchun foyda va zararni ajratib turadi.

Kompyuter o'yinlari. Bu odamning ko'ngil ochish bo'sh vaqtlarini mazmunli o'tkazish uchun mo'ljallangan dasturlar bu o'yinlarni o'ynab dam olishadi. Bugungi kunda o'spirinlarning 60-90% doimiy ravishda kompyuter o'yinlari o'ynaydi. Kompyuter o'yinlari tarixiga to'xtaladigan bo'lsak . 1958-yil Uilyam Xiginbotam birinchi marta video o'yinni yaratdi u "Tennis for Two" deb nomlangan Brookhaven National Laborator Osiloskopida yaratilgan va ijro etilgan. 1971-yilda Nolan Bushnell va Ted Dabrey birinchi Arja o'yinini yaratd. U kompyuter maydoni deb nomlangan va Stiv Rassellning Spacewar ning oldingi o'yniga asoslangan edi. Bir yil o'tgach "Pong" arcade o'yinini Al Alcade yordami bilan Bushnell yaratdi. 1989-yilda Ninten do o'yinni ishlab chiqaruvchi Game Boy tizimini taqdim etdi.

Kompyuter o'yinlariga qaramlik zamonaviy insoniyatning haqiqiy muammosi. Virtual o'yinlar o'ziga qaram qilib diqqatni tortadi va shunchakki behida ketadigan qimmatli vaqtni oladi. Yer yuzida kompyuter o'yinlari bilan tanish bo'lmagan yoki

hech bo'lmaganda ular haqida eshitmagan bilmaydigan odam bo'lmasa kerak. Mutaxassislarning fikriga ko'ra kompyuter o'yinlari tarixiy yarim asrdan bir oz ko'proq vaqtni tashkil qiladi. Ularning birinchisi 50 –yillarda paydo bo'lgan. Psixologlarning fikricha o'yinga qaramlik asosan o'ziga ishonchi yo'q, o'zini past baholaydigan muloqotda qiyinchiliklarni boshidan kechirgan hayotdan va o'zidan naroziligi tabiatan tortinchoq va odamlardir. Ayrim o'yinlar shunday qurilganki odatda virtual makonga qahramonning ko'zi bilan maksimal identifikatsiya mavjud. Ayni vaqtda shu rolga kirish haqiqat bilan haqiqiy “Men” bilan aloqani yo'qotadi. Asata sekinlik bilan virtual va real hayot o'rtasida ziddiyat paydo bo'ladi. Mutaxassislarning ta'kidlashicha kuniga 2-4 soat ko'roq vaqtini video o'yinlar va internetga sarflagan har bir insonda bu kasalliklardan aziyat chekish imkoniyati bor.

Kompyuterga qullikning birinchi turi inson ijtimoiy muloqotga o'z rivojlanishiga e'tibor berishni to'xtatadi. Unga muhim bo'lgan narsa yangi o'yindan o'tish, virtual bonuslarni olish, o'yinda eng yaxshi bo'lish va forumlarni o'ynash. Kompyuter o'yinlariga qaramlik ko'pincha yorqin taasurotlarning yetishmasligi tufayli yuzaga keladi. Hozirgi vaqtda bir qator mamlakatlarda qimor o'yinlarini o'ynash orqali ham ruhan jismonan psixologik tamonlama davolash va oldini olishni ta'minlaydigan bir qator tibbiyot muassalari dasturlari yaratilmoqda va faoliyat ko'rsatmoqda.

Internet qulublarida yoshlar ayni o'qib ilm hosil qiladigan paytlarda vaqtlarini bekorchi o'yinlarga ijtimoiy tarmoqlarda mutlaqo notanish shaxslar bilan qimmatli vaqtni tanishishga sarflayotgani tashvishli holat. Chunki internet va kompyuter o'yinlar quliga aylangan o'smirlar hayotdan ilm olishdan kasb o'rganishdan va ma'naviy qadroyatlardan tamoman uzilib butunlay manqurtlashib boradi. Hozirgi kunda ijtimoiy tarmoqlar orqali o'smir yoshlarga salbiy ta'sir qilib ongiga oz buzg'unchi g'oyalarni singdirish yoki ularni to'g'ri yo'ldan ozdiradigan kuchlar ham bor.

O'yin yordamida odam o'zining psixalogik muammo va vazifalarini hal qilishga harakat qilgan hollar tez shakllanadi. Bunga misol qilib o'yinda o'zingizning haqiqiy hayotdagi kabi emas butunlay boshqa olamdagi kabi his qilishingiz odatiy bo'lmagan his-tuyg'ularni ko'rsatishingiz tajavuzkorlik, g'azab hozirgi vaqtdagi haqiqiy tashvishdan voz kechishingiz va vertual dunyoga kirishingiz mumkun.

Onlayn o'yinlar eng kuchli giyohvandlikka sabab bo'ladi . Tarixga nazar tashlasak o'yin kulgining halokatli oqibatlarini ma'lum ya'ni 2005-yil World of Warcraft ni ketma-ket ko'p o'ynagan xitoylik qiz charchoqdan vafaot etdi.Tarmoq o'yinlari insoniyatning ongini egalladi o'yinchilar soni allaqachon millionlab darajaga yetdi. Ko'rinishidan zararsiz bo'lib ko'ringan bunday faoliyat natijasida o'yinchi dunyodagi hamma narsani unutadi, ovqat, uyqu, asosiy gigiyena, oila yaqinlari bolalari ular oldidagi majburiyatlar jismoniy faollik va tabiat qo'ynida sayr qilish haqida . O'yin jarayonini to'xtata olmagan o'yinchilar o'z ishlari va oilalarini yo'qotishi ham mumkun. Ular uchun haqiqiy dunyo butunlay virtual dunyo bilan almashtiriladi. Kompyuter o'yinlari orqali haqiqiy hayot muammolaridan xalos bo'lish imkoniyati. Odamga o'yin yordamida stressdan tashvishdan, tushkunlikdan, maktabdagi ,muammolardan ishdagi ortiqcha yuklardan,oiladagi va do'stlar davrasidagi kelishmovchilikdan oila ichidagi ichki nizolar ijtimoiy qo'rquv fobiya, ko'pincha o'yinlarga bo'lgan ishtiyoqning ortishi ortidan shaxslararo munosabatdan qo'rqish, umuman jamiyat o'zgaruvchan atrof -muhit sharoitlariga moslasha olmaslik ijodkor moslashuvchanlik yo'qligi o'yinning virtual dunyosida u o'zi qo'rqan haqiqatni almashtirishi o'zi uchun qulayroq muhitni yaratishi mumkun bo'ladi lekin bularning barchasi haqiqiy hayotda mufaqqiyatga jiddiy tahdid solishi mumkun. Qurilmalar va kompyuter dasturlarini doimiy yangilashni ta'minlash uchun katta pul mablag'lari ajratiladi.

Kompyuterga qaramlik yiliga 58% bazi hollarda 25% bo'lishi kuzatilyapdi. Kompyuter o'yinidagi mufaqiyatsizlik odamda asabiy bizilishlar va hissiy

kasalliklarga olib keladigan holatga olib kelishi mumkun. Kompyuterga qaramlik bilan birga kelgan ijtimoiy izolyatsiya bilan odam odamlar bilan muloqat qilish qobiliyatini yo'qotadi . Kompyuterga qaramlikni davolashda gipnoz seanslari, shaxsiy muammolarni aniqlashga qaratilgan mutaxasis bilan suxbatlar gurux mashg'ulotlari va treninglarni o'z ichiga oladi. Qaramlikka qarshi kurash nafaqat onlayn qoshma yurushlar sport suhbatlar oilaviy an'analarning mavjudligi va bularning barchasi profilaktika choralarini nazarda tutadi yaqin odamlar odamni qulay va baxtli his qilishlari uchun hamma narsani qilishlari kerakligidan boshlanadi. Internetdan foydalanishni cheklash vaqtini belgilash bir xil darajada muhimdir bu maxsus dasturlar yordamida yoki sheriklik yoki bolalar va ota-onalar o'rtasidagi kelishuv bilan birga amalga oshiriladi.

Kompyuterga qaramlik rivojlanish dinamikasi aniqlandi. Dastlab moslashuv jarayoni yengil ishtiyoq bosqichi. Bu ishtiyoq bosqichi natijasida qaramlik maksimal darajaga yetadi uning kattaligi va tabiati individual va atrof-muhit omillarining individual xususiyatlariga bog'liq. Duglas Jantal Amerika pediatriya akademiyasi bilan hamkorlikda o'yinlarning inson salomatligiga ta'siri bo'yicha 3000 ga yaqin bolalarda tadqiqot o'tkazdi. Boshqacha aytganda internet global tarmog'i insoniyat hayotiga qandaydir o'yinlarni o'ynab huzurlanish uchun emas balki ilm fan taraqqiyotiga xizmat qiladigan ilmiy ma'lumot axborotlarni olish imkonini yaratish maqsadida kirib kelgan.

Xulosa: Ota-onalar farzandi uchun oziq ovqat sifati va miqdori haqida qayg'urganidek ular bola tamonodan iste'mol qilinadigan bolaning ma'naviy tarbiyasiga katta e'tibor berishi zarur chunki ertangi kunimiz o'sib kelagotgan yoshlar qo'lida. Ijtimoiy tarmoqlarda behuda qimmatli vaqtimizni va salomatligimizni ketgizmasdan foydali ish bilan shug'ullansak kitob o'qib o'z ustimizda ishlab kelajagimiz uchun tamal toshini qo'ysak nur ustiga a'lo nur bo'lardi.

FOYDALANILGAN ADABIYOTLAR

1. Toshtemirov R.A., Virtual haqiqat va uning insonga ta'siri, Ta'lim va innovatsion tadqiqotlar, Xalqaro ilmiy-metodik jurnal, 2-qism, 2023, 306-309 B., <http://interscience.uz>.
2. Toshtemirov R. A., (2023). Media education is an important factor in protecting young people from negative information. SCHOLAR, Multidisciplinary Scientific Journal, Volume 1, ISSUE 29, 2023, Pp 187–195.
3. F Muminov, Sh.Barotov, Ochiq axborot tizimlarida axborot -psixologik havfsizlik, Toshkent -2013.
4. A.B.Федоров, Медиаобразование и Медиаграмотность, 2011.
5. Murotova N., Jurnalistika media va axborot savodxonligi, Toshkent -2019.

“FLESHMOB” TO‘G‘RISIDA TUSHUNCHA

Zuhriddinov Farrux Faxriddin o‘gli

Chirchiq davlat pedagogika universiteti 1-kurs talabasi

zuxriddinofarrux001@mail.com

Saitov Mirhayot Muzaffar o‘g‘li

Chirchiq davlat pedagogika universiteti, 1-kurs talabasi

Toshtemirov Rustam Abdurashidovich

Chirchiq davlat pedagogika universiteti

“Fakultetlararo ijtimoiy fanlar” kafedrası o‘qtuvchisi

rustambek22091985@gmail.com

***Annotatsiya.** Mazkur maqolada “Fleshmob” to‘g‘risida tushuncha, uning nohush oqibatlari to‘g‘risida malumot beriladi. Hozirgi kunda internet olamida shiddat bilan rivojlanayotgan bu kabi holatlar salbiy oqibatlarga olib kelayotgani takidlanadi. “Fleshmob” natijasida ko‘plab insonlarning hayoti xavf ostida qolishi, jamiyatlar barqarorligi izdan chiqayotgani bayon etiladi.*

***Kalit so‘zlar:** Fleshmob, selfi, axmoqlik, mafkuraviy immunitet, manaviy tahdid, happening.*

КОНЦЕПЦИЯ “ФЛЕШМОБ”

***Аннотация.** Понятие о “флешмобе в данной статье, сообщается о его неприятных последствиях. В настоящее время подобные ситуации, которые бурно развиваются в мире интернета, негативны что приводит к*

последствиям. В результате "флешмоба" на карту поставлены жизни многих людей, стабильность общества указывает, что он выходит из-под контроля.

Ключевые слова: Флешмоб, селфи, идиотизм, идеологический иммунитет, моральная угроза, happening.

CONCEPT OF "FLASHMOB"

Annotation. The concept of "flashmob" in this article, information is provided about its consequences of chickpeas. Currently such situations, which are rapidly developing in the world of the internet, are negative it is assumed that the consequences will be. "Flashmob" resulted in the danger of the lives of many people, the bargaining of societies it is stated that he is leaving the trail.

Key words: Flashmob, selfie, stupidity, ideological immunity, happening.

Manaviy tahdid deganda, avvalo, tili, dini, e'tiqodidan qat'iy nazar, har qaysi odamning tom ma'noda erkin inson bo'lib yashashiga qarshi qaratilgan, uning aynan ruhiy dunyosini izdan chiqarish maqsadini ko'zda tutadigan mafkuraviy, g'oyaviy va informatsion hurujlarni nazarda tutish lozim[1].

"Fleshmob" inglizcha so'z bo'lib, *flash*-uchqun va *mob*-olomon degan manolarni anglatadi. Nemis tilida "mob" so'zi yaramaslar degan ma'noda ham ishlatiladi. Demak, "fleshmob" so'zi "yaramaslar to'dasi" degan ma'noni ham anglatadi[2].

Fleshmob ma'no jihatdan ilgari mavjud bo'lgan "happening" atamasiga yaqin keladi. Happening –(ing.happening-sodir bo'lmoq) teatr namoyishida oldindan dasturda bo'lmagan g'oyaning avj olishi yoki qandaydir hodisaning tomoshabinlar hamkorligida birdaniga tez rivojlanishi tushuniladi[3].

Bugungi kunda fleshmob atamasini reklama, OAV sahifalarida turli dasturlarda har xil soha mutahasislari ishlatyapti. Ortida uchinchi tomonning g'arazli g'oyalari berkingani uchun ushbu atama hamon to'lig'icha, batafsil yoritib berilgani yo'q.

“FLESHMOB”- bu bir to‘da odamlarning internet orqali maxfiy kelishgan holda to‘satdan bir yerda paydo bo‘lishi va oldindan o‘ylangan tartibsizlikni sodir etish bilanoq, tezda yana g‘oyib bo‘lishidir.

Fleshmobchilar, avvalo, xalq ongiga o‘z jirkanch g‘oyalarini singdirish, yoshlarni unga moslashtirib, norozilik kayfiyatida ushlab turish oqibatida qora maqsadlariga yetishga intilishadi. Fleshmob tashkilotchilari, asosan, yoshlarni, yani hali oqni qoradan ajrata olmaydigan bolalarni ofat domiga tortishga urinishadi. Fleshmobchilar butun dunyo bo‘ylab olib borayotgan harakatlarning bir qancha turlari mavjud. Ular hech kimga serdirmagan holda internet orqali olomon ichiga yo‘l topib, kirib boradi. Hozirgi kunda yoshlar ahloqini, dunyoqarashini buzadigan juda ko‘p kliplar, asosan, fleshmobning vatani bo‘lgan garb davlatlaridan tarqalishi hech kimga sir emas.

Fleshmob o‘tkazishning eng asosiy sharti uning kutilmaganda, qo‘qqisdan sodir etishdir. Shuningdek unda tashkiliy raxbar bo‘lmaydi.

Hozir fleshmob O‘zbekiston yoshlari ma’naviyatiga ham sezdirmagan holda tahdid solmoqda. Fleshmob yoshlar tarbiyasiga quyidagi vositalar orqali salbiy ta’sir o‘tkazayapti:

- garb filmlari, musiqalari va kliplari;
- internetdagi ijtimoiy tarmoqlar;
- uyali telefonlar;
- hayosizlikni targ‘ib etuvchi axborot vositalari;
- virtual o‘yinlar.

Fleshmob qatnashchilari insonlarga asosan, ma’naviy tomondan taxdid solmoqdalar.

Zamonaviy dunyoda ilm-fanning turli sohalarida ishlatiladigan keng ko‘lamli keng ko‘lamli qurilmalar mavjud, ular nafaqat fundamental, balki ilmiy fanlar bilan ham bog‘liq. Ko‘plab haqiqiy bo‘lmagan muhitlar ingl. Hissiyotlami, ya’ni kompyuter ekranida yoki maxsus stereoskopik displeyda ko‘rsatilishi mumkin boigan tasvirlami ifodalaydi[4].

“Selfi” inglizcha soʻz boʻlib, “oʻzini oʻzi suratga olish” degan maʼnoni bildiradi. Oksfort lugʻatini tuzuvchilar ushbu soʻzni 2013-yilda “Yil soʻzi” deb eʼlon qildilar. “Selfi” soʻzi dastlab ijtimoiy tarmoqlar foydalanuvchilari tomonidan qoʻllanila boshlangan.

Oksfort lugʻatida “selfi” soʻzi: “Kishining smartfon yoki veb-kamera yordamida olgan va ijtimoiy tarmoqlarga joylashtirgan surati”, deb taʼriflangan. Ushbu soʻz ilk bor 2002 yilning sentabr oyida Avstraliyaning internet forumlarida qoʻllangan.

Hozirgi paytda ommalashib borayotgan selfi inson hayoti uchun juda ham xatarli ekani aniq boʻldi. Chunki insonlar mashhur boʻlish istagida oʻz jonlarini ham ayamayptilar. Bunga quyidagi misollarni keltirib oʻtish mumkin:

“Polshalik sayyoh Silviya Rayhel Ispaniyaning Seviliya shahridagi koʻprik ustida selfiga tushish chogʻida pastga qulab, halok boʻlgan”.

“Portugaliyada er-hotin sayyohlar juftligi selfi tushirmoqchi boʻlib, 80 metrli balandlikdan tushib ketib, halok boʻldi. Fojiyaga ularning besh va olti yoshli farzandlari guvoh boʻldi”.

Yana bir misol: 44 yoshli kanadalik shaxs qaynab turgan lava bilan toʻla vulqon ogʻziga tushib, u yerda oxirgi selfini oldi.

Bu kabi holatlar ochiqdan-ochiq oʻz hayotini xatarga qoʻyishdir. Islomda insonlar oʻzlarini oʻz qoʻllari bilan halokatga tashlamasliklari qayta-qayta uqtiriladi. Insonlar esa koʻpincha oʻz ahmoqliklari qurboniga aylanadilar.

Axmoqlik-tartibsizlik tufayli kishining tabiatiga oʻrnab olgan illatlardan biridir. U mustahkamlanib olgach, xech bir hiyla yoki davo bilan yoʻqotib boʻlmaydi. (“Favoqih al-julaso”)

FOYDALANILGAN ADABIYOTLAR

1. Islom Karimov. “Yuksak ma’naviyat-yengilmas kuch”.-T.:”O‘zbekiston”, 2008.
2. Aydarbek Tulepov. “Internetdagi tahdidlardan himoya”-T.:“Movarounnahr”, 2015.
3. Toshtemirov R.A., Virtual haqiqat va uning insonga ta’siri, Ta’lim va innovatsion tadqiqotlar, Xalqaro ilmiy-metodik jurnal, 2-qism, 2023, 306-309 B., <http://interscience.uz>.
4. Toshtemirov R. A., (2023). Media education is an important factor in protecting young people from negative information. SCHOLAR, Multidisciplinary Scientific Journal, Volume 1, ISSUE 29, 2023, Pp 187–195.

AXBOROT NIMA VA UNING MANBALARI

Mirxamzayeva Feruzaxon Mirkomil qizi

Chirchiq davlat pedagogika universiteti 1-kurs talabasi

Toshtemirov Rustam Abdurashidovich

Chirchiq davlat pedagogika universiteti

“Fakultetlararo ijtimoiy fanlar” kafedrası o‘qituvchisi

rustam22091985@gmail.com

***Annotatsiya:** Ushbu maqolada axborot tushunchasi to‘liq o‘rganiladi, uning ta‘rifi tahlil qilinadi va uning turli manbalari o‘rganiladi. Maqsad axborotning tabiati va uning dunyomizni shakllantirishdagi roli haqidagi tushunchamizni kengaytirishdir.*

***Kalit so‘zlar:** axborot, axborot xavfsizligi, axborot tarmoqlari, axborot manbalari.*

WHAT IS INFORMATION AND ITS SOURCES

***Annotation.** This article provides a thorough examination of the concept of information, analyzing its definition and exploring its various sources. The aim is to enhance our understanding of the nature of information and its role in shaping our world.*

***Key words:** information, information security, information networks, information sources.*

ЧТО ТАКОЕ ИНФОРМАЦИЯ И ЕЕ ИСТОЧНИКИ

Аннотация. данной статье подробно рассматривается понятие информации, анализируется ее определение и исследуются ее различные источники. Цель — расширить наше понимание природы информации и ее роли в формировании нашего мира.

Ключевые слова: информация, информационная безопасность, информационные сети, источники информации.

Axborot qarorlar qabul qilish, muammolarni hal qilish va bilimlarni shakllantirish uchun zarur bo'lgan qimmatli boylikdir. U ma'lumotlar, faktlar, fikrlar va tushunchalar kabi turli shakllarda bo'lishi mumkin va keng manbalardan olingan. Axborot nima ekanligini va u qayerdan olinganligini tushunish shaxslar va tashkilotlar uchun undan o'z manfaati uchun samarali foydalanishlari uchun juda muhimdir[1].

Axborot nima?

Ma'lumotni qabul qiluvchilarga mazmunli tushunchalar, kontekst va tushunishni ta'minlaydigan qayta ishlangan ma'lumotlar sifatida aniqlash mumkin. U ma'lum bir vaziyat yoki mavzuga qiymat va dolzarblikni qo'shadigan tarzda tashkil etilgan, tuzilgan va muloqot qilingan.

Axborot matn, tasvir, audio va videoni o'z ichiga olgan turli formatlarda bo'lishi mumkin va bosma, raqamli va og'zaki muloqot kabi turli xil vositalar orqali saqlanishi va uzatilishi mumkin[2].

Axborot manbalari. Birlamchi manbalar:

Bular ma'lum bir mavzu yoki voqea haqida to'g'ridan-to'g'ri dalil yoki guvohlik beruvchi dastlabki, original materiallardir. Birlamchi manbalarga tadqiqot ishlari, intervyular, tarixiy hujjatlar va asl ma'lumotlar kiradi.

Ikkilamchi manbalar: Bular axborotning asl yaratuvchisi emas, balki boshqa shaxs tomonidan yaratilgan materiallar. Ular odatda birlamchi manbalarning

sharhlari, tahlillari yoki xulosalaridir. Ikkilamchi manbalarga misol tariqasida darsliklar, ensiklopediyalar, taqriz maqolalari va hujjatli filmlar kiradi.

Uchinchi darajali manbalar: Uchinchi darajali manbalar birlamchi va ikkilamchi manbalardan ma'lumotlarni jamlaydi va umumlashtiradi. Ular mavzu bo'yicha keng qamrovli ma'lumot beradi va odamlarga keng ko'lamli ma'lumotlarni tezda tushunish va ularga kirishda yordam berish uchun mo'ljallangan. Uchinchi darajali manbalarga lug'atlar, qo'llanmalar va almanaxlar misol bo'la oladi.

Inson manbalari: Axborotni bevosita shaxslardan shaxsiy muloqot, suhbatlar, ekspert xulosalari va norasmiy muhokamalar orqali ham olish mumkin. Inson manbalari muayyan mavzular bo'yicha qimmatli tushunchalar, tajribalar va tajribalarni taqdim etishi mumkin.

Raqamli manbalar: Bugungi raqamli asrda katta hajmdagi ma'lumotlarga onlayn platformalar, ma'lumotlar bazalari, veb-saytlar va ijtimoiy tarmoqlar orqali kirish mumkin. Raqamli manbalarga axborotni demokratlashtirishga hissa qo'shadigan onlayn maqolalar, bloglar, videolar, podkastlar, ijtimoiy tarmoqlardagi postlar va elektron kitoblar kiradi.

An'anaviy manbalar: An'anaviy axborot manbalari kitoblar, gazetalar, jurnallar va akademik jurnallar kabi bosma materiallarni o'z ichiga oladi. Ushbu manbalar bilimlarning qimmatli ombori bo'lib qolmoqda va ko'pincha tadqiqot va o'rganishning asosi hisoblanadi. Turli xil axborot manbalarini tushunish odamlarga duch keladigan ma'lumotlarning ishonchliligi, dolzarbligi va ishonchliligini tanqidiy baholash imkonini beradi. Axborotga kirishda va undan foydalanishda uning aniqligi va belgilangan maqsadga muvofiqligini ta'minlash uchun ehtiyotkorlik zarur[3].

Ma'lumotlar turli manbalardan olinishi mumkin, masalan:

1. Nashrlar va kitoblar: kitoblar, jurnallar, maqolalar, ilmiy va ilmiyommabop nashrlar yozma shaklda taqdim etilgan ma'lumotlarni o'z ichiga oladi.
2. Internet: veb-saytlar, bloglar, elektron resurslar, onlayn jurnallar va boshqa manbalarni o'z ichiga olgan zamonaviy axborot manbai.

3. Mutaxassislar va mutaxassislar: Muayyan sohada aniq bilim va tajribaga ega bo'lgan odamlar axborot manbalari bo'lishi mumkin.

4. Ommaviy axborot vositalari: Televideniye, radio, gazeta, jurnal va boshqa ommaviy axborot vositalari dolzarb voqealar, tahlillar va intervyular haqida ma'lumot beradi.

5. Tajriba va kuzatishlar: Sizning shaxsiy tajribangiz, kuzatishlaringiz va xotiralaringiz ham ma'lumot manbasi bo'lib xizmat qilishi mumkin.

Axborot manbalari – bu ma'lumot olish mumkin bo'lgan joylar yoki manbalar. Bu kitoblar, jurnallar, Internet, hujjatlar, ekspert xulosalari, arxivlar, suhbatlar, tadqiqotlar va boshqalarni o'z ichiga olishi mumkin. Axborot manbalarini ishonchliligi, dolzarbligi va vakolatiga qarab baholay olish muhimdir.

Axborot manbalarining tabiati va ishonchliligini tushunish zamonaviy davrda juda muhim, chunki turli platformalarda noto'g'ri ma'lumotlar va dezinformatsiyalar ko'payib bormoqda. Tanqidiy fikrlash, manbalarni baholash va o'zaro havolalar odamlar uchun mavjud manbalarning keng doirasidan to'g'ri va qimmatli ma'lumotlarni ajratib olish uchun muhim ko'nikmalardir.

Axborot manbalari oliy darajadagi ma'lumotlarni topish uchun xizmat qiladigan vositalar, adraslar va kanallardir. Bu manbalarning turlari juda keng, ularda ma'lumotlar barcha sohalar uchun ixtiyoriy bo'lishi mumkin[4].

1. Asosiy manbalar:

- Asosiy manbalar belgilangan mavzuda birinchi qo'llaniladigan asosiy materiallar hisoblanadi. Bu manbalar tarixiy hujjatlar, asosiy ilmiy tadqiqotlar, ko'z yoriq mashhurlovchilarning xulosalarini tashkil qiladi.

2. Ikkinchi darajadagi manbalar:

- Ikkinchi darajadagi manbalar asosiy manbalardan olingan ma'lumotni ta'riflaydi va tefsir qiladi. Bu texnikumlar, entsiklopediyalar, tadqiqotlar, avvalgi aholi tomonidan o'rganilgan materiallar tahlil qilinadi.

3. Uchanchi darajadagi manbalar:

- Uchanchi darajadagi manbalar asosiy va ikkinchi darajadagi manbalar bilan nomoskaldan ma'lumotlarni jamlaydi. Ular lug'atlar, ko'rsatmalar va yordamchilar misol bo'lishi mumkin.

Axborot manbalari:

- Gazetalar, jurnallar, radio va televizor to'plam shu turlar maxsus natijalarni taqdim etadilar. Ular bir qator mavzular, mamlakatlar, jamiyatlar haqidagi yangiliklar bilan birgalikda vaqtinchalik yetilayotgan kontent ko'rsatishadi.

- Internetning rivojlanishi bilan, raqamli media ma'lumotlarga olib keladi. Ular veb-saytlar, bloglar, ijtimoiy tarmoqlar, onlayn yangiliklar, podkastlar va striming xizmatlariga kiradi.

- Ilmiy jurnallar, ilmiy maqolalar, sohalardagi disruptsiyon tarafidan rivojlangan tavsiyanomalar va boshqa rivojlanishlar, mavzular bo'yicha mutaxassis ma'lumotlarni taqdim etadi.

- Davlat tashkiliy uch tomonlama kursatmalari mavzular bo'yicha ko'p miqdorda ma'lumotlarni taqdim etadi, jumladan iqtisodiy masalalar, sog'liqni saqlash, demografik axborotlar va siyosatni qamrib chiqadi.

- Muhokama, suhbatlar, aynanlashuvlar, malakali va ekspertlar bilan suhbatlar eng avvalgi mo'jonlar, murojaatlar va mulohazalar mujassam bo'lishi mumkin.

- Kutubxonalarda, arxivlarda kitoblar, qo'llanmalar, ovozi va multimedia manbalar, tarixiy, adabiy va madaniy sohalar bo'yicha ma'lumotlarni taqdim etadi.

- Katta ma'lumotlar zamonida, ma'lumotlar xonasi va bazalar maqbul ma'lumotlar, statistika haqida ma'lumotlarni taqdim qilishi, tadqiqotlar, tahlil va qabul qilishga xizmatchi ma'lumotlarni olishga yordam beradilar.

Ma'lumot manbalari sifatini va ishonchli bo'lib tushishini tushunish, bilimdonlik va qat'iyat bilan tugatish, katta muammoga ega. Shuningdek, har bir odamning bir nechta manbadan topshiriqlarni vaqtdan qat'iy ravishda turli ko'rinishlarni o'rganish oson bo'ladi.

Xulosa qilib aytganda, axborot bizning shaxsiy, akademik va kasbiy hayotimizning ajralmas qismidir. U ko‘plab manbalardan, jumladan, birlamchi, ikkilamchi va uchinchi darajali manbalardan, shuningdek, insoniy, raqamli va an’anaviy manbalardan olinishi mumkin. Axborotning xilma-xilligi va uning kelib chiqishini tan olish odamlarga ongli qarorlar qabul qilish va asosli istiqbollarni shakllantirish imkonini beradi.

FOYDALANILGAN ADABIYOTLAR

1. Тоштемиров Р.А. Ўқувчиларда ўқишга нисбатан ижобий муносабатни намоён бўлишнинг динамик хусусиятлари. Scholar, Multidisciplinary Scientific Journal, Volume 1, Issue 14, 2023, <https://doi.org/10.5281/zenodo.7992705> Pp 86-92
2. Toshtemirov R.A., Virtual haqiqat va uning insonga ta’siri, Ta’lim va innovatsion tadqiqotlar, Xalqaro ilmiy-metodik jurnal, 2-qism, 2023, 306-309 B., <http://interscience.uz>.
3. Toshtemirov R. A., (2023). Media education is an important factor in protecting young people from negative information. SCHOLAR, Multidisciplinary Scientific Journal, Volume 1, ISSUE 29, 2023, Pp 187–195.
4. F Muminov, Sh.Barotov, Ochiq axborot tizimlarida axborot -psixologik havfsizlik, Toshkent -2013.

YANGI O‘ZBEKISTON FUQAROLARINING FAOLLASHUVIDA MEDIA VA AXBOROTNI AHAMIYATI

Masharipova Mariya Odilbek qizi

Chirchiq davlat pedagogika universiteti Kimyo yonalishi 1-kurs talabasi

Toshtemirov Rustam Abdurashidovich

Chirchiq davlat pedagogika universiteti “Fakultetlararo ijtimoiy fanlar”

kafedrasi o‘qituvchisi

rustambek22091985@gmail.com

ANNOTATSIYA

Axborot-bu insonni, uning harakatlarini, jamoat tashkilotlari faoliyatini, davlat hokimiyati organlarini, texnik tizimlarni boshqarish vositasidir. Axborot va media muloqoti shaxsni tarbiyalash, ta’lim berish va shakllantirishning asosini hosil qiladi. Axborot insonga ijtimoiy va texnik me’yorlarga amal qilmaslikning bo’lg’usi salbiy oqibatlari haqida ogohlantirishning yagona vositasi hisoblanadi.

Kalit so‘z: *axborot, media, tizim, qaror, strategiya, huquqiy, konstitutsiyaviy norma, jamiyat, jurnalist, OAV, globallashuv.*

ЗНАЧЕНИЕ МЕДИА И ИНФОРМАЦИИ В УЧАСТИИ ГРАЖДАН НОВОГО УЗБЕКИСТАНА

АННОТАЦИЯ

Информация – это средство управления человеком, его действиями, деятельностью общественных организаций, органов государственной власти, технических систем. Информация и средства массовой коммуникации составляют основу воспитания, образования и формирования

человека.Информация является единственным средством предупреждения человека о будущих негативных последствиях несоблюдения социальных и технических норм.

Ключевые слова: информация, медиа, система, решение, стратегия, правовая, конституционная норма, общество, журналист, средства массовой информации, глобализация.

THE IMPORTANCE OF MEDIA AND INFORMATION IN THE PARTICIPATION OF CITIZENS OF THE NEW UZBEKISTAN

ANNOTATION

Information is a means of managing a person, his actions, the activities of public organizations, government bodies, and technical systems. Information and the means of mass communication form the basis of upbringing, education and formation of a person. Information is the only means of warning a person about future negative consequences of non-compliance with social and technical norms.

Key words: information, media, system, decision, strategy, legal, constitutional norm, society, journalist, media, globalization.

Yangi O‘zbekistonda fuqarolarning faollashuvida media va axborotni ahamiyati.Mamlakatimizda Axborot xizmatlari tizimini takomillashtirish borasida muhim qadamlar qo‘yildi. O‘zbekiston Respublikasi Vazirlar Mahkamasining 2018 yil 15 fevral kuni e‘lon qilingan —O‘zbekiston Respublikasi davlat va xo‘jalik boshqaruvi organlarining axborot xizmatlari faoliyatini yanada takomillashtirish chora-tadbirlari tog‘risidagi 125-sonli qarori sohani yanada rivojlantirish uchun huquqiy asos bo‘lib xizmat qiladi. Qarorda qayd etilganidek, hozirgi shiddat bilan rivojlanayotgan dunyoda axborot va bilim eng muhim milliy resurslarga, ularni

yaratish va tarqatishni ta'minlovchi tizimlar esa – barqaror rivojlanishning strategik omillariga aylanmoqda.

Ushbu sharoitlarda O'zbekistonda demokratik huquqiy davlatni va ochiq adolatli fuqarolik jamiyatini qurish, shuningdek, insonning huquq va erkinliklari himoya qilinishini ta'minlashdek strategik maqsadga erishish, davlat boshqaruvining sifati davlatning axborot, bilim va innovatsiyalarga asoslangan modeliga o'tishini ta'minlaydigan axborotni va bilimni yaratish, qabul qilish va tarqatish imkoniyatlari bilan belgilanadi. Shu munosabat bilan davlat va xo'jalik boshqaruvi sohasida ochiqlik va shaffoflikka asoslangan samarali qarorlar qabul qilish tizimini joriy etish, axborot olishda mansabdor shaxslarning jamiyat oldidagi hisobdorligi, ochiqligi va mas'uliyatini ta'minlash zarur. Bu davlat va xo'jalik boshqaruvi apparatining samarali faoliyat yuritishi hamda jamiyatda adolatni qaror toptirishning muhim sharti hisoblanadi[1].

Bunda jamiyatni davlat va xo'jalik boshqaruvi organlarining faoliyatidan keng xabardor qilish, ularning aholi oldidagi hisobdorligini ta'minlash «Xalq davlat hokimiyatining birdan-bir manbaidir» degan konstitutsiyaviy normani amalga oshirishning, «Xalq davlat idoralariga emas, balki davlat idoralari xalqimizga xizmat qilishi kerak» degan ezgu g'oyani ro'yobga chiqarishning muhim sharti hisoblanadi.

Ommaviy axborot vositalarida axborot, ma'lumot (matn)lar bilan ishlash va uning ommaga ta'sirini belgilash. Ayni paytda mamlakatimiz va xorijiy ekspertlar tomonidan e'tirof etilganidek, O'zbekistonda ommaviy axborot vositalarining erkin rivojlanishi uchun demokratik talab va standartlarga javob beradigan qonunchilik bazasi yaratilgan[2].

Bu ularning jamiyat siyosiy va ma'naviy hayotida munosib o'rin egallashini, axborot sohasi va yangi axborot texnologiyalarini jadal rivojlantirishni, jurnalistlar faoliyatini ijtimoiy-huquqiy himoya qilish kafolatlarini, kadrlar tayyorlashni, ommaviy axborot vositalari bozorini rivojlantirishni ta'minlaydi. adolatli raqobat muhitini shakllantirish, aholi, jamoat birlashmalari va ommaviy axborot vositalarining axborotdan keng foydalanishini ta'minlash. Shu bilan birga, mustaqil

ommaviy axborot vositalarining davlat organlari, jamiyatning barcha boshqa qatlamlari, masalan, siyosiy partiyalar va boshqa jamoat tashkilotlari vakillari faoliyatini tanqidiy baholagan holda mustaqil pozitsiyasini egallashi uchun keng imkoniyatlar mavjudligi muhim ahamiyatga ega.

Bu borada ta'sisчилari davlat va nodavlat tashkilotlari bo'lgan ommaviy axborot vositalarining nisbati diqqatga sazovordir. Chunonchi, bosma ommaviy axborot vositalarida nodavlat notijorat tashkilotlarining ulushi 53 foiz, elektron ommaviy axborot vositalarida 60 foiz, onlayn ommaviy axborot vositalarida 97 foizni tashkil etadi. Mamlakatda so'z erkinligi cheklanishi tanqid qilinganiga qaramay, ekspertlar, shu jumladan. Xorijda esa so'nggi yillarda O'zbekistonda ommaviy axborot vositalari sohasining bosqichma-bosqich liberallasuvi kuzatilayotgani qayd etilgan. Bu jarayonni mustaqil bosma va elektron ommaviy axborot vositalari (birinchi navbatda, internet nashrlari) faoliyatida yaqqol kuzatish mumkin. Shunday qilib, biz shuni xulosa qilishimiz mumkinki, mamlakatda jamoatchilik fikri bir yo'nalishli emas, balki ko'p yo'nalishli axborot oqimlari bilan to'qnash keladi, mafkuraviy raqobat sharoitida o'ziga xos baho va yondashuvlarni ishlab chiqadi[3].

Axborot bu insonni, uning harakatlarini, jamoat tashkilotlari faoliyatini, davlat hokimiyati organlarini, texnik tizimlarni boshqarish vositasidir. Axborot muloqoti shaxsni tarbiyalash, ta'lim berish va shakllantirishning asosini hosil qiladi. Axborot insonga ijtimoiy va texnik me'yorlarning mazmunini yetkazish, uni ushbu me'yorlarga amal qilmaslikning bo'lg'usi salbiy oqibatlari haqida ogohlantirishning yagona vositasi hisoblanadi. jahonda sodir bo'layotgan dolzarb mavzular, hodisalar, voqealarni eng birinchi OAV orqali kuzatamiz. Bu borada auditoriyaga tezkorlik, xolislik, aniqlik kabi tamoyillar birlamchi ahamiyatga ega[4].

Hozirgi kunda axborot olish va axborot tarqatish maydoni sifatida internetning hayotimizning ajralmas qismiga aylanib ulgurdi. Global tarmoq, globallasuv axborot va ommaviy axborot vositalari tushunchasini ham tubdan o'zgartirib yubordi.

FOYDALANILGAN ADABIYOTLAR

1. Toshtemirov R.A., Virtual haqiqat va uning insonga ta'siri, Ta'lim va innovatsion tadqiqotlar, Xalqaro ilmiy-metodik jurnal, 2-qism, 2023, 306-309 B., <http://interscience.uz>
2. Toshtemirov R. A., (2023). Media education is an important factor in protecting young people from negative information. SCHOLAR, Multidisciplinary Scientific Journal, Volume 1, ISSUE 29, 2023, Pp 187–195.
3. F Muminov, Sh.Barotov, Ochiq axborot tizimlarida axborot -psixologik havfsizlik, Toshkent -2013.
4. A.B.Федоров, Медиаобразование и Медиаграмотность, 2011.
Murotova N., Jurnalistika media va axborot savodxonligi, Toshkent -2019

O‘ZBEKISTONDA AXBOROT XAFSIZLIGINING MA’NAVIY VA HUQUQIY ASOSLARI

Beksanarova Anara Baurjan qizi

Chirchiq davlat pedagogika universiteti, 1-kurs talabasi.

Toshtemirov Rustam Abdurashidovich

Chirchiq davlat pedagogika universiteti

“Fakultetlararo ijtimoiy fanlar” kafedrası o‘qituvchisi.

rustambek22091985@gmail.com

ANNOTATSIYA

Mazkur maqolada O‘zbekistonda axborot xafsizligi, ma’naviy va huquqiy asoslari va ular haqidagi moddalar va qonunlarga to‘xtalib o‘tilgan.

***Kalit so‘zlar:** axborot xavfsizligi, axborot texnologiyalari, telekommunikatsiya, Elektron hukumat.*

MORAL AND LEGAL FOUNDATION OF INFORMATION SECURITY IN UZBEKISTAN

ANNOTATION

This article focuses on the moral and legal foundations of information security in Uzbekistan and articles and laws about them.

***Key words:** Information security, information technologies, telecommunications, Electronic government.*

МОРАЛЬНО-ПРАВОВЫЕ ОСНОВЫ ИНФОРМАЦИОННОЙ БЕЗОПАСНОСТИ В УЗБЕКИСТАНЕ

АННОТАЦИЯ

В данной статье основное внимание уделяется морально-правовым основам информационной безопасности в Узбекистане, а также статьям и законам о них.

Ключевые слова: *Информационная безопасность, информационные технологии, телекоммуникации, Электронное правительство.*

Umumjahon axborot globallashuvi jarayonlari axborot-komunikatsiya texnologiyalarini nafaqat mamlakatlar iqtisodiyotini va boshqa sohalariga joriy etish balki axborot tizimlari xafsizligini ta'minlash ham taqazo etiladi. O'zbekiston axborot komunikatsiya texnologiyalari sohasidagi xalqaro xafsizlik tizimida Markaziy Osiyoda birinchilardan bo'lib qo'shiladi.

O'zbekiston Respublikasi Prezidentining 2013-yili 27-iyundagi PQ-1989 son va O'zbekiston Respublikasi Vazirlar mahkamasining 2013 yil 16 sentyabrdagi 250- son Qaroriga muvofiq O'zbekiston Respublikasi Aloqa, axborotlashtirish va telekommunikatsiya texnologiyalari davlat qomitasi huzuridagi Axborot xafsizligini ta'minlash markazi tashkil etilgan. Tashkilotda axborot xizmatini tashkil etish va faoliyatini yo'lga qo'yishda uning huquqiy asoslari g'oyat muhim ahamiyat kasb etadi. Axborot xizmatining huquqiy asoslarini O'zbekiston Respublikasining tegishli qonunlari hamda Vazirlar Mahkamasi qarorlari tashkil etadi.

Mamlakatimizda jamoatchilik bilan aloqlarni yo'lga qoyish va shu maqsadda tashkilotlarda axborot xizmatlarini tashkil etishda dastlab Vazirlar Mahkamasining 2006 yil 22 sentyabrida qabul qilingan "Davlat va xo'jalik boshqaruv organlarining jamoatchilik bilan aloqalarini rivojlantirish cho'ra-tadbirlari to'g'risida" gi 203-qarori muhim huquqiy asos bo'lib xizmat qilgandi.

O‘zbekiston Respublikasi Vazirlar Mahkamasining 2018-yil 15-fevral kuni e‘lon qilingan “O‘zbekiston Respublikasi davlat va xo‘jalik boshqaruvi organlarining axborot xizmatlari faoliyatini yanada takomillashtirish cho‘ra-tadbirlari to‘g‘risida” gi 125-sonli qarori sohani yanada takomillashtirishda muhim qadam bo‘ldi.

Axborot xizmatining huquqiy asoslarini belgilovchi navbatdagi qonun O‘zbekiston Respublikasining “Davlat hokimiyati va boshqaruvi organlari faoliyatining ochiqligi to‘g‘risida” gi qonuni bo‘lgani alohida qayd etish lozim. Qonunning 10-moddasi “Davlat hokimiyati boshqaruvi organlarining axborot xizmati” deb nomlanadi. Unda, davlat hokimiyati va boshqaruvi organlarining o‘z faoliyati to‘g‘risidagi axborotni tayyorlash hamda tarqatish vazifalarini bajaruvchi, shuningdek ommaviy axborot vositalari va jamoatchilik bilan hamkorlikni ta‘minlovchi tarkibiy bo‘linmasi yoxud ushbu vazifalarni bajarish zimmasiga yuklatilgan shaxs davlat hokimiyati va boshqaruvi organlarining axborot xizmatidir, deb belgilab qo‘yilgan.

Jahon tajribasiga ko‘ra, rivojlangan davlatlarda tashkilotlar tomonidan asosiy axborotlar aynan axborot xizmati tomonidan tarqatilishi yo‘lga qo‘yilgan. Axborot xizmati avvalo jurnalistlar kabi axborot to‘plashi, qayta ishlashi talab etiladi. So‘ng o‘sha axborotni ommaviy axborot vositalari orqali tarqatilishi mumkin. Demak, bu o‘ta mas‘uliyatli ishlarni amalga oshirishida axborot xizmati uchun o‘sha qonun g‘oyat muhim asosdir.

Axborot xizmati xodimi axborot to‘plash va tarqatish borasida jurnalistlar kabbi faoliyat ko‘rsatar ekan, O‘zbekiston Respublikasining “Jurnalistlik faoliyatini himoya qilish to‘g‘risida” gi qonuni ham uning huquqiy asoslaridan hisoblanadi. U ham jurnalistning majburiyatlarini bilishi va unga amal qilishi zarur. Qonunning 6-moddasi “Jurnalistning majburiyatlari” deb nomlanib, unda bajarishi shart bo‘lgan majburiyatlar ham belgilanib qo‘yilgan.

Axborot xizmati davlat hokimiyati va boshqaruvi organlarining faoliyati to‘g‘risida axborot tarqatishning qonun hujjatlariga zid bo‘lmagan boshqa usullaridan ham foydalanishi mumkin. Qonunda axborot xizmatining faoliyatini tashkil etish

tartibi davlat hokimiyati va boshqaruvi organlari tomonidan belgilanishi ham qayd etilgan. Aytish joizki, “Davlat hokimiyati va boshqaruvi organlari faoliyatining ochiqligi to‘g‘risida”gi qonunning nomlanishidan ham ko‘rish mumkinki, qonun davlat hokimiyati va boshqaruvi organlari faoliyatini takomillashtirishga xizmat qiladi. Mazkur qonun ham soda va tushunarli tilda yozilganligi bilan barcha uchun birdek tushunarlidir. Mamlakatimiz Konstitutsiyasida davlar xalq irodasini ifoda etib, uning manfaatlariga xizmat qilishi xamda davlar organlari va mansabdor shaxslar jamiyati va fuqarolar oldida ma’sul ekanligi belgilab qo‘yilgan.

Internet tarmog‘i milliy segmentida axborot xafsizligi hodisalarining oldini olish bo‘yicha o‘zaro amaliy ishlarni tashkil etish maqsadida axborot xafsizligi sohasidagi xalqaro hamkorlikni rivojlantirish.

O‘zbekiston Respublikasi Aloqa, xaborotlashtirish va telekommunikatsiya texnologiyalari davlar qomitasi huzuridagi Axborot xafsizligini ta’minlash markazi.

Mazkur markazning asoiy maqsadi etib, “Elektron hukumat” tizimining axborot tizimlari, resurslari va ma’limotlar bazalarining, shuningdek internet tarmog‘i milliy segmentining axborot xafsizligini ta’minlash sohasidagi normative-huquqiy bazani takomillashtirish bo‘yicha takliflar ishlab chiqish, davlar organlari tizimlari va axborot resurslarida axborot xafsizligini ta’minlash belgilangan.

Markaz xodimlari axborot xafsizligiga hozirgi vaqtdagi tahdidlar to‘g‘risidagi ma’lumotlarni yig‘ish, tahlil qilish va to‘plash bilan shug‘ullanadilar. “Elektron hukumat” tizimi, resurslari va ma’lumotlar bazalariga noqonuniy kirib olish holatlarining oldini olishni ta’minlaydigan tashkiliy va dasturiy-texnik yechimlarni samarali qabul qilish bo‘yicha tavsiyalar va takliflar ishlab chiqishda ishtirok etadilar.

“Elektron hukumat” tizimi axborot xafsizligini ta’minlashning me’yoriy-huquqiy asoslarini takomillashtirish bo‘yicha takliflarini ishlab chiqish ham Markazning maqsad vazifalari hisoblanadi.

FOYDALANILGAN ADABIYOTLAR

1. Toshtemirov R.A., Virtual haqiqat va uning insonga ta'siri, Ta'lim va innovatsion tadqiqotlar, Xalqaro ilmiy-metodik jurnal, 2-qism, 2023, 306-309 B., <http://interscience.uz>
2. Toshtemirov R. A., (2023). Media education is an important factor in protecting young people from negative information. SCHOLAR, Multidisciplinary Scientific Journal, Volume 1, ISSUE 29, 2023, Pp 187–195.
3. F Muminov, Sh.Barotov, Ochiq axborot tizimlarida axborot -psixologik havfsizlik, Toshkent -2013.
4. A.B.Федоров, Медиаобразование и Медиаграмотность, 2011.
5. Murotova N., Jurnalistika media va axborot savodxonligi, Toshkent -2019.

VIRTUAL O‘YINLARNING YOSHLAR ONGIGA TA’SIRI

Sheraliyeva Farida Nodirbek qizi

Chirchiq davlat pedagogika universiteti 1- kurs talabasi

Toshtemirov Rustam Abdurashidovich

Chirchiq davlat pedagogika universiteti, “Fakultetlararo ijtimoiy fanlar”

kafedra o‘qituvchisi

rustambek22091985@gmail.com

***Annotatsiya.** Ushbu maqolada virtual o‘yinlar va virtual dunyo haqida ma’lumotlar keltirib o‘tilgan. Hozirgi zamon texnologiyalari, insonlar tomonidan yaratilayotgan sun’iy intellektlar haqida ham so‘z boradi. Onlayn hayot tarzi bu virtual olam hisoblanib, u ham inson tomonidan yaratilgan va hozirgi kunda inson o‘zi yaratgan texnologiyalarga qul bo‘lib qolmoqda . Biz ularning zararlari va foydali tomonlari haqida so‘z yuritamiz.*

***Kalit so‘zlar:** virtual olam, onlayn dunyo, fantastika, super qahramonlar, ovozli aloqa , kompyuterlar, virtual haqiqat, klassik, sensorli, immersiv, muvozanatsizlik, axborot kommunikatsiya .*

THE INFLUENCE OF VIRTUAL GAMES ON THE MINDS OF YOUNG PEOPLE

***Annotation.** This article provides information about virtual homes and virtual worlds. It also talks about the current technologies, the artificial intelligences that people are creating by the time. The online lifestyle is considered a virtual world and it is also man-made and is currently enslaved to man-made technologies. We will talk about their benefits and harms.*

Key words: *virtual world, online world, fiction, superheroes, voice communication, computers, virtual reality, classical, sensory, immersive, disequilibrium, information communication.*

Bugungi dunyoda savol shoshilinch holga keladi, virtual haqiqatda hayot xavfli emas. Biror kishi, albatta, kompyuter, noutbuk, planshet, kompyuter o'yinlarini o'ynab, ayni paytda odatdagidek muloqot qilishdan bosh tortadi va odatda umuman ular hayotda yashamoqda - bu, albatta, salomatlik uchun xavfli bodishi mumkin, ya'ni kibermaydondan chiqib keta olmaydi[1].

Virtual dunyo virtual olam deb ham ataladi. Kompyuter simulyatsiyasi muhiti bu shaxsiy avatar yaratishi mumkin bulgan ko'plab foydalanuvchilar tomonidan to'ldirilishi mumkin . Va bir vaqtning uzida va mustaqil ravishda virtual dunyoni o'rganing, uning faoliyatida ishtirok etish, boshqalar bilan muloqot qiling. Bu avatar matnli ,grafik tasvirlar yoki eshitish va teginish hissi bilan jonli vedio avatarlar bo'lishi mumkun. Virtual olamlar ko'zgu dunyolarni bilan chambarchas bog'liq. Virtual dunyoda foydalanuvchi foydalanuvchiga idrok ogohlantirishlarni taqdim etuvchi kompyuter taqlid qilingan dunyoga kiradi, u esa o'z navbatida modellashtirilgan dunyoning elementlarini monipulyatsiya qilishi va shu tariqa o'z tajribalarini boshqa kechirishi mumkin[2].

Zamonaviy dunyodagi taraqqiyot misli ko'rilmagan yuksaklikka etdi. Yangi avlod bunday avlodga katta avlodning hatto orzu qilishiga imkon bermaydi. Kecha sehrli tuyulgan narsa va tasavvuf endi oddiy bo'lib qabul qilinadi va virtual haqiqat deb ataladi. Texnik vositalar yordamida yaratilgan, ko'rish, tinglash, teginish va hidlash orqali bir kishidan boshqasiga o'tkaziladigan dunyo virtual haqiqat deb ataladi. U ta'siri va unga ta'sir ko'rsatishni simulyatsiya qila oladi. Haqiqiy his-tuyg'ularning haqiqiy kompleksini yaratish uchun hozirgi zamonda kompyuterning xususiyatlarini va reaksiyalarini sintez qiladi.

Virtual haqiqat obyektlari moddiy dunyodagi narsalar kabi o'zini tutishdan iboratdir. Har bir foydalanuvchi fizik qonunlariga muvofiq virtual haqiqat

dunyosining obyektlarida, shu jumladan tortishish, aks ettirish, obyektlar bilan to'qnashuvdagi narsalarga ta'sir ko'rsatishi mumkin. Ba'zan bunday haqiqiy bo'lmagan dunyodagi foydalanuvchilar haqiqiy hayotdan ko'ra ko'proq narsani ko'ra oladilar.

Texnologiyaning rivojlanishi va internetning paydo bo'lishi hayot va odamlarning munosabatlari haqida ko'p narsalarni o'zgartirdi. Odamlar uchrashishi, uchrashuvga borishi, bir joyda bo'lishishi, bog'da qo'l ushlashi va o'zaro munosabatda bo'lishlari uchun gul olishlari kerak bo'lgan yaxshi kunlarni sog'inish mumkin.

Prisinki darajasi. bunday modellashtirilgan dunyolar va ularning qoidalari haqiqat yoki hayoliy dunyolardan olinishi mumkin. Misol qoidalariga gravitatsiya topografiya, harakatlanishi real vaqtda harakatlar va aloqa kiradi. Buyruq va muvozanat sezgi yordamida shakllanishi mumkin .ommaviy ko'p o'yinchoq onlayn o'yinlar keng doiradagi dunyolarni, jumladan, haqiqiy dunyo, ilmiy fantastika, super qahramonlar, sport, daxshat, va tarixiy muhit. Aksariyat MMORPG-larda real vaqtda harakatlar va aloqa mavjud. O'yinchilar binolar, shaharlar va dunyolar o'rtasida biznes yoki dam olish faoliyatini amalga oshirish uchun sayohat qiladigan qahramonni yaratadi. Muloqat odatda matnli, lekin real vaqtda ovozli aloqa ham mumkin. Amaldagi aloqa shakli o'yinchilarning o'yindagi tajribasiga sezilarli darajada bo'ladi.

Mediashunoslik professori Edvart Kastiranova alohida virtual olamlarni muhokama qilish uchun "sentitik dunyolar" atamasini ishlatgan, ammo bu atama keng qo'llanilmagan. Virtual olamlar o'yinlar kabi cheklanib qolmaydi, balki taqdim etilgan tezkorlik darajasiga qarab kompyuter konferensiyalari va matnga asoslangan suhbat xonalarini qamrab olishi mumkin. Shuning uchun ularni ishlab chiqarishga samaraliroq jalb qilinadi[4].

Kompyuterlar tomonidan amalga oshirilgan eng qadimgi virtual olamlar orasida virtual haqiqat semulyatorlari, masalan, Ivan Sazerlent ishi bor edi. Bunday qurilmalar katta hajmli minigarnaturalar va sensorli kirish semulyatsiyasining boshqa turlari bilan tavsiflanadi. Zamonaviy virtual olamlar, xususan, ko'p foydalanuvchilar onlayn muhitlar, asosan, ushbu tadqiqotdan mustaqil ravishda paydo bo'ldi, buning o'rniga o'yin sanoati taminlangan, lekin shunga o'xshash ilhomga asoslangan[5].

Klassik sensorli taqlid qiluvchi virtual haqiqat immersiv muhitni boshdan kechirish uchun idrok tizimini aldashga asoslangan bo'lsada, virtual olamlar odatda aqliy va hissiy jihatdan jozibali tarkibga tayanadi. Bu esa immersiv tajribani keltirib chiqaradi. Komilov ta'kidlaganidek: "Odam qanchalik nodon bulsa u hurofotga, so'zlar sehriga shakllarga mahliyo bo'ladi, rasm-rusumga aqidalarga shuncha beriluvchan bo'ladi."

FOYDALANILGAN ADABIYOTLAR

6. Toshtemirov R.A., Virtual haqiqat va uning insonga ta'siri, Ta'lim va innovatsion tadqiqotlar, Xalqaro ilmiy-metodik jurnal, 2-qism, 2023, 306-309 B., <http://interscience.uz>
7. Toshtemirov R. A., (2023). Media education is an important factor in protecting young people from negative information. SCHOLAR, Multidisciplinary Scientific Journal, Volume 1, ISSUE 29, 2023, Pp 187–195.
8. F Muminov, Sh.Barotov, Ochiq axborot tizimlarida axborot -psixologik havfsizlik, Toshkent -2013.
9. A.B.Федоров, Медиаобразование и Медиаграмотность, 2011.
10. Murotova N., Jurnalistika media va axborot savodxonligi, Toshkent -2019.

OMMAVIY AXBOROT VOSITALARINING INSON VA JAMIYAT HAYOTIDAGI TA'SIRI HAMDA AXBOROT XURUJLARI

Hamdamova Zuhraxon Yodgorbek qizi

Chirchiq davlat pedagogika universiteti 1- kurs talabasi

Toshtemirov Rustam Abdurashidovich

Chirchiq davlat pedagogika universiteti,

“Fakultetlararo ijtimoiy fanlar”

kafedrası o‘qituvchisi

rustambek22091985@gmail.com

***Annotatsiya.** Ommaviy axborot vositalari eng asosiy, qudratli va ta'sirchan mafkura vositasi ekenligi, oxirgi paytlarda informatsion hurujlarning tez-tez uyushtirilayotgani aslida urushga munosabatning o'zgarganligidan, qurolning yangi turi kashf qilinganidan darak beradi.*

***Kalit so'zlar:** Ommaviy axborot vositalari (televideniye, kompyuter, Internet, uyali telefon), axborot, terroristik tashkilotlar.*

ВЛИЯНИЕ СМИ НА ЖИЗНЬ ЧЕЛОВЕКА И ОБЩЕСТВА И ИНФОРМАЦИОННЫЕ АТАКИ

***Аннотация.** Тот факт, что средства массовой информации являются важнейшим, мощным и влиятельным средством идеологии, а также частая организация информационных атак в последние годы свидетельствует о том, что отношение к войне изменилось и что был открыт новый вид оружия.*

Ключевые слова: средства массовой информации (телевидение, компьютер, Интернет, мобильный телефон), информация, террористические организации.

THE INFLUENCE OF THE MEDIA ON THE LIFE OF PERSON AND SOCIETY AND INFORMATION ATTACKS

Annotation. The fact that the media are the most important, powerful and influential means of ideology, as well as the frequent organization of information attacks in recent years, indicates that attitudes towards war have changed and that a new type of weapon has been discovered.

Key words: media (television, computer, Internet, mobile phone), information, terrorist organizations.

Bugungi kunda dunyo shiddat bilan o'zgarib bormoqda. Barcha sohalarda axborot olish va uni yetkazish, ta'sirchan jamoatchilik fikrini shakllantirish zaruratga aylangan. Bunday murakkab sharoitda hayot yangidan-yangi talab va vazifalarni oldimizga qo'yimoqda [1].

Ommaviy axborot vositalari eng asosiy, qudratli va ta'sirchan mafkura vositasidir. Chunki ommaviy axborot vositalari ommaning o'ziga xos tarbiyachisi, muhim tadbirlarning tashkilotchisi, dolzarb muammolarni hal qilishning ta'sirchan quroli bo'lib xizmat qiladi. Aynan ommaviy axborot vositalari orqali milliy qadriyatlarimiz va umuminsoniy qadriyatlar, milliy g'oya va demokratik tamoyillar targ'ib-tashviq qilinadi. Ommaviy axborot vositalari doimo demokratiya va so'z erkinligining o'ziga xos o'lchovi, ko'rsatkichi bo'lib kelgan. Erkin va mustaqil ommaviy axborot vositalari demokratik taraqqiyotni rag'batlantiradi va mustahkamlaydi.

Ommaviy axborot vositalari orqali milliy istiqlol g'oyasini singdirishning yana bir muhim jihati mavjud. Bu jihat - axborot terroriga, mafkuraviy tahdidlarga

munosib javob berish, ma'naviy-mafkuraviy jihatdan xalqimizni tobe etishga intilishlarning payini kesish va O'zbekiston fuqarolarida mafkuraviy immunitetni shakllantirish bilan bog'liq.

Ommaviy axborot vositalarining ta'sir kuchini kursatadigan shunday bir gap bor "har qanday puch g'oya, uydirma haftasiga uch martadan to'rt yil davomida takrorlansa - "haqiqat" tayyor bo'ladi, odamlar unga chippachin ishonadilar". Oxirgi paytlarda informatsion hurujlarning tez-tez uyushtirilayotgani aslida urushga munosabatning o'zgarganligidan, qurolning yangi turi kashf qilinganidan darak beradi. Bu qurol - axborotdir. Bunday qurol yordamida olib boriladigan informatsion urushlarda insonning ongi va qalbi nishonga olinadi. Garchi u daydi o'q singari insonni jismonan yo'q qila olmasada, uning qo'poruvchilik kuchi, keltiradigan talofotlari har qanday ommaviy qirg'in qurolinikidan kam emas. Chunki bu qurol yordamida onga berilgan zarbalar kishini adashtiradi, uni o'z manfaatlariga zid harakat qilishga undaydi va demak insonni boshqarish, uning ustidan hukmronlik qilish imkonini beradi. Aslida, axborot maqsadga erishishning eng arzon vositasi ham sanaladi.

Haqiqatan ham, informatsion hurujlar uyushtirish uchun u qadap ko'p mehnat, u qadap ko'p harakat, u qadap ko'p harajat talab etilmaydi. Garchi bunday mafkuraviy ekspansiya otishmalar va qon tukishlarni keltirib chiqarmasada, milliy o'zlikni anglashni zaiflashtirish evaziga tanazzulga olib keladi.

Internet bugungi axborot makonining muhim bo'g'iniga aylandi. Hozirda internetdan nafaqat kompyuter tarmog'i, balki kosmik aloqa yo'ldoshlari, radiosignal, kabel televideniyesi, telefon, uyali aloqa orqali ham foydalanish mumkin. Internet kishilar hayotining ajralmas qismiga aylanib bormoqda. Bugungi kunda 2 milliard ortiqroq kishi u yoki bu darajada undan foydalanishi ham mazkur fikrlarning to'g'riligini tasdiqlaydi.

50 millionlik auditoriyaga erishib, ommalashish uchun radioga 38 yil, televideniye ga 13 yil, kabel televideniye ga 10 yil kerak bo'lgani holda, bu bosqichni internet 5 yilda bosib o'tdi. Internet odamlar ongi va hissiyotlariga, tafakkur tarziga,

xulq-atvorlariga ta'sir ko'rsatishda katta imkoniyatlarga ega. Internetning bugungi kundagi rivoji g'oyaviy ta'sir o'tkazishning miqyosi va ko'lamining keskin darajada o'sishiga olib keldi. Internet bugungi axborot makonining muhim bo'g'iniga aylandi.

Internet kishilar hayotining ajralmas qismiga aylanib borayotganini quyidagi raqamlardan bilib olish mumkin: 2000 yildan 2012 yil oxiriga qadar dunyoda internetdan foydalanuvchilar soni 9,6 barobarga oshib, 2,4 milliard kishiga etdi, mobil aloqa abonentlari soni esa 13,4 barobarga oshib, 6,7 milliardni tashkil etdi. Internetdan foydalanuvchilarning 44,8 % (1,1 mlrd. kishi) Osiyo, 21,6 % (519 mln. kishi) Yevropa, 11,4 % (274 mln. kishi) Shimoliy Amerika qit'alariga to'g'ri keladi. Jahon veb-auditoriyasining 45 %ini 25 yoshgacha bo'lgan shaxslar tashkil etadi. Mazkur o'smirlarning 68 % har kuni kimgadir SMS-xabar jo'natadi, 51 % ijtimoiy tarmoqlarga kiradi, 30 % elektron pochtdan foydalanadi. Ayni vaqtda virtual olamda 600 mln.ga yaqin internet saytlar mavjud bo'lib, har oyda o'rtacha 201,4 trln. videorolik ko'rib chiqiladi, har kuni 144 mlrd. elektron maktub jo'natiladi.

Ko'pgina Internet foydalanuvchilari mobil qurilmalar yordamida Internetga kirishni afzal ko'rishadi - 2018 yilda keng polosali ulanishning ulanish soni 5,3 milliardga yetdi, 2007 yildagi 268 millionga nisbatan. Dunyoda 100 kishiga to'g'ri keladigan ushbu turdagi aloqa ulushi 2007 yildagi 4% dan 2018 yilda 69,3% gacha o'sdi. 2018 yil oxiriga kelib 1,1 milliard simli internet aloqasi qayd etildi. 4 milliard Internet foydalanuvchisi 2018 yil yanvar oyining oxirida biz "We Are Social" global media-agentligi va "HootSuite" ijtimoiy media boshqaruv platformasini ishlab chiquvchisi hisobot chiqardi, unga ko'ra dunyo bo'ylab to'rt milliarddan ortiq odam Internetdan foydalanadi. Internetdan foydalanuvchilar soni 2018 yil oxiriga kelib 4,021 milliardni (dunyo aholisining 53 foizini) tashkil etdi, bu 2017 yilning shu davriga nisbatan 7 foizga ko'pdir.

Aholining keng qatlamlari foydalanishi mumkin bo'lgan smartfonlar va mobil aloqaning tarif rejalari narxlarining pasayishi tufayli yangi foydalanuvchilarning aksariyati tarmoqda paydo bo'ldi. 2017 yilda 200 milliondan ortiq kishi birinchi marta mobil qurilmani sotib oldi. Shunday qilib, dunyo aholisining uchdan ikki

qismidan ko‘prog‘i mobil telefonlarni (asosan, smartfon) sotib olgan. Foydalanuvchilar soni mobil telefonlar 2018 yilda bu 5,175 milliard kishini (68%) tashkil etadi, bu 2017 yilning shu davriga nisbatan 4 foizga ko‘pdir.

O‘zbekistonda internet xizmatidan foydalanuvchilar soni -22,1 milliondan oshdi. Shundan mobil internet foydalanuvchilari soni -19 millionni tashkil etmoqda. Mamlakat bo‘yicha aholi punktlarining mobil aloqa bilan qamrab olinishi darajasi 97 foizni, mobil internet qamrovi esa 87 foizni tashkil etdi.[6] 26 mingga yaqin “uz” domenidagi veb-saytlar faoliyat olib bormoqda. 200 dan ortiq veb-sayt ommaviy axborot vositasi sifatida ro‘yxatga olingan. Internetning ta’sir kuchi beriladigan materiallarning tezkorligi, ko‘tarilayotgan masalalarning dolzarbligi hamda tahliliylik darajasi va mavjud muammolarning samarali echimlarini taklif etishiga ko‘p darajada bog‘liq.

Birinchi prezidentimiz Islom Karimov ta’kidlaganlaridek, shuni unutmaslik kerakki, “bugungi kunda inson ma’naviyatiga qarshi yo‘naltirilgan, bir qarashda arzimas bo‘lib tuyuladigan kichkina xabar ham axborot olamidagi globalashuv shiddatidan kuch olib, ko‘zga ko‘rinmaydigan, lekin zararini hech narsa bilan qoplab bo‘lmaydigan ulkan ziyon yetkazishi mumkin”[2].

Unda o‘z-o‘zini o‘ldirishning oson yo‘llarini targ‘ib qiluvchi 9 mingdan, erotik mazmunga ega 4 mingdan ziyod saytlarning mavjudligi ham buning isboti bo‘la oladi. Mutaxassislar o‘tkazgan maxsus tadqiqotlar mavjud saytlarning taxminan 12 foizi pornografik xarakterga egaligini ko‘rsatadi. Mavjud maxsus dasturlar internet tarmog‘idagi pornografiyaning faqat 90 foizinigina filtrlaydi, ya’ni komyuterdan foydalanuvchining ixtiyoridan tashqarida ekranda paydo bo‘lishi yo‘liga to‘siq qo‘ya oladi. Demak, qanchalik harakat qilinmasin pornografik mazmunga ega saytlar internetdan foydalanuvchilarning xohish-istagidan qat’i nazar, ularning diqqatini torta oladi. Jumladan, tadqiqotlarda 42 foiz bolalar va o‘smirlar onlayn pornografiya ta’siriga tushishi qayd qilinadi.

Shuningdek, mutaxassislar ma’lumotlariga ko‘ra, internet orqali tarqatiladigan komyuter o‘yinlarining 49 foizi sezilarli darajada zo‘ravonlik va yovuzlik

ko‘rinishiga ega, 41 foiz jangari (turli otishmalar va portlashlarga asoslangan) o‘yinlarda esa o‘yin qahramoni o‘z maqsadiga etishish uchun shunday zo‘ravonlik va yovuzlik sodir etadi. 17 foiz o‘yinlarda ana shu zo‘ravonlik va yovuzlikning o‘zi bosh maqsad hisoblanadi.

Internet rivoji, u berayotgan imkoniyatlar o‘ziga xos qaramlikni ham keltirib chiqarmoqda. Ma’lumotlarga ko‘ra, dunyo bo‘yicha internetdan foydalanuvchilarning taxminan 10 foizi unga mustahkam bog‘lanib qolgan.

BMT Bosh assambleyasi 2006 yil 8 sentabrda qabul qilingan “BMTning global aksilterror strategiyasi”da yangi uslublar qatorida bioterrorizm hamda internetdan terror maqsadida foydalanishning oldini olish choralarini kuchaytirish alohida qayd etilgan. 2007 yil noyabrda AQSH Davlat departamenti “Tashqi raqamli aloqalar guruhi” nomli maxsus axborot dasturini joriy qilgan. Dastur maqsadi - arab, fors, urdu va boshqa tillardagi internet saytlari, chat va bloglarda AQSH siyosati haqidagi dezinformatsiya (noto‘g‘ri ma’lumotlar)ga qarshi kurash hisoblanadi. Dasturga ko‘ra, zarur hollarda, departament xodimlari internet orqali rasman muloqotga kirishi va savollarga javob berishi, aniq hujjatlar asosida ma’lumot keltirishi ko‘zda tutilgan. So‘nggi yillarda terroristik tashkilotlar g‘oyalarini targ‘ibtashviq qilishga qaratilgan veb saytlarning soni bir necha barobarga oshgan. Xususan, 10 yil avval bunday saytlar soni 20 ta bo‘lsa, bugungi kunda dunyoda terroristlar foydalanigan 7000 dan ortiq internet saytlari mavjud bo‘lib, ularga xizmat ko‘rsatuvchi portallar soni ortib bormoqda. Bunday internet saytlar to‘satdan paydo bo‘ladi, vaqt o‘tgach yo‘qoladi, mazmunini o‘zgartirmagan holda, tez-tez nomlanishi va domenini o‘zgartirib turadi.

- Internet quyidagilar bilan terroristlar uchun qulay hisoblanadi:
- Internetga kirishning osonligi;
- Foydalanuvchilar sonining ko‘pligi;
- Aloqaning anonimligi;
- Tashqaridan boshqarish va tahrir qilish cheklangani;
- Axborotlar qisqa muddatda keng makonda tez tarqalishi;
- Faoliyat sarf-xarajatlarining bir necha barobar kamligi.

Terroristlar internetdan quyidagi maqsadlarda foydalanadilar: Targ'ibot va tashviqot maqsadida ma'lumot tarqatish;

- Yangi a'zolari yollash (verbovka);
- A'zolik va xayriya badallarini yig'ish hamda ulardan foydalanish;
- Tarmoq va shahobchalar tashkil etish;
- Terroristlarni o'qitish, ko'rsatmalar berish;
- Razvedka va ma'lumot qidirish;
- Yangi terroristik harakatlarni rejalashtirish va boshqarish

Yirik siyosatchilardan biri Buyuk Britaniya sobiq Bosh vaziri Margaret Tetcher "Ommaviy axborot vositalari terrorchilar uchun kislorod vazifasini utaydi", degan. Bu gapning mag'zini chaqan odam "ommaviy axborot vositalari terrorchilar uchun havodek zarur ekan", degan xulosaga keladi. Bir qarashda bu fikr mantiqsizday tuyuladi. Chuqurroq uylab kursak-chi? Aslida, terrorchilar bir qancha insonlarni shafqatsizlik bilan uldirish orqali millionlarda qo'rquv va daqshat uyg'otishga intiladilar. Demaq ularning maqsadlari - uldirish emas, jamoatchilikka kuchli ta'sir qilishdir. Taassufki, ba'zi ommaviy axborot vositalari uzlari bilmagan holda terrorizmning buzg'unchilik qo'poruvchilik ta'sirini yanada oshirishga "xizmat" qilib qo'yadilar. Ularning terror oqibatlari haqidagi vahimali axborotlari insonlardagi qurquvni, daqshatni, himoyasizlik hissini yanada kuchaytirib yuboradi.

Vaziyatni beqarorlashtirish yoki davlat organlari tomonidan qaror qabul qilinishiga ta'sir ko'rsatish yohud siyosiy yoki boshqa ijtimoiy faoliyatga to'sqinlik qilish maqsadida davlat yoki jamoat arbobi yohud hokimiyat vakilining davlat yoki jamoatchilik faoliyati munosabati bilan uning hayotiga suiqasd qilish yoki uning badaniga shikast yetkazish, mol-mulk musodara qilinib, o'n yildan o'n besh yilgacha ozodlikdan mahrum qilish bilan jazolanadi [3]. O'zbekiston Respublikasining "Vijdon erkinligi va diniy tashkilotlar to'g'risida"gi qonunining 5 - moddasi. "Din davlatdan ajratilganligi" Terrorizm, narkobiznes va uyushgan jinoyatchilikka ko'maklashadigan, shuningdek boshqa g'arazli maqsadlarni ko'zlovchi diniy tashkilotlar, oqimlar, sektalar va boshqalarning faoliyati man etiladi. Davlat

hokimiyati va boshqaruv organlariga, mansabdor shaxslarga tazyiq o'tkazishga qaratilgan har qanday urinish, shuningdek yashirin diniy faoliyat qonun bilan ta'qiqlanadi [4]. Bu kabi axborotlarga qarshi aksiltarg'ibotni uyushtirish zarurati tug'iladi.

Ommaviy axborot vositalari, Internet tarmog'i, jumladan, ijtimoiy tarmoqlar va mobil messenjerlarda e'lon qilinayotgan aholining keng qatlamlari fikriga salbiy ta'sir ko'rsatuvchi ma'lumotlarning doimiy monitoringini amalga oshirsin hamda tegishli davlat organlari va tashkilotlari axborot xizmatlari munosabat bildirishi uchun ularga yuborilishi [5].

Hayotimizdagi bugungi ulkan o'zgarishlar, islohotlarimiz mantig'i barchadan yangicha ishlashni, yangi g'oya va tashabbuslar bilan maydonga chiqishni talab etmoqda. Shu ma'noda, ommaviy axborot vositalarining moddiy-texnik bazasini, kadrlar salohiyatni mustahkamlash, milliy matbuotimiz xalqaro maydonda munosib o'rin egallashiga erishish, internet jurnalistikasini rivojlantirish, noshirlik ishi, kitob savdosi, obuna masalalarida bozor mexanizmlarini keng joriy etish, ochiqlik va sog'lom raqobat muhitida ishlashni yo'lga qo'yish bo'yicha ko'p ishlashimiz kerak.

FOYDALANILGAN ADABIYOTLAR

1. O'zbekiston Respublikasining "Jinoyat Kodeksi" (155 - modda, terrorizmga qarshi)-1994.
2. O'zbekiston Respublikasining "Vijdon erkinligi va diniy tashkilotlar to'g'risida"gi qonuni.T.-1998.
3. Ommaviy axborot vositalari mustaqilligini ta'minlash hamda davlat organlari va tashkilotlari axborot xizmatlari faoliyatini rivojlantirish bo'yicha qo'shimcha chora-tadbirlar to'g'risida O'zbekiston Respublikasi Prezidentining Qarori (Manba: uza.uz)-2019
4. Mirziyoyev Sh.M. "Matbuot va ommaviy axborot vositalari xodimlari kuni" bayram tabrigidagi nutqi.T.- 2019.
5. Karimov I.A."Yuksak ma'naviyat-yengilmas kuch"T.-2008

MEDIA SAVODXONLIK VA AXBOROT TEXNOLOGIYALARI FANINI O‘QITISH METODIKASI

Axmedova Madina Samat qizi

Chirchiq davlat pedagogika universiteti

E-mail: mahmedova945@gmail.com

Toshtemirov Rustam Abdurashidovich

Chirchiq davlat pedagogika universiteti

“Fakultetlararo ijtimoiy fanlar” kafedirasi o‘qituvchisi

E-mail: rustambek22091985@gmail.com

***Annotatsiya.** Ushbu maqolada media savodxonlik tushunchasi yoritilgan bo‘lib, taniqli olimlarning ushbu tushunchaga bergan ta’riflari qiyosiy tahlil etilgan. Qolaversa, media savodxonlikning jamiyatdagi zaruriyati va ahamiyati haqida ilmiy nazariy qarashlar berilgan. Tahlillarimiz davomida media ta’lim, media o‘rganish va media savodxonlik atamalariga keng to‘xtalib o‘tilgan.*

***Kalit so‘zlar:** media, OAV, media matn, media ta’lim, media o‘rganish, media savodxonlik, media makon.*

МЕТОДИКА ПРЕПОДАВАНИЯ МЕДИАГРАМОТНОСТИ И ИНФОРМАЦИОННЫХ ТЕХНОЛОГИЙ

***Аннотация.** В данной статье выделено понятие медиаграмотности, а также проведен сравнительный анализ определений, данных этому понятию известными учеными. Кроме того, приведены научно-теоретические взгляды на необходимость и значение медиаграмотности в обществе. В ходе нашего*

анализа широко обсуждались термины медиаобразование, медиаобучение и медиаграмотность.

Ключевые слова: медиа, СМИ, медиатекст, медиаобразование, медиаобучение, медиаграмотность, медиaprостранство.

METHODOLOGY FOR TEACHING MEDIA LITERACY AND INFORMATION TECHNOLOGY

Annotation. In this article, the concept of media literacy is highlighted, and the definitions given to this concept by well-known scientists are comparatively analyzed. In addition, scientific theoretical views on the necessity and importance of media literacy in society are given. In the course of our analysis, the terms media education, media learning, and media literacy were widely discussed.

Keywords: media, media, media text, media education, media learning, media literacy, media space.

Media savodxonlik - odamlarga turli media shakllarini va xabarlarini tahlil qilish, baholash va yaratishga imkon beradigan ko'nikmalar to'plami hisoblanadi.

Media savodxonlik iste'molchilarga axborot va ommaviy dasturlarda tashviqot, senzura yoki biron vaziyatni faqat bir tomondan ko'rsatish kabi holatlarga ommaviy axborot vositalarini nima majbur qilayotganligini tahlil qilish, shuningdek, ommaviy axborot vositalarining egasi, ularning moliyalashtirish modeli kabi tarkibiy elementlarni tushunish imkonini beradi.

Boshqacha qilib aytganda, media savodxonlik - bu tanqidiy fikrlash ko'nikmalarini ommaviy axborot vositalari orqali uzatiladigan xabarlar va belgilarga qo'llay olish qobiliyatidir. Ommaviy axborot vositalari yoshlar hayotidagi katta ta'sirga ega kuchdir. Musiqa, televizor, video o'yinlar, jurnallar va boshqa ommaviy axborot vositalari dunyoni qanday ko'rishimizga kuchli ta'sir ko'rsatadi, bu ta'sir ko'pincha bolalik davridan boshlanadi. Ommaviy axborot vositalarini iste'molchilar

tanqidiy tahlil qila olishlari uchun ularda media savodxonlik ko'nikmalari va odatlarini bolalikdan rivojlantirish kerak bo'ladi. Bu ko'nikmalarga ommaviy axborot vositalariga bazaviy darajada kirish, uni muayyan tushunchalar asosida tanqidiy tahlil qilish, shu tahlil asosida baholash va nihoyat, ommaviy axborot vositalarini o'zi ishlab chiqarish kiradi. Media savodxonligi ko'nikmalarini o'rganishning ushbu jarayoni media ta'lim deb ataladi.

UNESCO tashkiloti tomonidan XXI asrda media ta'limni targ'ib qilish madaniy-ma'rifiy rivojlanishning ustuvor yo'nalishi sifatida e'tirof etildi hamda aynan shu yo'l bilan media savodxonlikni oshirish mumkinligi takidlandi. UNESCO odamlarning tanqidiy fikrlash va to'g'ri qaror qabul qilish darajasini yaxshilash uchun ommaviy axborot vositalari va media savodxonlikni rivojlantirishni qo'llab-quvvatlaydi. Tashkilot, ayniqsa, siyosatchilar, o'qituvchilar, ommaviy axborot vositalari mutaxassislari, yoshlar tashkilotlari va ushbu sohadagi nochor aholi qatlamlarining salohiyatini oshirishga intiladi, a'zo davlatlarga milliy ommaviy axborot vositalari va axborot savodxonligi siyosati va strategiyalarini shakllantirishda yordam beradi.

Media savodxonlikni o'rganadigan eng qadimgi tashkilot bu National Telemedia Council (Milliy Telemedia Kengashi) Viskonsin shtatining Madison shahrida joylashgan va Marieli Rou 50 yildan ortiq rahbarlik qilgan. Tashkilot dastlab "Telemedium" deb nomlanuvchi media savodxonlik jurnalini nashr ettirgan. Bugungi kunda Media savodxonlik bo'yicha butun dunyo mamlakatlarida keng targ'ibot va tashqivot olib borilmoqda.

O'z qadriyat va ananalariga ega bo'lgan Osiyo mamlakatlarida media savodxonlik va uning ta'limga kirib kelishi jarayoni G'arb mamlakatlarinikidan biroz farq qiladi. O'tgan asrning 90-yillaridan boshlab Sharqiy Osiyoda media savodxonlik tomon siljish kuzatildi. So'nggi yillarda Osiyoda media savodxonlik darajasi o'sib bormoqda va Osiyo-tinch okeani mintaqasida media savodxonlik bo'yicha bir nechta dasturlar ham amalga oshirilmoqda. Xususan, O'zbekistonda 2021-2022-o'quv yilidan boshlab 10-11-sinf o'quvchilarining „Tarbiya“ darsligiga "Media

savodxonlik” bo‘limi kiritildi. Respublikaning O‘zJOKU, TDShU, O‘zMU, O‘zDJTU, QDU, SamDChTI kabi oliygohlarining jurnalistika fakultet va yo‘nalishlarida media savodxonlik darslari o‘tila boshlandi.

So‘nggi yillarda axborot oqimining bir necha barobar tezlashishi, ijobiy ma‘lumotlar bilan bir qatorda salbiy xarakterdagi axborotning ko‘payishi media savodxonlikka ega bo‘lish zaruratini yanada oshirdi. An‘anaviy tarzda media savodxonlik shaxsning adabiy asarlarni tahlil eta olish va sifatli matnlarni yaratishidan iborat bo‘lgan. Bugun media savodxonlik -axborotning nega va nima uchun uzatilayotganligini bilish demakdir. Media savodxon inson o‘ziga bu axborotni kim va nima maqsadda yaratgan? Ushbu xabar men uchun zarurmi? degan savolni bera olishi va to‘g‘ri xulosa chiqarishi, unga nisbatan tanqidiy yondoshishi lozim. Mazkur savollar nafaqat siz oilangiz davrasida televizor ko‘rayotgan, mashinada radio eshitayotgan yoki internetdagi xabarlarini ko‘rayotgan paytda berilishi, balki har qanday axborotni qabul qilayotgan va unga baho berayotganda ham kerakdir. Bugungi axboriy muhitni tushunishda mediasavodxonlik muhim ahamiyat kasb etadi. Xo‘sh, mediasavodxonlik nima uchun kerak? Avvalo:

- Huquqiy demokratik jamiyatimizning to‘laqonli, faol fuqarosi sifatida amalga oshirilayotgan islohotlar mazmun-mohiyatini tushunish;
- OAV orqali uzatilayotgan va qabul qilinayotgan kundalik axborotni saralash ko‘nikmalarini shakllantirish;
- Axborot orqali inson ongini boshqarishga yo‘l qo‘ymaslik va har qanday vaziyatda to‘g‘ri qaror qabul qilish;
- Insonning vizual obrazlar ta’siri ostida ijobiy yoki salbiy tomonga o‘zgarishlarini tahlil eta olish va vizual xabarlar ostida beriladigan ko‘rinmas ma‘lumotlarni "o‘qiy olish";
- OAV orqali beriladigan matnli kommunikatsiyalar mohiyatini tahlil etish;
- Axborot qaerdan, kim tomonidan va nima maqsadlarda uzatilyapti, kimning manfaatlarini o‘zida aks etayapti, degan savollarga javob topa olish uchun zarurdir.

Media savodxonlik tushunchasi borasida turli xil fikrlar mavjud bo'lib, AQShning Jamiyat xususidagi xalqaro entsiklopediyasida qayd etilishicha, "Media savodxonlik" (media literacy) inson jamiyatdagi fuqaro sifatidagi mas'uliyatini his qilgan holda faol va savodli bo'lishi, mediamatnlarni qabul qila olishi, yaratishi, tahlil eta olishi va baholashi, zamonaviy mediani ijtimoiy-madaniy va siyosiy mazmunini tushuna olishi demakdir.

Londoning Qirollik universiteti professori S.Fayrstounning fikriga ko'ra esa, media savodxonlik harakat bo'lib, uning asosiy vazifasi insonlarni audiovizual va bosma matnlarning madaniy ahamiyatini tushunish, yaratish va baholashga undashdan iborat.

Ingliz siyosatshunosi R.Kibey esa media savodxonlikni turli xil shakllarda ma'lumotlarni uzatish, ularni tahlil etish va baholash deb tushunadi. M.Guetterz esa multimedia savodxonligi o'z ichiga multimedia hujjatlarini shakllantirishga qaratilgan tillarni bilish, axborotni qayta ishlashga qaratilgan qurilma va usullardan foydalana olish, yangi multimedia texnologiyalarini bilish va ularni baholay olish, mediamatnlarni tanqidiy qabul qilishni oladi, deydi.

Fikrimizcha, media savodxonlik yuqorida bildirilgan fikrlar bilan birgalikda ommaviy axborot vositalari orqali uzatiladigan barcha axborotga tanqidiy qarash, ularga xolis yondoshish va har bir uzatilayotgan axborotni saralashda ongli ravishda yondashish hamdir. Media savodxonlikning maqsadi har bir medianing ustuvorliklari va kamchiliklarini tushungan holda ular tomonidan tarqatilayotgan axborotni saralay bilish va zarurini qabul qilish ko'nikmalarini shakllantirish bo'lsa, asosiy vazifasi insonlar tomonidan iste'mol qilinadigan har qanday axborotning manipulyativ kuchini anglagan holda undan chegaralanishdir. Shuningdek, odamlarga OAV hamda fuqarolik jurnalistika rolini tushunishga yordam berishdir.

Taniqli hind fotojurnalisti Pabak Sarkarning fikriga ko'ra, mediasavodxonlik sari tashlangan ilk qadam, bu to'g'ri savol bera olishdir. Bugungi kunda Internet orqali amalga oshirilayotgan axboriy xurujlar dunyodagi har bir mamlakat milliy xavfsizligi strategiyasining bir qismiga aylandi va u kiberxavfsizlik nomini oldi.

Zero, virtual va haqiqiy dunyoning qo‘shilishi, aynan virtual dunyo orqali yoshlar tomonidan haqiqiy dunyoni noto‘g‘ri tushunilishi, turli xil salbiy kuchlar va oqimlar tomonidan bir qarashda ijobiy ko‘ringan, ammo mohiyatan inson ongiga salbiy ta‘sir qiluvchi axborotning tarqatilishi ko‘payib borayotganligi hech kimga sir emas. Aynan jamiyat hayotiga ta‘sir etuvchi mazkur salbiy jihatlarning oldini olishda aholini mediasavodli qilish zarur, degan fikrlar ko‘paymoqda.

Hozirda medianing tahlil etilishi natijasida tilimizga kirib kelayotgan tushunchalar, ya‘ni mediasavodxonlik, mediata‘lim, mediani o‘rganish va boshqalar bir- biri bilan bog‘liq bo‘lsa-da, olimlar ularni mohiyatan bir-biridan farqlashga urinmoqdalar. Fikrimizcha, mediasavodxonlik mediata‘limning uzviy bog‘liq qismidir. Shu bilan birgalikda uning ko‘rinishlari ko‘paymoqda. Bugungi kunda media axborotni qabul qilish, saralash, tahlil etish, baholashda media savodxonlik tushunchasi bilan birgalikda mediata‘lim, mediani o‘rganish, mediamadaniyat tushunchalari ham qo‘llanilayotir. Ular bir-biridan farq qiladimi?

Media ta‘lim (media education):

- media o‘quv dasturida integrallashgan, fanlararo asosida o‘rganilishini;
- “mediamavzu”ni aniq bir fan doirasida tahlil etilishini;
- amaliy ish va tahlil orqali mediaga tanqidiy yondashishni;
- uning shakli, texnologiyalari, axborotni uzatish usullarini o‘rganishni;
- media agentliklarni, ularning ijtimoiy, siyosiy va madaniy rolini o‘rganishni;
- talabaning OAV bilan ishlashini;
- tadqiqot faoliyatini;
- medianing til va san‘at orqali auditoriyaga ta‘sirini o‘rganadi.

Mediani o‘rganish (media studies) o‘z navbatida:

- mediani nazariy jihatdan o‘rganishni;
- mediani qiyosiy jihatdan tahlil etishni;
- uning kontseptual tarkibini;
- mediamatnni tahlil etish va uning yaratilish metodikasini;

- ommaviy kommunikatsiya, kinosan'ati va madaniyatshunoslik fanlarining o'zaro bog'liqligini;

- jahon OAVning bir-biriga o'zaro ta'sirini o'rganadi.

Media savodxonlik (media literacy) mediani o'rganish bo'lib, media ta'limning quyidagi natijalariga asoslanadi va o'z oldiga:

- medianing shaxs va jamiyatga ta'sirini tushunish;

- ommaviy kommunikatsiya jarayonini anglash;

- mediamatnlarni tushunish va tahlil eta olish;

- media kontekstini tushunish;

- mediamatnlarni yaratish va ularni tahlil etish;

- mediamatnlarni baholashga va ularni saralash vazifalarini qo'yadi.

Bugungi kunda media, ya'ni ommaviy axborot vositalari, kino, teatr, san'atning turlari, madaniyat sarchashmalari, internet orqali uzatilayotgan har qanday ma'lumot inson ongiga o'zining ma'lum bir ta'sirini o'tkazib, uning dunyoqarashini o'zgartirishga sabab bo'lmoqda. Yuqorida tilga olingan tushunchalarning qo'llanilishi va bugungi kunda mediata'lim, mediasavodxonlik, mediatanqid va mediani o'rganishga bo'lgan intilishning asosiy maqsadi ham axborotning yaratilishi, uning tarqalish jarayonini tushunib yetish, tijorat, siyosiy, iqtisodiy, ma'naviy va madaniy maqsadlarda tarqatilayotgan axborotning mohiyatini anglagan holda uni baholay olishdir.

XULOSA

Ayni paytda media ta'lim asoslarini har bir ta'lim muassasasiga o'quv dasturiga kiritish, bolalarga maktabgacha ta'lim jarayonida uning asoslarini interaktiv, turli o'yinlar shaklida tushuntirish, o'sib kelayotgan avlod tomonidan shiddatli axborot oqimida zarurini tanlash va unga tanqidiy yondoshgan holda baholay olish imkonini beradi. Bu esa o'z navbatida yoshlarning kelajakdagi fuqarolik pozitsiyasini yanada mustahkamlanishiga, jahonda yuz berayotgan voqea-hodisalarni xolis baholab, to'g'ri qaror qabul qila olishiga asos bo'ladi.

FOYDALANILGAN ADABIYOTLAR

1. Sodiqovich, H. M. (2021, August). PROFESSIONAL COMPETENCE OF STUDENTS OF MILITARY EDUCATION. In Archive of Conferences (pp. 22-30).
2. Хасанов, М. (2021). Chaqiriqqacha harbiy ta'lim yo'nalishi talabalarining kasbiy kompetentligini rivojlantirish. Общество и инновации, 2(9/S), 338-341.
3. Sadiqovich, X. M. (2022, June). TALABALARNI VATANPARVARLIK RUHIDA TARBIYALASH PRINSIPLARI USULLARI. In Conference Zone (pp. 123-125).
4. Салаева, М. (2009). Периодизация истории узбекской педагогики как педагогическая исследовательская задача. Современные гуманитарные исследования, (6), 164-165.
5. Salaev, M. S., & Khaydarov, M. E. (2020). Improvement of theoretical and methodological bases of periodization of the history of uzbek pedagogy. International Journal of Psychosocial Rehabilitation, 24(9), 479-488.
6. Рашидов, А. У. (2021). ФОРМИРОВАНИЕ СТИЛЕЙ УПРАВЛЕНЧЕСКОГО МЫШЛЕНИЯ КАК ЭЛЕМЕНТ ПОДГОТОВКИ БУДУЩЕГО СПЕЦИАЛИСТА К УПРАВЛЕНЧЕСКОЙ ДЕЯТЕЛЬНОСТИ В СФЕРЕ ФИЗИЧЕСКОЙ КУЛЬТУРЫ И СПОРТА. Fan-Sportga, (4), 81-83.
7. Рашидов, А. У. (2021). МОДЕЛЬ СОВРЕМЕННОГО РУКОВОДИТЕЛЯ В СФЕРЕ ФИЗИЧЕСКОЙ КУЛЬТУРЫ И СПОРТА. Fan-Sportga, (2), 84-87.
8. Sultonmakhmudovna, M. M. (2020, June). THE CONSTRUCTION OF THE IRRIGATION SYSTEMS IN THE PERIOD OF AMIR TEMUR AND THE TEMURIDS'REIGNS. In Archive of Conferences (Vol. 1, No. 1, pp. 40-43).
9. Sattorovich, K. A. (2022). METHODS OF TEACHING GENERAL SCIENCES USING INTERACTIVE METHODS. Web of Scientist: International Scientific Research Journal, 3(4), 284-288.

MAKTAB TA'LIM JARAYONINING OMMAVIY AXBOROT VOSITALARI BILAN UZVIYLIKI

Rasulova Sevinch Sodiq qizi

Chirchiq davlat pedagogika universiteti 1-kurs talabasi

E-mail-sevinch@gmail.com

Toshtemirov Rustam Abdurashidovich

Chirchiq davlat pedagogika universiteti "Fakultetlararo ijtimoiy fanlar"

E-mail-rustambek22091985@gmail.com

ANNOTATSIYA

Maktab o'quvchilarini zamonaviy axborot vositalari yordamida savodli muloqot qilish, muhim va qimmatli ma'lumotlarni ajratish malakalariga o'rgatish zarurati paydo bo'ladi. Afsuski, mamlakatimizda maktab o'quvchilarining mediasavodxonligiga yetarlicha e'tibor berilmaydi. Shu bois mediata'limning joriy etilishi alohida dolzarb ahamiyatga ega. Mediata'lim xalqimizning urf-odatlariga, milliy qadriyatlariga tayangan holda, umuminsoniy qadr-qimmatlarga asoslanib tashkil etish zarur hisoblanadi.

Kalit so'zlar: Maktab, ta'lim, ta'lim tizimi, zamonaviy axborot vositalari, mediasavodxonlik, media ta'lim, OAV, axborot, texnika, mediamadaniyati.

НЕПРЕРЫВНОСТЬ ШКОЛЬНОГО ОБРАЗОВАТЕЛЬНОГО ПРОЦЕССА СО СМИ

АННОТАЦИЯ

Существует необходимость обучения школьников навыкам грамотного общения и выделения важной и ценной информации с помощью современных

средств массовой информации. К сожалению, в нашей стране медиаграмотности школьников уделяется недостаточно внимания. Поэтому внедрение медиаобразования имеет особое значение. Необходимо организовать медиаобразование, основанное на традициях и национальных ценностях нашего народа, на основе общечеловеческих ценностей.

Ключевые слова: *Школа, образование, система образования, современные медиа, медиаграмотность, медиаобразование, средства массовой информации, информация, технологии, медиакультура.*

CONTINUITY OF SCHOOL EDUCATIONAL PROCESS WITH MEDIA

ANNOTATION

There is a need to teach schoolchildren the skills of competent communication and highlighting important and valuable information using modern media. Unfortunately, in our country, insufficient attention is paid to media literacy of schoolchildren. Therefore, the introduction of media education is of particular importance. It is necessary to organize media education based on the traditions and national values of our people, on the basis of universal human values.

Key words: *School, education, education system, modern media, media literacy, media education, mass media, information, technology, media culture.*

Maktabda, hayotning yangi sharoitida, bu egallangan refleksiv qobiliyatlar bolaga o'qituvchi va sinfdoshlar bilan munosabatlardagi muammoli vaziyatlarni hal qilishda yaxshi xizmat qiladi. Shu bilan birga, o'quv faoliyati boladan aqliy operatsiyalar bilan bog'liq bo'lgan alohida aks ettirishni talab qiladi: o'quv vazifalarini tahlil qilish, harakatlarni nazorat qilish va tashkil etish, shuningdek diqqatni nazorat qilish, mnemonik harakatlar, aqliy rejalashtirish va muammolarni hal

qilish. Shu bilan birga, hissiy sohaning uyg'un rivojlanishi ba'zan hal qiluvchi rol o'ynaydi[1].

Mediata'lim yoshlarimizni zamonaviy OAV bilan xavfsiz va samarali muloqot qilishga tayyorlaydi, ularda mediaogohlikni, mediasavodxonlikni, mediamadaniyatni va mediakompetentlikni shakllantiradi. Media bolalarimizni tarbiyalashda, ta'lim berish va madaniy rivojlantirishda katta o'rin egallaydi, shuningdek, jamoatchilik fikrini shakllantirishda va boshqaruv jarayonlarida faol ishtirok etadi.

Zamonaviy maktab o'quvchilari, odatda, kattalardan ko'proq ommaviy axborot vositalari va kompyuter uskunalaridan foydalanishda ustunliklarga ega bo'ladilar, media innovasiyalarni o'zlashtiradilar, media tajriba va qat'iy media tanlovlariga egalar[2].

Zamonaviy maktab ta'lim muassasalariga ommaviy axborot vositalari, interaktiv texnologiyalar, masofaviy ta'lim shakli va ta'lim olish, elektron san'atlar tezkor ravishda kirib bormoqda. Maktab o'quvchilari doimo o'sib borayotgan axborot oqimlariga duch keladilar va o'zlarining qidiruv malakalarini namoyish qilish, olingan ma'lumotlarni mustaqil ravishda tanqidiy baholash jarayonida katta qiyinchiliklarni boshdan kechiradilar. Bunday sharoitda mutaxassislar tayyorlashda medianing roli ancha ortadi. Bu o'z navbatida o'qituvchidan yuksak eruditsiya, ulkan ijodiy, ilmiy salohiyat va tashabbuskorlikni talab qiladi, chunki uchinchi ming yillikda mehnat bozori kuchli raqobat va iqtisodiy ehtiyoj muhiti sharoitida kadrlar tanlashga alohida e'tibor berib, ularni jiddiy saralamoqda. Shuning uchun maktab o'quvchilarini mediasavodxonlikka o'qitish davlatimiz ta'lim siyosatida ustuvor yo'nalish bo'lishi kerak. Axir, millatimizning kelajagi, aynan, zamonaviy maktab o'quvchilarining mediasavodxonligiga bog'liq bo'ladi[3].

O'qitish uslubini o'zgartirmaydigan va hozirgi jamiyatga moslasha olmaydigan maktab muvaffaqiyatsizlikka uchraydi, chunki bizning jamiyatimiz harakat va taraqqiyotdir, shuning uchun yangi avlodlar jamiyat bilan bir vaqtda ilgarilashga tayyor bo'lishlari kerak. . Bunda maktab juda muhim, shu sababli ular o'quvchilarga yangi va yaxshi bilimlarni taklif qilishlari uchun doimo yangilanib turishlari kerak.

Ammo maktablar o'zgarishni qanday bilishadi? Chunki OAV sizga aytadi va ular ham buni qilishadi. Maktab o'quvchilari ushbu o'zgaruvchan jamiyatda mustaqil ravishda ishlashlari kerak, mas'uliyatli, ijodiy, tanqidiy va o'z bilimlariga ega, shuningdek o'qishni davom ettirish qobiliyatiga ega. Biz ommaviy axborot vositalarining odamlarning bilimlariga ta'sir qilishini isbotlay olmaymiz, shuning uchun hozirgi ta'lim haqiqatni tahlil qilishga qodir bo'lgan jamiyatimizda tanqidiy va faol tayyorgarlikka ega odamlarni yaratishga asoslangan bo'lishi kerak[4].

Odamlarni o'qitishda audiovizual savodxonlikning mavjudligi, ommaviy axborot vositalarining katta miqdordagi iste'moli voqelikni bilishning etishmasligiga olib kelmasligi muhimdir. Muhimi shundaki, nima sodir bo'lishi, qanday sodir bo'lishi va siz olgan ma'lumotlar haqida avtonom fikrlash imkoniyatiga Buni bilgandan keyin ommaviy axborot vositalari odamlarga tarbiyaviy ta'sir ko'rsatadi va ular hatto qadriyatlarni, munosabat va odatlarni ham uzatishi mumkin va pedagogikaning ommaviy axborot vositalarida nafaqat o'rganish sifatida, balki yangi va yaxshi o'quv maqsadlariga erishishda ta'lim amaliyotini qayta yo'naltirishga yordam beradigan faol amaliyotlar bilan ishtirok etishda davom etishi muhimdir.

Mamlakatimiz ommaviy axborot vositalari uzoq vaqt mafkuraviy va ma'muriy nazorat ostida ishlagani tufayli ularning hali-beri bu holatdan chiqishi, avvalo psixologik jihatdan o'zini erkin his etishi qiyin kechmoqda. Shu sababli ular o'zi uchun yangi bo'lgan hozirgi vaziyatda ba'zan hali ham nima qilish yoki nima qilmaslik haqida yuqoridan ko'rsatma kutib o'tirgandek ko'rinishi to'g'ri tanqid qilinmoqda.

Shu o'rinda ba'zi tanqidiy-tahliliy fikrlarga e'tibor qaratsak. www.kun.uz saytida berilgan xabarda quyidagilar bayon etilgan:

O'zbekiston Respublikasi Bosh vaziri Abdulla Aripov OAV bo'yicha selektor o'tkazmoqda. Hukumat rahbari vazirlik, hokimlik idoralari va boshqa tashkilotlarda OAV bilan ishlash talab darajasida emasligini tanqidga oldi. Bugungi kunda OAV mamlakatda sodir bo'layotgan dolzarb voqealarga tezkor munosabat bildirmoqda. Matbuotda ham turli mavzulardagi tanqidiy va tahliliy materiallar keskin ko'paydi.

Bu esa jamoatchilik fikri shakllanishida muhim rol o‘ynamoqda. Mamlakatimizda Axborot xizmatlari tizimini takomillashtirish borasida muhim qadamlar qo‘yildi. O‘zbekiston Respublikasi Vazirlar Mahkamasining 2018 yil 15 fevral kuni e‘lon qilingan “O‘zbekiston Respublikasi davlat va xo‘jalik boshqaruvi organlarining axborot xizmatlari faoliyatini yanada takomillashtirish chora-tadbirlari to‘g‘risida”gi 125-sonli qarori sohani yanada rivojlantirdi.

Xulosa: Bugungi kunda OAV ni davlatimiz rahbari shaxsan o‘zi qo‘llab-quvvatlamogda. 2020-yil 27-iyun kuni nishonlanadigan Matbuot va ommaviy axborot vositalari xodimlari kuni munosabati bilan tabrigi davlat rahbari matbuot xizmati tomonidan e‘lon qilindi. Eng asosiysi, ommaviy axborot vositalari mamlakatimizda amalga oshirilayotgan keng ko‘lamli o‘zgarish va yangilanish jarayonlarini har tomonlama tahlil qilib, joylardagi ijtimoiy muammolar, xato va kamchiliklarga davlat idoralari va jamoatchilik e‘tiborini qaratmoqda”, — deya qayd etildi tabriknomada. Shavkat Mirziyeyov bo‘lg‘usi jurnalistlar chuqur bilim va kasb mahoratini, ona tili bilan birga chet tillarni, faol fuqarolik pozitsiyasini, axborot-kommunikatsiya texnologiyalari, notiqlik malakasini puxta egallashlariga alohida e‘tibor qaratishi kerakligini bildirdi.

FOYDALANILGAN ADABIYOTLAR

1. *Тоштемуров Р.А. Ўқувчиларда ўқишга нисбатан ижобий муносабатни намоён бўлишининг динамик хусусиятлари. SCHOLAR, Multidisciplinary Scientific Journal, Volume 1, ISSUE 14, 2023, Pp 86–92*

2. Nosirova S. M. O‘quvchi yoshlarning mediakompedentligini rivojlantirish muammosini yechish yo‘llari -2019 51-b.

3. O‘zbekiston Respublikasining "Ommaviy axborot vositalari to‘g‘risida"gi (yangi tahriri) qonuni. /Axborot va axborotlashtirishga oid normativ-huquqiy hujjatlar to‘plami. -T.: Adolat, 2008

4. To‘lqin Eshbekov. Axborot xizmatlari. O‘quv qo‘llanma. Toshkent-2019.

KIBERTERRORIZM VA UNING SALBIY OQIBATLARI

Nurmanova Marjona Elman qizi

Chirchiq davlat pedagogika universiteti 1-kurs talabasi

Toshtemirov Rustam Abdurashidovich

Chirchiq davlat pedagogika universiteti “Fakultetlararo ijtimoiy fanlar”

E-mail-rustambek22091985@gmail.com

ANNOTATSIYA

Mazkur tezida kiberterrorizm va uning salbiy oqibatlari batafsil yoritib berilgan. Tezis davomida asosli fikr va mulohazalardan foydalanilgan. Aniq faktlarga asoslangan holda mavzu ochib berilgan.

Kalit soʻzlar: *kiberterrorizm, zamonaviy, ilgʻor texnologiyalar, kompyuter, salbiy oqibatlari, gʻaraz niyatlariga erishish, harbiy nizo, kompyuter terrorizmi, odamlar hayoti, insoniyat.*

CYBER TERRORISM AND ITS NEGATIVE CONSEQUENCES

ABSTRACT

Cyberterrorism and its negative consequences are explained in detail in this thesis. Reasonable thoughts and opinions were used during the thesis. The topic is explained based on clear facts.

Key words: *cyber terrorism, modern, advanced technologies, computer, negative consequences, achieving malicious intentions, military conflict, computer terrorism, human life, humanity.*

КИБЕРТЕРРОРИЗМ И ЕГО НЕГАТИВНЫЕ ПОСЛЕДСТВИЯ

АННОТАЦИЯ

В диссертации подробно раскрыт кибертерроризм и его негативные последствия. В ходе диссертации использованы обоснованные мысли и мнения. Тема объяснена на основе ясных фактов.

Ключевые слова: кибертерроризм, современные, передовые технологии, компьютер, негативные последствия, достижение злонамеренных намерений, военный конфликт, компьютерный терроризм, человеческая жизнь, человечество.

Kiberterrorizm (*lot, cyber terrorism; cyber - “kiber”, terror – “qo‘rquv”, “dahshat”*) – zamonaviy, ilg‘or texnologiyalar, kompyuter va boshqa imkoniyatlardan foydalangan holda yovuz kishilarning o‘zining g‘araz niyatlariga erishishdan iborat.

Kiberterrorizm (kompyuter terrorizmi) ostida g‘arazli niyatda, siyosiy maqsadlarda amalga oshirilgan kompyuter tizimi va tarmog‘idagi axborotga qilingan hujum tushunilib, u odamlar hayoti va sog‘lig‘iga xavf paydo qilib, jamoatchilik tinchligini buzadi, aholini qo‘rqitib, harbiy nizo keltirib chiqarishga intiladi. *Kiberterrorizm* insoniyat uchun jiddiy xavf bo‘lib, uni yadro, bakteriologik va kimyoviy qurolga tenglashtirish mumkin. Hatto u o‘z yangiligi tufayli to‘la-to‘kis o‘rganib ulgurilmagan quroldir.

Masalan, kompyuter tarmoqlari orqali bank tizimlariga kirish va u yerdan pul mablag‘larini o‘marish. Misol sifatida kredit kartalari bilan amalga oshirilayotgan afera (g‘irromlik)lar har yili 400 million dollar atrofida zarar keltiradi. Viruslardan ko‘rilgan zarar esa 12 milliardni, mualliflik huquqining buzilishi 250 milliardga yaqin zarar keltiradi.

Turli kompyuter tizimlariga kirish bilan kiberterrorchilar har xil, shu jumladan yashirin axborotga ham yo‘l topadilar. Zamonaviy kiberterrorchilikka 1998 yili

AQShda amalga oshirilgan qotillik ham misol bo'la oladi. Internet orqali AQSh klinikalaridan birining tarmog'iga kirib olgan terrorchi (u yerda FBR himoyasida og'ir ahvoldagi muhim guvoh davolanayotgan edi) qator to'siqlardan o'tadi va kardiostimulyatorni ishdan chiqarib, oqibatda mijozni halok qilishga erishadi[1].

Internetning “*liminal makon*”i ma'naviy yoki diniy **tajribaga** (absorbtsiya, asketlik, eskapizm, yagonalik, muloqot) yangi imkoniyatlar ochib bermoqda. Hozirgi kunda ofisda faoliyat yurituvchilar hayot tarziga monand 10 daqiqali ma'naviy mashqlar tajriba orttirishga imkon beradi. Zamonaviy sufiylar internet orqali bunday aloqalar vositasida murshid va murid o'rtasidagi o'zaro munosabatlar yaxshilanayotganini e'tirof etadilar. *Internet-radio* kabi yangi texnologik imkoniyatlar yordamida tinglovchilarni “psixonavigatsion sayohatga” chorlaydilar.

Kompyuter-media vositalari diniy **amaliyotga** chuqur singib ketishi natijasida kibermakon muhim rituallar maydoniga hamda muayyan dinga targ'ib qilish manbai va vositasiga aylangan. Bundan tashqari jamiyatdan uzoqlashgan ma'lum bir yoshlar va ayollarni kiber-ma'naviyat rasmiy ibodatxonalardan ko'ra ko'proq o'ziga jalb etadi. Amaliy so'rovlar esa mazkur jarayonlar kelajakda yoshlarni qamrab olishini ko'rsatgan. Ammo ba'zilar internet jonli, ta'sirchan ma'ruza bilan bellasha olmasligini ta'kidlaydi. Shuningdek, onlayn-jamoalar tez suratlar bilan o'zgarayotgan dunyoda “*to'g'ri yo'l*” da bo'lishning amaliyoti qanday bo'lishiga oid savol va mulohazalarni muhokama qiluvchi muhim “maydon”ga aylandi.

Umumiy olganda kibermakon vaqt va makon chegarasini bosib o'tish imkoniyatini kengaytiradi. Bu esa o'z navbatida moliyaviy qiyinchiligi yoki jismoniy kamchiligi mavjud bo'lgan ma'lum diniy amallarni amalga oshirish imkoniyatini oshiradi. Masalan, Santyago-de-Kompomtelaga kiber-ziyosatga borish yoki Hindistondagi muqaddas joylarda “pudju”ni amalga oshirishlari mumkin. Sikxlar esa har kuni Amritsardagi Oltin xaramdan o'qilayotgan Siri Guru Grantxa Saxibning muqaddas kitobini eshitishlari mumkin.

Muloqotga kirishishning yana bir ko'rinishi bo'lgan **missionerlik**, ma'lum diniy ta'limning o'sishi va ta'siri doirasining kengligi bois alohida ko'rib o'tish zarur.

Bugungi kunda din va e'tiqod erkinligi huquqi eng bahsli masaladir. Masalaning muammoli jihati shundaki, yangi murojaat qilganlarni dinga targ'ib qilinishi agressiv ruhda amalga oshirilayotganidadir[2].

Tennessee universiteti Din, Media va Madaniyat yo'nalishi talabalari bergan ma'lumotga ko'ra, o'zlarini "kiber-evangelistlar" deb atovchi ba'zi xristianlar, musulmonlar bilan onlayn muloqotga kirishib ularning aqidalari va amaliyotlari haqida bahslashadilar. Ular "bot"ning yangi fenomeni, ya'ni chatlarga Bibliya matnlarini etkazish uchun suzib chiquvchi dasturlar orqali matnli ma'lumotni (xuddi paydo bo'luvchi oyna kabi) bir lahzada yuborish imkoniyatidan foydalanadilar.

Muqaddas matnlarning *marketingi* internet orqali katta biznesga aylandi. Diniy va ma'naviy ehtiyojga mos keladigan barcha narsani sotib olish mumkin. Diniy tanishuv saytlarida esa qalban mos insonni topish oddiy bosqichlarda amalga oshiriladi.

Kompyuter media vositalarida kasalliklarga davo va muammolarga echim topish keng rivojlanmoqda. Guru, evangelistlar, maslahatchi ekstrasenslarga duoli so'rov yuborish yoki diniy va amaliy muammolarga javob topish mumkin. Bunga ko'pchilikni murojaatning anonimligi va kuchli diniy etakchining ishtiroki jalb etadi. Ba'zi amaliyotchilar Internet orqali samaraliroq davolashlarini ta'kidlaydilar. Misol tariqasida gollandiyalik antropolog, maxsus sertifikatga ega an'anaviy davolovchi *Vim van Binsbergen* sayti va uning 2003 yilda chop etilgan "*Madanyatlararo to'qnashuvi*" kitobini keltirish mumkin.

O'tgan asrning 90-yillarda «Jahon o'rgimchak to'ri» — Worldwide Web gipermatn sahifalari tizimi vujudga keladi. CERN (Shveytsariya) kompaniyasi xodimi Tim Berners-Li hujjatlarni gipermatnli chegaralash tili — HTML tilini ishlab chiqadi. 1993 yilda NCSA (National Center for Supercomputing Application) xodimlari Mark Andressen va Erik Bina ilk brauzer — "Mosaic X"ni ishlab chiqishadi. Keyinchalik Mosaic Communications Internet sahifalari brauzerining birinchi versiyasi - Netscape Navigator 1.0 versiyasini taqdim etadi. Shuni aytib o'tish joizki, 90-yillarda Maykrosoft kompaniyasi butun dasturiy ta'minot bozorini boshqaradi, Netscape

Navigator dasturi esa o'zining onlayn imkoniyatlari orqali Windows bilan raqobatlashishi mumkin edi. Shunda Bill Geyts ularning raqobatchi ekanini anglab, xodimlariga bu kompaniyani darhol "o'yin"dan chiqarish to'g'risida buyruq beradi. Shu tariqa brauzerlar qarama-qarshiligi boshlanadi. 1995 yil 7 dekabrda Maykrosoft Internet Explorer (IYE) brauzerini ishlab chiqadi. 1997 yil sentabr oyida brauzerlar qarama-qarshiligi Maykrosoft kompaniyasining g'alabasi bilan tugaydi. O'sha vaqtda Luis Mone Alta Vista qidiruv tizimini ishlab chiqadi. Shu vaqtning o'zida esa Sietldagi bo'lajak "Internet do'konlar qiroli" - Amazon ish boshlaydi. 90-yillar oxirlariga kelib, Compaq kompaniyasi Alta Vista qidiruv tizimini 3 million dollar evaziga sotib oladi. O'shanda dastlabki *internet* auktsionlar, portallar, shuningdek, *internet* tarmog'ida birinchi marta MRZ formatidagi musiqiy fayllar paydo bo'ladi. Oradan bir yil o'tgach, 1998 yilning mart oyida Netscape kompaniyasi jahon navigatorining boshlang'ich kodlarini ochadi va butun dunyodagi kompyuter ixlosmandlari birlashib, Mozilla Organization deb nomlangan hamjamiyat - kichik loyihaga asos soladi. Keyinchalik u Mozilla Foundation deb qayta nomlanadi. Hozirgi kunda *internet* brauzerlar juda ko'payib ketgan. Ular orasida eng ommalashganlari, albatta — Internet explorer, Flock, Netscape, Mozilla Firefox, Avant browser va boshqadir[3].

Ma'lumki. 90-yillarning o'rtalarida *internet* tarmog'iga tijorat nuqtai nazaridan qaralmas edi. Ammo 1995- yilning oxirlarida Yahoo kompaniyasi birinchi bo'lib *internet*da reklama targ'ibotini boshlaydi va *internet* orqali daromad ko'rish mumkinligini tushunib yetadi. Tez orada Yahooning raqiblari ham paydo bo'ladi. Ularning orasida eng xavfli talabalar tomonidan yaratilgan Excite edi. Ammo Yahooga qaraganda Excite takomillashtirilgan tizimdan foydalanar edi. O'sha kezlarda ko'proq daromad topish maqsadida Yahoo va Exciteda reklamalar, foydali maslaxatlar, pochta servislari va chatlar tobora ko'payib, bu qidiruv tizimlari ko'ngilochar portallarga aylana bordi. Yahoo va Excite o'rtasidagi raqobat shafqatsiz edi, ammo qidiruv tizimlari o'zlarining dastlabki yo'nalishlari bo'lgan ma'lumot qidirishni unutib qo'ydi. Zarur ma'lumotni topish lozim bo'lganda Yahoo va Excite keraksiz narsalarni chiqarib berardi. Ba'zan kerakli ma'lumotlarni izlab topish uchun bir kunlab vaqt ketardi. Shu bois

keskin tarzda farqlanuvchi yangilik zarur edi va buning javobi Stenford universitetida topiladi. Sergey Brin va Larri Peyjlar 1998 yilning birinchi yarmida yangi, istiqbolli texnologiyani rivojlantirib, bu yangi qidiruv tizimiga Google deb nom berishdi. O'sha paytda Stenford universitetining yotoqxonasiidagi Peyjning xonasi ma'lumotlarni qayta ishlash markazini, Brin xonasi esa ishchan ofis vazifasini bajarar edi. Og'aynilar o'z g'oyalarini sotmoqchi bo'lishganida muvaffaqiyatsizlikka uchraydi. Shunda ular biznes reja tayyorlab, o'z kompaniyalarini tashkil etish uchun mablag' izlashga tushadi. Natijada dastlabki investitsiyalar hajmi 1 million AQSh dollarini tashkil etadi. Bu pullar qarindosh va do'stlardan, shuningdek, investorlardan to'planadi. Jumladan, Sun Microsystems kompaniyasi tashkilotchilaridan biri Endi Bextolsxaym g'oya mualliflariga 100 ming AQSh dollariga chek beradi. Google qidiruv tizimi kuniga 10 mingta so'rovga javob beradi va PC Magazine jurnali tomonidan 1998 yilning eng yaxshi 100 ta *internet* sayti qatoriga kiritiladi. Bugungi kunda Google eng mashhur va muvaffaqiyatli qidiruv tizimlaridan biri hisoblanadi, uning asoschilari Brin va Peyjning daromadi esa bir necha milliard AQSh dollarini tashkil etadi. Bugun kompyuter texnologiyalari hayotimizda mustahkam o'ringa ega, kompyuter savodxonligi ko'rsatkichi esa ko'p hollarda insonning saviyasini belgilab beradigan omilga aylanib bormoqda[4].

FOYDALANILGAN ADABIYOTLAR

1. Toshtemirov R.A., Virtual haqiqat va uning insonga ta'siri, Ta'lim va innovatsion tadqiqotlar, Xalqaro ilmiy-metodik jurnal, 2-qism, 2023, 306-309 B., <http://interscience.uz>
2. Toshtemirov R. A., (2023). Media education is an important factor in protecting young people from negative information. SCHOLAR, Multidisciplinary Scientific Journal, Volume 1, ISSUE 29, 2023, Pp 187–195.
3. Grinin L.E., Korotaev A.V. Sotsialnaya makroevolutsiya i istoricheskiy prtsess. // *Filosofiya i obshestvo*. 2007. № 2. –s. 19-66.
4. Jo'raev T. Milliy davlatchilik va xavfsizlik. –T.: “Akademiya”. 2007.

BUGUNGI KUNDA TA'LIM TIZIMI, VA O'QUVCHI YOSHLARNING RIVOJIDA PSIXOLOGNING O'RNI VA AHAMIYATI

Alimova Mohidil Zafar qizi

Nizomiy nomidagi Toshkent davlat pedagogika universiteti

Amaliy psixologiya yo'nalishi 2-bosqich talabasi.

Ilmiy rahbar: PhD, **Umarova Navbahor Shokirovna**

ANNOTATSIYA

Ushbu maqola bugungi kunda ta'lim tizimidagi maktab, maktabgacha ta'lim va oliy ta'lim muassasalarida tahsil olayotgan talaba hamda o'quvchi yoshlarning ta'lim olishlarida, kasbiy faoliyatlarida, yetuk kadr bo'lishlarida psixologiya fani va psixologning o'rni ahamiyati haqida tushuncha beradi.

***Kalit so'zlar:** Oliy ta'lim, shiddatli zamon, ta'lim tarbiya, pedagogic-psixologik, tilshunoslik, zamonaviy inovatsiyalar.*

Hozirgi shiddat bilan rivojlanayotgan bir zamon, inson omili uning mukammaligi, o'z ustida ishlashi qayg'urishi va muommolarini har qachongidan ham dolzarb masalaga aylantirdi Psixologiya fanini o'rganish orqali psixik taraqqiyotning normal borayotganini chuqurroq bilish, insonlarning shaxsiy va normal hayotidagi dolzarb burilish sabablarini aniqlash imkonini beradi. Bugungi kunda ta'lim-tarbiya berishga yo'naltirilgan maxsus fanlar ham psixologiya fani negizida ish koradi.

Respublikamiz uchun nisbatan yangi soha bo'lmish, psixologiya fanining rivojlanishi jamiyatdagi barcha shaxslarning ongli psixologik darajasini yuqori ko'tarish ga xizmat qiladi. Maktab, maktabgacha ta'lim va oliy ta'lim muassasalarida o'quvchi talabalarni kasb-hunarga yo'naltirish, ijtimoiy, iqtisodiy pedagogik-psixologik shart-sharoitlar yaratish bilan izohlanib kelmoqda. O'quvchilarni u yoki bu

kasbga yoʻnalganligini faqat 11-sinfda, bitirish jarayonida emas, balki kasbiy tanlov bolalikdan bolalar bogʻchasidan boshlansa maqsadga muvofiq boʻladi. Oʻquvchilarning qobiliyatini aniqlash, imkoniyati aqliy darajasini kuzatish, ularga maslahat va koʻmak berishda psixologikning yordami va oʻrni kattadir.

Psixolog oʻquvchi talaba bilan balki ularning ota - onalari bilan ham aloqa qilib turishi ularga oʻz farzandlarining layoqati va bu layoqatning yoʻnalganligi togʻrisida maʼlumot berib turishi zarur. Bolaning toʻgʻri tarbiya topishida, qobiliyati isʼtedodlari ni yuzaga chiqishida oilaning balki ota-onaning ham oʻrni beqiyos ekanligini tushuntirishi kerak boʻladi. Bugungi kunda zamonaviy psixologiya, taʼlim tizimi boshqa fanlar bilan ham ilmiy bilim tarmoqlari bilan faol oʻzaro bogʻliqlikka ega. Jumladan, pedagogika defektologiya, tilshunoslik, huquqshunoslik xattoki tibbiyot bilan ham uzviy bogʻliq, ekanligini koʻrishimiz mumkin. Demak bundan xulosaki har qanday soha va fan bugungi kunda yetuk psixologikni talab etadi. Maktab va oliy taʼlim muassasalarida psixolog ish yuritishida koʻplab innovatsiyalar va tashkiliy ishlar, qiziqarli metodikalar oʻtkazishi talab etiladi. Jumladan, Y.L. Moreno tomonidan fanga kiritilgan "Sotsiometriya" metodi- ni qoʻllash mumkin. Nega aynan bu metod chunki bu metod birinchidan, afzaligi jamoa boʻlib ishlashda, jamoadagi iqlimni, jamoadagi norasmiy lidrni va guruh ichidagi guruhchalarni, guruhdan ajralib qolgan oʻquvchilarni aniqlashga yordam beradi. Oʻquvchilarning ahil-inoq boʻlishini ham taʼminlab beradi. Oʻquvchilar kelishib 3 yoki 5 tagacha boʻlgan savollarga javob berishadi. Psixolog mustaqil tarzda sinaluvchi tomonidan test maʼlumotlarining motivatsion buzilishlar darajasini aniqlay olishi, ishonchsiz pratokollarni saralay bilishi lozim.

Ummuman olganda barcha taʼlim tizimida oʻqitilayotgan ijtimoiy shu jumladan psixologiya fani oʻzida oliyjanob fazilatlarini mujassamlashtirgan yetuk kadrni, iymon eʼtiqodli insonni tarbiyalashda benihoya ahamiyat kasb etadi. Bunday mashaqqatli yoʻlda psixolog esa insonlarning tafakkur qilish, faoliyatlarini kengaytirishga, erkin fikrlay olishi, oʻz galar fikrini anglashi, jamiyatdagi boshqa aʼzolar bilan erkin

muloqotda bo'la olishi, o'z fikrlari va orzu maqsadlarini og'zaki va yozma ravon bayon qila olishida psixologning o'rni beqiyosdir.

Umuman, bugungi kunda xalq orasida psixologlar haqida turli xil mulohazalar uchramoqda. Biz ularning ba'zilarini tahlil qilishga harakat qilamiz.

1. Psixologiya - bu insonning psixik jarayonlari kechishini biladigan fandır, psixologlar insonning ichki ruhiy holatini yaxshi biladi.

2. Psixolog- bu insonlar bilan tez muloqotga kirisha oladigan va odamlarni tushuna oladigan mu- taxassis hisoblanadi.

3. Psixolog- bu insonlarning xatti-harakati, hissiyotlari, boshqalarning fikrini boshqara oladigan va shunga maxsus o'rgatilgan insondir. U shunga xos bo'lgan texnikalardan foydalana oladi, masalan gipnoz yo'li bilan.

4. Psixolog - bu o'zini yaxshi tushuna oladigan va qanday vaziyatda ham o'zini boshqara oladigan inson.

5. Psixolog- bu hayot haqidagi ko'proq tasavvurlarga ega bo'lgan donishmanddir, uning vazifasi

qiynalgan insonlarga to'g'ri yo'l ko'rsatib, hayotda o'z yo'lini yo'qotganlarga tog'ri maslahatlar berishi bilan alohida ajralib turadi.

Psixolog - bu insonlar bilan tez muloqotga kirisha oladigan va odamlarni tushuna oladigan inson hisoblanadi.

Demak psixologning amaliy mahorati uning bilimlari texnikasi va inson muomalasining psixoterapevtik texnologiyasini yaxshi bilishida deb hisoblasak adashmagan bo'lamiz. Hammaga ma'lumki, ko'pgina insonlar o'zlarini yaxshi psixolog deb hisoblashadi, ularning bu fikrga kelganliklariga sabab ular insonlar bilan muloqot qilishadi, boshqalarga hamdard bo'la olishadi. Hayotiy psixologiya insonlarning hayotida kerak bo'lgan sohalardan biri hisoblanadi, hattoki haqiqiy psixologlar ham bir necha bor hayotiy psixologiyaga murojaat qilishadi. D.I.Feldshteyn tadqiqotlarida psixologning vazifasi xizmati jarayonini qaror toptirilishi lozim bo'lgan shaxs taraqqiyotining bosh maqsadi; Insonning o'z-o'zini,

o'z qobiliyatlarini va imkoniyatlarini mumkin qadar ocha olishi va undan unumli foydalana olishidir. Insonning o'z o'zini ochishi esa, uning ongli tarzda jamiyat ideallariga mos barcha layoqatlari va imkoniyatlarini rivojlantirishdan to'la-to'kis foydalanish uchun ko'rsatilgan aktiv faoliyat ekanligi uqtirildi.

Bugungi kunda ko'pchilik umumiy o'rta ta'lim maktablari o'zining psixologlariga ega. Biroq shunga qaramay direktor va o'qituvchilar ko'pincha psixologning qo'lidan nima kelishi mumkinligini yaxshi tasavvur etolmaydilar. Ularga psixolog hamma muammolarini bir zumda hal qilib beradigandek tuyuladi. Ammo psixologning maktabda ish boshlaganidan keyin maktabda tashqi jihatdan hech narsa o'zgarmaganini ko'rishgach, ularda "Maktab psixologining o'zi nima keragi bor?" degan tipdagi savollar tug'iladi. Shuni alohida ta'kidlash kerakki, maktabdagi amaliy ish uchun psixolog o'rgangan nazariy bilimlar yetmay qoladi. Maktabga kelib qolgach, psixologlar ko'pincha amaliyotning ular oldiga qo'ygan muammolaridan dovdirab qoladilar. Shunday ahvolga tushib qolmasligi uchun psixolog avvalo maktabga nima maqsadda borayotganini aniqlashtirib olishi kerak. Psixolog maktabda yengib o'tishi kerak bo'lgan birinchi to'siq - bu maktabning pedagogik jamoasiga qo'shila olishidir. Bordi-yu psixolog bu murakkab organizmga qo'shilib keta olmasa, o'z ishida muvaffaqiyatga erishishi dargumondir.

FOYDALANILGAN ADABIYOTLAR

Psixologiya nazariyasi va tarixi (Matn) Darslik / Baratov Sh.R., Olimov L.Y., Avedon O.R.- Toshkent: "O'zbekiston faylasuflari milliy jamiyati" nashriyoti, 2019.504 b .

TABLE OF CONTENTS

Sr. No.	Paper/ Author
1	Alimova, M. Z. qizi ., & Umarova, N. S. (2023). BUGUNGI KUNDA TA'LIM TIZIMI, VA O'QUVCHI YOSHLARNING RIVOJIDA PSIXOLOGNING O'RNI VA AHAMIYATI. SCHOLAR, 1(34), 580–583. https://doi.org/10.5281/zenodo.10413622
2	Tursunov, F. M., & Mamatqulov, B. M. o'g'li . (2023). O'ZBEKISTON RESPUBLIKASI BANK TIZIMI: ISLOHOTLAR VA RIVOJLANISH ISTIQBOLLARI. SCHOLAR, 1(34), 4–9. https://doi.org/10.5281/zenodo.10410693
3	Juliboy ugli, O., & Bakhronov, D. (2023). BANKING SYSTEM OF THE REPUBLIC OF UZBEKISTAN: REFORMS AND VECTORS OF DEVELOPMENT. SCHOLAR, 1(34), 10–14. https://doi.org/10.5281/zenodo.10410718
4	Нүрсейітова, П. О., & Анарбекова, Г. А. (2023). СӨЗ ҚҰРАМЫ. ТҮБІР МЕН ҚОСЫМША. SCHOLAR, 1(34), 15–18. https://doi.org/10.5281/zenodo.10410744
5	Садуллаева, У. А., & Чориева, Г. З. (2023). БАЧАДОН МИОМАСИ БИЛАН АЁЛЛАРДА БАЧАДОН АРТЕРИЯСИ ЭМБОЛИЗАЦИЯСИДАН КЕЙИН ЖИГАРНИНГ ФУНКЦИОНАЛ ҲОЛАТИ ВА МЕТАБОЛИК БУЗИЛИШЛАРНИНГ ЎЗИГА ХОС ЎЗГАРИШЛАРИ. SCHOLAR, 1(34), 19–29. https://doi.org/10.5281/zenodo.10410771
6	Botirova, Z. X. qizi ., & Jurabayeva, G. O. qizi . (2023). A VIEW ON AMERICAN ROMANTICISM THROUGH EDGAR ALLAN POE'S POETRY. SCHOLAR, 1(34), 30–36. https://doi.org/10.5281/zenodo.10410787
7	Tillakhujayeva, D., & Umirzakova, N. A. (2023). HUMAN IN A MEDICAL EXPERIMENT. SCHOLAR, 1(34), 37–41. https://doi.org/10.5281/zenodo.10410802
8	Ismatova, O. O. qizi . (2023). CHIQINDISIZ TEXNOLOGIYALAR: O'ZBEKISTONDA YANGI BOYLIK. SCHOLAR, 1(34), 42–46. https://doi.org/10.5281/zenodo.10410949

9

Axmadova, A. J. qizi ., Xushboqova, F. D. qizi ., Qo'shmatov, S. M., & Kamolova, F. R. qizi . (2023). FEROMON TUTQICHLARNING TUZILISHI VA QISHLOQ XO'JALIGIDAGI AHAMIYATI. SCHOLAR, 1(34), 47–52. <https://doi.org/10.5281/zenodo.10410960>

10

Tursunov, F. M., & Nasrullayev, A. A. o'g'li . (2023). RAQAMLI BANK FAOLIYATINI TASHKIL ETISH XUSUSIYATLARI. SCHOLAR, 1(34), 53–57. <https://doi.org/10.5281/zenodo.10410976>

11

Xafizova, M. (2023). TEACHING ENGLISH TO CHILDREN THROUGH FAIRY TALES. SCHOLAR, 1(34), 58–64. <https://doi.org/10.5281/zenodo.10410995>

12

Juliboy ugli, O., & Anvarov, M. (2023). SOCIAL ANALYSIS AND ITS SOCIO-ECONOMIC ESSENCE. SCHOLAR, 1(34), 65–69. <https://doi.org/10.5281/zenodo.10410999>

13

Tursunov, F. M., & Karimov, M. Z. o'g'li . (2023). O'ZBEKISTON RESPUBLIKASINING TIJORAT BANKLARIDA XALQARO TALABLAR VA STANDARTLARNI JORIY ETISH XUSUSIYATLARI. SCHOLAR, 1(34), 70–76. <https://doi.org/10.5281/zenodo.10411009>

14

Tursunov, F. M., & Jo'rayev, S. G. o'g'li . (2023). TIJORAT BANKLARINING INVESTITSION OPERATSIYALARINI BOSHQARISH AHAMIYATI. SCHOLAR, 1(34), 77–84. <https://doi.org/10.5281/zenodo.10411021>

15

Jumayev, G. I. o'g'li . (2023). OQ QO'YUNLI ETNONIMINING ETIMOLOGIYASI. SCHOLAR, 1(34), 85–90. <https://doi.org/10.5281/zenodo.10411028>

16

Turdiyeva, M. U. qizi . (2023). OLIY TA'LIM TIZIMIDA AXBOROT PLATFORMALARINI YARATISH AHAMIYATI. SCHOLAR, 1(34), 91–94. <https://doi.org/10.5281/zenodo.10411043>

17

Abdiyeva, M. (2023). ГЕНЕТИЧЕСКИЕ АСПЕКТЫ РАЗВИТИЯ ОСТЕОПОРОЗА У ЖЕНЩИН ПРЕМЕНОПАУЗАЛЬНОГО ПЕРИОДА. SCHOLAR, 1(34), 95–109. <https://doi.org/10.5281/zenodo.10411053>

18

Idiyeva, G. I., & Nurmurodova, G. (2023). BOSHLANG'ICH SINIF TARBIYA DARSLARIDA AXBOROT TEXNOLOGIYALARIDAN FOYDALANISH ORQALI DARS SAMARADORLIGINI OSHIRISH. SCHOLAR, 1(34), 114–118. <https://doi.org/10.5281/zenodo.10411075>

19

Qadamova, S. D. qizi ., & Toshtemirov, R. A. (2023). INTERNET, VIRTUAL VA VIZUAL OLAMNING SHAXSGA TA'SIRI. SCHOLAR, 1(34), 119–123. <https://doi.org/10.5281/zenodo.10411085>

20

Yaxshimuratova, M. U. qizi ., & Toshtemirov, R. A. (2023). KITOB BOSISH DASTGOHI BILAN ISHLASH. SCHOLAR, 1(34), 124–130. <https://doi.org/10.5281/zenodo.10411095>

21

Ochilova, M. G. qizi ., Shoimova, A. A. qizi ., & Toshtemirov, R. A. (2023). MEDIA MUHITIDA BOLA HUQUQLARI. SCHOLAR, 1(34), 131–137. <https://doi.org/10.5281/zenodo.10411099>

22

Maxkamova, R. F. qizi ., & Toshtemirov, R. A. (2023). VIRTUAL OLAM. SCHOLAR, 1(34), 138–143. <https://doi.org/10.5281/zenodo.10411114>

23

Yaxshimuratova, M. U. qizi ., & Toshtemirov, R. A. (2023). AXBOROT NIMA VA UNING MANBALARI. SCHOLAR, 1(34), 144–148. <https://doi.org/10.5281/zenodo.10411117>

24

Абдуллаев, Н. Қ., & Анарбаева, Г. А. (2023). ҚАЗАҚ ТІЛІНІҢ СӨЗДІК ҚҰРАМЫ МЕН СӨЗДІК ҚОПЫ. SCHOLAR, 1(34), 149–152. <https://doi.org/10.5281/zenodo.10411131>

25

Juliboy o'g'li, O., & To'xtamurov, F. (2023). MOLIYA BOZORINI RIVOJLANTIRISHNING USTUVOR YO'NALISHLARI VA XALQARO MOLIYA BOZORI TUZILMASI. SCHOLAR, 1(34), 153–159. <https://doi.org/10.5281/zenodo.10411143>

26

Bektemirov, A. A., & Hamroyeva, S. O. (2023). ISSUES OF USING THE EXPERIENCES OF FOREIGN COUNTRIES IN THE DEVELOPMENT OF CATERING ENTERPRISES OF OUR REPUBLIC. SCHOLAR, 1(34), 160–168. <https://doi.org/10.5281/zenodo.10411147>

27

Sultonova, T. (2023). USE OF METAPHORS IN UZBEK AND FRENCH. SCHOLAR, 1(34), 169–173. <https://doi.org/10.5281/zenodo.10412764>

28

Sultonova, T. (2023). LE RÔLE DES MÉTAPHORES OUZBÈKES ET FRANÇAISES DANS LA SCIENCE. SCHOLAR, 1(34), 174–177. <https://doi.org/10.5281/zenodo.10412773>

29

Tursunov, F. M., & Yusupov, U. A. o'g'li . (2023). MOLIYA BOZORI INSTRUMENTLARINING BOZOR BAHOSI VA UNGA TA'SIR QILUVCHI OMILLAR. SCHOLAR, 1(34), 178–185. <https://doi.org/10.5281/zenodo.10412789>

30

Toshpo'latova, N. A. (2023). FARZAND TARBIYASIDA DINNING PSIXOLOGIK TA'SIRI. SCHOLAR, 1(34), 186–188. <https://doi.org/10.5281/zenodo.10412800>

31

Otaqulova, A. O. (2023). PRAGMALINGVISTIKANING SEMANTIK-STILISTIK VA KOGNITIV-PSIXIK XUSUSIYATLARI (ABDULLA QAHHORNING "O'G'RI" HIKOYASI PRAGMALINGVISTIK TAHLILI MISOLIDA). SCHOLAR, 1(34), 189–198. <https://doi.org/10.5281/zenodo.10412806>

32

Sharipova, N. A., A'zamov, M., & Xamzaev, A. (2023). ZAMONAVIY OLIY TA'LIM TIZIMI TALABALAR NIGOHIDA. SCHOLAR, 1(34), 199–202. <https://doi.org/10.5281/zenodo.10412814>

33

Tursunov, F. M., & Xaydarov, O. O. o'g'li . (2023). TIJORAT BANKLARI PASSIV OPERATSIYALARINING TARKIBIY TUZILISHI VA ULARNI BOSHQARISH AHAMIYATI. SCHOLAR, 1(34), 203–209. <https://doi.org/10.5281/zenodo.10412820>

34

Abdullayev, S. N. o'g'li . (2023). MUZEYLAR-TARIX KO'ZGUSI. SCHOLAR, 1(34), 210–218. <https://doi.org/10.5281/zenodo.10412830>

35

Suyarova, S. (2023). NUTQ MADANIYATINING HAYOTIMIZDAGI AHAMIYATI. SCHOLAR, 1(34), 219–222. <https://doi.org/10.5281/zenodo.10412834>

36

Бойирбекова, М. Д. кизи . (2023). МЕТОДОЛОГИЯ И МЕТОДЫ НАУЧНЫХ ИССЛЕДОВАНИЙ В СУРДОПЕДАГОГИКИ. SCHOLAR, 1(34), 223–227. <https://doi.org/10.5281/zenodo.10412842>

37

Akhmedova, M. I., & Yakhyoyeva, S. K. kizi . (2023). USING ENERGIZER ACTIVITIES IN TEACHING FOREIGN LANGUAGE. SCHOLAR, 1(34), 228–231. <https://doi.org/10.5281/zenodo.10412846>

38

Tursunov, F. M., & Hamdamova, Z. O. qizi . (2023). O'ZBEKISTON RESPUBLIKASIDA BANK XIZMATLARI VA ULARNING RIVOJLANTIRISH AHAMIYATI. SCHOLAR, 1(34), 232–238. <https://doi.org/10.5281/zenodo.10412863>

39

Mardiyev, B. S. o'g'li . (2023). OZIQ-OVQAT XAVFSIZLIGINI BOSHQARISHNI ZARURIYATI. SCHOLAR, 1(34), 239–244. <https://doi.org/10.5281/zenodo.10412869>

40

Narzullayeva, O., & Narzullayev, R. (2023). TURISTIK KREDITLARNI RIVOJLANTIRISH TAMOYILLARI. SCHOLAR, 1(34), 245–250. <https://doi.org/10.5281/zenodo.10413231>

41

Azimova, N. T. (2023). ATROF-MUHIT SHAROITLARI TA'SIRIDA BOLALAR ORGANIZMIDAGI FUNKSIONAL HOLATLARNI O'ZGARISH DINAMIKASI. SCHOLAR, 1(34), 251–255. <https://doi.org/10.5281/zenodo.10413244>

42

Xushnazarova, S. N. qizi . (2023). TELEVIDENIYADA MA'NAVIYAT VA MA'RIFAT: NIMANI TOMOSHA QILSANG, SHUNGA AYLANIB BORASAN. SCHOLAR, 1(34), 256–262. <https://doi.org/10.5281/zenodo.10413246>

43

Akhmedova, M. I., & G'ulomjonova, K. A. qizi . (2023). OUTDOOR LEARNING TO IMPROVE STUDENT'S SPEAKING SKILL. SCHOLAR, 1(34), 263–265. <https://doi.org/10.5281/zenodo.10413255>

44

Qodirjonova, I. B. qizi . (2023). BOLALAR ADABIYOTIDA BOLA OBRAZINING IMLIY-NAZARIY MUAMMOLARI. SCHOLAR, 1(34), 266–271. <https://doi.org/10.5281/zenodo.10413259>

45

Ismoilova, S. F. tayanch . doktoranti . (2023). TIL INTERFERENSIYASIGA OID TURLI TALQINLAR TAHLILI. SCHOLAR, 1(34), 272–275. <https://doi.org/10.5281/zenodo.10413263>

46

Халилова, Ш. Ш. кизи ., & Ешниязова, Э. Н. (2023). ОСОБЕННОСТИ СТИХОТВОРЕНИЯ СЕРГЕЯ ЕСЕНИНА «ЗАМЕТАЛСЯ ПОЖАР ГОЛУБОЙ...». SCHOLAR, 1(34), 276–280. <https://doi.org/10.5281/zenodo.10413272>

47

Shaydullayeva, Z. S., & Berdiyeva, D. T. qizi . (2023). TEMIR ELEMENTINING SPORTCHILAR ORGANIZMIGA TA'SIR XUSUSIYATLARI. SCHOLAR, 1(34), 281–291. <https://doi.org/10.5281/zenodo.10413278>

48

Nozimov, E., Shoniyozov, S., & Abdusalomov, A. (2023). BOZOR IQTISODIYOTINING MOLIYAVIY HOLATI VA INVISTITSIYALAR. SCHOLAR, 1(34), 292–296. <https://doi.org/10.5281/zenodo.10413287>

49

Karimov, S. A. o'g'li . (2023). TIJORAT BANKLARIDA RAQOBATNI RIVOJLANTIRISH MASALALARI HAMDA RAQOBAT RIVOJLANGANLIK DARAJASI. SCHOLAR, 1(34), 297–300. <https://doi.org/10.5281/zenodo.10413289>

50

Ergasheva, B. (2023). ANTHROPOCENTRIC PARADIGM OF HUMANITARIAN THEORY. SCHOLAR, 1(34), 301–306. <https://doi.org/10.5281/zenodo.10413297>

51

Tursunov, M. I. o'g'li . (2023). INGLIZ VA O'ZBEK FRAZEOLOGIZMLARINING LINGVOKULTUROLOGIK TAHLILI. SCHOLAR, 1(34), 307–312. <https://doi.org/10.5281/zenodo.10413298>

52

Normatova, D. T. (2023). TELEKOMMUNIKATSIYA TARMOQLARIDA XAVFSIZLIKNI TA'MINLASH MASALASINING DPI ASOSIDAGI YECHIMLARINI TAHLIL QILISH. SCHOLAR, 1(34), 313–323. <https://doi.org/10.5281/zenodo.10413307>

53

Миралиева, Д. Н., & Байкабылов, У. Ә. (2023). ҚАЗАҚ ТІЛІНДЕГІ ЗАТТЫҢ ҚИМЫЛЫ МЕН АМАЛЫН, ЖАЙ-КҮЙІН БІЛДІРЕТІН СӨЗДЕР ТОБЫ. SCHOLAR, 1(34), 324–327. <https://doi.org/10.5281/zenodo.10413309>

54

Миралиева, Д. Н., & Анарбекова, Г. А. (2023). СӨЙЛЕМНІҢ АЙТЫЛУ МАҚСАТЫНА ҚАРАЙ ТҮРЛЕРІ. SCHOLAR, 1(34), 328–330. <https://doi.org/10.5281/zenodo.10413314>

55
Абдужаппарова, М. Б., Мурадова, А. А., & Мирхосилов, М. М. (2023). АНАЛИЗ АРХИТЕКТУРЫ И ТЕХНОЛОГИЙ СЕТИ ДОСТУПА. SCHOLAR, 1(34), 331–339. https://doi.org/10.5281/zenodo.10413318
56
Abdurahmonova, G., & Imamova, G. (2023). LEKSIK-SEMANTIK MUNOSABATLAR. SCHOLAR, 1(34), 340–346. https://doi.org/10.5281/zenodo.10413322
57
Sadiyeva, R. B. (2023). XORAZMNING QADIMGI XAROBASI GULDURSUN QA'LA HAQIDA. SCHOLAR, 1(34), 347–352. https://doi.org/10.5281/zenodo.10413331
58
Saidakhmatova, M. (2023). PEDAGOGICAL SIGNIFICANCE OF PATRIOTIC EDUCATION OF YOUTH ON THE BASIS OF AXIOLOGICAL APPROACH. SCHOLAR, 1(34), 353–360. https://doi.org/10.5281/zenodo.10413334
59
Kadirov, U. R., & Umaraliev, A. F. o'gli . (2023). THE IMPORTANCE OF SMALL BUSINESS IN THE FIELD OF THE GREEN ECONOMY. SCHOLAR, 1(34), 361–366. https://doi.org/10.5281/zenodo.10413338
60
Avazov, F. A. o'gli . (2023). ZOBDAT AL-TAWARIQ-E BAYSONG'ORI IS A MAJOR SOURCE FOR THE PERIOD OF TIMURIDS. SCHOLAR, 1(34), 367–372. https://doi.org/10.5281/zenodo.10413342
61
Babayeva, N. A. (2023). ZAMONAVIY O'ZBEK OILASI VA OILAVIY NIZOLARNING OLDINI OLISHNING MUHIM STRATEGIYALARI. SCHOLAR, 1(34), 373–380. https://doi.org/10.5281/zenodo.10413344
62
Abduvaliyeva, Z. S. qizi . (2023). DES HOMMES ET DES FEMMES AUX POSTES DE DIRECTION. SCHOLAR, 1(34), 381–385. https://doi.org/10.5281/zenodo.10413348
63
Soatova, N. M. (2023). CLASSIFICATION OF INTERROGATIVE SENTENCES. SCHOLAR, 1(34), 386–390. https://doi.org/10.5281/zenodo.10413351
64
Baltayeva, G. H. qizi . (2023). LIMON VERBANA (ALOUSIA CITRODORA) O'SIMLIGI TARKIBIDAGI KOMPONETLAR VA FOYDALI XUSUSIYATLARI. SCHOLAR, 1(34), 391–393. https://doi.org/10.5281/zenodo.10413361

65

Narzullayeva, O. Q. qizi ., & Zubaydulloyeva, D. V. (2023). PULNING PAYDO BO'LISHI, PUL NAZARIYASI VA PUL TIZIMI. SCHOLAR, 1(34), 394–403. <https://doi.org/10.5281/zenodo.10413363>

66

Нўмонжонов, И. И. (2023). МУСИҚА ВА ТЕЛЕВИДЕНИЕ. SCHOLAR, 1(34), 404–408. <https://doi.org/10.5281/zenodo.10413369>

67

Normatov, N. K. o'g'li ., & Bobolov, J. Q. o'g'li . (2023). PYTHON TEXNOLOGIYALARI YORDAMIDA O'QUVCHILARNING BILIMINI NAZORAT QILISH METODIKASI. SCHOLAR, 1(34), 409–414. <https://doi.org/10.5281/zenodo.10413371>

68

Jalolov, I. S. o'gli ., Abdusalilov, D. I. o'g'li ., & Naserdinov, D. N. o'g'li . (2023). QUYOSH PANELLARI YUZASINI TOZALASH YANGI TEXNOLOGIK METODLARI. SCHOLAR, 1(34), 415–419. <https://doi.org/10.5281/zenodo.10413379>

69

Imamova, G. T. (2023). BADIY TAKRORLARNING LINGVOPOETIK XUSUSIYATLARI. SCHOLAR, 1(34), 420–423. <https://doi.org/10.5281/zenodo.10413381>

70

Subonqulova, M. (2023). MAKTABGACHA YOSHDAGI BOLALARNING NUTQIGA QO'YILADIGAN TALABLAR. SCHOLAR, 1(34), 424–429. <https://doi.org/10.5281/zenodo.10413385>

71

Tursunov, F. M., & Turaqulov, H. J. o'g'li . (2023). O'ZBEKISTON RESPUBLIKASI TIJORAT BANKLARINING KAPITALINI BOSHQARISHNING AHAMIYATI. SCHOLAR, 1(34), 430–436. <https://doi.org/10.5281/zenodo.10413389>

72

Olimjonova, F. O. qizi ., & Miraxmedova, S. N. (2023). O'TKIR HOSHIMOV IJODIDA QO'LLANILGAN DIALEKTLAR. SCHOLAR, 1(34), 437–441. <https://doi.org/10.5281/zenodo.10413391>

73

Umaraliyeva, M. M., & Akmaljonova, R. B. qizi . (2023). USING AUTHENTIC MATERIALS IN TEACHING READING. SCHOLAR, 1(34), 442–446. <https://doi.org/10.5281/zenodo.10413398>

74
Begmatov, R. R. (2023). THE PERSONALITY OF A JUVENILE DELINQUENT AS A SUBJECT OF SOCIO-CRIMINOLOGICAL AND PEDAGOGICAL RESEARCH. SCHOLAR, 1(34), 447–455. https://doi.org/10.5281/zenodo.10413405
75
Юнусова, Д. М. (2023). XI-XIII АСРЛАРДА ХОРАЗМДА ИЛМ-ФАННИНГ РИВОЖЛАНИШИ. SCHOLAR, 1(34), 456–464. https://doi.org/10.5281/zenodo.10413409
76
Чориев, Я., Усманов, Д., & Максудов, О. Ш. (2023). ИННОВАЦИИ В БАНКОВСКОЙ СФЕРЕ. SCHOLAR, 1(34), 465–474. https://doi.org/10.5281/zenodo.10413411
77
Mirsoatova, M. (2023). TELEKANALLARDAGI KO'RSATUVLARNING TAVSIFI VA TAHLILI. SCHOLAR, 1(34), 475–484. https://doi.org/10.5281/zenodo.10413413
78
Shonazarova, D. (2023). JURNALISTNING INTERVYUDAGI MODERATORLIK VAZIFASI. SCHOLAR, 1(34), 485–489. https://doi.org/10.5281/zenodo.10413415
79
Olimjon, B. O. o'g'li . (2023). JURNALIST SURISHTIRUVINI VAZIFALARI. SCHOLAR, 1(34), 490–493. https://doi.org/10.5281/zenodo.10413420
80
Fayziyeva, G. H. (2023). BO'LAJAK PEADAGOGLARNING IJTIMOIIY KOMPITENTLIGINI RIVOJLANTIRISH. SCHOLAR, 1(34), 494–497. https://doi.org/10.5281/zenodo.10413422
81
Карабаев, М. Д. (2023). ҚУРИЛИШ СОҲАСИГА ИНВЕСТИЦИЯ КИРИТИЛИШИНING ЎЗИГА ХОС ХУСУСИЯТЛАРИ. SCHOLAR, 1(34), 498–509. https://doi.org/10.5281/zenodo.10413428
82
Akhmadjonov, K. A. (2023). ATTITUDES TOWARDS USING ENGLISH AND RUSSIAN AS LANGUAGES OF INSTRUCTION. SCHOLAR, 1(34), 510–514. https://doi.org/10.5281/zenodo.10413434
83
Bozorboeva, O. (2023). THE CORRELATION BETWEEN CULTURE AND LANGUAGE IN LINGUISTICS. SCHOLAR, 1(34), 515–520. https://doi.org/10.5281/zenodo.10413437

84

Sobirxonova, D. A. qizi ., & Toshtemirov, R. A. (2023). KOMPYUTER O'YINLARI-MANQURTLIK VOSITASI. SCHOLAR, 1(34), 521–527. <https://doi.org/10.5281/zenodo.10413439>

85

Zuhriddinov, F. F. o'gli ., Saitov, M. M. o'g'li ., & Toshtemirov, R. A. (2023). "FLESHMOB" TO'G'RISIDA TUSHUNCHA. SCHOLAR, 1(34), 528–532. <https://doi.org/10.5281/zenodo.10413442>

86

Mirxamzayeva, F. M. qizi ., & Toshtemirov, R. A. (2023). AXBOROT NIMA VA UNING MANBALARI. SCHOLAR, 1(34), 533–538. <https://doi.org/10.5281/zenodo.10413444>

87

Masharipova, M. O. qizi ., & Toshtemirov, R. A. (2023). YANGI O'ZBEKISTON FUQAROLARINING FAOLLASHUVIDA MEDIA VA AXBOROTNI AHAMIYATI. SCHOLAR, 1(34), 539–543. <https://doi.org/10.5281/zenodo.10413448>

88

Beksanarova, A. B. qizi ., & Toshtemirov, R. A. (2023). O'ZBEKISTONDA AXBOROT XAFSIZLIGINING MA'NAVIY VA HUQUQIY ASOSLARI. SCHOLAR, 1(34), 544–548. <https://doi.org/10.5281/zenodo.10413466>

89

Sheraliyeva, F. N. qizi ., & Toshtemirov, R. A. (2023). VIRTUAL O'YINLARNING YOSHLAR ONGIGA TA'SIRI. SCHOLAR, 1(34), 549–552. <https://doi.org/10.5281/zenodo.10413490>

90

Hamdamova, Z. Y. qizi ., & Toshtemirov, R. A. (2023). OMMAVIY AXBOROT VOSITALARINING INSON VA JAMIYAT HAYOTIDAGI TA'SIRI HAMDA AXBOROT XURUJLARI. SCHOLAR, 1(34), 553–560. <https://doi.org/10.5281/zenodo.10413513>

91

Axmedova, M. S. qizi ., & Toshtemirov, R. A. (2023). MEDIA SAVODXONLIK VA AXBOROT TEXNOLOGIYALARI FANINI O'QITISH METODIKASI. SCHOLAR, 1(34), 561–568. <https://doi.org/10.5281/zenodo.10413565>

92

Rasulova, S. S. qizi ., & Toshtemirov, R. A. (2023). MAKTAB TA'LIM JARAYONINING OMMAVIY AXBOROT VOSITALARI BILAN UZVIYLIGI. SCHOLAR, 1(34), 569–573. <https://doi.org/10.5281/zenodo.10413577>

93

Nurmanova, M. E. qizi ., & Toshtemirov, R. A. (2023). KIBERTERRORIZM VA UNING SALBIY OQIBATLARI. SCHOLAR, 1(34), 574–579. <https://doi.org/10.5281/zenodo.10413620>

94

Alimova, M. Z. qizi ., & Umarova, N. S. (2023). BUGUNGI KUNDA TA'LIM TIZIMI, VA O'QUVCHI YOSHLARNING RIVOJIDA PSIXOLOGNING O'RNI VA AHAMIYATI. SCHOLAR, 1(34), 580–583. <https://doi.org/10.5281/zenodo.10413622>