

“RESEARCH AND EDUCATION”

Scientific Research Center

**INTERNATIONAL CONFERENCE
ON LEARNING AND TEACHING
2022/9**

ISSN: 2181-3191

15 JUNE, 2022 YEAR

International Scientific Conference

RESEARCHEDU.ORG



PKP | INDEX

Uzbekistan, Tashkent

“RESEARCH AND EDUCATION”

Scientific Research Center



“INTERNATIONAL CONFERENCE ON LEARNING AND TEACHING 2022/9”

www.researchedu.uz

Languages of publication: o‘zbek, english, русский, қазақ, точик, қарақалпақ

UZBEKISTAN, TASHKENT

2022/ JUNE 15

QISHLOQ XO‘JALIGI YERLARIDAN FOYDALANISH SAMARADORLIGINI OSHIRISHDA YER MONITORINGINING AFZALLIGI

Jumanov Bekzod Norboyevich

Qarshi irrigatsiya va agrotexnologiyalar instituti.

Abdiraxmatov Nuriddin Abdiraxmatovich

Qarshi muhandislik – iqtisodiyot instituti.

Annotatsiya: Maqolada yer monitoringining dolzarbligi, ayniqsa uning qishloq xo‘jaligi yerlaridan foydalanish samaradorligini oshirishda yer monitoringining afzalligi, uni olib borish va yuritish ishlarini takomillashtirish masalalari yoritilgan.

Kalit so‘zlar: pichanzorlar, yaylovlar, bo‘z yerlar, ko‘p yillik daraxtzorlar (bog‘lar, tokzorlar, tutzorlar, mevali daraxt ko‘chatzorlari, mevazorlar va boshqalar), melioratsiya, tuproqlar.

O‘zbekiston Respublikasi o‘z mustaqilligiga erishganidan so‘ng siyosiy, iqtisodiy, ijtimoiy va boshqa yo‘nalishlarda keng qamrovli islohatlar o‘tkazishga kirishildi. Xususan yer resurslaridan samarali foydalanish tamoyillariga alohida e‘tibor qaratildi. Chunki yer, xalq xo‘jaligining barcha tarmoqlari tizimida va qishloq xo‘jalik mahsulotlarini yetishtirishda asosiy vosita hamda manbaa hisoblanadi. Shu bois u aholi hayoti, faoliyati va farovonligida birinchi darajali ahamiyat kasb etadi.

Xalqimiz agrar sohasini har tomonlama rivojlantirish ko‘p jihatdan qishloq xo‘jaligi yerlaridan samarali va oqilona foydalanish bilan chambarchas bog‘liqdir. Qishloq xo‘jaligi yerlaridan samarali foydalanish, uni muhofaza qilish va kelajak avlod uchun asl holida qoldirish ko‘p jihatdan unga bo‘lgan munosabatlarda o‘z aksini topadi. Qishloq xo‘jaligi maqsadlarida foydalanish ko‘zda tutilgan barcha yerlar, xalq xo‘jaligini qishloq xo‘jaligi mahsulotlariga tobora o‘sib borayotgan

ehtiyojlarini qondirish maqsadida yer islohoti va qishloq xo‘jaligi islohoti talablariga muvofiq qishloq xo‘jaligi yuritish faoliyati bilan shug‘ullanuvchilar tomonidan foydalaniladi. Shu sababli, agrar sektorni tubdan isloh qilish va iqtisodiyotni erkinlashtirish, yangilash jarayonlarini jadallashtirish, qabul qilingan yer qonunchiligi hujjatlari asosida qishloq xo‘jaligida iqtisodiy islohotlarni chuqurlashtirish va takomillashtira borish, bu jarayonda bozor iqtisodiyoti talablariga mos keladigan zamonaviy texnika va texnologiyalardan foydalanish iqtisodiyotning asosiy omili va manbaiga aylanmoqda.

Qishloq xo‘jaligi ehtiyojlari uchun berib qo‘yilgan yoki ana shu maqsadlar uchun belgilangan yerlar qishloq xo‘jaligiga mo‘ljallangan yerlar hisoblanadi. Ushbu maqsadlar uchun mo‘ljallangan yerlar qishloq xo‘jaligini yuritish uchun zarur bo‘lgan qishloq xo‘jaligi yerlari va daraxtzorlar, ichki xo‘jalik yo‘llari, kommunikatsiyalar, o‘rmonlar, yopiq suv havzalari, binolar, imoratlar va inshootlar egallagan yerlarga ajraladi.

Shuningdek, haydaladigan yerlar, pichanzorlar, yaylovlar, bo‘z yerlar, ko‘p yillik daraxtzorlar (bog‘lar, tokzorlar, tutzorlar, mevali daraxt ko‘chatzorlari, mevazorlar va boshqalar) egallagan yerlar ham qishloq xo‘jaligi yerlari jumlasiga kiradi.

Respublikada qishloq xo‘jaligi korxonalarini va tashkilotlarining soni fermer xo‘jaliklari bilan birgalikda olganda, 2022 yil 1 yanvar holatiga ko‘ra, 166977 ta bo‘lib, ularga biriktirib berilgan yerlarning umumiy yer maydoni 27148,5 ming gektarni, shu jumladan qishloq xo‘jalik yer turlari maydoni 22116,1 ming gektarni, shundan 3694,9 ming gektari sug‘oriladigan yerlarni tashkil qiladi.

O‘zbekiston Respublikasi hududining 44,7 foizini qishloq xo‘jaligiga mo‘ljallangan yerlar egallagan bo‘lib, qishloq xo‘jaligi ishlab chiqarishda asosiy vosita hisoblanadi. Respublika hududida qishloq xo‘jaligi maqsadlariga mo‘ljallangan yerlarning taqsimlanishi tabiiy iqlim omillariga binoan belgilanadi [1].

Yer fondi toifalaridan ayniqsa qishloq xo‘jaligiga mo‘ljallangan yerlardan samarali foydalanishni to‘g‘ri yo‘lga qo‘yish, mazkur yerlarni muhofaza qilish

choralarini ishlab chiqishda yer monitoringi muhim ahamiyat kasb etadi. O‘zbekiston Respublikasi Yer kodeksining 14-moddasi, Vazirlar Mahkamasining 2000 yil 23 dekabrda “O‘zbekiston Respublikasida Yer monitoringi to‘g‘risidagi Nizomni tasdiqlash haqida”gi 496-sonli qarorida yer monitoringining maqsadlari, vazifalari aniq qilib belgilab berilgan. Mazkur qaror asosida O‘zbek davlat yer tuzishni ilmiy-loyihalash instituti tomonidan manfaatdor vazirliklar, davlat qo‘mitalari va idoralar ishtirokida yerlarning holatini tezkor va muntazam kuzatish ishlarini amalga oshiruvchi, tadqiqotlar o‘tkazuvchi, xaritalovchi barcha korxonalar va tashkilotlar tomonidan ish yuritishni takomillashtirish maqsadida “O‘zbekiston Respublikasida Yer monitoringini yuritish uslubi” ishlab chiqilib, talabdagi vazifalar bajarilib kelinmoqda.

Ushbu qaror va uslubda qo‘yilgan talab va vazifalarni amalga oshirishda yer monitoringiga yagona umumdavlat nuqtai nazaridan yondoshishni ta‘minlash, yer fondidagi o‘zgarishlar to‘g‘risidagi ma‘lumotlar ba‘zasini yaratish, uni yuritish uslub va vositalarini takomillashtirish, o‘rganish hamda o‘zaro uzviy bog‘liq holda olib borishni tashkil etish maqsadida manfaatdor vazirliklar, davlat qo‘mitalari va idoralar faoliyatini Muvofiqlashtiruvchi idoralararo Kengash tashkil qilindi.

Yer monitoringi O‘zbekiston Respublikasi Yer resurslari davlat qo‘mitasi O‘zbekiston Respublikasi Vazirlar Maxkamasi xuzuridagi Geodeziya, kartografiya va davlat kadastri bosh boshqarmasi va O‘zbekiston Respublikasi Davlat tabiatni muxofaza qilish qo‘mitasi tomonidan O‘zbekiston Respublikasi Qishloq va suv xo‘jaligi vazirligi, O‘zbekiston Respublikasi Davlat arxitekturasi va qurilish qo‘mitasi, O‘zbekiston Respublikasi Vazirlar Maxkamasi Xuzuridagi gidrometeorologiya Bosh boshqarmasi, O‘zbekiston Respublikasi Davlat biologiya va mineral resurslar qo‘mitasi, O‘zbekiston Respublikasining boshqa manfaatdor vazirliklari va idoralari ishtirokida amalga oshiriladi. Vazirliklar va idoralar faoliyatini muvofiqlashtirish, Yer monitoringi ma‘lumotlarini umumlashtirish O‘zbek davlat yer tuzishni ilmiy-loyihalash instituti tomonidan amalga oshiriladi.

O‘zbekiston Respublikasining barcha yerlari, ularning huquqiy rejimi, foydalanilish maqsadi va xarakteridan qat’iy nazar, monitoring obyekti hisoblanadi. Yer monitoringi yer fondi toifalariga muvofiq yerlardan foydalanish maqsadini hisobga olgan holda olib boriladi.

Yer monitoringini o‘tkazishda zarur axborotlarni olish uchun quyidagilar qo‘llaniladi:

masofadan turib zondlash (aerokosmik suratga olish va kuzatishlar);

yerda suratga olish va kuzatish;

fond materiallari.

O‘zbekiston Respublikasida joriy etilayotgan yer monitoringi barcha yer fondining mavjud xolati to‘g‘risida, uni baxolash, o‘z vaqtida sifat va miqdor o‘zgarishlarini aniqlash, yerdan foydalanishda ro‘y berishi mumkin bo‘lgan salbiy oqibatlarni bartaraf qilish bo‘yicha kuzatuvlar tizimini o‘z ichiga oladi.

Yer monitoringining mazmuni yer fondi holatini maxsus tashkil etilgan muntazam kuzatishlar (suratga olish, tekshirish va qidiruv)dan, shuningdek, yerga egalik qilish, yerdan foydalanish, ekinzorlar, dalalar, uchastkalar, manzara-ekologiya komplekslarining holati; yerlar unumdorligining o‘zgarishiga, ularning tanazzuli va destruksiyasi (aridizatsiya va cho‘llanishi, suv, irrigatsiya va shamol eroziyasi, chirindi miqdori o‘zgarishi, tuproq tarkibining o‘zgarishi, ohakliligi, begona o‘t bosganligi, sho‘rlanganligi, qishloq xo‘jaligi yerlarining o‘t bosganligi, yerlarning pestitsidlar, og‘ir metallar, radionuklidlar va boshqa toksik moddalar, sanoat, maishiy va boshqa chiqindilar bilan ifloslanishi)ga ta’sir qiluvchi jarayonlar (omillar); tabiiy ozuqabop o‘tlar qoplami holatining o‘zgarishi (o‘simliklar tarkibi, tuzilishi, hosildorligi, sifati va to‘yimliligining o‘zgarishi) bilan bog‘liq jarayonlar; daryolar qirg‘oqlarining, Orol dengizi, ko‘llar, suv omborlari, irrigatsiya va gidrotexnika inshootlarining holati; jarliklar va o‘pqnlar, o‘pirilishlar, sel oqimlari, zilzilalar, suv toshqinlari, “degishlar”, karst, yer cho‘kishi, boshqa ekzogen va endogen jarayonlar va antropotexnogen hodisalar tufayli paydo bo‘lgan jarayonlar; shuningdek boshqa

sanoat obyektlari yerlarining holati haqidagi o‘zgarishlarini aniqlash, baholash va prognozlashdan iboratdir [2].

Yerdan foydalanish samaradorligi ilmiy asoslangan xolda yer resurslaridan foydalanishni tashkil qilishga asoslanadi. Tashkiliy tadbirlar obyektiv ravishda iktisodiy konunlarga buysingan xolda ijobiy samaralar berishi mumkin. Yer monitoringini yuritish uchun turli xil tasvirlar, kidirishlar, taftish qilish (topografo-geodezik, tuproqning, geobotaniqli, agrokimyoviy, meliorativli, shaxa kurilishi va boshqalar); maxsus kuzatishlar (toglardan kuchib yigilgan kor uyumi, sel toshkini, gliyatsiologli, radiologichli va boshqalar); kosmik tasvir va kuzatish, balandda uchadigan samalyotlar bilan tasvirga tushirish, kuzatish va kichik aviatsiya vositasi yordami bilan yer ustidan tasvirga olish va kuzatish; shuningdek fondli dalillardan foydalanish [3].

Yerdan foydalanish muammolarini hal etishda yer munosabatlarining asosiy tarkibiy qismi – yer monitoringi katta ahamiyatga ega. Chunki yer monitoringidan yer solig‘i miqdorini belgilash, hosildorlikni rejalashtirish, yerlarni noqishloq xo‘jalik maqsadlari uchun ajratishni asoslash, fermer xo‘jaliklari va boshqa qishloq xo‘jaligi mahsuloti yetishtiruvchilarning yer uchastkalari meyoriy qiymatlarini (qiymat bahosi) aniqlash, qishloq xo‘jalik korxonalarining xo‘jalik faoliyatini tahlil qilish, yerdan samarali va oqilona foydalanishni rag‘batlantirish, yer uchastkalaridan belgilangandan boshqa maqsadlarda foydalanilganda, bir yil mobaynida foydalanilmaganda va samarasiz foydalanilganda yerga bo‘lgan huquqni bekor qilish va jarima sanksiyalarini qo‘llash, tuproq resurslarini ifloslanish va tanazzuldan saqlash, tuproq unumdorligini saqlash, qayta tiklash va oshirish kabi maqsadlarda foydalaniladi.

Monitoring ishlarini bajarish davomida tuproqlarning holati bo‘yicha tizimli kuzatuvlar tashkil etiladi. Natijada qishloq xo‘jalik yerlari tuproqlarining holati hamda ularda kechayotgan jarayonlar yo‘nalishi va jaddalligi aniqlanib, salbiy jarayonlarning oldini olish, oqibatlarini bartaraf qilish bo‘yicha tegishli tavsiya va

chora-tadbirlar belgilanib, o‘tkazilgan ishlarni yakuni bo‘yicha ma’lumotlar ishlab chiqarishda foydalanishlari uchun mahalliy hokimiyat organlariga taqdim etilada.

Xulosa: Xulosa qilib aytganda, yer fondidagi o‘zgarishlarni o‘z vaqtida aniqlash uchun uning holatini kuzatib borish, yerlarga baho berish, salbiy jarayonlarning oldini olish va oqibatlarini tugatish, yer tuzishni, davlat yer kadastrini yuritilishini, yerdan foydalanishni, yer fondidan belgilangan maqsadda va oqilona foydalanish, yerlarni muhofaza qilish ustidan davlat nazoratini amalga oshirilishi hamda axborot bilan ta’minlash imkoniyatlari yaratiladi.

FOYDALANILGAN ADABIYOTLAR RO‘YXATI

1. O‘zbekiston Respublikasining yer resurslari holati to‘g‘risidagi milliy hisobot. Toshkent 2018.
2. O‘zbekiston Respublikasining yer kodeksi. Toshkent, 1998. 97 b.
3. Q.R.Raxmonov. Yer monitoringi. Toshkent 2013. 16 b.

YER KADASTRI MA'LUMOTLARINI GEOGRAFIK AXBOROT TIZIMLAR YORDAMIDA SHAKLLANTIRISH

Jumanov Bekzod Norboyevich

Qarshi irrigatsiya va agrotexnologiyalar instituti.

Abdiraxmatov Nuriddin Abdiraxmatovich

Qarshi muhandislik – iqtisodiyot instituti.

Annotatsiya: Yer kadastri yerlarning tabiiy, xo‘jalik va huquqiy meyori, toifalari, sifat xususiyatlari va qimmati, yer uchastkalarining o‘rni va o‘lchamlari, ularning yer egalari, yerdan foydalanuvchilar, ijarachilar va mulkdorlar o‘rtasidagi taqsimoti to‘g‘risidagi ma‘lumotlar keltirilgan.

Kalit so‘zlar: yer fondi, suv resurslari, karta, manbalar, kartografik tavirlash usullari, suv sathi, melioratsiya, tuproqlar.

Keyingi yillarda respublikada yerlardan oqilona va samarali foydalanishni tashkil etish, ta’sirchan nazoratni ta’minlash hamda yer resurslari, geodeziya, kartografiya va davlat kadastri sohalaridagi munosabatlarni kompleks tartibga solishga yo‘naltirilgan bir qator chora-tadbirlar amalga oshirildi[1]. Respublikamiz uchun o‘ta dolzarb ahamiyatga ega bo‘lgan sug‘oriladigan yerlar 4311,5 ming gektarni yoki respublika jami yerlarining 9,6 foizini tashkil etib, ularda barcha qishloq xo‘jaligi mahsulotlarining 95 foizdan ortig‘i yetishtiriladi.

Davlat yer kadastri yerlarning tabiiy, xo‘jalik va huquqiy rejimi, toifalari, sifat xususiyatlari va qimmati, yer uchastkalarining o‘rni va o‘lchamlari, ularning yer egalari, yerdan foydalanuvchilar, ijarachilar va mulkdorlar o‘rtasidagi taqsimoti to‘g‘risidagi ma‘lumotlar va hujjatlar tizimidan iboratdir [2].

Bugungi kunda mavjud ma‘lumotlarning hajmi va darajasi shu qadar kattaki, ularni zamonaviy hisoblash-dasturlash vositalarisiz qayta ishlash va tahlil qilish o‘ta

mashaqqatlidir. Shu sababli inovvatsion zamonaviy kompyuter texnologiyalari va telekommunikatsiya tarmoqlari asosida xalq xo‘jaligining rivojlanishida muhim o‘rin tutgan tabiiy resurslar to‘g‘risida batafsil ma‘lumotlar beruvchi avtomatlashgan tizimlarni yaratish dolzarb masalalardan biridir. Shunday resurslar qatoriga kiruvchi, yer resurslari to‘g‘risidagi ma‘lumotlarni o‘zida mujassamlashtirgan yer kadastrini ham avtomatlashgan tizimlarini yaratish shular jumlasidandir. Ularni yaratishda geoinformatikaning imkoniyatlaridan keng foydalanish mumkin.

Yer kadastrini ma‘lumotlari fazoviy bog‘lanar ekan, avtomatik tizimni yaratish uchun alohida qismlarni (tashkiliy, texnik, dasturiy, informatsion va kartografik) ishlab chiqish, kartografik asosning boshqa qismlar bilan muvofiqligini ta‘minlash va informatsion tizimning faoliyatini ta‘minlovchi texnologik muammolarni (elektron kartalarning matematik asosini loyihalash, joyning raqamli modelini loyihalash, ma‘lumotlarni raqamli formaga o‘zgartirish masalasi, fazoviy ma‘lumotlarni geometrik modellashtirish, mavzuli ma‘lumotlarni muammoli modellashtirish) hal etish talab qilinadi.

Hozirgi kundagi zamonaviy yer kadastrini rivojlantirish uchun yerlarning muaiyan toifalari, yer egalari, yerdan foydalanuvchilar va ijarachilarga nisbatan turli maqsadlar uchun yer uchastkalarining qiymatini baholashning xilma-xilligi, shuningdek, uni amalga oshirishning turli yondashuvlari va usullari obyektiv tarzda turli darajali ko‘p vektorli boshlang‘ich axborotni tayyorlashni talab qiladi. Shularni hisobga olib yer kadastr ma‘lumotlar bazasini yaratish, yer toifalarini inobatga olgan holda, yer fondlarni shakllantirish (qishloq xo‘jaligi, ishlab chiqarish uchun mo‘ljalaangan va yo‘l transportlari uchun mo‘ljalangan yerlar va boshqalar), yerga egalik qilish va foydalanishni sodalashtirish, davlat kadastr yagona tizimi uchun baholash axborot bazasini shakllantirish muoammolari uchun yechimlar topish kerak bo‘ladi [3].

Bugungi davr talabi uchun yer kadastrini olib borishning yakuniy mahsuloti va (GAT) geografik axborot tizimni tuzish uchun asos bo‘lgan yer kadastr ma‘lumotlari bazasi bo‘lishi shart. Bunda, yaratiladigan bazani shakllantirishda saqlanuvchi

ma'lumotlardan samarali foydalanish uchun quyidagi bosqichma-bosqichga amalga oshiriladigan jarayonlarni tashkil etuvchi to'rtta asosiy omillarni shakllantirish lozim. ya'ni:

1. GATning shakllanishi uchun yer kadastr ma'lumotlar bazasi bilan birga kartografik asos bo'lishi;
2. Har qanday yer kadastr ma'lumotlar bazasi yer kadastr to'g'risida batafsil va ishonchli ma'lumotlarni o'zida mujassamlashtirgan bo'lishi;
3. Yer kadastr ma'lumotlari bilan ishlaydigan tashkilotlarga yer kadastr ma'lumotlar bazasiga ochiq ruxsat berilishi;
4. Yer kadastr ma'lumotlar bazasi formatlari va klassifikatorlari yagona tizimda bo'lishi;

Kartografik asos GAT ma'lumotlar bazasining mazmuni va pozitsion qismini shakllanishida raqamli karta ko'rinishida obyektlarni joylashtirish uchun asos, mavzuli qatlamlarga ma'lumotlarni yig'ishda muhim manba bo'lib xizmat qiladi. GATning kartografik moduli berilgan ixtiyoriy yoki qayta ishlangan ma'lumotlarni raqamli va elektron karta ko'rinishida taqdim etadi. Ko'pgina tabiiy obyektlar ma'lum bo'lgan standart geometrik shaklga ega emasligi sababli, ularning miqdor ko'rsatkichlarini an'anaviy usulda aniqlashda kartometriya va morfometriyadagi matematik modellarni qo'llash qiyinlashadi. GAT esa tanlangan kartografik proyeksiyada tuzilgan karta orqali obyektlarning maydonini, perimetrini, shakl ko'rsatkichlarini muammosiz aniqlash imkonini beradi. Hozirgi kunda mavjud GATlarni uchta yirik guruhga ajratish mumkin:

1. UNIX tizim va RISC protsessorlari ishchi stansiyalari asosida faoliyat ko'rsatuvchi ko'p funktsiyali kuchli GATlar
2. Shaxsiy kompyuterlarda faoliyat ko'rsatuvchi ArcGis sinfidagi o'rtacha kuchli GATlar;
3. Elektron hisoblash mashinalar resurslarida tor doirali ahamiyatga ega bo'lgan va yuqoridagi GATlar asosida tuzilgan dasturlar.

Ular yerlarni inventarizatsiya qilish, ma'lumotlarini qayta ishlash uchun mo'ljallangan. Ular yordamida boshlang'ich ma'lumotni kiritib belgilangan tartibda barcha kerakli ma'lumotlarni tezkor olish mumkin. Ular kartografik ma'lumotlarni dijitalayzerlar yoki GPS priyomniklarning fayllari yordamida kompyuter xotirasiga kiritish imkonini beradi. Bu ma'lumotlar asosida o'lchash natijalari va ma'lumotlarni taqqoslash, yer hisobini tezkor olib borish, yer maydonlarini hisoblash va turli masshtabdagi kartalarni olish mumkin[4]. Ularda joydagi o'zgarishlarni qayd qilish uchun grafik va atribut ma'lumotlarni tahrirlash imkoniyati ham bor. Umuman olganda bunday dasturlar yer kadastr ma'lumotlarini elektron variantda saqlash, yer kadastr ishlarini avtomatlashtirishda muhim ahamiyatga ega. Dasturiy ta'minotni to'g'ri tanlashning eng zarur talablaridan biri mavzuli va geometrik ma'lumotlarni fayl standartlari orqali almashishni, turli tizimlarning barqaror aloqasini ta'minlashdir.

Xulosa: Xulosa qilib shuni aytilish mumkinki, yer kadastr bilan bog'liq masalalarini yuqori darajada hal etish nafaqat zamonaviy dasturiy vositalarni qo'llashni talab qiladi, balki informatsion tizimlar loyahasini ham batafsil ishlab chiqishni taqozo etadi. Yer kadastr uchun mo'ljallangan informatsion tizimlarning funksional komponentlari yig'indisi ma'lumotlarni avtomatik kiritish, ma'lumotlar bazasiga muvofiq masalalarni yechish, keng tahlil qilish vositalari yig'indisiga ega bo'lishi va kartografik hujjatlar ko'rinishida taqdim eta oladigan samarali hamda tezkor ma'lumotlar olish imkoniyatini beradi.

Foydalanilgan adabiyotlar

1. O'zbekiston Respublikasi Prezidentining 2017 yil 31 maydagi PF-5065-son "Yerlarni muhofaza qilish va ulardan oqilona foydalanish borasida nazoratni kuchaytirish, geodeziya va kartografiya faoliyatini takomillashtirish, davlat kadastrlari yuritishni tartibga solish chora-tadbirlar to'g'risida" gi Farmoni
2. O'zbekiston Respublikasi Vazirlar Mahkamasining 1998 yil 31 dekabrda "Davlat yer kadastrini yuritish to'g'risida"gi 543-son qarori.
3. V.P. Raklov, E.Y. Safarov, X.A.Abdurahimov Geografik axborot tizimlari "Toshkent" 2007y.
4. Mirzaliev T., Musaev I. Kartografiya. – Toshkent., Ilmziyo, 2007. -160 b.

OLIV TA'LIM TIZIMIDA MULTIMEDIA VOSITALARIDAN FOYDALANISHNING MUHIM AHAMIYATI

Axmedov Shavkatbek Baltabayevich

Andijon davlat universitetining

Pedagogika instituti katta o'qituvchisi

axmedovshavkatbek120865@gmail.com

Annotatsiya: Mazkur maqolada respublikamizning oliy ta'lim muassasalarida axborot texnologiyalarni qo'llash va ularning imkoniyatlarini taxlil qilish asosida o'quv jarayonini rivojlantirishning ustuvor yo'nalishlari aniqlangan. Shuningdek, oliy ta'lim tizimida raqamli texnologiyalarni joriy etishga ilmiy asoslangan xulosalar tuzishda mavjud bo'lgan amaliyotni o'rganishdir. Ta'lim sohasida muhim o'rin egallashi va uni qanday joriy etilishi bo'yicha fikr va mulohazalar bildirilgan.

Kalit so'zlar: multimedia, animatsiya, audio, axborot texnologiyalari, raqamli texnologiyalar, zamonaviy ta'lim, raqamli bilimlar, Internet tizimi.

Abstract: In this article, priority directions of development of educational process are determined on the basis of application of information technologies and analysis of their capabilities in higher educational institutions of the Republic. It is also the study of the existing practice in drawing scientific-based conclusions on the introduction of digital technologies in the higher education system. Opinions and comments on the important role in the field of education and how it will be implemented are expressed.

Key words: multimedia, animation, audio, information technology, digital technology, modern education, digital knowledge, Internet system.

Respublikamizni hozirgi rivojlanayotgan davrida oliy ta'lim muassasalarida dars jarayonlari, seminarlar, konferensiya va uchrashuvlar, treninglar va boshqa tadbirlarni o'tkazish uchun turli kompyuter axborot texnologiyalaridan foydalanib kelinmoqda. Yuqorida keltirilgan barcha talab darajasida to'g'ri ishlab chiqilgan multimediali ma'lumotlar matnli axborotga qaraganda birmuncha ilg'or usul bo'lib, talabalarda aniq va samarali tasavvur shakllanishiga yordam beradi.

Multimediali ilova mundarijasidan talabalar o'ziga kerakli mavzuni tanlaydi. Har bir dars uchun multimediali ilovaning ekranida quyidagi tugmalar berilgan:

- animatsiya
- lug'at ishi
- audio
- test topshiriqlari
- interaktiv o'yin
- videolavhalar

Bu tugmalar orqali namoyish etiladigan materiallardan darsning yangi mavzuni tushuntirish, mustahkamlash va takrorlash bosqichlarida foydalanish mumkin. Multimediali ilova hamda dars ishlanmalarda darslikda berilgan mashq va qo'shimcha materiallar asosida ta'limiy o'yinlarda keng foydalanildi. Shuningdek, talabalarning bilimlarini mustahkamlash va ularni tekshirish maqsadida testlar va mustaqil ish topshiriqlari metodik qo'llanmalarda beriladi.

Multimediali ma'lumotlarning afzalliklari quyidagilardan iborat:

- o'quv-uslubiy axborotlar bazasiga kirish imkonini kengaytiradi;
- talabalarda kommunikativ malakalarni, muomala madaniyatini, shakllantiradi;
- mustaqil ta'lim olish uchun individual ta'lim bazasini rivojlantiradi;
- o'quv jarayonining samaradorligini oshiradi;
- aniq vaqt birligida virtual o'quv mashg'ulotlari (seminarlar, ma'ruzalar) o'tkazilishini ta'minlaydi;
- o'qituvchi va talabalarning o'zaro hamjihatligini shakllantiradi;

- tezkor ta’lim olish, bilimlarni xotirada saqlash va qo‘llay olish imkonini oshiradi;
- ta’lim jarayoni ishtirokchilarida, o‘zlarining kasbiy vazifalarini muvaffaqiyatli bajarish uchun hozirgi tez o‘zgaruvchan ijtimoiy sharoitlarga moslashuviga yordam beradigan zamonaviy ta’lim texnologiyalaridan foydalanish ko‘nikmalarini hosil qiladi;

Bunday sharoitda o‘sib kelayotgan yosh avlodni har tomonlama shakllangan barkamol inson qilib tarbiyalash orqali turli zararli illatlardan himoyalash uchun ham ta’lim jarayonida texnik va didaktik vositalardan foydalanib yangicha zamonaviy ta’lim berish muhim ahamiyat kasb etadi.

Xulosa qilib shuni aytish lozimki, oliy ta’limning boshlang‘ich kurslarida axborot – kommunikatsiya texnologiyalaridan unumli foydalanish xar bir fanning o‘quv jarayonini modernizatsiyalash, uning samaradorligini oshirish bilan birga talabalarning ijodiy qobiliyatlari va mantiqiy fikrlashlarini rivojlantiradi, ta’lim sifatini oshirishga muhim yordam beradi.

Foydalanilgan adabiyotlar

1. Mirziyoev Sh.M. mamlakatimizda ta’lim-tarbiya tizimini takomillash -tirish, videoselektor yig‘ilishi. 30.10.2020
2. Деникин А. А. [Мультимедиа и искусство: от мифов к реалиям](#) / [Художественная культура](#) — 2013. — № 1 (6).
3. [tami.uz](#)
4. [uz.infocom.uz](#)
5. [multiurok.ru](#)

RODAMIN 3B BO‘YOG‘INING KISLOTALI MUHITDA SPEKTRAL LYUMINESSENT XUSUSIYATLARI

Tog‘ayeva Nurdida Ortiq qizi

Samarqand davlat universiteti

E-mail: nurdida.7569@gmail.com

Annotatsiya: Rodamin 3B bo‘yog‘i spektral-lyuminessent xarakteristikalarini bilgan holda kvant elektronikasi, tibbiyot va biologiyada, hamda molekulararo ta’sir nazariyasini rivojlantirishda foydalanish.

Kalit so‘zlar : Yutilish, lyuminessensiya, sulfat kislota, suvli eritma, rodamin 3B bo‘yoq, intensivnost.

SPECTRAL LUMINESCENT PROPERTIES OF RHODAMINE 3B PAINT IN AN ACIDIC ENVIRONMENT

Abstract: In the development of quantum electronics, medicine , biology and the theory of intermolecular interactions use of spectral- luminescent properties of rhodamine 3B , intensity.

Key words: Absorption, luminescence , H_2SO_4 ,aqueous solution , rhodamine 3 B dye.

Organik bo‘yoq molekulari lazerlarda asosiy ishchi modda sifatida, analitik kimyoda oz mikdordagi elementlarni aniqlashda, tibbiyot va biologiya fluoressent zond va nishon sifatida hamda xalq xo‘jaligining turli sohalarida keng qo‘llanib kelinmoqda. Bundan tashqari bu moddalar ko‘pchilik fotofizik, fotokimyoviy, fotobiologik jarayonlarni o‘rganishda qulay model sistema bo‘lib xizmat qiladi. Odatda organik bo‘yoqlarni organik va organik bo‘lmagan erituvchilarga eritib ishlatadilar. Bo‘yoq molekulari o‘zlarini o‘rab olgan erituvchi molekulari bilan ta’sirlashadilar. Bu ta’sir erituvchi tabiatga uning pH ga, xamda eritma

konsentrasiyasi, temperaturasi va boshqa faktorlarga bog‘liq. Bu ta’sirlar to‘g‘risida spektroskopik tadqiqotlar muhim ma’lumot beradi. Bu sohada qilingan ko‘p tadqiqotlar natijalari ma’lum bo‘lsa ham, jarayonlarni murakkabligi tufayli, hali to‘liq echilgan emas.

Organik bo‘yoqlarni biron–bir sohada unumli qo‘llash uchun, ularning spektral lyuminessent xarakteristikalarini bilan bir qatorida ularning yorug‘likga chidamliligi ham muhim rol o‘ynaydi. Shuning uchun ham organik buyoqlarni spektral-lyuminessent xarakteristikalariga erituvchi tabiati, eritma konsentraciyasi, yorug‘lik ta’sirini o‘rganish ham ilmiy va ham amaliy ahamiyatga ega. Olingan spektral-lyuminessent xarakteristikalar rodamin bo‘yog‘i asosiy pasport malumotlari bo‘lib avvalo kvant elektronikasi, tibbiyot va biologiyada, hamda molekulararo ta’sir nazariyasini rivojlantirishda foydalanishini mumkin. O‘rnatilgan spektral-lyuminessent qonuniyatlar fan va texnikaning turli sohalari uchun tegishli spektral-lyuminessent va fotokimyoviy xususiyatlarga ega bo‘lgan yangi istiqbolli bo‘yoqlarni maqsadli sintez qilish uchun foydalaniladi.

Rodamin 3B protonlangan molekularining yutilish spektrini ($\lambda_{\max} = 495 \text{ nm}$) ushbu bo‘yoq asosi molekularining spektrlari bilan taqqoslash ular orasidagi o‘xshashlikni aniqlaydi, bu aftidan, ikkala holatda ham molekularni ko‘rsatadi. Rodamin 3B elektron qobiqlarning tuzilishiga yaqin. Odatda molekularning protonlanishi asosiy bo‘yoqlarning aminokislotalarining protonlari va azot atomlari o‘rtasida kovalent bog‘lanish hosil bo‘lishi bilan birga keladi, deb ishonilgan. Biroq, bu bog‘lanish kovalent emas, balki elektrostatik xususiyatga ega deb taxmin qilingan; rodamin 3B gidroksil guruhi aminokislotalarga qo‘shni bo‘lgan uglerod atomiga kovalent bog‘lanadi, bu holda azot atomining erkin elektron jufti ham konjugatsiyaga kira olmaydi ekan.

. Rodamin 3B bo‘yog‘ini suvda yutilish va fluoressensiya spektrlari o‘rganildi. Biz bu mavzuni o‘rganish asosida monomer shakldagi bo‘yoq molekulari uchun qo‘yidagilar hisoblab topildi: ekstinksiya koeffitsiyenti (ϵ), ossillyator kuchi (f_e), uyg‘ongan holat davomiyligi (τ), fluoressensiyani kvant chiqishi (B) va sof elektron

o‘tish chastotasi (ν_{0-0}).

Rodamin 3B bo‘yoq molekulalarining protonlangan shaklining yutilish spektrlari ishqoriy eritmalardagi uning asosining spektrlari bilan o‘xshashlik ko‘rsatishi aniqlangandir. Ishqoriy muhitdan farqli o‘laroq, kislotali muhitda rodamin bo‘yoqlarining molekulalari lyuminesstentlik qobiliyatini yo‘qotmasligi ko‘rsatilgan. Biroq, bu holda, ularning nurlanishining spektral tarkibi o‘zgaradi.

FOYDALANILGAN ADABIYOTLAR RO‘YXATI

1. Ельяшевич М.А. Атомная и молекулярная спектроскопия. –М.: Едиториал УРСС, 2001. –896 с.
2. N.Nizomov, E.N.Kurtaliyev, M.Z.Tilyayev, U.R.Arzibekov. Molekulalar tuzilishi va molekulalararo ta’sirni elektron spektrlar yordamida o‘rganish. – Toshkent: “Navro‘z” nashriyoti. 2016 y. –200 bet.
3. Н.Низомов, З.Ф.Исмаилов, Э.Н.Курталиев, Ш.Н.Низомов, Г.Ходжаев, Л.Д. Паценкер Спектрально-люминесцентные свойства производных родамина при связывании с сывороточным альбумином. Журнал прикладной спектроскопии. 2006. – Т.73. – №3. – с.380–384.

МАЙИН БЎЛАКЛИ ЖИНСЛАРНИ ХОСИЛ БЎЛИШИ ВА САНОАТДА ИШЛАТИЛИШИ

Панжиев Ҳикмат Аҳадиллаевич

Қарши муҳандислик-иқтисодиёт институти

мустақил изланувчиси

Аннотация: Мақолада майин бўлакли жинсларни ҳосил бўлиши ва саноатда ишлатилиши келтирилган. Гилли жинлар бирламчи магматик ва метаморфик жинсларнинг кимёвий ва бошқа геологик жараён нурашидан ҳосил бўлади. Гилли жинслар нурашига иқлим ва рельефнинг ўрни жуда катта.

Калит сўзлар: гилл, юра – бўр, гидрослюда, монтмориллонит, бентонит, фуллер тупроғи, аутиген, аллотиген.

Abstract: The article describes the formation of fine-grained rocks and their use in industry. Clay rocks are formed by chemical and other geological process erosion of primary igneous and metamorphic rocks. The role of climate and relief in the erosion of clayey rocks is enormous.

Keywords: gill, Jurassic-chalk, hydromica, montmorillonite, bentonite, fuller soil, autigen, allotigen

Гилли жинслар табиатда жуда кенг тарқалган. Улар стратосферадаги чўкинди жинсларнинг ярмидан кўпини ташкил этади. Улар бирламчи жинсларнинг нураган зарралари ва коллоид-кимёвий маҳсулотларининг кристалланишига тижасида ҳосил бўлади.

Гилли жинсларнинг зичлашмаган ва метаморфизмга учрамаган турлари юқори ғовакликка (50-60%) эга бўлади. Сув билан аралаштирилганда

хамирсимон масса ҳосил қилади. Бу массадан турли идишлар яшаш мумкин. Улар оловда тобланганда тошдек қаттиқ ва мустаҳкам жинсга айланади.

Гилли жинслар минерал таркибига кўра каолинитли, гидрослюдали, монтмориллонитли ва бошқа кўплаб турларга бўлинади.

Гидрослюдали гиллар гилли жинслар орасида энг кенг тарқалган гуруҳ ҳисобланади. Бу гиллар нурашнинг дастлабки босқичида ҳосил бўлган гил минераллари ва бўлакли минералларнинг зарраларидан иборат бўлади.

Кўпчилик гидрослюдали гиллар келиб чиқиши бўйича каолинитларга яқин. Уларнинг орасида гидрослюда-каолинитли, каолинит-гидрослюдали гиллар каби оралиқ турлари ажратилади.

Гидрослюдали гиллар нам иқлим шароитида силикатли жинсларнинг нураши туфайли ҳосил бўлади ва кимёвий нурашнинг биринчи босқичи маҳсулоти ҳисобланади. Гидрослюдага бой бўлган нураш қобиғи ювилиши туфайли иккиламчи гидрослюдали гиллар ҳосил бўлади.

Гидрослюда минерали ўлчами 1-20 мкм ли чегаралари аниқ варақсимон шаффоф ва яримшаффоф кристаллардан иборат бўлади.

Гидрослюдали гилларда асосий жинс ҳосил қилувчи минерал-гидрослюдадир. Иккинчи даражали минераллар каолинитдан, баъзан монтмориллонитдан, аралаш-қатламли ҳосилалардан ва бошқа минераллардан иборат бўлади. Гидрослюдали гиллар сезиларли даражада терриген кўшимчаларга: кварц, дала шпатлари, слюдалар ва бошқаларга эга бўлади. Шунингдек уларда янгидан ҳосил бўлган аутиген минераллар (масалан, карбонатлар, сульфатлар) кузатилади. Баъзан органик моддалар билан бойиган бўлади.

Гидрослюдали гиллар Ўзбекистондаги бўр ва палеоген ётқизиқларида кенг тарқалган. Каолинитли гиллар гуруҳига бирламчи (аутиген) ва иккиламчи (аллотиген) каолинлар киради. Бирламчи каолинлар нураш қобиғида кристалли жинсларнинг кимёвий нураши туфайли ҳосил бўлади. Ташки кўринишдан улар оқ, кулранг, баъзан қизғиш бўлиб, бармоқлар билан эзилганда совунсимон

силлиқ эканлиги ва таркибида кварц доналари мавжудлиги билинади. Бирламчи каолинлар каолинит, кварц, сидерит, гидрослюдадан таркиб топган бўлади ва уларда озроқ миқдорда кальцит, рутил, циркон ва пирит учрайди. Иккиламчи каолинлар бирламчи каолинларнинг кўчириб ётқизилишидан ҳосил бўлади. Ювилиш, кўчирилиш ва ётқизилиш жараёнида уларнинг табиий сараланиши ва бойиши содир бўлади. Бунда улар кум-алеврит кўшимчалари ва оғир минераллардан ажралади. Иккиламчи каолинларнинг минерал таркибида каолинит кўп миқдорда бўлади. Гидрослюда, баъзан галлуазит ва дисперс кварц, одатда углеродли органик моддалар ва темир сульфиди кўшимча сифатида учрайди.

Ташқи кўринишдан иккиламчи каолинлар зич, ёғсимон сирпанчик, оқ ва кулранг бўлади.

Каолинит минерали электрон микроскопда олинган фотосуратларда ўзининг гексагонал шакли ва аниқ чегараси туфайли ишончли диагностика қилинади.

Каолинитли гиллар юқори иссиқ бардош жинс ҳисобланади. Уларнинг эриш ҳарорати 1700°C дан ортиқ, пайвандланиш ҳарорати эса $1300-1400^{\circ}\text{C}$ ни ташкил этади.

Каолинли гилларнинг конлари Ангрэн кўмири ҳавзасида, Зирабулоқ-Зиявутдин тоғларида (Карнаб), Марказий Қизилқумда (Бўкантов, Томдитов, Овминзатов) мавжуд.

Каолинитли гиллар муҳим фойдали қазилма ҳисобланади. Улар иссиқ бардош ғиштлар – шамот ишлаб чиқаришда саноатида, юқори вольтли электр изоляторлари ишлаб чиқаришда фойдаланилади. Қоғоз ва резина саноатларида тўлдирувчи сифатида ҳамда совун, қалам ва бошқалар ишлаб чиқаришда қўлланилади.

Монтмориллонитли гиллар (смектитлар). Таркибида 60-70% монтмориллонит гуруҳидаги минераллар бўлган юқори дисперсли гилли жинслар *бентонитлар* ёки *фуллер тупроғи* деб ҳам юритилади.

Монтмориллонитли гиллар (бентонитлар) иккита генетик гуруҳни ташкил этади. Улардан биринчиси *ҳақиқий бентонитлар* деб аталади. Бундай гиллар денгиз шароитларида ишқорли муҳитда ҳавзага тушган пирокластик (вулканоген) материалнинг сувостида кимёвий нураши туфайли монтмориллонит минералининг синтези туфайли ҳосил бўлади. Ҳақиқий бентонитлар оқ, сарғиш ва кулрангли, чиғаноқсимон синишга эга бўлади.

Монтмориллонитли гилларнинг иккинчи генетик тури аллотиген-трансформацион йўл билан ҳосил бўлади. Лойқа таркибида денгиз ҳавзасига келиб тушувчи гил минераллари асосан гидрослюдадан, каолинитдан ва монтмориллонитдан иборат бўлади. Денгизнинг ишқорий муҳитида каолинит ва гидрослюда кристаллари бардошсиз бўлганлиги туфайли қайта кристалланиб, монтмориллонитга айланади. Бунга гил минералларининг кристалл панжараси тузилишидаги яқинлик асосий сабабчи ҳисобланади.

Ўзбекистонда юқори бўр ва палеоген ётқизиқлари кесмасида бентонитлар ва бентонитсимон гиллар кенг тарқалган бўлиб, захираси йирик конларни ҳосил қилади.

Монтмориллонитли гиллар озиқ-овқат саноатида ёғ, вино ва шарбатларни, нефт маҳсулотларини тозалашда, бурғилаш эритмаларини тайёрлашда, совун ва атир-упа маҳсулотлари ишлаб чиқаришда қўлланилади.

Адабиётлар

1. Петтиджон, П.Поттер, Р.Сивер. Пески и песчаники. М.:1976.
2. Попов В.И., Запрометов В.Ю., Хусанбаев Д.И. Динамические фации. Ташкент, 1988.
3. Рухин Л.Б. Основы литологии. Л., 1969.
4. Справочник по литологии. М., 1983.

**ОЦЕНКА ГИПОАЗОТЕМИЧЕСКОЙ ЭФФЕКТИВНОСТИ
НЕФРОЦИЗИНА У БОЛЬНЫХ С ХРОНИЧЕСКОЙ БОЛЕЗНЬЮ ПОЧЕК
IV СТАДИИ**

Ахмадалиева Доно Тогановна

Ташкентский государственный стоматологический институт

E-mail: dono-69@mail.ru

Юсуфбоев Жавохир Азизбекович

Ташкентский государственный стоматологический институт факультет

стоматология 1-курс студент

E-mail: yusufboyevjavohir19@gmail.com

**EVALUATION OF THE HYPOAZOTEMIC EFFECTIVENESS OF
NEPHROCYSINE IN PATIENTS WITH STAGE IV CHRONIC KIDNEY
DISEASE**

Abstract: Chronic kidney disease (ChKD) often has a progressive character with an outcome in chronic renal failure (ChRF). Despite the variety of pathogenetic mechanisms of damage to the renal tissue, specific for certain nosological forms of CLD in the initial stages, and more natural in the later stages, the consequences of all these processes are uniform - the formation of nephrosclerosis. With a persistent or recurrent process, the degree of nephrosclerosis increases, kidney function decreases, chronic renal failure is formed, which progresses to the terminal stage.

Введение. Хронические заболевания почек (ХЗП) нередко имеют прогрессирующий характер с исходом в хроническую почечную недостаточность (ХПН). Несмотря на многообразие патогенетических механизмов повреждения почечной ткани, специфичных для отдельных

нозологических форм ХЗЛ на начальных стадиях, и более закономерных — на поздних стадиях, последствия всех этих процессов единообразны — формирование нефросклероза. При персистирующем или рецидивирующем процессе степень нефросклероза нарастает, функция почек снижается, формируется ХПН, которая прогрессирует в терминальную стадию.

Цель исследования. Оценить клинический эффективность и безопасность нефроцизина препарат отечественного производства, в качестве гипоазотемического средства.

Материал и методы обследования. В клиническом исследовании (3-клиника ТМА) были включены 60 больных находившихся на стационарном лечении в нефрологическом отделении 3 клиники Ташкентской Медицинской Академии, с клинически установленным диагнозом хроническая болезнь почек, IV стадии (недиабетической этиологии). Из них 32 мужчин, 28 женщин. Все больные были старше 18 лет. Из обследованных больных у 37 диагностирован хронический гломерулонефрит, у 13 больных – хронический пиелонефрит, у 6 больных – мочекаменная болезнь и у 4 больных диагностирован поликистоз почек. Скорость клубочковой фильтрации (по формуле СКД-ЕРІ) у обследованных больных соответствовала ХБП IV стадии (15-30 мл/мин). Состояния азотистого обмена оценивали по показателям мочевины, креатинина в сыворотке которые определялись общепринятыми методами.

Длительность исследования составила 30 дней. Контрольными точками исследования явились первый, десятый и двадцатый день лечения. Все больные с диагнозом ХБП 4 стадии получали традиционное лечение, включавшее коррекцию кислотно-щелочного баланса, водно-электролитных нарушений. Больные были произвольно разделены на 2 группы (А и В) по 30 человек, сопоставимые по полу, возрасту, весу и росту.

В группу А включили больных, которым в дополнение к традиционной терапии ХБП назначали препарат нефроцизин в дозе 100 мг (2 таблетки) 3 раза в сутки в течении 30 дней.

В группу В включили, получавших традиционное лечение.

Результаты исследования обработаны статистически с использованием критерия t Стьюдента для парных и непарных переменных. Различия считали достоверными при $p < 0,05$.

Результаты. Согласно полученным результатам, скорость клубочковой фильтрации, оцененная в начале и в конце исследования, оставалась стабильной ($23,7 \pm 0,55$ мл/мин и $28,5 \pm 1,12$ мл/мин в группе А, $22,07 \pm 1,11$ мл/мин и $23,8 \pm 0,82$ мл/мин в группе В;). Показатели мочевины и креатинина до лечения в группе А составляла $15,4 \pm 0,92$ ммоль/л и $327,9 \pm 5,5$ мкмоль/л соответственно. А в группе В были следующие показатели: мочевина - $15,9 \pm 1,12$ ммоль/л, креатинин - $329,6 \pm 4,7$ мкмоль/л. После 30 дней лечения, у больных в группы А отмечалась заметное снижение вышеуказанных показателей (мочевина – $11,2 \pm 0,7$ ммоль/л, креатинин - $289,7 \pm 4,1$ мкмоль/л). У больных группы В, такой динамики не наблюдалось.

Вывод. При использовании нефроцизина наблюдается уменьшение среднего показателя мочевины и креатинина гораздо быстрее, чем в группе получавших только традиционное лечение. Уменьшение уровней мочевины и креатинина говорит о том, что при использовании Нефроцизина уремия и интоксикация организма снижаются лучше, чем при использовании только традиционное лечение.

ЛИТЕРАТУРА:

1. А. М. Шутов. Хроническая болезнь почек - глобальная проблема XXI века: научное издание // Клиническая медицина. - М., 2014. - Том 92 N5. - С. 5-10. - Библиогр.: 40 назв.
2. Добронравов В.А., Смирнов А.В., Драгунов С.В., и др.: Эпидемиология хронической болезни почек в северо-западном регионе России: на пути к созданию регистра// Терапевтический архив. –2004. –№ 9. –с.57-62.
3. И. В. Рогова, В. В. Фомин, И. В. Дамулин, Е. В. Шашкова Особенности когнитивных нарушений у больных хронической болезнью почек на додиализных стадиях: научное издание// Терапевтический архив. - 2013. - Том 85 № 6. - С. 25-30.
4. Каримов М.М., Даминов Б.Т., Каюмов У.К. Хроническая болезнь почек как медико-социальная проблема и факторы риска и её развития // Вестник Ташкентской медицинской академии. – Ташкент, 2015. - № 2. – С. 8-12.
5. Каримов М.М. Вопросы прогрессирования хронических болезней почек с позиции не которых звеньев патогенеза // Вестник Ташкентской медицинской академии. – Ташкент, 2013. - № 4. – С. 7-19.
6. О. Н. Шарапов, Г. П. Мирзаева, М. А. Сабиров. Изучение гипоазотемической эффективности препарата цинарозид в клинических условиях : научное издание // Вестник Ташкентской Медицинской Академии. - Ташкент, 2014. - N1. - С. 54-56. - Библиогр.: 12 назв.
7. Рациональная фармакотерапия в нефрологии// Руководство для практикующих врачей под общей редакцией Мухина Н.А., Козловской Л.В., Шилова Е.М.//. –М., Издательство. –«Литтера».–2006.
8. Сигал В.Е. Состояние заместительной почечной терапии в Республике Татарстан: достижения и проблемы // Медико-фармацевтический вестник Татарстана. — 2006. — № 31 (119) 16.08.2006... — С 6.
9. Сигитова О.Н. и соавт. Анализ заболеваемости хронической почечной недостаточностью в Республике Татарстан / Сигитова О.Н., Надеева Р.А.,

Закирова В.А., Архипов Е.В., Щербакова А. Г.// Каз.мед.ж. — Т. LXXXIX. — № 4. — 2008. — С.553-557.

10. Смирнов А.В., Добронравов В.А., Каюков И.Г. и др. Эпидемиология и социально-экономические аспекты хронической болезни почек. // Нефрология. — 2006. — Т10. — №1. — С.7-13.

11. Lameire N, Eknoyan G, et al. A new initiative in nephrology: ‘Kidney Disease: Improving Global Outcomes.’//Contrib Nephrol. –2005.–Vol.149. –P.90 –99

12. Tanaka H. et al. Metabolic syndrome and chronic kidney disease in Okinawa, Japan // Kidney Int. — 2006. — Vol. 69 (2). — P.369-374.

13. Vavilova T.P., Geva O.N., Pushkina A.V., Tkachev G.A., Koretskaia N.A.: Diagnostic and prognostic value of antioxidant enzyme assay in erythrocytes of patients with end stage renal disease treated with hemodialysis// Biomed Khim. – 2006. –Mar-Apr. –52(2). –P219-22.



ТЮЛЬПАНЫ ТУРКЕСТАНСКОГО КРАЯ

Научный руководитель: **Азимова Дилноза Эргашевна** доцент,

Шабанова Назира, студент

Джизакский государственный педагогический институт

E-mail: ynazira828@gmail.com

Аннотация: В данной статье описываются тюльпаны, которые произрастают в Туркестанском крае и на его склонах. Так же дается описание свойств видов тюльпан.

Ключевые слова: Туркестанский хребет, тюльпан, тюльпан Грейга, тюльпан Кауфмана, цветок.

TULIPS OF THE TURKESTAN TERRITORY

Abstract: This article describes tulips that grow in the Turkestan region and on its slopes. Also, the article describes properties of tulip species.

Key words: Turkestan ridge, tulip, Greig's tulip, Kaufmann's tulip, flower.

Одним из высокогорных хребтов считается Туркестанский хребет. Его длина около 340 км и относится он к горной системе Гиссаро-Алай. На Востоке хребет смыкается через горный узел Матча с Алайским хребтом, и простирается до Самаркандской равнины на западе. Северный склон Туркестанского хребта протяженный и покатый. Здесь распространены арчевые леса и редколесья. Южный склон наоборот, короткий и крутой, со скалами и осыпями.

В Туркестанском крае произрастает огромное разнообразие представителей тюльпановых. Если на склоне со стороны севера в основном можно встретить желтые тюльпаны, то на южном склоне можно увидеть красные, оранжевые и пестрые, красные с желтыми струйками, которые к тому

же отличаются и более крупными размерами цветков. На обоих склонах растения одинаковой высоты, но по мере возвышения стебель растений на северном склоне становится ниже и цветки мельче, на южном склоне становится ниже только стебель тюльпана, а цветки остаются крупными даже на вершине хребта.

Самым хорошо известным и очаровательным тюльпаном является тюльпан Грейга. Растение назвали так в честь президента российского общества садоводов Самуила Грейга. Этот цветок родоначальник триста сортов ныне существующих тюльпанов. В 1877 году тюльпан Грейга цветоводы назвали королём тюльпанов. Растение начинает распускать свои бутоны уже *в конце месяца марта*. Стебель растения обычно достигает 40 сантиметров в высоту. Венчик тюльпана напоминает бокал или чашку, у которого три лепестка сомкнуты и три стоят. Венчик тюльпана Грейга может быть окрашен в цвета, от оранжевого до тёмного красного. Луковицы этого вида растения можно употреблять в пищу. В народной медицине Средней Азии применяют лепестки цветка при лечении головной боли, а при лечении легочных заболеваний применяют плоды тюльпана.

Ещё одним предком большинства современных видов и сортов тюльпана является дикий тюльпан Кауфмана. Сегодня Его гены носят более двухсот выведенных культурных сортов тюльпана. В низкогорьях тюльпан Кауфмана цветёт *с конца марта до конца июня*, а на вершинах гор он цветёт до начала июля. Во всем мире выращиваемых тюльпанов насчитывается 8 линий. Двумя из этих линий являются линии тюльпана Кауфмана и Грейга. Все тёмно-красные сорта: бордовые, черные, пурпурные, фиолетовые относятся к линии тюльпана Грейга. Все бутоны имеющие остренькие лепестки и светлые цвета, такие как белые, светло-желтые, лимонные, желтые и оранжевые относятся к линии тюльпана Кауфмана. Тюльпаны видов Грейга и Кауфмана находятся в Красной книге. С 1926 года они охраняются на территории заповедника Средней Азии «Аксу-Джабаглы».

Эндемик Памиро-Алая тюльпан льнолистный – это многолетняя цветущая красными цветами культура. Впервые данный вид цветка был культивирован Петербургским Ботаническим садом. В 1885 году этот тюльпан описал ботаник, Эдуард Людвигович Регель доктор философских наук и ученый садовод. Тюльпан льнолистный в условиях дикой природы встречается на склонах гор и каменистых равнинах. Цветок цветет рано и уже к концу апреля можно наслаждаться красотой его цветения. Период цветения тюльпана зависит от условий климата таких как, активность солнца, влажность почвы, а так же состояния луковиц. Так это растение может цвести от 2 недель до 1,5 месяца. Плоды растение даёт в начале месяца июня.

Необычным и уникальным цветком, обладающим очень низким ростом и маленьким размером цветка, является сорт тюльпана Дасистемон Тарда (Dasystemon Tarda). Он может расцвести в марте вместе с первыми подснежниками. Тюльпан Дасистемона Тарда вырастает от 15 до 20 см, прикорневые листья узкие и достигают от 10 до 15 см. Венчик цветка около 5-6 см, но когда бутон раскрывается полностью можно увидеть всю красоту тюльпана. Окрас венчика желто-белый, т. е. у основания лепестки ярко желтые и постепенно цвет лепестков с жёлтого переходит в белую кайму по краю. Этот сорт тюльпана способен зимовать без укрытия.

Весенние тюльпаны Туркестанского края — это своего рода визитная карточка. Эти цветы особенные и неповторимые. Увидеть их в природе своими глазами — это огромный шанс получить незабываемое впечатление и удовольствие. Самое главное понять их уникальную ценность и беречь их.

Список применяемой литературы:

1. Путешествия по Туркестанскому краю / Н.А.Северцов — Москва: Издательство Юрайт, 2019. —249 с.
2. Туркестанский хребет // Тихоходки — Ульяново. — М. : Советская энциклопедия, 1977. — (Большая советская энциклопедия : [в 30 т.] / гл. ред. А. М. Прохоров ; 1969—1978, т. 26).
3. Тюльпан - Tulipa L. / Е.В. Мордак // Флора Европейской части СССР. - Л.: Наука, 1979. - Т. IV.
4. Тюльпаны Казахстана- Алматы:ТОО «Алматыкітап баспасы»,2010



**ЛИПИД АЛМАШИНУВИНИНГ БУЗИЛИШНИ
СУРУНКАЛИ БУЙРАК КАСАЛЛИГИГА ТАЪСИРИ**

Шадиева Саодат Улмасовна

Тошкент давлат стоматология институти, Тошкент, Ўзбекистон

E-mail: sshadieva77@gmail.com

Юсуфбоев Жавохир Азизбек уғли

E-mail: yusufboyevjavohir19@gmail.com

Тошкент давлат стоматология институти стоматология факултети 1-курс
талабаси

**LIPID METABOLISM DISORDERS
EFFECTS OF CHRONIC KIDNEY DISEASE**

Abstract: Lipid metabolism disorders are common in patients with chronic kidney disease (ChKD) and are one of the causes of its exacerbation and have been studied in many studies. In animal experiments, cholesterol has been shown to increase renal alveoli, while reducing the amount of lipids with medication significantly reduces the rate of exacerbation of such damage. Each pathogenetic link of ChKD has its own impact on the deepening of the process. In particular, the imbalance of the lipid spectrum is one of the accelerating factors of ChKD. In processes associated with hyperlipidemia, filtered lipoproteins in the glomeruli precipitate in the renal tubules, leading to tubulointerstitial processes and sclerosis. Subsequently, high levels of lipids lead to the fact that their epithelium occupies the tubules and leads to intracellular deposition. Accumulation of lipids in mesangiocytes and tubular epithelium gives the cells a peculiar foamy shape, the lipid material occupies the intercellular space, leading to their dystrophy and atrophy. Therefore,

we found it necessary to study and discuss lipid spectrum parameters in patients at the pre-dialysis stage of ChKD.

Кириш. Липид алмашинуви бузилиши сурункали буйрак касаллиги (СБК)га чалинган беморларда кенг тарқалган бўлиб, унинг авж олиши сабабларидан бири ҳисобланади ва кўплаб тадқиқотларда ўрганилган. Ҳайвонларда олиб борилган тажрибаларда холестерин буйрак коптокчалари альтерациясини ошириши кўрсатилган, дори-дармонлар ёрдамида липидлар миқдорини камайтириш эса бундай зарарланиш авж олиши тезлигини анча камайтиради. СБКнинг ҳар бир патогенетик бўғини жараёни чуқурлаштиришда ўз таъсирини ўтказмай қўймайди. Жумладан липид спектри мувозанатининг бузилиши ҳам СБКнинг жадаллаштирувчи омиллардан биридир. Гиперлипидемия билан боғлиқ жараёнларда коптокчаларда филтрдан ўтган липопротеидлар буйраклар каналчаларига чўкади, бу тубулоинтерстициал жараёнларни ва склерозни келтириб чиқаради. Кейинчалик липидларнинг юқори миқдори шунга олиб келадики, уларнинг эпителийси каналчаларни эгаллаб олади ва хужайралар ичи депозициясига олиб келади. Липидларнинг мезангиоцитларда ва каналчалар эпителийсида тўпланиши хужайраларга ўзига хос кўпиксимон шакл беради, липидли материал хужайралараро бўшлиқни эгаллаб олиб, уларнинг дистрофия ва атрофиясига олиб келади. Шунинг учун биз СБК нинг диализ олди босқичида липидлар спектри курсаткичларини беморларда ўрганиш ва уни муҳокама қилишни лозим топдик.

Тадқиқот мақсади.

Липид алмашинувини бузилишини сурункали буйрак касаллигининг диализ олди даврида беморларга таъсирини ўрганиш ва уни муҳокама қилиш.

Материал ва услублар. Тошкент тиббиёт академияси (ТТА) кўп тармоқли клиникаси нефрология бўлимидаги 65 нафар СБКнинг III-босқичи ва 60 нафар СБКнинг IV-босқичида бўлган беморларда қон зардобидида умумий холестерин, зичлиги паст липипро테인лар (ЗПЛП), зичлиги юқори липипро테인лар (ЗЮЛП)

ва триглицеридлар текширилди. Гуруҳдагиларнинг ўртача ёши $35 \pm 12,2$ ёш, яъни текширувга ёши 50 дан ошган ва 20 дан кичиклар ҳамда тизимли ва қандли диабет касаллиги бор беморлар олинмади. Лаборатор тахлиллар ТГА кўп тармоқли клиникаси 1-сонли биохимик лабораторияда бажарилди.

Натижалар муҳокамаси. СБКнинг III-босқичи кечаётган беморлар қон плазмасида умумий холестеринни ўртача қийматда 5.47 ± 0.18 (ммоль/л), ЗПЛП ўртача қийматда 2.97 ± 0.28 (ммоль/л), триглицеридлар $1,89 \pm 0.28$ (ммоль/л) ошгани кузатилиб, ЗЮЛП эса ўртача қийматда 0.97 ± 0.12 (ммоль/л) миқдорга камайгани кузатилди. СБКнинг IV-босқичи кечаётган беморлар қон плазмасида умумий холестеринни ўртача қийматда 6.16 ± 0.22 (ммоль/л), ЗПЛП ўртача қийматда $3,38 \pm 0.26$ (ммоль/л), триглицеридлар $2,37 \pm 0.29$ (ммоль/л) ошгани кузатилиб, ЗЮЛП эса ўртача қийматда 0.88 ± 0.11 (ммоль/л) миқдорга камайгани кузатилди. Демак СБК жадаллашиб борган сари плазмада умумий холестерин ва у билан боғлиқ холда ЗПЛП ва триглицеридлар ошиб боради. СБК да юз берадиган гипоальбуминемия даражаси гиперхолестеринемиянинг ифодаланганлигига тескари пропорционал, бу гипопропротеинемия ҳолатида жигарда компенсатор тарзда липопротеидлар синтезининг ошиши билан изоҳланади.

Хулоса:

СБК диализгача бўлган босқичларида қон плазмасида умумий холестерин ва у билан боғлиқ холда ЗПЛП ва триглицеридларни ошиб боради, ЗЮЛП миқдори камайиб боради. Бу юзага келадиги дислипидемия ҳолати нефронларга салбий таъсир қилиб СБК ни прогрессивланишига олиб келади ва нефрослерозни тезлайди.

Адабиётлар рўйхати:

1. Каримов М.М., Даминов Б.Т., Каюмов У.К. Хроническая болезнь почек как медико-социальная проблема и факторы риска и её развития // Вестник Ташкентской медицинской академии. – Ташкент, 2015. - № 2. – С. 8-12.
2. Каримов М.М., Даминов Б.Т., Каюмов У.К. Состояние клубочковой фильтрации у больных хронической болезнью почек при наличии некоторых основных компонентов метаболического синдрома // Медицинский журнал Узбекистана. – Ташкент, 2015. - № 2. – С. 24-27.
3. Колина И.Б. Гиперлипидемии при хронической болезни почек: особенности и подходы к лечению //Лечащий врач. -2012. -№1. –С.63-70.
4. Кузнецова Е.В., Жданова Т.В., Садыкова Ю.Р. с соавт. Метаболический синдром у нефрологических больных //Уральский медицинский журнал. -2011. -№4. –С.34-41.
5. Тареева И.Е., Кутырина И.М., Николаев А.Ю. Пути торможения развития хронической почечной недостаточности //Терапевтический архив. - 2011. -№6. –С.9-14.
6. Уразлина С.Е., Жданова Т.В., Назаров А.В. с соавт. Нарушения липидного обмена у пациентов с хронической почечной недостаточностью //Уральский медицинский журнал. -2011. -№2(80). –С.122-126.
7. Bhowmik D., Tiwari S.C. Metabolic syndrome and chronic kidney disease //Indian J Nephrol. -2008. –Vol.18(1). –P.1-4.
8. Chen S.C., Hung C.C., Kuo M.C. et al. Association of dyslipidemia with renal outcomes in chronic kidney disease //PLoS One. -2013. –Vol.8(2). –P.55643.
9. Gupta D., Misra M. Metabolic derangements seen in chronic kidney disease and end-stage renal disease patients //Contributions to nephrology. -2011. –Vol.171. –P.113-119.

10. Haynes R., Lewis D., Emberson J. et al. Effects of Lowering LDL Cholesterol on Progression of Kidney Disease //J Am Soc Nephrol. -2014. –Vol.25. – P.1825-1833.
11. Kaysen GA. Lipid and lipoprotein metabolism in chronic kidney disease. J Ren Nutr. 2009;19(1):73-7.
12. Keane WF, Tomassini JE, Neff DR. Lipid abnormalities in patients with chronic kidney disease: implications for the pathophysiology of atherosclerosis. Journal of atherosclerosis and thrombosis. 2013;20(2):123-33.
13. Vaziri ND, Norris K. Lipid disorders and their relevance to outcomes in chronic kidney disease. Blood Purif. 2011;31(1-3):189-96.
14. Vaziri ND, Norris KC. Reasons for the lack of salutary effects of cholesterol-lowering interventions in endstage renal disease populations. Blood purification. 2013;35(1-3):31-6.
15. Wanner C. Prevention of cardiovascular disease in chronic kidney disease patients. Semin Nephrol. 2009;29(1):24-9.



YAXSHILIK VA YOMONLIK AKSIOLOGIK KONSEPTI TADQIQI

Burqutbayeva M.,

ToshDO‘TAU, lingvistika yo‘nalishi 1-bosqich magistranti

Annotatsiya. Ushbu maqolada aksiologik qarashlar va ularning yaxshilik va yomonlik konsepti doirasidagi tahlili, yaxshilik va yomonlik aksiologik tahlilining Sharq va G‘arb olamida namoyon bo‘lishi va ularning bir-biridan farqi yuzasidan ma’lumotlar keltirilgan. Bundan tashqari, ushbu konsept tahlili bo‘yicha qator ilmiy tadqiqotlar olib borilgan bo‘lib, ulardan farqli o‘laroq bu maqolada ushbu sohaga tilshunoslik nuqtayi nazaridan yondashilgan va misollar asosida izohlangan.

Kalit so‘zlar: yaxshilik, yomonlik, aksiologiya, konsepsiya, Sharq dunyosi, G‘arb olamida aksiologik qarashlar, dinlararo.

RESEARCH OF THE AXIOLOGICAL CONCEPT OF GOOD AND EVIL

Burqutbayeva M.,

Tashkent State Pedagogical University, 1st stage master’s degree in linguistics

Annotation. This article provides information on axiological views and their analysis within the concept of good and evil, the manifestation of the axiological analysis of good and evil in the Eastern and Western worlds and their differences. In addition, a number of scientific studies have been conducted on the analysis of this concept, in contrast to which this article approaches the field from a linguistic point of view and explains it on the basis of examples.

Keywords: good, evil, axiology, concept, Eastern world, axiological views in the Western world, interreligious.

ИССЛЕДОВАНИЕ АКСИОЛОГИЧЕСКИХ КОНЦЕПЦИЙ ДОБРА И ЗЛА

Буркутбаева М.,

*Ташкентский Государственный Педагогический Университет, 1 ступень
магистра лингвистики*

Аннотация. В данной статье представлена информация об аксиологических воззрениях и их анализе в рамках концепции добра и зла, проявлении аксиологического анализа добра и зла в восточном и западном мире и их различиях. Кроме того, был проведен ряд научных исследований по анализу данного понятия, в отличие от которых в данной статье данная область подходит с лингвистической точки зрения и объясняется на основе примеров.

Ключевые слова: добро, зло, аксиология, концепт, восточный мир, аксиологические воззрения в западном мире, межрелигиозный.

Barchamizga ma'lumki, nutqimizda turfa xil yaxshilik va yomonlikka oid aksiologik konseptlar mavjud bo'lib, u har bir xalqning milliy qadiyatlarini, urf-odatlarini asosida yuzaga keladi. Sharq va G'arb olamida ham, dinlararo munosabatlarda ham ushbu tushunchalarning tadqiqi turlicha kasb etadi[5]. Biz yaxshilik va yomonlik aksiologik konseptiga turli xalqlar qadriyatlariga asoslangan holda tilshunoslik nuqtayi nazaridan yondashib, ushbu maqolamizda misollar asosida tahlil qilmoqchimiz. Bu o'rinda, eng avvalo, aksiologiya va konsept tushunchalarining mohiyatini ochib berish maqsadga muvofiq hisoblanadi.

Aksiologiya yunon tilidan olingan bo'lib, “aksios” – munosib, qimmatli, loyiq; “logos” – o'rgatish, nazariya degan ma'noni anglatadi. Qadriyatlar to'g'risidagi fan hisoblanish aksiologiyaga ilm-fan jihatidan yondashuv miloddan avvalgi asrlarga borib taqaladi[9]. Aristotel, Spinoza, Gobbs, Lokk, Mur, Kant va shu kabi ilmiy soha vakillari tomonidan olib borilgan tadqiqot ishlarida aksiologik talqinning o'ziga xos xususiyatlari o'zining yorqin ifodasini topgan[13]. Konseptga to'xtaladigan bo'lsak, konsept tafakkurga xos tushuncha hisoblanib, inson aqliy faoliyatining tildadi korrelyativlari bilan aloqasi asosida yuzaga keladigan tushuncha hisoblanadi.

Zamonaviy tilshunoslikda aksiologik tushunchalar (masalan, baxt, erkinlik, sevgi va boshqalar) ko'plab samarali tadqiqotlar mavzusiga aylanmoqda. Aksiologik

tushunchalarni o‘rganish kishilar tafakkuridagi umuminsoniylik (universal) va milliylik aniqlash imkonini beradi. Yaxshilik va yomonlik aksiologik konsepti esa, yuqorida ta’kidlaganimizdek, har bir millatning milliy mentaliteti asosida yuzaga keluvchi lingvokulturologik tushunchalar hisoblanadi. Ushbu aksiologik konseptlarning ma’noviy jihatlari nutqiy vaziyat hamda kontekstga bevosita aloqador hisoblanadi. Ba’zi jarayonda holat bilan bog‘liqlik ustuvor hisoblansa, ba’zan psixologik jihat e’tiborga olinishini e’tibordan chetda qoldirmaslik zarur. Shu jihatdan yaxshilik va yomonlik aksiologik konseptini quyidagi guruhlar asnosida tasniflash maqsadga muvofiqdir, ya’ni nutqiy vaziyat va matnda yaxshilik va yomonlik aksiologik konsepti quyidagi holatlarga ko‘ra sinflashtirilishi mumkin[3]:

- a) Psixologik nuqtayi nazardan;
- b) Aqliy nuqtayi nazardan;
- c) Holat jihatidan;
- d) Estetik jihatdan;
- e) Etik jihatidan;
- f) Hissiy nuqtayi nazaridan va hokazo.

Yuqorida qayd etilganlar orasidan holat ma’nosini jamlovchi yaxshilik va yomonlik aksiologik konseptini tahlil qilsak. Adabiyotimizning taniqli darg‘alaridan biri O‘tkir Hoshimovning “Daftar hoshiyasidagi bitiklar” asarida keltirilgan “Yo‘l bo‘yidagi daraxt” matniga e’tibor bering:

Katta yo‘l bo‘yida daraxt o‘sardi... Ittifoqo uning tagiga bir yo‘lovchi keldi. Kun issiq, yo‘lovchi charchagan edi. Daraxt soyasida o‘tirib dam oldi...

Yo‘lovchi ochiqqan edi. Qarasa, daraxtda mevalar pishib yotibdi. U daraxtga chiqishga erindi: tosh otdi. Mevalar duv to‘kildi. Yo‘lovchi to‘ygunicha edi ...

Manzil olis edi. Yo‘lovchi daraxt shoxini sindirib, tayoq yasadi... Keyin... zahar tang qilib qoldi. Yo‘lovchi daraxt panasiga o‘tdi...So‘ng... yo‘liga ketdi...

Daraxt boshqa yo‘lovchini kuta boshladi... Bu daraxtning nomi YAXSHILIK edi...

Ushbu matnda o‘z aksini topgan konsept bu yaxshilik konsepti hisoblanadi. Yaxshilik konseptining ifodalovchi ramzi “daraxt” timsoli hisoblanib, muallif badiiy

tasvir vositalari orqali aks etgan ushbu matnda yaxshilik konseptining mohiyatini ochib berishga harakat qilgan.

Tilshunoslik nuqtayi nazaridan yaxshilik va yomonlik konseptining aks etishi turli birikmalar, iboralar, frazeologik birliklar, maqol, matallar orqali aks etishi mumkin. Yaxshilik va yomonlik aksiologik konseptlari sodda birliklar hisoblanib, ular yuqorida qayd etilgan lingvistik birliklarning tarkibiy qismi sifatida e'tirof etiladi. Xususan, xalq og'zaki ijodining maxsus turiga kiruvchi maqollardan birida “Yaxshilik yerda qolmas”, “Yaxshilik qil, suvga sol, baliq bilur, Baliq bilmasa, Xoliq bilur” kabi namunalar mavjud . Ular lingvokulturologik jihatdan yaxshilikning javobsiz qolmasligi, unga, albatta, qachondir javob qaytishi haqidadir. Bu esa Islom dini ta'limotida ham o'zining yaqqol aksini topgan, “Zilzila” surasining 7-oyatida shunday deyiladi: “Kimki zarracha yaxshilik qilsa, uni ko'radi”. Yoki “Niso” surasining 40-oyatida: “Agar zarracha yaxshilik bo'lsa, uni bir necha barobar qilur va o'z huzuridan ulug' ajr ato etur”. Birinchi oyati karimada yaxshilik so'zi yaxshilik qilmoq fe'lining tarkibiy qismi bo'lib kelgan bo'lsa, keltirilgan ikkinchi oyatda esa sodda birlik tarzida qo'llanilgan. “Anbiyo” surasining 35-oyatiga nazar tashlaydigan bo'lsak, oyati karimadagi : “Har jon o'limni totib ko'rguvchidir. Biz sizlarni (sabr-toqatlaringizni sinash uchun) yomonlik bilan ham, (shukr qilishingizni bilish uchun) yaxshilik bilan ham «aldab» imtihon qilurmiz. (Keyin) faqat Bizgagina qaytarilursizlar” jumllarida qo'llanilgan yomonlik va yaxshilik so'zlari o'zaro uyushiq bo'lak hisoblanib kelgan. Demak, keltirilgan izohlarimizda yaxshilik va yomonlik aksiologik konseptlarining sodda va birikma tarzida qo'llanilishini ko'rib chiqdik.

Boburning “Boburnoma” asarida ham yaxshilik va yomonlik aksiologik konseptiga oid frazeologik birliklar qayd etilgan bo'lib, ular tarkibida yaxshilik so'zining asos qismi “yaxshi” so'zi ishtirok etgan. Xususan, asarda qo'llanilgan “yaxshi bosmoq” iborasi ko'rinishidan boshqa ma'no ifodalagandek ko'rinsa-da , biroq uning asl ma'nosi “tor-mor etmoq” dir. Bundan tashqari, “Yaxshiroq ko'rmoq” iboraviy birligi ham ishtirok etgan va uning ma'nosi “hurmatlamoq”, “e'zozlamoq”

demakdir. Hamda “yomonlik” aksiologik konseptining asos qismi – yomon – ishtirok etgan iboralarni ham ushbu asarda uchratishimiz mumkin, jumladan, “yomon ot bila bormoq” iborasini olaylik, ushbu ibora “yomon nom bilan o‘lmoq” ma’nosini ifodalaydi.

Xulosa sifatida shuni aytishimiz mumkinki, yaxshilik va yomonlik aksiologik birliklari har bir madaniyatning o‘ziga xos tushunchalari asosida kelib chiqiladi. Unga tilshunoslik nuqtayi nazaridan yondashuv esa ularni turli jihatdan tahlil qilish asnosida amalga oshiriladi. Yaxshilik va yomonlik aksiologik konsepti tilshunoslikning yangi sohasi hisoblanmish lingvokulturologiyaning asosiy tushunchasi hisoblanib, uning keng tadqiq qilinishi tilshunosligimiz uchun ulkan yutuq hisoblanadi.

Foydalanilgan adabiyotlar:

1. Трубецкий Н.С. Поведения и мышления к языку. – М.,1960.
2. Маслова В.В. Лингвокультурология в системе гуманитарного знания / Критика и семиотика. – М.,1987.
3. V.Gumboldtning til va shaxs haqidagi fikrlari to‘g‘risida qarang: Nurmonov A. Ovrupoda umumiy va qiyosiy tilshunoslikning maydonga kelishi. Nurmonov A.Tanlangan asarlar.2- jildlik.– Toshkent: Akademnashr, 2012.
4. Маслова В.В. Лингвокультурология в системе гуманитарного знания / Критика и семиотика. – М.,1987.
5. Абрамов В. П. Теория ассоциативного поля. Краснодар: Техн. Ун Кубан. гос. тех-нол. ун-та, 2003. 337 с.
6. Алефиренко Н Ф. Лингвокультурология. Ценностно-смысловые пространства языка. М.: Флинта, 2010. 288 с.
7. Апресян Ю. Д. Образ человека по данным языка: попытка системного описания // Вопросы языкознания. 1995. Вып. 1. С. 46–51.
8. Аристотель. Риторика / Пер. В. Г. Апелльрота / под ред. Ф. А. Петровского. М.: Лабиринт, 2000. 224 с.

9. Аристотель. Сочинение в 4-х томах. Т. 1. М.: Мысль, 1984. 330 с.
10. Аристотель. Сочинение в 4-х томах. Т. 4. М., 1983. 240 с.
11. Арнольд И. В. Интерпретация художественного текста: типы выдвижения и проблема экспрессивности // Экспрессивные средства английского языка. Л., 1975. С. 11-20.
12. Арутюнова Н. Д. Типы языковых значений: Оценка. Событие. Факт. М.: Наука, 1988. 34 с.
13. www.wikipedia.org
14. www.hozir.org
15. www.google.com



**4 VA 8-SINF O‘QUVCHILARINI XALQARO TADQIQOTLARGA
TAYYORGARLIK DARAJASINI OSHIRISHGA VA FANNI
O‘ZLASHTIRISHDA YOSH XUSUSIYATLARIGA DOIR ZAMONAVIY
YONDASHUVLAR**

Qaxxarov Shaxzod Abdug‘ani o‘g‘li

Olmalik shahar 17-u.o‘.t maktabi Jismoniy madaniyat fani o‘qituvchisi

[E-mail: shaxzodqaxxarov@yandex.ru](mailto:shaxzodqaxxarov@yandex.ru)

Qaxxarova Zilola Abdug‘ani qizi

Olmalik shahar 19-IDUM Matematika va Informatika fani o‘qituvchisi

[E-mail:zqaxxarova@gmail.com](mailto:zqaxxarova@gmail.com)

Annotatsiya: Ushbu maqolada TIMSS xalqaro tadqiqotiga tayyorgarlik darajasini oshirishda umumta’lim fanlari bilan bog‘liq ravishda real tajribalarga asoslangan holda topshiriqlar yechimlarining mazmunli yondashuvning ahamiyati, topshiriqlarni matematik hayotdan real hayotga o‘tkazib yechish hamda jismoniy yosh xususiyatlarining bilim ko‘nikmalari shakllanishiga ta’siri xususidagi tushunchalar to‘g‘risida bayon qilingan.

Kalit so‘zlar. IEA, TIMSS, qiyosiy tahlil, ,reallik, moslashuvchanlik, qobiliyat.

**TIMSS - 4 AND 8TH GRADE STUDENTS IN MATHEMATICS AND
NATURAL SCIENCES TO INCREASE THEIR LEVEL OF PREPARATION
FOR INTERNATIONAL RESEARCH**

Abstract: This article discusses the importance of a meaningful approach to problem-solving based on real-life experiences in general education to increase the level of preparation for TIMSS international research, the transition of tasks from

mathematical to real life, and the impact of physical age on cognitive skills. described.

Keywords. IEA, TIMSS, comparative analysis, reality, flexibility, ability.

O‘zbekiston Respublikasi Vazirlar Mahkamasining 8 dekabr 2018 yildagi 997-sonli “Xalq ta’limi tizimida ta’lim sifatini baholash sohasidagi xalqaro tadqiqotlarni tashkil etish chora–tadbirlari to‘g‘risida”gi qarori asosida yo‘l xaritasi tuzilib, harakatlar tizimi davom etib kelmoqda.

Bizga ma’lumki, xalqaro tadqiqotlar doirasiga TIMSS(Trends in International Mathematics and Science Study) baholash dasturi ham kiradi. Bu tadqiqot 4 va 8-sinf o‘quvchilarining matematika va tabiiy yo‘nalishdagi fanlardan o‘zlashtirish darajasini baholash uchun hizmat qiladi. Dastur 1995 yilda IEA(Ta’lim yutuqlarini baholash xalqaro assotsiatsiyasi) tomonidan ishlab chiqarilgan bo‘lib, har to‘rt yilda bir marotaba o‘tkazib kelinadi.

TIMSS xalqaro tadqiqoti masalalarining aksariyat qismi hayotiy vaziyatlarda o‘z aksini topadi. Biz o‘quvchini tayyor o‘quv materialiga tayanib qolishini emas, balki, muammoli vaziyatlarda fikrlash, ilmiy xulosalar chiqarish va uni qo‘llay olish qobiliyatini rivojlantiramiz.[1]

Xalqaro matematika va fan tadqiqotlaridagi tendentsiyalar (TIMSS 1995, TIMSS 1999, TIMSS 2003, TIMSS 2007, TIMSS 2011, TIMSS 2015, TIMSS 2019, eTIMSS 2019) mavjud.

IEA fanga oid baholarni muntazam va tartibsiz intervallarda takrorlaydi. Ta’lim sikli mamlakatlarga vaqt o‘tishi bilan ta’lim va samaradorlikdagi quyidagi o‘zgarishlarni kuzatish imkonini beradi:

- taklif qilingan o‘quv rejasi
- amaldagi o‘quv reja
- natija.

Tadqiqot quyidagilarni o‘z ichiga oladi:

- O‘quvchilarning testni bajara olishi, ya’ni yutuqlar tahlil qilinadi.

- So‘rovnomalar natijalari(xalqaro tadqiqotlarni amalga oshiruvchi koordinatorlar tahlili)
- Ta’lim berish metodlari(so‘rovnomalar javoblari ta’lim to‘g‘ri tashkil etilganligi yoki to‘g‘ri tashkil etilmaganligini ko‘rsatadi)
- Dasturiy kompleks (dunyoviy va milliy ta’lim tizimining birgalikdagi samaradorligi)[2]

Blok testlar quyidagi prinsiplar asosida tuziladi.

- Mazmuni va tuzilishi jihatidan amaliy faoliyatni qamrab olgan savollar
- Qatnashuvchi mamlakatlarga xos test savollari qo‘shiladi
- Matematik va tabiiy fanlar o‘quv dasturlarining kuchliliga ahamiyat beriladi
- O‘quvchilar yosh hususiyati bilan bog‘liq bo‘ladi
- Ilmiy topshiriqlar dunyoviy talab darajasida tuziladi.

Tadqiqotda quyidagi ko‘nikmalar baholanadi:

Aniq ma’lumotlardan foydalanish va ketma-ketlik, tushunchalardan foydalanish, yechimdan xulosalar chiqarish, tahlil qilish, faraz qilib yechish, baholash, isbotlash va hokazo.

Boshlang‘ich sinflarda baholash juda qiyin bo‘lishi mumkin bo‘lgan ta’lim tizimlarini loyihalaniadi. Chunki o‘quvchining yosh hususiyati va yangi vaziyatlarga moslashuvchanlik qobiliyati bu yerda katta ahamiyatga ega. Uning vaqtni taqsimlay olishi, dam olishga ulgurishi, jismoniy madaniyati rivojlanganligi, har taraflama sog‘lom fikrlashiga ta’sir ko‘rsatishi mumkin. Shu fikrlarni hisobga olgan holda o‘quvchilarda har kuni ta’lim jarayonini boshlashdan avval nafas olish mashqlari, diqqatni jamlash mashqlar, sog‘lom fikr yuritish ritmini shakllantirish, mulohaza yuritish, yosh hususiyatini hisobga olgan holatda uzoq yoki qisqa vaqt davomida tez harakatlanish yoki tez fikrlashga o‘rgatish maqsadga muvofiqdir.

O‘qituvchi va o‘quvchi faoliyatiga nazar solinganda quyidagi holatlar vujudga kelishi mumkin. (Rossiya tajribasi misolida):

- o‘quv mashg‘ulotlarini tashkil etish uchun yetarli resurslardan foydalanish;
- o‘qituvchilarning mehnat faoliyati uchun normal sharoit mavjud;

- ko‘proq ijtimoiy farovon oilalar farzandlari ta’limda oldindaligi;
- ta’lim jarayoni muvaffaqiyatli o‘rganishga qaratilgan;
- bolalar o‘zlarini xavfsiz his qiladilar;
- faol kognitiv faoliyat uchun sharoitlar yaratilgan.[5]

O‘quvchlarni yetarli darajada ta’lim muhiti bilan ta’minlash zarur. Bolalarni darsdan tashqari mashg‘ulotlarga jalb qilish va kompensatsiyaviy qo‘shimcha ta’lim resurslaridan olingan ma’lumotlarni tahlil qilishga o‘rgatish zarur. Bizning dasturlarimizda kichik maktab o‘quvchilarining qiyinchiliklariga xalqaro test topshiriqlarining qiyinlik darajasi mos tushmasligi mumkin. Ya’ni, tadqiqotda sinovdan o‘tgan ko‘pchilik kontent masalalari dasturda tegishli mavzular mavjud emasligi. Ko‘pgina topshiriqlarda kichik yoshdagi o‘quvchilarning ta’limiy qobiliyatlarining zaif rivojlanishi kuzatiladi: matnni tahlil qilish, topshiriqlar yechimini rejalashtirish, tekshirish. Shuning uchun ba’zi terminlarni va topshiriqlarni milliylikka moslashtirish zarur. Ritmik va real masalalarning hayotiy misollarini keltirib o‘tish zarurdir. Shunday vaziyatlar keltirib chiqarish kerakki, ular hayotda mavjud bo‘lsin va bolalar bu vaziyatlarga duch kelgan bo‘lishi, uni tahlil qila olishi, turli xil bilimlarni qo‘llay olishlari, tajribalarini ishga solishlari darkor. Noto‘gri reja tuzish yoki formula tanlash masala yechimidan uzoqlashishiga olib keladi.

O‘quvchi topshiriqdagi vaziyatni ko‘z oldiga keltira olsa, yoki ushbu harakatlarni ilgari amalga oshirgan bo‘lsa albatta uning miya faoliyati kuchayib, masalaga ijobiy tomondan yondoshadi. Kichik maktab o‘quvchilarida o‘rganish qobiliyatini shakllantirish, shart-sharoitlar yaratish bilan belgilanadi va bosqichma-bosqich rivojlantirishda universal tarbiyaviy harakatlar ketma-ketligi shakllanadi.

TIMSS topshiriqlari doirasida berilgan fan yo‘nalishlarining diagramma va chizmalarda berilgan holatlarida taqqoslay olishi yoki yangi holatni vujudga keltira olishi zarur. Masala sport anjomlari haqida ketsa, demak ushbu sport turidan albatta habardor bo‘lishiga to‘g‘ri keladi. Savolda sport anjomlari sotiladigan do‘konda bosh kiyimlar savdosi haqida so‘ralsa, o‘quvchi qaysi sport turlarida bosh kiyimdan foydalaniladi va qay holatda hisobga olish kerakligini mulohaza qila olishi

kerak(suzish, boks, vahokazo). Yoki topshiriqda sport tadbirida har bir o‘quvchning qo‘lida 2 tadan sharsimon koptok borligini va umumiy hisob talqin qilinishi so‘ralgan holda, qaysi sport o‘yinlarida sharsimon koptokdan foydalanishni ko‘z oldiga keltiradi, sport taktikasi esga olinadi. Sharsimon koptoklarni savatga solish, olib yurish, tezlik talab qiluvchi ko‘nikmalar quyi sinflarda shakllangan bo‘ladi. Bunda o‘quvchining fantaziyasi ishga tushadi. O‘quvchi buni amaliy ko‘rsatishi ham mumkin, bu esa ko‘z xotirasini kuchaytiradi, tajriba qilinadi. Hayotiy vaziyatlarda qo‘lly oladi.

1-topshiriq. Botir jismoniy mashq bajarishdan oldin pulsini o‘lchaganda 70 marta urdi. Ma‘lim vaqtdan so‘ng qanday natija hosil bo‘lgan?

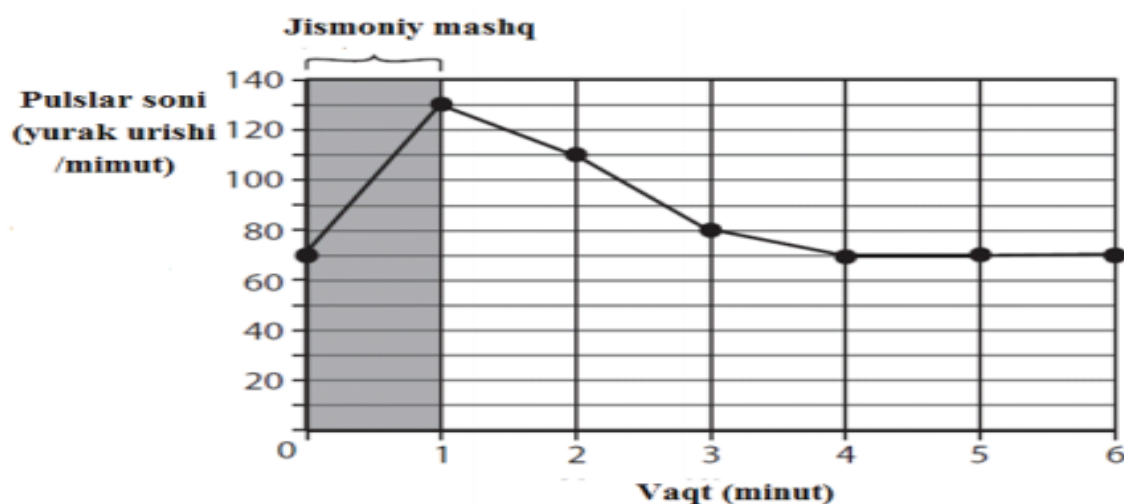

Ushbu topshiriqda e‘tiborni qaratish zarur bo‘lgan jihati bu- jismoniy tayyorgarlik hisoblanadi.

J: Uning pulsi 6 daqiqadan kam vaqtda o‘z normal holatiga qaytgan. Matematika va jismoniy tarbiyaning uyg‘unligi, qolaversa boshqa umumta‘lim fanlarining bir-biri bilan chambarchas ravishda uzviy bog‘liqligi kelib chiqadi.

Foydalanilgan adabiyotlar ro‘yhati:

1. “TIMSS trenajer daftar”. Ta‘lim sifatini baholash bo‘yicha xalqaro tadqiqotlarni amalga oshirish milliy markazi. Toshkent.2019 y.
2. Mullis,I.V.S, Martin.M.O,Goh.S.I, Cotter .TIMSS 2015 entsiklopediyasi. Xalqaro o‘quv markazi. 2016 y.

3. TIMSS Assessment Frameworks and Specifications 2003. 2-nashr. IEA, Boston kolleji ISC, 2003 yil.
4. Kovaleva G.S. Matematik sifatni qiyosiy baholashning asosiy yondashuvlari va dunyo mamlakatlarida tabiiy fanlar bo'yicha ta'lim (xalqaro tadqiqotlar asosida TIMSS). 1.M.: IOSO RAO, 1996 yil.
5. Kovaleva G.S., Krasnyanskaya K.A. Analitik hisobot "Rossiyaning asosiy maktabi o'quvchilarining tabiiy-matematik tayyorgarligini qiyosiy tahlil qilish (xalqaro hamkorlik doirasida).
6. olamsport.com
7. <http://timssandpirls.bcedu/timss2015encyclopedia/>
8. www.iea-education/timss
9. <http://markaz.tdi.uz/>



ORIGIN AND TECHNOLOGY OF DYEING FABRICS

Ibadullaeva Shakhnoza Ilkhamovna

Senior Lecturer at Pedagogical Institute of Bukhara State University

Department of Art history

shaxnoza.ibadullaeva@mail.ru

Sharifova Shakhina Sanjar kizi

student of faculty of Pedagogical education Pedagogical Institute of
Bukhara State University

Abstract: This article outlines the basic principles of printing a composition and the choice of color when painting fabrics. About the history of their development. Considering the basic rules for creating a textile composition and observing color harmony with paints and fabrics.

Key words: batik, reserve, heel, knockout, stuffing, vapa, bandana, decoration, rapport.

As soon as people learned how to make fabrics thousands of years ago, methods of dyeing and painting on fabric were immediately found. The earliest techniques are the same as those used by humans to decorate the body. There are two main methods: dyeing (direct application of



an image to the fabric) and patterns, or ornaments (a repeating pattern applied from a previously compiled sample). The Asian continent has the richest history of textile painting. The first samples of painting on fabric that have been found date back to 3000 BC. Patterned fabrics for various purposes, like no other kind of decorative and

applied art, actively carry artistic culture. Their elaboration makes us pay special attention to the study of the art of designing fabrics. One of the tasks of this chapter is the need to understand the features of the patterns, their correspondence to the purpose of the fabric, and then learn and independently make small decorative products in different ways. The first mention of obtaining colored decorative effects on fabrics is found in Pliny's Natural History. The variety of ways to decorate fabrics has given rise to a variety of pickling effects. The most ancient were various methods of applying a reserve, a composition that protects individual areas of tissue from subsequent staining. Many of them have survived to this day. Hand painting has been



known since ancient times in Japan, China, Indonesia and Africa. Already at the beginning of our era, silk painting, printing on fabric, screen printing on fabric began to be used in China. The Japanese have also mastered this art. These methods of decorating fabrics were also known in Armenia, Azerbaijan and Russia. In 327 BC,

during the invasion of India by Alexander the Great, patterned Indian fabrics became known, which were successfully sold throughout Asia, in Egypt, Greece. These fabrics came to Europe and Africa only in the 2nd century AD. In the East, they were called "batik". The origin of this word is not exactly known. To a certain extent, this corresponds to the application of a pattern to the fabric using a reserve composition. Heated wax, finely ground, elutriated special clay or a mixture of buckwheat flour with alum was applied to the fabric with a brush or other devices (in Indonesia, for example, with a cane tube). The reserve was absorbed into the fabric and cured with a waterproof film, protecting it from staining in accordance with the applied pattern. As a result of the use of various reserves, a pattern of the natural color of the painted

fabric appeared on the painted background. This composition was called "vapa". Vapa (from the Greek βαφα coloring) - coloring matter means to paint something. Vapnitsa palette. Wap writing painting. They often say to write in vapno, that is, colorful, juicy, multi-colored. The fabric was immersed in the applied reserve "vapo" with paint that painted the entire surface unprotected by the reserve. After staining, the vap was removed. Another interesting way was decoration (in the broad sense of the word, artistic decoration of an object or room).

Hence the verb to decorate to produce an artistic decoration, and the adjective decorative, used in the language of architecture) of a fabric called "bandana" (a headdress in the form of a kerchief or scarf). In this work, sections of tissue were tied tightly, and the tissue was stained by immersion in a light tone. After drying, the knots or part of the fabrics were untied, after that other parts of the fabric were tied, already dyed, then the fabric was again immersed in the paint, and this time of a darker shade. After the end, all the knots were untied, and zigzag patterns appeared on the fabric. Approximately at the beginning of the 12th century, a “printed cloth” appears in art. The heading is carried out using carved boards. Such a board was moistened with paint or vapa, laid on a cloth laid out on a table with a soft bedding, and stuffed with a wooden hammer to print the drawing. Hence the heel, the pattern on the fabric was originally made by hand with red, orange dyes on a white or dyed fabric background. After the steel, wash-off paints will be used. Russian heels were made in church robes. XVI-XVII centuries printing of fabrics and its technique, depending on the nature of the pattern and the method of its execution, were called "printing" and "printing", and only in the 18th century was there a single name for "printing". "Vyboiko" was called a fabric with a pattern of fabric on a painted background, “printed” with a one-color or even a multi-color pattern on an unpainted background. When preparing the printed board for "printing", the



master carver chose the pattern, leaving the background convex, and for the "printed" he chose the background, leaving the pattern convex. Chipping has always been one-color, sometimes it was supplemented with oil paint applied by hand. It was printed peas. The heel could be one-color and multi-colored. The number of colors corresponded to the number of planks applied sequentially to the fabric. In this heel, the background remained unpainted, such a heel was called "white-earth" fabric, on the white background of which rare printed (printed) patterns were applied, in contrast to the vat, while the fabric, after applying a vap to it, was dipped into a vat cube, with blue paint ... Due to the fact that the carved boards were not made large, in order to obtain a pattern on a large piece of fabric, the boards had to be carried along the entire length and width of the fabric. Thus, a uniformly repeating pattern appeared on the fabric, which is called rapport. Rapport (fr. Rapport, from rapporteur to bring back) the basic element of an ornament is a part of a pattern that is repeated many times on fabric, knitwear, embroidery, carpet, and wallpaper. The art of printing in Russia was developed quite strongly. Healing was widespread in Russia, as well as in Azerbaijan and Armenia. Sundresses, skirts, sweaters, men's shirts and other things were sewn from printed fabrics. For everyday life, printed fabrics were used: tablecloths, curtains, blankets and curtains. Headscarves occupied a special place in the costume. The first Russian heels were small-patterned, based on plant motifs. Later, carvers appeared who achieved masterly skill in carving "manners". As the technology of carving and printing was mastered, the drawings became more complicated, they began to be supplemented with inserts of metal studs with and without hats. Metallic stripes and carnations framed the luscious and colorful pattern in a subtle outline called a pico. With the help of these inserts, the background was often filled. At the end of the 19th and beginning of the 20th century, printed fabrics became richer in color and varied.

Literature:

1. SI Ibadullaeva. PAVEL BENKOV’S LEGACY AT THE BUKHARA MUSEUM OF FINE ARTS. International Engineering Journal For Research & ..., 2020. <http://iejrd.com/index.php/%20/article/view/1244>
2. KN Arifovna, IS Ilhomovna. CHARACTERISTICS-OF-UZBEK-EMBROIDERY. European Journal of Research and Reflection in Educational Sciences Vol. 7 No. 12, 2019 ISSN 2056-5852 <http://www.idpublications.org/wp-content/uploads/2019/11/>
3. МБ Азимова, ШИ Ибадуллаева. XIX АСР ОХИРИ - XX АСР БОШЛАРИДА БУХОРО АХОЛИ ТУРАР ЖОЙЛАРИИНТЕРЬЕР БЕЗАГИ (ФАЙЗУЛЛА ХЎЖАЕВ УЙ - МУЗЕЙИ МИСОЛИДА). <https://cyberleninka.ru/article/n/xix-asr-ohiri-xx-asr-boshlarida-buhoro-a-oli-turar-zhoylariinterier-bezagi-fayzulla-h-zhaev-uy-muzeyi-misolida/viewer>
4. Ibadullaeva Shaxnoza Ilhamovna. Avlikakulova Nafisa Muzafarovna., Sobirova Sharofat Umidullayevna. HARMONIZATION OF TYPES OF FABRIC ART PROCESSING TO STUDENTS..INTERNATIONAL JOURNAL OF PSYCHOSOCIAL REHABILITATION, 1-7 ISSN:1475-7192 <https://www.psychosocial.com/article/PR200997/11434/>
5. Musinova Aziza Sadikovna, Ostonova Gulshod Razzokovna, Ibadullaeva Shahnoza Ilhamovna, Avliyakovna Nafisa Muzaffarovna THE PLACE OF ART IN PERSONAL DEVELOPMENT // European science. 2021. №2 (58). URL: <https://cyberleninka.ru/article/n/the-place-of-art-in-personal-development> (дата обращения: 18.01.2022).
6. МВ S. et al. The Significance Of Decorative-Applied Art In The Educational Process Of Higher Education //Journal of Contemporary Issues in Business and Government. – 2021. – Т. 27. – №. 1. – С. 3162-3171.
7. Ибадуллаева Ш. И., Остонова Г. Р., Ишанкулов Ш. Ш. ПСИХОЛОГИЧЕСКАЯ ХАРАКТЕРИСТИКА ХУДОЖЕСТВЕННЫХ СПОСОБНОСТЕЙ //European science. – 2021. – №. 2 (58). – С. 74-76.

8. Ibadullaeva Shakhnoza Ilkhamovna. (2021). Development of Fine Art of Uzbekistan in The Middle f XX Century. *Middle European Scientific Bulletin*, 9. <https://doi.org/10.47494/mesb.2021.9.210>
9. Авлиякулова Нафиса Музаффаровна, Остонова Гулшод Раззоковна, Ибадуллаева Шахноза Илхамовна, Мусинова Азиза Содиковна РОЛЬ КУЛЬТУРЫ И ИСКУССТВА В ПОДГОТОВКЕ БУДУЩИХ УЧИТЕЛЕЙ К ТВОРЧЕСКОЙ ДЕЯТЕЛЬНОСТИ // *European science*. 2021. №2 (58). URL: <https://cyberleninka.ru/article/n/rol-kultury-i-iskusstva-v-podgotovke-buduschih-uchiteley-k-tvorcheskoj-deyatelnosti> (дата обращения: 18.01.2022).
10. Остонова Гулшод Раззоковна, Ибадуллаева Шахноза Илхамовна, Мусинова Азиза Содиковна, Авлиякулова Нафиса Музаффаровна ДИДАКТИЧЕСКИЕ ПРИНЦИПЫ ОБУЧЕНИЯ ИЗОБРАЗИТЕЛЬНОМУ ИСКУССТВУ В ОБЩЕОБРАЗОВАТЕЛЬНЫХ ШКОЛАХ // *European science*. 2021. №2 (58). URL: <https://cyberleninka.ru/article/n/didakticheskie-printsipy-obucheniya-izobrazitelnomu-iskusstvu-v-obscheobrazovatelnyh-shkolah> (дата обращения: 18.01.2022).
11. Ибадуллаева Ш., Саттарова С. П. РЕМЕСЛО АБДУВОХИДА КАРМУЛЛО БЕССМЕРТНО // *Журнал научных публикаций аспирантов и докторантов*. –2015. –№. 4. –С. 67-71.
12. Ибадуллаева Ш. И., Мухаммедова А. Н. ТВОРЧЕСКОЕ РАЗВИТИЕ ЛИЧНОСТИ РЕБЕНКА ДОШКОЛЬНОГО ВОЗРАСТА // *International journal of conference series on education and social sciences (Online)*. – 2022. – Т. 2. – №. 2.

МИНИАТЮРА САДРИДДИНА ПОЧЧАЕВА

Ибадуллаева Шахноза Илхамовна

Старший преподаватель кафедры Искусствоведения
Педагогического института Бухарского Государственного Университета

ibadullaeva.shaxnoza@mail.ru

Файзиева Холида Зохид кизи

Студент 1 курса факультета Педагогического образования
Педагогический институт Бухарского Государственного университета

Анотация

В данной статье подробно освещаются творения, созданные в XX веке искусным художником-миниатюристом Садриддином Поччаевым, а также приведены их толкования.

Ключевые слова

Миниатюра, изображение, архитектурный памятник, ремесленник, музей, ювелир, живопись.

Несмотря на политические и экономические потрясения в начале XX века, народное прикладное искусство Бухары, сформировавшееся на протяжении веков и достигшее своего апогея, продолжает жить дальше. Среди его богатых и разнообразных видов и форм можно особо отметить бухарскую живопись и миниатюру. Это ремесло в новое столетие привнесли многогранные народные мастера Набижон Хафизов и ювелир Садриддин Поччаев. Садриддин бинни Почча (Поччаев) (1870 - 1948), будучи родом из села Пайшанба Ромитанского района, в детстве остался сиротой без отца. После долгих лет изнурительного сиротства в возрасте 10 лет его мать отдаёт его в ученики бухарскому мастеру-

ювелиру Миразиму. Через двадцать лет ученичества обладатель уникального таланта Садриддин Поччаев в период правления бухарских эмиров Абдулахадхан (1885-1910 годы) и Мир Сайида Алимхана (1911- 1920 годы) работал в должности дворцового ювелира в месте, специально предназначенном для работы дворцовых ювелиров в государственной цитадели. Здесь, наряду с многочисленными мастерами, он создавал ювелирные изделия и дворцовые предметы искусный ювелир Садриддин Поччаев, принимал участие в чеканке бухарских серебряных и золотых монет в специальном подвале.

В 1920 - 1924 годах он осуществлял деятельность во вновь созданной артели ремесленников, создавал предметы новых форм: портсигары, табакерки, сундучки и другие. Однако после того, как драгоценные металлы: золото и серебро, камни оказались в распоряжении государства, ювелиры преследовались властями, Садриддин Поччаев приступил к новому для себя ремеслу – рисованию миниатюр. Случайное несчастье, успехи в новой сфере художественного искусства свойственны творчеству Садриддина Поччаева.

Несмотря на то, что художник был уже в зрелом возрасте, он достиг значительные высот в этой области. Первой работой в качестве миниатюриста считается заказ последнего бухарского эмира - миниатюры к рукописи индийского трактата «Лаззатил нисо». Эта рукопись, включающая более 50 миниатюр, хранится в охраняемом фонде бухарского государственного музея художественного зодчества. Обращение знаменитого ювелира к области миниатюры связано с политикой, которая проводилась в новом общественном строе по отношению к ремесленникам, особенно, ювелирам. Важную роль в становлении С. Поччаева известным художником сыграл возросший интерес к его многогранному творчеству создания миниатюр Средней Азии. Достижению успеха в новой сфере наряду с талантом и опытом способствовал способ, реально используемый в ювелирном ремесле – обработка и наполнение кромки отчеканенных узоров эмалью. Помимо этого, то, что заказчики часто просили

его украшать ювелирные изделия узорами, увеличило его интерес к этой сфере. С созданием артели заказчиком ювелирных изделий становится государство. В то время для пропагандистской деятельности были необходимы те, кто мог украшать различные плакаты, призывы и лозунги национальными орнаментами и надписями на арабском языке, написанными красивым почерком. Эти работы также были возложены на Набижона Хафизова и Садриддина Поччаева. Чтобы не подвергнуться гонениям и репрессиям, этим мастерам приходится заниматься работой, далёкой от их любимого ремесла. Однако впоследствии, хотя никто не будет просить его рисовать миниатюры, он продолжит заниматься творчеством в этой сфере по собственному желанию. 28 миниатюр последнего представителя узбекской миниатюры XIX – начала XX века Садриддина Поччаева, изображённых на отдельных листах, хранятся в бухарском музее искусств имени Камалиддина Бехзада. Они были приобретены музеем в 1945 году у Садриддина Поччаева.

Эти миниатюры можно разделить на 4 группы:

1. Изображение памятников архитектуры.
2. Миниатюры, посвященные жизни и творчеству Алишера Навои.
3. Миниатюры, созданные для рукописных книг.
4. Миниатюры, нарисованные на современные темы.

Первые экземпляры этих миниатюр, созданные в 1920 – 30-ые годы,

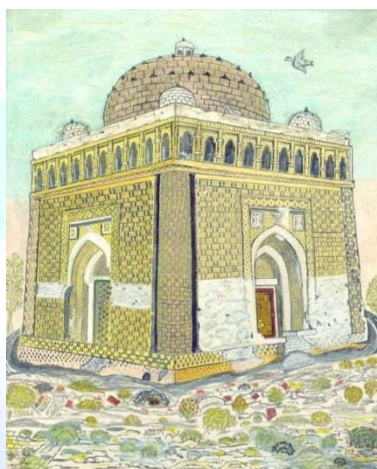

были срисованы Садриддином Поччаевым с иранских и индийских миниатюр. В их числе "Мавзолей в Тусе" 1925 года, "Архитектурные памятники Ирана" 1925 года, "Архитектурные памятники Варшавы" 1926 года, "Архитектурные памятники Турции", "Мечеть Турции" 1927 года и "Мечеть Кааба" 1927 года. После этих упражнений Садриддин Поччаев начал рисовать бухарские памятники с натуры. И, наконец,

были созданы его знаменитые миниатюры «Мавзолей Исмаила Самани» в 1929

году, «Чор минор» в 1929 году, "Минарет Калян и медресе Мири-Араб " размером 68 x 50 см в 1929 году, "Кааба" размером 67 x 45 см в 1929 году. Эти миниатюры по масштабу довольно большие. В этих работах наглядно проявляется то, что художник-миниатюрист близок к творчеству создания орнамента. В частности, украшения кирпича и кирпичной кладки памятников напоминают, что здесь приложил руку ювелирный мастер. В процессе творческого исследования индийских миниатюр и их копирования в 1930 году появляется произведение "Святая, оседлавшая легендарное животное" (16 x 18 см).

На этой миниатюре изображена женщина в индийской национальной одежде, сидящая верхом на животном, напоминающем быка, и держащая в руке жезл власти. Её облик резкий и гордый, на ней надета короткая кофточка и длинная юбка, оставляющая талию открытой. На голову надет сложно закрученный тюрбан, который ей к лицу. Хвост животного похож на змею, а голова напоминает голову змеи. Изображение посредством свободного и лёгкого рисунка показывает динамику движения. Трудно определить, взято ли это изображение из индийского образца, либо оно является самостоятельной работой художника. Однако очевидно, что произведение нарисовано при помощи изобразительных средств, свойственных миниатюрам Поччаева.

Для этих миниатюр была использована специально отобранная папиросная бумага. Садриддин Поччаев, базируясь на академической основе этого искусства, в миниатюрах с самостоятельным сюжетом работал кистью посредством средств, близких к способу работы с масляными красками. В основном он использовал акварельные краски, гуашь, а в некоторых случаях и масляные краски. Работы из индийской серии были изображены на фанере, другие - на бумаге, а произведения "Женщина, обёрнутая шарфом" (24 x 15,5 см) и "В саду" (24 x 15,5 см) – на папье-маше. В



работе 1930 года "Богатые женщины, катающиеся на качелях" (18x26 см), являющейся реальным сюжетом, мы можем наблюдать, на каком уровне была выполнена смелая попытка художника раскрыть тему посредством миниатюры. Под дугообразным деревом поочерёдно катаются семь изысканно одетых женщин. На переднем плане в водоёме плавают утки и различные птицы. На бумаге разместились только часть дерева с ветвями, что создаёт ощущение наблюдения из реально существующего окна.

В творчестве Садриддина Поччаева важную роль играет книжная миниатюра. Он вошёл в историю искусства как художник, внёсший достойный вклад в создание традиционных книжных миниатюр Средней Азии XX века, разработав миниатюры к поэме Абдурахмана Джамии "Юсуф и Зулайхо", поэме Алишера Навои "Фархад и Ширин", рукописи "Тутинамэ". В миниатюрах, разработанных к этим рукописям, мы можем наблюдать, что, хотя он глубоко изучал и практиковал традиционную миниатюру Средней Азии, его работам конца XIX - начала XX веков свойственно обновление. В созданных им изображениях нет лишних элементов, они немного поверхностны и примитивны, характеризуются искренностью, присущей устному народному творчеству, отсутствием экстравагантности. Садриддин Поччаев является творцом, сумевшим отобразить в созданных им миниатюрах дух той эпохи, в которой он жил. Это художник, пронёсший в новое XX столетие работы великих создателей миниатюры древней Средней Азии, способствовавший развитию искусства миниатюры от средневековья до XIX века и обогативший искусство духом нового времени. Образцы его творчества немногочисленны, но они обладают своеобразием и являются искусством необычайной красоты.

Список использованной литературы:

1. SI Ibadullaeva. PAVEL BENKOV'S LEGACY AT THE BUKHARA MUSEUM OF FINE ARTS. International Engineering Journal For Research & ..., 2020. <http://iejrd.com/index.php/%20/article/view/1244>

2. KN Arifovna, IS Ilhomovna. CHARACTERISTICS-OF-UZBEK-EMBROIDERY.

European Journal of Research and Reflection in Educational Sciences Vol. 7 No. 12, 2019 ISSN 2056-5852 <http://www.idpublications.org/wp-content/uploads/2019/11/>

3. МБ Азимова, ШИ Ибадуллаева. XIX АСР ОХИРИ - XX АСР БОШЛАРИДА БУХОРО АХОЛИ ТУРАР ЖОЙЛАРИИНТЕРЬЕР БЕЗАГИ (ФАЙЗУЛЛА ХЎЖАЕВ УЙ - МУЗЕЙИ МИСОЛИДА).

<https://cyberleninka.ru/article/n/xix-asr-ohiri-xx-asr-boshlarida-buhoro-a-oliturar-zhoylariinterier-bezagi-fayzulla-h-zhaev-uy-muzeyi-misolida/viewer>

4. Ibadullaeva Shaxnoza Ilhamovna. Avlikakulova Nafisa Muzafarovna., Sobirova Sharofat Umidullayevna. HARMONIZATION OF TYPES OF FABRIC ART PROCESSING TO STUDENTS..INTERNATIONAL JOURNAL OF PSYCHOSOCIAL REHABILITATION, 1-7 ISSN:1475-7192

<https://www.psychosocial.com/article/PR200997/11434/>

5. Musinova Aziza Sadikovna, Ostonova Gulshod Razzokovna, Ibadullaeva Shahnoza Ilhamovna, Avliyakovna Nafisa Muzaffarovna THE PLACE OF ART IN PERSONAL DEVELOPMENT // European science. 2021. №2 (58). URL: <https://cyberleninka.ru/article/n/the-place-of-art-in-personal-development> (дата обращения: 18.01.2022).

6. MB S. et al. The Significance Of Decorative-Applied Art In The Educational Process Of Higher Education //Journal of Contemporary Issues in Business and Government. – 2021. – Т. 27. – №. 1. – С. 3162-3171.

7. Ибадуллаева Ш. И., Остонова Г. Р., Ишанкулов Ш. Ш. ПСИХОЛОГИЧЕСКАЯ ХАРАКТЕРИСТИКА ХУДОЖЕСТВЕННЫХ СПОСОБНОСТЕЙ //European science. – 2021. – №. 2 (58). – С. 74-76.

8. Ibadullaeva Shakhnoza Ilhamovna. (2021). Development of Fine Art of Uzbekistan in The Middle f XX Century. *Middle European Scientific Bulletin*, 9. <https://doi.org/10.47494/mesb.2021.9.210>

9. Авлиякулова Нафиса Музаффаровна, Остонова Гулшод Раззоковна, Ибадуллаева Шахноза Илхамовна, Мусинова Азиза Содиковна РОЛЬ КУЛЬТУРЫ И ИСКУССТВА В ПОДГОТОВКЕ БУДУЩИХ УЧИТЕЛЕЙ К ТВОРЧЕСКОЙ ДЕЯТЕЛЬНОСТИ // European science. 2021. №2 (58). URL: <https://cyberleninka.ru/article/n/rol-kultury-i-iskusstva-v-podgotovke-buduschih-uchiteley-k-tvorcheskoj-deyatelnosti> (дата обращения: 18.01.2022).
10. Остонова Гулшод Раззоковна, Ибадуллаева Шахноза Илхамовна, Мусинова Азиза Содиковна, Авлиякулова Нафиса Музаффаровна ДИДАКТИЧЕСКИЕ ПРИНЦИПЫ ОБУЧЕНИЯ ИЗОБРАЗИТЕЛЬНОМУ ИСКУССТВУ В ОБЩЕОБРАЗОВАТЕЛЬНЫХ ШКОЛАХ // European science. 2021. №2 (58). URL: <https://cyberleninka.ru/article/n/didakticheskie-printsiipy-obucheniya-izobrazitelnomu-iskusstvu-v-obscheobrazovatelnyh-shkolah> (дата обращения: 18.01.2022).
11. Ибадуллаева Ш., Саттарова С. П. РЕМЕСЛО АБДУВОХИДА КАРМУЛЛО БЕССМЕРТНО //Журнал научных публикаций аспирантов и докторантов. –2015. –№. 4. –С. 67-71.
12. Ибадуллаева Ш. И., Мухаммедова А. Н. ТВОРЧЕСКОЕ РАЗВИТИЕ ЛИЧНОСТИ РЕБЕНКА ДОШКОЛЬНОГО ВОЗРАСТА //International journal of conference series on education and social sciences (Online). – 2022. – Т. 2. – №. 2.

EKI KOMPONENTLI SISTEMANÍ HAL DIAGRAMMASÍN JASAP HÁM ONÍ ANALIZLEP ÚYRENIWDÍŃ ÁHMIYETLIGI

Rustemov Rauaj Sarsenbay ulı

Nókis mámleketlik pedagogikalıq institutı magistrantı

E-mail: r823266@gmail.com

Annotaciya: Eki komponentli birikpelerdiń hal diagrammasınıń áhmiyetligin, birikpeniń temperaturaǵa hám konsentraciyaǵa baylanıslı quramı, dúzilisin, hám mexanikalıq, fizikalıq, ximiyalıq qasiyetleri haqqında maǵlıwmat beriw, materialdan jaratılǵan detallardıń iske jaramlılıǵın anıqlaw.

Kalit sózlar: hal diagramma, kritikalıq tochka, kritikalıq temperatura

THE IMPORTANCE OF ORGANIZING A TWO-COMPONENT SYSTEM BY CREATING AND ANALYZING A STATE DIAGRAM

Abstract: The importance of the state diagram of a two-component alloy, the structure of the alloy in relation to temperature and concentration, mechanical, physical, chemical properties, determine the strength of the details of the material.

Key words: status diagram, critical point, critical temperature

Mámleketimizdi rawajlandırıwdıń tiykarǵı baǵdarlarında texnikalardı jańartıw, materiallar hám aldınǵı texnologiyalıq processlerdi jaratıw, olardı islep shıǵarıwda qollanıw tiykarında ilim hám texnikanıń rawajlanıwın támiyinlew kórsetilgen. Mámleketimizdiń barlıq tarawlarındaǵı sıyaqlı elimizdiń ekonomıkasına tásir etetuǵın tiykarǵı tarawlardıń biri bolǵan metallurgiya tarawında da úlken ózgerisler júz bermekte.

Metallurgiyaniń rawajlanıwı xalq-xojalıǵı hám sanaattıń rawajlanıwına tikkeley tásir etedi. Ózbekstanda metallurgiya kánleri islep shıǵarıw kárxanaları xalıqqa xizmet kórsetip kelmekte. Metallurgiyanı rawajlandırıw tábiyat ónimlerin qayta islew barısında jańa qararlar qabıl etiliwi bul tarawdaǵı jumıslardı elede rawajlandırıwǵa túrtki bolmaqta.

Stell Technology kompaniyası rulonlı polatlar islep shıǵarmaqta. Sol baǵdar-da sırt eller menen tájiriyebe almasıw, jańa texnologiyalardı engiziw, metallurgiya tarawında modernizaciyalaw, basqarıw sistemaların avtomatlastırıw jumısları joqarı dárejede ósip barmaqta. Metallurgiyada islep shıǵarıwdı rawajlandırıw, jańa texnologiyalardı engiziw hár bir dáwirde mámleket rawajlanıwınıń gilti bolıp sanaladı. Sonlıqtanda hal diagrammanı úyrenip shıǵıw áhmiyetli dep esapladıq hám tómendegishe pikirlerdı usındım.

Har qanday birikpeniń qaysı temperaturada qanday halatta bolıwın kórsetiwshi diagramma *hal diagramma* dep ataladı. Hal diagramma - hár qanday birikpeniń konsentratsiyası menen temperatura arasındadı baylanıstı grafikalıq sawlelendiriw bolıp esaplanadı.

Birikpelerdiń hal diagrammasınıń teoriyalıq hám praktikalıq jaqtan áhmiyeti júdá úlken, sebebi polat hám shoyındı termikalıq islew, sonday-aq polat hám shoyın menen baylanıslı bolǵan texnologiyalıq processlerdiń bazı bir túrleri áne usı diagrammaǵa tiykarlanadı. Hár qanday birikpeni úyreniw, dáslep onıń hal diagrammasın qurıw hám analizlewden baslanadı. Birikpelerdiń hal diagrammasınan paydalana otırıp termikalıq islew beriw múmkinshiliklerin hám onıń rejimlerin, quyıw temperaturasın, plastik deformaciyanı h.t.b. lardı anıqlaw múmkin.

Geografiya páninde karta qanday áhmiyetke iye bolsa, biziń úyrenip atırǵan bul temamızda birikpelerdiń hal diagramması tap sonday áhmiyetke iye. Siyasıy kartada mámleketlerdiń shegarası sızıqlar menen bólingen, tap sol sıyaqlı birikpelerdiń hal diagrammasında da hár qıylı fazalar oblastınıń shegaraları sızıqlar menen bólingen. Bul iymek sızıqlar tiyisli háripler menen belgilengen hám iymek sızıqlardıń hár qaysısınıń ózine tiyisli atları da bar. Búgingi kúnde metallurqlar

quramalı diagrammalargá iye. Biraqta olardıń hámmesiniń tiykarın temir-uglerod birikpeleriniń hal diagramması salıp berdi.

Sonı da aytıp ótiw kerek, temir menen uglerod birikpeleriniń hal diagramması taza temirden baslap taza uglerodqa deyin bolǵan birikpelerdi óz ishine alıwı kerek, biraqta joqarıda aytıp ótkenimizdey, temir menen uglerodtıń ámelde paydalanılatuǵın birikpeleri quramında uglerodtıń muǵdarı 5% ten aspaydı, sonıń ushın taza temirden taza sementitke deyin bolǵan birikpelerdiń (Fe-Fe₃C birikpeleriniń) hal diagrammasın kórip shıǵıw menen sheklenemiz.

Hal diagrammanı qurıw ushın hár qıylı eksperimentallıq metodlar qollanıladı. Kobinese termikalıq analiz metodi qollanıladı. Termikalıq analiz metodi tómendegishe orınlanadı. Quramında komponentlerdiń muǵdarı hár qıylı bolǵan bir neshe birikpe alınadı. Birikpeler qanshelli kóp alınsa, diagramma sonshelli anıq shıǵadı. Birikpelerdi ıssılıqqa shıdamlı tigel ishine jaylastırıp bolıp, olardı pechtiń ishine ornalastıramız hám pechti qızdıramız. Tigel ishindegi birikpe erigennen keyin, tigeldi pechten alıp áste-aqırın suwıta baslaymız. Suwıw tezligin (temperaturasını) termoelektrik pirometr járdeminde, waqıttı sekundomer járdeminde, al birikpeniń strukturasını arnawlı metallografiyalıq mikroskop járdeminde baqlap baramız.

Bunnan soń alıńǵan maǵlıwmatlar boyınsha waqıt-temperatura koordinata sistemasında suwıw iymek sızıqların quramız. Nátiyjede, dáslep neshe birikpe alıńǵan bolsa, sonsha suwıw iymek sızıǵı payda boladı. Bul suwıw iymek sızıqlarında fazalıq ózgerisler júz beretuǵın temperaturada iymeklik tochkaların hám temperaturalıq toqtawlardı bayqaymız.

Birikpeniń dúzilisinde ózgeris júz beretuǵın bolsa, demek, metall yaki birikpeniń qásiyeti ózgeretuǵın temperatura *kritikalıq temperatura* dep ataladı. Suwıw iymek sızıǵınıń burılmalarındaǵı toqtaw tochkaları *kritikalıq tochkalar* dep ataladı. Demek, hár bir kritikalıq tochkaǵa málim bir kritikalıq temperatura saykes keledi eken. Bunnan soń jańadan koordinata kósherin sızamız hám abscissa (gorizontal) kósherine komponentlerdiń konsentratsiyasını, ordinata (vertikal) kósherine bolsa, temperaturanıń mánisin qoyıp shıǵamız. Dáslepki qurılǵan suwıw

iyemek sızıqlarındaǵı kritikalıq tochkalardı parallel túrde sol turısında keyingi sızǵan koordinata kósherine koshiremiz. Nátiyjede, kóplegen tochkalarǵa iye bolamız hám birdey atlas nomerli tochkalardı, yaǵnıy tek bir menen birlerdi, tek eki menen ekilerdi bir-biri menen tutastıramız. Nátiyjede, iymek sızıqlar payda boladı. Payda bolǵan bul iymek sızıqlar, yaǵnıy kritikalıq tochkalardıń jıynaǵı hal diagrammanı payda etedi.

Juwmaqlap aytqanda eki komponentli birikpelerdiń hal diagrammasınıń áhmiyetligi sonnan ibarat: birikpeniń temperaturaǵa hám konsentraciyaǵa baylanıslı quramı, dúzilisin, hám mexanikalıq, fizikalıq, ximiyalıq qasiyetleri haqqında maǵlıwmat beriwden derek. Sebebi materialdıń quramın, dúzilisin mexanikalıq, fizikalıq, ximiyalıq qasiyetlerin bile otıra sol materialdan jaratılǵan detallardıń iske jaramlıǵına juwap bere alamız.

Joqarıda keltirip ótkenimizdey sanaattıń, mashinasazlıqtıń tez pat penen rawajlanıwı joqarı darejedegi texnologiyanı talap etpekte. Yaǵnıy samolyot, keme, mashinasazlıqta, awıl xojalıq texnikalarında, ásbap úskenelerdiń dettalların jaratıwda, aldın ala materiallar haqqında maǵlıwmatqa iye bolıw talapqa juwap beretin detallardı jaratiw múmkinshiligini beredi.

Sol sebepli mashinasazlıq detalların jaratiwda detallardı jaratatuǵın materiallardın yaǵnıy bizin jagdayimizda birikpelerdin aldın ala quramın, dúzilisin, fizikalıq mexanikalıq ximiyalıq qasiyetlerin biliw jedel texnologiyalar aldında turgan mashqala, ane usi mashqalani sheshiwde eki komponentli birikpeniń hal diagrammasını jasap uyreniw hám analizlew búgingi kúnniń aktual maselesi bolip tabiladi.

Sonday eken bul baǵdarda izleniwler alıp barıw hámme dáwirde dıqqat orayında boladı. Bul maqalanıń aktuallıǵınan derek beredi. Sebebi metalurgiya sanatatında ónim islep shıǵarıw hám olardı dúniya bazarında basekeli dárejege kóteriw mámlekettiń ekonomikalıq bazasınıń ádewir kóteredi.

Paydalanilgan ádebiyatlar

1. V.A.Mirboboev. Konstrukcion materiállar texnologíyası.T., 1991.
2. R.Kalandarov. Konstrukcion materiállar texnologíyası. T.,1989
3. Yakubov S.X. Materíalshoslík va konstruktsion materiállar texnologíyası. T. Pán, 2010.
4. [http// podrobno.uz>cat>obchestvo](http://podrobno.uz>cat>obchestvo)



CLASSIFICATION OF PARALLEL HYBRID ELECTRIC VEHICLES BASED ON THE DEGREE OF ELECTRIFICATION

Asanov Seyran Enverovich

Turin Polytechnic University in Tashkent

Abstract: Nowadays a lot of attention is paid to the use of alternative energy sources in the automotive engineering field. Electric vehicles and Hybrid Electric Vehicles (HEV) are quite popular for their reduced fuel consumption and a lowered level of gas emissions produced. In general, HEVs can be classified by the position of the electric drive components (architectural classification) and by the degree of hybridization (depending on the power provided by the battery and the electric drive). This paper provides a short overview of how one can classify HEVs basing on the degree of hybridization.

Keywords: HEV, mild hybrid, micro hybrid, full hybrid, plug-in HEV

I. INTRODUCTION.

In addition to the electrical component of an HEV, the conventional internal combustion engine (ICE) layout is still present in modern HEV models. The combustion components are expected to have a significant importance in future HEVs by helping to manage the limitations of pure battery electric vehicles (BEV). In this regard, the combustion system is still necessary for extending the autonomy offered by the electric counterpart. Besides, electricity cost in many countries is still quite high and few competitive with traditional fuel prices. In this context, vehicle manufacturers and engineers have developed many configurations for coupling both systems. The various configurations with the application of an ICE engine and an electric drive in an HEV find themselves successful in autonomy, as the ICE has the

mission of recharging the batteries in a standard configuration and provides the propulsion force in conditions of constant running and overtaking.

Customarily, the HEVs can be classified according the hybridization level and architecture. The first category makes reference to the degree of electrification of the vehicle, in other words, the greater importance of the electrical part the high degree of hybrid the vehicle is [1]. While the second category is more referred to the components involved in the vehicle and the way in which they interact among them. [2] . In the subsequent sections the former classification type will be discussed.

II. CLASSIFICATION OF HEV BASED ON THE DEGREE OF HYBRIDIZATION.

i. **Micro Hybrid.** The vehicles in this classification encompass the alternator and the start button in the same set [3]. A small electric motor is other key feature of this kind of vehicles. In this sense, the engine only serves to charge the battery system as much as possible during braking phases, besides providing the so-called ‘Stop and Start’ service, which is devoted on restoring the ICE before starting the running. In this sense, any automobile that provides such kind of capability could be encompassed into this category. One feature of the ‘Stop and Start’ service is the moment during which the engine is put on below 6 km/h, and starts automatically with the help of the electric motor when it needs to accelerate again. Finally, it is worth remarking that vehicles within this category usually present a petrol economy between 5% and 8% [4].

ii. **Mild Hybrid.** In the second category, the mild-hybrid vehicles have a more powerful electric motor and are usually equipped with a higher capacity battery system. This configuration allows the electric system to support the ICE even during acceleration phase [5]. However, the electric counterpart is not able to completely fulfill the function of ICE, because it lacks the sufficiently capacity for propelling the vehicle by itself. In this kind of HEV, the electric system is also used to start the propulsion of the vehicle and initialize the whole traction system. This type of

hybridization system allows to recover the kinetic energy of the vehicle through the braking phase with reversible electrical components, in the same way the gasoline economy is favorable because it typically ranges from 20% to 25% [4].

iii. **Full Hybrid.** In this category, the vehicles typically include an ICE (MEP-MEC) and an electric motor both connected to the transmission. Additionally, this scheme incorporates a generator and a high-capacity battery. The full hybrid vehicles usually can operate under pure-electric mode up to 30 or 40 km/h, beyond this speed range, the electric system needs to be supported by the heat engine. During acceleration, the electric motor supports the thermal system, whereas in braking the kinetic energy is converted into electric energy and is stored in batteries. The electric motor is also useful during starting processes, which makes this configuration very suitable for long trips with frequent start-stop transitions. Both systems are mechanically connected with the wheels, allowing to circulate in electric mode, being the most efficient solution allowing to reduce the gasoline consumption by ~45%. The Toyota Prius supposes a notorious example of this kind of hybridization level. This vehicle uses a permanent electric motor coupled to the transmission and a petrol engine that gives movement to a generator, also incorporating a 200 V battery located at the rear. The size of the heat engine can be reduced, applying the concept of downsizing and large capacity battery.

iv. **Plug-in-Hybrid.** The vehicles within this category present an architecture very similar to the full-hybrid level. However, the plug-in-hybrid has the capability of being connected to an upscale electric grid [3]. This way, the battery system can be recharged from the traction system during breaking stages or directly from the electric grid. One interesting feature of this kind of vehicle is the possibility of exploiting the on-board storage system for grid supporting tasks. For example, the vehicle batteries could be exploited as storage facilities in smart homes through bidirectional chargers, thus supporting the labor of onsite renewable generators on pursuing a more efficient energy management in dwellings [6].

III. CONCLUSION

Each of the types of Hybrid Electric Vehicles listed in the paper possess both advantages and disadvantages. As long as the degree of hybridization increases, a larger electric motor and battery will be required. It becomes quite obvious that even though the fuel economy of full HEV and plug-in HEVs are much higher with respect to mild and micro hybrids, the manufacturing and maintenance cost of the former ones will be significantly higher. From this point of view, the choice of the degree of hybridization is a sort of a trade-off between the cost and the fuel economy.

IV. BIBLIOGRAPHY

- [1] E. D. Tate, M. O. Harpster и P. J. Savagian, «The Electrification of the Automobile: From Conventional Hybrid to to Extended-Range Electric Vehicles.,» *SAE International journal of passenger cars*, pp. 156-166, 2008.
- [2] A. Seyran, «CLASSIFICATION OF PARALLEL HYBRID ELECTRIC VEHICLES BASED ON THE POSITION OF THE ELECTRIC POWERTRAIN,» *RESEARCH AND EDUCATION*, pp. 95-99, 2022.
- [3] S. Onori, L. Serrao и G. Rizzoni, *Hybrid Electric Vehicles: Energy Management Strategies*, Springer, 2016.
- [4] I. A. Kulikov, L. Y. Lezhnev и S. V. Bakhmutov, «Comparative Study of Hybrid Vehicle Powertrains with Respect to,» . *Journal of Machinery Manufacture and Reliability*, 2019.
- [5] J. Zhao, X. Xi, Q. Na, S. Wang, S. Kadry и P. Kumar, «The technological innovation of hybrid and plug-in electric vehicles for environment and carbon pollution control,» *Environment Impact press*, 2021.
- [6] M. Tostado-Véliz, R. S. León-Japa и F. Jurado, «Optimal electrification of off-grid smart homes,» *Applied energy*, 2021.

METALLARǴA ISLEW BERIW ÓNDIRISINDE KESIP ISLEWDI ORINLAWDIN ÁHIMIYETI

**Atashov Dauletbay Baxtibaevich,
Rasbegenova Gulayim Bekbergenovna**

Nókis Mamleketlik Pedagogika Institutu Tálım hám tárbiya teoriyasi hám metodikasi (texnologiyalıq tálım) 1-kurs magistrantlari.

Annotatsiya: Metallarllarǵa islew beriw óndirisinde metallardı kesip islew eń aldınǵı orınlardıń birin iyeleydi, sonlıqtan tayar ónimniń ózine túser bahasın tómenletiwde, zagotovkanı hám kesiw rejimin durıs tańlap alıw, sonday-aq óndiristi mexanizaciyalastırıw hám avtomatlastırıw dárejese úlken rol oynaydı.

Házirgi waqıtta tezlikli kesiw keń eń jayıp atır, sebebi olar progressiv usıl bolıp esaplanadı. Joqarı ónimdarlı qırqıwshı instrumentlerdin jańa konstrukciyası payda etiledi.

Tayanış túsinikler: Metall kesiwshi stanoklar kesiw tereńligi, jılısıw kesiw tezligi tutas qırındı; sınıq qırındı;untaq (mayda) qırındı.

TYPES OF METAL PRODUCTION IN METAL PRODUCTION

Abstract: In the production of metal processin, metal cuttin is one of the most advanced, and therefore the level of mechanization and automation of the product, includin the correct choice of workpiece and cuttin mode, plays an important rol in reducin the cost of production. At the same time, speed intersections are not the most widely used names because they are a progressive method. A new design of high-efficiency cuttin tools is emergin.

Keywords: Metal cuttin machines cuttin depth, slidin cuttin speed, cuttin edge; broken edge; fine (fine) edge.

ВИДЫ РЕЗКИ МЕТАЛЛОВ В ПРОИЗВОДСТВЕ

Аннотация: В производстве металлообработки раскрой металла является одним из самых передовых, в связи с чем большую роль в снижении себестоимости продукции играет уровень механизации и автоматизации изделия, в том числе правильный выбор заготовки и режима резки. В то же время скоростные перекрестки не являются наиболее широко используемыми названиями, поскольку являются прогрессивным методом. Появляется новая конструкция высокоэффективных режущих инструментов.

Ключевые слова: Глубина резания металлорежущих станков, скорость скользящего резания, режущая кромка; ломаный край; тонкий (прекрасный) край.

Házirgi waqıtta metallardı kesip islew texnologiyasınıń rawajlanıw jolı zagotovkalar tayarlaw anıqlıǵın arttırıp, olardıń forma hám ólshemlerin tayar detalǵa jaqınlastırıw bolıp esaplanadı. Bunday jol qırındı jonıw operatsiyaların keskin kemeyttirip, detaldı tuwrıdan-tuwrı pardozlawǵa imkan beredi.

Texnikanıń rawajlanıwı, mashinasazlıqtın rawajlanıwına, aldınıǵı texnologiyanıń, ónimdarlıǵı joqarı bolǵan stanok hám kesiwshi ásbaplardıń qollanılıwına baylanıslı boladı. Elimizde metall qırqıwshı stanoklardı islep shıǵarıw jıldan- jılǵa ósip barmaqta. Sonıń menen birge házirgi stanoklardıń is ónimdarlıǵı burınıǵı jıllardaǵı stanoklarǵa qaraǵanda anagurlım joqarı. Mashina islep shıǵarıw sanasında metallardı kesip mexanikalıq islew beriwdiń kólemi jıldan-jılǵa artıp barmaqta. Mashina islep shıǵarıw mexanikalıq islew beriw jumis kólemi jaǵınan shama menen 50-60% ti quraydı.

Metallarlarǵa islew beriw óndirisinde metallardı kesip islew eń aldınıǵı orınlardıń birin iyeleydi, sonliqtan tayar ónimnin ózine túser bahasin tómenletiwde, zagotovkani hám kesiw rejimin duris tańlap aliw, sonday-aq óndiristi mexanizaciyalastırıw hám

avtomatlastiriw dárejesi úlken rol oynaydi.

Házirgi waqıtta tezlikli kesiw keń eń jayip atir, sebebi olar progressiv usil bolıp esaplanadi. Joqari ónimdarlı qırqıwshı instrumentlerdiń jańa konstrukciyasi payda etildi. Instrumentallıq materiallar sipatında mineralokeramika hám jasalma almaz qollanıTip atir, olar júdájoqari qırqıwshı qásiyetlerge iye. Metall kesiw stanokları eksperimental ilimiy-izertlew instituti (EKIMS) klassifikaciyasına qaray, seriyalap islep shıǵarılıp atırǵan barlıq stanoklar toǵız gruppaga bólinedi. Hár qaysi gruppa óz nawbetinde stanoklardıń bir neshe tipin óz ishine aladı. Kóp ǵana jag‘daylarda metall kesiw stanokları hár túrli belgilerine qarap klassifikaciyalanadi: barlıq metall kesiwshi stanoklar 9 gruppaga bólinip, hár bir gruppa bolsa óz nawbetinde 9 kishi gruppalardan ibarat boladı. Bularǵa stanoklardıń wazıypası, avtomatizaciyalaw dárejesi hám basqalardı xarakterleytuǵın hámde metall kesiw kárxanalarında eń kóp isletiletuǵın 4 gruppaga kiriwshi stanoklardı kiritiw múmkin Kárxanalarda islep shıǵarılatuǵın kóp seriyali stanoktıń modeli úsh yaki tórt (geyde háripler qosılǵ’an) cifra menen belgilenedi. Birinshi cifra stanoktıń gruppasin, ekinshi cifra tipin, eń aqırǵı bir yaki eki cifra stanoktıń xarakterli ólshemleriniń birewin bildiredi. Birinshi cifradan keyińi hárip stanoktıń jetilistirilgenligin, barlıq cifralardan keyińi hárip bolsa baza modeliniń forma ózgerisin kórsetedi. Misali, **2A135** modelli stanokti kórip shıǵayıq. Bundaǵı **2** cifrasi stanoktıń ekinshi gruppaga kiriwin yaǵniy burawlaw stanogi ekenligin, **A** háribi stanoktıń jetilistirilgenligin bildiredi. **1** cifrasi stanoktıń birinshi tipke kiretuǵınligin yaǵniy vertikal-burawlaw stanogi ekenligin. Aqırǵı eki cifra bolsa burawlaniwi múmkin bolǵan eń úlken tesik diametriniń **35mm** ekenligin bildiredi.[1]

Kesip qırındı ajiratiw. Kesiw proceciniń tiykarg‘i elementleri

Detallardi kesiwshi ásbap penen qırındı alıp islew kesiw processı dep ataladi. Qırındı alinatuǵın bet islew beriletuǵın bet dep, qırındı alıp islew berilgennen keyin payda bolǵan bet islew berilgen bet dep ataladi. Qırındı alıw ushin zárúr bolǵan kúsh kesiw kúshi delinedi,

Kesiw tereńligi, jılısıw hám kesiw tezligi bular kesiw elementleri delinedi.

Keskishtin islenip atirǵan detalǵa salıstırǵanda yaki detaldıń keskishke salıstırǵanda málim bir waqıt ishinde (máseleń, bir minutta, detal yaki keskish bir aylanǵanda, kesiwshi ásbap bir barıp kelgende yaki bir tiske aylanǵanda) jılısıw háreketi baǵıtında orın awıstırıwı súriw (jılısıw) dep ataladı.

Súriw (jılısıw) S háribi menen belgilenedi hám islenip atirǵan detaldıń bir márte aylanıwına yaki ásbaptin bir tiske jılısıwına tuwra kelgen millimetr sani menen yaki minutına metr esabında ólshenedi.

Metallardı kesip islewde qırındı payda boladı. Qırındınıń xarakteri islenip atirǵan metalldin qásiyetine, kesiwshi ásbaptin geometriyasına hám kesiw sharayatına baylanisli boladı. Metallardı kesip islew waqtında ush túrli qırındı payda boladı: tutas qırındı, sınıq qırındı hám mayda untaq qırındı.[2]

Tutas qırındı plastik metallardı, máseleń, kem uglerodli polat, mis, qorgásın hám basqalardı úlken tezlik, kishkene súriw menen juqa qatlam alıp jonıwda uzın lenta formasında payda boladı.

Sınıq qırındı ortasha qattılıqtaǵı hám júdá qatti metallardı (kop uglerodli polat) kishkene tezlik, úlken súriw menen jonǵan waqıtta payda boladı.

Mayda untaq qırındı mort metallardı, máseleń, shoyındı, bronzani jonǵanda payda boladı.

Keskish. Bul ásbap jumis bólimi hám sterjennen turadi. Keskishtin kesiw processinde tiykarg‘i jumisti orınlawshi júzi onıń tiykarg‘i kesiwshi qırı delinedi. Tómen tezliklerde baratuǵın kesiwde, ásirese jumsatılınǵan jaǵdaydaǵı metallardı kesip islewde deformatsiyanıń rawajlanǵan zonasına iye bolǵan modeli, joqarı tezliklerde kesiwde bolsa jılısıw tegisligi boyınsha júz bolatın deformatsiya modeli kóbirek real esaplanadı. Metallardı kesiw tarawı boyınsha izertlewshilerdiń kesiw waqtında sonday analitik teoriyasın jaratıw ústinde jumis júrgizedi, bul teoriya aldınan tájiriybeler ótkermay kesiw mexanizmin túsindiriw hám eń zárúrli parametrlerdi kórsetip beriw imkaniyatın jaratsin. Dislokatsiyalar teoriyasına tiykarlanǵan izertlewler kesiw metallarnıń atom dúzilisi dárejesinde túsindiriwge háreket etip, plastik deformatsiyani deformatsiyalanayatǵan metall kristall torı

sızıqlı kemshilikleri — dislokatsiyalarnıń payda bolıwı, háreket hám ósiwi nátiyjesi bolıp tabıladı.[3] Plastik deformatsiya hám jemiriliw modellestiriw bir qatar zárúrli nátiyjelerge alıp keldi. Eki qońsılas elementler arasında jarılıw tegisligin kesip ótip júz bolıwı múmkin. Kesilayotgan qatlamda tómendegi hádiyseler gúzetiledi:

1) plastik deformatsiyaniń júz bolıwı hám qırındılar hám de zagotovkada jańa üstlerdiń payda bolıwı ;

2) metal ózgeshelikleriniń maydan qatlamda hám zagotovkaniń tiykarǵı bóleginde bir qansha parıqlanadı. Sol sebepli kesiw menen sırtqı qurǵaqalay, maysız súykelisiw arasında uqsashlıq bar ekenligi gúzetiledi, qurǵaqalay súykelisiwde de ısıqalanıw denelerdiń óz-ara tásirini olardıń maydan qatlamları boyınsha júz boıadı. Kesiw processindegi kesetuǵın tig‘tın zagotovka menen óz-ara tásirini indentor-qarsı arnawlı tayarlangan maydanı boylap qurǵaqalay súykelisiw sıyaqlı modellestiriw múmkin.

Bunday modellashtiriw tek qarsı deneniń juqa sırt qatlamında júz bolatuǵın plastik deformatsiya hám indentorniń jeyiliwine sapa tárepinen ataq beriwge múmkinshilik jaratadı. Sırpanıw tezliginiń artıwı menen qatlamnıń plastik deformatsiyasi kóbeyedi. Basım kúshi plastik deformatsiyaniń ósiwine alıp keledi. Ósimteniń payda bolish óz-ara kontaktda bolatuǵın denelar (qarsı dene, indentor, kesetuǵın ásbap, zagotovka) materiallarınıń fizikalıq-mexanik ózgesheliklerine cham-barlıqs baylanıslılıǵı gúzetiledi. Qırındılar payda bolish jarayonında plastik deformatsiya dárejesin qırındiniń kirisiwi arqalı bahalaw qabıl etilgen. Kesiwdiń birpara sharayatlarında kesetuǵın ásbaptıń old maydanında ósimte («narost») dep atalıwshı qatlamlı metall tuwındı payda boladı. Kesiw waqtında Ósimteniń payda bolıwı ishlov ótip atırǵan málim metal túri ushın kesiw rejimine, jılıtıw hám kesiw tezliginiń óz-ara qatnasına baylanıslı boladı. Bul munosobatni $s=c/v$ sıyaqlı belgilen-sa (bundas-jılıtıw, mm/ayl; v - kesiwtezhgi, m/min; c-parametr), tájiriybeler sonı kórsetedi, s-v qatnas Ósimteniń payda bolıwına sebep, ótip atırǵan metalldiń kesilgen qatlam shegarasında joqarı plastiklikke iyelewi bolıp tabıladı. Ósimte úlken qattılıqqa iye bolıp, materialdı kesedi; ol aldınǵı múyesh ma’nisin ózertiredi, bet tazalıǵın jamanlasadı. Udayı

tákírarlanatuğın túrde ósimteniń kóship ketiwi vibratsiyaniń payda bolıwına alıp keledi, bul bolsa isleńen yuzaniń sapasın páseytedi. Usınıń sebebinen, tazalap qayta islewde ósimte zıyanlı esaplanadı. Ósimtelar hár túrli materiallar (sonday-aq molibden, titan, polat hám ıssıǵa shıdamlı eritpeler) di qattı eritpeli, polat, mineralokeramik hám almazlı ásbaplar menen kesip islewde payda bolıwı múmkin. Ósimte eń úlken ólshemlerge plastik metallardı uglerodlı hám tezkeser polatlardan tayarlanǵan ásbaplar menen tutas qırındılar alıp kesiwde iye boladı. Ósimteniń payda bolmaslıǵı ushın, ásirese tazalap qayta islewde, kesiw rejimi hám ásbaptıń geometriyalıq parametrlerin tuwrı tanlaw, maylaw suwıtıw suyuqlıqlarınan paydalanıw, kesetuğın tınıq maydan sapalı hám ırǵaqla jetkiziw dárkar. Isleńen ústlerdiń sapası. Juwmaqlap aytqanda kesiw processinde kesiwshi ásbaptıń qırları islengen zagotovkada kesiw maydanın payda etip, kesiw ústlerinin barlıǵı isleńen ulıwma maydandı quraydı. Maydan qatlamdaǵı qaldıq qısıwshi kernewler jáne bul qatlamdıń úlkenlashgan mikroqattiqligi mashina detallariniń ekspluatatsion haqqındaǵı, atap aytqanda, súykelisiwge shıdamlılıǵınıń jaqsılanıwına imkán jaratadı. Maydan qatlamı bekkemlanishiniń unamsız tárepleri de bar: detallarnıń sırtı mortlasadı, tob taslawǵa hám náwbettegi termik islew waqtında muzdıń jarıǵılar payda etiwge beyimlew boladı, hám de sol zagotovka náwbettegi ishlovlarni otip atırǵanda kesetuğın ásbap tig‘iniń tezirek yedirilishiga sebep boladı. Keltirilgen maǵlıwmatlar texnologiyalıq processni ámelge asırıwında analiz etiliwi hám esapqa alınıwı kerek.

Paydalanılǵan ádebiyatlardı dizimi.

1. AUEZOV O.P., QARLIBAYEV M.M. MATERIALTANIW HÁM KONSTRUKCIYALIQ MATERIALLAR TEXNOLOGIYASI Tashkent - «Fan va texnologiya» - 2015
2. A.S.Iskandarov Materiallarni kesib ishlash kesuvchi asboblari va stanoklar. Fan va texnologiya 2004
3. K. B. USMONOV METALL KESISH ASOSLARI TOSHKENT „ÓQITUVCHI 2004

TÁLIM TEXNOLOGIYALAR ARQALI BOLAJAQ TEXNOLOGIYA PÁNI OQITIWSHILARINIŃ KÁSIPLIK QÁBILETIN RAWAJLANDIRIW JOLLARI

Jangabaeva Nargiza Sársenbaevna,

Qarajanova Aygúl Abdijamilovna

Nókis Mamleketlik Pedagogika Institututi Tálım hám tárbiya teoriyasi hám metodikasi(texnologiyalıq tálım) 1-kurs magistrantlari.

Annotatsiya: Texnologiyalıq process, mudamı zárúrli qurallar hám sharayatlardan paydalanğan halda, operatsiyalardıń arnawlı bir izbe-izlilikde atqarılıwdı názerde tutadı. Anıqlaw aytatuǵın bolsaq, texnologiyalıq process - bul miynet quralları menen miynet obyektleri basqıshpa-basqısh tásir etiw nátiyjesinde ónim jaratıw boyınsha jumısshınıń iskerligi bolıp tabıladı. Joqarıda keltirilgen tariypden kórinip turıptı, olda, pedagogikalıq texnologiya túsiniǵi texnologiya procesi tiykar etip alındı.

Tayanısh túsiniǵiler. Innovaciya, texnologiyalıq process, texnologiya, metod, pedogogikalıq texnologiya, qábilet, uqıplılıq.

WAYS TO DEVELOP THE PROFESSIONAL ABILITY OF FUTURE TECHNOLOGY TEACHERS THROUGH EDUCATIONAL TECHNOLOGIES

Abstract: The technological process involves the execution of operations in a certain sequence, always using the necessary tools and conditions. To be clear, the technological process is the activity of the employee to create productivity due to the gradual interaction of the objects of labor with the means of labor. It is clear from the

above definition that the concept of pedagogical technology is based on the technological process

Keywords: Innovation, technological process, technology, method, pedagogical technology, ability, talent.

ПУТИ РАЗВИТИЯ ПРОФЕССИОНАЛЬНЫХ СПОСОБНОСТЕЙ БУДУЩИХ УЧИТЕЛЕЙ ТЕХНОЛОГИИ ПОСРЕДСТВОМ ОБРАЗОВАТЕЛЬНЫХ ТЕХНОЛОГИЙ.

Аннотация: Технологический процесс предполагает выполнение операций в определенной последовательности, обязательно с использованием необходимых инструментов и условий. Уточняем, технологический процесс – это деятельность работника по созданию производительности за счет поэтапного взаимодействия предметов труда со средствами труда. Из приведенного определения ясно, что в основе понятия педагогической технологии лежит технологический процесс.

Ключевые слова: Новаторство, технологический процесс, технология, метод, педагогическая технология, способность, талант.

«Bilimlendiriw haqqında»ǵı Nızam hám aldınǵı «Kadrlar tayarlaw milliy programması» bizge eski usıllardan waz keship tálimdiń hár bir qırǵa shekem qayta qurıw imkaniyatın bergen bolsa, «Mektep tálimin rawajlandırıw Mámleket ulıwma milliy programması» bolsa qolǵa kiritilgen múmkinshiliklerdi: jetilisen mámleket tálim standartları, oqıw programmaları, mámleket talapları, jańa oqıw sabaqlıqların hár tárepleme zaman talaplarına uyqas úskenelestirilgen mekteplerde, zamanagóy oqıw bólmelerinde ámeliyatqa engiziw múmkinshiliklerin keń ashıp berdi. Jańalangán tálimde oqıwshınıń júregindegi qozdı jalın aldırıw, onı hár tárepleme rawajlantirib, bilimnen-bilimge jeteklep alıp shıǵıw ushın zamanagóy sabaqlar zárúr bolıp tabıladı. Házirgi waqıtta pedagogika páninde pedagogikalıq texnologiyalar,

tálim texnologiyası, oqıtıw texnologiyası sóz dizbegileri tez-tez tilge alınıp atır. Búgingi kunge shekem pedagogikalıq ádebiyatlarda, tálim máselelerine tiyisli lekciyalar, rásmiy hújjetlerde «jańa pedagogikalıq texnologiya», «aldıńǵı pedagogikalıq texnologiya», «zamanagóy tálim texnologiyası» ga tiyisli túsinikleri ele da bir qálipke túsirilmegen, entsiklapediyalarda anıqlama berilgen joq, onıń mazmunın birden-bir talqını islep shıǵılmaǵan hám sol sebepli sóz dizbeginiń bir-birinen parıqlanıwshı kóplegen tariypleri bar. Pedagogikalıq texnologiya - sonday bilimler tarawıki, olar jardeminde úshinshi mın jıllıqta mámlekettiń bilimlendiriw tarawı daǵı siyasatında túpkilikli búklem júz beredi, oqıtıwshı iskerligi jańalanadı, oqıwshı hám student jaslarda erkin pikirlik, bilimge shóllew, watanǵa miyir-muhabbat, isonparvarlik sezimleri sisteması qáliplestiredi. Maǵlıwmatlılıq tiykarında bas ideya da tábiyat hám insan tıǵız baylanıslılıǵın ańlap jetetuǵın avtoritar hám jalǵan oylaw júrgiziw usılınan bas keshken, taqat-sabırlı, qanaatlı, ózgeler pikirin húrmetleytuǵın, milliy-materiallıq hám ulıwma insanıyılıq qádiriyatlar sıyaqlı jeke sapalardı qáliplestiriwdi názerde tutqan adamgershilik esaplanadı. Bul máseleń sheshimi qaysı bolıp tabıladı dárejede tálimdi texnologiyalastırıw menen baylanıslı. Daslep " texnologiya" túsinigine anıqlıq kiritaylık. Bul sóz texnikalıq rawajlanıw menen baylanıslı halda pánge 1872-jılda kirip keldi hám grekshe eki sózden - " texnos" (techne) - kórkem óner, uqıp, óner hám " logos" (logos) - pán sózlerinen tashkil tawıp " óner páni" mánisin ańlatadı. Biraq, bul ańlatpa da, zamanagóy texnologiyalıq processni tolıq xarakteristikalap bere almaydı. [1]Texnologiyalıq process, mudamı zárúrli qurallar hám sharayatlardan paydalanǵan halda, operatsiyalardıń arnawlı bir izbe-izlilikde atqarılıwdı názerde tutadı. Anıqlaw aytatuǵın bolsaq, texnologiyalıq process - bul miynet quralları menen miynet obyektleri (ónim)ge basqıshpa-basqısh tásir etiw nátiyjesinde ónim jaratıw boyınsha jumısshı (jumısshı mashina)ń iskerligi bolıp tabıladı. Joqarıda keltirilgen tariyptan kórinip turıptı, olda, pedagogikalıq texnologiya túsinigin túsendirme berip atır texnologiya procesi tiykar etip alındı. Pedagogikalıq ádebiyatlarda " texnologiya" termininiń túrme-túr kórinislerin ushıratıw múmkin: " oqıtıw texnologiyası", " tálimli

texnologiya", " maǵlıwmat texnologiyasi", " oqıw procesi texnologiyasi" hám taǵı basqa. Oqıtıw texnologiyası pedagogikalıq texnologiyaǵa jaqın túsiniq bolsa -de, áyne uqsas mánisti anglatmaydı, sebebi ol málim predmet, tema hám sorawlar sheńberindegi anıq oqıw materialın ózlestiriw jolin arawlı bir texnologiya átirapında bildiredi. Ol kóbirek jeke metodika menen bir qatarda turadı.[2] Pedagogikalıq texnologiya bolsa maǵlıwmat texnologiyasın engiziw taktikasını ańlatadı hám " oqıtıwshı - pedagogikalıq process oqıwshı (talaba) " funksional sistema nizamlıqlarına tiyisli bilimler tiykarında qurıladı. Atap aytqanda pedagog alım v. P. Bepalko pedagogikalıq texnologiyanı “ámeliyatqa qollanılatuǵın arawlı bir pedagogikalıq sistema joybarı” dep tariyplaydı hám de tiykarǵı dıqqattı oqıw - pedagogikalıq processni aldınan proektlestiriwge qaratadı. Házirgi tálim-tárbiya salasında keń rawajlanıp baratırǵan jónelislerden biri zamanagóy pedagogikalıq texnologiyalardı qóllawdan ibarat. Ekenin aytıw kerek, tálim-tárbiya procesi úlken áwlad tárepinen óz bilim hám tájiriybelerin ósip kiyatırǵan áwladqa úyretiwden ibarat bolıp, bul processda tiykarınan insannıń ómiri ushın zárúr informaciyalardı áwladan áwladqa uzatıw ámelge asırıladı. Pedagogikalıq texnologiyanıń hár túrli tariypleri ámeldegi bolıp, hár bir tariyp málim kózqarastan jantasıwdı ańlatadı. Ayırım tiykarǵı tariypler hám olardıń túsindirme berrini kórip shıǵamız. Oqıw, oqıtıw - insan iskerliginiń basqa tarawları sıyaqlı social paydalı iskerlik bolıp tabıladı. Texnologiya páninde tálim usılları rawajlanıwına sol kózqarastan qaray, onı shártli túrde tómendegi basqıshlarǵa ajratıw múmkin:

1. Muǵallım «o‘z qol kúshi»menen oqıtıw basqıshı, yaǵnıy oqıwshı ushın informaciya dáregi - oqıtıwshı boladı.
2. Oqıw kitapları, sabaqlıqlar jaratılǵan hám keń qollanılǵan basqısh.
3. Audiovizual qurallar qollanılǵan basqısh.
4. Oqıtıwdı basqarıwda ápiwayı avtomatlastırıw quralların qóllaw basqıshı.
5. Oqıtıwdı zamanagóy EEM járdeminde basqarıwdı avtomatlastırıw basqıshı.

Insaniyattıń rawajlanıw dáwirleri almasǵanda pedagogikalıq texnologiyalar pútkilley joq bolıp ketpeydi, bálki pedagogikalıq texnologiyalar keyingi dáwirlerge

assotsiatsiya arqalı pıkarın baylanısadı, jańa sapalar, ayrıqshalıqlarǵa iye bolıp, kúshayadı hám boyıyadı. Bul process barǵan sayın tezlashib baradı. Adamlıq tariyxında 1-basqısh uzaq múddet dawam etken. Ol jaǵdayda oqıtıwshı óz kúshine, óz bilim hám uqıpına tıykarlanıp jumıs atqarǵan. Keyinirek dúnyalıq hám diniy mazmundagi qo‘lyozma kitaplar jaratıldı, lekin oqıtıwshı olardıń mazmunın oqıtıwshı iskerligi jardeminde ózlestiredi.[3]

Qábilet joqarı miynet ónimlilikin támiyinlewge, sonlıqtan, ijtimoy baylıqtıń san hám sapa tárepinen tez ósiwine, jámiyet rawajlanıwına járdem beredi. Sol sebepli de bolajaq oqıtıwshılardıń ziyrekligi, qábiletin ashıw hám de olardan óz ornında paydalanıwı zárúr ekenligi haqqındaǵı másele qatań talap etiledi. Oqıtıwshınıń oquwshılar menen baylanısı joqarı dárejede tabıslı bolıwı onıń pedagogikalıq qábiletke qanshellilik iye ekenligine baylanıslı. Oqıtıwshılardıń iskerligi jas áwladtı ruwxıy barksamal shaxs dárejesinde tárbialawda hám kásiplik bilimlerde tereń iyelegen kadrlardı tayarlawda kórinetuǵın boladı. Bunıń tabısı oqıtıwshılardıń pedagogikalıq qábiletine baylanıslı. Qábilet kásiplik iskerlik processinde ısıwlanıp baradı. Bunıń ushın oqıtıwshıda uqıp, zeyin hám qızıǵıwshılıq bolıwı kerek. Pedagogikalıq -psixologiyada Oqıtıwshı qábiletiniń sheklengen túrleri joq. Juwmaqlap aytqanda pedagogikalıq qábilet túrleri pánniń, jámiyettiń rawajlanıwına qaray kóbeyip hám ózgerip turıwı múmkin. Óz ústinde islewi hám dinamikalıq iskerligi. Kásibi sadıqlıq hám dástúrlerge ámel qılıw. Pedagogikalıq iskerliginiń keń qamtılǵanlıǵı. Kúshli bilim - kásiplik potencial tiykarı. Úyreniwden úyretiwshilikke bolǵan mashaqatlı jol. Tayansh bilimler hám asırilajak ilmiy tájriyebeler. Metodikalıq uqıp - bilim hám tájiriybediń nátiyjesi retinde. Oqıtıwshınıń eki «jaqtı júzi»: awızsha hám jazba sóylew. Awızsha, ámeliy hám kórgezbeli metodlardan pedagogikalıq iskerlikte paydalanıw ibrat kórsetiw uqıwı. Oqıtıwshı uqıwı menen pedagogikalıq texnologiyalardı ámelge asırıwdıń bir pútkilligi. Pedagogikalıq texnologiyaniń dástúriy hám traditsiyaǵa tán bolmaǵan kórinislerinde oqıtıwshınıń shólkemlestirilgen, ilimiy-teoriyalıq hám ilimiy-pedagogikalıq poziciyasi. Uqıptıń násillik hám miynet arqalı ámelge shıǵıs tárepleri. Pedagogikalıq uqıptı

isıwlashtirishning múmkinshilikleri. Pedagogikalıq uqıptıń qáliplesiwinde kásiplik bilimler hám jeke potencialdıń qatnasıwı bolıp esaplanadı.

Paydalanılğan ádebiyatlar dizimi

1. Z.F.Sharopova Tálım texnologiyalari Toshkent Navróz 2019
2. Pedogogik texnologiya Óquv qóllanma Toshkent 2020
3. SH.Avazov Amaliy kasbiy tálım metodologiyasi Toshkent 2014



TELEKOMMUNIKATSIYA TRANSPORT ALOQA TARMOG‘INI OPTIMALLASHTIRISH

Allamuratova Zamira Jumamuratovna,

Raxmonov Shahzod Ma’ruf o‘g‘li.

¹TATU dotsent, ²TATU magistranti

e-mail: wwwraxmonovvv@mail.com

Annotatsiya

Ushbu maqolada telekommunikatsiya transport tarmog‘ini optik tola yordamida optimallashtirish masalasi ko‘rib chiqildi. MIMO texnologiyasini tahlili keltirilgan.

Аннотация

В данной статье рассматривается вопрос оптимизации телекоммуникационной транспортной сети с использованием оптического волокна. Дан анализ технологии MIMO.

Abstract

This article discusses the issue of optimizing the telecommunications transport network using optical fiber. An analysis of MIMO technology is provided.

Kalit so‘zlar: Multipleksatsiya, kuchaytirgich, aloqa tarmoqlar, bir tolali optik tola, ko‘p tolalik optik tola, WDM texnologiyasi.

Ключевые слова: Мультиплексирование, усилитель, сети связи, одноволоконное оптическое волокно, многоволоконное оптическое волокно, технология WDM.

Keywords: Multiplexing, amplifier, communication networks, single-fiber optical fiber, multi-fiber optical fiber, WDM technology.

Xalqaro standartlarga muvofiq, optik tolali shishaning tashqi diametri (qoplama) $0,125 \pm 0,0007$ mm, qoplama qatlamining tashqi diametri esa 0,235 dan 0,265 mm gacha bo'ladi. Optik aloqa tizimlarida keng qo'llaniladigan optik tola tashqi diametri 0,125 mm bo'lgan bir tolali bir rejimli tola bo'lib odatiy holda uning tezligi 100 terabit/s tezlikga chiqadi, to'lqin uzunligi 1530 nm va 1625 nm diapazonlarida esa sekundiga taxminan 200-300 terabit tezlikgacha chiqadi. Bundan ko'rinib turibdiki to'lqin uzunligini o'zgartirish yordamida ma'lumotlarni o'tkazish qobiliyatini oshirish mumkin, yani to'lqin uzunligi bo'yicha multiplekslash (WDM) texnologiyasini ko'rib chiqamiz. WDM - bu bitta optik tola ichida turli to'lqin uzunlikdagi optik signallarni uzatish usuli. WDM - to'lqin uzunliklari soniga mutanosib ravishda uzatish qobiliyatini oshirish uchun keng qo'llaniladigan texnologiya. Biroq, WDM texnologiyasida ham bitta kanal yordamida 90 dan ortiq to'lqin o'tkazib bo'lmaydi.

Tolaning fizik xususiyatlaridan kelib chiqadigan turli o'tkazuvchanlik xususiyatlariga ega bo'lgan chegaralar bo'yicha optik tolali uzatish uchun turli to'lqin uzunliklari diapazoni belgilanadi. C-diapazoni (to'lqin uzunligi 1,530 - 1,565 nm) va L diapazoni (1,565 - 1,625) nm) ko'pincha uzoq masofalarga uzatish uchun ishlatiladi, O-bandli (1260 - 1360 nm) hozirda faqat qisqa masofali aloqa uchun qo'llaniladi, U-diapazoni (1,625 - 1,675 nm) mos kuchaytirish yo'qligi sababli kamdan-kam qo'llanilsa-da, yangi kuchaytirgich texnologiyalari yaqinda E-diapazoni (1,360 - 1,460 nm), S-diapazoni (1,460 - 1,530 nm) foydalanish bo'yicha tadqiqotlarni amalga oshirishga imkon berdi.

Optik tolalar koaksiyal va boshqa elektr kabellar bilan solishtirganda juda kichik uzatish yo'qotilishiga ega, lekin ma'lumotlar ko'pincha uzoq masofalarga uzatilganligi sababli, vaqti-vaqti bilan, odatda, bir necha o'nlab kilometrlardan keyin zaiflashuvni yo'qotish kerak. Bu odatda bir vaqtning o'zida ko'plab to'lqin uzunligi (WDM) kanallarini kuchaytira oladigan optik kuchaytirgichda amalga oshiriladi. Optik tolaning asosiy materialiga erbiy (Er^{3+}) va tuliy (Tm^{3+}) kabi kam miqdorda rare-earth ionlarini qo'shish orqali kuchaytirishga bu ionlarni pastroq to'lqin

uzunlikdagi kuchaytirgich lazerlari bilan quvvatlantiriladi va keyin stimulyatsiya qilingan nurlar orqali signal fotonlarini kuchaytirishga erishish mumkin. Bunday kuchaytirgichlar optik tolali aloqaning uzatish diapazonini sezilarli darajada oshirdi va bir vaqtning o'zida ko'plab to'lqin uzunligi kanallarini kuchaytirishga imkon berdi.

MIMO(Multiple-input-multiple-output) raqamli signalni qayta ishlash bu optik signalning kelish vaqti rejimga qarab farq qiladigan ko'p rejimli uzatishda qabul qiluvchiga ishlov berishda deyarli har doim MIMO texnologiyasi talab qilinadi. MIMO - simsiz aloqada ko'p yo'nalishli shovqinlarni bartaraf etish uchun ishlatiladigan signalni qayta ishlash texnikasi va optik aloqada bir xil optik tolada tarqaladigan turli optik signallar o'rtasidagi shovqinni bartaraf etish uchun ishlatiladi. MIMO-ni qayta ishlash vazifasi har bir rejimning tarqalish tezligidagi farqga va ma'lumotlarni uzatish masofasiga qarab ortadi, ya'ni uzatish masofasi oshgani sayin asta-sekin qiyinlashadi. Hozirgi vaqtda qisqa va uzoq masofali optik aloqa tizimlari uchun foydalaniladigan standart bir yadroli bir rejimli tolaning quvvati soniyasiga taxminan 250-300 terabit bilan cheklangan deb hisoblanadi. Ushbu muammoni hal qilish uchun ko'p yadroli optik tolalar va ko'p rejimli optik tolalar bo'yicha tadqiqotlar olib borilmoqda.

Asosiy tarmoq talablarini tahlil qilish: Birinchi bosqichda optik tolalar qanday talablarga javob berishi va buning uchun qanday uskunalar ishlatilishi kerakligini tushunish kerak edi. Bizning oldimizga qo'ygan vazifalarni tahlil qilib bo'lgach, optik tola yordamida quyidagi funktsiyalarni bajarishi kerakligi aniqlandi:

- 1) Har xil to'lqin uzunlikdagi to'lqinlarni optik toladan o'tkazish va uni qiymatlarini aniqlash.
- 2) WDM texnologiyasidan foydalangan holda optik toladan tezroq ma'lumot o'tkazish.
- 3) Xizmat sifatining zarur ko'rsatkichlarini taqdim etish (QoS).

Foydalanilgan adabiyotlar:

1. Barthelemy, Marc (2010). "Fazoviy tarmoqlar". Fizika bo'yicha hisobotlar. 499 (1–3): 1–101. [arXiv:1010.0302](https://arxiv.org/abs/1010.0302). [Bibcode:2011 yil ... 499 1B. doi:10.1016 / j.physrep.2010.11.002](https://doi.org/10.1016/j.physrep.2010.11.002).
2. Helbing, D (2001). "Trafik va unga bog'liq bo'lgan ko'p zarrachali tizimlar". Zamonaviy fizika sharhlari. 73 (4): 1067–1141. [arXiv:kond-mat / 0012229](https://arxiv.org/abs/kond-mat/0012229). [Bibcode:2001RvMP ... 73.1067H. doi:10.1103 / RevModPhys.73.1067](https://doi.org/10.1103/RevModPhys.73.1067).
3. S., Kerner, Boris (2004). Yo'l harakati fizikasi: empirik avtomagistralning naqsh xususiyatlari, muhandislik qo'llanmalari va nazariyasi. Berlin, Heidelberg: Springer Berlin Heidelberg. [ISBN M; Bachem, A \(iyun 1996\). Yo'l harakati 9783540409861. OCLC 840291446](https://doi.org/10.1007/9783540409861).
4. <https://www.nict.go.jp>, Standart qoplama diametridagi ko'p yadroli tolada sekundiga 1 Petabaytni muvaffaqiyatli uzatish.

COMPARATIVE ANALYSIS OF THE PERFORMANCE OF BATTERY ELECTRIC VEHICLES AND CONVENTIONAL INTERNAL COMBUSTION ENGINE VEHICLES

Karimov Islombek Asqarovich

Bachelor's degree student in the faculty of Mechanical and Energy Engineering in Turin Polytechnic University in Tashkent

Usmanov Umidjon Ravshan o'g'li

Master of technical sciences. Teacher in Mechanical and Aerospace engineering department in Turin Polytechnic University in Tashkent
E-mail: islomkarimov.007a@mail.ru

Abstract: Comparative analysis of the performance of battery electric vehicle (BEV) and conventional internal combustion engine vehicles illustrates broadly difference of on working principles that our choice leads to which one of the vehicles is more convenient and eco-friendly. The parameters of both types of vehicles will be considered comparatively by their current structural state which helps to distinguish improved sphere on manufactured new model. In addition, the performance of the electric machine (EM) and internal combustion engine (ICE) is analyzed that the comparison of relevant parameters as well as the discussion of advantages and disadvantages will be provided.

Keywords: Battery electric vehicles (BEV), internal combustion engine (ICE), electric machine (EM).

1. Introduction

Nowadays the use of BEV (figure 2) increases globally over ICE-based vehicle (figure 1) by what, rate of the comfort of BEV is accepted experimentally well by drivers and also, harm to the environment is diminished by decrease of the amount of vehicle emission. The EU has set out several objectives, whether short-term or long-term and from that, the first set of regulations was introduced in 2009 following a voluntary commitment by the car industry to reduce the average CO₂ emissions of vehicles. As electric cars give pollution-free, noise-free and high performance, it is

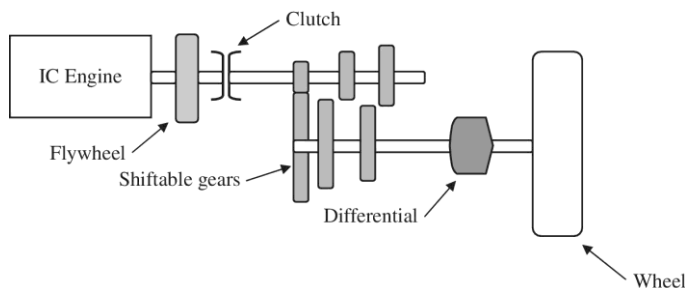

Figure 1: Structure of ICE-based vehicle

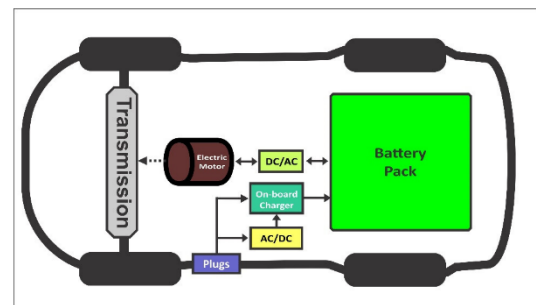

Figure 2: Structure of BEV

expected that the electric vehicle can capture the market and make the ICE counterpart obsolete by 2025 [2]. The technology behind the induction motor, inverter and lithium-Ion power source, and synchronized wheel mechanism make the electric cars work with better performance.[1],[2]

BEV selling rises comparatively at high rate over ICE-based vehicle, however BEV has several drawbacks compared to ICE-based vehicle. For case, with a relatively low travel range, some drivers prefer to use ICE-based vehicle. In addition, in some countries, charging stations are not fully organized yet, which creates issues, concerning large distances. In other case, recharging time impedes to use of BEV by long waiting time than the refilling time of ICE-based vehicles. However, the recharging time of both fast and conventional type of BEV reduces gradually by time. In the next section, the performance of ICE-based vehicle and BEV will be analyzed by comparing their characteristics specifically. In the third section, ICE and EM are

reviewed by analyzing working principles comparatively. In the last section, we will conclude comparative analysis of performance of ICE-based vehicle and BEV by considering the improvement of the performance of vehicles.

2. Comparative analysis of the performance of BEV and ICE-based vehicle

Capacity of energy (energy density) should be evaluated primarily in vehicles; in case of ICE-based vehicle, the energy density of diesel or petrol fuel is higher than the chemical energy inside the battery packs of BEV at 10 times of batteries. Compared to liquid fuels, most current battery technologies have much lower specific energy, and this often impacts the maximum all-electric range of the vehicles. The most common battery types in modern electric vehicles are Lithium-Ion and lithium polymer, because of their high energy density compared to their weight [3]. Other types of rechargeable batteries that were used in electric vehicles are lead-acid ("flooded", deep-cycle, and valve regulated lead acid), nickel-cadmium, nickel-metal hydride, and, less commonly, zinc-air, and sodium nickel chloride ("zebra"). The amount of electricity (i.e. electric charge) stored in batteries is measured in ampere-hours or coulombs, with the total energy often measured in kilowatt-hours.[3]

Most electric vehicles are structured with lithium-ion batteries (Li-Ions or LIBs) that lithium-ion batteries have a higher energy density, longer life span, and higher power density than most other practical batteries. Complicating factors include safety, durability, thermal breakdown, and cost. The energy density of lithium-ion batteries currently used in electric vehicles is 100-180 Wh/Kg and the cost of cells is in the order of \$400/kWh [3]. In addition, refilling time is essential point, so that drivers should continue on their way without spending time for refilling. The recharging time by AC 220 V is nearly 12 hours and AC fast charge is approximately 3-4 hours, which is clearly established that BEV hasn't reached yet the refueling time of ICE vehicles. But from the other side, the low location of battery packs results in lower location of center of gravity, which yields in better stability during

maneuvering. Moreover, BEV differs from ICEV with its high torque at low speeds, which results good dynamic behavior (acceleration) from low speeds.

Among the other advantages of BEV, essential part is zero tank-to-wheel emissions, but conversely to BEV, different types of emission gas are released from ICEV, that are CO (Carbon monoxide), HC (unburned hydrocarbon), NO_x (Nitrogen Oxide), PM (particulate matter). Elimination or at least reduction of CO₂ emissions can be done in two ways: either by increasing the efficiency of internal combustion engines or by switching to other fuels and propulsion. Demand and sales of electric cars in the EU increased by 51% at the turn of 2016 and 2017 [4]. Even though the number of registered electric cars becomes larger every year, they still represent only a small percentage of the market. An important factor to mention is that the production and disposal of electric cars put a much greater impact on the environment compared to conventional cars.[1]

The travel range of ICE-based vehicle is relatively higher at 1.25 times with a full tank (approximately 500 km) than BEV. From Heating, Ventilation and Air conditioning (HVAC), compartment heating is realized through the waste heat of the engine in ICE-based vehicle, but in BEV, compartment heating is realized using the energy of the batteries. The performance of BEV is highly dependent on environmental condition, so that ambient temperature can cause degradation of execution. Another advantage is that the braking system works as regeneration of energy during deceleration phases, a battery can be charged by generator which converts mechanical power to electrical. When the brake is pressed or the electric car is decelerated, the motor becomes an alternator and produces power, which is sent back to the battery.[3]

3. Analysis of ICE and EM

The efficiency of vehicles is considered significantly that ICE efficiency (approximately maximum efficiency for gasoline is 35% and for diesel is 40%) is very low compared to the efficiency of EM (about 95% maximum efficiency. The

speed of the induction motor is directly proportional to the supply frequency, so just by varying the supply frequency with help of a variable frequency drive, the speed of the induction motor can be easily varied. This simple fact makes electric car speed control easy and reliable at high-speed ranges (0-22000 rpm) compared to BEV (800-7500 rpm).

Torque is a measure of how much rotational force can be produced, whereas power is a measure of how hard an engine has to work to produce the rotational force.

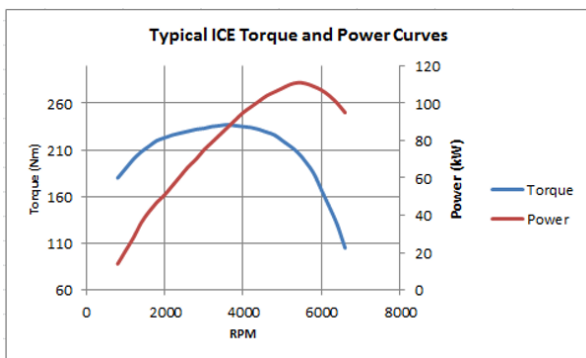

Figure 3: Torque versus Speed characteristics of ICE vehicle

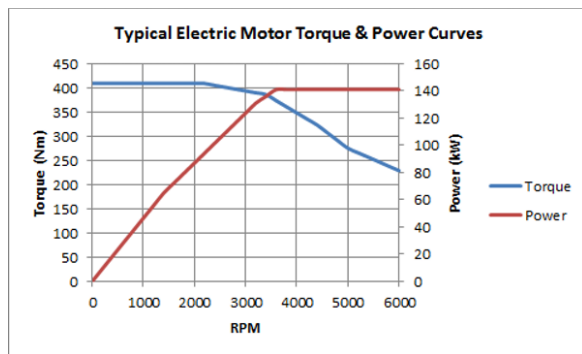

Figure 4: Torque versus Speed characteristics of BEV

As shown below, the power and torque characteristics of a combustion engine are represented in Figures 3 and 4.

In contrast, an electric motor provides full torque from zero kilometers an hour, with a linear relationship between how fast the motor is spinning and the power required. Concerning to given characteristics, it is concluded that BEV moves extremely fast at accelerating because of EM has ability to push load very quickly.[3] And also, ICE can face NVH (Noise, Vibration, Harshness) problems, however, the ICE has high reliability than EM with applying it for more than 130 years.

4. Conclusion

The danger to the environment will be huge if the usage of fossil fuels for propulsion is not reduced. Nowadays, there are some examples of zero-emission vehicles, even though they have low reliability, among which battery electric vehicles are good examples. BEV can make some inconveniences for drivers, however, by

modernization of BEV, problems will find solutions gradually. For example, nowadays every produced new model of BEV improves its recharging time as much as possible differently in effective quantity by comparing to last model. In five to 10 years, though, far faster charging might be possible, because companies are developing new lithium-ion battery materials, as well as new “solid-state” batteries, which are more stable at faster charging speeds. Moreover, they could place recharge rates of 20 minutes or less within reach. [6]

References:

1. Laura Lachvajderová, Jaroslava Kádárová: Analysis of internal combustion engine vehicle, battery electric vehicle and emissions from transport, *technical university of Kosice, faculty of mechanical engineering, department of industrial and digital engineering, park komenskeho 9, 040 01 Kosice, Slovakia*,
2. Lachvajderová, l., Kádárová, j. 2020:“ emissions in life cycle of electric vehicle,”, *perner’s contacts 15(2), pp. 1–8. doi: 10.46585/pc.2020.2.1626.*
3. Arivazhagan, Tsegaye Alemayehu Atiso:
Battery electric vehicles vs internal combustion engine vehicles, *Salem, Tamil Nadu, India, www.irjet.net*
4. Živčák, J.; Kádárová, J.; Puškár, M.; Kočišová, M.; Lachvajderová, L. 2020: „Expected Impacts of the Massive Increase in Electric Vehicles in Slovakia,” *Appl. Sci., 10, 8945. DOI: 10.3390/app10248945.*
5. Jongroul Woo^{a,*}, and Christopher l. Magee^{a,b}: Forecasting the value of battery electric vehicles compared to internal combustion engine vehicles: the influence of driving range and battery technology, a *Institute for Data, Systems, and Society, Massachusetts Institute of Technology, 77 Massachusetts Avenue, Cambridge, MA 02139-4307, United States*
b *SUTD-MIT International Design Center, Massachusetts Institute of Technology, 77 Massachusetts Avenue, Cambridge, MA 02139-4307, United States*

6. Madeleine Stone: charging-electric-cars-ever-be-as-fast-as-pumping-gas,

<https://www.nationalgeographic.com/environment/article/will-charging-electric-cars-ever-be-as-fast-as-pumping-gas>

7. Types of Hybrid Electric Vehicles (HEV), (figure 1),<https://x-engineer.org/types-hybrid-electric-vehicles-hev/>

8. Muhammad Rizalul Wahid, Bentang Arief Budiman, Endra Joelianto and Muhammad Aziz:

A Review on Drive Train Technologies for Passenger Electric Vehicles (figure 2),

<https://www.mdpi.com/1996-1073/14/20/6742/htm>



AXLOQ VA IJTIMOYIY HIMOYA SOHASIDA IJTIMOYIY ISH XODIMING KASBIY ETIKASI

Ziyadullayeva Parvina Temur qizi

Sharof Rashidov nomidagi Samarqand davlat universiteti

E-mail: parvina.ziyadullayeva@mail.ru

Annotatsiya: Barcha davrlarda insonning jamiyatda shaxs sifatida kamol topishida, yosh avlodning barkamol yetuk inson bo‘lib voyaga yetishishida, shuningdek, inson hayoti va kasbiy faoliyatida odob-axloq muhim ahamiyat kasb etadi. Davlatimizda ma’naviy va ma’rifiy ishlar borasida va ijtimoiy sohada xayrli ishlar amalga oshirilmoqda.

Kalit so‘zlar: axloq, etika, kasb etikasi, ijtimoiy, ijtimoiy soha, islohotlar, ma’rifiy ishlar.

Hozirgi davr taraqqiyoti qanchalik ilgari bormasin odob-axloq va shirinsuxanlikning qadri har kungidan ortib bormoqda. Zero, Barcha ijtimoiy, iqtisodiy, siyosiy muammolarni hal etish imkoniyati inson shaxsini tarbiyalash orqali yaratilgan. Go‘zal axloq va odob bilan belgilangan ma’naviy fazilatlar insonlar o‘rtasidagi barcha munosabatlarga singib ketganidan keyingina chinakam axloqiy ahamiyat kasb etadi. Shu sababli ham axloqiy qadriyatlar nafaqat barcha jamiyatlarda balki barcha davrlarda ham insonning ma’naviy kamoloti, jamiyat taraqqiyotining asosiy omillaridan biri sifatida e’tirof etilgan. Shu bois, globallashtirilgan XXI asrda yosh avlod tarbiyasi va yoshlarni odob axloqqa zid bulgan illatlardan himoya qilish dolzarb vazifadir.

Axloq — jamiyat, zamon, baʼzan insoniyat tarixi uchun namuna boʻla oladigan umumbashariy ahamiyatga ega ijobiy xatti-harakatlar yigʻindisi, insoniy kamolot darajasini belgilovchi maʼnaviy hodisadir¹

Har bir jamiyatda muayyan guruhlar borki, egallagan kasblari ularni boshqa jamiyatdoshlariga nisbatan imtiyozli darajaga olib chiqadi. Koʻpchilik jamiyat aʼzolarining hayot-mamotlari, sogʻligi, maʼnaviy sogʻlomligi, huquqiy himoyasi, ilmiy salohiyatining namoyon boʻlishi kabi omillar huddi shunday imtiyozli kasb egalarining oʻz kasbiy burch masʼuliyatini qay darajada his yetishlariga, halollik va vijdon yuzasidan ish koʻrishlariga bogʻliqligi hammaga maʼlum.

Har qanday kasbiy faoliyatda xodimlar, albatta, oʻz hamkasblari va kasbdoshlari bilan yoki ish-faoliyat yuzasidan boshqa davlat vakillari yoki boshqa tashkilot xodimlari bilan muloqot jarayoniga kirishadi.

Kasb etikasi yoki kasbiy axloq- bu odamlarning kasb faoliyatidan kelib chiqadigan oʻzaro munosabatlarining axloqiy xarakterini taʼminlaydigan qonuniyatlardir.²

Ijtimoiy himoya sohasida ijtimoiy ish xodimining kasbiy etikasi mezonlarini zamon talablaridan kelib taqddiq etilmoqda. Mamlakatimizda olib borilayotgan islohotlarning bosh mezon, maʼnaviy- maʼrifiy sohadagi yangilanishlarning asosiy yoʻnalishlari, zamonaviy dunyoqarashni shakllantirayotgan muhim omillar bevosita axloqning maʼnaviyat tizimida muhim oʻrin tutganligidan dalolat beradi. Axloq normalari bir xalqdan boshqa xalqlarga, avloddan avlodga oʻtib, borib, takomillashib boradi. Mukammal axloq va komil inson xaqidagi tushunchalar har bir davrning imkoniyatlari va mezonlari asosida belgilanadi.

Mavzuni yoritishda ijtimoiy ish xodimlarining kasbiy mezonlarini yoritishga bagʻishlangan bir qator ilmiy izlanishlar olib borilgan.³ Bu tadqiqotlarda axloq va

¹ Abdulla Sher. Axloqshunoslik — T. Oʻzbekiston faylasuflari milliy jamiyati nashriyoti, 2010. —8-bet

² A.A. Allaberganov, Ye.R. Akovbyans, M.S. Xodjayeva. Kasb etikasi va psixologiyasi – T. Choʻlpon nomidagi nashriyot-manba ijodiy uyi, 2007. – 6-b

³ Gʻaniyeva M.X., Latipova N.M., Negmatov I., Joʻrayev L.N., S herov M.B.; Ijtimoiy ish etikasi Darslik. -T .: «Fan va texnologiya», 2015,

odob normalari ijtimoiy munosabatlar, ta’lim- tarbiya asosida shakllanadi. Etika ya’ni axloqshunoslik fani o’z mohiyatiga ko’ra insonni siyratan baxolaydi, unga mana bu - fazilat, bu esa illat deb, insonning mavjud xislatlarini taxlil qilib ko’rsatadi. Axloqshunoslik sohasi odob-axloq bo’yicha, insonlarning shaxsiy va kasbiy faoliyatida, jamiyat va insonlararo munosabatlarda axloqiy mezonlarning o’ziga xos xususiyatlari to’g’risida tushuncha, bilim va ko’mikmalar haqida ma’lumot beradi.

Axloqshunoslik o’z oldiga axloq haqidagi qarashlar tarixini va boy ma’naviy merosini o’rganish asosida zamonaviy odob va axloq qoidalari va ularga amal qilishning ijtimoiy ma’naviy ahamiyatini oshirishdan, jamiyatda yosh avlod va yoshlarning axloqiy saviyasini yuksaltirishga xissa qo’shish, komillik sari intilib yashash ko’nikmalarini shakllantirishdan hamda keng jamiyat shaxslarini ma’naviy yuksak, axloqan yetuk qilib tarbiyalashdan iborat vazifalarni qo’yadi.

Ijtimoiy ish kasbi mamlakatimizda rivojlanib borayotgan yangi kasb bo’lsada, dunyo miqyosida ushbu sohani bir necha asrlar davomida o’rganish to’xtagan emas Davlat va fuqarolik jamiyatidagi axloqiy yuksaklik darajasini uning fuqarolari axloqiy madaniyati belgilaydi. Axloqiy madaniyat shaxsning jamiyat axloqiy tajribalarini egallashi va bu tajribalardan boshqa odamlar bilan bo’lgan munosabatlarida foydalanishi, o’z-o’zini muntazam takomillashtirib borishi singari jihatlarni o’z ichiga oladi. Axloqiy madaniyat shaxs axloqiy taraqqiyotining belgisi hisoblanadi. Zero, axloqiy madaniyat axloqiy tafakkur madaniyatining qator unsurlarini o’z ichiga olgan tuzilmadir. U shaxsning o’zgaralar bilan o’zaro munosabatlarida namoyon bo’ladi. Axloqiy madaniyatning uch ko’rinishi mavjud bo’lib, ulardan biri kasbiy odob hisoblanadi.

Axloqiy madaniyat kasbiy odobda ham yaqqol ko’zga tashlanadi. Chunki inson voyaga yetib, bir kasbning boshini tutgach, o’z kasbi doirasida odamlar bilan muntazam munosabatda bo’ladi. Bu munosabat, bir tomondan, hamkasabalar davrasida ro’y bersa, ikkinchi jihatdan, u kasb talabiga binoan uchrashadigan turli toifadagi odamlar bilan yuzaga keladi. Ayni paytda, kasbiy odob axloqiy madaniyatning eng yuksak shakllaridan biridir. Har bir jamiyatda muayyan guruhlar

borki, egallagan kasblari ularni boshqa jamiyatsodoshlariga nisbatan imtiyozli darajaga olib chiqadi. Kasbiy odobning nafaqat jamiyat axloqiy hayotidagi balki jamiyat taraqqiyotidagi o‘rni beqiyosdir. Zero, jamiyat a’zolarining hayot faoliyati sog‘ligi, ma’naviy sog‘lomligi, huquqiy himoyasi, ilmiy salohiyatining namoyon bo‘lishi kabi omillar kasbiy etika va odob qoidalarining yuksak namunasi bo‘lgan kasbiy burch, halollik va vijdon kabi tushunchalar jamiyatda shaxsning kamol topishi va kasbiy hayotida yuksak e’tirof etilgan fazilatlardandir.

O‘zbekistonda keyingi besh yil davomida ijtimoiy soha va ijtimoiy soha xodimlarining faoliyati jonlandi. Davlatimiz rahbari Shavkat Mirziyoyev sa’y harakatlari bilan hukumat qarorlari qabul qilinib islohotlar amalga oshirildi. Xususan, Prezidentimizning “Xotin-qizlarni qo‘llab-quvvatlash va oila institutini mustahkamlash sohasidagi faoliyatni tubdan takomillashtirish chora-tadbirlari to‘g‘risida”gi Farmoniga muvofiq, aholining ijtimoiy muhofazaga muhtoj qatlamiga tibbiy-ijtimoiy yordam ko‘rsatish tizimini yanada takomillashtirish, ijtimoiy sohaning boshqaruv organlari uchun kadrlar tayyorlash maqsadida ijtimoiy xodimlarni tayyorlash va ularni aholining muayyan guruhi bilan ishlashga ixtisoslashtirish, alohida mijoz, mijozlar guruhi (oilalar, ayollar, bolalar, yoshlar, keksalar va h.k.) bilan dolzarb vazifalardan biri bo‘lib qolmoqda.⁴ **Shuni alohida aytib o‘tishimiz joizki, ijtimoiy soha davlatimiz siyosatining ustuvor vazifalaridan biridir. Zero, prezidentimiz Shavkat mirziyoyev ta’kidlaganlaridek: “Davlat va jamiya boshqaruvida ayollarning o‘rni va mavqeyini yanada mustahkamlash islohotlarimizning eng ustuvor yo‘nalishlaridan biridir”⁵**

Inson kamoloti ko‘p qirralidir. Uning buyukligi ma’naviy kamolot darajasi bilan belgilanadi. Yetuk ma’naviyatga ega bo‘lgan insongina jamiyat muammolarini aqli va zakovati bilan yechishga harakat qiladi. Chunki inson o‘z atrofidagi odamlar ta’sirida kamolotga erishadi. Ta’lim-tarbiya, ijtimoiy munosabatlarning

⁴ M.X. GANIEVA, Q.N. KAYUMOV, M.B. SHEROV. IJTIMOYIY ISHGA KIRISH. Darslik – T: 2020. – 250

⁵ O‘zbekiston Respublikasi Shavkat Mirziyoyevning Oliy Majlisga murojaatnomasi va O‘zbekiston yoshlari forumida so‘zlagan nutqidan iqtiboslar. Yangi O‘zbekistonda erkin va farovon yashaylik. Matn. Publikatsiya. –T. 2021. 23-bet

shakllanishi va rivojlanishi insonlarning xatti–harakatlarini, ular o‘rtasidagi munosabatlarni ma’naviyat bilan bog‘lanmagan tabiiy ehtiyojlar va imkoniyatlar chegarasidan tobora uzoqlashtirib boradi. Zotan, inson jamiyatda yashar ekan, undan chetda turolmaydi. Insonlarga xos bo‘lgan axloq me’yorlari jamiyat taraqqiyoti va hayotiy ehtiyojlar ta’sirida o‘zgarib turadi.

Axloqiy madaniyat kishilik jamiyatining tarkibiy qismi hisoblanadi. Uning asosini jamiyatda inson o‘zini qanday tutishi kerakligini belgilab beruvchi axloqiy me’yorlar tashkil etadi. Insoniyatning qadimiy tarixi, ijtimoiy himoya va o‘zaro ijtimoiy yordam o‘sha moziyning qabila-urug‘chilik aloqalariga asoslanuvchi ibtidoiy jamoa tuzumi davridayoq ijtimoiy o‘zaro ko‘mak ko‘rsatish, qariyalar, bolalar, nogironlar haqida g‘amho‘rlik ko‘rsatish axloqiy qadriyat sifatida shakllangani va rivojlanib borganligidan dalolat beradi. Ijtimoiy taraqqiyotning keyingi bosqichlarida ijtimoiy himoya g‘oyalari diniy ta’limotlar va aqidalar tarzida o‘z ifodasini topdi hamda asosan diniy qadriyatlar sifatida amalga oshirilib kelindi. Ammo, shu bilan birga o‘zaro ijtimoiy ko‘mak ko‘rsatish axloqiy tafakkurning muhim elementi sifatida xalq ongida ham chuqur joylashgan.

Shunday ekan axloq jamiyat siyosiy, ijtimoiy, ma’naviy voqeliklarini inson xulq-atvori, xatti-harakati aniqrog‘i, umume’tirof etilgan milliy-ma’naviy va zamonaviy **me’yorlarga**mos kelishini ta’minlovchi va belgilovchi ma’naviy mezonidir.

Huquqiy davlatning shakllanishi va jamiyat ishlari boshqaruvining takomillashuvi o‘rtasidagi o‘zaro aloqadorlik kuchayib borayotgan hamda erkin fuqaro ma’naviyatini, ozod shaxsni shakllantirish masalasi oldimizdagi muhim vazifaga aylanib borayotgan hozirgi paytda insonning jamiyatda shaxs sifatida shakllanishi va yosh avlodlarning barkamol shaxs sifatida voyaga yetishi davlatimizning jamiyatimizning qolaversa butun insoniyatning oldida turgan majburiyati va burchi bo‘lib qolmoqda. Sog‘lom avlod tarbiyasi, ularning oilada kamol topishi, xalqimizda “bir bolaga - yetti mahalla ota-ona”, “bola aziz – odobi undan aziz ”kabi ezgu naqlarimiz ham biz uchun farzandlarimiz tarbiyasi, axloqiy yetukligi bizning eng oliy burch va vazifamiz ekanidan guvoh beradi.

Mustaqil O‘zbekiston davlatining milliy yuksalish sari tanlab olgan taraqqiyot yo‘lidagi barcha orzu-umidlarimiz, ezgu intilishlarimiz va bunyodkorlik rejalarimiz hamda qo‘lga kiritayotgan muvaffaqiyatlarimiz yagona maqsad yo‘lida uyg‘unlashadi. Bu maqsad Vatanimiz taraqqiyotining muhim va ustuvor yo‘nalishlaridan biri bo‘lgan O‘zbekistonimiz mustaqilligini mustahkamlash, uni himoya qilish va umriboqiyiligini ta‘minlash yo‘lida sobit tura oladigan irodali, kuchli va bilimli farzandlarimizni, barkamol avlodni tarbiyalash bilan bog‘liqdir. Bir so‘z bilan aytganda, yuksak ma‘naviyatli, zamonaviy bilim bilan ilm-ma‘rifat cho‘qqisiga intilayotgan yoshlarimiz bugungi kunda mamlakatimizda amalga oshirilayotgan keng qamrovli islohatlar, yangilanish va o‘zgarishlarning ijodkori va tashabbuskori bo‘lmog‘i lozim. O‘zbekiston tanlagan milliy yuksalish yo‘lida ilm-fan, ta‘lim-tarbiya masalasi davlat siyosati darajasiga ko‘tarilganligi bejiz emas. Zero, intellektual salohiyatga ega bilimli, yuksak ma‘naviyat va ma‘rifat sohiblari bo‘lgan yoshlar hozirgi davrning shiddatkor mazmunini belgilab beruvchi kuchdir.

Shuni ham alohida ta‘kidlab o‘tish joizki, Muhtaram Prezidentimiz 2022-yilda ham “Ilm, ma‘rifat va raqamli iqtisodiyotni rivojlantirish yili” davlat dasturi bilan bir qancha islohotlar amalga oshirildi. Yoshlarimizni chuqur bilim, yuksak ma‘naviyat va madaniyat egasi etib tarbiyalash, raqobatbardosh iqtisodiyotni shakllantirish borasida boshlagan ishlarimizni jadal davom ettirilmog‘da. Shubhasiz, amalga oshirilayotgan islohotlarimiz samarasi, ezgu maqsadlarimizning pirovard natijasi avvalo ta‘lim-tarbiya sifati va samaradorligi bilan o‘lchanadi. Ilmiy salohiyat ilm-fan taraqqiyoti yuksakligi-eng avvalo ma‘naviyat yuksakligining in‘iqosidir. Faqatgina ma‘naviyat nuriga yo‘g‘rilgan ilm-fan, ixtiro va kashfiyotlar insoniyat istiqboli, millat, xalq va mamlakat taraqqiyoti uchun xizmat qiladi. Shunday ekan, bugungi kun talabalariga javob bera oladigan, yetuk mutaxassis, raqobatbardosh kadrlarni tayyorlash, ularni ilmiy salohiyat hamda amaliy ko‘nikmalariga egabo‘lgan zamonaviy kadrlar sifatida eng ilg‘or texnika va texnologiyalar bilan jihozlab bilan ta‘minlanayotgan ishlab chiqarish sohalari va tarmoqlarini ta‘minlash bilan bir vaqtda, mutaxassis kadrning ma‘naviy-axloqiy qiyofasini shakllantirish, uni milliy

g‘urur va vatanparvarlik, mustaqillik g‘oyalariga sodiqlik ruhida tarbiyalash oliy ta‘limning dolzarb vazifasidir. Ushbu vazifalardan kelib chiqib, ham ta‘limiy, ham tarbiyaviy yo‘nalishda o‘z maqsad va vazifalarini talaba-yoshlarning dunyoqarashi, fikrlash madaniyati, ijtimoiy faolligi va ijodiy faolligini shakllantirishga yo‘naltirgan ijtimoiy fanlar o‘z mazmuniga mos holda mutaxassislik bilimlarining sifat samaradorligi va ijtimoiy yo‘naltirilganligini mutaxassis ongiga singdirib, uning ma‘naviy mas‘uliyatini tarbiyalaydi. Demak, oliy ta‘lim tizimining ilmiy, ma‘naviy-axloqiy va ma‘rifiy fazilatlarini o‘zida mujassam etadigan barkamol avlodni tarbiyalash sari yo‘naltirilganlik ijtimoiy fanlarning mazmun – mohiyatini tashkil etadi.

Foydalanilgan adabiyotlar ro‘yxati

1. O‘zbekiston Respublikasi Shavkat Mirziyoyevning Oliy Majlisga murojaatnomasi va O‘zbekiston yoshlari forumida so‘zlagan nutqidan iqtiboslar. Yangi O‘zbekistonda erkin va farovon yashaylik. Matn. Publikatsiya. –T. 2021. 23-bet
2. Abdulla Sher. Axloqshunoslik — T. O‘zbekiston faylasuflari milliy jamiyati nashriyoti, 2010. —8-bet
3. A.A. Allaberganov, Ye.R. Akovbyans, M.S. Xodjayeva. Kasb etikasi va psixologiyasi – T. Cho‘lpon nomidagi nashriyot-manba ijodiy uyi, 2007. – 6-b
4. G‘anieva M.X., Latipova N.M., Negmatov I., Jo‘rayev L.N., Sherov M.B.; Ijtimoiy ish etikasi Darslik. -T .: «Fan va texnologiya», 2015,
5. M.X. GANIEVA, Q.N. KAYUMOV, M.B. SHEROV. IJTIMOIIY ISHGA KIRISH. **Darslik** – T: 2020. – 250

THE CHALLENGES OF TEACHING AND LEARNING WRITING SKILLS

Abdullayeva Dilorom Uktamovna

Supervisor: **Kobilova Nafisa Raimovna**

Third-year student of Chirchik Pedagogical Institute

@diloromabdullayeva1420@gmail

Annotation. This article illustrates the challenges that both students and teachers may come across while learning and teaching writing skills.

Key words: English as a second language, writing skills, teaching and learning writing, challenges, rudimentary schools, distinctive levels.

INTRODUCTION

English is an worldwide language and in request nowadays. English is by distant the foremost broadly utilized language around the world. Be that as it may, English language writing has continuously been a challenge for moment language understudies to ace. Creating students' capacity in composing is one of the major challenges confronted by the ESL instructors in most schools these days. In any case, composing has continuously been a major trouble confronted by understudies in English language learning, particularly in basic schools. Not as it were that, teachers are too confronting a few challenges in instructing composing aptitudes for understudies in basic schools. In this way, this think about points to investigate the challenges confronted by both the understudies and instructors in learning as well as instructing composing abilities in rudimentary schools. Each understudy may confront diverse challenges in learning composing. All the understudies are uncommon and special in their claim ways. These challenges will by one means or another drag back the understudies from moving forward to create a great piece of composing.

Lack of vocabulary has caused the understudies to confront challenges in obtaining composing abilities claimed Misbah et al. (2017). Lexicon is the basic component in developing sentences which is the center of compelling composing aptitudes Asep (2014).

A few basic school understudies are too having inconvenience with language structure. Language structure plays an critical part in composing. Linguistic use gives data that makes a difference the perusers to get it its meaning. By having exceptionally constrained information in linguistic use, understudies will confront uneasiness to compose sentences with redress language structure. Concurring to Muhammad Fareed et al. (2016) understudies make botches in subject-verb assention, pronouns, tenses, articles, relational words and essential sentence structures.

Educating also has continuously been the challenging portion for teachers. Having distinctive levels of understudies within the classroom is another challenge confronted by instructors to instruct composing. In numerous rudimentary classrooms, understudies from different levels are set within the same classroom. Distinctive levels of understudies will result to trouble to instructors in arrange to cater all of their levels at the same time (Asep,2014). Distinctive levels of composing capacity will require the instructors to utilize distinctive approaches. As a result, the instructors feel troublesome to arrange their lessons and get ready fitting exercises for the understudies. Other than, need of proficient encounter is another challenge confronted by the instructors (Gündoğmuş, 2018). Having need of proficient encounter will lead to push and pressure to instruct at basic school understudies particularly among amateur instructors.

Conclusion: By understanding both the students' and teachers' challenges in learning and instructing composing abilities, the instructors might select the most excellent conceivable approach to educate composing abilities by giving input and direction. Other than, the school administration ought to take essential activities on the challenges confronted by the instructors in arrange to encourage the instructors to have successful educating prepare. At long last, instructors may stretch the

significance of learning composing aptitudes to the students in arrange to propel them to memorize composing abilities.

References

1. Misbah, N. H., Mohamad, M., Yunus, M., & Ya'acob, A. (2017). Identifying the Factors Contributing to Students' Difficulties in the English Language Learning. *Creative Education*, 8, 1999-2008. <https://doi.org/10.4236/ce.2017.813136>.
2. Asep, S. (2014). The Challenges in Teaching Writing Skill at Junior High School: Problems and Solutions.
3. Fareed, M., Ashraf, A., & Bilal, M. (2016). ESL Learners' Writing Skills: Problems, Factors and Suggestions. *Journal of Education and Social Sciences*, 4, 81-92. <https://doi.org/10.20547/jess0421604201>
4. Gündogmus, H. D. (2018). The Difficulties Experienced by Teachers in the Process of Primary Reading and Writing Instruction and Their Solution Offers for Eliminating These Difficulties. *Universal Journal of Educational Research*, 6, 333-339. <https://doi.org/10.13189/ujer.2018.060216>



**UMUMTA'LIM MAKTAB O'QUVCHILARINING JISMONIY
RIVOJLANISHINI FUTBOL SPORT TURI ORQALI NAZORAT QILISH
USULLARI**

Aliyev Nariman Toxirovich,

Xusanov Xurshid Aminovich

Namangan davlat universiteti jismoniy madaniyat fakulteti magistrantlari,

Email: aliyevnariman@gmail.com

Annotatsiya: Mazkur ilmiy maqolada yosh futbolchilarni o'quv trenirovka mashg'ulotlari ta'sirida jismoniy rivojlanishi o'zgarishi haqida nazariy ma'lumot va amaliy tavsiyalar bayon etilgan.

Kalit so'zlar: Jismoniy rivojlanish, Marfalogiya, Antropometriya, futbol sport to'garaklari, Sport o'yinlari.

**METHODS OF MONITORING THE PHYSICAL DEVELOPMENT OF
SECONDARY SCHOOL STUDENTS**

Annotation: This scientific article provides theoretical information and practical recommendations on the changes in the physical development of young football players as a result of training sessions.

Key words: Physical Development, Morphology, Anthropometry, Football Clubs, Sports Games.

Jamiyat a'zosining jismoniy rivojlanganligiga mavjud ijtimoiy tuzum, undagi muhit, ijtimoiy sharoitning ta'siri muhim rol o'ynaganligi hozirgi kunda o'z isbotini topgan. Azal-azaldan insonlar o'z tanasining rivojlanganligi haqida bosh qotirib o'z davrning mavjud sharoiti, muhiti, nazariy bilimlari zahirasiga tayanganlar.

Jismoniy rivojlanishni tekshirish gavda qismlarining shakli, hajmi va proporsiyalari haqida organizimning ba’zi bir imkomiyatlarini aniqlab beradi. Ko‘p hollarda jismoniy rivojlanishning yaxshi davom etishi, jismoniy tarbiya va sport bilan chanbarchas bog‘liqdir. Albatta bu faktlarga tayanib hukumatimiz aholimiz hamda yosh avlodni o‘sib rivojlanishi uchun jismoniy tarbiya va sportga juda ham katta etibor bermoqda. Bunga misol qilib Yurtboshimiz tomonidan 2020-yil 24-yanvardagi 5924-sonli farmonlari “O‘zbekiston respublikasida jismoniy tarbiya va sportni yanada takomillashtirish va ommalashtirish to‘g‘risida”⁶ gi farmonlarini ko‘rsatish mumkin. Yosh avlodni jismoniy rivojlanishiga jismoniy tarbiya va sportni ta’sirini o‘shirish uchun ko‘plab ilmiy tadqiqotlar olib borilgan va yana olib borilmoqda biz ham ushbu tadqiqot orqali yosh futbolchilarni jismoniy rivojlanishlariniga futbol trenirovkasi mashg‘ulotlarining ta’sirini aniqlashga urindik. Ko‘p hollarda sport mashg‘ulotlarini o‘tkazishga e’tibor kuchli bo‘lsada sportchi yoshlarni o‘sib rivojlanishiga kam ahamiyat qaratiladi. Ayni vaqtda sportdagi natija va yosh sportchilar jismoniy rivojlashishini nazoratga olish dolzarb masala deb qaramoqdamiz.

Jismoniy rivojlanganlik darajasi tanimiz a’zolarini o‘lchovi (antropometriyasi) ko‘rsatkichlariga qarab aniqlanadi. O‘lchamlarni o‘tkazish, uning metodikasiga oid nazariy bilim va amaliy malakalar asosan “Odam morfologiyasi”, “Biomexanika”, “Davolash jismoniy madaniyati”, “Sport fiziologiyasi” va boshqa qator fanlar orqali o‘qitiladi.

***Ko‘krak qafasining aylanasi* asosan uch holatda:**

- 1) to‘liq (maksimal) nafas olganda;
- 2) to‘liq nafas chiqargandan so‘ng;
- 3) nafas olib bo‘lgandan so‘ng nafas chiqarishni boshlashdan oldingi harakatsiz turgan (pauza) holatdagi vaqtda, o‘lcham olish lentasi bilan o‘lchanadi.

Lenta qovurg‘alarning pastki burchaklaridan o‘tishi - oldindan o‘lchanganida erkaklarniki ko‘krakning o‘rtasidan, ayollarniki esa ko‘krak bezlari oldidan o‘tadi. O‘lchanuvchi ikki qo‘lini yuqori ko‘tarib turishi kerak bo‘ladi.

⁶ O‘zbekiston Respublikasi prezidentining “Jismoniy tarbiya va sportni yanada takomillashtirish va ommalashtirish chora tadbirlari tog‘risida” 2020-yil 24-yanvardagi 5924-sonli farmoni. Mabuot.uz

Tanamiz massasi ko‘rsatkichlarining yuqoriligi jismoniy rivojlanganligimizning yaxshi sifati deb qaraladi. Tana va uning a‘zolari qanchalik darajada baquvvat, pishshik, kuchi ufrif turganligi ko‘zga tashlansa uni shunchalar jismonan rivojlangan deb qarashlari haqida o‘qidingiz. Massaning kattaligi, basavlatlik (jonli til bilan aytganda) jismoniy rivojlanganlikni ko‘rsatkichi emas. Tananing umumiy vazni - skeletning vazni, muskullar, yog‘ to‘qimalari, ichki a‘zolar, teri kabi tarkibiy qismlardan tashkil topadi. O‘larning har birining nisbiy miqdori (%) yosh o‘tgan sari doimiy o‘zgarishdadir⁷.

Jismoniy rivojlanganlikni o‘lchashda uning bo‘laklarini - qismlarini o‘zaro mutanosibliyi ya‘ni proporsiyasi deb nomlanadigan o‘lchovga duch kelamiz. Qoida tarzida tanamiz proporsiyasi unin yuqori qismi (boshi va bo‘yni) kesimining katta kichikligi, tanasi, tayanish va suyanish a‘zolarining alohida bo‘lagi (segmentlari)ni tananing umumiy o‘zunligiga yoki gavdaning umumiy o‘lchamiga nisbatan yoki ayrim segmentlari o‘lchamining foyiziga nisbatan tasnifi tushuniladi.

Tanamizni rivojlanganligini baholashning amaliyotda eng keng tarqalgani uslubiyotlaridan biri indekslash metodidir. Bunda eng sodda hisoblashlar yorda mida tanamiz a‘zolari bo‘laklarini o‘z aro nisbati tasnifini qilish imkoniyatini beradi. Kichik o‘lchamning kattaligi kattaning foyizida ifodalanadi.

Turli indekslarning qo‘shilmasidan inson tanasi proporsiyasining uch xil asosiy guruhga ajralib chiqadi:

- I. oyoqlari uzun, tanasi qisqa va ingichkalar
- II. oyoqlari kalta, uzun va keng tanaga ega bo‘lganlar .
- III. tanasining o‘lchami o‘rtachalar .

Qayd qilingan tana proporsiyasiga oid bilimlar bo‘lajak sport mutaxassisiga jismoniy mashqlarni mashg‘ulotlar uchun tanlashda xatoliklarga yo‘l qo‘ymaslik, sog‘lomlashtirish maqsadidagi yoki sport mahoratini oirishni maqsad qilib sport turlarini tanlashda adashmaslikni oldini olish uchun qo‘l keladi.

⁷ A.Abdullayev, Sh.X.Xonkeldiyev Jismoniy madaniyat nazaryasi va metodikasi. Bakalavr talabalar uchun darslik.- T. 2016. -410.b

Hozirgi kunda o‘lchovlar o‘lchanayotgan a’zoga qo‘l tekkazish hamda qo‘l tekkizmay o‘lchash bilan o‘tkaziladi. Qo‘l tekkazish bilan jismoniy rivojlanganlik o‘lchovlari uch xil ko‘rinishda: tananing uzunasi, ko‘ndalang hamda tananing aylanasini o‘lchash orqali rivojlanganlik baholanadi. Bu o‘lchamlar rivojlanganlikning eng zaruriy ko‘rsatkichlari hisoblanadi. Kuzatishlar insonning jismoniy rivojlanishi 25 yoshga borib susayishi, ayrimlarini esa, masalan, bo‘yiga o‘shning to‘xtashini ko‘rsatdi. Bu organlar va to‘qimalarni o‘zgarishdan to‘xtadi degani emas, 25 yoshga borib shakllanib bo‘ldi degani xolos.

Organizimni keyingi jismoniy rivojlanishi *ikki yo‘nalishda* davom etadi:

1). jismoniy faollikni ta’siri orqali 2). kam harakatlanish

Tananing yog‘ bosishi, to‘lishib ketish, qorin mushaklari (to‘g‘ri, kundalang va qiya) ni bo‘shashishi, hazm qilish organlari va boshqa a‘zolarining o‘lchamini, hajmini kattalashishi, yo‘g‘onlashishi hisobiga ular organizmda joylashgan joyini “tark” etishlariga sabab bo‘ladi. Masalan, medaning to‘yib va ko‘p ovqatlanish hisobiga hajmini kattalashishi boshqa hazm qilish organlarini joylashishini o‘zgartiradi (qorin osilib qoladi) oqibati tananing ko‘rinishini o‘zgarishini yuzaga keltiradi. Mukammal har tomonlama jismonan shakllangan qaddi-qomat egasi bo‘lish faqat individning o‘zigagina bog‘liq.

Biz mazkur tadqiqotimizni Namangan viloyatining Chust tumanidagi Sport maktabida “Futbol” sport turi bilan shu yilning septyabr oyidan shug‘illana boshlagan 10 nafar o‘g‘il bolalarni tadqiqot guruhi sifatida, yana shu yoshdagi Chust tumanidagi 1–sonli umumta’lim maktabidan 10 nafar nazorat guruhida taqddqiqot ishini 6 oy davomida olib borish orqali yosh futbolchilarning jismoniy rivojlanishiga futbol trenirovkasi mashg‘ulotlari ta’sirini o‘rganish jarayonida yakuniy natijalarni quydagi jadvalda keltirdik.

Yosh futbolchilarning jismoniy rivojlanishiga futbol trenirovkasi mashg‘ulotlari ta’sirini o‘rganish jarayoni yakuniy natijalari

No	Antropometrik ko‘rsatkichlar	Jinsi	N	Tajriba $x \pm m$	Nazorat $x \pm m$	T	P
1	Bo‘yi	O‘	10	166.7±4.9	153.4±2.4	7.8	>0.01
2	Vazni	O‘	10	52.5 ±4.5	43.7±1.4	4.44	>0.01
3	O‘tirgan holatdagi gavda	O‘	10	85±2.8	76.1±1.4	8.9	>0.01

	uzunligi						
4	Ko‘krak aylanasi	O‘	10	84.8±4.2	73.8±1.7	7.8	>0.01

Xulosa

Mazkur tadqiqotni olib borishda sport mashg‘ulotlari va ular orqali hal qilinadigan vazifalar qatorida yosh futbolchilarni jismoniy rivojlanishini doimiy nazoratga olish razuriyati borligi va bunga ko‘p soha mutaxassislari etiborsiz bo‘layotgani sezilib qolmoqda. Ushbu etiborsizlik natijasida yosh sportchilarni o‘sib rivojlanishi uchun sarflanishi razor bo‘lgan komponentlarni boshqa vazifalar uchun sarf bo‘lishiga sabab bo‘lmoqda. Natijada yoshlarni o‘sishi va rivojlanishi birmuncha susayadi. Shunday muammolarni hal etish uchun yoshlarni sportga jalb qilgandan so‘ng ularga tegishli bo‘lgan jismoniy rivojlanish ko‘rsatkichlarini doimiy nazoratga olgan holga mashg‘ulot mikrosikllarini to‘g‘rilash yoki ayrim o‘zgartirishlar kiritish talabi yuzaga keladi. Shundagina biz yosh sportchilarni ham yuqori jismoniy tayyorgarlikga ham jismoniy rivojlanishini yaxshilashga erishamiz. Boshqacha aytganda son va sifat ko‘rsatkichlarini mutonsip qilib rivojlantiramiz.

Foydalanilgan adabiyotlar ro‘yxati

1. O‘zbekiston Respublikasi prezidentining “Jismoniy tarbiya va sportni yanada takomillashtirish va ommalashtirish chora tadbirlari tog‘risida” 2020-yil 24-yanvardagi 5924- sonli farmoni. Mabuot.uz
2. A.Abdullayev, Sh.X.Xonkeldiyev Jismoniy madaniyat nazaryasi va metodikasi. Bakalavr talabalar uchun darslik.- T. 2016. -410.b
3. F.A.Kerimov “ Sport sohasidagi ilmiy tadqiqotlar”. Toshkent. “Zar qalam” - 2004.-447.b.
4. R.S.Salomov. Jismoniy tarbiya nazaryasi va metodikasi. Darslik –Toshkent 2014-yil 284 b.

THE ATTRIBUTES OF SMART TOURISM TECHNOLOGIES AND THEIR USE IN TRAVEL PLANNING: LITERATURE REVIEW

Bunyod Matyusupov

Teacher at Urgench State University

Email: bunyodbest@gmail.com

Abstract: This work studies literature review on smart tourism destinations and, the consequences and the attributes of smart tourism technologies (STT). Recent researches clarify each attribute of STT separately and define their importance and influence on the consequences of STT such as memorable tourism experiences, tourist satisfaction, destination loyalty, etc. Considering the importance of examining the influence different variables as a mediator or moderator, several suggestions by previous studies have been mentioned to be investigated in the future studies.

Key words: STT, information and communication technologies (ICT), tourist satisfaction, destination, memorable tourism experiences, destination loyalty

Tourism, one of the largest industries in the world (Brandt et al., 2017), is an important component of the socio-economic activities of many countries as this sector creates new jobs, contributes to the improvement of infrastructure and the development of society (Figueredo M. et al., 2017). Recent decades have witnessed the rapid development of ICT which has transformed the tourism industry (Law et al., 2019). The influence of information technologies (IT) on the tourism industry has been attracting attention with the birth of smart tourism (Yoo et al., 2017) and smart technologies are now widely used throughout all stages of a traveler's journey. Therefore, the concept of smart tourism technology has become the most significant part of the tourism industry. Smart tourism has been attracting attention from practitioners and scholars recently because it leads to the integration of tourist

resources and smart technologies, and enables tourism stakeholders to share and exchange important and timely data (Buhalis, 2019; Gretzel et al., 2015b). The prevalence of Internet of Things (IoT), mobile applications (apps), Virtual Reality (VR), Augmented Reality (AR), social media, and smart devices offers immense opportunities for tourism stakeholders to generate, store, and retrieve big data that serve various purposes. In turn, most tourism companies are trying to achieve competitive advantages and improve their destination image by using ICT in smart tourism destinations (Azis et al., 2020; Pai et al., 2020; Buhalis and Amaranggana, 2015). Furthermore, tourists are managing their future travels by using mobile apps, websites and other ICT opportunities rather than relying on suggestions of travel agencies. Because using smart tourism apps in their smartphones are comfortable for tourists to control their future trip plans and receive reviews and feedback from other travelers about their past experience in selecting a tourist destination (Lee et al., 2018).

The World Economic Forum (WEF) mainly assesses the competitiveness of tourism in the tourism sector, but this is not enough to assess smart tourism cities. Because it is focused on general tourism, not smart tourism. WEF indicators only assess the level of readiness for ICT aimed at creating and using ICT infrastructure such as mobile and internet. As for smart tourism cities, the European Union annually implements a project to promote destination and support marketing activities by evaluating the best smart tourism capitals in its region. As the idea of linking the term “smart” to modern technology has emerged in recent years, these concepts have also been applied to tourism destinations, and the term “smart tourism destination” has emerged (Baggio and Del Chiappa, 2014). Smart tourism refers to tourism that is technologically, economically and socially advanced or developed using advanced smart technologies. Gretzel et al. (2015a) conceptualized smart tourism as a technology-oriented tourism experience in destination. Smart city is defined as a city equipped with ICT infrastructure for social development by increasing the economic level, citizen participation and efficiency of government activities. Specific features

of a smart city, which are often mentioned in these definitions, include: ICT connectivity, increased efficiency, sustainability, optimized resource use, environmental friendliness and improved quality of life. In this regard, smart tourism cities are innovative tourist destinations that ensure sustainable development, which will further improve the interaction of visitors with the existing conditions in the destination and the positive experiences they receive through their use, and as a result improve the quality of life. It is also seen as a solution to various problems faced by smart cities (Lee et al., 2020).

By adopting the most advanced technology and combining it with effective organizational models, it is possible to encourage collaboration, knowledge sharing and open innovation between service providers, as well as the development of innovative integrated services offered to visitors. The obvious result of this is to increase the attractiveness of the route and provide tourists with a high level of new and unique experiences. Modern automated methods are effective tools to achieve the goals of intensive use of online environments and the behaviour of visitors through the use of large amounts of data provided by new technological models (virtual reality, augmented reality, robotics, Internet of Things, block chain applications, etc.) allows a better understanding of their actions. Technology in smart tourism is an infrastructure that combines technological equipment, software and network technologies to provide real-time data that allows all stakeholders to make more informed decisions (Gretzel et al. 2015a).

Neuhofer et al. (2015) suggest that STT refers to particular applications that enhance tourists' experiences and generate added value for customers. Several technologies and services, such as the Internet of Things (IoT), cloud computing, ubiquitous connectivity through Wi-Fi, artificial intelligence (AI), mobile communication, radio frequency identification devices (RFID), smart devices, augmented reality (AR), virtual reality (VR), mobile apps, integrated payment methods, social networking sites, and tourism-related platforms (Huang et al., 2017; Gretzel et al., 2015b) are included in STTs. The extant literature indicates that STTs

enrich tourists' experiences, satisfaction, and behavioral intention (Li et al., 2021), and explored the separate impact of specific STTs on tourists' experiences. In particular, there is a major contribution of mobile technologies in providing tourists with more convenient conditions as smartphones, tablets, or other mobile devices can be used to contact any person at anytime from anywhere to interact and share experiences (Kim and Tussyadiah., 2013). Many tourists consider various online social platforms and social media as the main places to share travel-related information and have changed their method to share their experiences. Likewise, tourists are experiencing interactive computer-supported environments with the help of AR and VR technologies (Tussyadiah et al. 2018).

Attributes of STTs

In order to measure the effectiveness of STTs in destinations, most of the scholars have defined smart tourism technology in the literature, and most of them (e.g., Huang et al. 2017; Jeong and Shin, 2019; Lee et al. 2018; No and Kim 2015) have categorized STTs by five unique attributes such as accessibility, informativeness, interactivity, personalization and security. Adopting these key STT attributes, this study identifies the most influential STT attributes that affect tourists' memorable experience in smart tourism destinations, destination image, place attachment and future behavioural intentions. Moreover, the role of destination location is studied as a moderator in the relationship between STTs and tourists' memorable experiences, and as an independent variable which directly influences destination image and place attachment.

Informativeness

Informativeness is the combination of the quality and credibility of information provided by STT in tourism destinations (Huang et al. 2017; No and Kim 2015). According to Jeong and Shin (2019), information quality and credibility play a crucial role in affecting tourists' overall experience at the destination because of the intangible nature of tourism. Kim, Lee, and Hiemstra (2004) state that informativeness has a significant relationship with tourists' perceptions of the

destination. Likewise, information reliability is critical to the value of social media in tourists' information search. When tourists find the information accurate, relevant and credible, they feel motivated and stimulated to enrich their travel experience at smart tourism destinations and enhance their perception of a seller's website's informativeness (Pavlou et al., 2007). In conclusion, the attribute of information is a valuable dimension of STTs in contributing to the competitiveness of the destination.

Accessibility

According to Jeong and Shin (2019), accessibility is the information provided at a destination that individuals can easily access and use by using different types of STTs. Because of the contribution of the high levels of accessibility of STTs to perceived ease of use, tourists enhance their travel experience and satisfaction with their destinations by using more information (Huang et al. 2017; Tussyadiah and Fesenmaier, 2009). Moreover, as there is a significant role of internet access in promoting destinations and attracting potential visitors, accessibility becomes an important factor at tourism destinations by influencing tourists' intentions and behaviors (Shafiee and Es-Haghi, 2017). Tourists enjoy accessing and using different types of STTs easily to obtain information before and during their travels and it makes tourists feel motivated to enhance their experience and level of satisfaction (Sharma and Nayak, 2018).

Interactivity

Interactivity is defined by Huang et al.,(2017) as the degree to which STTs can help to take immediate action, such as real-time feedback and active communication with travelers. Interactivity can provide well-timed and active mutual communication between stakeholders when individuals use STTs (Jeong and Shin, 2019). As high interactivity considerably facilitates the task of information searching, travelers' perception of STTs are positive and it encourages tourists to actively use STTs and provide comments and feedback (Tan et al., 2018). In addition, Jeong and Shin (2019) state that interactivity contributes to the accumulation of dynamic tourist data at the individual level and helps destination marketers design and provide more

tailor-made services by enabling them to identify specific needs of different market segments. In this regard, the interactivity of STT can support the discovery and purchase of travel products.

Personalization

Personalization is individual attention to a particular product, service and information or their customization (No and Kim, 2015; Park and Gretzel, 2007). According to Huang et al. (2017), Personalization is the ability of travelers to obtain specific or perfect information to meet their needs. Other scholars emphasized a positive impact of personalization on tourist satisfaction by reducing the time spent on information search (Schaupp and Bélanger 2005). Basically, personalization enables STTs to provide travelers with the most important and accurate information about available customized products which meet their preferences and needs by collecting and using their individual information (Buhalis and Amaranggana, 2015). For instance, traffic-routing apps are mentioned by Jeong and Shin (2019) as important for tourists to reduce driving time, have less stress from traffic blockage, and ultimately enhance their experience at smart tourism destinations as such apps can provide tourists with the most efficient route.

Security

According to No and Kim (2015), security is an essential attribute in protecting tourists' personal information as it refers to the basic privacy features by representing the degree of tourists' confidence on the safety of private information during various online transactions (Lee et al. 2018). By protecting user's privacy, providing secure transactions is a crucial factor for travelers to choose the right website for their future trip planning. Any failure of a tourist destination in providing safety and privacy needs will seriously affect tourists' revisiting intention because tourists will not complete the transaction due to concerns of privacy and safety when tourists feel any risk or threat in personal information security (Kim, Lee, and Hiemstra, 2004; Jeong and Shin, 2019). Security is critical not only in tourism, but also in many fields, such as commercial markets, financial departments, and public institutions to describe

their website attributes because of users' sensitivity to the abuse of personal information provided (Lee et al. 2018; No and Kim, 2015).

Several recent studies on STTs and their consequences proposed models and examined relations between different variables. Hailey Shin et al. (2021), examining the effects in the relationship among STTs, traveler's technology readiness (TR), satisfaction and future behavioral intention, compared two smart tourism destinations in the United States and South Korea, and the research results showed that traveler's TR carries more important impact on satisfaction than STTs. This work included a research model showing a pathway to improve tourists' revisit intention. Their proposed model considers tourists' satisfaction as the only factor that affects intention and two factors such as STTs' attributes and TR influence on satisfaction meanwhile country plays a role as a factor that affects the whole process. Interestingly, there is an idea that TR moderates the relationship between STTs' attributes and satisfaction. Country has also been considered in the model as a moderator which affects the whole procedure. It is stated in the article that the findings are useful for tourists to enhance their satisfaction by considering their personal characteristics, such as TR. Moreover, the extended application of the models enhances the generalization of the models as well as travelers' perception on technology in different cultures. Another difference from Huang et al (2017) is that this work examined the effects of STTs on travelers' satisfaction after their trip.

Moreover, the research conducted by Pai et al. (2020) to investigate the relationship among STT attributes, travel satisfaction, tourists' happiness, and revisit intention resulted that accessibility is the most significant factor affecting the STT experience which is shown to be notably associated with travel experience satisfaction, and in turn it has a positive effect on both tourists' happiness and revisit intention. According to the outlined model, perceived smart tourism technology has two ways to influence on revisit intention. Firstly, it has an effect on revisit intention through travel experience satisfaction. In the second way, there is a factor of tourist happiness between travel experience satisfaction and revisit intention which connects

them. The study added a new attribute to STTs, security to the ones proposed by Huang et al.(2017).

According to Um and Chung (2019), smart tourism technology attributes have a positive impact on smart tourism satisfaction in 3 cities of South Korea such as Seoul, Busan and Jeju. Due to their research model, the main purpose is to achieve tourist satisfaction of smart tourism city. The authors divided overall satisfaction into smart tourism satisfaction (available and accessible technologies) and service satisfaction (destination service quality), meanwhile analyzed their effects on overall satisfaction. Finally, attraction, accessibility, and ancillary services were adopted, and available packages and activities were removed from six A framework proposed by Buhalis (2000). Amenities are divided into restaurants (amenity) and accommodations as destination components of a smart tourism city. The authors assumed that tourists are satisfied with the service provided if they find that destination service quality is high. There are 3 ways to achieve this goal in this model. First, smart tourism technology attributes effects smart tourism satisfaction, ultimately to overall satisfaction of smart tourism city. Second way is similar to the first one but there is a mediator (service satisfaction) between smart tourism satisfaction and overall satisfaction of smart tourism city. Last, multidimensional construct of destination services influences on overall satisfaction of smart tourism city through service satisfaction.

The research done by Pai et al. (2021) examined the relationships between perceived STT experience, travel experience, and revisit intention. The authors considered that prior studies have overlooked the complexity of tourists' experiences even though they analysed its relation with other variables. Therefore, this study mainly focuses on the three aspects of tourism experiences such as travel confidence benefit, travel enjoyment, and travel satisfaction, considering the mechanism between STT, tourists' experiences and behavioural intentions is still unclear and there is a research gap that needs to be filled. Because satisfaction and enjoyment are two kinds of travel experiences that should be differentiated. It resulted that the promotion of STT can develop the tourism experience and travel enjoyment, travel confidence

benefit, and tourism satisfaction have a positive impact on revisit intention. All three factors of tourism experience mentioned above have a positive impact on revisit intention and the most powerful one is travel confidence benefit while the weakest factor is travel enjoyment.

Jeong and Shin (2019) investigated the most frequently used STTs and examined tourists' overall experience and satisfaction with STTs as well as their revisit intention. They developed a conceptual framework to test their hypotheses related to four attributes of STTs such as accessibility, informativeness, interactivity, and personalization which are the key factors affecting tourists' experience, satisfaction, and revisit intentions. The authors considered security/privacy as a conditioning variable rather than a core attribute of STTs because of the subjectivity of each individual's perceptions of security/privacy. Perceived security/privacy of STTs moderated the relationship between SST attributes and tourists' memorable experience. Moreover, two potential consequences of tourists' memorable experience such as satisfaction and revisit intention were examined. Importantly, this work focused on the post travel stage taking into account that previous studies investigated travelers' attitude towards STTs in planning their travel with the aim of maximizing their travel satisfaction. The obtained results showed that accessibility was not a main factor to enhance tourists' memorable experience while interactivity was the most influential contributor, and personalization and informativeness were also considered important and influential factors.

These facts can lead to conclude that STT are essential to enhance tourists' memorable experience and satisfaction, ultimately get to destination loyalty. Besides, there are several suggestions which have been mentioned in previous studies as research gaps and future directions. Jeong and Shin (2019) suggested that it is necessary to, firstly, test additional moderators and/or mediators as: destination location, traveller origins or cultural background to enhance tourists' memorable experiences, secondly, assess the effect of STT on destination image. Lee et al. (2018) put forward that self-efficacy of tourists at utilizing STT systems should be

studied as a variable supposing it is potentially relevant to tourist happiness and overall life satisfaction. Um and Chung (2019) suppose that it is crucial to analyze the relationship between STT attributes and destination attributes because STT is applied differently due to city attributes and is being passed on to tourists. According to Azis et al. (2020), measuring memorable tourism experience as multidimensional constructs and their mediating role should be studied in the future research.

References:

- 1) Azis N., Amin M., Chan S., Aprilia C. (2020), “How smart tourism technologies affect tourist destination loyalty”, *Journal of Hospitality and Tourism Technology* Emerald Publishing Limited, 1757-9880, DOI: 10.1108/JHTT-01-2020-0005
- 2) Baggio, R., & Del Chiappa, G. (2014). Real and virtual relationships in tourism digital ecosystems. *Information Technology and Tourism*, 14(1), 3–19.
- 3) Brandt T, Bendler J, Neumann D. Social media analytics and value creation in urban smart tourism ecosystems. *Inf Manag* 2017;54(6):703–13. <https://doi.org/10.1016/j.im.2017.01.004>.
- 4) Buhalis, D. (2000). Marketing the competitive destination of the future. *Tourism Management*, 21(1), 97–116.
- 5) Buhalis, D. (2019), “Technology in tourism-from information communication technologies to eTourism and smart tourism towards ambient intelligence tourism: a perspective article”, *Tourism Review*, Vol. 75 No. 1, pp. 267-272.
- 6) Buhalis, D. and Amaranggana, A. (2015), “Smart tourism destinations enhancing tourism experience through personalisation of services”, *Information and Communication Technologies in Tourism 2015*, Springer, pp. 377-389.
- 7) Figueredo M, Cacho N, Thome A, Cacho A, Lopes F, Araujo M. Using social media photos to identify tourism preferences in smart tourism destination. In: 2017 IEEE international conference on big data. *Big Data*; 2017. p. 4068–73. <https://doi.org/10.1109/BigData.2017.8258423>.

- 8) Gretzel, U., Sigala, M., Xiang, Z., & Koo, C. (2015a). Smart tourism: foundations and developments. *Electronic Markets*, 25(3), 179-188.
- 9) Gretzel, U., Werthner, H., Koo, C. and Lamsfus, C. (2015b), “Conceptual foundations for understanding smart tourism ecosystems”, *Computers in Human Behavior*, Vol. 50, pp. 558-563.
- 10) Hailey Shin H, Jeong M, Cho M-H. The impact of smart tourism technology and domestic travelers’ technology readiness on their satisfaction and behavioral intention: A cross-country comparison. *Tourism Res.* 2021; 1– 17. <https://doi.org/10.1002/jtr.2437>
- 11) Huang, C.D.; Goo, J.; Nam, K.; Yoo, C.W. (2017) Smart tourism technologies in travel planning: The role of exploration and exploitation. *Inf. Manag.* 2017, 54, 757–770
- 12) Jeong, M. and Shin, H.H. (2019), “Tourists’ experiences with smart tourism technology at smart destinations and their behavior intentions”, *Journal of Travel Research*.
- 13) Kim, J.; Tussyadiah, I. Social Networking and Social Support in Tourism Experience: The Moderating Role of Online Self-Presentation Strategies. *J. Travel Tour. Mark.* 2013, 30, 78–92.
- 14) Kim, Woo Gon, Chang Lee, and Stephen J. Hiemstra. 2004. “Effects of an Online Virtual Community on Customer Loyalty and Travel Product Purchases.” *Tourism Management* 25 (3): 343–55.
- 15) Law, R., Leung, D., & Chan, I. C. C. (2019). Progression and development of information and communication technology research in hospitality and tourism: A state-of-the-art review. *International Journal of Contemporary Hospitality Management*, 32(2), 511–534.
- 16) Lee P, Hunter WC, Chung N (2020) Smart tourism city: developments and transformations. *Sustainability* 12(10):3958 p.6.

- 17) Lee, H., Lee, J., Chung, N. and Koo, C. (2018), “Tourists’ happiness: are there smart tourism technology effects?”, *Asia Pacific Journal of Tourism Research*, Vol. 23 No. 5, pp. 486-501.
- 18) Li, X.; Li, Z.; Song, C.; Lu, W.; Zhang, Q. Study on the influence mechanism of virtual tourism behavior based on the theory of planned behavior. *J. Tour.* 2021, 36, 15–26.
- 19) Neuhofer, B., Buhalis, D. and Ladkin, A. (2015), “Smart technologies for personalized experiences: a case study in the hospitality domain”, *Electronic Markets*, Vol. 25 No. 3, pp. 243-254.
- 20) No, E. and Kim, J.K. (2015), “Comparing the attributes of online tourism information sources”, *Computers in Human Behavior*, Vol. 50, pp. 564-575.
- 21) Pai Ch., Liu Y., Kang S., Dai A., (2020), “The Role of Perceived Smart Tourism Technology Experience for Tourist Satisfaction, Happiness and Revisit Intention”, *MDPI, Sustainability*, 2020, 12, 6592; doi:10.3390/su12166592
- 22) Pai, Ch.; Kang, S.; Liu, Y.; Zheng, Y. An Examination of Revisit Intention Based on Perceived Smart Tourism Technology Experience. *Sustainability* 2021, 13, 1007. <https://doi.org/10.3390/su13021007>
- 23) Park, Y.A. and Gretzel, U. (2007), “Success factors for destination marketing web sites: a qualitative meta-analysis”, *Journal of Travel Research*, Vol. 46 No. 1, pp. 46-63.
- 24) Pavlou P.A., H. Liang, Y. Xue, Understanding and mitigating uncertainty in online exchange relationships: a principal-agent perspective, *MIS Q.* 1 (1) (2007), 105–136.
- 25) Schaupp, L. Christian, and France Bélanger. 2005. “A Conjoint Analysis of Online Consumer Satisfaction1”. *Journal of Electronic Commerce Research* 6 (2): 95.
- 26) Shafiee, M.M. and Es-Haghi, S.M.S. (2017), “Mall image, shopping well-being and mall loyalty”, *International Journal of Retail and Distribution Management*, Vol. 45 No. 10, pp. 1114-1134.

- 27) Sharma, P.; Nayak, J.K. Testing the role of tourists’ emotional experiences in predicting destination image, satisfaction, and behavioral intentions: A case of wellness tourism. *Tour. Manag. Perspect.* 2018, 28, 41–58.
- 28) Tan, G.W.-H.; Lee, V.-H.; Hew, J.-J.; Ooi, K.-B.; Wong, L.-W. The interactive mobile social media advertising: An imminent approach to advertise tourism products and services? *Telemat. Inform.* 2018, 35, 2270–2288.
- 29) Tussyadiah I.P., Fesenmaier D.R., Mediating tourist experiences: access to places via shared videos, *Ann. Tour. Res.* 6 (1), (2009), 24– 40.
- 30) Tussyadiah, I.P.; Wang, D.; Jung, T.H.; Dieck, M.T. Virtual reality, presence, and attitude change: Empirical evidence from tourism. *Tour. Manag.* 2018, 66, 140–154.
- 31) Um Taehyee & Chung Namho (2021) Does smart tourism technology matter? Lessons from three smart tourism cities in South Korea, *Asia Pacific Journal of Tourism Research*, 26:4, 396-414, DOI: 10.1080/10941665.2019.1595691
- 32) Yoo, C.W., Goo, J., Huang, C.D., Nam, K. and Woo, M. (2017), “Improving travel decision support satisfaction with smart tourism technologies: a framework of tourist elaboration likelihood and self-efficacy”, *Technological Forecasting and Social Change*, Vol. 123, pp. 330-341.



TABIATSHUNOSLIK DARSLARINI STEAM YONDASHUV ASOSIDA TASHKIL ETISH

Dadaboyeva Sevaraxon

Akbarova Muazzamxon

Farg‘ona viloyati Marg‘ilon shahri

Xalq ta‘limi bo‘limiga qarashli 1-umumta‘lim maktabi

Boshlang‘ich sinf o‘qituvchilari

Annotatsiya: Tabiatshunoslik darslarini STEAM yondashuv asosida tashkil etish, boshlang‘ich sinflarda STEAM yondashuvi haqida tushuncha hamda zamonaviy dars o‘tish usullarining o‘ziga xos xususiyatlari haqida ushbu maqolada fikr yuritilgan.

Kalit so‘zlar: yosh avlod, STEAM, STEM, zamonaviy axborot-kommunikasiya texnologiyalari, innovasion loyihalar, yosh avlos, uzluksiz ta‘lim, AKT, yondashuv, kreativ, intellektual, innovatsion, samaradorlik, ijodiy fikr

Hozirgi tez o‘zgarayotgan dunyoda o‘sib kelayotgan yosh avlodni ma‘naviy-axloqiy va intellektual rivojlantirishni sifat jihatidan yangi darajaga ko‘tarish, o‘quv-tarbiya jarayoniga ta‘limning innovatsion shakllari va usullarini joriy etish asosiy maqsadimizdir. Shuningdek, uzluksiz ta‘lim tizimi mazmunini sifat jihatidan yangilash va ta‘lim samaradorligini oshirishda quyidagilarga e‘tibor qaratish zarur.

- har bir o‘quvchining qiziqishlari, ehtiyojlari, qobiliyatlari, shaxsiy sifatleri, intellektual xususiyatlarini aniqlash, o‘quvchilarda o‘qishga sog‘lom, kuchli va ta‘sirchang motivasiyani shakllantirish;
- iqtidorli va iste‘dodli o‘quvchilarni tanlash va individual yondashish, zamonaviy kasblarni egallash qobiliyatini rivojlantirish;
- yoshlarni tarbiyalash va ularning bandligini ta‘minlashda maktabdan tashqari ta‘limning zamonaviy usullarini va yo‘nalishlarini joriy etish;

➤ o‘qitish metodikasini takomillashtirish, ta’lim-tarbiya jarayoniga zamonaviy axborot-kommunikasiya texnologiyalari va innovasion loyihalarni joriy etish.

STEAM -Amerikada ishlab chiqilgan. Ayrim maktablarda o‘z bitiruvchilarining keying faoliyatini kuzatib, tabiiy fanlar texnologiya, muhandislik, mahurat, matematika fanlari fanlari integratsiyalashgan qaror qabul qilindi.

- STEAM – ta’limni haqiqiy hayot bilan bog‘lovchi texnologiya.
- STEAM yondashuvining asosiy g‘oyasi: Amaliy nazariy bilim kabi muhimdir.
- Shior: “Aql va qo‘l”
- STEAM so‘zini harflab izohlansa,

S- science – tabiiy fanlar

T-technology – texnologiya

E-ingjeneering – muxandislik ishi

A-art – san’at

M-mathematic – matematika

- STEAM yondashuvning oltin qoidalari:
 - tabiiy fanlar , texnologiyalar, muxandislik, san’at va matematikaning integratsiyasi;
 - ilmiy-texnik bilimlarning real hayotda qo‘llanishi;
 - o‘z kuchiga ishonchning hamda irodaning shakllanishi;
 - faol muloqot va jamoaviy ish;
 - texnikaga oid ishlarga qiziqish;
 - loyihalarga kreativ va innovatsion yondashuv;
 - ta’lim bilan kasb o‘rtasidagi ko‘prik;
 - bolalarning hayotdagi innovatsiyalarga tayyorligi.

STEAM – real hayot talablaridan kelib chiqqan holda akademik ilmiy–texnikaviy konsepsiya doirasida integratsiyalashgan holda o‘qitishdir. Integratsiyalashgan ta’limni joriy etishdan ko‘zlangan maqsad – bu ta’lim jamiyat, ish va dunyoni bir butun holda tasavvur etish va ular o‘rtasida barqaror aloqa o‘rnatish. O‘quvchilarda tabiatni butun bir borliq sifatida, olamning yagona manzarasini anglashi, ekologik muammolarni tushunishi hamda tabiiy resurslardan

oqilona foydalanish ko‘nikmalarini, tabiat va jamiyat taraqqiyotiga o‘z hissasini qo‘sha oladigan kompetent shaxsni tarbiyalash;

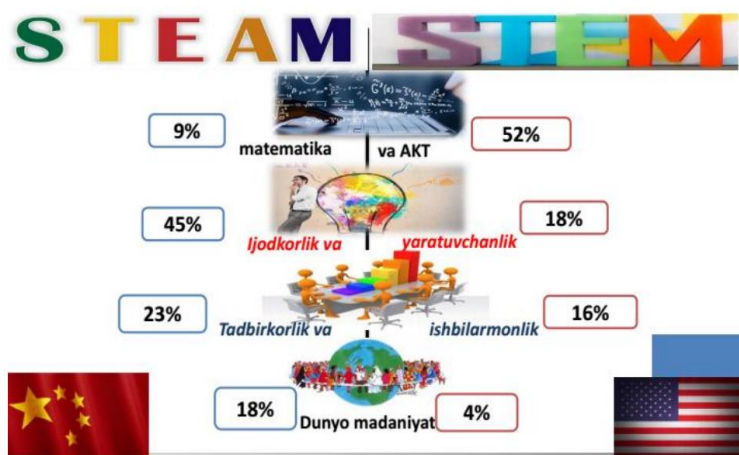

STEAM ta'limi tabiiy va iqtisodiy fanlar yo'nalishida o'quvchilarning egallagan bilim, ko'nikma va malakalarini kundalik hayot bilan bog'liqligini ko'rsatishda dars va sinfdan tashqari mashg'ulotlarda o'quv tadqiqotlarini o'tkazish, tajribalarni bajarish, loyihalashtirishga yo'naltirilgan ijodkorligini tarbiyalash, yangiliklar yaratishga bo'lgan qiziqishlarini rivojlantirish;

STEAM — maktab o'quvchilarini yangi o'qitish metodikasi bo'lib, U bolalarni bir vaqtning o'zida Science (tabiiy fanlar), Technology (texnologiya), Engineering (muhandislik), Art (san'at) va Mathematics (matematika) bo'yicha o'qitish tizimiga asoslangan, bunda o'quvchilar amaliy va loyiha mashg'ulotlari yordamida saboq oladilar. Umumiy o'rta ta'lim maktablarining o'quv rejasiga ko'ra, tabiiy va iqtisodiy fanlar blogi — Tabiiyot va geografiya, Biologiya, Fizika va astronomiya, Kimyo, Iqtisodiy bilim asoslari, Tadbirkorlik asoslari|| asoslari fanlarini qamrab oladi.

Tabiatshunoslik fanidan DTS bo'yicha o'quvchilarning bilim, ko'nikma va malakalariga quyidagi talablar qo'yiladi:

- jonli va jonsiz tabiat xodisalarini tasavvur qila olish;
- o'simliklarda va hayvonlarda modda almashinuvini tasavvur eta olish;
- foydali va zararli hasharotlarni bilish;
- inson organizmiga ekologik muhitning ta'sirini, chekish, alkogol ichimliklar va giyohvand moddalarni iste'mol qilishning ta'sirini bilish;

- —O‘zbekiston Respublikasi Qizil Kitobilni bilish, unga kiritilgan o‘simlik va hayvon turlarini ayta olish;
- gerbariy yasash;
- tabiatda muntazam kuzatuvlar olib borish talablari qo‘yilgan.

Tabiatshunoslikni o‘qitish metodikasi oldida quyidagi vazifalar turadi: umumiy ta’lim va kompleks tarbiya sistemasida tabiatshunoslikning o‘quv predmeti sifatidagi ahamiyati va urnini aniqlash; tabiatshunoslik materiallarini tanlash va birlashtirish (sintez qilish). uning ta’lim hamda tarbiyaviy vazifalarini aniqlash. Boshlang‘ich maktabda tabiatshunoslikni o‘qitish tabiat hayotidagi ayrim faktlar va o‘simliklar, hayvonlar hamda odamning tashqi xususiyatlari bilan tanishtirishdangina iborat emas.

Foydalanilgan adabiyotlar ro‘yxati

1. Texnologiya va uni o‘qitish metodikasi. Toshkent 2018 y
2. Texnologiya fanini o‘qitishda zamonaviy yondashuvlar va innovatsiyalar Toshkent 2018 y
3. Boshlang‘ich sinflarda Texnologiya ta’limining mazmuni Toshkent 2016 y
4. Texnologiyada darslarida STEAM texnologiyasi Toshkent 2020 y



**TOMATDOSHLAR OILASI VAKILLARI BIOSENOZIDA KOLORADO
QO'NGIZI ZA
RARI VA KURASH CHORALARI**

Dehqonova Dildoraxon Kamolidin qizi

Andijon Qishloq xo'jaligi va agrotexnologiyalar instituti doktoranti

dildoroqdehqonova@gmail.com

+99899-602-65-60

Annatsiya: Ushbu maqolada 2022 yil mobaynida olib borilgan ilmiy tadqiqot natijalari berilgan. Tajriba maydonida uchraydigan turli turkumga mansub zararkunandalardan eng ko'p ziyon yetkazgan 10 ortiq zararkunanda aniqlandi. Tajriba maydonida zararkunandalarning uchrash darajasi, ularning rivojlanish bosqichlari, hamda ularning Tomatdosh ekinlar rivojlanishiga ta'siri haqida qisqacha ma'lumotlar keltirilgan.

Kalit so'zlar: Bioekologiya, biosenoz, zararkunanda, zararlanish, rivojlanish, biologik kurash.

Аннотация: В данной статье представлены результаты научных исследований, проведенных в течение 2021 года. выявлено более 10 вредных организмов с наибольшим ущербом относящихся к разным отрядам, среди обнаруженных на опытном участке. кроме того имеется данные о степени пораженности вредителями, стадиях их развития, а также об их влиянии на развитие посевов томата.

Ключевые слова: Биоэкология, биоценоз, вредитель, наносить ущерб, биологическая борьба.

Annatation: This article presents the results of scientific research conducted during 2021. More than 10 of the most harmful pests of related to different category that occur in the experimental field were found out. The experimental field provides a

brief overview of the incidence of pests, their stages of development, as well as their impact on the development of Tomato crops.

Keywords: bioecology, biocenosis, pest, damage, development, biological struggle.

Kirish. Keyingi yillarda barcha sohalarda bo‘lgani kabi qishloq xo‘jaligi sohasida ham tub islohatlar amalga oshirilmoqda. Xususan, mazkur tizimda zamonaviy texnologiyalarni keng joriy etish, qishloq xo‘jaligi mahsulotlarini yetishtirishda fermer va dehqon xo‘jaligi xodimlari madaniyatini oshirishni targ‘ib etish dolzarb vazifalarga aylandi.

O‘z navbatida, mamlakatimizda qishloq xo‘jaligida biologik sof mahsulot yetishtirish masalasida qator samarali tadbirlar amalga oshirilayotgani qishloq xo‘jaligi ishlarining sifat jihatdan yanada yuksalishiga xizmat qilmoqda.

Ekologik jihatdan sof mahsulotga bo‘lgan talab nafaqat chet el bozorlarida balki respublikamiz peshtahtalarida ham muttasil ortib bormoqda. Bu esa mahsulot yetkazib beruvchilarga ma‘suliyat yuksalishi tabiiy.

Keyingi yillarda sabzavot ekinlari maydonining kengayib borishi natijasida, Respublikamizda qishloq xo‘jalik ekinlarini joylashish strukturasi ro‘y bergan o‘zgarishlar yillar mobaynida oziqlanish zanjiri asosida vujudga kelgan organizmlar tur tarkibining o‘zgarishi, ilgari xosildorlikka ta‘siri kam bo‘lgan turlarning zararini oshishiga sabab bo‘lmoqda.

O‘zbekiston Respublikasi Prezidentining 2019 yil 11 dekabrda “Mevasabzavotchilik va uzumchilik tarmog‘ini yanada rivojlantirish, sohada qo‘shilgan qiymat zanjirini yaratishga doir qo‘shimcha chora-tadbirlar to‘g‘risida”gi qarorida belgilangan quyidagi vazifalar ya‘ni meva-sabzavot va uzumchilik sohasida yuqori qo‘shilgan qiymatli mahsulotlar ishlab chiqarish, eksport hajmini oshirish, foydalanishdan chiqqan lalmi erlarni o‘zlashtirish, eksportbop qishloq xo‘jaligi ekinlari ekishni ko‘paytirish kabi topshiriqlar belgilangan bo‘lib, bog‘dorchilik va uzumchilik soxalarini rivojlantirish va zamonaviy, intensiv texnologiyalar asosida

yangi bog‘lar barpo etish, bog‘ va tokzorlarni rekonstruksiya qilish, agrotexnik tadbirlarni (qator orasini haydash, yaxob suvi berish, mineral va maxalliy o‘g‘itlar solish, hasharot va kasalliklarga qarshi kurash va boshq.) o‘tkazish bo‘yicha ko‘rsatib o‘tilgan va bu ishlarni bajarilishi bog‘dorchilikni rivojlantirishda katta ahamiyat kasb etadi. Shu qarori sabzavotchilikda ham tubdan ishohatlar olib borilmoqda. Kasallik va zararkunandalarga qarshi yangi kimyoviy va biologik preparatlar qo‘llash yuqori samaradorlikka erishiladi.

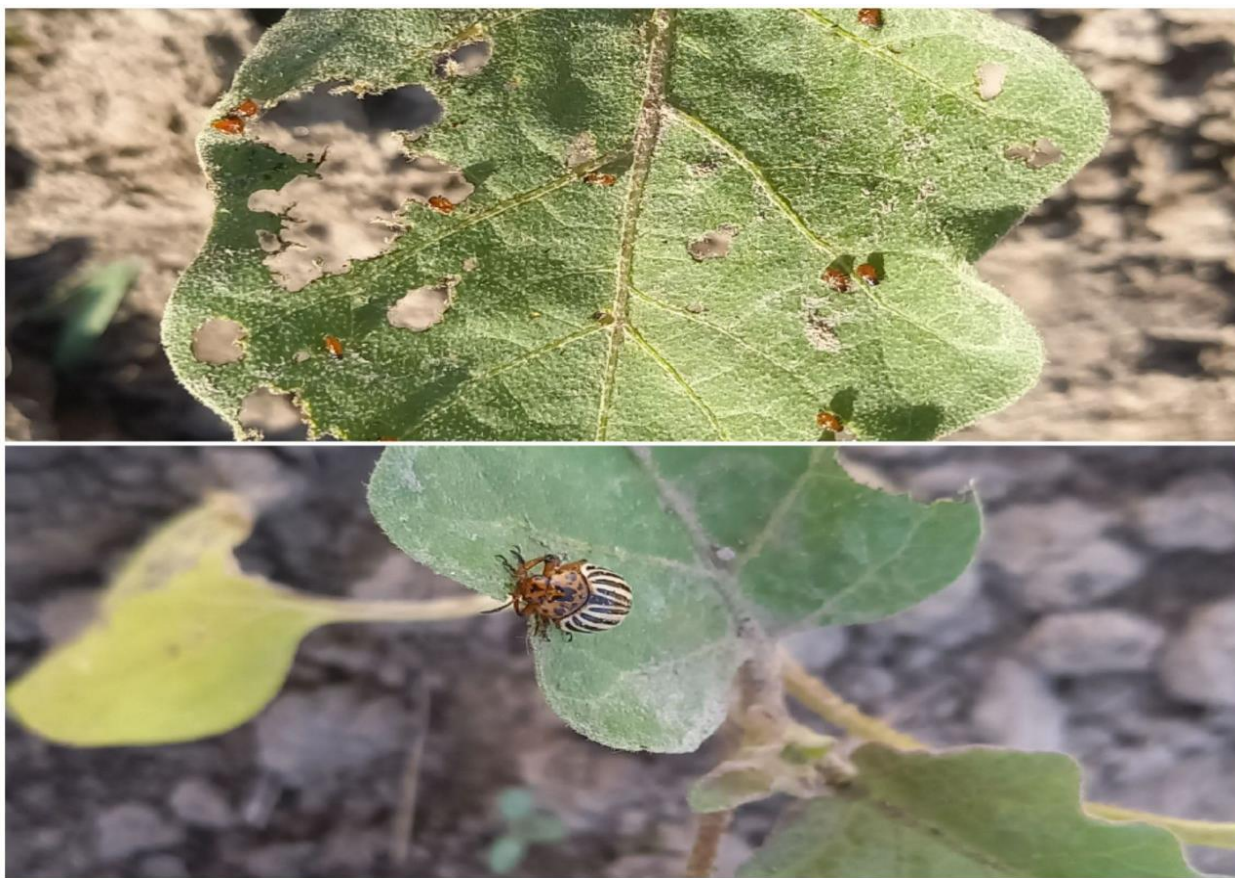

1.rasm. Baqlajonni kartoshka kolorado qo‘ng‘izi lichinkalari (*Lepitotarsa decemlineata*) bilan zararlangan barg . (Rasm. D. Dehqonova)

Variant	Pestisid		Biologik samaradorlik
		Ishlov berishdan oldingi zararkunanda,soni(dona)	

	-	-	3	7	14	3	7	14
Nazorat	-	52	49	50	51	-	-	-
Andoza sumi- alfa	0.25 l/ga	48	9	12	14	81.25	75	70
Tajriba	10 gr/ga	43	5	7	10	86	79	76.7

Ilmiy tadqiqotlarimizni dastlabki bosqichini Andijon viloyatining (1-jadval) turli xududlaridagi Tomatdosh ekinlar agrobiosenozida uchraydigan Lepidoptera turkumining asosiy oila vakillarini xisobga olish hamda sistematik tahlil qilishga qaratilgan bo'lsada, bu biosenozda boshqa zararkunandalarga ham qarshi kurash olib borishimiz kerak bo'ladi.

Biz o'z tadqiqot ishlarimizni 2021-yildan buyon Andijon viloyati Andijon tumanida joylashgan Sabzavotchilik, poliz ekinlari va kartoshkachilik ilmiy tadqiqot instituti Andijon stansiyasiga qarashli ekin maydonlarida olib bormoqdamiz. Tajriba tizimi 4 ta variant va 4 ta qaytariqdan iborat.

Xulosa. 2021- yilda ilmiy tadqiqot maydonimizga ekilgan tomatdosh ekinlarda eng ko'p uchragan zararkunanda hashoratlardan o'rgimchakkana, kolorado qo'ng'izi, oqqanot, buzoqboshi, chigirtka kabi zararkunandalar uchradi va jiddiy zarar yetkazdi. Baqlajon ekinida kolorado qo'ng'iziga qarshi abomeks 3.8 em.k preparati bilan ishlov berildi va 86% biologik samaradorlikka erishildi.

Tajriba maydonimizda ekilgan tomatdosh ekinlardan baqlajon ekiniga kolorado qo'ng'izi va buzoqboshi ko'p zarar yetkazgan. Ayniqsa o'rg'imchakkana va kolorado qo'ng'izi tomatdosh ekinlariga kuchli ziyon yetkazdi. Ilmiy ishlarimizni keng ko'lamda o'rganishni bu yilgi rejamizga kiritdik.

FOYDALANILGAN ADABIYOTLAR

1. X.X. Kimsanboyev , B.A.Sulaymonov, A.R.Anorboyev, A.A.Rustamov Entomologiya va fitopotologiya T-2017
2. X.X.Kimsanboyeva . R.Sh. O‘lmasboyeva, Q.X. Xalilov Umumiy va qishloq xo‘jaligi entomologiyasi T-2002
3. Sh.T.Xo‘jayev, E.A.Xolmurodov Entomologiya, qishloq xo‘jalik ekinlarini ximoya qilish va agrotoksikologiya asoslari T-2003
- 4.Sh.T.Xo‘jayev O‘simliklarni zararkunandalardan uyg‘unlashgan ximoya qilishning zamonaviy usul va vositalari T-2015.
5. SH.N.Madixonova. M,K, Mirzitova , D.K Dehqonova, Osobennosti tomata.
6. A. Jumayeva, G. Abdullayeva , D.Dehqonova, Morphology, biology and measure of cotton bollworm ,2020
- 7.D.Dehqonova, M.Mirzaitova, Pomidor kuyasi (*Tuta absoluta*) bioekologiyasi va amaliy qarshi kurash tadbirlari. 2021
8. R.J. Jacobsan, C.Bass *Tuta absoluta* : Investigating resistance to key insecticides and seeking alternative IPM compatible products , Agricultural and Horticultural Development Board -2015.
9. P. Huermer , O. Karsholt . Gelechiidae , Microlepidoptera of Europe Vol.6 Apollo Books 2010.
10. Tuts absoluta (Tomato Leafminer) www.tuta absoluta.com 2019.
- 11 EAST FRUIT Biopestitsidy dlya borby s tomatnoy miniruyushchey molyu Tuta absoluta 2019
12. <https://www.eppo.int> 2011

PROVERBS AND SAYINGS DENOTING MORAL VALUES IN THE ENGLISH AND UZBEK LANGUAGES

Ruzimurodova Zulayho

1st year master’s student of UzSWLU

ABSTRACT

The purpose of this article is to investigate proverbs and sayings expressing senility and youth by various language units like words, phrases, proverbs sayings and quotation. Proverbs and sayings expressing senility modern English and Uzbek was researched through the dissertations and various works and we also tried to give new thoughts about the theme and give some more proper answers related to the theme in current paper. The problems of linguo didactics in teaching the theme under discussion are considered and investigated as it was weak-point of some works..

Key words: Universal proverbs, Regional proverbs, Local proverbs, loan proverbs, actual proverb, semantic realm, historical growth.

A proverb is a short phrase that conveys wisdom or truth. It’s usually based on intuition or personal experience. Proverbs have the effect of expressing wisdom as self-evident. Several versions of the same adage can be found and several individuals True proverbs are proverbs that have been passed down from generation to generation. It may have been passed down mostly by word of mouth, or it may have been written down. Every language has its own stock of proverbs, and proverbs in one language today reflect every age and time. It contains keen observation of everyday life, constitute popular philosophy of life, and provide an insight into human behavior and character. Another feature of a proverb is that the speaker quotes a traditional item from the community’s folklore. As items quoted from this stock, proverbs have the authority of time-tested wisdom, and the speaker can draw on this authority.

Pobota identified three types of proverbs as:

1. Universal Proverbs – on comparing proverbs of culturally unrelated parts of the world, one finds several ones having not only the same basic idea but of the expression, the wording is also identical or very similar. These are the mainly simple expressions of simple observations became proverbs in every language.

2. Regional Proverbs – In a culturally related region, on the pattern of loan-words- many loan- proverbs appear beside the indigeneous ones. A considerable part of them can be traced back to the classical literature of the region’s past, in Europe the Greco- Roman classics, and in Far East to the Sanskrit and Korean classics.

3. Local Proverbs - In a cultural region often internal differences appear, the classic (e.g. the Bible or the Confucian Analects) are not equally regarded as a source of proverbs in every language. Geographical vicinity gives also rise to another set of common local proverbs. These considerations are illustrated in several European and Uzbek languages.

Proverbs are used in conversation by adults more than children, partially because adults have learned more proverbs than children. Also, using proverbs well is a skill that is developed over years. Proverbs, because they are indirect, allow a speaker to disagree or give advice in a way that may be less offensive. Studying actual proverb use in conversation, however, is difficult since the researcher must wait for proverbs to happen.

The analyses of proverbs showed that, the structure of English and Uzbek proverbs mainly partially corresponds: Measure thrice before you cut once -*Yetti o‘lchab bir kes*; A man can only die once — *Bir boshga bir olim*; Every bean has it’s black —

Har zog‘da bir dog‘; The moon is not seen when the sun shines — *Yetmish yulduz yarim oyga tanimas*;

Complete correspondence of proverbs with numeral component is rarely observed:

Two heads are better than one — Bir boshdan ikki bosh yaxshi; There are two sides to every question- Har yaxshida bir ammo bor, Har yomonda bir lekin; Two of a trade never agree — Ikki qochqor kallasi bir qozonda qaynamas; Have more brains in one’s little finger than one has in his whole body-Yuzta axmoqdan bitta aqlli zor;

Two blacks do not make a white — Ikki yomon qoshilsa keng dunyoga sig‘ishmas; and others.

In most cases the structure of English and Uzbek proverbs containing numerals do not correspond, absence of correspondence is often observed: *As a hen with one chick — Hovliqqanga sichqon teshigi ming tanga; There is not an ounce of love in a thousand pounds of law — Qozilashgan qarindosh bolmas; All covel, all lose-Ikki kemanding boshini ushlagan g‘arq boladi; An ass between two bundles of hay — Ikki quyoning ketidan quvgan ikkalasidan ham quruq qoladi;*

Summing up, we can say that both English and Uzbek languages are rich in proverbs, the Uzbek proverbs contain more numerals than English ones. Proverbs have traditionally been the most lively and stable aspect of national languages, capable of contending with the sayings and aphorisms of great philosophers. The picturesqueness of the proverb and sayings national ideas, as well as national characteristics, were more vividly portrayed character. Proverbs and sayings are a type of folklore paper that is short but full of wisdom. Deep in the significance by their actions, they express the sentiments of a large number of individuals. Functions that are social and ideal. Some proverbs and sayings are included in this category. Some aspects of people’s culture and historical growth the semantic realm of proverbs is vast, and it is impossible to confine it.

References

1. Arnold I.V. The English Word. M. 1986. – 298 p.
2. Buranov J., Muminov. O. A Practical Course in English Lexicology”. T. 1992.
3. Dominguez Barajas, Elias. 2010. The function of proverbs in discourse.

4. Grzybek, Peter. "Proverb." Simple Forms: An Encyclopaedia of Simple TextTypes in Lore and Literature, ed. Walter Koch. Bochum:Brockmeyer, 1994. 227.
5. Hatch E., Brown Ch. Vocabulary; Semantic and Language Education. L.1992.
6. James R.H., Heasley B. Semantics: a Course Book. L. 1994. – 194 p.



**VALEYBOLCHILARNING HUJUM VA HIMOYADAGI TAKTIK
HARAKATLARINI MASHG‘ULOTLARDA MUSOBAQA USULI ORQALI
RIVOJLANTIRISH AHAMIYATI**

Dovulbekov Aqlbek Odilbek o‘g‘li,
Otamirzayeva Dilafruz Ikromjon qizi,
Namangan davlat universiteti magistrantlari,
Email: dovulbekovaqlbek127@gmail.com

Annotatsiya: Valeybolchilarni tayyorlash tizimini takomillashtirish ularning natijalarini yaxshilash, hujum va himoya taktikasini rivojlantirishda “Jismoniy tarbiya va sportning xususiy metodlari” tarkibiga kiruvchi “Musobaqa usuli” dan foydalanish eng qulay vosita ekanligi haqida nazariy ma’lumotlar bayon etilgan.

Kalit so‘zlar: xususiy metodlari, musobaqa usuli, taktik tayyorgarlik, texnik tayyorgarlik.

**THE IMPORTANCE OF DEVELOPING VALLEY PLAYERS’ ATTACK
AND DEFENSIVE TACTICAL ACTIVITIES THROUGH COMPETITION IN
TRAINING**

Annotation: Theoretical information on the use of the "Competition Method", which is part of the "Special Methods of Physical Education and Sports", is the most convenient tool for improving the system of training volleyball players to improve their results, attack and defense tactics.

Keywords: special methods, competition method, tactical training, technical training.

Hozirda barcha sport turlarida hujum va himoya taktik tayyorgarligi alohida ahamiyat ega hisoblanadi. Bunga sabab mashg‘ulotlarda o‘yinning texnik usullari va uni o‘zlashtirish, jismoniy sifatlarning rivojlanish darajasi yuqori bo‘lishiga qaramasdan sportda yaxshi natija ko‘rsatish uchun sportchilarning taktik

tayyorgarlikga ega bo‘lishi tabab qilinadi. Jismoniy tayyorgarlikning o‘rni, ayniqsa, musobaqalar bir necha kun o‘tkazilsa va musobaqa murosasiz davom etadigan bo‘lsa, hamda taktik tayyorgarlik yetarli bo‘lmasa, sportchilar hujum va himoya texnikasini kutilgan darajada bajara olmasligi yaqqol namoyon bo‘ladi. Valeybolchilarni tayyorlash tizimini takomillashtirish ularning natijalarini yaxshilash, hujum va himoya taktikasini rivojlantirishda “Jismoniy tarbiya va sportning xususiy metodlari” tarkibiga kiruvchi “Musobaqa usuli” dan foydalanish eng qulay vosita bo‘lib, hizmat qilishini quydagi malumotlarda bayon etiladi.

Sport mashg‘ulotlari jarayonida sportchilarni tayyorlashda ko‘pgina o‘rgatish usullaridan foydalaniladi. Albatta har bir usulni o‘ziga xos jihatli mavjud. Bizga tanish bo‘lgan usullardan biri musobaqa usuli hisoblanadi. Ushbu usuldan sport mashg‘ulotlarda ma‘lum bir o‘yin yoki harakat texnikasini o‘rgatishda foydalaniladi. Musobaqa usulining o‘ziga xosligi shundaki u orqali o‘yin texnikasini valeybolchilar maksimal nomoyon etishga erishiladilar. Buning asosiy sababi o‘zaro raqobatlashuv hisoblanadi. Jismoniy tarbiya va sportning xususiy metodlari haqida so‘z yuritilganda albatta quydagi usullarni yodga olamiz. Ular quyda chizmada keltirilgan. Musobaqa usuli asosan mashg‘ulotlarda yangi o‘yin texnikasini o‘zlashtirilgandan so‘ng qo‘llaniladi natijada valeybolchilari shu harakatlarni o‘zaro jamoalar o‘rtasida kichik musobaqa tashkillash orqali yanada mustaxkamlanadi. Bu musobaqa usulining o‘ziga xosligini to‘la yoritishga kamlik qiladi va uning yana bir eng kerakli jihati uni mashg‘ulotlarda faqatgina o‘yin texnikasiga oid harakatlarni tarbiyalashgina bo‘lmay, u orqali valeybolchilar hujum va himoya taktikasi rivojlantirish uchun asosiy usul hisoblanadi.

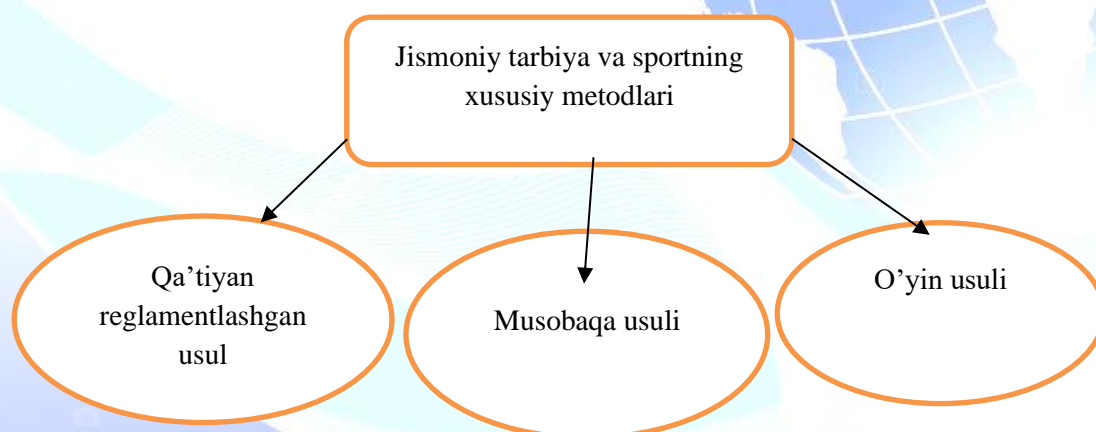

Jismoniy tarbiya va sportning xususiy metodlari.

Ushu usulda mashg‘ulotni tashkillash va o‘tkazishni qanchalik kerkligini va taktik harakatlarni rivojlanishi haqida so‘z yuritayotganda biz aslida o‘yin taktikasi o‘zini nima uni vazifasi haqida qisqacha malumot keltirsak. Taktika ikki ko‘rinishda amalga o‘shirilib, ular a) hujum taktikasi, b) himoya taktikasiga bo‘linadi. Taktika – malum bir texnik harakatlar to‘plamini mahorat bilan qo‘llashni oldinda va musobaqa jarayonida murabbiy hamda jammo tomonidan rejalashtish tushiniladi. Obrazli qilib aytganda, taktika bu – generallar o‘yinidir.

Chunki, mashg‘ulot va musobaqa jarayonida sportchilarning o‘yin faoliyati murabbiy tamonidan boshqariladi, barcha kerakli qarorlar qabul qilinadi. Ushbu usul yordamida mashg‘ulot tashkil etilsa, uning tub negizida o‘zaro musobaqalashuv o‘rin oladi va bu taktik tayyorgarlikni yo‘lga qo‘yish va rivojlantirish uchun keng yo‘l ochib beradi.

Ishning maqsadi: Valeybolchilarning hujum va himoyadagi taktik harakatlarini rivojlantirishda musobaqa usulidan foydalanish bilan ushbu harakatlarni tez o‘zlashtirishga imkon berishini ilmiy asoslashdir.

Ishning vazifasi: 1.Valeybolchilarni mashg‘ulot jarayonida rejalashtirilgan taktik harakatlarni musobaqalarda qo‘llash hamda kamchiliklarni bartaraf etish .

2. Valeybolchilarni hujum va himoyadagi taktik tayyorgarlik jarayonini optimallashtirishga doir ilmiy-uslubiy adabiyotlarni va musobaqa jarayonini o‘rganish hamda tahlil qilish;

Valeybolchilarning mashg‘ulot jarayonidaga mos bo‘lgan usulni tanlash va unga hujum va himoyadagi taktik harakatlarni joylashtirish, bu jarayonga biz Valeybolchilar tomomidan o‘yinda qo‘llanilishi kerak bo‘lgan hujum yoki himoya taktikalarni qay darjada o‘zlashtirilganligini bevosita nazortaga olish imkoni tug‘iladi hamda ulardan qay biri yuqori darajada bajarilyotgani yoki qaysidir taktik harakatni bajarishda valeybolchilar muammoga uchrayotganligini ham aniqlab olamiz. Odatda o‘yin usuli yordamida shug‘ullanuvchilarni faoliyatga ijodiy yondoshuvni

shakllantiriladi ammo, musobaqa usuli esa sportchilarni texnik va taktik harakatlarni maksimal darajada namoyon qilishga majbur qilib qo‘yadi. Bunga asosiy sabab bu har bir mashg‘ulotda musobaqalashuv, o‘zaro raqobat va g‘oliblikka intilish borligi hisoblanadi.

Xulosa: Ilmiy-uslubiy adabiyotlarni o‘rganish hamda amaliyotda voleybolchilarning tayyorgarligi jarayonini kuzatish natijasida olib borilayotgan mashg‘ulotlarda aynan musobaqa faoliyatiga xos bo‘lgan taktik harakatlarini rivojlantirishga yetarli darajada e‘tibor berilmasligi hamda tayyorgarlik davrining bosqichlarida mana shunday harakatlarga oid metodik jihatdan yondoshuvning yetishmasligi yosh sportchilarda hujum va himoyadagi taktik harakatlarni rivojlantirishni samarali tashkil etish imkonini bermay kelayotganligi ma‘lum bo‘ldi.

Voleybol mashg‘ulotlarida sportchilarning jismoniy tayyorgarligi darajasi shakllangandan so‘ng, voleybolchilarning mashg‘ulot jarayonlarini musobaqa usuli orqali tashkil etilishi sezilarli darajada ta‘sir ko‘rsatishini hisobga olgan holda nazariy jihatdan musobaqa oldi tayyorgarlik davrida voleybolchilarning hujum va himoyadagi taktik tayyorgarligini amalga oshirishda yuqorida tavsiya etilgan ro‘yxatdagi taktik usullarni musobaqa usulidagi mashg‘ulotlarda bajarilishi taktik harakatlarni o‘zlashtirish, mustaxkamlash va takomillashtirish jarayonlari tez va samarali hal etiladi.

Adabiyotlar ro‘yxati

1. A.A Pulatov. Voleybol nazariyasi va uslubiyati, Chirchiq – 2020 485 b.
2. A. Abdullayev. Jismoniy madaniyat nazariyasi va metodikasi, Farg‘ona - 2016 372, b.
3. R.S.Salomov. Jismoniy tarbiya nazaryasi va uslubiyati, Toshkent-2014 296 b.

**DUKKAKLI EKIN-MOSH (PHASELUS AUREUS PIPER.) –
MORFOLOGIYASI**

Idrisov Xusanjon Abdujabborovich., q.x.f.f.d (PhD)

FarDU Mevachilik va sabzavotchilik kafedrası mudiri

Xaliljonov Dilshodjon Musojon o‘g‘li

FarDU UMS qo‘shma fakulteti Anorchilik ta‘lim yo‘nalishi

4-bosqich talabasi

Email; idrisovhusanzon@gmail.com

Annotatsiya; Ushbu maqolada qimmatbaho ekin yani dukkakli ekin moshning morfologik xususiyatlari to‘g‘risida ma‘lumotlar keltirilgan bo‘lib, bu etishtirish texnologiyasini ishlab chiqishda katta ahamiyatga egadur.

Kalit so‘zlar; mosh, loviya, morfologiya, ildiz, barg, poya, urug, dukkak,

Mosh (*Phaseolus aureus*) dukkakdoshlar oilasiga mansub bir yillik dukkakli ekin. Loviya turlaridan biri. Xindiston, Xitoy va Eron kenja turlariga bo‘linadi. Moshning vatani Janubiy –G‘arbiy Osiyo. Milloddan avvalgi 4-3 ming yil oldin ekila boshlangan. Hozirda Markaziy Osiyo, Hindiston, Pokiston, Afg‘oniston, Eron, Xitoy, Yaponiya va boshqa mamlakatlarida ekiladi.

Mosh – loviyaning bir turi bo‘lganligi uchun uning sistematikasi loviya asosida ko‘rib chiqiladi.

Phaseolus ning 200 dan ortiq turi bo‘lib, shulardan 20 turga yaqini madaniy, ekin sifatida foydalaniladi, qolganlari yovvoyi turlaridir.

Kelib chiqishi bo‘yicha turlar ikki (Amerika va Osiyo) geografik guruhga bo‘linadi. Amerikali guruhga quyidagi keng tarqalgan turlar kiradi: oddiy loviya (*Phaseolus vulgaris* L) poyasi tuk yoki chirmashadigan. Dukkagida 3-5 urug‘ bo‘ladi. 1000 urug‘ vazni 200-400 g. Urug‘ rangi turlicha, oqdan to‘q sariqqacha; ko‘p gulli

(*Phaseolus multiflorus* Lam) uzun chirmashadigan poyasi, oq va qizil gullari, yirik urug‘lari bor. 1000 urug‘ vazni 700-1200 g; o‘tkir bargli (*Phaseolus lunatus acatifolus* Gray L) tuksimon shaklida, keng, qisqa, yassi, dukkaklarida 2-3 urug‘lari bor, tez yoriladi. Lima loviyasi-(*Phaseolus lunatus* L)- bir va ko‘p yillik shakllari mavjud. Gullari mayda, dukkagi keng, yassi, 2-3 don bo‘ladi. Doni yirik, oq rangli, goho boshqa rangda bo‘ladi. Osiyo loviyalaridan ko‘p tarqalgani:

Osiyo loviyasi yoki mosh (oltinsimon loviya, mungo loviyasi, mungo dukkagi, vigna moshi deb ham nomlanadi)-*Ph.aureus* Pip, adzuki-ph *angularis* Willch, sholisimon loviya *Ph. calcaratus* Piper-hisoblanadi. G.M.Popova *Ph. aureus* turini 3 ta kenja turga ajratadi: 1. *s.sp.indicus* G.Pop.- dukkaklari juda ham nozik, dukkaklar bo‘yining uzunligi 7 smgacha va eni 0,3-0,5 sm bo‘lib, doni mayda, 1000 dona don og‘irligi 15-30 g. keladi. O‘rtapishar va kechpishar shakllari mavjud. Ular asosan Hindistonda tarqalgan. Bunday mosh kenja turi vakillarining asosiy poyasi mustahkam va to‘g‘ri turuvchi shaklga ega bo‘lib, hosilini kombaynda yig‘ib olishga juda qulay hisoblanadi; 2.*s.sp.chinensis* Q.Pop.- dukkagi katta, 9-17 sm uzunlikda, yo‘g‘on (10 mm.gacha); urug‘i ham katta.

Tez pishar Xitoy va Uzoq Sharq mamlakatlarida tarqalgan. Sobiq Ittifoq mamlakatlari uchun ushbu kenja tur bebaho turlar sirasiga kiradi.; 3 *s.sp.iranicus* G.Pop.- dukkagi o‘rtacha uzunlikda, uning uzunligi 7-8 sm bo‘lib, 1000 dona don og‘irligi 35-38 g.

O‘rtapishar, O‘rta Osiyo mamlakatlarida, Afg‘oniston va Eronda keng tarqalgan. O‘simligi yerga yoyilib o‘sadi. Mosh mezofit o‘simligi bo‘lib, o‘zini-o‘zi changlatadi.

Mosh (*Phaseolus aureus* Piper.) - bir yillik o‘tsimon o‘simlik. **Ildizi.** O‘simlik o‘q ildiz bo‘lib, baquvvat rivojlangan. Utuproqda 110-140 smgacha chuqurlikda o‘sadi, ammo ildizning asosiy qismi xaydalma qatlamda tarqalgan. Mosh o‘simligining xarakterli xususiyati shundaki, bu o‘simlikni har qanday tuproq sharoitida o‘stirilganda ham uning ildizlarida havodagi erkin azotni o‘zlashtiruvchi tuganak bakteriyalar tabiiy shakllanadi, tuproqdagi namlik ChDNS nisbatan 65-70

foiz xolatda bo'lganda tuganak bakteriyalar shakllanishi uchun eng maqbul bo'ladi va har tup o'simlikda shakllangan tuganak bakteriyalarning soni o'rtacha 80-88 donani tashkil qiladi. Shuningdek, mosh o'stirilgan tuproqlardagi ang'iz va ildiz qoldiqlari bilan 2,12% azot, 0,88% fosfor, va 2,65% kaliy ozuqa elementlari tuproqqa qaytib, uning unumdorligini tiklashga yordam beradi.

Poyasi. Poyasi dumaloq ko'rinsada, qirrali. O'sish davrining boshidan shonalashgacha tik, so'ng chirmashib yoki yarim yotib o'sadi. Bo'yi 30-130 sm gacha bo'lib, o'rtacha 50-60 sm, yaxshi shoxlanadi. Yon shohlar yoyiq yoki tarvaqaylagan holda bo'ladi. Poyasi katta maydonni egallashi tufayli mexanizatsiya yordamida yig'ishtirish og'ir. Poyasi qoramtir tuk bilan qoplangan. Durdona, Navro'z, Qahrabo navlarini poyasi o'rtacha 68-95 smlk bo'lib, tik, yarim butasimon bo'lib o'sishi bilan farq qiladi. Ularning poyasi determinant ya'ni cheklangan tipga kiradi.

Bargi. Barglari murakkab uchtalik (uch qo'shaloq), 12-17 smlk barg bandida joylashadi, mayda qoramtir sarg'ish tuklar bilan qoplangan, tukchalarning rangi, qalin siyrakligi moshning nav belgisi hisoblanadi, barg bandlari yirik va uzun. Barg bandi va bargining orqa tomonida tuklar ko'p. Moshning barglari tashqi ko'rinishidan loviyaning barlariga o'xshaydi.

To'pguli. Gullari yirik, binafsha va sariq ranglarda. Guli to'p bo'lib joylashgan. Gulining 10-20 tasi bir tupga birikkan. Shingilda gulning bir qismi rivojlanmay qurib qoladi. Mosh umuman barcha dukkakli ekinlarning gullari o'zidan changlanuvchan bo'lib, ularning guli asosan hali ochilmasdan shonani ichidalik holida changlanadi, gulga aylangan gulni tojibarglarini yulib ochib ko'rilsa uning ichida shakllanib ulgurgan yoki dukkaklari kuzatiladi. Gulining umumiy tuzilishi boshqa dukkaklilarnikiga o'xshash. Dukakagi to'g'ri, egilgan yoki cho'ziq ingichka dukkak, uchi o'tkir mayda qoramtir tuk bilan qoplangan. Tuklar dukkakga qoramtir tus beradi, uzunligi 5-18 sm ga yetadi va bir dona dukkakning ichida 6-15 tagacha urug' bo'ladi. O'simlik poyasidan osilib turadi, pishgandan keyin tez yig'ishtirilmasa chatnaydi.

Mevasi. Silindrsimon shakllik uchi uchlik, to‘mtiq ko‘rinishlik, navlariga qarab har xil darajada tuklangan, pishib yetilganda to‘q qo‘ng‘ir, qora ranglik, uzunligi 8,5-14,5 sm gacha bo‘lgan dukkak.

Dukkaklari chatnaydi, ammo yangidan introduksiyalash asosida yaratilayotgan poyasi tik o‘sovchi navlarning o‘simliklaridagi dukkaklarni ichki qismida oq momiqsimon pux mavjud bo‘lib, bu dukkaklar chatnamaydi donlari to‘kilmaydi, ularni po‘sti qattiq (pergament qobig‘i) qalinligi bilan xarakterlanadi. Har bir o‘simlikda o‘rtacha 46-78 donagacha dukkaklar bo‘lishi mumkin. Har bir dukkakda o‘rtacha 8-12 donagacha mosh urug‘i joylashadi.

Urug‘i. Urug‘lari ko‘pincha silindrsimon, yumaloq shakllik, to‘q yashil, och yashil, qo‘ng‘ir yashil, och sariq, qora ranglik yaltiroq po‘stli, ba‘zan qalin tukli, urug‘ pallalik don bo‘ladi.

Shuningdek, moshning urug‘lari mayda, sal cho‘zinchoq, hajmi 3-5 mm, rangi qoramtir, yashil, qora bo‘ladi. Urug‘ kertigining rangi qora, ba‘zan oq rangda. 1000 dona urug‘ining vazni 50-80 g keladi. Donning urug‘ qopchig‘i aksariyat xollarda oq ranglik chiziqchalik. Dondagi oqsil miqdori o‘rtacha 24,3-27,2 % gacha, moy miqdori 0,5-0,8% ni tashkil etishi mumkin.

Foydalanilgan adabiyotlar

1. Atabaeva X.N, Sattarov M.A, Idrisov X.A Sug‘oriladigan maydonlarda mosh etishtirishning intensiv texnologiyasi bo‘yicha tavsiyanoma. Toshkent 2019

2. Atabaeva X.N, Xudoyqulov J.B O‘simlikshunoslik.T “Fan va texnologiya”. 2018

3. Atabaeva X.N.. Idrisov X.A Vliyanie srokov seva na formirovanie uroжайnosti sortov masha. Aktualnie problemi sovremennoy nauki. Informatsionno-analiticheskiy jurnal Rossiya.Moskva 2019 g, № 4 (107) 118-121 str.

4. Atabaeva X.N.. Idrisov Opit vozdelivaniya masha v Uzbekistane. evelopment Evraziyskiy sentr innovatsionnogo razvitiya actual questions and Innovations in science ii Mejdunarodnaya nauchnaya Konferensiya Balikesir 9 oktyabrya 2019 g, Tursiya 231-234 str.

5. Atabaeva X.N., Xudoyqulov J.B., Anorboev A.R., Idrisov X.A. Mosh etishtirish. Qo‘llanma Toshkent.2021 yil.

6. Atabaeva X.N., Idrisov Mosh etishtirish texnologiyasini takomillashtirish. Monografiya. Far‘gona. 2021 yil.

7. Idrisov X.A, Nurmatov U.O **Sug‘oriladigan maydonlarda mosh hosildorligiga ekish muddati va me‘yorining ta‘sirini o‘rganish.** Academic Research in Educational Sciences VOLUME 2 | ISSUE 10 | 2021 ISSN: 2181-1385 Scientific Journal Impact Factor (SJIF) 2021: 5.723



OSIYO LOVIYASI-MOSH (PHASELUS AUREUS PIPER.) – BIOLOGIK XUSUSIYATLARI

Idrisov Xusanjon Abdujabborovich., q.x.f.f.d (PhD)

FarDU Mevachilik va sabzavotchilik kafedrası mudiri

Xaliljonov Dilshodjon Musojon o‘g‘li

FarDU UMS qo‘shma fakulteti Anorchilik ta‘lim yo‘nalishi

4-bosqich talabasi

Email; idrisovhusanzon@gmail.com

Annotatsiya: Ushbu maqolada Osiyo loviyasi hisoblanadigan dukkakli ekin moshning biologik xususiyatlari to‘g‘risida ma‘lumotlar keltirilgan bo‘lib, bu etishtirish texnologiyasini ishlab chiqishda va shu asosda hosildorlikni boshqarishda katta axamiyatga egadur.

Kalit so‘zlar; mosh, kuzgi bug‘doy, biologik xususiyat, tuproq, yorug‘lik, namlik, issiqlik, ozuqa

Mavjud sug‘oriladigan yer madonlaridan unumli foydalanish, bir yilda ekin maydonlaridan ikki marta hosil olish, xususan kuzgi bug‘doy hosili yig‘ishtirib olingan yer maydonlariga takroriy ekin sifatida 30 dan ortiq ekin turlarini ekib, ulardan don, chorva uchun to‘yimli ozuqa yetishtirish mumkin. Bundan tashqari takroriy ekinlar tuproq unumdorligini yaxshilashi hisobiga, ulardan keyingi ekiladigan ekinlar hosildorligi va sifatini oshiradi.

Mosh individual rivojlanish davrida bir qator organogenez bosqichlarini o‘taydi. Ular quyidagi fazalardir.1) Bo‘rtish; 2) unib chiqish; 3) poyaning shoxlanishi; 4) shonalash; 5) gullash; 6) dukkaklar hosil bo‘lishi; 7) pishish; 8) to‘la pishish.

Issiqlikka talabi Mosh issiqlikni eng ko‘p talab qiladigan ekinlardandir. O‘simliklarning normal o‘sishi va rivojlanishi uchun yuqori harorat talab etadi.

Urug‘i 8-10⁰S issiqda unib chiqa boshlaydi, ammo urug‘larini tez va qiyg‘os unib chiqishi harorat o‘rtacha 12-14⁰S bo‘lganda kuzatiladi, urug‘ini erta ekilganda unib chiqishi cho‘zilib ketadi, urug‘larini bir qismi chirishi mumkin.

Bu jihatdan moshni takroriy ekin sifatida ekish uning issiqlikka bo‘lgan talabiga juda mos keladi va 3-4 kunda to‘la unib chiqadi. Mosh uchun 18-22⁰S daraja haroratda eng maqbul sharoit yaratiladi. Jazirama issiqda ham bemalol gullab, hosil tugaveradi. Shonalash va gullash davrida 20-25⁰S daraja issiq bo‘lishi maqsadga muvafiqdir. Mosh ekini 45-47 darajagacha issiqqa bardosh beradi. Moshning nihollari va katta yoshdagi o‘simlik sovuqqa nisbatan juda ta’sirchan, bir daraja sovuq uni nobud qilishi mumkin. Mosh kunduzgi issiq va tungi salqinga, ya’ni havoning keskin o‘zgarishiga bardosh bera oladi. Moshning tezpishar navlari uchun foydali harorat yig‘indisi 1800⁰S, o‘rtapishar navlari uchun 2000⁰S hisoblanadi.



Gullash va dukkak hosil qilish davri

Yorug‘likka talabi. Mosh yorug‘likka talabchan o‘simlik hisoblanadi. Mosh ham uzun, ham qisqa kun o‘simligi hisoblanadi. O‘shish davrining birinchi, ya’ni

gullagunga qadar davri ancha cho‘ziq hisoblanadi. Moshni soya joylarda (bog‘lar orasida) o‘stirish maqsadga muvofiq bo‘lmaydi, chunki soya joylarda o‘stirilgan moshning poyasidagi bo‘g‘im oraliqlari cho‘ziladi, poya ingichkalashadi, har tupda shakllanadigan meva qismlari kamayadi, oqibatda uning hosildorligi pasayib ketadi.

Shuningdek, moshni ekishda qator oralarini kamaytirib, maydondagi o‘simliklar sonini o‘rtacha 350-400 ming tupdan orttirib yuborish ham mosh don hosildorligini kamayishiga olib keladi. Mosh o‘z-o‘zidan changlanuvchi o‘simlik.

O‘suv davrining uzun-qisqaligiga qarab madaniy mosh quyidagi guruhlariga:

juda ertapishar (75-90kun); o‘rtapishar (85-105 kun); kechpishar (100-115 kun); juda kechpishar (115 kundan ko‘proq) guruhlariga bo‘linadi.

Respublikamizdaa yetishtirilayotgan mosh navlari esa asosan o‘rta ertapishar va o‘rta kechpishar bo‘lib, ularning o‘suv davri 90-120 kunga boradi. Lekin, shuni ham hisobga olish kerakki, yilning iqlim sharoitlari (harorat, namlik) katta ta‘sir qilib, o‘suv davrini 10-25 kungacha o‘zgartirishi mumkin. Bundan tashqari, o‘simlikning vegetatsiya davri joyning dengiz sathidan qanchalik balandlikda va kenglikda joylashganligiga ham bog‘liq. Shimoliy xududlarda kun uzun bo‘lganligidan o‘suv davri ancha cho‘ziladi. Chunki, mosh qisqa kun o‘simligi hisoblanadi. Urug‘i kech ekilganda (masalan, ang‘izga) nihollarning unib chiqishi va o‘suv kunlari soni qisqaradi, ya‘ni takroriy ekilgan paytida o‘sish davri bahordagiga qaraganda 15-10 kunga qisqaradi.

Namga talabi. Namga bo‘lgan talabiga qarab mezofit o‘simliklar guruhiga kiradi. Mosh urug‘lari tez bo‘rtadi, buning uchun urug‘ning quruqvazniga nisbatan 90-92% miqdorida suv talab etadi. Mosh o‘stirilgan tuproqdan nam qochsa o‘simlikning rivojlanishi va mahsuldorligiga ta‘sir ko‘rsatadi. Mosh unib chiqishi uchun loviyaning boshqa turlariga qaraganda kamroq suv talab qiladi, tezroq nish otadi. Ekilgandan 3-4 kun keyin maysa paydo bo‘lishi mumkin (loviyaning boshqa turlarida ekilgandan 6-12 kun keyin maysa ko‘zga tashlanadi). Garchi mosh ekini jazirama issiqqa chidamliligi jihatidan ajralib tursada, har holda u quruq tuproqda

sust rivojlanadi. Shu boisdan ham tuproqni sernam holatda tutish moshning rivojlanishi va hosildorligiga ta'sir ko'rsatadigan g'oyat muhim shartlardandir.

Tuproqni haddan ortiq namiqtirib yuborish ham yaramaydi. Aks xolda urug'larning etilishi kechikadi, natijada u saqlashga ancha yaroqsiz bo'lib qoladi. Hatto undan urug'lik sifatida foydalanilganda ham yaxshi samara bermaydi.

Odatda, mosh ko'klamda ekilsa, o'suv davri mobaynida 4-5 marta, ang'izga ekilganlari esa 2-3 martagacha sug'oriladi. Har galgi sug'orishda gektariga 600-800 m³ me'ergacha suv sarflanadi. Mosh nihollari qurg'oqchil sharoitda o'sa olmaydi. Moshning gullagandan keyingi davrida namga bo'lgan talabi ortadi, agarda tuproqda nam miqdori 65% dan kam bo'lsa, doni maydalashadi, hosildorlik kamayib ketadi, ildizida biologik azot to'planishi amalga oshmaydi. Pastki dukkaklari sarg'aya boshlagandan keyin sug'orish to'xtatiladi.

Tuproqqa talabi. Mosh biologik xususiyatlariga ko'ra tuproqqa nisbatan talabchan emas. Qora, bo'z, o'tloqi bo'z, qumoq, soz, sal sho'rlangan tuproqlarda yaxshi o'sib rivojlanadi.

O'tloqi bo'z tuproqlar O'zbekistonda mosh ekish uchun eng yaxshi tuproq hisoblanadi. Tuproq tarkibida oziq moddalar kam bo'lsa ham mosh ildizidagi tunganak bakteriyalar erdamida o'zini-o'zi azot bilan ta'minlaydi. Barcha tuproqlarda moshning tunganak bakteriyalari uchraydi, chunki uning ildizlaridagi azot to'plovchi tunganak bakteriyalarning faoliyati yuqori va havodagi erkin azotdan foydalanish darajasi har qanday tuproqlarda ham yuqori, sababi moshning o'zigi xos bo'lgan azotobakter-Rhizobium phaseolilarning bakteriyalari barcha tuproqlarimizda hamisha mavjuddir.

Tunganaklarning faoliyatiga tuproqlarni g'ovak bo'lishi, namlikni ChDNSga nisbatan 70% da bo'lishi talab etiladi. Olingan ma'lumotlarga qaraganda, mosh o'zida to'plangan ortiqcha tuzlarni tashqariga ajratib chiqarish xususiyatiga ega bo'lganligidan sho'rga ancha chidamlidir.

Foydalanilgan adabiyotlar

1. Atabaeva X.N, Sattarov M.A, Idrisov X.A Sug‘oriladigan maydonlarda mosh etishtirishning intensiv texnologiyasi bo‘yicha tavsiyanoma. Toshkent 2019

2. Atabaeva X.N, Xudoyqulov J.B O‘simlikshunoslik.T “Fan va texnologiya”. 2018

3. Atabaeva X.N.. Idrisov X.A Vliyanie srokov seva na formirovanie uroжайnosti sortov masha. Aktualnie problemi sovremennoy nauki. Informatsionno-analiticheskiy jurnal Rossiya.Moskva 2019 g, № 4 (107) 118-121 str.

4. Atabaeva X.N.. Idrisov Opit vozdelivaniya masha v Uzbekistane. evelopment Evraziyskiy sentr innovatsionnogo razvitiya actual questions and Innovations in science ii Mejdunarodnaya nauchnaya Konferensiya Balikesir 9 oktyabrya 2019 g, Tursiya 231-234 str.

5. Atabaeva X.N., Xudoyqulov J.B., Anorboev A.R.. Idrisov X.A. Mosh etishtirish. Qo‘llanma Toshkent.2021 yil.

6. Atabaeva X.N.. Idrisov Mosh etishtirish texnologiyasini takomillashtirish. Monografiya. Far‘gona. 2021 yil.

7. Idrisov X.A, Nurmatov U.O **Sug‘oriladigan maydonlarda mosh hosildorligiga ekish muddati va me‘yorining ta‘sirini o‘rganish.** Academic Research in Educational Sciences VOLUME 2 | ISSUE 10 | 2021 ISSN: 2181-1385 Scientific Journal Impact Factor (SJIF) 2021: 5.723

MOSH QIMMATBAHO DUKKAKLI EKIN

Idrisov Xusanjon Abdujabborovich., q.x.f.f.d (PhD)

FarDU Mevachilik va sabzavotchilik kafedrası mudiri

Xaliljonov Dilshodjon Musojon o‘g‘li

FarDU UMS qo‘shma fakulteti Anorchilik ta‘lim yo‘nalishi

4-bosqich talabasi

Email; idrisovhusanzon@gmail.com

Annotatsiya: Ushbu maqolada dukkakli ekin moshning ahamiyati, foydali xususiyatlari to‘g‘risida batafsil ma‘lumotlar keltirilgan va shu asosida taxlil qilinganligi bilan o‘rinlidir.

Kalit so‘zlar; mosh, loviya, no‘xat, ko‘k no‘xat oqsil, hosildorlik, urug, dukkak, hosil

Respublikamiz sharoitida kuzgi bug‘doydan 60-70 s/ga, takroriy ekin sifatida yetishtiriladigan mosh ekinidan esa 15-20 s/ga don hosili yetishtirilib, bir mavsum davomida yetishtiriladigan don hosilini 75-90 s/ga yetkazish imkoniyatlari mavjud. Yer yuzida dukkakli-don ekinlari 135 mln.gektar maydonga ekiladi. Dukkakli-don ekinlari orasida mosh ekiladigan maydon hajmi jihatidan jahonda soyadan (dunyo bo‘yicha soya maydoni 74 mln.gektarga yaqin) keyin ikkinchi o‘rin (25 mln.gektarga yaqin)ni egallab, uchinchi o‘rinda no‘xat (dunyoda jami 10 mln. gektarga yaqin) turadi.

Oziq-ovqat uchun ishlatiladigan dukkakli-don ekinlari orasida mosh doni oziqalik qimmati, oqsil va vitaminlarga boy bo‘lishi, kaloriyasining ko‘pligi bilan ajralib turadi. Mosh oziqalik qiymati bilan bug‘doy, loviya, no‘xat, ko‘k no‘xat va javdar donlaridan 1,5-2 baravar, to‘yimliligi bo‘yicha esa 1,5 baravar ustun turadi. Mosh tarkibidagi oqsilning hazmlanishi 86% ga yetadi. Mosh tarkibida oqsil 24-28%,

lizin 8%>, arginin 7%> bo‘ladi, V va RR vitaminlar ko‘p bo‘ladi. Undan tashqari mosh doni aminokislotalar va magniy, kalsiy, oltingugurt, natriy, temir, marganes, mis, bor, kobalt, nikel, yod, fosfor tuzlariga boy. Ayrim mamlakatlarda ham mosh donidan salat tayyorlanadi. Makaron va konditer sanoatida mosh unidan 30% qo‘shilsa sifati tubdan yaxshilanadi. Yem-xashak sifatida yetakchi o‘rinlardan birini egallaydi. Mosh pichani tarkibida o‘rtacha 15% oqsil bo‘ladi. Mosh siderat sifatida ang‘izda yetishtirilsa, undan 200-250 s/ga ko‘k massa olish mumkin .

Dukkakli o‘simliklarning eng muxim ahamiyatli tomonlaridan biri, ularning simbiotik usul bilan havodagi azotni o‘zlashtirishi va shu orqali o‘zlarini azotli o‘g‘itga bo‘lgan talabini qondirish, tuproq unumdorligini oshirishga o‘z xissasini qo‘shishidir.

Masalan, yo‘ng‘ichqa 1 yilda 125 t gacha havodagi azotni 500 ga ekin maydonidan o‘zlashtirib oladi. Bundan tashqari ko‘p yillik dukkakli o‘simliklar 1 gektar tuprokda 8-10 tonnagacha ildiz qoldiklarini koldiradi bu (100-120 kg azotga teng demakdir). Shuning o‘zigina bug‘doy hosildorligini gektariga 10-15 sentner oshirishga imkon beradi. Hayvonlar boshqali o‘simliklarning yem-hashagidagiga nisbatan dukkakli o‘simliklar yem-hashagidagi oqsilni oson o‘zlashtiradilar. Ular dukkakli o‘simliklar oqsilining 74%i gacha boshqalilarda esa 59% i gacha o‘zlashtiradi.

Markaziy Osiyo va Kavkazorti Respublikalarida moshdan oziq-ovqat sanoatida keng foydalaniladi. Moshdan tayyorlangan un makaronga qo‘shilsa uning to‘yimliliigi yanada ortadi. Mosh dukkakli-don ekinlar guruxiga mansub bo‘lib, donida ko‘p miqdorda 24-28% oqsil to‘planadi. Undan oziq-ovqat sanoati bilan birga chorva hayvonlari uchun to‘yimli yem-xashak ham yetishtirish mumkin. Shuningdek moshning ildizlarida tuganak bakteriya rivojlanib, erkin azotni o‘zlashtirib, tuproq unumdorligini oshiradi.

Insonning ovqatlanishi uning yoshi, jinsi va mehnat faoliyatiga bog‘liq bo‘lgan xolda turlicha bo‘lishi lozim. Kundalik ratsionda inson oqsil, uglevodlar, vitaminlar, mineral moddalar va boshqalarni iste‘mol etishi lozim. Inson qanchalik turli-tuman

oziqlansa, uning hayot faoliyati shunchalik faol, organizm esa shunchalik sog‘lom bo‘ladi. Ta’kidlash lozimki, inson organizmi maromda faoliyat ko‘rsatishi uchun oqsilga talab bir kunda uning vaznining har bir kilogrammi uchun 0,7 gr dan kam bo‘lmasligi lozim.

Oziq-ovqat uchun ishlatiladigan dukkakli-don ekinlari orasida mosh doni oziqalik qiymati, oqsil va vitaminlarga boy bo‘lishi, kaloriyasining ko‘pligi bilan ajralib turadi. Mosh oziqalik qiymati bilan bug‘doy, loviya, no‘xat, ko‘k no‘xat va javdar donlaridan 1,5-2 baravar, to‘yimliligi bo‘yicha esa 1,5 baravar ustun turadi. Mosh tarkibidagi oqsilning hazmlanishi 86% ga yetadi. Mosh tarkibida oqsil 24-28%, lizin 8%>, arginin 7%> bo‘ladi, V va RR vitaminlar ko‘p bo‘ladi.

Undan tashqari mosh doni aminokislotalar va magniy, kalsiy, oltingugurt, natriy, temir, marganes, mis, bor, kobalt, nikel, yod, fosfor tuzlariga boy. Ayrim mamlakatlarda ham mosh donidan salat tayyorlanadi.

Makaron va konditer sanoatida mosh unidan 30% qo‘shilsa sifati tubdan yaxshilanadi. Yem-xashak sifatida yetakchi o‘rinlardan birini egallaydi. Mosh pichani tarkibida o‘rtacha 15% oqsil bo‘ladi. Mosh siderat sifatida ang‘izda yetishtirilsa, undan 200-250 s/ga ko‘k massa olish mumkin.

Mosh-eng yaxshi siderat ekin hisoblanadi, u ko‘kat o‘g‘it sifatida ishlatilganda tuprokda 70 s.ga quruq modda to‘planadi. Mosh makkajo‘xori, sabzavot va boshqa ekinlar ekiladigan yerlarda eng yaxshi siderat hisoblanadi. Mosh yerda azot to‘plovchi sifatida don, texnika ekinlari va sabzavotlardan oldin ekiladigan eng yaxshi ekinlardan biri. Uni bahorda va yozda ekish mumkin. Mosh yer osti suvlari yuza joylashganligidan zaralanmaydi, tez o‘sadi, yerni yaxshi soyalaydi va begona o‘tlardan tozalaydi.

Qishloq xo‘jaligi o‘simliklarida rivojlanishini cheklovchi omillardan biri-ularning azotli birikmalar bilan yetarli darajada ta‘minlab turilmasligidir. Bunday ya‘ni azot tanqisligi sharoitida o‘simliklar atmosfera havosining qariyb 80%ni tashkil etadigan molekulyar azot qurshovida bo‘ladi. Dukkakli don o‘simliklari o‘zida azot to‘plash xususiyatiga ega. Dukkakli don ekinlari yerda ko‘p miqdorda organik

moddalarni to‘playdi, bu bilan dehqonchilikdagi azot balansini yaxshilab ularning ayrimlari qiyin eriydigan fosfatlarni o‘zlashtiradigan shaklga aylantiradi. Dukkakli o‘simliklar ildizlari tuganaklaridagi tuganak bakteriyalar yordamida atmosfera azotini biriktirib olib, azot bilan tuproqni boyitadi. Umuman, dukkakli don ekinlari dehqonchilikda uchta asosiy vazifani: o‘simlik oqsili masalasini, don yetishtirishni ko‘paytirish va tuproq unumdorligini oshrishga yordam beradi.

Foydalanilgan adabiyotlar

1. Atabaeva X.N, Sattarov M.A, Idrisov X.A Sug‘oriladigan maydonlarda mosh etishtirishning intensiv texnologiyasi bo‘yicha tavsiyanoma. Toshkent 2019

2. Atabaeva X.N, Xudoyqulov J.B O‘simlikshunoslik.T “Fan va texnologiya”. 2018

3. Atabaeva X.N.. Idrisov X.A Vliyanie srokov seva na formirovanie uroжайnosti sortov masha. Aktualnie problemi sovremennoy nauki. Informatsionno-analiticheskiy jurnal Rossiya.Moskva 2019 g, № 4 (107) 118-121 str.

4. Atabaeva X.N.. Idrisov Opit vozdelivaniya masha v Uzbekistane. evelopment Evraziyskiy sentr innovatsionnogo razvitiya actual questions and Innovations in science ii Mejdunarodnaya nauchnaya Konferensiya Balikesir 9 oktyabrya 2019 g, Tursiya 231-234 str.

5. Atabaeva X.N., Xudoyqulov J.B., Anorboev A.R.. Idrisov X.A. Mosh etishtirish. Qo‘llanma Toshkent.2021 yil.

6. Atabaeva X.N.. Idrisov Mosh etishtirish texnologiyasini takomillashitirish. Monografiya. Far‘gona. 2021 yil.

7. Dospexov B.A. Metodika polevogo opyta. - M.: Kolos, 1985. - 317 s.

8. Dala tajribalarini olib borish metodikasi O‘zPITI.2007 yil .

9. Idrisov X.A, **Nurmatov U.O Sug‘oriladigan maydonlarda mosh hosildorligiga ekish muddati va me‘yorining ta‘sirini o‘rganish.** Academic Research in Educational Sciences VOLUME 2 | ISSUE 10 | 2021 ISSN: 2181-1385 Scientific Journal Impact Factor (SJIF) 2021: 5.723

Directory Indexing of International Research Journals-CiteFactor 2020-21: 0.89 DOI: 10.24412/2181-1385-2021-10-31-37.

10. Idrisov X.A M.A.Yusupova, M.A.G‘aziev, J.J. Qodirov, R.F.Akbarov, Z.T.Sodiqova. **Results of Analytical Study of Growth, Development, Grain Yield and Quality of Mung Bean varieties as main and Reproductive crops.** National Volatiles & Essent. Oils (NVEO), SCOPUS. 8(4):12574-12585, 2021 y.

11. Idrisov X.A , Darmonov D.Y, Gaziev M. A, Kodirov J. J, Muqimov Z. A, N. Z Sotvoldiev, Nurmatov U. O. Mamatkulov O.O. Rasulov A..Asqarov H. Results of analytical study of growth, development and grain yield of mung bean (*Phaseolis aureis Piper*) varieties. INTERNATIONAL JOURNAL OF SPECIAL EDUCATION, SCOPUS. Vol.37, No.3, 2022.8880-8886 betlar.

12. Idrisov X.A Muhammadjonova Sh. Moshning kolleksiya (*Phaseolus aureus piper*) ko‘chatzoridagi nav namunalarini qimmatli xo‘jalik belgilarini o‘rnanish natijalari. “International conference on learning and teaching-1” mavzusida respublika ilmiy-amaliy anjuman materiallari to‘plami Tashkent, Uzbekistan 15-February. 2022 y, 111-115 betlar.



JISMONIY MADANIYAT FAN SIFATIDA TUTGAN O‘RNI

Isroilov Quyoshbek Jaxongir o‘g‘li

Andijon davlat universiteti,
jismoniy madaniyat yo‘nalishi 2-bosqich talabasi

Annotasiya. *Ushbu maqola bugungi kunda jismoniy madaniyat fanining yoshlarning ta‘lim tarbiyasida tutgan o‘rni xususida so‘z boradi. Ma‘lumki, jismoniy madaniyat fan sifatida shakllanib, ommalashuvi pedagogik texnologiyalar bilan bog‘liqdir. Mazkur maqolada jismoniy madaniyat fganining rivojlanish bosqichlari xususida ilmiy adabiyotlarda keltirilgan qarashlar umumlashtirilib, fan sohasini o‘qitishdagi muammo va kamchiliklar yuzasidan taklif va tafsiyalar keltiriladi.*

Kalit so‘zlar: *Jismoniy madaniyat, sog‘lom turmush tarzi, pedagogik texnologiyalar, nazariy va mertadologik asoslar.*

Bugungi kunda mamlakatimizda sog‘lom turmush-tarzini yo‘lga qo‘yish hamda o‘smir yoshdagi bolalarni sporting barcha yo‘nalishlarida chiniqtirish, jismonan va ruhan tetik bo‘lishida ta‘limning barcha shakllarida jismoniy madaniyat fani yo‘lga qo‘yilgan. Jismoniy madaniyat fani nazariy hamda amaliy mashg‘ulotlardan iborat dars soatlarini tashkil qiladi. Shu sohaga doir nazriy hamda amaliy bilimlarni tahlil qiladigan bo‘lsak, fan sohasi sifatida o‘zining ped texnologiyalariga ega.

Fanni o‘qitishdan maqsad – bo‘lajak kadrlarga jismoniy madaniyat nazariyasi va metodikasi bo‘yicha atroflicha va chuqur kasbiy bilimlar berish. Kelajkdagi ish faoliyatlarida kasbiy-amaliy ahamiyat kasb etuvchi jismoniy madaniyat bo‘yicha kasbiy bilimlar, ko‘nikma va malakalar hamda yangi pedagogik texnologiyalardan foydalana olish kabi bilimlar bilan qurollantirishni ko‘zda tutadi[1,B.222]. Fanning vazifasi – bo‘lajak jismoniy madaniyat o‘qituvchilariga o‘quv muassasalari maktabgacha talim muassasalari, umumtalim maktab, akademik litsey hamda kasb-

hunar kollej o‘quvchilarini jismoniy madaniyat mashg‘ulotlarida umumrivojlantiruvchi mashqlardan, umumiy va maxsus mashqlardan foydalanish hamda sport musobaqalari, sport bayramlarini tashkil qilish va o‘tkazish hamda sinfdan tashqari to‘garaklarni tashkil qilish kabi bilimlarini shakllanishini o‘rganishga ko‘maklashadi. Jismoniy tarbiya nazariyasi va metodikasi fani mutaxassislikka yo‘naltirilgan o‘quv predmeti sifatida jismoniy tarbiya mutaxassislari uchun fundamental bilimlar tizimi, inson jismoniy barkamolligi va unga erishish hamda boshqarishning umumiy qonuniyatlarini o‘rgatadi. Jismoniy tarbiya nazariyasi ilmiy fan tarzida jismoniy tarbiyaga oid mavjud faktlarni izohlab beradi va umumlashtiradi [2, B.22]. Amaliy fan sifatida insonni jismoniy kamolotining vositalari, jismoniy tarbiyasi shakllari va uning usuliyatlari haqidagi amaliy, nazariy bilimlarni beradi, hayotiy-zaruriy harakat malakalari va ko‘nikmalari zahirasini boyitadi. Jismoniy tarbiya nazariyasi va uning amaliyoti hamisha rivojlanishda va takomillashib boradi. Amaliyot natijalari, ilmiy tadqiqot malumotlari jismoniy tarbiya nazariyasini va uslubiyatini yangicha tamoyillar va qonunlar bilan boyita boradi. Shuning uchun ham jismoniy tarbiya nazariyasi va usuliyati predmeti qotib qolgan, o‘zgarmas malumotlardan iborat bo‘lishi mumkin emas. Jismoniy tarbiya nazariyasi va usuliyati ijtimoiy, tabiiy, pedagogika fanlari erishgan yutuqlarga tayanadi. Jismoniy tarbiya nazariyasi va usuliyati har qanday holatda ilmiy pedagogikaning negizini tashkil etuvchi eng umumiy qonunlardan, tamoillardan usuliyatlardan foydalanadi, shu jumladan, barcha sport fanlari uchun ham bu qonunlar, qoidalar mos keladi va o‘ziga xos ma’no kasb etadi. O‘quv fani sifatida shakllanishi va uning rivojlanishiga jamiyat a‘zolarining jismoniy tayyorgarligini oshirish mumkinligi quyidagi nazariy fikrning vujudga kelishi va unga intilish sabab bo‘ldi. Bu bilan insonning jismoniy rivojlanishini boshqarish mumkinligi hayidagi qoida va qonunlar ijtimoiy mehnat va harbiy amaliyotda yuqori samara berishligi isbotlanadi. Jismoniy tarbiya nazariyasi va metodikasining mazmuniga quyidagilar kiradi:

- jismoniy tarbiya va uni ijtimoiy hodisa tarzida jamiyat mahsuli tarbiyaning boshqa shakllari bilan bog‘liqligiga oid bilimlar;

- jismoniy madaniyatning maqsadi, uning umumiy vazifalari va nazariy tamoillari;
- jismoniy tarbiyaning vositalari va uni usuliyatlarining tamoillari;
- harakatga o‘rgatish, o‘qitishning uslubiyatlari;
- jismoniy sifatlarni rivojlantirish;
- jismoniy mashqlar va uni o‘qitish jarayonining tuzilishi;
- jismoniy mashqlar bilan shug‘ullanish mashg‘ulotlarini tashkillashning shakllari;
- jismoniy tarbiya jarayoni va uni rejalashtirish;
- jismoniy tarbiya uslubiyatining xususiyatlari;
- maktabgacha yoshdagi va maktab yoshidagi bolalar jismoniy tarbiyasi;
- sport trenirovkasi jarayoni xarakteristika[3, B.56-57].

Pedagogik jarayon tarzida jismoniy tarbiyaning umumiy qonuniyatlari jismoniy tarbiya nazariyasining o‘rganish predmeti hisoblanadi. Umumiy qonuniyatlar deganda, aholining har qanday tabaqasini: bolalar, o‘smirlar, yoshlar, o‘rta yoshdagilar, kattalar va qariyalar o‘amda jismoniy mashqlar bilan shug‘ullanishni endigina boshlaganlarni, malakali sportchilarning jismoniy tarbiyasining xususiy tomonlari tushuniladi. Bundan tashqari jismoniy tarbiya usuliyatlari jismoniy tarbiyani ajratib olingan ayrim xususiy qonuniyatlarini ham o‘rganish predmeti qilib belgilaydi va pedagogik jarayonning umumiy qonuniyatlarini amalga oshirishda «Umumiy, maxsus kasb jismoniy tayyorgarligi», «Sport tayyorgarligi» usuliyati deb aniq yo‘nalishdagi metodikalardan foydalanadi. Bunday usuliyatlarni har birini ichida o‘zlarini xususiy usuliyatlari mavjud.

Xulosa qilib aytganda jismoniy madaniyat fan sifatida yoshlarning jismoniy hamda ruhan tetik bo‘lishida fan sifatida o‘rni beqiyos. Ammo bugungi kunda ta’limning barcha bosqichlarida mazkur fan uchun ajratilgan dars soatlari qisqarib bormoqda. Misol uchun oliy ta’lim muassasalarida ikki kurs davomida o‘qitiladigan fan tizmi optimallashtirilib nazriy bilimlarga asoslanib qolmoqda. Maktablar kesmida olib qaraganda soha doirasida amaliy mashg‘ulotlarning soatlari belgilangan o‘quv

dasturlaridan hajman ortiqqligi, nazariy salohiyatni yaxshi shakllanishiga to‘siq bo‘lmoqda. Umumiy soha doirasiga to‘xtaladigan bo‘lsak, ta’limning barcha bosqichlarida nazariy adabiyotlar yetarli emas. Taklif o‘rnida aytish joizki, jismoniy madaniyat fani doirasida ilmiy va o‘quv adabiyotlarini sonini yanada orttirish lozim.

FOYDALANILGAN ADABIYOTLAR RO‘RXATI

- 1. K.Mahkamdjanov, R.Salamov, I.Ikramov Jismoniy madaniyat nazaryasi va metodikasi.Toshkent. 2008.**
- 2. <https://medlife.uz/encyclopedia/j/jismoniy-madaniyat/>**
- 3. Vollrat, L. O. *Jismoniy madaniyat va sportda tadqiqot*. Deporte.unam.mx-dan. 2020.**



MAKTABGACHA YOSHDAGI BOLALAR BILAN KOGNITIV FAOLIYAT JARAYONINI TASHKIL ETISHNING PEDAGOGIK SHARTLARI

Kulturayeva Nigora Nuriddinovna

Termiz davlat universitetining Pedagogika instituti magistranti

ANNOTATSIYA

Kognitiv faoliyatning ko‘rinishlari, maktabgacha yoshdagi bolalarda bu jarayonning ahamiyati va rivojlantirish yo‘llari atroflicha o‘rganilgan. Kognitiv jarayonlarni rivojlantirishda tarbiyachining bilishi lozim bo‘lgan bilimlar va qanday qilib bu jarayonda pedagogik shart-sharoitlarni yaratish haqida so‘z yuritilgan.

Kalit so‘zlar: kognitiv, faoliyat, maktabgacha yosh, mohirlik, bilim, o‘yin, tarbiyachi, pedagog, shart-sharoit, hissiy, tabiiy, rivojlantirish.

Kognitiv faoliyat bu - bilimlarni egallash va rivojlantirishning maxsus jarayoni bo‘lib, bu faoliyatni rivojlanishi maktabgacha kata yoshdagi bolalar uchun juda muhimdir. Bu jarayonni rivojlantirishda tarbiyachi bolalar bilimini kengaytirish, takomillashtirish borishi lozim. Kognitiv faoliyatda esa bilimning quyidagi ko‘rinishlari mavjud:

- ❖ o‘z-o‘zini bilish
- ❖ ilmiy bo‘lmagan bilish
- ❖ ilmiy
- ❖ hissiy
- ❖ tabiiy
- ❖ ijtimoiy,
- ❖ oqilona

Kognitiv faoliyat pedagogik hodisa sifatida - bu ikki tomonlama o‘zaro bog‘liq jarayondir:

- ✓ bu bolaning o‘zini-o‘zi boshqarish va o‘zini anglash shakli

✓ bu tarbiyachining bolaning bilish faoliyatini tashkil etishdagi maxsus harakatlari natijasi

Maktabgacha yoshdagi bolalarda kognitiv faoliyatning ahamiyati

Bola o‘sishi bilan kognitiv faoliyati rivojlanadi, unga yanada murakkab elementlar kiritiladi. Ushbu jarayonlar tufayli maktabgacha yoshdagi bola qiziqishini qondiradi, bilimlar zaxirasini kengaytiradi, atrofdagi dunyo haqidagi o‘z g‘oyalarini o‘zgartiradi. Bunday faoliyat kelajakdagi birinchi sinf o‘quvchisiga sabab-oqibat munosabatlarini o‘rnatishga, makon va zamonda harakat qilishga, turli xil faktlarni bitta rasmga birlashtirishga yordam beradi. Bolalarda kognitiv faoliyatni rivojlantirish maqsadida tadqiqotchilar tarbiyachilarga xayrixohlik muhitini yaratish, qiziqishni saqlab qolish, e‘tibor qaratish, faoliyatlarga yo‘naltirish, zo‘riqtirmaslik, individualizatsiya va differentsiatsiyalash, psixofizik rivojlanishi- miqdor, sifat ko‘rsatkichlarini nazorat qilish va tuzatish, shaxsni rivojlantirish kabi tavsiyalarni beradi.

Xo‘sh aslida kognitiv faoliyat qanday hollarda paydo bo‘ladi ? degan savol paydo bo‘lishi tabiiydir. Kognitiv faoliyat quyidagi hollarda paydo bo‘ladi:

- o‘ylashga yo‘naltirilganda
- bolalar tanish materialdagi yangi narsalarni ko‘ra olganida
- tushunchalar, qonunlar, qoidalarni shakllantirilganda
- subyekt ichidagi va mavzulararo aloqalarni topa olganida
- amaliy faoliyatlarni olib borilganda

Kognitiv faoliyatni faollashtirish ma‘lum bir rag‘batlantirishni, bilim jarayonini kuchaytirishni, idrok etish yodlash, saqlash, anglash, ko‘paytirish, talqin qilish, kognitivlik – nutqiy va ijodiy qobiliyatlarni rivojlantirishni, intellektuallik ijodiy vazifalar ijodkorlik – badiiy kognitivlik ixtirochilik va tadqiqot qobiliyatini, rivojlangan nutqni talab qiladi.

Kognitiv faoliyatni rivojlantirish jarayonini saqlab qolish va uyg‘unlashtirish davomida tarbiyachilar quyidagilarni bajarishlari lozim:

- birgalikda ijod qiling va o‘ynang;
- intellektual va ijodiy faoliyat jarayonini tashkil etish;
- ijobiy hissiy muvozanatni saqlang.
- bolani mustaqil fikrlashga va harakat qilishga undang;
- biror narsa qilish istagiga aralashmang;
- nuqtayi nazarini hurmat qiling;
- ijodiy namoyishlar qilishga undang

Xulosa o‘rnida shuni ta’kidlab o‘tamizki, maktabgacha yoshdagi bolalarda kognitiv jarayonlarning rivojlanishi juda muhim. Bu jarayonda tarbiyachilar tomonidan qulay pedoagogik shart-sharotlar yaratilishi lozim. Har bir bolaning egallagan bilim va ma’lumotlarini eslab qolishga va hayotiy vaziyatlarda qo‘llashga yordam berishi va yordamlashishi zarur

Foydalanilgan adabiyotlar:

1. p.f.f.d., dots. Fayzullayeva G. Sh “Boshlang‘ich sinf o‘quvchilarining kognitiv faoliyatini yo‘lga qo‘yishning zamonaviy metodlari “
2. “Shaxsga yo‘naltirilgan yondashuv o‘quv jarayoni samaradorligining muhim sharti sifatida” o‘quv qo‘llanma - 2021
3. “Maktabgacha yoshdagi bolalarni shaxsga yo‘naltirilgan ta’lim asosida tarbiyalash texnologiyasi ” 2019-yil 29-sentabr

LINGUOCULTURAL ASPECT OF IDIOMATIC COMPOUND WORDS

Nigora Azimova Ilxomovna

NamSu, Linguistics English language

Annotation: The present article is devoted to investigation of English and Uzbek idiomatic expressions or phraseological units which contain culture-related information. They were divided into main groups: idiomatic expressions with the structure of knowledge related to religion, myths and legends, literature, geography, history and culture.

Keywords: idiom, idiomatic expression, phraseological unit, semantics, structures of knowledge, linguo-cultural content.

The objectives of the research: English and Uzbek idiomatic expressions with linguocultural content. The following methods of the research were used: descriptive method, comparative and cross-cultural analysis. Results obtained: linguocultural information in the semantics of English and Uzbek idiomatic expressions has been revealed and approved by numerous examples. Conclusion: the structures of religious, mythological, historical, literature-related, geographical and national-specific knowledge have been defined in the meaningful content of idioms.

Idiomatic expressions differ from common word combinations by their fixed structure and stability of the components. Idiomatic expressions or idioms are often called “phraseological units” or “phraseologisms” in linguistic issues. Such units directly reflect people’s culture, way of their life, they are so called “national spirit” of a definite nation.

Phraseology, which is the branch of linguistics that studies idiomatic expressions or phraseological units, always deals with national-cultural content of a language

system. It is connected with history of the nation and reveals national mentality of native language speakers.

The semantic or meaningful essence of idioms is a huge store of knowledge, which turns to be topical and is disclosed in the process of communication thus giving a chance to a reader/listener to comprehend the meaning of this or that phraseological unit. For example, let's analyze the English idiom Damon and Pythias, which means “very close friends”, “good friends”. When we call two friends by this expression we mean that they are very close and faithful to each other. In the Uzbek language such friends are called by a similar expression: *иккаласи бир тешикка тупуради*. But this idiom belongs to a colloquial style and can't be used in literary or official style.

In the meaning of idiomatic expressions different aspects of language can be disclosed: religious-moral, social, mythological, historical, etc. Such language units convey significant knowledge about the world picture and people.

Awareness of the special national and cultural identity of phraseological units, initially intuitive and a priori, accompanied phraseology from the very beginning of this linguistic discipline at all stages of its development. Thus, the development of various approaches to the identification of national-cultural feature in phraseology corresponded to the stages of development of the language image in linguistics.

The interests of linguistics are focused on the background knowledge of native speakers and on non-equivalent vocabulary. Background knowledge is defined as "knowledge of the realities of speakers and listeners, which is the basis of language communication". When studying phraseology in linguo-regional studies, extralinguistic factors reflected in the component composition of phraseological units are identified and classified.

Special attention to the plan of expression of phraseological units highlights the meaning of historical and etymological interpretation of elements or prototype of phraseological units. Within the framework of the linguistic-cultural approach, the national-cultural originality of phraseological units is expressed in the mention of

certain extralinguistic realities that are characteristic of this culture and belong to the background knowledge of native speakers.

Literature has also enriched English phraseology by original images. Names and family names, even nicknames of personages of novels, poems, fairy tales are used in phraseological units to characterize people with similar personal qualities. The work of the great English writer William Shakespeare undoubtedly enriched English phraseology with its unique images and phrases: come out-Herod Herod – to surpass Herod in cruelty; play the jack (or Jack) with somebody – to cheat, deceive someone; Hamlet with Hamlet left out – something devoid of its essence; Hamlet without the Prince of Denmark –something devoid of its essence; king’s (Queen’s) English – literary English; Cordelia’s gift – a soft, gentle female voice; A Daniel come to judgment – an honest, righteous judge (in modern language used ironically):

‘I shall have to toss for it’. He tossed a penny in the air, ‘Muriel will call’, said her father in the tone of a Daniel come to judgement (Compton Mackenzie, “The Rival Monster”).

Shakespeareanism includes the following expressions for men and women: men in buckram – fictional people (for the sake of bragging); dance barefoot – stay an old maid; curled darlings – rich suitors, rich idlers; the faithful Adam – a faithful, old servant (named after a character in the Comedy of W. Shakespeare "As you like it"); better a witty fool than a foolish wit – better a witty fool than a stupid wit; it’s in his buttons – he’s lucky, he’ll be a success.

However, in modern English phraseology, such units may experience some changes associated with the constant development of the language system: chartered libertine – a person who is allowed to do whatever he wants. The genius and talent of Shakespeare is confirmed by the fact that the images, names, situations and sayings created by him entered not only his native English, but also other languages of the world.

From the novel by Charles Dickens "Oliver Twist" in English phraseology appeared a unit with the nickname of the pickpocket John Dawkins: an Artful

Dodger– a scoundrel. Another phraseological unit is associated with the hero of the novel "David Copperfield": King Charles's head – an idea, the subject of insanity. In the novel "Little Dorrit", Charles Dickens calls the bureaucratic institution the Circumlocution Office. The writer John Poole was the creator of the phraseological unit Paul Pry – a man who pokes his nose into other people's affairs, too curious person.

And the famous phraseological unit man Friday (the faithful servant) carries an etymology from the novel "Robinson Crusoe" by Daniel Defoe. That was the name of Crusoe's loyal assistant. In modern phraseology, man Friday means a dedicated assistant in all matters. By analogy, the phraseologisms girl Friday was created – a loyal assistant (usually about a girl secretary).

Thus, the character of a proper name is determined by many factors: the geographical environment, culture, history, and religion of the people.

These are just some examples which describe and disclose history and culture of people. In the modern English and Uzbek languages there are hundreds of similar examples of idiomatic expressions which are closely connected with history, geography, literature, myths and legends, religion and culture. They are very interesting for both lingual-cultural investigations and self-learning and broadening one's outlook as well.

REFERENCES

1. Artyomova A.F., Leonovich O.A. Proper names in phraseological units // Foreign languages at school. – 2003. – № 4. – P.73-78.
2. Ermolovich D.I. Proper names in the language style. – Moscow: R. Valent, 2001. – 200 p.
3. "Woman in myths and legends" // Encyclopedic dictionary. The author: O.P. Valyanskaya and others. – Tashkent, 1992. – 302 p.
4. Kubryakova E.S. Language and knowledge. On the path of acquiring knowledge of language: parts of speech from a cognitive point of view. The role of

language in the knowledge of the world. Moscow: Languages of Slavic culture, 2014.
– 560 p.

5. Kunin A.V. English-Russian phraseological dictionary. In three books. –
Moscow: SE, 1967. – Book 1. – 738 p.; Book 2. – 739-1264 p



KARATE SPORT TO‘GARAKLARINING UMUMTA’LIM MAKTABLARI O‘QUVCHILARINING JISMONIY TAYYORGARLIGIGA TA’SIRI

Luqmonov Ilyosxon Baxridinovich,
Mahmudjonov Asilbek Abduvohid o‘g‘li
Namangan davlat universiteti,
E-mail: luqmonovilyosxon227@gmail.com

Annotatsiya: o‘quvchilar uchun umumta’lim maktablarida tashkil etiladigan sinfdan tashqari ishlar va uning tarkibiy qismi bo‘lgan Karate sport to‘garaklarining ahamiyati hamda o‘quvchi bolalar jismoniy sifatlariga, ya’ni chaqqonlik, tezkorlik, kuch, chidamlilik, egiluvchanlik ta’siri haqida nazariy ma’lumot va amaliy tavsiyalar bayon etilgan.

Kalit so‘zlar: sinfdan tashqari ishlar, Jismoniy sifatlari, chaqqonlik, tezkorlik, kuch, chidamlilik, egiluvchanlik Jismoniy rivojlanish,

THE EFFECT OF KARATE SPORTS CLUBS ON THE PHYSICAL PREPARATION OF SECONDARY SCHOOL STUDENTS.

Annotation: about the importance of extracurricular activities for students in secondary schools and Karate clubs, which are part of it, and the impact on the physical qualities of students, ie agility, speed, strength, endurance, flexibility theoretical information and practical recommendations.

Key words: extracurricular activities, Physical qualities, agility, speed, strength, endurance, flexibility Physical development.

O‘zbekiston Respublikasi mustaqillikka erishgandan keyin jismoniy madaniyat va sportni rivojlantirishga katta etibor qaratildi. Ma’naviy-marifiy qadriyatlar, milliy urf-odatlar va an’analar tiklandi, ayniqsa jismoniy tarbiya va sport bilan bog‘liq ko‘pgina tadbirlar amalga oshirildi.

O‘zbekiston Respublikasi Prezidentining 2020-yil 24- yanvardagi “Jismoniy tarbiya va sportni takomillashtirish va ommalashtirish chora - tadbirlari to‘g‘risidagi 5924-sonli farmoni⁸ buning yorqin dalili sifatida keltirish mumkin. Umumta’lim maktablarida olib borilayotgan jismoniy tarbiya mashg‘ulotlarining o‘rni juda ham ahamiyatli bo‘lib, ushbu mashg‘ulotlar maktab o‘quvchilariga bazaviy tayyorgarlikni yo‘lga qo‘yish uchun xizmat qilmoqda. Sport to‘garaklari sinfdan tashqari ishlarning asosiy shakli ekanligini hisobga olib, sport to‘garaklari ichida biz yuqorida keltirib o‘tgan “Karate sport to‘garaklari”ning o‘quvchilar jismoniy tayyorgarligiga ta’sirini ushbu tadqiqot ishimiz orqali ilmiy asoslashga urindik.

Asosiy qism. Umumta’lim maktablaridagi „*Sinfdan tashqari ishlar*” faoliyati juda ham keng qamrovli bo‘lib, uning o‘ziga xos tarifi „ Umumiy ta’lim maktablarida o‘quv kuni yakunlanganidan so‘ng sinfdan tashqari vaqtda o‘tkaziladigan jismoniy mashqlar bilan shug‘ullanish mashg‘ulotlari, sport hamda sog‘lomlashtirish tadbirlari tizimini sinfdan tashqari ishlar (STI) deb atash qabul qilingan. Bundan tashqari Sinfdan tashqari ishlarni amalga oshirishda, „Maktab jismoniy tarbiya jamoasi” asosiy vazifalarni bajaradi va quydagicha tariflanadi.

Maktab jismoniy tarbiya jamoasi (keying qatorlarda MJTJ deb yoziladi) bu o‘quvchilar jismoniy tarbiyasini amalga oshirishda maktab va oilaga yordam beradigan o‘quvchilarning ko‘ngilli, o‘zlarining xohishi va tashabbusi bilan faoliyat ko‘rsatadigan jamoatchilikka asoslangan tashkilotidir.

Biz mazkur faoliyatni amalga oshirishda Maktab jismoniy tarbiya jamoasining asosiy uch kengashi mavjud. *Ular:*

1. *Ommoviy tashkiliy ishlar kengashi.*
2. *O‘quv –sport ishlari kengashi.*
3. *<<.Alpomish>> va << Barchinoy>> salomatlik testi kengashi.*

⁸ O‘zbekiston Respublikasi Prezidentining 2020-yil 24- yanvardagi “Jismoniy tarbiya va sportni takomillashtirish va ommalashtirish chora - tadbirlari to‘g‘risidagi 5924-sonli farmoni

Asosan mazkur kengash faoliyati ko‘pgina sog‘lomlashtiruvchi tadbirlarni o‘zida jamlaydi.

Maktab sport musobaqalari sinfdan tashqari ishlarning ommaviy shakli sifatida. Sinfdan tashqari ishlarning musobaqa shakli. Umumiy ta’lim maktabida olib boriladigan jismoniy tarbiya jarayoni va bu jarayon tarkibidagi barcha jismoniy tarbiya ishlariga yakun rolini bajaradi, ommaviy tarzda uyushtiriladigan tadbirlardan biri sanaladi. Albatta musobaqalarni tashkillash va o‘tkazish o‘ziga xos quydagicha ketma-ketlikda amalga oshiriladi. Dastlab o‘tkaziladigan musobaqaning nizomi yoziladi va uni o‘tkazish dasturi tuziladi. Har qanday musobaqa nizomi bir necha bo‘limlarni o‘zida mujassamlashtiradi. Musobaqaning mazmuni yoki dasturi, musobaqaning turi va qo‘yilgan vazifalari bilan belgilanadi.

Yuqoridagi barcha malumotlar sizga ommaviy tashkiliy ishlar faoliyatini tanishtirib o‘tish uchun bayon etildi.

Sport to‘garak mashg‘ulotlari sinfdan tashqari ishlari asosiy ko‘rinishi deb hisoblashimizga quydagi asosiy sabablarni keltirdik. *Ular:*

- 1. Maktablarda sport to‘garaklarining ko‘lamining kengligi.*
- 2. O‘quvchilarning ko‘pchiligi sport to‘garaklariga qatnashishi.*
- 3. Sport to‘garalari turli kasalliklarga va zararli odatlarga nisbatan imunitet ekanligi.*
- 4. Sport to‘garaklari o‘quvchilar jismoniy tayyorgarligiga ta’sirini yuqoriligi va kelgusida sport faoliyati bilan muntazam shug‘ullanishlari uchun ba’za ekanligi bilan izohlash mumkin.*

Tajriba qismi. Biz quyda Namangan viloyati Chust tumani XTB ga qarashli 9-umumta’lim maktabida tashkillangan Karate sport to‘garaklariga muntazam qatnashuvchi 12 nafar o‘g‘il bolalarni tajriba hamda Namangan viloyati Chust tumani XTB ga qarashli 75-maktabning shu yoshdagi 19 nafar Kurash sport to‘garagi a’zolarini nazorat guruhi sifatida tanlab oldik. O‘quvchilarni jismoniy sifatlarining rivojlanishini kuzatish davomida quydagi natijalarni quyidagi jadvalda qayd etdik.

Maktab o‘quvchilarning (10-11 yosh) tajribadan keyin bo‘lgan jismoniy

tayyorgarlik ko‘rsatkichlari

<i>N_o</i>	<i>Sinov turlari</i>	<i>Sinalu vchila r Soni</i>	<i>Tajriba</i>	<i>Nazorat</i>	<i>t</i>	<i>P</i>
<i>1</i>	<i>Yuqori startdan yugurush (30m)</i>	<i>19-n</i>	<i>5,7 ± 0,09 6,4 ± 0,06</i>	<i>6,3 ± 0,05 6,8 ± 0,04</i>	<i>1,23 1,02</i>	<i>>0.05 >0.05</i>
<i>2</i>	<i>3x10 mokisimon yugurish</i>	<i>19-n</i>	<i>7,7 ± 0,15 7,9 ± 0,16</i>	<i>8,3 ± 0,06 9,0 ± 0,07</i>	<i>1,23 1,02</i>	<i>>0.05 >0.05</i>
<i>3</i>	<i>Arg‘amchidan sakrash (30 soniya)</i>	<i>19-n</i>	<i>38,3 ± 1,46 45,5 ± 1,19</i>	<i>32,6 ± 0,71 39,2 ± 0,84</i>	<i>1,38 1,25</i>	<i>>0.05 >0.05</i>
<i>4</i>	<i>Turgan joydan uzunlikka sakrash (sm)</i>	<i>19-n</i>	<i>143,4 ± 0,72 133,5 ± 1,63</i>	<i>137,3 ± 0,77 126,6 ± 1,66</i>	<i>2,43 2,04</i>	<i>>0.05 >0.05</i>
<i>5</i>	<i>150 gr koptokni uloqtirish (sm)</i>	<i>19-n</i>	<i>26,7 ± 0,51 23,2 ± 0,49</i>	<i>22,5 ± 0,34 18,8 ± 0,33</i>	<i>1,79 0,94</i>	<i>>0.05 >0.05</i>

FOYDALANILGAN ADABIYOTLAR RO‘YXATI.

1. O‘zbekiston Respublikasi Prezidentining 2020-yil 24- yanvardagi “Jismoniy tarbiya va sportni takomillashtirish va ommalashtirish chora - tadbirlari to‘g‘risidagi 5924-sonli farmoni
2. A.Abdullayev, R.Rasulov, A.Xasanov UMUMIY O‘RTA VA KASB-HUNAR TA‘LIMI TIZIMLARIDA JISMONIY TARBIYADAN SINFDAN TASHQARI ISHLAR Toshkent 2009. -200. b.
3. Bondarevskiy E .YA. Xankeldiyev SH. X. O‘quvchi yoshlarning jismoniy tayyorgarligi. Meditsina –T.: 1986.-204. b.
4. A.Abdullayev. Jismoniy madaniyat nazaryasi va metodikasi. Bakalavr talabalar uchun darslik.- T. 2018. -410.b.
5. R.Abdumalikov ,T.T. Yunusov. va boshqalar. «O‘zbekistonda jismoniy tarbiya taolimining rivojlanishi», metodik tavsiyanoma. T.,



MILYI HARAKATLI O‘YINLARNI SPORT ELEMENTLARINI O‘ZLASHTIRISHDA QO‘LLASHNING SAMARADORLIGI

Mahmudjonov Asilbek Abduvohid o‘g‘li,
G‘ofirjonova Asila Ismailjonovna
Namangan davlat universiteti magistrantlari,
E-mail: asilbekmahmudjonov1998@gmail.com

Annotatsiya: umumta’lim maktabidagi o‘quvchilarini o‘zlashtirishi zarur bo‘lgan sport turlariga xos bo‘lgan elementlarni o‘rganishlari uchun zamin yarata oladigan milliy harakatli o‘yinlarni qo‘llash haqida tegishli ma’lumotlar bayon etilgan.

Kalit so‘zlar: sport turlariga xos bo‘lgan elementlar, milliy harakatli o‘yinlarni qo‘llash, o‘yinlar kompleksi.

EFFECTIVENESS OF APPLICATION OF NATIONAL MOVEMENT GAMES IN THE DEVELOPMENT OF SPORTS ELEMENTS

Annotation: relevant information is provided on the use of national action games that can provide a platform for secondary school students to learn the elements specific to the sports they need to master.

Key words: elements specific to the sport, the use of national action games, a game complex.

O‘zbekiston Respublikasi Mustaqillikka erishgandan so‘ng juda ko‘plab rivojlanish jarayaonlarini amalga oshirdi, jumladan, jismoniy tarbiya va sport sohasida ham ko‘plab rivojlanishlar amalga oshirildi va bir qator qaror, farmonlar ijro etildi. Bunga misol qilib Yurtboshimiz tomonidan 2020-yil 24-yanvardagi 5924-sonli farmonlari “O‘zbekiston respublikasida jismoniy tarbiya va sportni yanada

takomillashtirish va ommalashtirish to‘g‘risida”⁹ gi farmonlarini ko‘rsatish mumkin. Bu esa yosh avlodni so‘g‘lom va barkamol qilib tarbiyalovchi jismoniy madaniyat oldiga katta masuliyatli vazifalar qo‘yadi. Yosh avlodni jismoniy baquvvat qilib tarbiyalashga imkon beradigan, ularning jismoniy sifatlarini rivojlantirishiga qaratilgan, jismoniy madaniyatini milliylashtirishda xalqimizning unitilib borayotgan milliy o‘yinlarini to‘plash, hayotga, maktabga tadbiiq etish, rivojlantirish yo‘llari va usullarini qayta ko‘rib chiqish zaruriyatini keltirib chiqaradi.

Ma‘lumki, umumta‘lim maktablari sinf o‘quvchilarining dastur bo‘limlarining o‘qitilish o‘quv soatlarining asosiy hajmini harakatli o‘yinlar tashkil etib, 1-sinf o‘quvchilari uchun dastur bo‘limlarining harakatli o‘yinlarga berilgan saotlar hajmi 38 soatni, 2-3-sinf o‘quvchilari uchun dastur bo‘limlarining harakatli o‘yinlarga berilgan saotlar hajmi 36 saotni, 4-sinflar uchun dastur bo‘limlarining harakatli o‘yinlarga berilgan saotlar hajmi 12 saotni tashkil etadi. Yuqori sinflarda esa boshlang‘ich sinflarga nisbatan ozroq dastur bo‘limlariga kiritilgan. Bundan ko‘rinib turibdiki o‘quvchilarining asosiy olib boriladigan jarayonlari harakatli o‘yinlarga qaratilgan bo‘lib, hayotiy zarur bo‘lgan harakat ko‘nikma, malakalarini va unga bog‘liq bo‘lgan bilimlarni egallashga, sport elementlarini o‘zlashtirishga qaratilgan.

Shularni hisobga olgan holda umumta‘lim maktablarida harakatli o‘yinlarni takomillashtirish, o‘quvchilar yoshiga mos hamda sport elementlarini o‘zlashtirishga xos bo‘l harakatli o‘yinlarni tanlash, harakatli o‘yinlarga milliylikni singdirish, ya‘ni milliy harakatli o‘yinlarni maktab kun tartibida keng foydalanish, dars mashg‘ulotlariga yuqori darajada kiritish, tashkil etishning yangi usullarini ishlab chiqish zaruriyati tug‘iladi.

Asosiy qism. Umumta‘lim o‘quvchilari uchun ko‘proq harakatli o‘yinlar dastur bo‘limlarining asosiy tarkibiy qismlarini egallaydi va bunga o‘zgartirishlar kiritishga urindik, ya‘ni harakatli o‘yinlar o‘rniga xalqimizning og‘zdan-og‘zga o‘tib kelgan,

⁹ O‘zbekiston Respublikasi prezidentining “Jismoniy tarbiya va sportni yanada takomillashtirish va ommalashtirish chora tadbirlari tog‘risida” 2020-yil 24-yanvardagi 5924- sonli farmoni. Mabuot.uz

lekin hozirda unutib borilayotgan, milliylikimizni aks ettiradigan xalq milliy o‘yinlarimizni maktab dars mashg‘ulotlariga kiritishga urindik.

Bu yoshdagi bolalar uchun harakatli o‘yinlar jismoniy tarbiya darsining asosi bo‘lib hisoblanadi. Shuning uchun maktab dasturida o‘yinlarga boshqa materiallarga nisbatan ko‘proq o‘rin ajratiladi. Buning sababi shundaki, dasturga kiritilgan turli xil jismoniy mashqlarni bolalar xilma-xil o‘yinlar vositasida osongina idrok qiladilar va o‘zlashtiradilar. Masalan, yugurib kelib uzunlikka sakrashni o‘rgatish uchun alohida mashg‘ulot o‘tkazilganda o‘qituvchi tomonidan qo‘yilgan vazifa amalga oshirilmay qolishi mumkin. Chunki mashqni tushuntirish, ko‘rsatish berish, bajarish va uning qanday bajarilganligini aniqlash, xatolarni tuzatish bolalar uchun juda zerikarli bo‘ladi. Agar bu vazifani hal qilish uchun “Bo‘ri zovur ichida” o‘yiniidan foydalanilsa, maqsadga osongina erishiladi. III-IV sinflar uchun harakatli o‘yinlarni asosan darsning asosiy va yakunlovchi qismida o‘tkazish tavsiya etiladi, chunki dastur materiallari darsning kirish qismida saf mashqlarini o‘tkazishni talab qiladi. O‘yinlarda yugurish, sakrash va uloqtirish yoki irg‘itish mashqlariga alohida e‘tibor berish lozim. Bu yoshdagi bolalar bilan oddiy va o‘rtacha murakkab o‘yinlarni o‘tkazish bilan birga, agar jamoa yetarli darajada tayyorlangan bo‘lsa, ancha murakkabroq, ya‘ni jamoalarga bo‘linib o‘ynaladigan o‘yinlarni ham o‘tkazish mumkin. Jamoa o‘yinlari yetarli darajada chaqqonlik, hozirjavoblik, farosatlilikni va jismoniy tayyorgarlikni talab etadi va ayni vaqtda bu xususiyatlarni takomillashtiradi.

Izlanishlar natijasida umumta‘lim maktabi o‘quvchilari uchun sport elementlarini o‘zlashtirishga zamin yarata oladigan o‘yinlar kompleksini ishlab chiqdik va ushbu jadval asosida tadbiriq qilishga harakat qildik

1-jadval

**SPORT ELEMENTLARINI O‘ZLASHTIRISHDA TAVSIYA ETILGAN
MILY HARAKATLI O‘YINLAR**

Sport turi	Bajariladigan vazifa	Milliy harakatli o‘yinlar
------------	----------------------	---------------------------

Yengil atletika	Uzunlikka sakrash Startdan chiqish	„Bo‘ri zovurda” „Kun vat un”
Valeybol	Hujum texnikasi	„Ovchilar” „Aylanadagi to‘p”
Basketbol	To‘pni savatga tashash	„Ovchilar va o‘rdaklar” „To‘pni savatga tushir”
Gandbol	Himoya taktikasi	„Qa’la himoyasi”

Tadqiqot qismi. Unutib borilayotgan milliy harakatli o‘yinlarimiz yosh avlodning milliy qadryatlarini rivojlantiribgina qolmay, balki birmuncha murakkab bo‘lgan, o‘quvchilar uchun zerikarli hisoblangan vazifalarni oson, samarali va qiziqish bilan o‘zlashtirishiga zamin yaratib beradi. O‘quvchilarning harakat zaxirasini oshirib, hayotiy zarur bo‘lgan harakat ko‘nikmalari va malakalarini egallashga ko‘maklashadi. Biz quyida Namangan viloyati Chust tumani XTB ga qarashli 9-umumta’lim maktabidagi 6-„A” sinf o‘quvchilarini tajriba hamda shu maktabning 6-„B” sinf o‘quvchilarini nazorat guruhi sifatida tanlab oldik. Milliy harakatli o‘yinlar asosida tashkil etilgan dars mashg‘ulotlaridagi o‘quvchilarning jismoniy tayyorgarlik holatini kuzatish davomida natijalarni quyidagi jadvalda qayd etdik.

2-jadval

No	Testlar	Jinsi	n	Tajriba $x \pm m$	Nazorat $x \pm m$	t	P
1	Yuqori startdan 30m.ga yugurish	O‘	15	$6,9 \pm 0,05$	$7,8 \pm$	0,52	>0.
		Q	11	$7,3 \pm 0,06$	0,06	0,41	05
					$7,5 \pm$		>0.
					0,11		05

2	3x10m.ga mokisimon yugurish	O‘	15	$8,9 \pm 0,12$	$9,8 \pm$	0,52	>0.
		Q	11	$9,3 \pm 0,19$	0,08	0,41	05
					$10,2 \pm$		>0.
3	Arg‘amchida sakrash (30 soniya)	O‘	15	$22,5 \pm 0,52$	$18,7 \pm$	0,79	>0.
		Q	11	$27,4 \pm 0,71$	0,45	3,45	05
					$24,9 \pm$		<0.
4	Turgan joydan uzunlikka sakrash (sm)	O‘	15	$126,3 \pm 0,86$	$124,5 \pm$	0,87	>0.
		Q	11	$122,8 \pm 1,16$	0,73	0,48	05
					$119,6 \pm$		>0.
5	150gr koptokni uloqtirish	O‘	15	$19,8 \pm 0,52$	$17,6 \pm$	0,95	>0.
		Q	11	$17,0 \pm 0,58$	0,31	1,45	05
					$15,8 \pm$		>0.
				0,52		05	

Xulosa

Shunday qilib, pedagogik sharoitlarning yaratilishi, jismoniy mashqlar majmuasining to‘g‘ri tashkil qilinishi milliy harakatli o‘yinlarga asoslangan jismoniy tarbiya mashg‘ulotlarini yuqori sifatli o‘tkazishga imkoniyat yaratadi hamda mashg‘ulotlarni qiziqarli o‘tkazishga yordam beradi. Jismoniy tarbiya ish rejalarining usuliy nuqtai nazardan to‘g‘ri tuzilishiga yordam beradi. Yuqorida qayd etilganlar asosida to‘plangan ma’lumotlar pedagogik kuzatishlar va nazorat me’yor ko‘rsatkichlarining tahlili bo‘yicha ma’lum bo‘ldiki, bolalarning jismoniy tayyorgarligi tajriba-sinov maktabida yuqori darajada, shu bilan birga ularning salomatligi nisbatan yuqori va bolalarning kasalga chalinishi kamaydi.

FOYDALANILGAN ADABIYOTLAR

1. O‘zbekiston Respublikasi prezidentining “Jismoniy tarbiya va sportni yanada takomillashtirish va ommalashtirish chora tadbirlari tog‘risida” 2020-yil 24-yanvardagi 5924- sonli farmoni. Mabuot.uz
2. Abdullaeva M. Bolalar o‘yinlarida o‘zaro munosabatlar Boshlang‘ich ta’lim.- Toshkent, 2000.
3. Atoev A.K. O‘zbek xalq milliy o‘yinlaridan foydalanish // Sovet maktabi.-Toshkent, 1988.
4. Yuldosheva R. O‘zbek xalq o‘yinlarining tarbiyaviy ahamiyati. - T.: O‘qituvchi. 1992
5. Usmonxo‘jaev T.S. 1001 o‘yin. - T.: Ibn Sino.1990
6. Kerimov F.A.” Sport sohasidagi ilmiy tadqiqotlar”. -Toshkent. “Zar qalam” -2004
7. www.xalqoyinlari.uz

ADABIY TA'LIMDAGI DIDAKTIK TAHLILNING O'RNI

Maxamatova Marjona Abduvali qizi

Filologiya fakulteti, 4-bosqich talabasi

Samarqand davlat universiteti

E-mail: marjonamaxamatova052@gmail.com

Annotatsiya: Mazkur maqola umumta'lim maktablari o'quvchilarining adabiyot fanidan bilim olish samaradorligini oshirishda didaktik tahlillarni takomillashtirishga doir tavsiyalar ishlab chiqish va ta'lim jarayoniga tadbiiq etish.

Kalit so'zlar: Tahlillar, didaktik tahlil, o'qituvchi, o'quvchi, frontal(ommaviy) tahlil, adabiy ta'lim.

THE ROLE OF DIDACTIC ANALYSIS IN LITERATURE EDUCATION

Abstract: This article aims to develop and apply to the educational process recommendations for improving didactic analysis in improving the effectiveness of secondary school students' knowledge of literature.

Key words: Analysis, didactic analysis, teacher, student, frontal (mass) analysis, literary education.

Bilamizki, Didaktika- ta'lim-tarbiya muassasasi sharoitida muallimning rahbarligi ostida amalga oshadigan o'quv jarayonidir. Didaktikada ana shu jarayonning qonuniyatlari tadqiq qilinadi, har xil tipdagi Ta'lim-tarbiya muassasalarida u yoki bu darajada beriladigan Ta'lim mazmunini belgilashning ilmiy asoslari, o'qitish vositalari va metodlarining samaradorligini oshirish yo'llari hamda ta'limning tashkiliy shakllari ishlab chiqiladi.[1,55]

Darsning tahlilini quyidagi turlarga bo'lish mumkin :

1. Ilmiy tahlil. 2. Psixologik tahlil. 3. Metodik tahlil. 4. Didaktik tahlil.

5. Umumpedagogik tahlil.

Didaktik tahlil – ta’lim turlari samaradorligi, uni belgilovchi qonunlar va qoidalarning darsda qanchalik to‘g‘ri hamda mukammal bajarilganligini tahlil qilish demakdir. Ayni vaqtda, badiiy asarni didaktik tahlil qilish filologik tahlil etishdan jiddiy farq ham qiladi. O‘quv tahlili ilmiy tahlil singari faqat ilmiy-estetik faoliyat bo‘lib qolmay, balki pedagogik-psixologik jarayon hamdir. Chunki pedagogik maqsadga yo‘naltirilganlik didaktik tahlilning asosiy belgisidir. Agar filologik tahlil, asosan, faqat olimning aqliy faoliyati natijasi bo‘lsa, o‘quv tahlili o‘qituvchining talabalar bilan bevosita muloqoti mobaynida amalga oshiriladigan tadbirdir.

Badiiy asarni didaktik tahlil etish jarayonida o‘qituvchi va o‘quvchi faoliyati uch yo‘nalishda uyushtirilishi mumkin. Bu hol o‘quv tahlilining uch turini keltirib chiqaradi. Birinchi yo‘nalishda adabiyot o‘qituvchisi faqat badiiy matnga suyanadi va uning ichki tartibiga daxl qilmagan, uni o‘zgartirmagan holda asar zimmasidagi ma’noni, jozibani o‘quvchilarga ko‘rsata boradi. Bu yo‘nalish tekstual tahlil deyiladi va bunda o‘qituvchi ko‘proq faoliyat ko‘rsatadi. Ikkinchi yo‘nalishda o‘qituvchining e’tibori asardagi personajlarga qaratiladi va badiiy ma’no obrazlar ruhiyatini anglab borish jarayonida tabiiy ravishda kelib chiqadi[5,89].

Tabiiyki, bu jarayonda o‘quvchilarning ma’naviy olamida ham, aqliy dunyosida ham muayyan o‘zgarishlar sodir bo‘ladi. O‘quv tahlilining bu yo‘nalishi muammoli tahlil deyiladi. Tahlilning yo‘nalishlari bir-birini inkor qilmaydi. Adabiy ta’lim amaliyotida tahlilning uch yo‘nalishi deyarli hamisha aralash, qorishiq holda keladi. Tekstual tahlilni obrazlarga tayanmay turib amalga oshirib bo‘lmaydi. Muammoli tahlilni ham badiiy matnga asoslanmay bajarish mumkin emas. Har qanday muammo matndan kelib chiqishi, qar qanday mustaqil fikr ham matnning sehra jozibasini ochishga xizmat qilishi joiz. Chunki badiiy asar yuzasidan amalga oshiriladigan har qanday faoliyat faqat matnga tayanishi, matndan kelib chiqishi, matnning jozibasini ochishga xizmat qilishi lozim. Shundagina, bu timsollar tuygan tuyg‘ular o‘quvchilarga ham yuqadi, ta’sirlantiradi, binobarin, tarbiyalaydi. O‘quvchilarning badiiy timsollarni darhol ijobiy va salbiy guruhlariga ajratishlariga yo‘l qo‘ymaslik,

har bir badiiy timsolning qarama-qarshi tabiatli kishi nuqtai nazaridan qanday baholanishi mumkinligiga e'tibor qaratilishi lozim. Hayotdagi odamlarni jo'ngina yaxshi va yomonga ajratish noto'g'ri bo'lganidek, badiiy timsollarni ham ijobiy va salbiyga ajratib tashlash to'g'ri emasligi o'quvchilar ongiga singdirilishi zarur.

O'z tabiati yo'nalishi va adabiy ta'lim qo'ygan vazifaning xarakteriga qarab, timsoliy tahlil natijasida har bir o'quvchi ruhiyatida muayyan sifatlar hosil bo'ladi. Badiiy asar muammoli tahlil etilganda, o'quvchilar badiiy va hayotiy muammoni o'z tushuncha va tajribalaridan kelib chiqib hal etishga o'rganishadi. Muammoli tahlil puxta bo'lishi uchun o'quvchilar badiiy matn bilan yaxshi tanishibgina qolmay, uni to'liq hazm qilgan bo'lishlari ham kerak. Chunki o'zlashtirilgan fikr fikr uyg'otadi, singdirilgan hissiyot tuyg'u qo'zg'atadi[6,71]. Muammoli usul bilan tahlil etishda o'quvchilarni shunchaki bahsga tortish kerak emas, balki ularning butunkuchi badiiy matnning mag'zini ochishga yo'naltirilgan bo'lishi lozim. Muammoli tahlil kutilgan samarani berish uchun matnga o'quvchilar hayotiy tajribalari va egallagan bilimlari darajasidan kelib chiqib erkin yondasha olishlari zarur. Misol uchun, Sofoklning "Shoh Edip" asari muammoli yo'l bilan tahlil etiladigan bo'lsa, o'qituvchi : "Edip gunohkormi?" tarzida savol qo'yishi va o'quvchilardan o'z fikrlarini faqat badiiy matnga tayangan holdagina asoslashlarini talab etishi mumkin. Gunoh, gunohkorlik, ayb va aybdorlik, qismat, inson ma'naviyati singari tushunchalar atrofida fikr yuritish jarayonida o'quvchilar Edip shaxsining ulkan fojiasini yaqindan, bevosita his etadilar[2,134].

Didaktik tahlilga tayyorgarlik va amalga oshirish har bir adabiyot o'qituvchisi uchun doim ham ikki bosqichli jarayon hisoblanadi. Birinchi bosqich o'qituvchining darsga tayorlanish jarayoni bo'lib, bunda o'rganiladigan asar o'zicha tahlil etiladiki, buni muallimning individual tahlili deyish mumkin[4,67].

Ikkinchi bosqichda esa, o'qituvchi va o'quvchilar hamkorligida muayyan asar tahlil qilinadiki, uni o'quvchilar yordamida tahlillash deyish mumkin. Negaki, o'qituvchi badiiy asar bilan yolg'iz uchrashganda, uni xayolan didaktik tahlil qilganda, ertangi pedagogik vaziyatni, o'quvchilar hissiyotining namoyon bo'lish

tarzini, o‘zining kayfiyatini oldindan to‘liq bilishi mumkin emas. Chunki adabiyot darsi- ijod. Ijodda esa hamma narsani oldindan to‘liq rejalashtirib bo‘lmaydi. Shu bois adabiyot o‘qituvchisi topqir, hozirjavob, har qanday vaziyatdan chiqib ketaoladigan, ayni vaqtda, badiiy asarning estetik ma’nosini nazardan qochirmaydigan shaxs bo‘lishi lozim.

Natijada, o‘qituvchi frontal (ommaviy) tahlil jarayonida muhim badiiy unurni nomuhimdan ajratishga ulgurolmay qoladi. O‘quvchilarda esa bunday ko‘nikma hali shakllanmaganligi uchun asar zamiridagi badiiy estetik ma’no payqalmay qolib ketishi mumkin. Bunday bo‘lmasligi uchun o‘qituvchi individual tahlildan erinmasligi, tahlil jarayonida talabalarning hissiyotlarini uyg‘otadigan, ularda ezgu ma’naviy sifatlar paydo qilishi mumkin bo‘lgan holatlarni hosil qilish yo‘llarini oldindan rejalashtirishi kerak[3,116].

Ta’lim tizimida didaktik tahlillar o‘rni juda katta. Chunki pedagog uchun professional mahorat bu uning faol faoliyatini osonlashtiradigan didaktik tahlillarni yaratish va o‘quvchilarni fanga qiziqtirish, bilm darajasini oshirishi bilan ham ahamiyatlidir[5,78]. Kichik tadqiqotlarimizdan shuni aniqladikki, adabiyot darslarida didaktik tahlillardan foydalanish orqali ta’lim jarayonini ikki baravar unumli tashkil qilish va o‘quvchilarning qiziqishlarini oshirish mumkin. Jahon tajribalaridan ham anglashiladiki, o‘rinli foydalanilgan didaktik tahlillar orqali o‘quvchi berilayotgan materiallarni chuqurroq va mukammalroq o‘zlashtirish imkoniyatiga, ta’lim olishga bo‘lgan ishtiyoqining yanada ortishiga, olingan bilimlarning xotirasida uzoq muddat saqlanishi va amaliyotda qo‘llashga yordam beradi. Adabiy ta’limdagi didaktik tahlilning o‘rni beqiyos hisoblanadi. Didaktik tahlilda o‘qituvchi va o‘quvchi birdek harakat qiladi.

FOYDALANILGAN ADABIYOTLAR:

1. Mavlonova R, Voxidova N, Raxmonqulova N. Pedagogika nazariyasi va tarixi. –T.; “Fan va texnologiya” nashriyoti, 2010, -462 b.
2. Белинский В. Г. Адабий орзулар. –Т.: Ф. Ғулом номидаги адабиёт ва санъат нашриёти, 1977.
3. Yo‘ldosh Q., Yo‘ldosh M. Badiiy tahlil asoslari. T.: Kamalak, 2016.
4. Yo‘ldoshev Q. Yoniq so‘z. – Toshkent: 2006 yil
5. Yo‘ldoshev Q. Adabiyot o‘qitishning ilmiy - nazariy asoslari . T. , 1996
6. Абу Райхон Беруний. Избранные произведения. Т.Х. част III. -Т.: «Фан», 1973-1976 год.



UMUMTA'LIM MAKTAB O'QUVCHILARINING JISMONIY RIVOJLANISHINI NAZORAT QILISH USULLARI

Namangan davlat universiteti jismoniy madaniyat fakulteti

B.f.n dots., Mirzayev Saidmaxmud

Namangan davlat universiteti jismoniy madaniyat fakulteti magistranti: Ababakirov

Otabek Abdumutalibovich

Annotatsiya: Mazkur ilmiy maqolada yosh voleybolchilarni o'quv trenirovka mashg'ulotlari ta'sirida jismoniy rivojlanishi o'zgarishi haqida nazariy malumot va amaliy tavsiyalar bayon etilgan.

Kalit so'zlar: Jismoniy rivojlanish, Marfalogiya, Antropometrya, voleybol sport to'garaklari, Sport o'yinlari.

METHODS OF MONITORING THE PHYSICAL DEVELOPMENT OF SECONDARY SCHOOL STUDENTS

Annotation: This scientific article provides theoretical information and practical recommendations on the changes in the physical development of young volleyball players as a result of training sessions.

Key words: Physical Development, Morphology, Anthropometry, Volleyball Clubs, Sports Games.

Jamiyat a'zosining jismoniy rivojlanganligiga mavjud ijtimoiy tuzum, undagi muhit, ijtimoiy sharoitning ta'siri muhim rol o'ynaganligi hozirgi kunda o'z isbotini topgan. Azal-azaldan insonlar o'z tanasining rivojlanganligi haqida bosh qotirib o'z davrning mavjud sharoiti, muhiti, nazariy bilimlari zahirasiga tayanganlar.

Jismoniy rivojlanishni tekshirish gavda qismlarining shakli, hajmi va proporsiyalari haqida organizimning ba'zi bir imkomiyatlarini aniqlab beradi. Ko'p hollarda jismoniy rivojlanishning yaxshi davom etishi, jismoniy tarbiya va sport bilan chanbarchas bog'liqdir. Albatta bu faktlarga tayanib hukumatimiz aholimiz hamda

yosh avlodni o‘sib rivojlanishi uchun jismoniy tarbiya va sportga juda ham katta etibor bermoqda. Bunga misol qilib Yurtboshimiz tomonidan 2020-yil 24-yanvardagi 5924-sonli farmonlari “O‘zbekiston respublikasida jismoniy tarbiya va sportni yanada takomillashtirish va ommalashtirish to‘g‘risida”¹⁰ gi farmonlarini ko‘rsatish mumkin. Yosh avlodni jismoniy rivojlanishiga jismoniy tarbiya va sportni ta‘sirini o‘shirish uchun ko‘plab ilmiy tadqiqotlar olib borilgan va yana olib borilmoqda biz ham ushbu tadqiqot orqali yosh voleybolchilarni jismoniy rivojlanishlariniga voleybol trenirovkasi mashg‘ulotlarining ta‘sirini aniqlashga urindik. Ko‘p hollarda sport mashg‘ulotlarini o‘tkazishga e‘tibor kuchli bo‘lsada sportchi yoshlarni o‘sib rivojlanishiga kam ahamiyat qaratiladi. Ayni vaqtda sportdagi natija va yosh sportchilar jismoniy rivojlanishini nazoratga olish dolzarb masala deb qaramoqdamiz.

Jismoniy rivojlanganlik darajasi tanimiz a‘zolarini o‘lchovi (antropometriyasi) ko‘rsatkichlariga qarab aniqlanadi. O‘lchamlarni o‘tkazish, uning metodikasiga oid nazariy bilim va amaliy malakalar asosan “Odam morfologiyasi”, “Biomexanika”, “Davolash jismoniy madaniyati”, “Sport fiziologiyasi” va boshqa qator fanlar orqali o‘qitiladi.

***Ko‘krak qafasining aylanasi* asosan uch holatda:**

- 1) to‘liq (maksimal) nafas olganda;
- 2) to‘liq nafas chiqargandan so‘ng;
- 3) nafas olib bo‘lgandan so‘ng nafas chiqarishni boshlashdan oldingi harakatsiz turgan (pauza) holatdagi vaqtda, o‘lcham olish lentasi bilan o‘lchanadi.

Lenta qovurg‘alarning pastki burchaklaridan o‘tishi - oldindan o‘lchanganida erkaklarniki ko‘krakning o‘rtasidan, ayollarniki esa ko‘krak bezlari oldidan o‘tadi. O‘lchanuvchi ikki qo‘lini yuqori ko‘tarib turishi kerak bo‘ladi.

Tanamiz massasi ko‘rsatkichlarining yuqoriligi jismoniy rivojlanganligimizning yaxshi sifati deb qaraladi. Tana va uning a‘zolari qanchalik darajada baquvvat, pishshik, kuchi ufrif turganligi ko‘zga tashlansa uni shunchalar jismonan rivojlangan deb qarashlari haqida o‘qingiz. Massaning kattaligi, basavlatlik (jonli til bilan aytganda) jismoniy rivojlanganlikni ko‘rsatkichi

¹⁰ O‘zbekiston Respublikasi prezidentining “Jismoniy tarbiya va sportni yanada takomillashtirish va ommalashtirish chora tadbirlari tog‘risida” 2020-yil 24-yanvardagi 5924-sonli farmoni. Mabuot.uz

emas. Tananing umumiy vazni - skeletning vazni, muskullar, yog‘ to‘qimalari, ichki a‘zolar, teri kabi tarkibiy qismlardan tashkil topadi. O‘larning har birining nisbiy miqdori (%) yosh o‘tgan sari doimiy o‘zgarishdadir¹¹.

Jismoniy rivojlanganlikni o‘lchashda uning bo‘laklarini - qismlarini o‘zaro mutanosibliyi ya‘ni proporsiyasi deb nomlanadigan o‘lchovga duch kelamiz. Qoida tarzida tanamiz proporsiyasi unin yuqori qismi (boshi va bo‘yni) kesimining katta kichikligi, tanasi, tayanish va suyanish a‘zolarining alohida bo‘lagi (segmentlari)ni tananing umumiy o‘zunligiga yoki gavdaning umumiy o‘lchamiga nisbatan yoki ayrim segmentlari o‘lchamining foyiziga nisbatan tasnifi tushuniladi.

Tanamizni rivojlanganligini baholashning amaliyotda eng keng tarqalgani uslubiyotlaridan biri indekslash metodidir. Bunda eng sodda hisoblashlar yorda mida tanamiz a‘zolari bo‘laklarini o‘zaro nisbati tasnifini qilish imkoniyatini beradi. Kichik o‘lchamning kattaligi kattaning foyizida ifodalanadi.

Turli indekslarning qo‘shilmasidan inson tanasi proporsiyasining uch xil asosiy guruhga ajralib chiqadi:

- I. oyoqlari uzun, tanasi qisqa va ingichkalar
- II. oyoqlari kalta, uzun va keng tanaga ega bo‘lganlar .
- III. tanasining o‘lchami o‘rtachalar .

Qayd qilingan tana proporsiyasiga oid bilimlar bo‘lajak sport mutaxassisiga jismoniy mashqlarni mashg‘ulotlar uchun tanlashda xatoliklarga yo‘l qo‘ymaslik, sog‘lomlashtirish maqsadidagi yoki sport mahoratini oirishni maqsad qilib sport turlarini tanlashda adashmaslikni oldini olish uchun qo‘l keladi.

Hozirgi kunda o‘lchovlar o‘lchanayotgan a‘zoga qo‘l tekkazish hamda qo‘l tekkizmay o‘lchash bilan o‘tkaziladi. Qo‘l tekkazish bilan jismoniy rivojlanganlik o‘lchovlari uch xil ko‘rinishda: tananing uzunasi, ko‘ndalangi hamda tananing aylanasini o‘lchash orqali rivojlanganlik baholanadi. Bu o‘lchamlar rivojlanganlikning eng zaruriy ko‘rsatkichlari hisoblanadi. Kuzatishlar insonning jismoniy rivojlanishi 25 yoshga borib susayishi, ayrimlarini esa, masalan,

¹¹ A.Abdullayev, Sh.X.Xonkeldiyev Jismoniy madaniyat nazaryasi va metodikasi. Bakalavr talabalar uchun darslik.- T. 2016. -410.b

bo‘yiga o‘shishning to‘xtashini ko‘rsatdi. Bu organlar va to‘qimalarni o‘zgarishdan to‘xtadi degani emas, 25 yoshga borib shakllanib bo‘ldi degani xolos.

Organizimni keyingi jismoniy rivojlanishi *ikki yo‘nalishda* davom etadi:

1). jismoniy faollikni ta‘sir orqali 2). kam harakatlanish

Tananing yog‘ bosishi, to‘lishib ketish, qorin mushaklari (to‘g‘ri, kundalang va qiya) ni bo‘shashishi, hazm qilish organlari va boshqa a‘zolarning o‘lchamini, hajmini kattalashishi, yo‘g‘onlashishi hisobiga ular organizmda joylashgan joyini “tark” etishlariga sabab bo‘ladi. Masalan, medaning to‘yib va ko‘p ovqatlanish hisobiga hajmini kattalashishi boshqa hazm qilish organlarini joylashishini o‘zgartiradi (qorin osilib qoladi) oqibati tananing ko‘rinishini o‘zgarishini yuzaga keltiradi. Mukammal har tomonlama jismonan shakllangan qaddi-qomat egasi bo‘lish faqat individning o‘zigagina bog‘liq.

Biz mazkur tadqiqotimizni Namangan viloyatining Norin tumanidagi S‘port maktabida “Valeybol” sport turi bilan shu yilning septyabr oyidan shug‘illana boshlagan 10 nafar o‘gil bolalarni tadqiqot guruhi sifatida yana shu yoshdagi Norin tumanidagi 1–sonli umumta‘lim maktabidan 10 nafar nazorat guruhida taqdiqiqot ishini 6 oy davomida olib borish oraqali yosh valeybolchilarning jismoniy rivojlanishiga valeybol trenirovkasi mashg‘ulotlari ta‘sirini o‘rganish jarayonida yakuniy natijalarni quydagi jadvalda keltirdik.

Yosh valeybolchilarning jismoniy rivojlanishiga valeybol trenirovkasi mashg‘ulotlari ta‘sirini o‘rganish jarayoni yakuniy natijalari

No	Antropometrik ko‘rsatkichlar	Jinsi	N	Tajriba $x \pm m$	Nazorat $x \pm m$	T	P
1	Bo‘yi	O‘	10	166.7±4.9	153.4±2.4	7.8	>0.01
2	Vazni	O‘	10	52.5 ±4.5	43.7±1.4	4.44	>0.01
3	O‘tirgan holatdagi gavda uzunligi	O‘	10	85±2.8	76.1±1.4	8.9	>0.01
4	Ko‘krak aylanasi	O‘	10	84.8±4.2	73.8±1.7	7.8	>0.01

Xulosa

Mazkur tadqiqotni olib borishda sport mashg‘ulotlari va ular orqali hal qilinadigan vazifalar qatorida yosh voleybolchilarni jismoniy rivojlanishini doimiy nazoratga olish razuriyati borligi va bunga ko‘p soha mutaxassislari etiborsiz bo‘layotgani sezilib qolmoqda. Ushbu etiborsizlik natijasida yosh sportchilarni o‘sib rivojlanishi uchun sarflanishi razor bo‘lgan komponentlarni boshqa vazifalar uchun sarf bo‘lishiga sabab bo‘lmoqda. Natijada yoshlarni o‘sishi va rivojlanishi birmuncha susayadi. Shunday muammolarni hal etish uchun yoshlarni sportga jalb qilgandan so‘ng ularga tegishli bo‘lgan jismoniy rivojlanish ko‘rsatkichlarini doimiy nazoratga olgan holga mashg‘ulot mikrosikllarini to‘g‘rilash yoki ayrim o‘zgartirishlar kiritish talabi yuzaga keladi. Shundagina biz yosh sportchilarni ham yuqori jismoniy tayyorgarlikga ham jismoniy rivojlanishini yaxshilashga erishamiz. Boshqacha aytganda son va sifat ko‘rsatkichlarini mutonsip qilib rivojlantiramiz.

FOYDALANILGAN ADABIYOTLAR RO‘YXATI

5. O‘zbekiston Respublikasi prezidentining “Jismoniy tarbiya va sportni yanada takomillashtirish va ommalashtirish chora tadbirlari tog‘risida” 2020-yil 24-yanvardagi 5924-sonli farmoni. Mabuot.uz
6. A.Abdullayev, Sh.X.Xonkeldiyev Jismoniy madaniyat nazaryasi va metodikasi. Bakalavr talabalar uchun darslik.- T. 2016. -410.b
7. F.A.Kerimov “ Sport sohasidagi ilmiy tadqiqotlar”. Toshkent. “Zar qalam” - 2004.-447.b.
8. SH.K.Povlov,O.X.Abdalimov,Z.Ye.Yusupova. Voleybol nazaryasi va uslubiyoti. Darslik Toshkent 2017-yil 415.b
9. R.S.Salomov. Jismoniy tarbiya nazaryasi va metodikasi. Darslik –Toshkent 2014-yil 284 b.

**BOSHLANG‘ICH SINIF O‘QUVCHILARI RUS-TILI FANINI FAOL
O‘ZLASHTIRISHDA JISMONIY TARBIYA DAQIQALARINING
AHAMIYATI**

Namangan davlat universiteti:

Yuldashov Ilhomjon Shavkat o‘g‘li

Mahmudjonova Mohinbonu Toxirjon qizi

e-mail: *ilhomjonyo‘ldashev@gmail.com*

Annotatsiya: Ushbu maqolada umumta‘lim maktabining boshlang‘ich sinf o‘quvchilari va ularga o‘qitiladigan rus tili fanini o‘zlashtirish jarayonini susayishini oldini olishi uchun jismoniy tarbiya daqiqalarining ahamiyati haqida nazariy ma‘lumot hamda amaliy tavsiyalar bayon etilgan.

Kalit so‘zlar: Dars mashg‘uloti, diqqat konsentratsasi, aqliy mehnat, jismoniy mehnat, jismoniy tarbiya daqiqalari.

**ЗНАЧЕНИЕ МИНУТ ФИЗИЧЕСКОГО ВОСПИТАНИЯ В АКТИВНОМ
ИЗУЧЕНИИ РУССКОГО ЯЗЫКА МЛАДШИМИ ШКОЛЬНИКАМИ**

Аннотация: В данной статье приведены теоретические сведения и практические рекомендации о значении минуток физкультуры для учащихся начальных классов и важности минуток физкультуры для предотвращения замедления ими процесса овладения преподаваемым им русским языком.

Ключевые слова: Уроки, концентрация, умственная работа, физическая работа, протоколы физкультуры.

**THE IMPORTANCE OF MINUTES OF PHYSICAL EDUCATION IN THE
ACTIVE LEARNING OF RUSSIAN LANGUAGE BY PRIMARY SCHOOL**

Abstract: This article provides theoretical information and practical recommendations on the importance of physical education minutes to prevent the decline of the process of mastering the Russian language taught to primary school students and their secondary school.

Key words: Lessons, concentration, mental work, physical work, minutes of physical education.

Mavzuning dolzarbligi: Umumta’lim maktablarida darsning samarasi ko‘pincha o‘qituvchining tuzgan rejasini hayotiyliigi, shug‘ullanuvchilar faoliyatini tashkillash uchun tanlagan usuliyati va uslublari mavjud jihozlar va anjomlaridan, texnik vositalardan, effektli foydalana olish, temperatura, iqlim sharoiti, o‘quvchilarning tayyorgarligi, ularning yoshi, individual xususiyatlarini hisobga olib effektli foydalana olish bilan bog‘liq. Albatta bularni barchasidan oqilona foydalanish yaxshi ammo kichik sinf o‘quvchilarning harakatga bo‘lgan extiyojining yuqorilini hisobga olsak bu extiyojni tanafus va katta tanafuslarda qondirish mumkin deb hisoblash biroz noto‘g‘ri bo‘ladi chunki, maktabdagi ko‘plab fanlar nazariy va hotira bilan bog‘liq. Mazkur fanlar qatorida rus tili fani ham juda murakkab fan bo‘lib uni o‘quvchilarga o‘rgatish jarayonida *jismoniy tarbiya daqiqalarini* jismoniy tarbiya fani o‘qituvchisi bo‘lmagan ustozlar ham bilishi dolzarb masala deb qaramoqdamiz.

Ishning maqsadi: Jismoniy tarbiya daqidalarining umumta’lim maktablari boshlang‘ich sinf o‘quvchilariga o‘tiladigan rus tili fanini samaradorligiga aniqlash.

Ishning vazifalari: 1. Dars mashg‘ulotlarini uyushtirilishda etibor berish zarur jihatlarni o‘rganish.

2. jismoniy tarbiya daqiqalarining aqliy va jismoniy mehnatni effektini ortishiga tasiri aniqlash.

Darsning uyushtirilishining terminlanishi quyidagilar:

1) tibbiy va gigiena sharoitini yaratish va unga rioya qilishni; 2) moddiy texnik jihatdan ta’minlashni; 3) darsda o‘quvchilar faoliyatini tashkillash usuliyatlarini to‘g‘ri tanlash orqali qo‘yilgan vazifani effektli hal qilishni nazarda tutadi.

Dars o‘tkazishda qator umumiy talablarni bajarish kerak bo‘ladi. **Birinchiidan:** o‘quvchilarni o‘qitish va tarbiyalash butun dars davomida – birinchi minutdan to oxirgi minutgacha amalga oshirib borilishi kerak. O‘qitish vazifalarini faqat darsning asosiy qismida hal etishdek, amalda uchrab turadigan tendentsiyani to‘g‘ri deb hisoblab bo‘lmaydi. Darsning tayyorgarlik va yakuniy qismlarini o‘quv nagruzkasisiz o‘tkazgan o‘qituvchi vaqtni befoyda o‘tkazadigan faqat o‘rgatuvchi bo‘lib qoladi. **Ikkinchiidan:** dars o‘tkazishda har qanday yo‘llar bilan bo‘lsa ham metodik shablonlardan qochish kerak. Darslarning mazmuni va metodikasini xilma-xil qilish kerakligini vazifalarning doimiy ravishda murakkablashib borishi, shug‘ullanuvchilarning organizmi, aqliy va psixikasida sodir bo‘ladigan siljishlar dinamikasi, tashqi sharoitning o‘zgaruvchanligi taqozo etadi. **Uchinchiidan:** shug‘ullanuvchilarning shaxsiy xususiyatlarini hisobga olgan holda ularni bir tekisda o‘quv faoliyatiga jalb etish kerak. Faqat shu yo‘l bilan barcha o‘quvchilar uchun uzoq vaqt davomida bir butun o‘quv-tarbiya protsessiga erishish mumkin va o‘quvchilarning o‘qishini tashlab ketishlarining yohud qoloqlar paydo bo‘lishining oldi olinadi. **To‘rtinchiidan:** har bir mashg‘ulotdagi o‘quv faoliyatini umumiy metodik printsiplarga va jismoniy tarbiyaning umumiy printsiplariga qat’iy rioya qilgan holda olib borish kerak. Shundagina o‘quvchilar doimiy ravishta tartib va intizomga o‘rganib asosiysi holsizlikdan ozod bo‘ladi.

Jismoniy tarbiya daqiqalarining o‘ziga xosligi va qo‘llanilishi.

Biz ushu kichik mashq bilan amalga oshiriladigan jarayonni rus tili fani bilan bog‘liq holatda amalga oshirishda Namangan viloyatining Norin tumanidagi 1-sonli Ixtisoslashgan maktabning 2- sinf o‘quvchilari tadqiqot obe’kti bo‘lib xizmat qildi. Mazkur jarayon 6 oy davomida amalga oshirishdi va o‘quvchilar bilan olib borilgan musiqa va turli sher bilan bajarilgan jismoniy tarbiya daqiqalari biz kutgan natijalarni berdi. Bunda 1- bolalar darsga qiziqishlarini kuchli bo‘lib qatnashuvi, 2- o‘quvchi diqqatining jamlanishi yuqoriligi,3- o‘quvchi hotirasining mustaxkamligi va sog‘ligining mustaxkamligi kabi yutuqlarga erishilganligini ko‘rish mumkin.

Xulosa

Har qanday insonning ham harakatga bo‘lgan extiyoji mavjud bo‘lib, ayniqsa boshlang‘ich sinf o‘quvchilarning harakatga bo‘lgan extiyoji juda ham yuqori bo‘lishi hech kimga sir emas. Hozigi kunda yosh avlodni til o‘rganishi eng global masala darajasiga yetgan. Rus tili fani ham albatta chet tillari ichida o‘ziga xos ahamiyatga ega hisoblanadi. Mazkur fanni o‘qitishni boshlangich sinfdan puxta tashkil etish esa eng oqilona yo‘l hisoblanadi.

Foydalanilgan adabiyotlar ro‘yxati

1. A.Abdullayev. Jismoniy madaniyat nazaryasi va metodikasi. Bakalavr talabalar uchun darslik.- T. 2018. -410.b.
2. A.Abdullayev, Sh.X.Xonkeldiyev Jismoniy madaniyat nazaryasi va metodikasi. Bakalavr talabalar uchun darslik.- T. 2016. -410.b.
3. R.S.Salomov. Jismoniy tarbiya nazaryasi va metodikasi. Darslik –Toshkent 2014-yil 284 b.
4. F.A.Kerimov “ Sport sohasidagi ilmiy tadqiqotlar”. Toshkent. “Zar qalam” - 2004.-447.b.
5. R.Abdumalikov ,T.T. Yunusov. va boshqalar. «O‘zbekistonda jismoniy tarbiya ta’limining rivojlanishi», metodik tavsiyanoma. T., O‘zDJTI nash, 1992.
6. Ш.Отабоев, Э.Сатторов, М.Мелиева. Экогигиена, жимоний тарбия, спорт ва саломатликнинг тиббий-психологик асослари. Методик кулланма-Тошкент “Nishon Noshir”нашрети 2009-йил 360 б.
7. Ф .Насриддинов. Камолот ва маънавият сабоқлари. – Т. : Абу Али ибн Сино номидаги тиббиёт нашр. , 1998, -223 б

UZBEKISTAN TOURISM

Musayeva Sugdiyona Faxriddin qizi

Karshi State University, Uzbekistan

ANNOTASIYA

Maqolada O‘zbekiston davlatida joylashgan qadimiy obidalar xususida gap boradi. Mamlakatimizning eng go‘zal joylari maqolada tahlil qilingin.

Tayanch so‘zlar: tarix, maskan, tarixiy obidalar, turizm, sayohat.

ANNOTATION

The article deals with the ancient monuments of Uzbekistan. The most beautiful places of our country are analyzed in the article.

Keywords: history, place, historical monuments, tourism, travel

From the times of Alexander the Great, to the imposing armies of the 19th centuries, Uzbekistan has always drawn people from far and wide. For anyone who knows about Uzbekistan, it’s easy to understand - bright colors, intricate patterns, rich flavors and warm people await every visitor in Uzbekistan. Traces still remain of great empires that have long since blown away with the sands of time, while modern life grows and develops into new directions. This means that there’s more in Uzbekistan than a single person can explore in a lifetime. Whether you crave a night in the vast serenity of a desert plateau or a walk through the streets of history, there’s sure to be something to strike your fancy. Tourism in Uzbekistan is all about explore what you’re interested in - you’ll be sure to find it here.

Certainly, much of the tourism in Uzbekistan is usually associated with the UNESCO World Heritage Sites in Samarkand, Bukhara, and Khiva. And while the best Uzbekistan tours give those places plenty of attention, there’s so much more to this country. Try a new dish, like the exotic green noodles of Khiva (called shivit

oshi), or learn how masters of Margilan make the intricate silk patterns for ikat textiles. Or maybe you want to go completely off the grid with a night in a traditional yurt in the desert, the way that nomads have lived for centuries, or into the oasis cities that fed the caravans of the Silk Road as they crossed the continent.

If you don't know where to start, there's no way you can go wrong with a tour through the historical sights and destinations in Uzbekistan. Khiva, Bukhara, and Samarkand are all UNESCO World Heritage Sights - and for good reason. Start with Samarkand, which used to be home to some of the finest architects and artisans, who created the masterpieces of Registan Square and Gur-Emir. Bukhara is more intimate, with holy sights and a historical landmark around every corner. Khiva is an open-air museum that captures the atmosphere of the Silk Road, with winding alleys and bright bazaars. But don't miss out on smaller sights like Termez, a Buddhist center on the border with Afghanistan or Shahrisabz, the birthplace of the great warrior Timur.

For those who love textiles, ceramics, patterns and colors, Uzbekistan is as good as it gets. The Fergana Valley is famous for its artisans, with the Rishtan ceramic school and the silk weavers in Margilan, while Samarkand has its own ceramics school and the famous Meros Paper Mill, which makes paper from mulberry bark using the same technologies as centuries ago. Bukhara is probably the best place to buy souvenirs, with a wide variety of excellent crafts and gifts. Tours through these places are a great way to meet the artisans themselves, and learn about how they make their famous products. Many techniques and technologies have been passed down through the generations, making Uzbekistan a strikingly unique destination for cultural tourism.

Words can't do justice to the rich simplicity of pilaf (or plov), made of rice fried with lamb, or to the first juicy bites of a kebab, roasted over smoky coals. And it's not enough just to try the local foods in one city in Uzbekistan - each region has its own signature dishes. Shivit oshi (noodles infused with dill and served with vegetables) and tuhum barak (boiled square dumplings filled with egg) are found only in Khiva, while Bukhara is home to a particular type of pilaf that's cooked in

layers, with meat, carrots, raisins and rice all simmered together. Make sure to try the bread in Samarkand, where large, shiny, round loaves are sold on the streets, and the norin in Tashkent (finely sliced meat and dough - freshly chopped in cafes and bazaars). If you love food (or fall in love with Uzbekistan’s cuisine), you’ll definitely want to visit a class to learn how to make the most famous dishes for yourself.

Located at the crossroads of several religions, Uzbekistan is rich in sights and monuments. The more ancient destinations were created when Zoroastrianism and Buddhism were the dominant religions of the area. Termez was a Buddhist center, though many of the stupas and monasteries are now in ruins, and the Zoroastrian monuments of ancient Khorezm have lost little of their power and presence despite centuries of disuse. But ever since the arrival of Islam in Central Asia, the region has been home to leading scholars and religious thinkers. Several tours stop at the mausoleums of these great figures, including Bahauddin Naqshbandi, founder of a famous Sufi order, and Imam al-Bukhari, who collected numerous hadith. No less notable are the many mosques and madrassas that supported spiritual life in Uzbekistan, that can be easily found in any city. Make sure to stop at the Khast-Imam Complex to see one of the oldest Qurans in the world, which according to legend, was the Quran the Caliph Othman was reading when he was killed. Uzbekistan is a family-friendly place to travel, with options to keep everyone entertained. Start with the many parks of Tashkent, including Eco Park, with its many attractions, and Ashgabat, a friendship park between the people of Uzbekistan and Turkmenistan. The Polytechnical Museum is the best museum for children in Uzbekistan, with a whole floor of automobiles and a whole floor of interactive exhibits that make science accessible and fun. Next Mall and Samarkand Darvoza also have plenty of things for children to do, with Samarkand Darvoza being home to a wonderful marionette theater. Bukhara and Khiva also have puppet theaters, and although most performances are in Uzbek, the simple fairy tales can be understood by just about anyone.

LIETERATURE SOURCES

1. M.Rekk.V.Ivonin. Die Usbekistan-Deutschen im Kulturdialog. Taschkent. Verlag „Norma“. 2002.
2. Reforms. UZ. President. Shavkat Mirziyoyev-
3. Ch.Günther., M. Hussner., M. Klingenberg., R. Krumm., W.Lapins., Kh. Inomjonov. Geschichte und Identität III: Geschichtsvermittlung in Usbekistan und Deutschland. Toshkent. Verlag „Fan“. 2008.
4. The newspaper «Xalq suzi» № 6
5. The newspaper «Xalq suzi» № 10



**O‘QUVCHILARDA MILLIY G‘URUR TUYG‘USINI
SHAKLLANTIRISHDA FOLKLOR ASARLARDAGI TO‘Y VA
MAROSIMLARNING O‘RNI**

Numonova Shohsanam G‘iyosiddin qizi

Sharof Rashidov nomidagi Samarqand davlat
universiteti filologiya fakulteti IV bosqich talabasi

Annotatsiya: Mazkur maqolada badiiy asarlardagi o‘zbek marosimlarining o‘rni va ahamiyati to‘g‘risida mulohaza qilinadi. Shu maqsadda asarlaridagi marosimlar tahlil etilib, ularning avvalgi va bugungi kundagi o‘rni, xalq hayotidagi, yoshlarda milliy g‘urur ruhini shakllantirishdagi ahamiyatiga e‘tibor qaratilgan.

Annotation: This article discusses the role and importance of Uzbek ceremonies in artistic works. For this purpose, the ceremonies in the works are analyzed, focusing on their role in the past and present, in the life of the nation, in the formation of a spirit of national pride in young people.

Kalit so‘zlar: “Alpomish”, “Kuntug‘mish”, “Ravshan”, “Uch og‘a-ini botirlar”, beshikkerti, belquda, sovchilik.

Key words: "Alpomish", "Kuntugmish", "Ravshan", "Uch aga-ini botirlar", "beshikkerti", "belquda", "sovchilik".

Folklor eng qadimiy so‘z san‘atining boshlang‘ich namunasidir. Unda uzoq o‘tmishda yashagan ibtidoiy ajdodlarimizning zamonlaridagi turmush tarzi, dunyoqarashi, ishonch-e‘tiqodi, kurash va mag‘lubiyatlari ifoda etilgan. Ular asrlar silsilasida bizgacha sayqallanib, qadrlanib yetib kelgan. O‘zbek folklorida oilaviy-maishiy marosimlar folklori katta o‘rin tutadi. Chunki insonning asosiy umri oilada kechadi. Insonning tug‘ilishini, kamolotining ma‘lum bosqichi, vafotini oilada maxsus marosimlar orqali qayd etish esa o‘ziga xos an‘anaga aylangan. Bu an‘ana

barcha xalqlar orasida bor. Inson hayotiga aloqadorligiga ko‘ra oilaviy - maishiy marosimlar ikki katta guruhga bo‘linadi.

1. To‘y marosimlari

2. Motam marosimlari [4-59]

Oilaviy-maishiy marosimlarning kattagina qismini to‘y marosimlari tashkil qiladi. To‘y marosimining salmoqli qismini esa nikoh to‘yi bilan bog‘liq urf-odat, an’analar egallaydi. Ko‘pchilik folklorshunoslar o‘zbek nikoh to‘ylarini tarkibiy tuzilishini quyidagicha tasniflashni maqsadga muvofiq deb bilishgan.

Nikoh to‘yi uch bosqichli tarkibiy tuzilishga ega:

Birinchi bosqich. Nikoh kunigacha o‘tkaziladigan marosimlarni qamrab oladi. Bunga beshikqudalik, qiz tanlash, sovcilik, "non sindirish" yoki "non ushatish", “ro‘mol berdi" yoki "oqlik o‘rab berish", fотиha to‘yi, qalin olish, maslahat oshi, "qiz yig‘in" (qizlar majlisi yoki Buxoroda *hinobandon*) kabilar kiradi.

Ikkinchi bosqichga kelinni olib kelish yo‘lini ochuvchi nikohlashdan iborat tantanali kun kiradi. U nikoh to‘yining oliy nuqtasi bo‘lib, folklor aytimlariga, turli-tuman urf-odat va irim-sirimlarga boyligi bilan ajralib turadi. Bu bosqichda *olqishlar, laparlar, yor-yorlar, kelin o‘tirsinar, kuyov o‘tirsinar, salomnomalar, kelin va kuyovni maqtovchi madhiya qo‘shiqalar, sharbat yalatar, oyna ko‘rsatar, isiriq tutatar* aytimlari ijro etiladi.

Uchinchi bosqich kelin kuyovnikiga olib kelingandan so‘ng, ya’ni nikoh kunining ertasidan boshlab o‘tkaziladigan "bet ochar" yoki "kelin salom", "kuyov salom", "to‘shak yig‘di", singari xilma-xil marosimlarni o‘z ichiga oladi.[5-120]

O‘zbek urf-odatlarini, marosimlarining kattagina qismini o‘zida aks ettirgan qomusiy xarakterdagi dostoni “Alpomish” da nikoh marosimining birinchi bosqichi quyidagicha aks ettirilgan: “Ana shunda Shohimardon pir Hakimbekka Oybachinni unashtirib, beshikkerti qilib: “*Bu ikkovi er xotin bo‘lsin, Hakimbek bilan hech bir kishi barobar bo‘lolmasin. Omin, Allohu akbar*”, - deb fotihani betiga tortdi.” [3-11]

Keyingi avlod vakillari tomonidan qattiq ta‘qib ostiga olinib, yo‘q qilib yuborilgan odatlarimizdan biri beshikkerti, quloqtishlar odatidir. Bu azaliy udum “beshikkerti”,

“beshikquda”, “baxshanna”, “gavrobaxsh”, “gavrobannon”, “etak yirtdi”, “etak chatd” nomlari bilan yuritilib, beshikda unashtirish marosimi hisoblanadi. “Asil aynimas, aynisa ham chirimas” deb bejizga aytmagan dono xalqimiz, zamonlar o‘tishiga, to‘siqlarga, qarama-qarshiliklarga qaramasdan chekka-chekkadagi qishloqlarda, xalqimizning o‘zligini yo‘qotmagan qavmlari orasida bu odat hanuzgacha amalda qo‘llanilib kelinadi. Xususan, yurtimizning Surxondaryo viloyatining ayrim tuman va qishloqlarida ko‘proq saqlanib qolgan. Xalqimiz etnografiyasida hali tug‘ilmagan bolalarni atashtirish odati ham mavjud bo‘lib, bunda yaqin do‘st-birodarlar o‘z ayollari homiladorligi paytida, hali tug‘ilmagan bolalarni bir-biriga atab qo‘yishadi. Bu odat belquda deb nomlanadi. Uning yorqin namunasini “Kuntug‘mish” dostonida uchratishimiz mumkin:

“Buvraxonning ikki vaziri bor edi. Birovini otini Shoir vazir der edi, birovini Tohir vazir der edi, ikkovi aka-uka edi. Bular irim qilib niyat qilib edi: “Bizlarga farzand bersa, o‘g‘il bo‘lsa qo‘lqanot bo‘lsin, qiz bo‘lsa do‘st bo‘lsin” [2-13]. Shoir vazirning xotini qiz tug‘adi, Tohir vazirning xotini o‘g‘il tug‘adi. Qizning otini Xolbeka, o‘g‘ilning otini Xolmo‘min qo‘yishadi. Xolmo‘minning enasi qora bosib o‘lgach, Xolmo‘minni ham Xolbekaening enasi emizib kata qiladi. Bular shirxo‘ra bo‘lib, nikoh yurmaydigan bo‘lib qoladi. Ikki vazirning avvalgi va’dalarini shaharning odamlari eshitgan edi. Mardumi shahar: “Xolbeka Xolmo‘minning baxshandasi” -- der edi, sut emishganini bilmas edi”. Qadim zamonlarda bunday “quda-andachilik” odati qabilalar o‘rtasidagi urish janjallarga chek qo‘ygan. Tinch qo‘shnichilikni saqlab qolgan. Ikki yoshning ulg‘ayib, to‘y-tomoshalar bilan nikohga kirganiga qadar o‘rtada yaxshi qo‘shnichilik, “ol tovog‘im, ber tovog‘im” kabi an‘analar bo‘lib turgan. Oila qurilgach esa bu munosabatlar yanada mustahkamlanib, qarindoshlik tomirlari chuqur ildiz otib ketgan.

Nikoh to‘yining birinchi bosqichiga mansub sovchilik urf-odati ham xalqimiz hayotida muhim ahamiyat kasb etadi. U ko‘pgina yozma va folklor asarlarida u yoki bu ko‘rinishda ifodalangan. Misol tariqasida “Go‘ro‘g‘li” turkumidagi dostonlarda, xususan, “Ravshan” dostonida o‘zining rasm-rusmlariga muvofiq go‘zal tarzda

tasvirlanganligining guvohi bo‘lganimizni keltirish mumkin. Asarda an’anaga muvofiq kuyovga munosib kelin topish yoshi keksalar tomonidan amalga oshiriladi.

“Ravshanbek ayni o‘n besh-o‘n olti yoshida, zarli qalpoq boshida, yuzi yarqirab, eshikdan salom berib bordi. Go‘ro‘g‘libek Ravshanbekni ko‘rib, dimog‘i chog‘ bo‘lib, parilarga qarab aytdi: “Ho parilar, mening ko‘nglimga bir gap keldi, sizlarga aytayin, sizlar nima deysizlar? Mening o‘zimga shu ishim juda xush keldi, sizlarga ham xush kelar. Men Avazxon bilan Hasanxonni quda qilayin, Gulanorjonni Ravshanjoniga fотиha qilayin, o‘zim sovchi bo‘layin, bugun borayin. Unda parilar: “Juda yaxshi bo‘ladi. Bizlarga ham bu so‘zingiz yoqdi, yaxshi aytdingiz bu gapdi”,-- deyishib quvonishib qoldi”. [1-133] Parilarga bu maslahat ma‘qul tushgandan so‘ng Go‘ro‘g‘li Avazxonning uyiga sovchi bo‘lib boradi.

“Otang keldi sening so‘zing olmoqqa”

Ko‘nglidagi sirni bayon qilmoqqa.

Shul sababli mehmon keldim uyingga:

Hasanman o‘zingni quda qilmoqqa. [1-134]

Sovchilik marosimi xalq og‘zaki ijodi namunalarida bundan boshqa xil ko‘rinishlarda ham o‘zini namoyon qiladi. “Uch og‘a-ini botirlar” ertagida bu odatning teskari ko‘rinishiga duch kelsak, “Alpomish”da Barchinoy, “Kuntug‘mish”da Xolbeka o‘ziga oshiq bo‘lib, sovchi junatgan yigitlarga shart qo‘yib shartlarini to‘la-tukis bajarib yutgan kishiga turmushga chiqishini aytganligining guvohi bo‘lamiz. Bu ham sovchilik odatining bir ko‘rinishi bo‘lib, unda xalqning botir, pahlavon, aqlli va zukko qahramonlari yuzaga chiqadi.

Badiiy asarlardagi milliy urf-odat, marosimlarimizni o‘quvchi yoshlarga tanishtirish, ayniqsa, folklor asarlarida ifodalangan tarixning ming-ming yillik buloqlaridan qaynab chiqayotgan, ayni damda unutilgan milliy qadriyatlarimiz, urf-odat, marosimlarimizni tahlil qilib kelajak avlod vakillariga yetkazishimiz bugungi dolzarb vazifalarimizdandir. Zero, Aristotelning “Vatan taqdirini yoshlar tarbiyasi hal qiladi”, degan so‘zlari inkor qilib bo‘lmas haqiqatdir. Chunki bugungi globallashuv jarayonida yoshlarni milliy g‘urur, milliy vatanparvarlik ruhida tarbiyalash uzoq va

uzluksiz davom etadigan jarayon hisoblanadi. Bunga, albatta badiiy asarlardagi to‘y va marosim tasvirlaridan foydalanish kelajak avlodda milliy g‘urur hissini shakllantirishda muhim ahamiyat kasb etadi. Milliy g‘ururimiz hisoblangan necha asrlardan buyon saqlanib kelayotgan urf-odatlar, millatimizning, ertamiz egalari hisoblangan yosh yigit-qizlarimizning vatanga muhabbat, urf-odatlarga hurmat kabi milliy g‘urur ruhi ostida tarbiyalanishi, kamol topishi uchun boshlang‘ich poydevor bo‘lib xizmat qiladi.

FOYDALANILGAN ADABIYOTLAR RO‘YXATI

1. Adabiyot. “Umumiy o‘rta ta‘lim maktablarining 7-sinfi uchun darslik” majmua. Yo‘ldoshev Q va b. Qayta ishlangan 4-nashri. Toshkent: Ma‘naviyat.2017.
2. Adabiyot. “Umumiy o‘rta ta‘lim maktablarining 8-sinfi uchun darslik” majmua. Olimov S va b. Qayta ishlangan 4-nashri. Toshkent: “G‘ofur G‘ulom” NMIU. 2019.
3. Adabiyot. “Umumiy o‘rta ta‘lim maktablarining 9-sinfi uchun darslik” majmua. Yo‘ldoshev Q va b. Qayta ishlangan 4-nashri. Toshkent: “O‘zbekiston” NMIU.2019.
4. Mirzayev T, Turdimov Sh va b. “O‘zbek folklori (Darslik).”Toshkent,2020.
5. Safarov O va b. “O‘zbekiston xalqlari etnografiyasi va folklori.”Toshkent: “O‘qituvchi” NMIU.2007.



THE CHALLENGES OF SPEAKING ENGLISH LANGUAGE

Rakhmonova Noila

Supervisor: **Kobilova Nafisa Raimovna**

Third-year student of Chirchik Pedagogical Institute

Annotation. This article illustrates the challenges that students may come across while learning English speaking skills.

Key words: Self-confidence contrast, future tenses, modesty, linguistic use rules, lexicon, dynamic.

Introduction. The challenges of educating English around the world are gigantic for numerous non-native EL instructors. By definition, a setting where English isn't broadly talked can barely give the hone opportunities or genuineness that's for all intents and purposes unlimited in English talking instructing settings. The foremost troublesome perspective of our job as instructors is attempting to imitate real-life communication within the classroom between peers sharing the same L1 through an English-only environment, or reasonably make adequately spurring, intentional openings for learners to utilize English out of the classroom. When it comes to talking, we shouldn't be astounded that's it troublesome. Envision our wonder in case a child begun commenting on the climate or contributed to a dialog. However, we all know that a infant cries to urge what he or she needs - there's an intuitively have to be talk and be understood.

Lack of confidence in speaking English Language

Lack of certainty is one of the reasons by which the understudies cannot talk English speaking in public. They are not sure around themselves speaking English language before individuals. Typically as a rule caused by the instructors, the instructors not giving adequate support to talk English language in public. Usually, the instructors do not energize them to talk English in the classroom or before people.

They learn English language but they do not learn how to talk it. This one of the issues that generally the understudies confronted within the classroom or before people. Self-Confidence plays a really critical part in talking English language on the off chance that the understudies do not accept and certain in themselves at that point they cannot talk English language. Talking is an ability which is commendable of consideration in both to begin with and second language. Learning the talking expertise is the foremost critical angle of learning a moment or remote dialect and success is measured based on the capacity to perform a discussion within the dialect (Nunan, 1995).

Common Language structure mistakes.

Learning English language structure is exceptionally troublesome for understudies. In talking English language for the most part, the understudies make linguistic use mistakes. Usually, understudies make botches in tenses, dynamic and detached, and lexicon amid talking English language. Agreeing to Thorn bury (2005), learners' redress utilize of linguistic structures requires the length and complexity of the articulations and the well-structured clauses. To pick up exactness in terms of lexicon implies to choose appropriate words in the reasonable settings. They utilized the off-base tenses now and then they need to talk within the past tense but they used to talk within the show tense rather than the past tense. They cannot effectively separate between the contrast and how to utilize the past, show, and future tenses. The most point of English dialect educating is to allow learners the capacity to utilize English dialect successfully and accurately in communication (Davies & Pearse, 2000).

Shyness in speaking English Language

Shyness is additionally one of the greatest variables by which the understudies cannot talk English language. It's a kind of feeling which understudies feel whereas talking English language. They are unwilling before their instructors and their companions. By modesty, they are incapable to talk what they are considering and what they need to speak. In bashfulness, they are not certain of themselves to talk,

they are incapable to keep in mind the linguistic use rules and redress lexicon in talking English language.

Conclusion.

The instructors got to make the situations that the understudies can feel comfortable in speaking English dialect and inquiring questions. Learning English dialect is the method of talking English dialect with other individuals and within the open fluently. The instructors got to center on verbal communication in learning English dialect rather than learning from books and exercises. Through verbal communication, understudies can effectively learn and can effortlessly communicate, and feel comfortable talking with other people groups. Teachers ought to commend their understudies to talk English. They ought to construct a friendly relationship with their understudies, make them feel exceptionally upbeat within the lesson and have a feeling of incredible eagerness and eagerness to think about English in common and talk English in specific. Littlewood (2007) claimed that a dialect classroom can moreover make inhibitions and trepidation for the understudies. The writing survey of this think about spoken to that instructors ought to allow their learners sufficient time for talking ability, offer assistance them overcome their timid ness through friendly behaviors to create them feel comfortable when talking, remind their learners not to stress almost making mistakes, and deliver them genuine informational and sufficient direction.

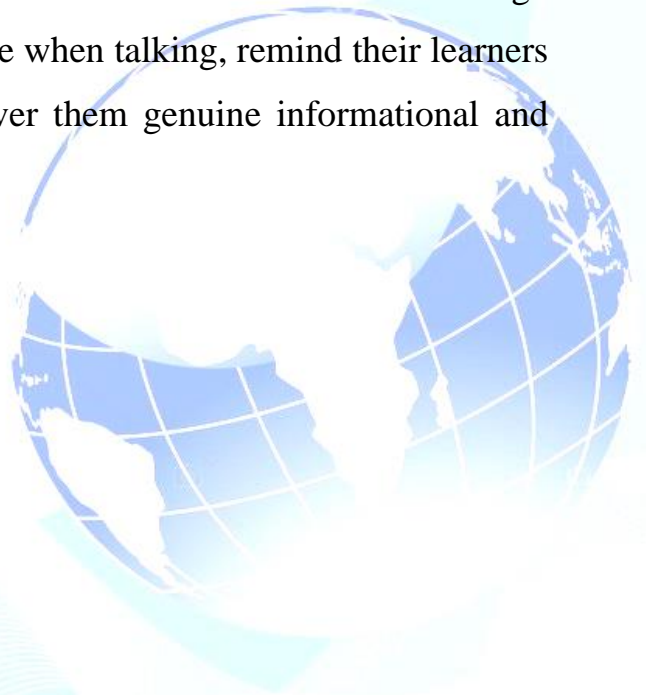

References

1. Davies, P., & Pearse, E. (2000). *Success in English Teaching*. Oxford University Press.
2. Littlewood, W. (2007). *Communicative Language Teaching*. Cambridge: Cambridge University Press.
3. Nunan, D. (1995). *Language Teaching Methodology: A Textbook for Teachers*. NY: Phoenix Ltd., p. 593. Oxford, R. L. (1990). *Language Learning Strategies: What Every Teacher Should Know*. New York: Newbury House Publishers.
4. Thornbury, S. (2005). *How to Teach Speaking*. Harmer, J. (Ed). London: Longman.



ONLINE EDUCATION: BENEFITS AND CHALLENGES

Ruziyeva Nafisa Zarifovna

(teacher of BSU)

Amonova Zebiniso Alisherovna

(3rd year student of BSU)

Abstract: Article analyses the importance of online education in up to date world, as coin has two sides we discussed the benefits and shortages of online education.

Key words: online education, adaptable learning hours, individual learning;

The Significance of Web based Figuring out how to Understudies and Instructors considering a virtual school insight for your youngster? As innovation advances and client experience improves, so too does the notoriety of online instruction. It's been demonstrated to be a fruitful strategy for learning and offers various advantages when contrasted and conventional schooling. While it is advantageous, it additionally has specific difficulties. Understanding the upsides of internet learning is significant in light of the fact that it could assist you with pursuing huge choices in regards to you or your kid's schooling. In this article, we will examine the significance of web based figuring out how to understudies and educators. Here we have a few choices where we can see the advantages of online schooling:

- Offers adaptable learning hours.

While considering the significance of web based figuring out how to understudies and educators, adaptable learning hours are a major impact. Conditions mean you can't necessarily in every case follow the conventional homeroom schooling schedule and having the option to learn with additional adaptable hours can be a significant advantage. Internet learning offers understudies the potential chance

to learn at whatever point best suits them. This helps them, and their folks, offset their schooling with their home life. Transport to school and their folks working hours are two instances of outside impacts that could influence customary instruction, in any case, with web based learning these don't need to be an issue. Whether it's 6 AM or 6 PM, giving kids the adaptability to realize when they feel inspired may likewise expand their capacity to hold data.

- Considers individual learning designs.

Each understudy advances in an unexpected way, and in customary training, youngsters should adjust to the speed of the class or be abandoned. One benefit of internet learning is that kids have more opportunity to work at their own speed, which further develops their growth opportunity and assists them with building a superior comprehension with their educator. This is additionally significant for the educator since it assists them with organizing their classes to suit the singular learning necessities of every youngster. The result: further developed grades and a more charming encounter for the understudy and the instructor.

- Permits youngsters to establish their own learning climate.

Youngsters learn better and feel happier with learning in a climate fitting their personal preference. This isn't generally imaginable in a homeroom yet is one of the vital benefits of web based learning. As an understudy or a parent, you comprehend where you work best, whether it's in the library, at home or elsewhere. Having the option to take a PC or tablet into your ideal workplace assists kids with boosting their true capacity and gain the most from their schooling. Everybody works diversely and a few understudies might favor the study hall, yet for those that don't, this adaptability can decidedly affect how they retain data and assist them with working on their grades.

- Gives understudy more command over their learning.

Customary learning strategies permit the educator to conclude how they will pass data on to their understudies, yet web based learning gives greater adaptability and gives youngsters command over their schooling. We as a whole advance in an

unexpected way - a few of us lean toward calm review, others like intelligent errands and being tested under tension. While there are errands on the web, one of the benefits are that it gives understudies time to distinctively show themselves ideas. A few understudies like to advance gradually and investigate different learning strategies, assisting them with completely holding data. When they feel ready, they can then step through web-based exams or request that their folks challenge them on what they have realized.

In any case, we ought to make reference to about difficulties of online schooling too. While showing on the web presents a few difficulties, there are ways of addressing these difficulties to have an effective educating and opportunity for growth.

Internet instructing requires

- an information and solace in the utilization of innovation.
- re-imagining course objectives, exercises, and appraisals.
- building a local area of students.
- working with conversations.

Procedures to Address Difficulties

Requiring an information and solace being used of innovation. Having major areas of strength for and of how the learning the executive's framework and other Web advances work empowers teachers to use guidance in educationally sound ways. Make the most of chances for preparing and studios, talk with associates who are presently educating on the web, and solicitation counsels with an educational creator.

Re-imagining course objectives, exercises, and appraisals. Going on the web with a course requires course update, and this can take extensive investment forthright. Such update can find lasting success when begun well ahead of the course start date and in discussion with an educational fashioner. By and large, objectives, exercises, and evaluations that function admirably in the up close and personal class can crash and burn in the web-based climate.

REFERENCE:

1. Collision, G., Elbaum, B., Haavind, S., & Tinker, R. (2000). *Facilitating Online Learning: Effective Strategies for Moderators*. San Francisco, CA: Atwood Publishers.
2. Garrison, D. R., & Vaughan, N. D. (2007). *Blended Learning in Higher Education: Framework, Principles, and Guidelines*. Madison, WI: Jossey-Bass.



**UMUMTA'LIM MAKTABLARI O'QUVCHILARINING JISMONIY
TAYYORGARLIGIGA BASKETBOL SPORT TO'GARAKLARINING
TA'SIRI**

**Shamsitdinova Mahliyo Faxritdin qizi,
Mahmudjonov Asilbek Abduvohid o'g'li,
Namangan davlat universiteti magistrantlari,
E-mail: asilbekmahmudjonov1998@gmail.com**

Annotatsiya: o'quvchilar uchun umumta'lim maktablarida tashkil etiladigan sinfdan tashqari ishlar va uning tarkibiy qismi bo'lgan Basketbol sport to'garaklarining ahamiyati hamda o'quvchi bolalar jismoniy sifatlariga, ya'ni chaqqonlik, tezkorlik, kuch, chidamlilik, egiluvchanlik ta'siri haqida nazariy ma'lumot va amaliy tavsiyalar bayon etilgan.

Kalit so'zlar: sinfdan tashqari ishlar, Jismoniy sifatlari, chaqqonlik, tezkorlik, kuch, chidamlilik, egiluvchanlik Jismoniy rivojlanish, Sport o'yinlari.

**THE EFFECT OF BASKETBALL SPORTS CLUBS ON THE PHYSICAL
PREPARATION OF SECONDARY SCHOOL STUDENTS.**

Annotation: about the importance of extracurricular activities for students in secondary schools and Basketball clubs, which are part of it, and the impact on the physical qualities of students, ie agility, speed, strength, endurance, flexibility theoretical information and practical recommendations.

Key words: extracurricular activities, Physical qualities, agility, speed, strength, endurance, flexibility Physical development, Sports game

O‘zbekiston Respublikasi mustaqillikka erishgandan keyin jismoniy madaniyat va sportni rivojlantirishga katta etibor qaratildi. Ma’naviy-marifiy qadriyatlar, milliy urf-odatlar va an’analar tiklandi, ayniqsa jismoniy tarbiya va sport bilan bog‘liq ko‘pgina tadbirlar amalga oshirildi.

O‘zbekiston Respublikasi Prezidentining 2020-yil 24- yanvardagi “Jismoniy tarbiya va sportni takomillashtirish va ommalashtirish chora - tadbirlari to‘g‘risidagi 5924-sonli farmoni¹² buning yorqin dalili sifatida keltirish mumkin. Umumta’lim maktablarida olib borilayotgan jismoniy tarbiya mashg‘ulotlarining o‘rni juda ham ahamiyatli bo‘lib, ushbu mashg‘ulotlar maktab o‘quvchilariga bazaviy tayyorgarlikni yo‘lga qo‘yish uchun xizmat qilmoqda. Sport to‘garaklari sinfdan tashqari ishlarning asosiy shakli ekanligini hisobga olib, sport to‘garaklari ichida biz yuqorida keltirib o‘tgan “Basketbol sport to‘garaklari”ning o‘quvchilar jismoniy tayyorgarligiga ta’sirini ushbu tadqiqot ishimiz orqali ilmiy asoslashga urindik.

Asosiy qism. Umumta’lim maktablaridagi „*Sinfdan tashqari ishlar*” faoliyati juda ham keng qamrovli bo‘lib, uning oziga xos tarifi „ Umumiy ta’lim maktablarida o‘quv kuni yakunlanganidan so‘ng sinfdan tashqari vaqtda o‘tkaziladigan jismoniy mashqlar bilan shug‘ullanish mashg‘ulotlari, sport hamda sog‘lomlashtirish tadbirlari tizimini sinfdan tashqari ishlar (STI) deb atash qabul qilingan. Bundan tashqari Sinfdan tashqari ishlarni amalga oshirishda, „Maktab jismoniy tarbiya jamoasi” asosiy vazifalarni bajaradi va quydagicha tariflanadi.

Maktab jismoniy tarbiya jamoasi (keying qatorlarda MJTJ deb yoziladi) bu o‘quvchilar jismoniy tarbiyasini amalga oshirishda maktab va oilaga yordam beradigan o‘quvchilarning ko‘ngilli, o‘zlarining xohishi va tashabbusi bilan faoliyat ko‘rsatadigan jamoatchilikka asoslangan tashkilotidir.

Biz mazkur faoliyatni amalga oshirishda Maktab jismoniy tarbiya jamoasining asosiy uch kengashi mavjud. *Ular:*

¹² O‘zbekiston Respublikasi Prezidentining 2020-yil 24- yanvardagi “Jismoniy tarbiya va sportni takomillashtirish va ommalashtirish chora - tadbirlari to‘g‘risidagi 5924-sonli farmoni

1. *Ommoviy tashkiliy ishlar kengashi.*

2. *O‘quv –sport ishlari kengashi.*

3. *«Alpomish» va «Barchinoy» salomatlik testi kengashi.*

Asosan mazkur kengash faoliyati ko‘pgina sog‘lomlashtiruvchi tadbirlarni o‘zida jamlaydi.

Maktab sport musobaqalari sinfdan tashqari ishlarning ommaviy shakli sifatid. Sinfdan tashqari ishlarning musobaqa shakli. Umumiy ta’lim maktabida olib boriladigan jismoniy tarbiya jarayoni va bu jarayon tarkibidagi barcha jismoniy tarbiya ishlariga yakun rolini bajaradi, ommaviy tarzda uyushtiriladigan tadbirlardan biri sanaladi. Albatta musobaqalarni tashkillash va o‘tkazish o‘ziga xos quydagicha ketma -ketlikda amalga oshiriladi. Dastlab o‘tkaziladigan musobaqaning nizomi yoziladi va uni o‘tkazish dasturi tuziladi. Har qanday musobaqa nizomi bir necha bo‘limlarni o‘zida mujassamlashtiradi. Musobaqaning mazmuni yoki dasturi, musobaqaning turi va qo‘yilgan vazifalari bilan belgilanadi.

Yuqoridagi barcha malumotlar sizga ommoviy tashkiliy ishlar faoliyatini tanishtirib o‘tish uchun bayon etildi.

Sport to‘garak mashg‘ulotlari sinfdan tashqari ishlari asosiy ko‘rinishi deb hisoblashimizga quydagi asosiy sabablarni keltirdik. *Ular:*

1. *Maktablarda sport to‘garaklarining ko‘lamining kengligi.*

2. *O‘quvchilarning ko‘pchiligi sport to‘garaklariga qatnashishi.*

3. *Sport to‘garalari turli kasalliklarga va zararli odatlarga nisbatan imunitet ekanligi.*

4. *Sport to‘garaklari o‘quvchilar jismoniy tayyorgarligiga ta’sirini yuqoriligi va kelgusida sport faoliyati bilan muntazam shug‘ullanishlari uchun ba’za ekanligi bilan izohlash mumkin.*

Mazkur faoliyatni tashkil etishni biz maktab jismoniy tarbiya fani dasturidan chetlashmagan holda sport fanlari qatoriga kiruvchi Basketbol sport to‘garak mashg‘ulotlari misolida ko‘rib chiqamiz.

Tajriba qismi. Biz quyda Namangan viloyati Chust tumani XTB ga qarashli 9-umumta’lim maktabida tashkillangan Basketbol sport to‘garaklariga muntazam qatnashuvchi 12 nafar o‘g‘il bolalarni tajriba hamda Namangan viloyati Chust tumani XTB ga qarashli 75-maktabning shu yoshdagi 19 nafar Gandbol sport to‘garagi a’zolarini nazorat guruhi sifatida tanlab oldik. O‘quvchilarni jismoniy sifatlarining rivojlanishini kuzatish davomida quydagi natijalarni quyidagi jadvalda qayd etdik.

Maktab o‘quvchilarning (10-11 yosh) tajribadan keyin bo‘lgan jismoniy tayyorgarlik ko‘rsatkichlari

<i>No</i>	<i>Sinov turlari</i>	<i>Sinalu vchila r Soni</i>	<i>Tajriba</i>	<i>Nazorat</i>	<i>t</i>	<i>P</i>
1	<i>Yuqori startdan yugurush (30m)</i>	19-n	5,7 ± 0,09 6,4 ± 0,06	6,3 ± 0,05 6,8 ± 0,04	1,23 1,02	>0.05 >0.05
2	<i>3x10 mokisimon yugurish</i>	19-n	7,7 ± 0,15 7,9 ± 0,16	8,3 ± 0,06 9,0 ± 0,07	1,23 1,02	>0.05 >0.05
3	<i>Arg‘amchidan sakrash (30 soniya)</i>	19-n	38,3 ± 1,46 45,5 ± 1,19	32,6 ± 0,71 39,2 ± 0,84	1,38 1,25	>0.05 >0.05
4	<i>Turgan joydan uzunlikka sakrash (sm)</i>	19-n	143,4 ± 0,72 133,5 ± 1,63	137,3 ± 0,77 126,6 ± 1,66	2,43 2,04	>0.05 >0.05
5	<i>150 gr koptokni uloqtirish (sm)</i>	19-n	26,7 ± 0,51 23,2 ± 0,49	22,5 ± 0,34 18,8 ± 0,33	1,79 0,94	>0.05 >0.05

FOYDALANILGAN ADABIYOTLAR RO‘YXATI.

1. O‘zbekiston Respublikasi Prezidentining 2020-yil 24- yanvardagi “Jismoniy tarbiya va sportni takomillashtirish va ommalashtirish chora - tadbirlari to‘g‘risidagi 5924-sonli farmoni
2. A.Abdullayev, R.Rasulov, A.Xasanov UMUMIY O‘RTA VA KASB-HUNAR TA‘LIMI TIZIMLARIDA JISMONIY TARBIYADAN SINFDAN TASHQARI ISHLAR Toshkent 2009. -200. b.
3. Bondarevsky E .YA. Xankeldiyev SH. X. O‘quvchi yoshlarning jismoniy tayyorgarligi. Meditsina –T.: 1986.-204. b.
4. A.Abdullayev. Jismoniy madaniyat nazaryasi va metodikasi. Bakalavr talabalar uchun darslik.- T. 2018. -410.b.
5. R.Abdumalikov ,T.T. Yunusov. va boshqalar. «O‘zbekistonda jismoniy tarbiya taolimining rivojlanishi», metodik tavsiyanoma. T.,



MAKTABGACHA YOSHDAGI BOLALARDA TABIAT VA ILM-FAN MARKAZI ORQALI KOGNITIV QIZIQISHLARINI RIVOJLANTIRISH

Shivoqova Muxlisa Rustam qizi

Termiz davlat universitetining Pedagogika instituti magistranti.

ANNOTATSIYA

Maktabgacha ta'lim tashkilotlarida tarbiyalanuvchi bolalarda kognitiv jarayonlarni rivojlantirish va bu jarayonni muvofaqiyatli amalga oshirishda “Tabiat va ilm-fan” markazi imkoniyatlaridan foydalanish haqida atroflicha so‘z yuritilgan.

Kalit so‘zlar: Maktabgacha ta'lim, kognitiv jarayon, rivojlanish, tabiat va ilm-fan markazi, vazifalar, tajriba, qiziqish, diqqat, idrok.

Maktabgacha yoshdagi bolalarning rivojlanish jarayonida, psixologlar ta'kidlaganidek, kognitiv jarayonlarning rivojlanish darajasi katta rol o'ynaydi: diqqat, idrok, kuzatish, tasavvur, xotira, fikrlash. Kognitiv jarayonlarni rivojlantirish va takomillashtirish ushbu yo'nalishdagi maqsadli ish bilan yanada samaraliroq bo'ladi, bu esa bolalarning kognitiv imkoniyatlarini kengaytirishga olib keladi. Diqqat kognitiv faoliyatni tashkil etish shakli bo'lib, ko'p jihatdan diqqat kabi bilish jarayonining shakllanish darajasiga bog'liq. Maktabgacha ta'lim tashkilotlarida tashkil etilgan ilm-fan markazlarida bolalarda kognitiv jarayonlarni qanday rivojlantirish mumkinligi haqida so'z yuritsak! Avvalambor kognitiv jarayon rivojlanishi qanday kechishi haqida to'xtalib o'tamiz.

Maktabgacha yoshdagi bolaning kognitiv rivojlanishi evolyutsion jarayon sifatida bir necha bosqichlardan o'tadi: qiziquvchanlik, qiziquvchanlik, kognitiv qiziqishning rivojlanish bosqichi, kognitiv faoliyatning rivojlanish bosqichi, ular birgalikda maxsus tashkil etilgan faoliyatda pastdan yuqoriga ko'tariladi. Tabiat va ilm-fan markazida qiziquvchanlik tufayli maktabgacha yoshdagi bola faqat

obyektning o‘ziga xosligi, yorqinligi va o‘ziga xosligi bilan bog‘liq bo‘lgan dastlabki yo‘nalish bilan kifoyalanadi.

Qiziqish bu- shaxsning qimmatli holatini, dunyoni faol ko‘rishini ifodalaydi, bu maktabgacha yoshdagi bolaning dastlab idrok etilgan va idrok etilganidan tashqariga kirib borish istagi bilan tavsiflanadi, bu bosqichda hayratlanish, o‘rganish quvonchi, zavqlanish, faoliyatdan qoniqish hissi paydo bo‘ladi. Maktabgacha yoshdagi bolalarning kognitiv rivojlanishining yangi sifati kognitiv qiziqish, barqarorlikning kuchayishi, idrok etilgan obyektga aniq tanlangan yo‘naltirilganligi, asosiy o‘rinni kognitiv motivlar egallagan qimmatli motivatsiya bilan tavsiflanadi; Kognitiv qiziqish maktabgacha yoshdagi bolaning muhim munosabatlarga, aloqalarga, voqelikni o‘zlashtirish naqshlariga kirib borishiga yordam beradi. Biz maktabgacha yoshdagi bolalarning kognitiv rivojlanishining yuqori darajasi **kognitiv faoliyat**, uning rivojlanishi kognitiv faoliyatning yaxlit aktiga asoslanadi. Kognitiv faoliyatning manbai **kognitiv ehtiyoj** va bu ehtiyojni qondirish jarayoni noma’lumni aniqlash, ochish va uni o‘zlashtirishga qaratilgan qidiruv sifatida amalga oshiriladi.

Kognitiv rivojlanishning qayd etilgan bosqichlari bir-biridan ajralgan holda mavjud emas; amalda ular nihoyatda murakkab birikmalar va o‘zaro aloqalarni ifodalaydi va bolaning kognitiv rivojlanishini evolyutsion jarayon sifatida tavsiflaydi.

❖ **kognitiv munosabat**- dunyo ajoyib, sir va sirlarga to‘la - men ularni bilishni va hal qilishni xohlayman;

❖ **hurmat**- dunyo mo‘rt va nozik, u oqilona yondashuvni va hatto himoya qilishni talab qiladi - men o‘z dunyomni himoya qilmoqchiman, unga zarar yetkazish mumkin emas;

❖ **konstruktiv munosabat**- dunyo juda go‘zal - men bu go‘zallikni saqlab qolishni va yaxshilashni xohlayman.

Maktabgacha yoshdagi bolalarning kognitiv rivojlanishining metodologiyasi quyidagi tarkibiy qismlarni o‘z ichiga oladi:

- **kognitiv**, bolaning atrofidagi dunyo haqida ma'lumot olishga (sezgi bilish, kognitiv vazifalarni hal qilish, intellektual qobiliyatlar orqali) va dunyoning yaxlit rasmini shakllantirishga qaratilgan;

- **faol**, bolalar faoliyatining turli turlarini tashkil etishni aks ettiruvchi (rolli o'yin, maktabgacha yoshdagi bolalarning loyiha va tadqiqot faoliyati, bolaning bilim faolligini shakllantirishga qaratilgan eksperimentlar);

- **hissiy va hissiy**, bolaning atrofdagi dunyo bilimlariga munosabatini aniqlash.

Maktabgacha yoshdagi bolalar bilan “Tabiat va ilm-fan ” markazida ishlashda ular kognitiv vazifalarni bajaradilar, jumladan ular qidiruv bilimlari, usullari (ko'nikmalari) mavjudligini va o'qitishda aloqalar, munosabatlar va dalillardan faol foydalanishni rag'batlantirishni nazarda tutadigan o'quv vazifalari sifatida tushuniladi. Kognitiv vazifalar tizimi ketma-ketlikdan iborat bo'lgan, asta-sekin mazmuni va faoliyati usullari bo'yicha murakkablashadigan butun o'quv jarayoniga hamroh bo'ladi.

Maktabgacha yoshdagi bolalarning kognitiv rivojlanishining dolzarb usuli tabiat va ilm-fan markazida tashkil etiladigan oddiy tajribalar hisoblanadi .

Bu markazda materiallarning xossalari, sifatlari, hodisalarning aloqalari va bog'liqliklarini tushunishga qaratilgan qidiruv xarakteridagi amaliy faoliyat sifatida mashg'ulotlar tashkil etiladi. Tajribalarni o'tkazish jarayonida bolalar o'z atrofidagi dunyoni mustaqil va faol o'rganadigan, unga ta'sir qilishning turli shakllaridan foydalangan holda tadqiqotchi sifatida ishlaydi. Tajriba jarayonida bola bilish va faoliyat sub'ektining pozitsiyasini egallaydi.

Xulasamiz o'rnida shuni aytamiz-ki, “Tabiat va ilm-fan “ markazida bolalar o'zi o'sib-ulg'aygan tabiiy va ijtimoiy dunyosi haqidagi bilimlarning mavjudligi ham maktabgacha yoshdagi bolaning hayot sifatini va uning maktabga tayyorligini tavsiflovchi maqsadli ko'rsatmalardan biridir.

Bolalar o'quv davri oxiriga kelib, fan, matematika, tarix sohasidagi dastlabki tushunchalarni o'zlashtirishga tayyor bo'ladi. O'z bilimlariga asoslanib, turli faoliyatda mustaqil qaror qabul qilishga o'rgatiladi.

FOYDALANILGAN ADABIYOTLAR

1.“Shaxsga yo‘naltirilgan yondashuv o‘quv jarayoni samaradorligining muhim sharti sifatida” o‘quv qo‘llanma - 2021

2.“Maktabgacha yoshdagi bolalarni shaxsga yo‘naltirilgan ta‘lim asosida tarbiyalash texnologiyasi ” 2019-yil 29-sentabr

3.O‘zbekiston Respublikasi Maktabgacha ta‘lim Vazirligining “ Maktabgacha ta‘lim tashkilotlarida faoliyat markazlarini tashkil etish bo‘yicha metodik ko‘rsatma” Toshkent-2021

4.V.E.Viktorovna “Kognitiv qobiliyatlarni rivojlantirish” bo‘yicha qo‘shimcha umumiy qo‘llanma 2016-y



**FUTBOLCHILARNING HUJUM VA HIMOYADAGI TAKTIK
HARAKATLARINI MASHG‘ULOTLARDA MUSOBAQA USULI ORQALI
RIVOJLANTIRISH AHAMIYATI**

Shomirzayev Manasbek Lochinboy o‘g‘li,
Dexqonov Sherzod Numonovich
Namangan davlat universiteti magistrantlari
Email: shomirzayevmanasbek127@gmail.com

Annotatsiya: Futbolchilarni tayyorlash tizimini takomillashtirish ularning natijalarini yaxshilash, hujum va himoya taktikasini rivojlantirishda “Jismoniy tarbiya va sportning xususiy metodlari” tarkibiga kiruvchi “Musobaqa usuli” dan foydalanish eng qulay vosita ekanligi haqida nazariy ma’lumotlar bayon etilgan.

Kalit so‘zlar: xususiy metodlari, musobaqa usuli, taktik tayyorgarlik, texnik tayyorgarlik.

**THE IMPORTANCE OF DEVELOPING FOOTBALL PLAYERS’
ATTACK AND DEFENSIVE TACTICAL ACTIVITIES THROUGH
COMPETITION IN TRAINING**

Annotation: Theoretical information on the use of the "Competition Method", which is part of the "Special Methods of Physical Education and Sports", is the most convenient tool for improving the system of training football players to improve their results, attack and defense tactics.

Keywords: special methods, competition method, tactical training, technical training.

Hozirda barcha sport turlarida hujum va himoya taktik tayyorgarligi alohida ahamiyat ega hisoblanadi. Bunga sabab mashg‘ulotlarda o‘yinning texnik usullari va uni o‘zlashtirish, jismoniy sifatlarning rivojlanish darajasi yuqori bo‘lishiga

qaramasdan sportda yaxshi natija ko'rsatish uchun sportchilarning taktik tayyorgarlikga ega bo'lishi tabab qilinadi. Jismoniy tayyorgarlikning o'rni, ayniqsa, musobaqalar bir necha kun o'tkazilsa va musobaqa murosasiz davom etadigan bo'lsa, hamda taktik tayyorgarlik yetarli bo'lmasa, sportchilar hujum va himoya texnikasini kutilgan darajada bajara olmasligi yaqqol namoyon bo'ladi. Futbolchilarni tayyorlash tizimini takomillashtirish ularning natijalarini yaxshilash, hujum va himoya taktikasini rivojlantirishda “Jismoniy tarbiya va sportning xususiy metodlari” tarkibiga kiruvchi “Musobaqa usuli” dan foydalanish eng qulay vosita bo'lib, hizmat qilishini quydagi malumotlarda bayon etiladi.

Sport mashg'ulotlari jarayonida sportchilarni tayyorlashda ko'pgina o'rgatish usullaridan foydalaniladi. Albatta har bir usulni o'ziga xos jihatli mavjud. Bizga tanish bo'lgan usullardan biri musobaqa usuli hisoblanadi. Ushbu usuldan sport mashg'ulotlarda ma'lum bir o'yin yoki harakat texnikasini o'rgatishda foydalaniladi. Musobaqa usulining o'ziga xosligi shundaki u orqali o'yin texnikasini futbolchilar maksimal nomoyon etishga erishiladilar. Buning asosiy sababi o'zaro raqobatlashuv hisoblanadi. Jismoniy tarbiya va sportning xususiy metodlari haqida so'z yuritilganda albatta quydagi usullarni yodga olamiz.

Musobaqa usuli asosan mashg'ulotlarda yangi o'yin texnikasini o'zlashtirilgandan so'ng qo'llaniladi natijada futbolchilari shu harakatlarni o'zaro jamoalar o'rtasida kichik musobaqa tashkillash orqali yanada mustaxkamlanadi. Bu musobaqa usulining o'ziga xosligini to'la yoritishga kamlik qiladi va uning yana bir eng kerakli jihati uni mashg'ulotlarda faqatgina o'yin texnikasiga oid harakatlarni tarbiyalashgina bo'lmay, u orqali futbolchilar hujum va himoya taktikasi rivojlantirish uchun asosiy usul hisoblanadi.

Ushu usulda mashg'ulotni tashkillash va o'tkazishni qanchalik kerkligini va taktik harakatlarni rivojlanishi haqida so'z yuritayotganda biz aslida o'yin taktikasi o'zini nima uni vazifasi haqida qisqacha malumot keltirsak. Taktika ikki ko'rinishda amalga o'shirilib, ular a) hujum taktikasi, b) himoya taktikasiga bo'linadi. Taktika – malum bir texnik harakatlarni to'plamini mahorat bilan qo'llashni oldinda va musobaqa

jarayonida murabbiy hamda jammo tomonidan rejalashtish tushiniladi. Obrazli qilib aytganda, taktika bu – generallar o‘yinidir.

Chunki, mashg‘ulot va musobaqa jarayonida sportchilarning o‘yin faoliyati murabbiy tomonidan boshqariladi, barcha kerakli qarorlar qabul qilinadi. Ushbu usul yordamida mashg‘ulot tashkil etilsa, uning tub negizida o‘zaro musobaqalashuv o‘rin oladi va bu taktik tayyorgarlikni yo‘lga qo‘yish va rivojlantirish uchun keng yo‘l ochib beradi.

Ishning maqsadi: Futbolchilarning hujum va himoyadagi taktik harakatlarini rivojlantirishda musobaqa usulidan foydalanish bilan ushbu harakatlarni tez o‘zlashtirishga imkon berishini ilmiy asoslashdir.

Ishning vazifasi: 1. Futbolchilarni mashg‘ulot jarayonida rejalashtirilgan taktik harakatlarni musobaqalarda qo‘llash hamda kamchiliklarni bartaraf etish .

2. bolchilarni hujum va himoyadagi taktik tayyorgarlik jarayonini optimallashtirishga doir ilmiy-uslubiy adabiyotlarni va musobaqa jarayonini o‘rganish hamda tahlil qilish;

Futbolchilarning mashg‘ulot jarayonidaga mos bo‘lgan usulni tanlash va unga hujum va himoyadagi taktik harakatlarni joylashtirish, bu jarayonga biz Futbolchilar tomonidan o‘yinda qo‘llanilishi kerak bo‘lgan hujum yoki himoya taktikalarni qay darjada o‘zlashtirilganligini bevosita nazortaga olish imkoni tug‘iladi hamda ulardan qay biri yuqori darajada bajarilyotgani yoki qaysidir taktik harakatni bajarishda futbolchilar muammoga uchrayotganligini ham aniqlab olamiz. Odatda o‘yin usuli yordamida shug‘ullanuvchilarni faoliyatga ijodiy yondoshuvni shakllantiriladi ammo, musobaqa usuli esa sportchilarni texnik va taktik harakatlarni maksimal darajada namoyon qilishga majbur qilib qo‘yadi. Bunga asosiy sabab bu har bir mashg‘ulotda musobaqalashuv, o‘zaro raqobat va g‘oliblikka intilish borligi hisoblanadi.

Xulosa: Ilmiy-uslubiy adabiyotlarni o‘rganish hamda amaliyotda futbolchilarning tayyorgarligi jarayonini kuzatish natijasida olib borilayotgan mashg‘ulotlarda aynan musobaqa faoliyatiga xos bo‘lgan taktik harakatlarini rivojlantirishga yetarli darajada e‘tibor berilmasligi hamda tayyorgarlik davrining

bosqichlarida mana shunday harakatlarga oid metodik jihatdan yondoshuvning yetishmasligi yosh sportchilarda hujum va himoyadagi taktik harakatlarni rivojlantirishni samarali tashkil etish imkonini bermay kelayotganligi ma'lum bo'ldi.

Futbol mashg'ulotlarida sportchilarning jismoniy tayyorgarligi darajasi shakllangandan so'ng, futbolchilarning mashg'ulot jarayonlarini musobaqa usuli orqali tashkil etilishi sezilarli darajada ta'sir ko'rsatishini hisobga olgan holda nazariy jihatdan musobaqa oldi tayyorgarlik davrida futbolchilarning hujum va himoyadagi taktik tayyorgarligini amalga oshirishda yuqorida tavsiya etilgan ro'yxatdagi taktik usullarni musobaqa usulidagi mashg'ulotlarda bajarilishi taktik harakatlarni o'zlashtirish, mustahkamlash va takomillashtirish jarayonlari tez va samarali hal etiladi

ADABIYOTLAR RO'YXATI

1. A.I Talipdjanov Yuqori malakali futbolchilar tayyorlashning zamonaviy tizimi. O'quv qo'llanma. - T.: 2012. 366 b.
2. A. Abdullayev. Jismoniy madaniyat nazariyasi va metodikasi, Farg'ona -2016 372 b.
- 3.R.S.Salomov. Jismoniy tarbiya nazaryasi va uslubiyati, Toshkent-2014 296 b.

**UMUMTA'LIM MAKTABLARI O'QUVCHILARINING JISMONIY
TAYYORGARLIGIGA YENGIL ATLETIKA SPORT
TO'GARAKLARINING TA'SIRI.**

Sobirova Hilola Xamidullayevna,

Sharipov Arabboy Shermirza o'g'li

Namangan davlat universiteti magistrantlari,

E-mail: sobirovahilola127@gmail.com

Annotatsiya: o'quvchilar uchun umumta'lim maktablarida tashkil etiladigan sinfdan tashqari ishlar va uning tarkibiy qismi bo'lgan Yengil atletika sport to'garaklarining ahamiyati hamda o'quvchi bolalar jismoniy sifatlariga, ya'ni chaqqonlik, tezkorlik, kuch, chidamlilik, egiluvchanlik ta'siri haqida nazariy ma'lumot va amaliy tavsiyalar bayon etilgan.

Kalit so'zlar: sinfdan tashqari ishlar, Jismoniy sifatleri, chaqqonlik, tezkorlik, kuch, chidamlilik, egiluvchanlik Jismoniy rivojlanish,

**THE EFFECT OF ATHLETICS SPORTS CLUBS ON THE PHYSICAL
PREPARATION OF SECONDARY SCHOOL STUDENTS.**

Annotation: about the importance of extracurricular activities for students in secondary schools and Athletics clubs, which are part of it, and the impact on the physical qualities of students, ie agility, speed, strength, endurance, flexibility theoretical information and practical recommendations.

Key words: extracurricular activities, Physical qualities, agility, speed, strength, endurance, flexibility Physical development.

O'zbekiston Respublikasi mustaqillikka erishgandan keyin jismoniy madaniyat va sportni rivojlantirishga katta etibor qaratildi. Ma'naviy-marifiy

qadriyatlar, milliy urf-odatlar va an'analar tiklandi, ayniqsa jismoniy tarbiya va sport bilan bog'liq ko'pgina tadbirlar amalga oshirildi.

O'zbekiston Respublikasi Prezidentining 2020-yil 24- yanvardagi “Jismoniy tarbiya va sportni takomillashtirish va ommalashtirish chora - tadbirlari to'g'risidagi 5924-sonli farmoni¹³ buning yorqin dalili sifatida keltirish mumkin. Umumta'lim maktablarida olib borilayotgan jismoniy tarbiya mashg'ulotlarining o'rni juda ham ahamiyatli bo'lib, ushbu mashg'ulotlar maktab o'quvchilariga bazaviy tayyorgarlikni yo'lga qo'yish uchun xizmat qilmoqda. Sport to'garaklari sinfdan tashqari ishlarning asosiy shakli ekanligini hisobga olib, sport to'garaklari ichida biz yuqorida keltirib o'tgan “Yengil atletika sport to'garaklari”ning o'quvchilar jismoniy tayyorgarligiga ta'sirini ushbu tadqiqot ishimiz orqali ilmiy asoslashga urindik.

Asosiy qism. Umumta'lim maktablaridagi „*Sinfdan tashqari ishlar*” faoliyati juda ham keng qamrovli bo'lib, uning o'ziga xos tarifi „ Umumiy ta'lim maktablarida o'quv kuni yakunlanganidan so'ng sinfdan tashqari vaqtda o'tkaziladigan jismoniy mashqlar bilan shug'ullanish mashg'ulotlari, sport hamda sog'lomlashtirish tadbirlari tizimini sinfdan tashqari ishlar (STI) deb atash qabul qilingan. Bundan tashqari Sinfdan tashqari ishlarni amalga oshirishda, „Maktab jismoniy tarbiya jamoasi” asosiy vazifalarni bajaradi va quydagicha tariflanadi.

Maktab jismoniy tarbiya jamoasi (keying qatorlarda MJTJ deb yoziladi) bu o'quvchilar jismoniy tarbiyasini amalga oshirishda maktab va oilaga yordam beradigan o'quvchilarning ko'ngilli, o'zlarining xohishi va tashabbusi bilan faoliyat ko'rsatadigan jamoatchilikka asoslangan tashkilotidir.

Biz mazkur faoliyatni amalga oshirishda Maktab jismoniy tarbiya jamoasining asosiy uch kengashi mavjud. *Ular:*

1. *Ommoviy tashkiliy ishlar kengashi.*
2. *O'quv –sport ishlari kengashi.*

¹³ O'zbekiston Respublikasi Prezidentining 2020-yil 24- yanvardagi “Jismoniy tarbiya va sportni takomillashtirish va ommalashtirish chora - tadbirlari to'g'risidagi 5924-sonli farmoni

3. <<Alpomish>> va <<Barchinoy>> salomatlik testi kengashi.

Asosan mazkur kengash faoliyati ko'pgina sog'lomlashtiruvchi tadbirlarni o'zida jamlaydi.

Maktab sport musobaqalari sinfdan tashqari ishlarning ommaviy shakli sifatida. Sinfdan tashqari ishlarning musobaqa shakli. Umumiy ta'lim maktabida olib boriladigan jismoniy tarbiya jarayoni va bu jarayon tarkibidagi barcha jismoniy tarbiya ishlariga yakun rolini bajaradi, ommaviy tarzda uyushtiriladigan tadbirlardan biri sanaladi. Albatta musobaqalarni tashkillash va o'tkazish o'ziga xos quydagicha ketma-ketlikda amalga oshiriladi. Dastlab o'tkaziladigan musobaqaning nizomi yoziladi va uni o'tkazish dasturi tuziladi. Har qanday musobaqa nizomi bir necha bo'limlarni o'zida mujassamlashtiradi. Musobaqaning mazmuni yoki dasturi, musobaqaning turi va qo'yilgan vazifalari bilan belgilanadi.

Yuqoridagi barcha malumotlar sizga ommoviy tashkiliy ishlar faoliyatini tanishtirib o'tish uchun bayon etildi.

Sport to'garak mashg'ulotlari sinfdan tashqari ishlari asosiy ko'rinishi deb hisoblashimizga quydagi asosiy sabablarni keltirdik. *Ular:*

1. *Maktablarda sport to'garaklarining ko'lamining kengligi.*
2. *O'quvchilarning ko'pchiligi sport to'garaklariga qatnashishi.*
3. *Sport to'garalari turli kasalliklarga va zararli odatlarga nisbatan imunitet ekanligi.*
4. *Sport to'garaklari o'quvchilar jismoniy tayyorgarligiga ta'sirini yuqoriligi va kelgusida sport faoliyati bilan muntazam shug'ullanishlari uchun ba'za ekanligi bilan izohlash mumkin.*

Tajriba qismi. Biz quyda Namangan viloyati Chust tumani XTB ga qarashli 9-umumta'lim maktabida tashkillangan Yengil atletika sport to'garaklariga muntazam qatnashuvchi 12 nafar o'g'il bolalarni tajriba hamda Namangan viloyati Chust tumani XTB ga qarashli 75-maktabning shu yoshdagi 19 nafar Kurash sport to'garagi a'zolarini nazorat guruhi sifatida tanlab oldik. O'quvchilarni jismoniy

sifatlarining rivojlanishini kuzatish davomida quydagi natijalarni quyidagi jadvalda qayd etdik.

Maktab o‘quvchilarning (10-11 yosh) tajribadan keyin bo‘lgan jismoniy tayyorgarlik ko‘rsatkichlari

<i>Sinov turlari</i>	<i>S</i> <i>inaluv</i> <i>chilar</i> <i>S</i> <i>oni</i>	<i>Tajriba</i>	<i>Nazo</i> <i>rat</i>	<i>t</i>	<i>P</i>
<i>Yuqori startdan yugurush (30m)</i>	<i>1</i> <i>9-n</i>	<i>5,7 ± 0,</i> <i>09</i>	<i>6,3 ±</i> <i>0,05</i>	<i>1,</i> <i>23</i>	<i>>0.</i> <i>05</i>
		<i>6,4 ± 0,</i> <i>06</i>	<i>6,8 ±</i> <i>0,04</i>	<i>1,</i> <i>02</i>	<i>>0.</i> <i>05</i>
<i>3x10 mokisimon yugurish</i>	<i>1</i> <i>9-n</i>	<i>7,7 ± 0,</i> <i>15</i>	<i>8,3 ±</i> <i>0,06</i>	<i>1,</i> <i>23</i>	<i>>0.</i> <i>05</i>
		<i>7,9 ± 0,</i> <i>16</i>	<i>9,0 ±</i> <i>0,07</i>	<i>1,</i> <i>02</i>	<i>>0.</i> <i>05</i>
<i>Arg‘amchidan sakrash (30 soniya)</i>	<i>1</i> <i>9-n</i>	<i>38,3 ±</i> <i>1,46</i>	<i>32,6</i> <i>± 0,71</i>	<i>1,</i> <i>38</i>	<i>>0.</i> <i>05</i>
		<i>45,5 ±</i> <i>1,19</i>	<i>39,2</i> <i>± 0,84</i>	<i>1,</i> <i>25</i>	<i>>0.</i> <i>05</i>
<i>Turgan joydan uzunlikka sakrash (sm)</i>	<i>1</i> <i>9-n</i>	<i>143,4 ±</i> <i>0,72</i>	<i>137,3</i> <i>±0,77</i>	<i>2,</i> <i>43</i>	<i>>0.</i> <i>05</i>
		<i>133,5 ±</i> <i>1,63</i>	<i>126,6</i> <i>±1,66</i>	<i>2,</i> <i>04</i>	<i>>0.</i> <i>05</i>
<i>150 gr koptokni uloqtirish (sm)</i>	<i>1</i> <i>9-n</i>	<i>26,7 ± 0</i> <i>,51</i>	<i>22,5</i> <i>± 0,34</i>	<i>1,</i> <i>79</i>	<i>>0.</i> <i>05</i>
		<i>23,2 ±</i>	<i>18,8</i>	<i>0,</i>	<i>>0.</i>

			0,49	±0,33	94	05
--	--	--	-------------	--------------	-----------	-----------

Foydalanilgan adabiyotlar ro‘yxati.

1.O‘zbekiston Respublikasi Prezidentining 2020-yil 24- yanvardagi “Jismoniy tarbiya va sportni takomillashtirish va ommalashtirish chora - tadbirlari to‘g‘risidagi 5924-sonli farmoni

2. A.Abdullayev, R.Rasulov, A.Xasanov UMUMIY O‘RTA VA KASB-HUNAR TA’LIMI TIZIMLARIDA JISMONIY TARBIYADAN SINFDAN TASHQARI ISHLAR Toshkent 2009. -200. b.

3. Bondarevsky E .YA. Xankeldiyev SH. X. O‘quvchi yoshlarning jismoniy tayyorgarligi. Meditsina –T.: 1986.-204. b.

4. A.Abdullayev. Jismoniy madaniyat nazaryasi va metodikasi. Bakalavr talabalar uchun darslik.- T. 2018. -410.b.

5.R.Abdumalikov ,T.T. Yunusov. va boshqalar. «O‘zbekistonda jismoniy tarbiya taolimining rivojlanishi», metodik tavsiyanoma. T.,



"METHODS OF DEVELOPING INTERACTIVE COMMUNICATION OF WIRE OPERATORS USING MASS-MEDIA"

Shukurova Osiyo Yormuhammad qizi

Student Tourism faculty of

Student of Chirchik state pedagogical institute of Tashkent region

Supervisor: Aminova Sohila Abduxalimovna

Email: Osiyoshukurova2000@mail.ru

Annotation: This article scrutinizes the methods of developing interactive communication of wire operators using and printing mass media.

Key words: Mass-media, technology, communication, press, newspaper, book, internet.

Introduction: We live in a media-saturated world and count number on a variety of historic and new media for information, entertainment, and connection. As we improved via the centuries, mass conversation evolved from a mechanical technique to electronic transmission, which paved the way for the digitized world of today. While technological advances are an essential phase of the narrative related to media, the outcomes of media are additionally vital to consider. In this article, we will talk about some functions and theories of mass conversation and some of the key moral problems related to media and communication. Mass communication involves transmitting messages to many people through print or electronic media.

As we trace the development of one of a kind forms of mass media, take notice of how new applied sciences and opposition among a range of media codecs have made media messages extra interpersonal and personalized. In short, the mass media that served large segments of the population with restrained messages evolved into micro media that serve slender activity groups. As we go closer to our modern digital age of media, we can see that new media formats are invented and then made on hand

to people more quickly than media that got here before. For example, while it took 175,000 years for writing to end up established, and about 1,000 years for printing to obtain a company foundation as a medium, audiovisual media (radio, television, and movies) penetrated society within a few decades, and digital media gained prominence in even less time.

Print Mass-Media. The printing press and subsequent technological advances associated to paper manufacturing and distribution led to the institution of print as the first mass medium. While the capability to handwrite manuscripts and even reproduce them existed earlier than the print revolution, such processes took great time and skill, making books and manuscripts too luxurious for nearly absolutely everyone in society except the most privileged and/or effective to possess. And in spite of the advent of many other varieties of mass media, print is nonetheless vital as a channel for records and as an industry.

Books. The explosion of printing following 1450 absolutely proves that print was the first mass medium. Books of the time had been regularly shorter than today, but they have been nonetheless the earliest shape of verbal exchange to be allotted to the masses, which led to extensive cultural and social transformation. Of course, books weren't evenly distributed, considering the fact that most human beings couldn't read or write and had no use for them. At the same time, though, cheaper, shorter materials have been printed that blanketed content that catered extra to the “common” person. These early publications were comparable to tabloids in that they have been sold as news objects however featured testimonies about miracles, monsters, and other sensational or fantastical events. Although no longer considered for their content or effective impact on society, these publications rapidly grew into what we would apprehend these days as newspapers and magazines, which we will discuss later.

Newspapers. Newspapers, more than books, serve as the chronicle of daily lifestyles in our society, offering everyday insurance of events, each historic and mundane, and allowing us to learn about cutting-edge activities outdoor of our

community and country. While radio, television, and online news serve that function for most humans now, newspapers have been the first mass medium to collect and disseminate such information.

Conclusion: To conclude, the features of mass communications are not solely relevant however incredibly important. The features are being amplified due to the internet and subsequently making way for preparation. The most vital objective of mass communication is to grant data to mass people. Information on mass verbal exchange may additionally be associated to education, weather, sports, merchandise and services, public holidays, festivals, recreation, and entertainment. Communication about improvement is integral to make sure the sustained attention to the issues which is fundamental in getting the fundamental commitment from world leaders and the wider public to provide that means to the process. Development verbal exchange is a crucial section of the political and policy processes.

References

1. Marshall T. Poe, *A History of Communications: Media and Society from the Evolution of Speech to the Internet* (New York: Cambridge, 2011), 164.
2. James Breig, “Early American Newspapering,” *Colonial Williamsburg Journal* (Spring 2003), accessed September 20, 2012,
3. <http://www.history.org/foundation/journal/spring03/journalism.cfm>;

TA'LIM SIFATINI OSHIRISHDA YANGI PED TEXNOLOGIYALARNING QO'LLANISHI

Navoiy viloyati Xatirchi tumani 4-maktab biologiya fani o'qituvchisi

Rayimova Nigora G'ulomovna

Navoiy viloyati Konimex tumani 16-maktab tarix fani o'qituvchisi

Rayimova Zarina G'ulomovna.

Annotatsiya: Mazkur maqolada ta'limda innovatsion pedagogik texnologiyalardan foydalanishning mohiyati va ta'lim sifatini oshirishdagi o'rni, hamda ahamiyati yoritib berilgan. Shuningdek, mazkur maqolada ta'lim jarayonida innovatsion pedagogik texnologiyalarni qo'llash samarasi haqida fikr yuritilgan

Kalit so'zlar: innovatsiya, pedagogik texnologiya, ta'lim sifati, innovatsion yondashuv

Pedagogik texnologiya tushunchasining shakllanishi va rivojlanishi tarixida turli qarashlar mavjud bo'lgan: u texnik vositalar haqidagi ta'limot deb, hamda o'qitish jarayonini loyihalashtirilgan holda izchil va muntazam tashkil etish deb talqin qilingan. Hozirgi kunda ta'lim jarayonida interaktiv metodlar, innovatsion texnologiyalar, pedagogik va axborot texnologiyalari o'quv jarayonida qo'llashga bo'lgan qiziqish, e'tibor kundan kunga kuchayib bormoqda, bunday bo'lishining sabablaridan biri, shu vaqtgacha an'anaviy ta'limda o'quvchilarni faqat tayyor bilimlarini egallashga o'rgatilgan bo'lsa, zamonaviy texnologiyalar ularni egallayotgan bilimlarini o'zlari qidirib topishlariga, mustaqil o'rganib, tahlil qilishlariga, hatto xulosalarni ham o'zlari keltirib chiqarishlariga o'rgatadi. O'qituvchi bu jarayonda shaxsning rivojlanish, shakllanishi, bilim olishi va tarbiyalanishiga sharoit yaratadi va shu bilan bir qatorda boshqaruvchilik, yo'naltiruvchilik funksiyasini bajaradi

O‘qituvchi innovatsion texnologiyalarga asoslanib darsni tashkil etar ekan, turli texnik vositalardan ham (kompyuter, proyektor,elektron doska va hokazo) foydalanishi, interfaol metodlar asosida dars o‘tishi ham mumkin. O‘qituvchining faoliyatida innovatsiyalar qanchalik ko‘p bo‘lsa, mazmun shunchalik oshadi. Ta’limda innovatsion texnologiyalar va interfaol metodlar haqidagi tasavvurlar barqaror va mukammal shaklga ega emasligini ham e’tirof etish lozim. Har bir o‘qituvchi ta’limda individual ravishda yangilik kiritishi mumkin. O‘z fanining mazmun-mohiyati, mavzulari, shu sohadagi yaratilgan ilm-fan yutuqlari va innovatsiyalar haqida yangi ma’lumotlarni o‘rgangan holda o‘qitish jarayonida ularni qo‘llab, misollar keltirib, ta’limda yangi metodni yaratishi, hamda shu asosida dars o‘tishi mumkin.

Quyida bir qancha ta’lim sifatini oshirishda qo‘llanidigan metodlar keltirilgan:

- Muhokama usuli o‘quvchilarga suhbatlashish, masalalarga oydinlik kiritish, savollar berish, shuningdek ma’lumotni o‘zaro va o‘qituvchi bilan muhokama yo‘li bilan tahlil qilish taklifi kiritiladi;
- Baxs munozara usuli o‘quv guruhini ikki guruhga bo‘lgan holda, biror mavzu bo‘yicha o‘zaro baxs, fikr almashinuv tarzida o‘tkaziladi;
- Tadqiqot usuli o‘zlashtirish darajasining eng yuqori cho‘qisi; o‘quvchilarning olgan bilimlari asosida hali o‘rganilmagan kichik bir muammo ustida yakka yoki birgalashib izlanish olib borishi; keltirilgan taxmini izlab topilgan dalillar asosida to‘g‘ri yoki noto‘g‘riligini tekshirish;
- Roli o‘yinlar ishbilarmonlik yoki rolli(vaziyatli) o‘yinlar – muammoli vazifaning bir turidir. Faqat bu o‘rinda, matnli material o‘rniga o‘quvchilar tomonidan rollar o‘ynaladigan hayotiy vaziyat sahnalashtiriladi;
- 16 Ovozga qo‘yish metodi dars davomida bahsli vaziyatni keltirib chiqarish; yuzaga kelgan bahs munozarani boshqarish maqsadida, bahs yuritayotgan tomonlarning fikrlarini sinf bo‘yicha ovozga qo‘yish; har bir fikr bo‘yicha qarshi, rozi va betaraflarni aniqlash; tomonlarning dalillarini va fikrlarini tinglash; so‘ng yana ovozga qo‘yish; xulosalash;

- «Charxpalak» usuli mazkur metod guruhlarda ishlash usulining takomillashtirilgan ko‘rinishi bo‘lib, uning yordamida o‘quvchilar o‘rganiladigan material bo‘yicha ma‘lum bilimga mustaqil ega bo‘lish, jamoa bilan ishlash malakasini ega bo‘lish, boshqalarni o‘qitish, axborot bilan almashish hamda jamoa bo‘lib qaror qabul qilish ko‘nikmalariga ega bo‘ladi;

- Aqliy hujum dars mavzusiga oid qo‘yilgan muammoni yechish yoki savolga javob topish maqsadida g‘oyalarni jamlash va saralash usuli. qatnashchilar birlashgan holda yechimi noma‘lum muammoni yechishga yoki savolga javob topishga harakat qiladilar. Eng maqbul yechimni topish bo‘yicha shaxsiy g‘oyalarini ilgari suradilar;

- Pinbord usuli bu usul aqliy hujum metodining bir ko‘rinishi bo‘lib, unda qo‘yilgan muammoni hal qilish bo‘yicha g‘oyalar alohida qog‘ozchalarda yozilib, doskaga mixlanib boriladi;

- Boshqalarni o‘qitish orqali o‘rganish usuli. Bu usulda ta‘lim oluvchilar belgilangan mavzu yoki qo‘yilgan muammo bo‘yicha bir – birlariga axborotlarni almashadilar va o‘z bilganlarini boshqalarga o‘rgatadilar;

- “Keys-stadi” texnologiyasi o‘quvchilarda aniq, real yoki sun‘iy yaratilgan muammoli vaziyatni tahlil qilish orqali eng maqbul variantlarini topish ko‘nikmalarini shakllantirishga xizmat qiladi. “Keys-stadi” texnologiyasi o‘quvchilarni bevosita har qanday mazmunga ega vaziyatni o‘rganish va tahlil qilishga o‘rgatadi.

Foydalanilgan adabiyotlar:

1. O‘zbekiston Respublikasi Prezidentining 2017-yil 29-noyabrdagi PF-5264 son "O‘zbekiston Respublikasi Innovatsion rivojlanish vazirligini tashkil etish to‘g‘risida"gi Farmoni.
2. Avliyoqulov N.X, Musayeva N.N. "Yangi pedagogic texnologiyalar" darslik 15-20b.
3. S.I.Mirhayitova Pedagogik texnologiya moduli bo‘yicha o‘quv qo‘llanma Toshkent-2020

**SAGITTAL ANOMALIYALAR E. ENGEL TASNIFI II SINIF 1 TOIFA
DEFORMATSIYASI BOR BEMORLARNI YUQORI JAG‘ BIRINCHI
PREMOLYARLARINI EKSTRAKSIYA QILISH BILAN ORTODONTIK
DAVO QO‘LLANILGANDA, SEFALOMETRIK O‘ZGARISHLARNI
BAHOLASH.**

Nodirov Nuriddin Shuhrat o‘g‘li,

Toshkent davlat stomatologiya instituti magistranti

E-mail: nurik1nnsh@gmail.com

Annotatsiya: Bu tadqiqotning asosiy maqsadi shundan iboratki Engel tasnifi bo‘yicha II sinf 1 toifaga mansub bemorlarni yuqori jag‘ birinchi premolyarlarni ekstraktsiya qilib ortodontik davolashdan so‘ng sefalometriyadagi o‘zgarishlarni baxolash hisoblanadi. Namuna sifatida shu usulda davolangan 14 ta har ikkala jinsdagi o‘rtacha yoshi 14-17 yosh bo‘lgan bemorlarning 28 ta boshlang‘ich va yakuniy sefalogrammalari olindi. Bemorlarda boshlang‘ich va yakuniy fazalardagi sefalometrik o‘zgarishlar o‘lchandi va baxolandi. Tadqiqot asosan dentaalveolyar va yumshoq to‘qimalardagi o‘zgarishlarni baxolashga qaratilgan.

Kalit so‘zlar: Sefalometriya, Engel tasnifi, yuqori premolyarlar.

**SAGITTAL ANOMALIES. EVALUATING CEPHALOMETRIC CHANGES
OF PATIENTS WHO HAVE DEFORMATION OF II CLASS, FIRST
DIVISION (A. ANGLE) TREATED WITH EXTRACTION OF UPPER FIRST
PREMOLARS.**

Abstract: The main purpose of this study is to assess changes in cephalometry after orthodontic treatment of patients with class 1 Engel classification class 1 with extraction of the first premolars of the upper jaw. Samples were taken from 28 initial and final cephalograms of 14 patients of both sexes with an average age of 14-17

years. Cephalometric changes in the initial and final phases were measured and evaluated in patients. The study mainly focused on assessing changes in dentalveolar and soft tissues.

Keywords: Cephalometry, Engel classification, upper premolars.

Hozirgi vaqtda II sinf 1 toifaga mansub bemorlarni yuqori jag‘ birinchi premolyarlarini olib davolash protakoli odatda kam qo‘llanilib kelinmoqda. Bunga sabab sifatida ba’zi mualliflarning fikrlari bo‘lib, bunda temparomandibulyar buzilish yuzaga keladi¹, tish qatorlarini noodatiy tekislanishi va bu butun umr davomida estetikani buzilishiga olib keladi². Biroq boshqa mualliflar erishilgan ijobiy fikrlarni aytishgan, uzoq muddatlik barqaror okklyuziyaga erishish imkoni³, Yuz profilini tekkislanishi⁴, yuqori kesuv tishlari vertikallashadi⁵.

Tatqiqot olib borilgan 28ta sefalogrammalarni o‘lchashlar natijasi shuni ko‘rsatdiki: yuqori jag‘ birinchi premolyarlari ekstraksiya qilinib ortodontik davolash o‘tkazilgan bemorlarda asosan skletal o‘zgarishlarga kam tasir ko‘rsatgan, ko‘proq tish va profil o‘zgarishlari kuzatildi. Bunda oldingi guruh tish qatori vertikallashgan va retruziyaga uchragan, oral sohaga siljish kuzatilgan. Burun lab burchagi kattalashgan, yuqori lab ortga tortilgan, markaziy jiplashuv xolatidagi kontaktlar barqarorlashgan, molyarlarni o‘zaro aloqasi yaxshilangan, yuz profilini bo‘rtganligi kamaygan, lab retruziyalantan, maksilomandibulyar munosabat yaxshilangan, yuzning 1/3 qismining pastki qismi balandligi ortgan.

Xulosa: Ushbu protokol asosida ishlash davolash samaradorligini oshiradi va kam vaqtda kerakli natijaga erishishni ta’minlaydi. Bemordagi dentalveolyar va estetik buzilishni normaga keldirishda muhim hisoblanadi.

FOYDALANILGAN ADABIYOTLAR RO‘YXATI.

- Bowman SJ. More than lip service: facial esthetics in orthodontics. J Am Dent Assoc. 1999.
- Proffit WR, Phillips C, Tulloch JF, Medland PH. Surgical versus orthodontic correction of skeletal Class II malocclusion in adolescents: effects and indications. Int J Adult Orthodon Orthognath Surg. 1992.
- Janson G, Camardella LT, Araki JD, de Freitas MR, Pinzan A. Treatment stability in patients with Class II malocclusion treated with 2 maxillary premolar extractions or without extractions. Am J Orthod Dentofacial Orthop. 2010.
- Janson G, Brambilla Ada C, Henriques JF, de Freitas MR, Neves LS. Class II treatment success rate in 2- and 4-premolar extraction protocols. Am J Orthod Dentofacial Orthop. 2004.
- Tadic N, Woods MG. Incisal and soft tissue effects of maxillary premolar extraction in Class II treatment. Angle Orthod. 2007.



THE ROLE OF THE BLENDED LEARNING IN TEACHING ESP STUDENTS

Kodirova Holida Khayriddinkizi

Norova Dilnoza

Bukhara State University

e-mail: kholidakodirova@gmail.com

***Abstract:** ESP is an approach of language teaching in which all decisions to content and method are based on the learner's reason for learning. ESP instructors often encounters challenges from the methods, learning materials. Therefore, this article is dedicated to presents the pros and cons for an ESP blended learning experience.*

***Key words:** ESP, Blended Learning, technology, globalization, academic environment*

ESP teaching in the blended learning environment has become quite widespread in language classes worldwide. Blended learning is getting quite prevalent in the higher education sector as it incorporates the benefits of classroom learning and new technologies. Technology-based programs and tools could be regarded as a practical and convenient medium for teaching and learning English language. Some teachers efficiently use the available digital tools to make the learning effective, but the number is few. The study investigated the attitudes of ESP students towards Blended Learning (BL) in the management institutes of Assam. The use of blended instruction is growing rapidly because instructors believe diverse delivery methods may significantly enhance learning outcomes as well as increase student's satisfaction from the learning experience (Lim, Morris, 2009). A combination of a face-to-face classroom activity with the online instruction, referred to as blended learning, has

become the alternative that is popular with language educators. So far several studies have shown that blended learning is highly appreciated and positively rated by the students (Fandey, 2012; Popolzina, 2014). Accordingly, blended learning has become an increasingly common practice in language classes worldwide. However, new learning approaches are only useful to the extent that they are adopted and integrated in ways that help to achieve educational objectives (Slotter, 2010). Creating a positive attitude in the students mind on the use of technology and computers in their classes, it could be claimed that the contribution of such a course to the system of education is remarkable. Given the new trend in the technology-based learning and teaching, also its novel demands to implement technology in schools and universities, there is a pressing need on the side of students to develop a positive attitude toward technology-based courses and its incorporation in their curriculum. Hutchinson and Waters (1987) explain ESP as an approach to language teaching in which all decisions to content and method are made on the learner’s goal for learning”. However, it should be noted that ESP has to be considered an “approach” to teaching, not a product. This should be kept in mind that students who do not speak English as their first and primary language are denoted as students from non-English speaking backgrounds or English as a Second Language (ESL). We can’t say ESL because students may learn a number of languages before learning English. So it might not be always a ‘second’ language. Teachers need to be trained of how they should deliver information to students who are from a non-English speaking background; they should know how to phrase their information and the speed, tone, and pitch of voice. Westwood (2004) is of the view that to overcome learning obstacles faced by students from non-English speaking backgrounds it is recommended that teaching could be carried out using a bilingual approach so that the mother tongue can supplement and support the learning of the new language. The teacher can fall back upon the mother tongue to bring home a pointio

Minimum use of teachers and maximum use of technology might not prove the best method. New trends and developments in ESP are getting into the education

scene . The question here is, are the trends functional in all segments of the society? More so in a country like Uzbekistan. It can be observed that students studying in Uzbekistan comes across a huge gap between the teaching methodology and the harsh reality of students’ language skills. The big gap between the teaching methodologies and the confidence levels of learners affects the employment opportunities of thousands of students in India. In addition, there is the most integral element in ESP that is need analysis study. And the training need for teachers teaching English to train the students for employability cannot be ignored. The conditions of the educated unemployed expose the necessity for meticulous professional development programs for teachers teaching English. Moreover, the teachers must work closely with the students to understand their needs and chart out an effective methodology for training them. The teachers must go beyond textbooks and break the barriers of teaching process. If the teachers of English are exposed to the reality of industry challenges, the gap between the students’ academic environment and workplace could be reduced and the employability skills of students will be enhanced.

List of literature

1. Alousqe.I.N, Developments in ESP, 2016, p56.
2. Interactive and creative learning of the adults, Published by Elsevier Ltd., University of Bucharest, 2015.
3. Ishkov.A, “ESP as a new specific way of Teaching English”. 2016.
4. Jonassen .V.I. Innovative developments in ESP, 2014, p.14
5. KODIROVA, H. (2022). Effective Ways of Teaching Writing Skill for B1 Learners in Uzbek Educational System. ЦЕНТР НАУЧНЫХ ПУБЛИКАЦИЙ (buxdu.Uz), 12(12). извлечено от https://journal.buxdu.uz/index.php/journals_buxdu/article/view/6451
6. KODIROVA, H. (2022). ИНТЕГРИРОВАННЫЕ ПОДХОДЫ К УЛУЧШЕНИЮ ПИСЬМЕННЫХ НАВЫКОВ УЧАЩИХСЯ В1. ЦЕНТР

- НАУЧНЫХ ПУБЛИКАЦИЙ (buxdu.Uz), 8(8). извлечено от https://journal.buxdu.uz/index.php/journals_buxdu/article/view/5983
7. KODIROVA, H. (2022). РЕЧЬ АКТ АНАЛИЗ ТЕЛЕГРАММНЫХ СООБЩЕНИЙ О КОРОНАВИРУСЕ: СОЦИАЛЬНЫЕ СЕТИ И ФЕЙКОВЫЕ НОВОСТИ В УЗБЕКИСТАНЕ. ЦЕНТР НАУЧНЫХ ПУБЛИКАЦИЙ (buxdu.Uz), 8(8). извлечено от https://journal.buxdu.uz/index.php/journals_buxdu/article/view/5986
8. KODIROVA, H.(2022). Факторы возникновения ложных дискурсивных актов в устной речи. ЦЕНТР НАУЧНЫХ ПУБЛИКАЦИЙ (buxdu.Uz), 8(8). Извлечено от https://journal.buxdu.uz/index.php/journals_buxdu/article/view/5985
9. KODIROVA, H. (2022). ИНТЕГРИРОВАННЫЕ ПОДХОДЫ К УЛУЧШЕНИЮ ПИСЬМЕННЫХ НАВЫКОВ УЧАЩИХСЯ В1. ЦЕНТР НАУЧНЫХ ПУБЛИКАЦИЙ (buxdu.Uz), 8(8). извлечено от https://journal.buxdu.uz/index.php/journals_buxdu/article/view/5983



SOG‘LOM JAMIYAT POYDEVORINI SHAKLLANTIRISHDA SOG‘LOM OILANING TUTGAN O‘RNI

Turdaliyeva Hilolaxon Toxirjonovna

Dang‘ara tumani 40-umumiy o‘rta ta‘lim maktabining tarbiya fani o‘qituvchisi

Email: turdaliyevahilola@gmail.com

Annotatsiya: onalik va bolalikni ijtimoiy himoya etish sog‘liqni saqlash, xalq salomatligini, millat kelajagini ta‘minlash kabi masalalarni shakllantirish haqida ma‘lumotlar bayon etilgan.

Kalit so‘zlar: sog‘lom avlod, onalik va bolalik, ekologiya va ayol, Sog‘lom avlod-sog‘lom jamiyat, Fuqarolarni sog‘ligini saqlash.

THE ROLE OF A HEALTHY FAMILY IN FORMING THE FOUNDATION OF A HEALTHY SOCIETY

Annotation: Information on the formation of issues such as social protection of motherhood and childhood, health, public health, ensuring the future of the nation.

Keywords: healthy generation, motherhood and childhood, ecology and women, healthy generation-healthy society, public health.

Jamiyatimizda tub islohotlar amalga oshirilayotgan bir davrda ison salomatligi davlatimiz va hukumatimiz faoliyatining ustuvor yo‘nalishlari negizini tashkil etadi. Sog‘lom avlodni tarbiyalash vazifasining pirovard maqsadi millatning har tomonlama uyg‘un barkamolligini taminlashdan iborat. Natijada esa sog‘lom millat buyuk davlatni, mukammal, erkin fuqarolik jamiyatini bunyodga keltiradi.

"Kadrlar tayyorlash milliy dasturi", "Sog‘lom avlod" davlat dasturi va boshqa muhim hujjatlarni amalga oshirishga aholining barcha qatlamlari tobora faol qatnashayotgani ham muvaffaqiyatlarimiz garovi xisoblanadi. Bundan asosiy maqsad millat genafondini sog‘lomashtirish, o‘zbek xalqining ma‘naviy va jismoniy barkamolligini butun dunyoga namayish qilishdan iboratdir. Jumladan, «Fuqarolar sog‘ligini saqlash to‘g‘risida»gi Qonunning qabul qilinishi, Vazirlar Mahkamasining sog‘lomashtirishga oid qator qarorlari, xotin-qizlar ishlar bo‘limi tomonidan ishlab

chiqilgan „Ekologiya va ayol» (1996), «Sog‘lom avlod-sog‘lom jamiyat negizi» (1996) kabi dasturlari har bir oila a‘zosining salomatligini ta‘minlashga qaratilgan muhim chora-tadbirlardir.

Qonun, qaror va boshqa davlat xujjatlariga binoan onalik va bolalikni ijtimoiy himoya etish, sog‘liqni saqlash tizimi faoliyatini takomillashtirish, qishloqdagi qishloq vrachlik ambulatoriyalari, feldsherlik-akusherlik punktlari ishini yaxshilash borasida olib borilayotgan chora-tadbirlar, homilador va yosh bolalik ayollarga berilayotgan imtiyozlar xalq salomatligini, millat kelajagini ta‘minlashda o‘zining dastlabki ijobiy samarasini bermoqda. Shuningdek, sog‘liqni saqlash tizimida kunduzgi statsionarlar, kundunduzgi davolanadigan bo‘limlar, ambulatoriya jarrohligi, ambulatoriya davolash ixgisoslashtirilgan kursi markazlari paydo bo‘lishi inson salomatligi borasida hukumatimiz tomonidan amalga oshirilayotgan ijobiy ishlardan hisoblanadi.

„Fuqarolar sog‘ligini saqlash to‘g‘risida»gi Qonunning qabul qilinishi bugungi kunda sog‘liqni saqlash tizimidagi dolzarb masalalarga ya‘ni: sog‘liqni saqlashda ko‘p tizimlilikning qonuniy joriy etilganligi, sog‘liqni saqlash tizimida bepul xizmatning saqlab qolingani, nogironlar va tibbiy- ijtimoiy himoyaga muhtoj shaxslarning kuch-quvvatini tiklaydigan muassasalar tashkil etish va ular faoliyatini ta‘minlash, fuqarolarga sanitariya-gigiyena va ekologiya ta‘limi berishni tashkil etish, tibbiyotda xususiy faoliyatga keng o‘rin berilganligi bilan belgilanadi. Shuningdek, oila qurishdan oldin tibbiy xodimlar konsultatsiyasidan o‘tish, oilaviy shifokor masalasi, balog‘ atga yetmaganlarning sog‘liqni saqlashga doir huquqlarini himoya qilish, ularning jismoniy, ma‘naviy kamol topishi uchun qulay sharoit yaratish, maktabgacha tarbiya, umumta‘lim maktablari va boshqa muassalarda tibbiy xizmatni yo‘lga qo‘yishga e‘tiborni kuchaytirish ham mamlakatimizdagi sog‘liqni saqlash siyosatining kuchliligidan dalolat beradi.

Xo‘jalik hisobi prinsiplari asosida ishlayotgan muassasalar tarmog‘i kengaymoqda, tibbiy kooperativlar, oila shifokorlari keng quloq yoymoqda, dori-darmonlar chiqarish korxonalarini tarmog‘i rivojlanmoqda. Xalq tabobati bilan

shug‘ullanishga qonuniy yo‘l ochib berildi. Shunday qilib, „Sog‘lom avlod”ni shakllantirish davlat siyosati darajasiga ko‘ tarilgan. Davlatimizning bunday siyosati negizida bugungi kunda xotin-qizlar ichidagi ekstragenital kasalliklarning mavjudligi, balog‘atga yetmasdan ona bo‘lish holatlarining uchrashi, chala tug‘ilayotgan bolalar hamda nogironlikning o‘sishi oldini olishdek muhim vazifalar yotibdi. Shuningdek, o‘smir qizlarni ona bo‘lishga tayyorlash, istalmagan homiladorlikni oldini olish, ekologik holat, atrof-muhitdagi sanitariya-epidemiologiya holatlarini talab darajasida tashkil etishga e‘tiborni kuchaytirish oilada salomatlik masalasida hech qanday muammosiz hal bo‘lishi garovidir. Hech kimga sir emas, sog‘lom onadan sog‘lom bola tug‘iladi. Avlod salomatligini ta‘minlash uchun avvalo onaning o‘zini asrab-avaylamoq zarur. Bu o‘rinda dastlab xalq qadriyatlariga amal qilish maqsadga muvofiqdir. Ya‘ni, chilla saqlash, yosh bo‘shangan onani va bolani asrash, ona suti bilan boqish masalalari bo‘yicha keng targ‘ibot va tashviqot ishlari olib borish joylardagi mutasaddi tashkilotlarning asosiy vazifalaridan hisoblanadi. Ona suti bolaning suyagini butun, iligini baquvvat qiluvchi, uni turli kasalliklarga qarshi kurashda bir umrga yetadigan immunitet hosil qilish quvvatiga ega. Buni har bir ona, akusher-ginekolog tom ma‘noda anglab yetmogi zarur. Shunisi quvonarliki, 1993-yildan e‘tiboran bola tug‘ilgandan 15-20 daqiqadan so‘ng chaqaloq onaga emizish uchun berilmoqda. Sharqda qadimdan emizikli ayol taomnomasiga alohida ahamiyat berib kelingan. Yosh ona sut keltiruvchi kuchli taomlar iste‘mol qilgan, kayfiyatining buzilishiga yo‘l qo‘yilmagan, u har qanday yomon tashqi muhitdan, ko‘ngilsizliklardan asralgan. Bola ovqatiga alohida e‘tibor berish esa hamma zamonlarda muhim ahamiyat kasb etadi. Bugungi kunda sog‘lom avlod uchun kurash ketayotgan bir davrda Respublikamizda har bir ota-ona oldida turgar mas‘uliyatli ishlardan biri ham shundan iboratdir. Shaxsiy qoidalariga to‘liq amal qilish, toza ovqatlanish, jon-jismini, turar joyini ozoda tutish salomatlik negizidir. har bir bir ayol uchun, qiz bola uchun tibbiy savodxonlik hayotiy ehtiyojdir. Shu ehtiyojni qondirish maasadida umumta‘lim maktablari, oliy o‘quv yurtlarida tibbiyot asoslari o‘quv kurslarini

tashkil etish, xotin-qizlar uchun maslahatxonalarda maxsus dasturlar asosida tibbiy bilimlar berishni yo‘lga qo‘yish, shaxsiy gigiyena qoidalari, bo‘lajak onalar, homilador ayollar, yosh onalar, o‘smir qizlar uchun kichik-kichik hajmdagi turli risolalar, metodik tavsiyalar ishlab chiqish va ularga yetkazish, matbuot, ommaviy-axborot vositalari va turli shakldagi tadbirlardan foydalangan holda targ‘ibot-tashviqot ishlari olib borish ko‘zlangan natijani beradi. Ya’ni, uzluksiz tibbiy bilim berish ishini yo‘lga qo‘yish kerak. Ibn Sino «harakatdagi tanaga davo kerak emas» deb aytgan. Shuning uchun, biz davo qiluvchi meditsinani emas, balki profilaktik, ya’ni kasallikning oldini oluvchi meditsinani targ‘ib etmog‘ imiz lozim, bu ish avvalo oilada amalga oshiriladi. Oilada sog‘lom turmush tarzini shakllantirish, uning ma’naviy va tibbiy salomatligi negizidir.

Foydalanilgan adabiyotlar

1. Maxkamjonov K. Nasriddinov F. Maktabgacha va maktab yoshidagi bolalarning jismoniy rivojlanishi va tayyorgarligini takomillashtirish. -Toshkent.1995.-74 b. 7.
2. Tulenova X. B. Maktabgacha tarbiya muassasalarida 5-7 yoshli bolalar jismoniy tarbiyasini takomillashtirish. Dis....ped.fan.nom. –Toshkent.2000. -160 b.
2. 3.F.A.Kerimov “ Sport sohasidagi ilmiy tadqiqotlar”. Toshkent. “Zar qalam” - 2004.-447.b.
3. Bondarevsky E .YA. Xankeldiyev SH. X. O‘quvchi yoshlarning jismoniy tayyorgarligi. Meditsina –T.: 1986.-204. b.

YOSH FUTBOLCHILARNI TAYYORLASHDA UMUMIY VA MAXSUS TAYYORGARLIGINING BIRLIGI TAMOYILINI AHAMIYATI

Namangan davlat universiteti,

Jismoniy madaniyat fakulteti magistranti:

Turdialiyev Samadjon Nurali o‘g‘li

e-mail: samadjonturdialiyev@gmail.com

Annotatsiya: Mazkur maqolada yosh futbolchilarni jismoniy tayyorgarligini amalga oshirishda umumiy va maxsus jismoniy tayyorgarlikni ahamiyati haqida nazariy ma’lumot va amaliy tavsiyalar bayon etilgan.

Kalit so‘zlar: Umumiy jismoniy tayyorgarlik, maxsus jismoniy tayyorgarlik, tamoyillar.

Аннотация: В данной статье приведены теоретические сведения и практические рекомендации о значении общей и специальной физической подготовки в физической подготовке юных футболистов.

Ключевые слова: Общая физическая подготовка, специальная, физическая подготовка, принципы

Annotation: This article provides theoretical information and practical recommendations on the importance of general and special physical training in the physical training of young players.

Keywords: General physical training, special physical training, principles.

Ishning dolzarbligi. Hozirda dunyoning nafaqat rivojlangan balki, endigina rivojlanayotgan mamlakatlarida sportning barcha turlarini rivojlantirish uchun ko‘plab ishlar amalga oshirmoqda. Sport sohasi mutaxassislarining ilmiy izlanishlari natijasida kundan kunga jismoniy tarbiya va sportga oid yangiliklar yaratilmoqda va ushbu ilmiy tadqiqotlarning amaliy isboti sifatida, har to‘rt yilda o‘tkazib

kelinayotgan Olimpiyada o‘yinlari va Jahon chempionatlaridagi rekord natijalarni misol qilish mumkin.

Bunday yuksak natijalarga erishish uchun nafaqat sportchining mehnati, uning murabbiyi, shifokori, psixologi va jamiyatdagi yaratilgan sharoitning ham o‘rni beqiyosdir. Albatta jismoniy madaniyat va sport sohasida ilmiy izlanayotgan tadqiqotlarining sportda bunday natijalarga erishishlari uchun xizmatlari juda yuqori chunki, ular tomonidan yaratilgan yangi metodlar va vositalarsiz bunday natijalarga erishish mushkul bo‘ladi. Har bir mamlakat o‘z jamiyati aholisini sog‘lom va jismonan barkamol bo‘lib shakillanishi uchun jismoniy tarbiya va sportning turli vosita va metodlaridan foydalanadilar. Albatta, ushbu jarayonni boshlanish nuqtasi maktabgacha va maktab yoshidagi jismoniy tarbiya va sport to‘garaklarini to‘g‘ri va muvofiq tashlik etilishiga bog‘liq bo‘ladi.

Mazkur jarayonda sog‘lomashtirish va jismoniy tayyorgarlikni rivojlantirish asosiy vazifa qilib belgilab olinadi. Shu o‘rinda bunday vazifalarni bajarishda nomuvuofiqlik yuzaga keladi.

Ushbu vaziyatga Rossiya federatsiyasining xizmat ko‘rsatgan jismoniy madaniyat xodimi, Xalqaro pedagoglar akademiyasining muxbir a‘zosi bo‘lgan, professor Yu.I.Yevseyevning ixtisosligi jismoniy madaniyat bo‘lmagan oliy o‘quv yurtlarining talabalari uchun yozilgan o‘quv qo‘llanmasida inson salomatligiga bergan ta‘rifida “jismoniy tayyorgarlik”ning yuqori bo‘lishi salomatlikning garovi emasligiga ishora qilingan.¹⁴ Bundan ko‘rinib turibdiki har qanday mashg‘ulotni ayniqsa, yosh avlodni jismoniy tarbiya va sport orqali sog‘lom hamda yuqori jismoniy tayyorgarlik sohibi etib tarbiyalashda foydalaniladigan vosita va metodlardan to‘g‘ri foydalanib, mashg‘ulot tashkillash talabi yuzaga keladi. Bunga erishish uchun qo‘yilgan vazifalarga mos dastlabki qoidalarni bilish hamda to‘g‘ri, samarali hal etish uchun tegishli bo‘lgan sportchi umumiy va maxsus tayyorgarligining birligi tamoyillarni o‘rganish hozirda dolzarb masalalardan biri deb hisoblaymiz.

¹⁴A.Abdullayev, Sh.X.Xonkeldiyev Jismoniy madaniyat nazaryasi va metodikasi. Bakalavr talabalar uchun darslik.- T. 2016. 27-.bet.

Ishning maqsadi: Sport to‘garaklarida o‘quvchilar salomatligi va jismoniy tayyorgarligini muvofiq rivojlantirishda sportchi umumiy va maxsus tayyorgarligining birligi tamoyilini eng muhim hamda dastlabki qoidalardan ekanligini ilmiy asoslashdir.

Ishning vazifasi: 1) Maktab sport to‘garagi mashg‘ulotlarida umumiy va maxsus jismoniy tayyorgarlik orqali hal etiladigan vazifalarni o‘rganish

2) Sportchi umumiy va maxsus tayyorgarligini birligi tamoyilining, maktab sport to‘garagi mashg‘ulotlaridagi vazifasini aniqlash hamda ularni to‘g‘ri hal etilishga oid kerakli tavsiyalarni ishlab chiqish.

Maktab sport to‘garagi mashg‘ulotlari sinfdan tashqari ishlarning asosiy shakli bo‘lib, ushbu faoliyatni umumta‘lim maktabida jismoniy darslari tugagach, kunni ikkinchi yarmida amalga oshiriladi. Maktab sport to‘garaklarini sportni tanlangan turi bo‘yicha haftasiga 2-3 marta 60-90 daqiqa vaqt davomida o‘tkaziladigan mashg‘ulot jarayoni hisoblanadi.¹⁵

Mazkur mashg‘ulotlarni o‘tkazishda sport murabbiylari sportchi umumiy va maxsus tayyorgarlikning birligi tamoyiliga alohida etibor bilan yondoshishlari ijobiy natija berishi nazarda tutilgan.¹⁶ Sportchi umumiy va maxsus tayyorgarlikning birligi tamoyili qolgan barcha tamoyillar qatorida, jismoniy tarbiya va sportdagi vazifalarni bajarish jarayonida ayrim muammolarni samarali hal etish uchun xizmat qiladi. Ushbu tamoyilning o‘ziga hosligini quydagicha qabul qilish mumkin. Sportda ixtisoslashish ya‘ni maxsus jismoniy tayyorgarlikga ko‘proq yondoshuv sportchining har tomonlama rivojlanishini inkor etmaydi. Ammo organizmning funksional imkoniyatlarini umumiy yuksaltirish, jismoniy va ruhiy qobiliyatlarini har tomonlama rivojlantirish asosidagina tanlangan sport turida mumkin qadar ko‘proq yutuqqa erishiladi. Bunday vazifalarni amalga oshirishda umumiy jismoniy tayyorgarlik mashqlari yuqori samara beradi. Umumiy jismoniy tayyorgarlik mashqalari nafaqat

¹⁵ A .Abdullayev. R.Rasulov “Umumiy o‘rta ta‘lim va kasb-hunar tizimlarida jismoniy tarbiyada sinfdan tashqari ishlari” O‘quv qo‘llanma, Farg‘ona 2009-yil 27-fevral 7-sonli bayonnomasi.

¹⁶ P.C.Саломов Спорт машгулотининг назарий асослари Ўқув қўлланма ЎзДЖТИ нашриёт-матбаа бўлими, 2005 й 87-бет.

sportchi hattoki sportga endigina qadam qo‘ygan kishilar uchun birdek qo‘llaniladi. Yana ushbu tayyorgarlik mashqlari 5 ta jismoniy sifatlarni tengdaniga rivojlanishi uchun zamin yaratadi.

Maktab sport to‘garak mashg‘ulotida qaysidir jismoniy sifatni yoki jismoniy tayyorgarlikni rivojlantirish uchun maxsus jismoniy tayyorgarlik mashqidan foydalanilari masalan: Maktab futbol sport to‘garagida chaqqonlik va tezkorlik jismoniy sifatlarni rivojlantirish uchun maxsus mashq qilib qisqa masofaga yuqurishni maxsus mashq qilib va chaqqonlikni tarbiyalash uchun to‘pni yerga urib moksimon yugurish misol boladi. Ammo mazkur mashqlarni ma‘romida bajarish uchun bizga kuch va chiqamlilik hamda egiluvchanlik sifatlari ham rivojlangan bo‘lishi talab etiladi. Agarda jismoniy sifatlarni biron biri ko‘proq qaysidirini esa kam mashqlansa qolgan jismoniy sifatlarni va mashq texnikasini bajarilishida ham muammolar yuzaga keladi. Ushbu ikki jismoniy tayyorgarlikni mashg‘ulotlar jarayonida sportchining umumiy va maxsus tayyorgarlikning birligi tamoyilidan foydalanib amalga oshirish orqali qolgan barcha tamoyillar qatori ijobiy natijaga berishini Farg‘ona vodiysining Namangan viloyati Namangan shahridagi 10-sonli umumta‘lim maktabi 12-13 yoshli o‘quvchilariga 1 yil davomida olib borilgan tadqiqot natijasida futbol sport to‘garak mashg‘ulotlarini kuzatdik. Ushbu to‘garak mashg‘ulotida tavsiya etilgan umumiy va maxsus jismoniy tayyorgarlik mashqlari quydagi 1-jadvalda keltirilgan.

Sportchi umumiy va maxsus jismoniy tayyorgarligining birligi tamoyilini amalga oshirishda Futbol sport to‘garagi mashg‘ulotlariga tavsiya etilgan mashqlar

1-jadval

Umumiy jismoniy tayyorgarlik mashqlari		Maxsus jismoniy tayyorgarlik mashqlari	
Mashq nomi	Tavsifi	Mashq nomi	Tavsifi
Yurish va	Mazkur mashqlar	To‘pni	Sportchi maydon

saf mashqlari	o‘quvchilarni qaddi qomatini to‘g‘ri tarbiyalash va sog‘lomlashtirish vazifasini bajaradi	oyoqni ichki va tashqi tomoni bilan olib yurish va yugurish mashqlari	bo‘ylab erkin va tez harakatlanishi uchun tegishli malakani hosil qilishga hizmat qiladi
800,1000, 2000 metr masofaga va kross yugurish Mashqlari	Ushbu mashqlar shug‘illanuvchilarning jismoniy sifatlarini rivojlantirish va soglomlashtirish uchun hizmat qiladi.	To‘p bilan zigzak shakilda harakatlanish mashqlari	Ushbu mashq chaqqonlik jismoniy sifatini tarbiyalash va aldanchi harakatlarni tarbiyashga yordam beradi
3x10 moksimon va 100,200 metr masofaga yugurish mashqlari	Mazkur mashqlar jismoniy sifatlarini rivojlantirish uchun qo‘llaniladi.	To‘pni uzatish va qabul qilish mashqlari	Mazkur mashqlar to‘pni jamoadoshlarga aniq va tezlik bilan yetkazish uchun bajariladi
Umumiy rivojlantruvchi mashqlar (buyumli va buyunsiz)	Shug‘illanuvchi organizimini bir butun holda,sog‘lomlashtirish va mashg‘ulotga tayyorlash uchun hizmat qiladi	Himoya chi va to‘siqlar orasidan aldanchi harakatli mashqlari	Ushbu mashq shug‘illanuvchi kuch jismoniy sifatini va jamoaviy harakatlanish ruhini tarbiyalaydi
Sheriklar bilan bajariladigan umumiy	Ushbu mashq butun tanani mashg‘ulotga tayyorlashda tayanch-	Darvoz aga 16.5 m masofadan zarba	Shug‘ullanuvchilarning portlovchi kuch va chaqqonlik sifatini rivojlanib,o‘yin

rivojlantruvchi mashqlar	harakat apparatining muskullarini bir oz qarshi kuch tasirida mashqlanishini taminlaydi	yo‘llash mashqlari	jarayonini hal qiluvchi vazifani bajaradi
Harakatli o‘yinlar bilan bajariladigan mashqlar	Harakatli o‘yinlar mashg‘ulotni qiziqarli bo‘lishi va zichligini ortishi hamda shug‘illanuvchilarni mashg‘ulotga ijodiy yondashuvi uchun hizmat qiladi	To‘pni sanoq bilan sheriklarga uzatish o‘yini	Ushbu o‘yinda ikki jamoa yarim maydonda o‘tkaib, har bir jamoa a‘zosi to‘pni bir biriga ko‘p marta raqib jamoa o‘yinlari to‘pni bermasdan uzatishi bilan amalga oshiriladi.

Izoh: Mazkur mashqlarni aynan shu vaziflarnigina hal etish uchun emas balki sport murabbiysi mashqdan foydalana olish mahoratiga ko‘ra boshqa vazifalarni ham hal etishda o‘z mashg‘ulotiga moslab foydalanishi mumkin.

Ushbu maktab sport to‘garagida shug‘ullangan bolalarning jismoniy tayyorgarlik va salomatlik darajasini tengdan rivojlanishiga asosiy sabab, mashg‘ulot o‘tkazishda sportchi umumiy va maxsus tayyorgarligining birligi tamoyilini ahamiyati yuqori deb hisoblaymiz.

Xulosa: Ilmiy-uslubiy adabiyotlarni o‘rganish hamda amaliyotda jarayonni kuzatish natijasida olib borilayotgan jismoniy tarbiya va sport to‘garak mashg‘ulotlarga qo‘yiladigan vazifalarni hal etishda, birinchi vazifa ikkinchisini inkor qilishini ko‘rish mumkin. Jismoniy tarbiya va sportning tamoyillariga ijobiy yondoshuvning yetishmasligi oqibatida yosh sportchilar salomatligi darajasining

pasayishi va jismoniy tayyorgarlikning yuqorilashiga yoki aksincha bo‘lishiga sabab bo‘layotganiga guvohi bolishmiz mumkin.

Maktab sport to‘garak mashg‘ulotlarini o‘tkazishning maqsadi va vazifalaridan kelib chiqib, mashg‘ulot amalga oshiriladi va bu mashg‘lotni o‘tkazishda unga mos tamoyil (prinsp) belgilab olish orqali erishilishi nazarda tutilgan.

Foydalanilgan adabiyotlar ro‘yxati.

1. P.S.Salomonov Sport mashg‘ulotlarining nazariy asoslari ўquv қўлланма ЎзДЖТИ нашриёт-матбаа бўлими, 2005 й 87-бет.
2. R.S.Salomov. Jismoniy tarbiya nazaryasi va metodikasi. Darslik – Toshkent 2014-yil 284 b.
3. A.Abdullayev, R.Rasulov, A.Xasanov Umumiy o‘rta va kasb-hunar ta’limi tizimlarida jismoniy tarbiyadan sinfdan tashqari ishlar – T.: 2009. -200 b.
4. E .Ya. Bondarevisky, SH. X.Xankeldiyev. O‘quvchi yoshlarning jismoniy tayyorgarligi. Meditsina –T.: 1986.-204. b.
5. A.Abdullayev, Sh.X.Xonkeldiyev Jismoniy madaniyat nazaryasi va metodikasi. Bakalavr talabalar uchun darslik.- T. 2016. -470.b.
6. П.Л.Матвеев .Теория и методика физической культуры. Учебник для институтов. физ. культурак. М. ФиС, 1991 г.
7. F.A.Kerimov “ Sport sohasidagi ilmiy tadqiqotlar”. Toshkent. “Zar qalam” -2004.-447.b.

JUDO SPORT TO‘GARAKLARINING UMUMTA‘LIM MAKTABLARI O‘QUVCHILARINING JISMONIY TAYYORGARLIGIGA TA‘SIRI.

Vaxabov Ismoil Xakimjonovich,
Mahmudjonov Asilbek Abduvohid o‘g‘li
Namangan davlat universiteti,
E-mail: vaxabovismoil227@gmail.com

Annotatsiya: o‘quvchilar uchun umumta‘lim maktablarida tashkil etiladigan sinfdan tashqari ishlar va uning tarkibiy qismi bo‘lgan Judo sport to‘garaklarining ahamiyati hamda o‘quvchi bolalar jismoniy sifatlariga, ya‘ni chaqqonlik, tezkorlik, kuch, chidamlilik, egiluvchanlik ta‘siri haqida nazariy ma‘lumot va amaliy tavsiyalar bayon etilgan.

Kalit so‘zlar: sinfdan tashqari ishlar, Jismoniy sifatlari, chaqqonlik, tezkorlik, kuch, chidamlilik, egiluvchanlik Jismoniy rivojlanish,

THE EFFECT OF DZYUDO SPORTS CLUBS ON THE PHYSICAL PREPARATION OF SECONDARY SCHOOL STUDENTS.

Annotation: about the importance of extracurricular activities for students in secondary schools and Dzyudo clubs, which are part of it, and the impact on the physical qualities of students, ie agility, speed, strength, endurance, flexibility theoretical information and practical recommendations.

Key words: extracurricular activities, Physical qualities, agility, speed, strength, endurance, flexibility Physical development.

O‘zbekiston Respublikasi mustaqillikka erishgandan keyin jismoniy madaniyat va sportni rivojlantirishga katta etibor qaratildi. Ma‘naviy-marifiy

qadriyatlar, milliy urf-odatlar va an'analar tiklandi, ayniqsa jismoniy tarbiya va sport bilan bog'liq ko'pgina tadbirlar amalga oshirildi.

O'zbekiston Respublikasi Prezidentining 2020-yil 24- yanvardagi “Jismoniy tarbiya va sportni takomillashtirish va ommalashtirish chora - tadbirlari to'g'risidagi 5924-sonli farmoni¹⁷ buning yorqin dalili sifatida keltirish mumkin. Umumta'lim maktablarida olib borilayotgan jismoniy tarbiya mashg'ulotlarining o'rni juda ham ahamiyatli bo'lib, ushbu mashg'ulotlar maktab o'quvchilariga bazaviy tayyorgarlikni yo'lga qo'yish uchun xizmat qilmoqda. Sport to'garaklari sinfdan tashqari ishlarning asosiy shakli ekanligini hisobga olib, sport to'garaklari ichida biz yuqorida keltirib o'tgan “Judo sport to'garaklari”ning o'quvchilar jismoniy tayyorgarligiga ta'sirini ushbu tadqiqot ishimiz orqali ilmiy asoslashga urindik.

Asosiy qism. Umumta'lim maktablaridagi „*Sinfdan tashqari ishlar*” faoliyati juda ham keng qamrovli bo'lib, uning o'ziga xos tarifi „ Umumiy ta'lim maktablarida o'quv kuni yakunlanganidan so'ng sinfdan tashqari vaqtda o'tkaziladigan jismoniy mashqlar bilan shug'ullanish mashg'ulotlari, sport hamda sog'lomlashtirish tadbirlari tizimini sinfdan tashqari ishlar (STI) deb atash qabul qilingan. Bundan tashqari Sinfdan tashqari ishlarni amalga oshirishda, „Maktab jismoniy tarbiya jamoasi” asosiy vazifalarni bajaradi va quydagicha tariflanadi.

Maktab jismoniy tarbiya jamoasi (keying qatorlarda MJTJ deb yoziladi) bu o'quvchilar jismoniy tarbiyasini amalga oshirishda maktab va oilaga yordam beradigan o'quvchilarning ko'ngilli, o'zlarining xohishi va tashabbusi bilan faoliyat ko'rsatadigan jamoatchilikka asoslangan tashkilotidir.

Biz mazkur faoliyatni amalga oshirishda Maktab jismoniy tarbiya jamoasining asosiy uch kengashi mavjud. *Ular:*

1. *Ommoviy tashkiliy ishlar kengashi.*
2. *O'quv –sport ishlari kengashi.*

¹⁷ O'zbekiston Respublikasi Prezidentining 2020-yil 24- yanvardagi “Jismoniy tarbiya va sportni takomillashtirish va ommalashtirish chora - tadbirlari to'g'risidagi 5924-sonli farmoni

3. <<Alpomish>> va <<Barchinoy>> salomatlik testi kengashi.

Asosan mazkur kengash faoliyati ko'pgina sog'lomlashtiruvchi tadbirlarni o'zida jamlaydi.

Maktab sport musobaqalari sinfdan tashqari ishlarning ommaviy shakli sifatida. Sinfdan tashqari ishlarning musobaqa shakli. Umumiy ta'lim maktabida olib boriladigan jismoniy tarbiya jarayoni va bu jarayon tarkibidagi barcha jismoniy tarbiya ishlariga yakun rolini bajaradi, ommaviy tarzda uyushtiriladigan tadbirlardan biri sanaladi. Albatta musobaqalarni tashkillash va o'tkazish o'ziga xos quydagicha ketma-ketlikda amalga oshiriladi. Dastlab o'tkaziladigan musobaqaning nizomi yoziladi va uni o'tkazish dasturi tuziladi. Har qanday musobaqa nizomi bir necha bo'limlarni o'zida mujassamlashtiradi. Musobaqaning mazmuni yoki dasturi, musobaqaning turi va qo'yilgan vazifalari bilan belgilanadi.

Yuqoridagi barcha malumotlar sizga ommoviy tashkiliy ishlar faoliyatini tanishtirib o'tish uchun bayon etildi.

Sport to'garak mashg'ulotlari sinfdan tashqari ishlari asosiy ko'rinishi deb hisoblashimizga quydagi asosiy sabablarni keltirdik. *Ular:*

1. *Maktablarda sport to'garaklarining ko'lamining kengligi.*
2. *O'quvchilarning ko'pchiligi sport to'garaklariga qatnashishi.*
3. *Sport to'garalari turli kasalliklarga va zararli odatlarga nisbatan imunitet ekanligi.*
4. *Sport to'garaklari o'quvchilar jismoniy tayyorgarligiga ta'sirini yuqoriligi va kelgusida sport faoliyati bilan muntazam shug'ullanishlari uchun ba'za ekanligi bilan izohlash mumkin.*

Tajriba qismi. Biz quyda Namangan viloyati Chust tumani XTB ga qarashli 9-umumta'lim maktabida tashkillangan Judo sport to'garaklariga muntazam qatnashuvchi 12 nafar o'g'il bolalarni tajriba hamda Namangan viloyati Chust tumani XTB ga qarashli 75-maktabning shu yoshdagi 19 nafar Kurash sport to'garagi a'zolarini nazorat guruhi sifatida tanlab oldik. O'quvchilarni jismoniy sifatlarining rivojlanishini kuzatish davomida quydagi natijalarni quyidagi jadvalda qayd etdik.

Maktab o‘quvchilarning (10-11 yosh) tajribadan keyin bo‘lgan jismoniy tayyorgarlik ko‘rsatkichlari

<i>Sinov turlari</i>	<i>S</i>	<i>Tajriba</i>	<i>Nazo</i>	<i>t</i>	<i>P</i>
<i>inaluvchilar</i>	<i>S</i>		<i>rat</i>		
<i>oni</i>					
<i>Yuqori</i>	<i>1</i>	$5,7 \pm 0,$	$6,3 \pm$	<i>1,</i>	$>0.$
<i>startdan yugurush</i>	<i>9-n</i>	<i>09</i>	$0,05$	<i>23</i>	<i>05</i>
<i>(30m)</i>		$6,4 \pm 0,$	$6,8 \pm$	<i>1,</i>	$>0.$
		<i>06</i>	$0,04$	<i>02</i>	<i>05</i>
<i>3x10</i>	<i>1</i>	$7,7 \pm 0,$	$8,3 \pm$	<i>1,</i>	$>0.$
<i>mokisimon</i>	<i>9-n</i>	<i>15</i>	$0,06$	<i>23</i>	<i>05</i>
<i>yugurish</i>		$7,9 \pm 0,$	$9,0 \pm$	<i>1,</i>	$>0.$
		<i>16</i>	$0,07$	<i>02</i>	<i>05</i>
<i>Arg‘amchida</i>	<i>1</i>	$38,3 \pm$	$32,6$	<i>1,</i>	$>0.$
<i>n sakrash</i>	<i>9-n</i>	$1,46$	$\pm 0,71$	<i>38</i>	<i>05</i>
<i>(30 soniya)</i>		$45,5 \pm$	$39,2$	<i>1,</i>	$>0.$
		<i>1,19</i>	$\pm 0,84$	<i>25</i>	<i>05</i>
<i>Turgan</i>	<i>1</i>	$143,4 \pm$	$137,3$	<i>2,</i>	$>0.$
<i>joydan uzunlikka</i>	<i>9-n</i>	$0,72$	$\pm 0,77$	<i>43</i>	<i>05</i>
<i>sakrash (sm)</i>		$133,5 \pm$	$126,6$	<i>2,</i>	$>0.$
		<i>1,63</i>	$\pm 1,66$	<i>04</i>	<i>05</i>
<i>150 gr</i>	<i>1</i>	$26,7 \pm 0$	$22,5$	<i>1,</i>	$>0.$
<i>koptokni</i>	<i>9-n</i>	$,51$	$\pm 0,34$	<i>79</i>	<i>05</i>
<i>uloqtirish (sm)</i>		$23,2 \pm$	$18,8$	<i>0,</i>	$>0.$
		<i>0,49</i>	$\pm 0,33$	<i>94</i>	<i>05</i>

FOYDALANILGAN ADABIYOTLAR RO‘YXATI.

1.O‘zbekiston Respublikasi Prezidentining 2020-yil 24- yanvardagi “Jismoniy tarbiya va sportni takomillashtirish va ommalashtirish chora - tadbirlari to‘g‘risidagi 5924-sonli farmoni

2. A.Abdullayev, R.Rasulov, A.Xasanov UMUMIY O‘RTA VA KASB-HUNAR TA’LIMI TIZIMLARIDA JISMONIY TARBIYADAN SINFDAN TASHQARI ISHLAR Toshkent 2009. -200. b.

3. Bondarevsky E .YA. Xankeldiyev SH. X. O‘quvchi yoshlarning jismoniy tayyorgarligi. Meditsina –T.: 1986.-204. b.

4. A.Abdullayev. Jismoniy madaniyat nazaryasi va metodikasi. Bakalavr talabalar uchun darslik.- T. 2018. -410.b.

5.R.Abdumalikov ,T.T. Yunusov. va boshqalar. «O‘zbekistonda jismoniy tarbiya taolimining rivojlanishi», metodik tavsiyanoma. T.,



O‘QITUVCHI VA UNING O‘QUVCHILAR BILAN SHAXSIY FAOLIYATI

Xusanova Xurriyatxon Muxtorjonovna

Dang‘ara tumani 40-umumiy o‘rta ta‘lim

maktabining tarix fani o‘qituvchisi

E-mail: xusanovaxurriyat777@gmail.com

Annotatsiya: o‘qituvchining sifatlari, unga qo‘yiladigan talablar, o‘qituvchi va o‘quvchi o‘rtasidagi munosabat, o‘qituvchining o‘quvchi hayotidagi ro‘li haqida nazariy ma‘lumotlar bayon etilgan.

Kalit so‘zlar o‘qituvchisining sifatlari, yuksak ma‘naviyatga ega bo‘lish, o‘qituvchining ro‘li, o‘qituvchining dunyoqarashi.

Annotation: Theoretical information about the qualities of the teacher, the requirements for him, the relationship between teacher and student, the role of the teacher in the life of the student.

Keywords: teacher qualities, high morale, teacher role, teacher outlook.

Shunday bir kasb borki, jamiyat uchun zarur bo‘lgan biror mutaxassis uning ishtiroki va mehnatisiz o‘z kasbini mukammal egallab chiqa olmaydi. Bu - o‘qituvchilik kasbidir. O‘qituvchilik sharafli, lekin juda murakkab kasbdir. Chunki har qanday odam ham bu murakkab kasbni egallab ololmaydi. O‘zbekiston Respublikasi Xalq Ta‘lim to‘g‘risidagi 1997 yil 29 avgust oyida qabul qilingan qonunda hozirgi zamon o‘qituvchisi qaysi sifatlarga ega bo‘lishi kerakligi shunday sanab o‘tiladi: pedagogik faoliyatga qobiliyatli, ijodkor, ishbilarmon; milliy madaniyat va umuminsoniy qadriyatlarni, dunyoviy bilimlarni mukammal egallagan, diniy ilmlardan ham xabardor, ma‘naviy barkamol; O‘zbekistonning mustaqil davlat sifatida taraqqiy etishiga ishonadigan, vatanparvarlik burchini to‘g‘ri anglagan, e‘tiqodli fuqaro, ixtisosga doir bilimlarni, psixologik, pedagogik bilim va mahoratni,

shuningdek nazariy ilmlarni mukammal egallagan, o‘qituvchilik kasbini va bolalarni yaxshi odam bo‘lishiga chin ko‘ngildan ishonadigan, ularning shaxs sifatida rivojlanib, inson sifatida kamol topishiga ko‘maklashadigan, erkin va ijodiy fikrlay oladigan, talabchan, adolatli, odobli bo‘lmog‘i darkor. Bundan tashqari hozirgi zamon madaniyatli kishisi ega bo‘lishi kerak bo‘lgan barcha sifatlarga, jumladan yuksak ma‘naviyatga ega bo‘lish, fan–texnika taraqqiyoti va undan kundalik turmushda foydalanish yo‘llari bilan qiziqish, o‘z xatti–harakatlari bilan har jihatdan oilada, mahallada, jamoatchilik o‘rtasida ijobiy namuna bo‘la olish va boshqalardir. Mustaqil O‘zbekiston Respublikasida o‘qituvchilarga g‘amxo‘rlik qilishning juda ko‘p qirralari mavjud, bular ; «O‘qituvchilar kuni» umumxalq bayrami sifatida nishonlanishi, turli faxriy unvonlar ta’sis etilganligi, maoshi, turli imtiyozlari va okazolar.

O‘zbek xalqi qadimdan ustozni e‘zozlab kelgan xalq bo‘lishi bilan shuhrat qozongan. « Ustoz otangdan aziz », « Usta qanday-shogird shunday », « Ustoz bilimli- shogird ilmi » singari xalq maqollarida ham o‘z ifodasini topgan. Texnika taraqqiyotini jadallashtirish va ishlab chikarish samaradorligini oshirish sharoitida odamlarning umum ta’lim va kasbiy tayyorgarligiga har bir kishining mehnatga eng birinchi ijtimoiy burch sifatida ongli, ijodiy munosabatni shakllantirishga nisbatan qo‘yiladigan talablar ham oshib bormoqda. Hozir mamlakatimizda amalga oshirilayotgan umum ta’lim va hunar ta’limini isloh qilish tadbirlari, ta’lim to‘g‘risidagi qonun, kadrlar tayyorlash milliy dastur va boshqalar mana shu talablarga javob beradi. Maktab islohotini amalga oshirishda o‘qituvchi xalq qiluvchi rol o‘ynaydi.

Shuni aytish kerakki, milliy dasturda ko‘zda tutilgan tadbirlarni amalga oshirish sur‘atlari ko‘p jixatdan umum ta’lim va kasb-hunar maktabi o‘qituvchisining faolligiga, uning nazariy va amaliy tayyorligi sifatiga va darajasiga bog‘liq. Hozirgi zamon ijtimoiy voqeligi zamonaviy ishlab chiqarishning ilmiy yo‘nalishlarining asoslarini, uni intensivlashtirishning yetakchi yo‘nalishlarini o‘rganishni yanada puxtaroq yo‘lga qo‘yishni talab etadi. O‘quvchilarning kompyuter savodxonligini

ta'minlash esa, ayniqsa zarurdir. Umuman ta'limni ishlab chiqarish mehnati bilan qo'shib olib borish prinsipini yanada to'laroq ro'yobga chiqarishga, ta'lim berish samaradorligini oshirishga, yoshlarni mustaqil hayotga va mehnatga tayyorlashni tubdan yaxshilashga, zamonamizning ongli quruvchilarini tarbiyalashga yanada qat'iyroq tarzda erishmoq kerak. Ta'lim to'g'risidagi Qonunda o'quv jarayonining asosi xisoblangan dars bilan bir qatorda umum ta'lim maktabining yuqori sinflarida, akademik lisey va kollejlarda ma'ruzalar o'qish, seminar va vmashg'ulotlari o'tkazish, suhbatlar, praktikumlar, konsultasiyalar uyushtirish, toki umum ta'lim maktabi, kollej va oliy o'quv yurti ish mazmuni va shakli o'rtasida uzluksizlikni ta'minlash zarurligi ta'kidlab o'tildi. Bu talablar fan o'qituvchilaridan har bir o'quvchining o'ziga xos xususiyatlari to'g'risida ma'lumotga va chuqur bilimga ega bo'lishni: pedagogik muammolarni prognoz qilish va hal etishning metodik jihatdan asoslangan yo'llarini qidirib topish, o'quvchi shaxsiga pedagogik ta'sir ko'rsatishning strategik mahoratini tanlay bilishni taqozo qiladi. Biroq, o'qituvchining funksiyasi u dars paytida ko'rsatgan faoliyat bilangina cheklanib qolmaydi. O'qituvchi o'quvchilar bilan darsdan tashqari vaqtlarda bajariladigan sinfdan tashqari ishlarni tashkil etadi, sinf, guruh rahbari vazifasini bajara borib, bolalarning ota-onalari bilan ish olib boradi. Bunday sharoitlarda o'quvchilarning o'quv va o'qishdan tashqari faoliyatini yagona ta'lim tarbiya jarayoni sifatida rejalashtirish va tashkil qilishga nisbatan kompleks va izchil yondoshishning o'qituvchi faoliyatidagi roli ortib boradi. Bunday faoliyat o'quvchilarni bilimlar bilan qurollantirishga hamda bilish, muloqot va mehnatning ongli sub'ektlari sifatida ular shaxsini shakllantirib borishga qaratilmog'i kerak. O'qituvchi mehnatini pedagogik-psixologik tadqiq etish shuni isbot etganki, o'quvchilarning o'quv faoliyati samaradorligiga g'oyat katta ta'sir ko'rsatadi. O'qituvchining ilmiy jihatdan bilimdonligi, uning shaxsiga xos ijobiy fazilatlar o'quvchilarga tarbiya berishning, ularda ongli faollikni hamda mustaqil ijodiy bilishga bo'lgan intilish faolligini shakllantirishda hal qiluvchi omil hisoblanadi.

O‘qituvchining dunyoqarashi – undagi pedagogik madaniyatning hamda tarbiyachi sifatidagi mahoratning muhim komponenti hisoblanadi. Bugungi kunda o‘zini pedagoglik kasbiga bagishlagan talaba yoshlar shuni yaxshi bilishlari kerakki, hozirgi zamonning yoshlarda ilmiy dunyoqarashni shakllantirish, hozirgi zamonning g‘oyat dolzarb va keskin muammolari yuzasidan bahs-munozaralar o‘tkaza olish, odamlarni ishonтира olish, mustaqil to‘g‘ri xulosa va umumlashmalar chiqara olish mahoratini egallab olishlari g‘oyat muhim ahamiyatga egadir.

Foydalanilgan adabiyotlar

1. Maxkamjonov K. Nasriddinov F. Maktabgacha va maktab yoshidagi bolalarning jismoniy rivojlanishi va tayyorgarligini takomillashtirish. -Toshkent.1995.-74 b. 7.
2. Tulenova X. B. Maktabgacha tarbiya muassasalarida 5-7 yoshli bolalar jismoniy tarbiyasini takomillashtirish. Dis....ped.fan.nom. –Toshkent.2000. -160 b.
2. F.A.Kerimov “ Sport sohasidagi ilmiy tadqiqotlar”. Toshkent. “Zar qalam” - 2004.-447.b.
3. Bondarevsky E .YA. Xankeldiyev SH. X. O‘quvchi yoshlarning jismoniy tayyorgarligi. Meditsina –T.: 1986.-204. b.
4. 5.U.Tursunov, «Jismoniy tarbiya nazariyasi va metodikasi», o‘quv qo‘llanma, Qo‘qon, 1992.

AHOLIGA XIZMAT KO‘RSATISH SOHASINI RIVOJLANTIRISHDA SAMARALI BOSHQARISH MEXANIZMINI EMPIRIK MODELLARINI BAHOLASH

Xushvaxtova Zarnigor Anvar qizi

Qarshi muhandislik iqtisodiyot instituti

Menejment (tarmoqlar va sohalar bo‘yicha) yo‘nalishi magistranti

E-mail: akobirasmira@gmail.com

ANNOTASIYA

Mamlakatimizda aholiga xizmat ko‘rsatish sohasini rivojlantirishga qaratilgan maqsadli dasturlarni tizimlashtirish, umumlashtirish va tahlil qilish natijalari, iqtisodiyot va uning alohida sektorlari taraqqiyotiga daxldor qator maqsadli parametrlarni aniqlash va empirik modellarini baholash ko‘rsatib o‘tilgan.

Kalit so‘zlar: Iqtisodiyotni modernizatsiyalash, ijtimoiy soha, trend modellar, jami xizmatlar.

ABSTRACT

The results of a systematic, generalization and analysis of targeted programs for the development of public services in the country are presented, a number of target criteria related to the development of the economy and its individual sectors are determined, and empirical models are evaluated.

Key words: Modernization of the economy, social sphere, trend models, total services.

Mamlakatni modernizatsiyalash sharoitda, xususan, iqtisodiyotning mintaqaviy tarkibini tubdan takomillashtirish, mavjud tabiiy-iqtisodiy salohiyatdan unumli foydalanish, avvalambor, joylarda aholiga xizmat ko‘rsatish tarmoqlaridagi muammolarni hal qilish asosida turmush darajalarini yanada oshirish, iqtisodiy islohotlarning yangi bosqichida tarkibiy o‘zgartirishlar va iqtisodiyotni

modernizatsiyalash siyosati mintaqalardagi boy meneral xom ashyo, tabiiy va mehnat resurslaridan samarali foydalanishga asoslangan bo'lishi o'ta dolzarb masala hisoblanadi.

Eng asosiy maqsad cho'l zonalarida yashayotgan va faoliyat ko'rsatayotgan aholining xizmat ko'rsatish sohasini rivojlantirish orqali turmush darajasini oshirish, uni yangi sifat darajasiga olib chiqish, salbiy iqlim va ekologik oqibatlarni keskin kamaytirishdan iborat¹⁸.

Aholi daromadlari darajasi bilan o'lchanmaydigan xizmatlar ham borki, bugungi hayot tarzini ularsiz tasavvur qilish qiyin. Ijtimoiy xizmatlar: ta'lim, sog'liqni saqlash, suv, kommunal xizmat va issiqlik bilan ta'minlash xizmatlari shunday xizmatlar sirasiga kiradi.

Iqtisodiyotning quyidagi tarmoqlari ijtimoiy soha tarmoqlari jumlasiga kiradi: turarjoy kommunal xo'jaligi, aholiga maishiy xizmat ko'rsatish sohasining ishlab chiqarishga xos bo'lmagan turlari, yo'lovchi transporti, aloqa (ijtimoiy soha tashkilotlari va aholiga xizmat ko'rsatish yuzasidan), suv xo'jaligi (ijtimoiy soha hususida), sog'liqni saqlash, jismoniy tarbiya va ijtimoiy ta'minot, ta'lim, madaniyat va san'at, kredit va davlat sug'urtasi, hokimiyat va jamoat tashkilotlarini boshqarish¹⁹.

Har bir hududning demografik holati va aholi talabidan kelib chiqqan holda turmush sharoitini yaxshilashda ijtimoiy infratuzilmani, jumladan, xizmat ko'rsatish va servis sohasini rivojlantirish uchun muhim zamin yaratadi.

Qashqadaryo viloyati aholisiga xizmat ko'rsatish tarmoqlarining rivojlanish jarayonlarini baholashda trend modellaridan foydalanishni lozim topdik.

Har bir xizmat ko'rsatish tarmog'ini Y deb belgiladik, kuzatuvlar natijasida olingan qiymatlar t vaqt omiliga bog'lagan holda trend modellarini hosil qildik. Statistik ma'lumotlarga (2004–2018 yillar) asoslanib, har bir xizmat ko'rsatish

¹⁸ Маматқулов А. Минтақаларни барқарор ривожлантириш стратегияси. // Иқтисодиёт ва таълим. 2009, №6. 6-б.

¹⁹ Павленко В.Ф. Планирование территориального развития (территориальный аспект планирования). –М.: Экономика, 1984. С.267.

tarmog‘ining bir qancha variantdagi trend modellari hosil qilindi va baholash mezonlari bilan baholab, optimal modellarini tanlab oldik.

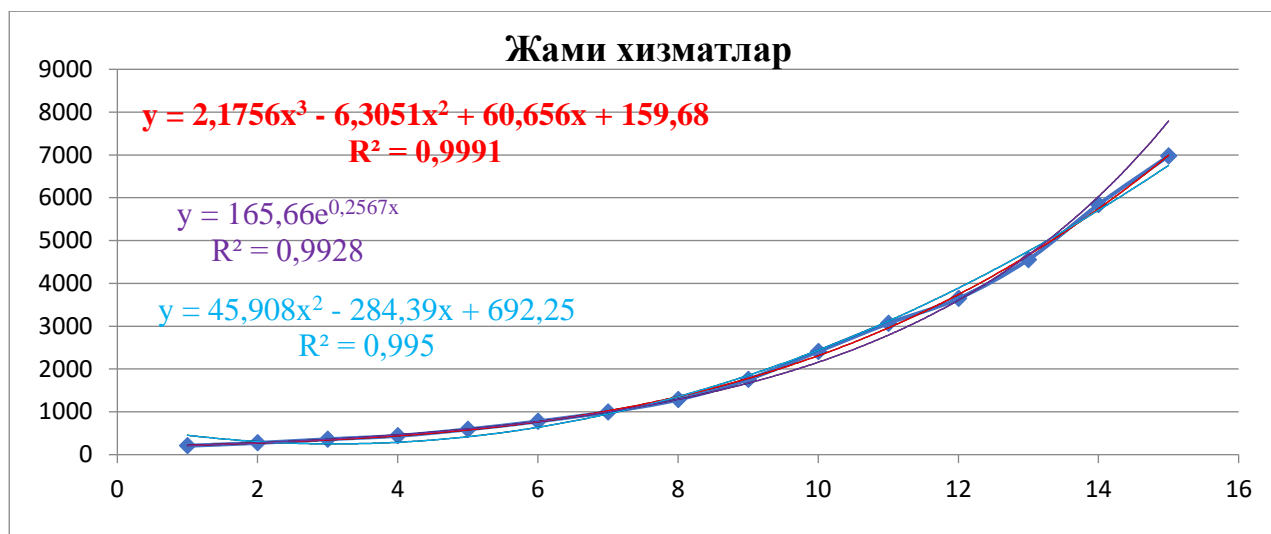

1.1 - rasm. Qashqadaryo viloyati aholisiga jami xizmatlar ko‘rsatish hajmining trend modeli²⁰

Viloyat aholisiga jami xizmat ko‘rsatish sohasining trend modellari 1.1-rasmda ko‘rsatilgan. Rasmda ko‘rib turganingizdek, jami xizmat ko‘rsatish sohasining o‘zgarish tendensiyasiga qarab, bir qancha modellari hosil qilingan, bulardan $R^2=0,999$, $F_{hisob}=12987$, $t_{hisob}=113,96$ ($\alpha = 0,05$ bo‘lganda, $t_{jad}=2,1314$, $F_{jad}=2,4034$) ga teng bo‘lgan vaqtda, $y=2,175t^3-6,305t^2+60,65t+159,6$ ko‘rinishdagi regressiya tenglamasini tanlab oldik. Boshqa trend modellari ichida ham adekvat regressiya tenglamalar hosil bo‘ldi, ammo hozirgi vaqtda aloqa va axborotlashtirish xizmati hajmi o‘shishi, olib borilayotgan islohotlarni hisobga olgan holda, trend modellaridan kvadratik regressiya tenglamasini tanlab oldik.

Hosil qilingan trend modellar asosida xizmat ko‘rsatish tarmoqlarining 5 yillik rivojlanish jarayoni prognozi quyidagicha natijaga erishishi mumkin ekanligini hisoblab chiqdik (1.2 -jadval).

Olingan prognoz natijasi shuni ko‘rsatmoqdaki, viloyat bo‘yicha aholiga jami xizmat ko‘rsatish 2018 yil narxida tahlil qilsak, 2019 yildagiga nisbatan 2020 yilda 1,23 barobarga oshgan, 2019 yildagiga nisbatan 2025 yilga borib 3,46 barobarga oshishi kutilmoqda.

²⁰Муаллиф ишланмаси.

Shu bilan bir qatorda xizmat ko‘rsatish tarmoqlarining rivojlanish tendensiyalarini ham ko‘rishimiz mumkin. Masalan, ta‘limga xizmat ko‘rsatish sohasi 2019 yildagiga nisbatan 2020 yilda 1,30 barobarga, 2025 yilga borib esa, 2019 yildagiga nisbatan 4,76 barobarga, sog‘liqni saqlashga xizmat ko‘rsatish sohasi 2019 yildagiga nisbatan 2020 yilda 1,22 barobarga, 2025 yilda 2019 yildagidan 2,91 barobarga oshishi kutilmoqda.

1.2 – jadval

Qashqadaryo viloyatida jami xizmat ko‘rsatish sohasining trend modellar orqali olingan prognozi (mlrd.so‘mda)

Ko‘rsatkichlar	2019 yil	2020 yil	2021 yil	2022 yil	2023 yil	2024 yil	2025 yil
Jami xizmatlar	872 7,1	107 23,4	1316 4,8	1616 5,4	1987 2,9	2447 7,7	302 27,0

Yashash joy va ovqatlanish xizmatlari ko‘rsatish sohasi 2019 yildagiga nisbatan 2020 yilda 1,34 barobarga, 2025 yilga borib esa 2019 yildagiga nisbatan 4,26 barobarga oshishi kutilmoqda. Qolgan xizmat ko‘rsatish tarmoqlarida ham shu kabi o‘shish tendensiyalarini ko‘rishimiz mumkin.

Qashqadaryo viloyati aholisiga xizmat ko‘rsatish tarmoqlarining rivojlanishini trend modellar orqali ifodalab, shunga amin bo‘ldiki, jami xizmat ko‘rsatish sohasi oshib borayotgan viloyat aholisi soniga nisbatan jon boshiga nisbatan sezilarli darajada o‘shib bormoqda(1.3-rasm).

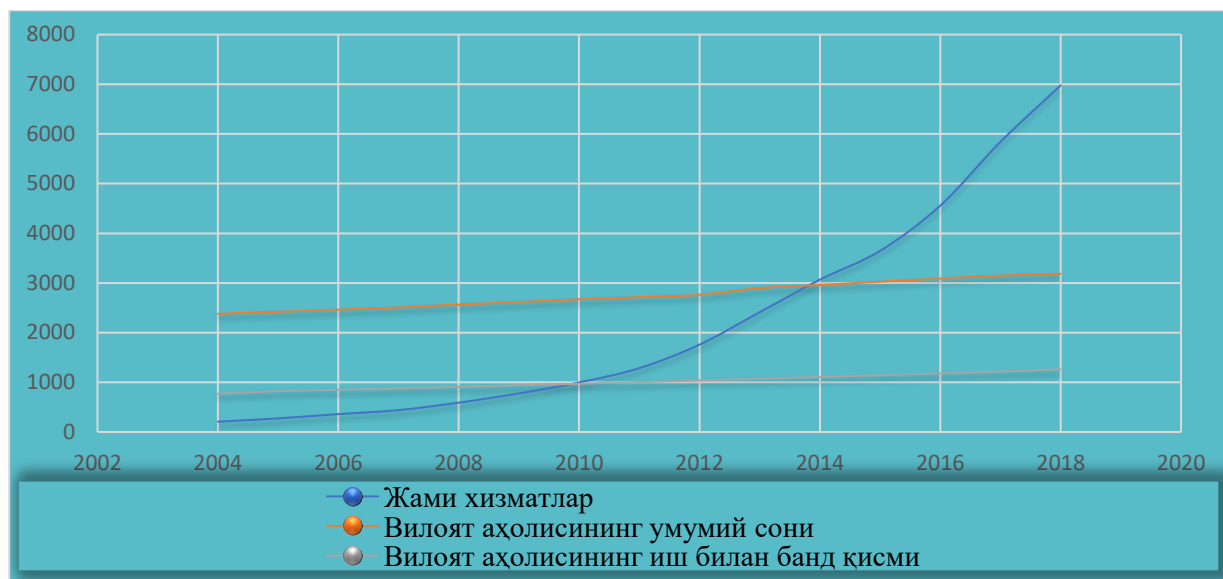

1.3 - rasm. Viloyat aholisi, uning ish bilan band qismi va jami xizmat ko‘rsatish sohasining o‘zgarish tendensiyasi²¹

Ijtimoiy sohani rivojlantirish va rejalashtirish moddiy ishlab chiqarishga nisbatan ko‘proq hududiy omillar hamda demografik jarayonlarga bog‘liq.

Mehnat bozorini davlat tomonidan tartibga solishda huquqiy, ma‘muriy va iqtisodiy chora-tadbirlar ko‘riladi. Bu usullar ishsizlik darajasini pasaytirish, mehnat resurslaridan samarali foydalanish, mehnat xizmatiga qondirilmagan talabni yo‘qotish, mehnat xizmatiga talab va taklifning eng maqbul nisbatiga erishish maqsadlariga yo‘naltiriladi.

Demografik jarayonlarni o‘rganish hududlarning ijtimoiy rivojlanish sur‘atlari aholining o‘sinh sur‘atlariga mos kelishi yoki kelmasligini, xizmat ko‘rsatish tarmoqlarini samarali tashkil qilish, xizmat ko‘rsatishni rivojlantirish orqali aholining mehnatga layoqatli qismining iqtisodiyot tarmoqlarida bandligini bilish muhim ahamiyat kasb etadi.

Chunki, bunday tahlil mehnat resurslarining hududlar miqyosida qay darajada joylashganligi, shunga binoan ishlab chiqarish yo‘nalishlariga qanday o‘zgartirishlar kiritish, hududlar bo‘yicha ishsizlar sonini aniqlash, hududlarda mehnat birjalarining qanday ahvoldaligi kabi makroiqtisodiy masalalarni o‘rganish uchun zarur.

²¹ Муаллиф ишланмаси.

Bu islohotlarni amalga oshirishda qishloqlarni shaharlashtirish, zamonaviy uy-joylar qurib, obodonlashtirish shaharlashgan hududlar safi kengayishiga, shu tariqa shahar aholisi ko‘payishiga olib keladi.

Aholining bandlik masalasini hal qilish kabi muhim tadbirlardan biri xizmat ko‘rsatish sohasini rivojlantirishdir. Amalga oshirilayotgan islohotlar milliy iqtisodiyot samaradorligini va aholi turmush darajasini oshirishga qaratilishi lozim. Uning tarkibiy qismi hisoblangan infratuzilmani rivojlantirish aholi turmush darajasi sifatini oshirish, uning turli talablarini qondirish jarayonidagi muhim yo‘nalishlaridan biri hisoblanadi.

FOYDALANILGAN ADABIYOTLAR RO‘YXATI

1. Маматкулов А. Минтақаларни барқарор ривожлантириш стратегияси. // Иқтисодиёт ва таълим. 2009, №6. 6-б.
2. Павленко В.Ф. Планирование территориального развития (территориальный аспект планирования). –М.: Экономика, 1984. С.267.



**YUK KO‘TARUVCHI KRANLARINING BARABANLARINI
TAYYORLASHNING MAXSUS ASBOBLAR VA TERMİK ISHLOV
BERISHDAN FOYDALANGAN HOLDA OPTIMAL VARIANTINI
TANLASH VA ASOSLASH**

Mo‘minov Rashid Oripovich

Navoiy Davlat Konchilik Universiteti dotsent,

Mahmudova Mahbuba Faxriddin qizi

Navoiy Davlat Konchilik Universiteti magistranti

E-mail: mmmmt153@gmail.com

ANNOTATSIYA

Hozirgi zamon sanoat korxonalarini, qurilish inshootlarini u yoki bu xildagi yuk ko‘tarish , yuk tashish mashinalari yoki moslamalarisiz taasavur qilish qiyin. Sanoat korxonalarining yuqori unumdorlikda ishlashi shu korxonada qo‘llaniladigan yuk ko‘tarish , yuklarni tashiydigan mashinalarning to‘g‘ri tanlanganligidadir.

Hozirgi zamon yuk ko‘tarish va yuk tashiydigan mashinalar katta tezlikda ishlay oladi, yuk ko‘tarish qobilyati ham katta hisoblanib bu uzoq muddatli rivojlanish garovi hisoblanadi.

Kalit so‘zlar:Yuk ko‘tarish mashinalari, termik ishlov berish, kimyoviy termik ishlov berish, sof termik ishlash, termomexanik ishlash.

Selection and substantiation of the optimal for the manufacture of drums of cranes using special treatment tools and heat treatment.

Abstract

It is difficult to imagine the construction of modern industrial enterprises without this or that type of lifting and unloading machines. The high efficiency of industrial enterprises is due to the correct choice of lifting machines used in this enterprise. Modern lifting and handling machines can operate at high speeds the carrying capacity is also large which is a guarantee of long term development.

Key words:Lifting machines,heat treatment,chemical heat treatment,pure term,thermomechanical performance.

Zamon talabidan kelib chiqqan holda hozirgi zamon injener texnologiarimiz yuk ko'tarish mashinalarining tuzilishi ,ularning ishlash prinsipi , ularning loyihalaniishi to'g'risida yetarli darajada bilimga ega bo'lishlari lozim.

Yuk ko'tarish mashinalari deb-odamlar va yuklarni tik yoki qiyaroq ravishda ko' tarish va tushirish uchun mo'ljallangan qurilmalarga aytiladi.Tuzilishi, ko'rinishi kinematik sxemasi turli xil ko'rinishda bo'lgan mashinalarni o'z ichiga oladi.

Yuk ko'tarish kranlarining asosiy qismlari sifatida biz yuk ko'tarish kranlarining barabanlarini aytishimiz mumkin.Barabanlar- deb yuk ko'tarish mashinalarda arqonni o'rash uchun mo'ljallangan silindr shaklidagi detalga aytiladi.

Barabanlar sirti silliq yoki novsimon vintli ariqchali bo'ladi.Barabanlar asosan po'lat va cho'yanlardan tayyorlanib ularni mustahkamlikka sinashda baraban devorlarini siqilishga, egilishga va buralishga sinaladi.Yuk ko'tarish kranlari barabanlarining mustahkamligini oshirish uchun biz termik ishlov berishdan foydalanamiz.Termik ishlov berishdan maqsad yuk ko'tarish kranlarining ish qobiliyatining, uzoqbardoshligini taminlashdan iborat.Termik ishlov berish deb-po'latni fizik mexanik xossalarini o'zgartirish maqsadida uni qizdirib so'ngra sovutish natijasida strukturani boshqarishga aytiladi.Termik ishlash zagatovka yoki yarim mahsulotga berilishi mumkin.Termik ishlash tayyor mahsulotga ham beriladi:yumshatish ,normallashtirish, toblash, bushatish.Ammo kombinatsion termik ishlashlar ham mavjud bo'lib shuning hisobiga biz termik ishlov berishni uch guruhga bo'lib o'rganamiz:

1.Sof termik ishlash (yumshatish, normallashtirish , toblash, bushatish)

2.Kimyoviy termik ishlash (sementatsiya , azotlash, sianlash)

3. Termo-mexanik ishlov berish(yuqori temperaturali va past temperaturali termo-mexanik ishlov)

Lekin hamma turdagi termik ishlovlarda sof termik ishlov beriladigan operatsiyalar bajariladi.

Biz yuk ko‘tarish kranlari barabanlarini tayyorlashda va ishlab chiqishda termik ishlov berishdan foydalangan xolda ishlab chiqargan maxsulotimizni sifatini, uzoqbardoshligini, chidamliligini oshiribgina qolmay sanoat korxonasi rivojiga ham o‘z xissamizni qo‘shamiz. Chunki har qanday ishlab chiqarish jarayoni samaradorligini oshirish uchun uning texnologik va iqtisodiy parametrlari o‘zaro bog‘liq holda olib borishdan iborat.

Foydalanilgan adabiyotlar:

- 1 I.Nosirov. Materialshunosik. T., „O‘qituvchi” , 2004.**
- 2 M.A. Mirboboyev . Metallar texnologiyasi . T., „O‘qituvchi” 2004.**
- 3 WWW. Ziyonet.uz.**

G‘O‘ZADAGI OQ SIKADALAR BIOEKOLOGIYASI, RIVOJLANISHI, TARQALISHI VA ZARARI.

Abduraxmonov Diyorjon Muxammadali o‘g‘li

Assistent, Andijon qishloq xo‘jaligi va agrotexnologiyalar instituti

Kodiraliyev Erkinjon Kaxramonjon o‘g‘li

Magistr, Andijon qishloq xo‘jaligi va agrotexnologiyalar instituti

Annatotsiya: Oq sikadalar polifaglar – xammaxo‘r xashorat tarqalishi, bioekologiyasi, zarari avlod berishi, qarshi kurash choralari

Аннотация: Белки полифаги - распространение насекомых, биоэкология, размножение, меры борьбы

Annatation: White polyphage coins – the spread of carbohydrate hydration, bioecology, descendants of harm, measures to combat

Kalit so‘zlar: Oq sikadasi g‘o‘za nixollariga, beda, makkajo‘xori, oq jo‘xori, lavlagi, karam, baqlajon, kartoshka

Ключевые слова: Белая сикада для рассады хлопчатника, люцерна, кукуруза, белая кукуруза, свекла, капуста, баклажаны, картофель.

Keywords: White coin grain of Nicholas, body, corn, white oatmeal, lavender, cabbage, peanut butter, potatoes

O‘zbekistonning o‘ziga xos tabiiy iqlim sharoitlari shuningdek, o‘simliklarni o‘sish davridagi havo xaroratining qulay bo‘lishi ko‘plab zararli jonzotlarni rivojlantirishiga imkoniyat yaratadi. Shuning uchun ham qishlok xo‘jalik ekinlaridan minglab xasharotlar, kanalar, kasalliklar rivojlanib, xosil mikdoriga hamda sifatiga salbiy ta‘sir ko‘rsatadi.

Oq sikadasi – Austroagallia zachvatkini vilb Shimoliy Afrikada, Yevropa, Kipr, Turkiya, Isroil, Suriya, Iroq va Afg‘oniston, Rossiya xududida esa Yevropa zonasining janubida, Moldaviya, Gruziya, Armaniston, Azerbayjon, Turkmaniston, Kopet-Tog‘ning tog‘ oldi qismlari Murg‘ab voxasi Repetek qo‘riqxonasi O‘zbekiston janubida Tojikiston Xorazm va Qoraqalpog‘iston, Zarafshon va Farg‘ona vodiylarida uchratish mumkin.

Austroagallia zachvatkini vilb ni 3 bo‘g‘imdan iborat kalta mo‘ylovlari, 1 juft 3 bo‘g‘imdan iborat oldi qanotlari orqa oyoqlariga qaraganda mustaxkamroq. Lichinkalari 5 yoshni o‘taydi va imago simon ko‘rinishiga ega bo‘ladi. Oq sikadasi asosan polifag – xammaxo‘r xashoratlardan xisoblanadi.

Farg‘ona vodiysida o‘simliklarda yashab, oziqlanadigan 42 turi aniqlangan.

Bizning Andijon viloyatida Cicadinea ni 46 turini uchratish mumkin. Bulardan 3 turi paxta dalalarida oziqlanib yashaydi. U quyidagilardir: Empoasca meridian ZachKyboasca bipuncnana Osh va Austroagallia zachvatkini vilb.

Austroagallia zachvatkini oq sikadasi tanasi, rangi va genitaliy apparatining tuzilishi bilan boshqa turlardan farq qiladi. Ular biroz yirik bo‘lib, erkaklari 3,4 – 3,6 mm urg‘ochilari esa 3,7 – 4,0 mm ga teng. Ularda dumaloq shakldagi to‘rtta, boshning tana va old yelkaning keyingi qismlarida ikkitadan dog‘larining bo‘lishi xarakterli belgi xisoblanadi.

Oq sikadalar polifaglar bo‘lib, g‘o‘za nixollariga, beda, makkajo‘xori, oq jo‘xori, lavlagi, karam, baqlajon, kartoshka va boshqa ekinlarga zarar yetkazadi. Shuningdek, ular stolbur va boshqa viruslarni tarqalishida xam ishtirok etadi.

G‘o‘zadan tashqari ularni beda, loviya, mosh, lavlagi, kartoshka, baqlajon, karam, makkajo‘xori va oqjo‘xorilarda xam uchratish mumkin. Oq sikadalarning qishlash dozasi xozirgi kungacha tuxumlar. Ularning tuxumlari qishlasa kerak, deb taxmin qilinadi. Chunki kuz davriga kelib, oktabr va noyabr oylarining birinchi yarimlarida yuqori formalari dalalarda umuman uchramaydi, shuningdek qish davrida birorta xam imagolar uchratilmagan. Baxor vaqtida voyaga yetgan individlar boshqa turlarga nisbatan ancha kech paydo bo‘ladi. Baxor vaqtida ularning lichinkalari

meteorologik sharoitga bog‘liq xolda martning oxirigi yoki aprel oyining boshlarida paydo bo‘ladi.

Lichinkalar rivojlanishi 45-50 kun davom etib, mayning birinchi yarmida tugallanadi. Ular dastlab qo‘ng‘ir-sarg‘ish dog‘li, biroz tukli bo‘ladi. Beshinchi yoshga o‘tgach, erkak lichinkalarda genitaliy plastinkasi, urg‘ochilarida esa “tuxum qo‘ygich” yo‘li shakllana boshlaydi. Lichinkalarning qanot xosil qilib, imago davriga o‘tish davri ancha cho‘zilib, aprelning oxiridan may oyining boshlarigacha davom etadi.

Imagolar ma‘lum vaqt o‘tgach, erkin oziqlanib, juftlashib tuxum qo‘yishga kirishadi. Tuxumlar soni 10 tadan tortib 18 tagacha bo‘lishi mumkin. Tuxumlar yaltiroq-tiniq bo‘lib, bo‘yi 1,02 – 1,12 mm, eni esa 0,27 – 0,28 mm ni tashkil qiladi.

Ikkinchi generatsiya lichinkalari iyun oyining birinchi o‘n kunligida paydo bo‘lib, iyulning birinchi yarmigacha uchraydi. Lichinkalarning rivojlanishi taxminan 40 kun davom etadi. Uchinchi generatsiya lichinkalari avgust oyining boshlarida paydo bo‘lib, sentabrning o‘rtalarigacha uchraydi. Ularning rivojlanishi xam 40-45 kun davom etadi. Shunday qilib, oq sikada Shaxrixon tumani sharoitida uch generatsiya nasllarini beradi.

Foydalanilgan adabiyotlar ro‘yxati:

1. Turdieva, G. A., Kambarova, M. A., & Ergasheva, X. I. (2019). Primenie gerbitsida Zeta v vyrashivaniy ozimogo nuta. *Innovatsionnaya nauka*, (5).

2. Xaydarov, J., Mamadaliev, M., Ergashova, X., & Orifjonova, U. (2021, August). USE OF BIOLOGICALLY ACTIVE SUBSTANCES IN PEST CONTROL: <https://doi.org/10.47100/conferences.v1i1.1353>. In *RESEARCH SUPPORT CENTER CONFERENCES* (No. 18.06).

3. Ergashova, X. I., & kizi Abdulazizova, O. I. (2022). Tamaki tripsi (thrips tabaci lind) ning rivojlanishi va unga qarshi kurash chorasi. *science and education*, 3(3), 123-127.

РАЗРАБОТКА СТРУКТУРНОЙ СХЕМЫ «МОБИЛЬНОГО АВР 04 КВ»

Эгамов Дилмурод Абдураимович ст. преп.

Андижанский Машиностроительный институт

E-mail: dilmurodegamov66@mail.ru

Алимов Х. Хаитов А студенты

Андижанский Машиностроительный институт

АННОТАЦИЯ.

Структура схема қайси блоклардан ташкил топган ва улар қайси параметрларни назорат қилади, авария параметрларини танлаш.

Аннотация.

Дано объяснения из каких блоков состоит структурная схема, а также какие параметры контролирует они, выбор аварийного параметры.

Annotation.

An explanation is given of which blocks the structural diagram consists of, as well as which parameters they control, the choice of emergency parameters.

Цель; Бесперебойное электроснабжение потребителей.

Метод; Путем автоматического перевода потребителя из основной сети в резервную сеть.

Калит сўзлар; Ток ва кучланишни ортиш тезлиги, очилади, ёпилади, ток ва кучланиш бўйича ишлаш токи.

Ключевые слово; Скорость нарастания прямого тока и напряжения, отпирается, запирается, ток и напряжения срабатывания.

Key word; The slew rate of forward current and voltage, unlocked, locked, current and pickup voltages.

Результат; Потребители обеспечены бесперебойным электроснабжением, благодаря чему мероприятие становится качественным.

Обеспечения бесперебойной электро-энергией потребителей всё время остаётся актуальной проблемой, для решения задачи разработано много варианты автоматического перевода нагрузки с основной на резервную линии.[4, стр. 4]

АВР(Автоматический ввод резерва) широко применяется в отрасли энергетики, их успешное срабатывания составляет более 90%. Поэтому считается основной мероприятия применения АВР для бесперебойной электроснабжения ответственных потребители. [2, с. 453]

Структурная схема «Мобильный АВР 04кВ» состоит из БКТ-1(Блок контроля тока основной), БКН-1(Блок контроля напряжения основной), ТД-1(Блок тиристоров и диодов основной), БКТ-2(Блок контроля тока резервной), БКН-2 (Блок контроля напряжения резервной), ТД-2(блок тиристоров и диодов резервной).

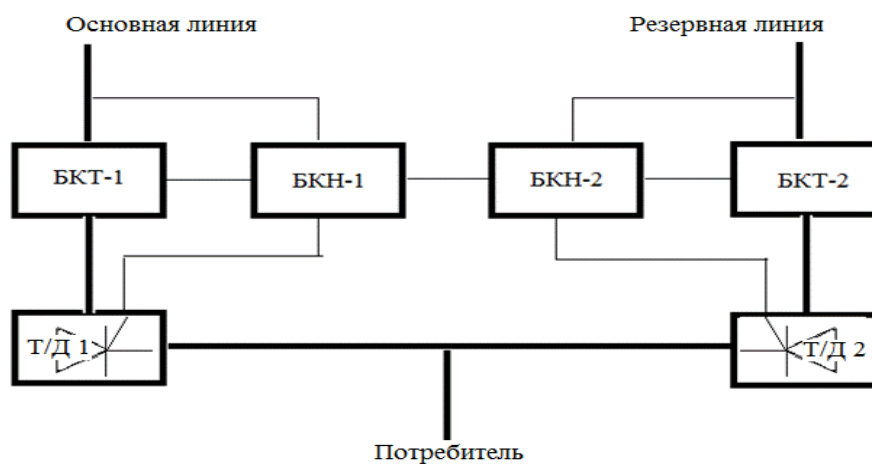

БКТ-1 –контролирует токи всех фазы основной линии.

БКН-1 – контролирует напряжении всех фазы основной линии.

Т/Д 1- блок подаёт напряжения к потребителю от основной линии.

БКТ-2 – контролирует токи всех фазы резервной линии.

БКН- 2 – контролирует напряжения всех фазы резервной линии.

Т/Д 2-блок подаёт напряжения к потребителю от резервной линии.

Схема работает следующим образом;

При отсутствии тока на всех фазах основной линии сверх допустимого тока нагрузки, блок контроля тока основной подаёт сигнал на блок контроля напряжению.

При наличии напряжения на всех фазах основной линии блок контроля напряжения принимает сигнал от блока контроля тока и направляет к управляющему электроду блока тиристоров и диодов.

Тиристоры отпирается в блоке тиристоров и диодов основной линии и подаётся напряжения к потребителю от основной линии.

При потере напряжение в одной или на всех фазе основной линии, блок контроля напряжения прекращает подача сигнала управляющему электроду блок тиристоров и диодов основной линии и обесточивается питания потребители от основной линии, одновременно подаёт сигнал к блоку тиристоров и диодов резервной линии.

При наличии напряжения на всех фаза резервной линии и отсутствие тока сверхдопустимый от тока нагрузки, тиристоры отпирается блока тиристоров и диодов резервной линии, тем самым потребитель за питается от резервной линии.

При возникновение тока нагрузки от сверхдопустимого на любой фазе, блок контроля тока основной линии, прекращает подача сигнала на блок контроля напряжения основной линии и тем самым разрывает цепь к управляющему электроду блока тиристоров и диодов основной линии.

Тиристоры запирается блок тиристоров и диодов основной линии, результате потребитель обесточивается. Если прекращения сигнала связано споявлениям тока сверхдопустимого, то сигнална отпирания тиристоров резервной линии не подаётся от блока контроля напряжения основной линии, тем самым исключается развития авария.

Если сигнал не связано аварийной ситуацией перевод потребители с резервной линии на основной линию происходит по выше сказанной последовательности.

Блок контроля тока состоит трех органов которые контролирующие токи в фазе и включены в каждой фазу. Прежде чем установить «Мобильного АВР 04 кВ» выставляется ток аварийного срабатывания блок контроля тока исходя из характера и номинального тока нагрузки.

Ток аварийного срабатывания должно быть больше максимального тока нагрузки; $I_{\text{авар}} > I_{\text{мак}}$

Если у потребителей имеется асинхронное электродвигатели запитанное через АВР 04 кВ, при выборе ток срабатывания блок контроля тока должна ток само запуска электродвигателя ; $I_{\text{авар}} > I_{\text{мак}}/k_{\text{сама}}$

Для исключения развития авария при работе контролирующие органы тока блок контроля тока, перевод потребители на другой линию не происходить так как аварийный ток связано с повреждением электрооборудование за «Мобильной АВР»

Блок контроля напряжения состоит из органа контролирующие напряжения между фазами, оно срабатывает при потере напряжения независимо в одной или нескольких фазах. [5, с. 157]

Выбор напряжения срабатывания исходить из следующих условий;

1. При полной потери напряжение в одной или на всех фаз.
2. Не срабатывание присамо запуске электродвигателей, которое снижает напряжение на шинах $0,55U_n$. [1, с. 175]

Поэтому согласно эксплуатационной циркуляра Главтехуправления установлено напряжения срабатывания пускового органа АВР выбрать по следующим условием; $U_{\text{срАВР}} = 0.25U_n$. [1, с. 175]

Блок тиристоров и диодов состоит из параллельно встречно включенное тиристоров и диодов в каждой фазе.

При выборе тиристоров и диодов в блоке тиристоров и диодов должно соблюдать следующие требование;

1. Скорость нарастания прямого тока в силовой цепи не должно превышать соответствующий параметр скорость нарастания тока $\left[di/dt\right]$ тиристора.[3, с. 74]

2. Привыключения тиристора скорость нарастания прямого напряжения должно быть меньше аналогичного параметра $\left[dU/dt\right]$ тиристора.[3, с. 74]

3. Защита тиристорov от сверхдопустимого тока осуществляется быстродействующим предохранителями которое выбирается по значению $\int i^2 dt$ защитного показателя, меньше аналогичного параметра тиристора.[3, с. 74]

Заклучения.

Можно признать, что использование мобильных АВР– 04 кВ в потребителях с двухсторонним питанием приводит к положительным результатам.

Список литературы:

1.А.В.Беляев. Выбор аппаратуры, защит и кабелей в сетях 0,4 кВ.Санк Петербург. 2008.

2. Кудрин. Б.И. Электроснабжение промышленных предприятий. «Интермет Инжиниринг» Москва 2006.

3. Силовая электроника. Ю.К. Розанов, М.В. Рябчицкий, А.А. Кваснюк. Издательский дом МЭИ. 2009.

4. Д.А. Эгамов, М. Нурёгдиев. Статья «Повышения надёжности электроснабжения в местах проведение особо важных мероприятий». Научные журнал «Инженерные решение» 8(9) 2019 ноябрь.Новосибирск.

5. Д.А Эгамов, Р. Узоков, З. Бойхонов. Статья «Способы обеспечения бесперебойного электроснабжения потребителей, имеющих одну систему шин 6-10 кВ и два независимых источника питания 6-10 кВ.

Бюллетеньнаукиипрактики — Bulletin of Science and Practice научныйжурнал (scientific journal) Т. 4. №3. 2018 г.

ҚАЗАҚ ТІЛІНДЕ СӨЗДЕРДІҢ СӨЗ ТАПТАРЫНА ТОПТАСТЫРЫЛУЫ

ҚАЛМЫРЗАЕВА Нұржамал Бекполат қызы

Әжінияз атындағы НМПИ-ның студенті

Аннотация: Бұл мақалада қазақ тіліндегі сөздердің сөз таптарына топтастырылу мәселелері қарастырылған.

Annotation: This article discusses the problems of grouping words in the kazakh language into word classes.

Кілт сөздер: классификация,грамматик ерекшеліктер,сөздердің лексикалық табиғаты.

Keywords:classification,grammer exceptions,lexical nature of words.

Тілдің ғасырлар бойындағы тарихи дамуы барысында оның сөздік құрамы мен грамматикалық құрылысы өзгеріссіз қала алмайды.Сөздердің лексикалық табиғатында да, грамматикалық табиғатында да алуан түрлі өзгерістер болады,олар қолданылу ыңғайына,атқаратын қызметіне қарай са-ралаанады,топтасады. Тіл білімінде сөз таптарының табиғаты жайында әр түрлі көзқарастар мен байымдаулар бар.Олардың бірі бойынша,сөз тап-тары сөздердің лексика-грамматикалық категориялары болып саналса,екіншілері бойынша,сөз татары сөздердің формалды-грамматикалық кате-гориялары,үшіншілер бойынша, сөздердің таза грамматикалық топтары болып саналады.Тілдің байлығы-сөздер алуан түрлі,олар тек мағынасы жа-ғынан ғана емес,грамматикалық құрамы,атқаратын қызметі жағынан да түрлі-түрлі.Тілдегі сөздердің бұл ерекшелігін ғалымдар ерте байқаған.Со-нымен байланысты топтастыру мәселесі туындаған. Тілдегі сөздерді топтастыру мәселесі тіл білімі ғылымында алғашқы грамаатикалрдан басталған.Аристотельдің сөздерді есім және етістік деп бөлінгені белгілі.Содан бері ғылым дамып,әр тілдің грамматикаларында сөздердің топтары нақтыланып,барған сайын анықталып

келеді. Бір тілдің өзінде сөздер әр заманда түрліше топтастырылып отырғаны белгілі. Мәселен, 1914 жылы баспадан шыққан. Ахмет Байтұрсыновтың «Тіл құрал» атты оқулығында сөздерді алдымен атауыш сөздер, шылау сөздер деп екі үлкен топқа бөлінген. Атауыш сөздерге: зат есім, сын есім, сан есім, есімдік деген бессөз табын жатқызған. Ал, шылау сөздерге үстеу, демеу, жалғаулық, одағай сөздерді жатқызған. Бұл қазақ тілінде жазылған алғашқы оқулық екені белгілі. Ахмет Байтұрсынов «Тіл құралдың» 1915 жылғы басылымында сөз таптары туралы пікіріне біраз өзгерістер енгізген. Оқулықтың бұл басылымында ғылым сөздерді бұрынғы басылымдағыдай екі үлкен топқа бөлмеген. Сөздерді 9 топқа бөлген: зат есім, сын есім, сан есім, есімдік, етістік, үстеу, демеу, жалғаулықтар, одағай.

Сөз таптарын сөздердің лексика-грамматикалық категориялары деп Қарайтындар сөздер өзіне тән белгілері, атап айтқанда, семантикалық, морфологиялық және синтаксистік белгілері бойынша топталып, тиісінше белгілі бір сөз табына телінеді. А.А. Шахматовтың пікірі бойынша, әрбір сөз табының мағынасы сөздің негізгі лексикалық мағынасы мен оған қосымша грамматикалық ұғымдардың, грамматикалық категориялардың жиынтығынан құралады. Сөз таптары сөздердің белгілі жүйе негізінде қалыптасқан грамматикалық топтары болып табылады. Сондықтан сөз таптары мен сөздерді түрге бөлуге ол сөздердің грамматикалық сипаттары мен белгілері негіз болады.

Сөздерді сөз таптарына бөліп қарау әр сөзге байланысты, әртүрлі белгілер арқылы айқындалмай, сөз таптарына қатысты тұрақты белгілерінің негізінде, жүйелі принциптер негізінде айқындалуы керек. Ол принциптер сөздердің грамматикалық сипаттарына негізделуі тиіс. Сөздердің грамматикалық топтарға, яғни сөз таптарына жіктеуде, топтастыруда ұстанатын басты принцип-семантикалық принцип. Екіншіден, осындай грамматикалық топтарға белілі-

белгілі өзіндік түрлену жүйесі, өзгеру, тұлғалық парадигмасы немесе бұған қарама-қайшы түрленбеу, тұлғалық өзгеріске түспеу тән болып келеді. Қ.Жұбановтың морфология саласы бойынша жазған ғылыми отужы-рымдарының сүбелі бөлігі сөз таптарына арналған. Қорыта айтқанда, сөз таптары жөніндегі мәселені бағдарлау әр тілдік құрылымның теориялық та, практикалық та мәселелерін терең зерттеу, жете білу үшін керек. Мысалы, бастауыш, орта, жоғары мектептерде тілді оқытудың негізгі түйіндері, сайып келгенде, сөз таптарына, солардың айналасына шоғырланады. Сондай-ақ, тілдің грамматикалық құрылысына байланысты көптеген мәселелерді алсақ, оларды сөз таптарына байланыстырмай зерттеу де, шешу де мүмкін емес. Солай болса, сөз таптары жайындағы мәселелер тілдің грамматикалық құрылысының, сөздің грамматикалық құрылымының әрі кіндік қазығы, әрі негізгі арқауы сияқты мәселелер. Сөздерді сөз таптарына топтастыруда негізгі ұстанымдардың бірі болып сөздерді синтаксистік қызметі саналады. Морфологияның сөздерді түрлендіру жүйесінің қызметі, мақсаты-сөйлемдегі сөздерді бір-бірімен байланыстыру болып саналады.

ПАЙДАЛАНЫЛҒАН ӘДЕБИЕТТЕР ТІЗІМІ:

1. Аханов К. «Тіл білімінің негіздері».- Алматы, 2011 жыл
2. Маманов Ы. «Қазақ тілінің мәселелері»,- Алматы: Арыс, 2007 жыл
3. Аханов Қ. «Грамматика-теориясының негіздері».- Алматы: Өлке 2010

ULOQSIZ TEMIR YO‘L UCHASTKALARIDA “PANDROL FASTCLIP” TIPIDAGI ORALIQ RELS MAHKAMLAGICHLARI

Toshkent davlat transport universiteti (TDTrU)

Magistrant. J.T. Temirov

Magistrant. R.A. Bobomurodov

t.f.n., PhD A.Yu. Mamadaliyev

Kalit so‘zlar: *Temir yo‘l izi, uloqsiz yo‘l, rels, temir-beton shpalalar, harakat tarkibidan tushayotgan yuk, Pandrol Fastclip tipli oraliq rels mahkamlagichlari.*

Annotatsiya: *Maqolada Pandrol Fastclip tipli oraliq rels mahkamlagichlarining ekspluatatsiya jarayonlarini uzaytirishda mavjud resurslaridan oqilona foydalanishni ta‘minlaydigan, energiya tejankor va resurs tejankor texnologiyalarni joriy qilish yo‘li bilan ishlab chiqarish xarajatlari va ularning tannarxini izchil ravishda pasaytirib borishga katta e‘tibor qaratish yuzasidan olib boriladigan tadqiqot maqsad va vazifalari belgilanadi.*

Key words: *the trace of railway, unplugged way, rail, iron concrete sleepers, the luggage which is rolling from the content of the movement.*

Abstract: *The aim of the article is to focus on the gradual reduction of production costs and their cost through the introduction of energy-saving and resource-saving technologies that ensure the rational use of available resources to prolong the operation of Pandrol Fastclip type intermediate rail fasteners. and functions are defined.*

Bugungi kunda “O‘zbekiston temir yo‘llari” aksiyadorlik jamiyatida tizimli ravishda ilg‘or temir yo‘l texnikalari bilan ta‘minlanib kelinmoqda. Tortishning yangi progressiv (ilg‘or) turlari keng joriy etilmoqda, poyezdlar tezligi ortib bormoqda. Ichki yo‘llarda harakat zichligi oshishi munosabati bilan yangi temir yo‘l

liniyalarini qurish, mavjudlarini rekonstruksiya qilish, modernizatsiya va kapital ta'mirlash ishlari keng ko'lamda amalga oshirilmoqda. Temir-beton shpalalar va uloqsiz yo'l ustki inshootlari elementlarining eng ilg'or konstruksiyalari joriy etilmoqda.

Yo'l inshootlarini rivojlantirishning hozirgi bosqichi temir yo'lni ta'mirlash va texnik xizmat ko'rsatishning resursni tejovchi ilg'or texnologiyalari, yuqori mahsuldorlikdagi yo'l mashinalari, uloqsiz yo'lni o'z ichiga olgan samarali yo'l konstruksiyalarini joriy etishning tobora ortib borayotgani bilan tavsiflanadi. Uloqsiz yo'lning normal ishlashini va undagi poyezdlar harakati xavfsizligini ta'minlash uloqsiz yo'lning pletlari(rels)ni yotqizishdan boshlanadi. Uloqsiz yo'lning mavjud dizayni, uni yotqizish va ishlatish usullari uning samaradorligini yanada oshirish uchun hali ham ko'p jihatdan takomillashtirilishi mumkin.

“O'zbekiston temir yo'llari” AJning asosiy yo'llaridagi, shu jumladan tezyurar va yuqori tezlikdagi poyezdlar harakati uchastkalaridagi yo'lning ustki inshootning asosiy konstruksiyasi bo'lib uloqsiz yo'l, BF70 tipidagi temir-beton shpallar hamda Pandrol Fastclip tipli oraliq rels mahkamlagichlaridir (1-rasm). Ushbu rels mahkamlagichlarida elastik qisqichi mavjud bo'lib, u relsning asosini shpallarga bosadi. Mazkur bosim natijasida uloqsiz yo'llardagi poyezdlar harakati va ulardan tushayotgan yuk va harorat kuchlari ta'siridan mustahkam saqlanib turadi.

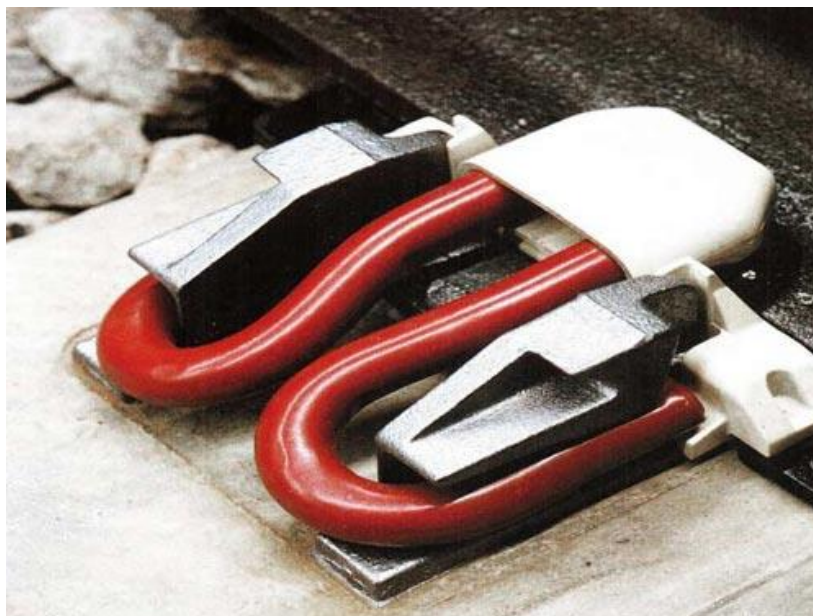

1-rasm. Pandrol Fastclip tipli oraliq rels mahkamlagichi

Bugungi kunda Pandrol Fastclip tipli oraliq rels mahkamlagichlarining ekspluatatsiya jarayonlarini uzaytirishda mavjud resurslaridan oqilona foydalanishni ta'minlaydigan, energiya tejamkor va resurs tejamkor texnologiyalarni joriy qilish yo'li bilan ishlab chiqarish xarajatlari va ularning tannarxini izchil ravishda pasaytirib borishga katta e'tibor qaratilmoqda.

Yuqoridagilardan kelib chiqib, izlanuvchi o'z oldiga quyidagi tadqiqot vazifalarini qo'yadi:

1. Tajriba uchastkalariga asos solish va tayanch yon izolyatorlari va Pandrol Fastclip tipli mahkamlagich klemmlarining yon izolyatorlari va oraliq izolyatorlari holatlarining monitoringini o'tkazish;
2. Mahkamlagich klemmlarining yon izolyatorlari hamda oraliq izolyatorlari nuqsonlari va shikastlanishlari klassifikatorini ishlab chiqish;
3. O'tkazilgan yuk hajmi o'sib borishi bilan mahkamlagich klemmlarining yon izolyatorlari hamda oraliq izolyatorlari nuqsonlari turlari bo'yicha shikastlanuvchanligining o'zgarib borishini (dinamikasini) baholash;
4. Pandrol Fastclip tipli mahkamlagich klemmlarining relslar tubiga barqaror (bir xil) bosim ko'rsatishini ta'minlash bilan bog'liq muammoning aniqlash;

5. Pandrol Fastclip tipli mahkamlagich klemmalari qayishqoqligini baholash uchun stend konstruksiyasini ishlab chiqish;

6. Temir yo‘ldan o‘tkazilgan yuklar tonnajining turli qiymatlari uchun bosh yo‘llar uchastkalaridan klemma namunalarini tanlab olish.

Foydalanilgan adabiyotlar ro‘yxati

1. Мирахмедов М.М. Основы методологии организации пескозакрепительных работ и защита производственно-технических объектов от песчаных заносов. –Ташкент: ТАСИ, 2008. -247с.

2. Мирахмедов М.М., Мамадалиев А.Ю. Объектларни кўчки кум босишидан ҳимоя қилишни методологик жиҳатлари // “Ўзбекистонда қурилиш технологияларининг ривожланиши” Республика илмий-амалий анжумани материаллари тўплами. 1 қисм, Тошкент: ТАСИ, 2015. С. 4-8.

3. Рельсовое скрепление для высокоскоростного пути
<http://eav.ru/publ1.php?publid=2008-05a20>

АВТОМАТЛАШТИРИЛГАН ИШ ЖОЙЛАРИ ТИЗИМИНИНГ ТЕХНОЛОГИЯЛАРИ ТАХЛИЛИ

Рахимов Абдурашид Рахимжонович

Наманган муҳандислик-технология институти

e-mail: rgrakhimov80@gmail.com

Annotatsiya: Автоматлаштирилган иш жойини ташкил қилиш ва уни яратиш технологиялари, маълумотлар омбори билан ишлайдиган замонавий дастурлар ҳақида сўз юритилган. Тадбиқ қилишни ташкил қилиш ва лойиҳа самарадорлиги қисмида автоматлаштирилган тизимни тадбиғи ҳақидаги ишлар, АИЖнинг таннархи ҳисоби ва дастурий таъминотнинг самарадорлик кўрсаткичлари ҳақида жумлалар келтирилган

Kalit so‘zlar: Автоматлаштириш, ахборот, компьютер, технология, маълумот, техника.

Annotation: The technology of creating and creating an automated workplace, modern programs that work with the database. In the section on the organization of implementation and project efficiency there are sentences about the work on the implementation of the automated system, the calculation of the cost of AIS and software performance indicators

Keywords: Automation, information, computer, technology, reference, technique.

АИЖ ташкил қилиниши шуни назарда тутадикки, ахборотларни жамлаш, сақлаш ва қайта ишлаш бўйича асосий операциялар ҳисоблаш техникасининг зиммасига юкланади, иқтисодчи эса қўлда бажариладиган операциялар ва бошқарув қарорларини тайёрлашда ижодий ёндашишни талаб қилувчи операцияларнинг бир қисмини бажаради. Шахсий техника фойдаланувчи томонидан ишлаб чиқариш фаолиятини назорат қилиш, вазифа ечилиши

жараёнида айрим ўлчамлар миқдорини ўзгартириш ҳамда ААТда жорий вазифаларни ҳал қилиш учун дастлабки маълумотларни киритишда қўлланилади. АИЖ бошқарув фаолиятини рационализациялаш ва кучайтириш учун восита сифатида вазифаларнинг баъзи бир гуруҳларини бажарилишини таъминлашда ташкил қилинади.

АИЖ аниқ муаммо соҳа сифатида муаммоли-касбий йўналтиришга эга. Касбий АИЖ автоном иш жойлари, катта ЭҲМларнинг акдий терминаллари, маҳаллий тармоқлардаги ишчи станциялар ролини ўйнаган ҳолда инсоннинг ҳисоблаш тизимлари билан мулоқотининг асосий воситаси бўлади. АИЖ очик архитектурага эга ва муаммовий соҳаларга осонлик билан мослашади.

АИЖни бир жойга тўплаш маълумотлар келиб тушган заҳоти дарҳол тезкор ишлаб чиқишнинг амалга ошишига, ишлаб чиқиш натижаларини фойдаланувчининг талаби бўйича керагича бўлганича узоқроқ сақлашга имкон беради.

Бошқарув жараёнларини амалга ошириш шароитларида АИЖни тадбиқ этишдан мақсад бошқарув вазифалари интеграциясини кучайтиришдан иборат, ҳар бир кўпроқ ёки камроқ «ақлий» иш жойи эса ишни кўп вазифавий тартибда таъминлаши керак.

Шахсий компьютер (ШК) ларнинг пайдо бўлиши билан уларни тўғридан-тўғри ходимнинг иш жойига ўрнатиш ва дастурчи бўлмаган фойдаланувчига мўлжалланган янги аслаҳавий воситалари билан жиҳозлаш мумкин бўлди. Касбий йўналтирилган вазифавий ва таъминловчи ахборот технологиялари билан жиҳозланган ва бевосита иш жойига ўрнатилган ШКни автоматлаштирилган иш жойи дейила бошланди. Бошқача қилиб айтганда, АИЖ — ААТнинг бошқарув объектининг тузилиши ва мақсадларини тасдиқлашнинг мавжуд тизимига мувофиқ ажратилган ва мустақил дастурий аппаратли мажмуа кўринишида расмийлаштирилган баъзи бир қисмидир.

АИЖ ўзида бутунлай вазифавий ахборот технологияларига (ВАТ) ёки бир қисмига эга бўлади. ВАТларининг айна қайси қисми у ёки бу АИЖга

мустаҳкамланиши (муҳассамланиши) ҳаммадан аввал бошқарув объектнинг тузилишидаги мақсадларнинг декомпозицияси билан белгиланади. ВАТни АИЖга бутунлай тақсимланиши предметли технологияларнинг талабларини бузмаслиги керак. Бошқарув тузилмасига ВАТни боғлаш предметли вазифани ечишнинг тақсимловчи тизимини яратишга имкон беради. ВАТ иштирокчиларининг компьютерлари ўртасида тақсимланиш ёки сақланаётган маълумотларга, ёки бу маълумотларни ишлаб чиқиш жараёналарига тегишли бўлиши мумкин.

Ходимнинг тўғридан-тўғри иштироксиз қарорларни тайёрлаш фақат эксперт тизими (ЭТ)да мумкин, у «...учун, нима қилиш керак?» деган саволга жавоб беришга қаратилган. ЭТ юқори даражали касб эгаларининг тажриба ҳамда билимларини тиклашга ва бу билимлардан бошқарув жараёнида фойдаланишга мўлжалланган тизимдир. Бу тизимлар қўлланишнинг тор соҳаларида фойдаланиш учун ишлаб чиқилади, чунки улардан фойдаланиш билимларини ишлаб чиқиш ва сақдаш учун катта компьютер ресурсларини талаб қилади. ЭТни қуришнинг асосида билимлар базаси ётади, у билимларни тақдим қилинишининг моделларига асосланади. Катта молиявий ва фақат харажатлари учун ААТда ЭТлар кенг тарқалган эмас.

Бошқарув ходимлари томонидан қарор қабул қилиш жараёнини қўллаб-қувватловчи ААТ шундай тартибда қурилиши керакки, у ўзининг олдида турган мақсадларни амалга оширилишини қўллаб-қувватласин. Ўзаро боғланган ва ўзаро ҳамкорлик қилувчи АИЖларининг тизими ААТни ташкил қилишнинг энг кенг тарқалган шаклларида биридир.

Ахборот технологияларини ахборот манбаларининг тури бўйича таснифлашда қоғозли ва қоғозсиз технологияларга ажратилади. Қоғозли технологиялар қоғозли манбалардан кирувчи ва чиқувчи ҳужжатлар сифатида фойдаланади. Қоғозсиз технологиялар ЭХМнинг маҳаллий ва глобал тармоқлари базасидаги тармоқли технологиялардан, оргтехниканинг ривожланган воситалари, электрон ҳужжатлардан фойдаланишни кўзда тутди.

АИЖ иқтисодий ахборотларни тақсимланган маълумотлар базаси (МБ) таркибидаги фойдаланувчиларнинг иш жойларида марказлашмаган бир вақтда ишлаб чиқилишини таъминлайди. Бунда улар тизимли қурилмалар ва алоқа каналлари орқали бошқа фойдаланувчиларнинг ШК ва МБга кириши, шунингдек, жамоавий ишлаб чиқиш жараёнида ШКнинг ҳамкорликда фаолият юритишини таъминлаш имкониятига эга.

Фойдаланилган адабиётлар

1. Автоматлаштирилган лойихалаш. ТАТУФФ маъруза матн 2011 й.
2. Амалий математик дастурий пакетлар. ТАТУФФ маъруза матн 2011 й.
3. Тизимли дастурий таъминот. ТАТУФФ маъруза матн 2011 й.
4. Ахборот тизимларининг унумдорлиги. ТАТУФФ маъруза матн 2011 й.

АВТОМАТЛАШТИРИЛГАН ИШ ЖОЙЛАРИНИ ТАШКИЛ ЭТИШ МАСАЛАЛАРИНИНГ ЗАМОНАВИЙ ҲОЛАТИ

Рузиматов Санжар Шухратжон угли

Наманган муҳандислик-технология институти

e-mail: sanjarruzimatov93@gmail.com

Annotatsiya: Автоматлаштирилган иш жойини ташкил қилиш ва уни яратиш технологиялари, маълумотлар омбори билан ишлайдиган замонавий дастурлар ҳақида сўз юритилган. Тадбиқ қилишни ташкил қилиш ва лойиҳа самарадорлиги қисмида автоматлаштирилган тизимни тадбиғи ҳақидаги ишлар, АИЖнинг таннархи ҳисоби ва дастурий таъминотнинг самарадорлик кўрсаткичлари ҳақида жумлалар келтирилган

Kalit so‘zlar: Автоматлаштириш, ахборот, компьютер, технология, маълумот, техника.

Annotation: The technology of creating and creating an automated workplace, modern programs that work with the database. In the section on the organization of implementation and project efficiency there are sentences about the work on the implementation of the automated system, the calculation of the cost of AIS and software performance indicators

Keywords: Automation, information, computer, technology, reference, technique.

Автоматлаштирилган иш жойларини ташкил этиш – ахборотларни жамлаш, сақлаш ва ишлаб чиқиш бўйича асосий операциялар ҳисоблаш техникасига юкланишни, иқтисодчи эса қўлдаги операцияларни бир қисмини ва бошқарув қарорларини қабул қилишда ижодий ёндашишни талаб қилувчи операцияларни бажарилишини кўзда тутди

Кейинги пайтларда ахборотларнинг хаддан ташқари кўпайиши сабабли, уларни инсоннинг жисмоний имкониятлари доирасида хал этилиши мумкин бўлмай қолди. Бундай муаммоларни хал этиш мақсадида яратилган замонавий ахборот технолигиялари ва тизимлари, айниқса шахсий компьютерлар инсоннинг энг яқин ёрдамчисига айланди.

Замонавий ахборот технологиялари ва тизимларидан фойдаланиш орқали ахборотларни қайта ишлаш меҳнат унумдорлигини оширишнинг мухим омилларидан бири бўлиб қолди.

Маълумки, компьютер - ахборотларни киритиш, тўплаш ва улар устида турли хил арифметик ва мантиқий амалларни бажариш ҳамда уларни тахлил этиш учун мўлжалланган. Бундай ахборотлар устида иш олиб бориш қоидалари ЭХМ учун тузилган дастурлар орқали амалга оширилади.

Хозирги даврни информатикасиз тасаввур этиб булмайди. Ахборот технологиялари бугунги кунда хаётимизнинг ҳамма сохаларини қамраб олган. Информатика сохасининг асосий ресурси - ахборотдир.

Ахборот атроф-мухит объектлари ва ходисалари, уларнинг ўлчамлари, хосиятлари ва холатлари тўғрисидаги маълумотлардир. Кенг маънода ахборот инсонлар ўртасида маълумотлар айирбошлаш, одамлар ва қурилмалар ўртасида сигналлар айрибошлашни ифода этадиган умуммиллий тушунчадир.

Маълумотларга у ёки бу сабабларга кўра фойдаланилмайдиган, балки факат сақланадиган белгилар ёки ёзиб олинган кузатувлар сифатида қараш мумкин. Агар бу маълумотлардан бирор нарса тўғрисидаги мавхумликни камайтириш учун фойдаланиш имконияти туғилса, маълумотлар ахборотга айланади. Шунинг учун ахборотни фойдаланиладиган маълумотлар, деб атаса ҳам бўлади.

Масалан, қоғозга телефон рақамларини маълум тартибда ёзиб қўйилса, аввалги маълумот ахборотга айланади.

Ахборот технологиялари, айниқса телекоммуникацияларнинг барча турлари ахборот саноатини энг мухим таркибий қисмларидир. Замонавий

ахборот технологияси компьютер техникаси ва алоқа воситалари соҳасидаги ютуқларига таянади.

XX аср охирларида илғор мамлакатларда фан ва техника ривожланишининг реал амалиётида назариётчилар яратган ахборот жамияти манзарасининг чизгилари секин - аста намоён бўлмоқда. Бутун дунё маконининг электрон квартира ва коттежларида яшовчи кишилар ягона компьютерлашган ва ахборотлашган жамиятга айланиши кутилмоқда. Исталган турар жой турли электрон ускуналар ва компьютерлашган мосламалар билан жихозланади. Одамлар фаолияти асосан ахборотни қайта ишлашга қаратилади, моддий ишлаб чиқариш эса машиналарга юкланади.

Ахборот жамиятига ўтишда компьютер ва телекоммуникация ахборот технологиялари негизида янги ахборотни қайта ишлаш саноати юзага келади

Тажриба ўтказилгунча мавжуд бўлган ахборот априор, тажрибадан кейингиси - апостериор дейилади. У шунингдек чин ёки нотугри бўлиши мумкин. Ахборот олиш жараёни кўпинча статистик хусусиятга эга бўлгани учун тизим ҳақидаги ахборот (айниқса мураккаби) детерминлашган ёки эҳтимоллашган ҳам бўлиши мумкин.

Ҳозирги пайтда ахборотни қандай тушуниш ҳақида қуйидагича нуқтаи назарлар юзага келган:

Якуний натижада фойдаланувчи-иктисодчи, фойдаланувчи-базарувчи ҳам алоҳида автоматлаштирилган ахборот тизимларини ва ҳар қандай мажмуага бириккан уларнинг бирикмасини қўллаши мумкин. Бошқарув ходими, қарор қабул қилувчи шахснинг мақсадларини бажарилишини қўллаб-қувватловчи таъминловчи ва хизматий ахборот технологияларининг мажмуаси автоматлаштирилган иш жойлари (АИЖ) асосида ташкил қилинади. АИЖнинг белгиланиши қарор қабул қилувчи шахснинг (ҚҚҚШ) олдига қўйилган мақсадларига эришиши учун қарорларини шакллантириш ва қабул қилинишини ахборот жиҳатдан қўллаб-қувватлашдан иборат бўлади.

Ҳозирги пайтда бошқарув соҳаси ходимларининг (ҳисобчилар, банк-кредит тизими мутахассислари, режачилар ва ҳ.к.) фаолияти ривожланган технологиялардан фойдаланишга йўналтирилган. Бошқарув вазифаларини ташкил қилиш ва амалга ошириш ҳам бошқарув технологияларининг ўзини, ҳам ахборотларни ишлаб чиқишнинг техник воситаларини (улар ўртасида ШК асосий ўринни эгаллайди) тубдан ўзгартиришни талаб қилади.

Фойдаланилган адабиётлар

1. Автоматлаштирилган лойихалаш. ТАТУФФ маъруза матн 2011 й.
2. Амалий математик дастурий пакетлар. ТАТУФФ маъруза матн 2011 й.
3. Тизимли дастурий таъминот. ТАТУФФ маъруза матн 2011 й.
4. Ахборот тизимларининг унумдорлиги. ТАТУФФ маъруза матн 2011 й.

ВЛИЯНИЕ МЕТАБОЛИЧЕСКОГО СИНДРОМА НА ТЕЧЕНИЕ ИШЕМИЧЕСКОЙ БОЛЕЗНИ СЕРДЦА

Каримова Нилуфар Ойбек кизи,

Ургенчский филиал Ташкентской медицинской академии

Аннотация: Метаболический синдром характеризуется увеличением массы висцерального жира, снижением чувствительности периферических тканей к инсулину и гиперинсулинемией, которые вызывают развитие нарушений углеводного, липидного, пуринового обмена и артериальной гипертензии (Метаболический синдром). Учебное пособие/Ю.П.Успенский, Ю.В.Петренко, З.Х.Гулунов, Н.Л.Шапорова, Ю.А.Фоминых, Р.М.Ниязов – СПб., 2017. – 60 с.) Сердечно-сосудистые заболевания (ССЗ) в настоящее время занимают ведущее место среди причин смертности, заболеваемости и инвалидизации практически во всем мире [3]. Наиболее распространенными и имеющими большое социальное значение среди этой группы заболеваний являются артериальная гипертензия (АГ) и ишемическая болезнь сердца (ИБС). При этом течение этих заболеваний среди мужской и женской популяций человечества отличаются и имеют свои характерные отличия [2, 4]. В США сердечно-сосудистые заболевания являются причиной смерти 43% женщин в возрасте свыше 50 лет. В структуре смертности в Европе сердечно-сосудистые заболевания составляют 55% у женщин и 43% — у мужчин [8].

Ключевые слова: *метаболический синдром, ишемическая болезнь сердца, инсулинорезистентность.*

IMPACT OF METABOLIC SYNDROME ON THE COURSE OF CORONARY HEART DISEASE

Abstract: The metabolic syndrome is characterized by an increase in the mass of visceral fat, a decrease in the sensitivity of peripheral tissues to insulin and hyperinsulinemia, which cause the development of disorders of carbohydrate, lipid, purine metabolism and arterial hypertension (Metabolic syndrome). Textbook / Yu.P. Uspensky, Yu.V. Petrenko, Z.Kh. Gulunov, N.L. Shaporova, Yu.A. Fominykh, R.M. Niyazov - St. Petersburg, 2017. - 60 p.)

Cardiovascular diseases (CVD) currently occupy a leading place among the causes of death, morbidity and disability almost all over the world [3]. The most common and of great social importance among this group of diseases are arterial hypertension (AH) and coronary heart disease (CHD). At the same time, the course of these diseases among the male and female populations of mankind differ and have their own characteristic differences [2, 4]. In the US, cardiovascular disease is the cause of death for 43% of women over the age of 50. In the structure of mortality in Europe, cardiovascular diseases account for 55% in women and 43% in men [8].

Key words: *metabolic syndrome, coronary heart disease, insulin resistance.*

Установлено, что у больных АГ с ожирением риск развития ИБС повышен в 2–3 раза, а риск инсульта — в 7 раз. По результатам Фремингемского исследования отмечено, что как САД, так и ДАД повышалось в среднем на 1 мм рт.ст при увеличении массы тела на 1 кг.

Многие исследования продемонстрировали увеличение количества случаев ССЗ при наличии у пациентов МС. Важно, что при увеличении числа имеющихся компонентов МС уровень заболеваемости возрастает [1, 2]. Среди пациентов с МС распространенность заболеваний сердечно-сосудистой системы выше вдвое и приблизительно в 5 раз выше

вероятность их развития в течение 4,5 года наблюдения по сравнению с лицами, у которых не был диагностирован сопутствующий МС [3, 13–15]. Post hoc анализ результатов крупных исследований по применению статинов (4S, AFCAPS/TEXCAPS и WOSCOPS) выявил повышение на 30% риска развития ИБС и на 40–50% – ее основных осложнений (фатальный и нефатальный инфаркт миокарда, внезапная сердечная смерть и нестабильная стенокардия) в течение 5 лет у лиц с МС по сравнению с лицами без МС [6, 16, 17].

Больные с сочетанием МС и стабильной стенокардии погибают от ИБС вдвое чаще, чем без МС. Данные ГНИЦПМ показали, что продолжительность жизни у мужчин, страдающих ИБС, в среднем на 8 лет меньше в сравнении с теми, у кого данная патология отсутствует. Большинство проведенных эпидемиологических исследований направлены на изучение распространенности МС у взрослого населения. В настоящее время в странах с высоким уровнем жизни признаки МС встречаются у 10–25% населения. Наличие МС увеличивает частоту внезапной смерти и развитие ССЗ в 2–4 раза, а риск развития СД2-го типа возрастает в 5–9 раз [10, 18]. Убедительно показано, что АГ в сочетании с ожирением в подавляющем большинстве случаев предшествует развитию нарушений коронарного кровообращения [2, 10, 17]. По данным Фрамингемского исследования, у 70% мужчин и 60% женщин развитие АГ тесно взаимосвязано с наличием ожирения: на каждые 4,5 кг массы тела систолическое артериальное давление (АД) увеличивается на 4,5 мм рт. ст. [9]. Регистрируется ежегодное увеличение числа больных с ИБС и МС, наличие которого свидетельствует о глубоких метаболически взаимосвязанных атеротромботических нарушениях в организме [3, 14, 15]. При наличии МС втрое увеличивается вероятность смерти от заболеваний сердечно-сосудистой системы [19]. Артериальная гипертензия при МС, так же как инсулинорезистентность, играет ключевую роль в патогенезе, а не является всего лишь одним из

диагностических критериев данного симптомокомплекса. Стабильное снижение АД до целевого уровня является первоочередной задачей терапии. Современная адекватная медикаментозная терапия должна обладать органопротективным и оптимальным гипотензивным эффектом наряду с обязательной «метаболической нейтральностью». Согласно рекомендациям Европейского общества по АГ и Европейского общества кардиологов, терапия АГ у больных с МС должна включать ингибиторы ангиотензинпревращающего фермента (ABCD, EUREKA), антагонисты рецепторов ангиотензина II (ONTARGET/TRANSCEND), ретардные формы антагонистов кальция (REGARDS) [13]. Патогенетически оправданно также назначение метаболически нейтральных диуретиков (индапамид в дозе до 2,5 мг/сут либо индапамид ретард 1,5 мг, LIVE, NESTOR), высокоселективных β -адреноблокаторов (бисопролол, небиволол), агонистов имидазолиновых рецепторов I типа (моксонидин, ALMAZ).

Разница в распределении жировой ткани может быть одним из объяснений бо лее высоких рисков сердечно-сосудистых заболеваний (ССЗ) у людей с абдоминаль ным ожирением. У обоих полов ожирение ведет к увеличению риска развития ССЗ, потому что оно приводит к гипертрофии левого желудочка (ГЛЖ), АГ, СД, развитию дислипидемии [21]. Однако мнения авторов относительно того, можно ли считать ожирение независимым фактором риска, разделились. При оценке характера поражения венечных артерий у пациентов с МС были получены результаты, совпадающие с литературными данными: у пациентов с МС чаще встречается многососудистое полисегментарное атеросклеротическое поражение [9, 10, 24].

Тщательный учет и анализ факторов риска позволяет выделить контингент больных с высокой угрозой развития основных кардиоваскулярных осложнений. Акцентирование внимания в клинической практике на пациентах с сахарным диабетом, нарушенной толерантностью к глюкозе и избыточной массой тела даст возможность модифицировать факторы риска, а значит,

положительно повлиять на прогноз этого серьезного кардиологического контингента пациентов. .Наличие МС у больных АГ различной ст. тяжести сопровождалось более выраженными нарушениями диастолической функции миокарда ЛЖ и выраженными признаками ремоделирования ЛЖ уже на ранних стадиях заболевания, по сравнению с больными без МС.

ЛИТЕРАТУРА

1.А. Н. Шишкин, А. С. Дроганова Санкт-Петербургский государственный университет, Российская Федерация, 199034, Санкт-Петербург, Университетская наб., 7-9

2. Нарзуллаева А.Р., Нарзуллаева З.Р., Каримова Л.М. Кафедра кардиологии с курсом клинической фармакологии ТИППМК.

3. Фирова Эльвира Михайловна. Течение ишемической болезни сердца при метаболическом синдроме : автореферат дис. ... кандидата медицинских наук : 14.01.05, 03.01.04 / Фирова Эльвира Михайловна; [Место защиты: Воен.-мед. акад. им. С.М. Кирова].- Санкт-Петербург, 2010.- 21 с.: ил. РГБ ОД, 9 10-3/3226

4. Шуваев И.П., Асымбекова Э.У., Бузиашвили Ю.И. Особенности течения ишемической болезни сердца при метаболическом синдроме. Креативная кардиология.2017; 11 (1): 20–30. DOI:10.15275/kreatkard.2017.01.03

5.<https://compendium.com.ua/clinical-guidelines/cardiology/section-4/glava-4-metabolicheskij-sindrom-diabet-i-serdechno-sosudistyje-zabolevaniya/>.

ОБУЧЕНИЕ РЕШЕНИЯ ЗАДАЧ С МЕТОДОМ *SPARRING*

Раззакова Махпуза Хашимовна

Учительница

Республика Узбекистан, Андижанский обл.Алтинкул.р-н, школа№12

Раззаков Зиёдуллох Набижон угли

Магистрант

Андижанский Государственный Университет

В настоящее время, когда мир развивается во всех областях, ученики окружены большим количеством информации извне. Ученики выбирают, самую новую и интересную информацию из стольких куча информации .

В таких моментах учитель должен уметь заставить учеников заинтересованные своими информациями забыть вот эти не нужные факты и информации, и вместо этого сосредоточиться на новых сложных знаниях по математике.Для этого мы должны дать очень интересные информации (знания) по математике и по любым предметам. Нам нужно найти способы, чтобы этот метод был, по крайней мере, таким же интересным для ученика, был интересным и не отвлекающим. Только тогда ученики не будут отвлекаться во время урока и будут нас внимательно слушать.

По статистике ученых-педагогов мира,во время урока ученик внимательно слушает только 20 минут, и он снова начинает отвлекаться.

Мы предлагаем использовать метод "*Sparring*", один из самых интерактивных методов для учащихся начальных классов, чтобы легко научить их работать с задачами и упражнениями на уроках математики.

Спарринг (от англ. *sparring*) – в боксе тренировочный бой с целью всесторонней подготовки к соревнованиям. Спарринг-партнёр – соперник в различных тренировочных состязаниях. Соответственно, спарринг-партнерство как форма организации во внеаудиторной самостоятельной работе

представляет собой разновидность парной работы, в которой обучающиеся, исполняя роль соперников в состязании, выполняют задания по заранее заданному педагогом алгоритму.

С начала, учитель объясняет новую тему и методы решение задач, а после полного объяснения новых знаний используется упомянутый выше интерактивный метод для отработки практических навыков работы над новой темой.

В этом стиле, когда учитель выделяет каждого из двух учеников в качестве спарринг-партнера, он или она назначает им одну задачу для совместной работы. Время устанавливается учителем, спарринг-партнеры вместе обмениваются идеями и в отведенное время передают их учителям.



**ТЕОЛИНГВИСТИКА ҲАҚИДА ТУШУНЧА. А. ФРАНСНИНГ
“ПИНГВИНГЛАР ОРОЛИ” АСАРИДАГИ “ХРИСТИАНЛИК”
ТЕОНЕМАСИНИНГ ФРЕЙМ ТАҲЛИЛИ .**

Илмий раҳбар:

ф.ф.н. Бобокалонов Р.Р.

БухДУ магистранти (I-курс):

Бекметова М.К.

Аннотация

Ушбу мақолада диний ва лингвистик тадқиқотларнинг ўзаро муносабатлари натижасида пайдо бўлган теолингвистика бўйича маълумот берилган. А. Франсининг “Пингвинлар ороли” асаридаги “cristianisme” теонемасининг фрейм таҳлили берилган. Мақолада когнитив чоғиштирув, грамматик, лексико – семантик ва услубий компонентлик, концептуал ва фрейм таҳлил методларидан фойдаланилган.

Калит сўзлар: Теолингвистика, теонема, Ж.П. Ноппен, фрейм, А. Франс, christianisme, basilique, abbat, enfer, paradis.

Аннотация

В этой статье представлена информация о теолингвистике, которая возникла в результате взаимодействия между религиозными и лингвистическими исследованиями. Дается фреймовый анализ теонемы «cristianisme» взято из книги “остров пингвинов” Анатоля Франса. В статье использованы методы когнитивного сравнения, грамматической, лексико-семантической и методологической составляющей, концептуального и фреймового анализа.

Ключевые слова: Теолингвистика, теонема, Ж.П. Ноппен, фрейм, А. Франс, christianisme, basilique, abbat, enfer, paradis.

ABSTRACT

This article provides information about theolinguistics that has emerged from the interaction between religious and linguistic studies. In this article given the frame analysis of the “cristianisme” from the book of "The island of penguins" which is written by A.France. The article uses methods of cognitive comparison, grammatical, lexical-semantic and methodological components, conceptual and frame analysis.

Key words : theolinguistics, theonema, J.P.Noppen, frame, A.France, christianisme, basilique, abbat, enfer, paradis.

Илм-фан ва дин ҳар қандай жамиятнинг ривожланишида бевосита муҳим рол ўйнайди. Халқ ва жамиятнинг маънавий ютуққа эришишида диннинг ўрни беқиёсдир. Тилшунослик фани ҳам замонлар мобайнида ривожланди. Тадқиқ қилинган омиллар лингвистикани яхлит фан даражасида ўрганиш борасида мураккабликларни келтириб чиқарди. Асосан XX аснинг иккинчи ярмидан бошлаб бу мураккабликлар уни соҳаларга ажратиб ўрганишни тақозо қилди.

Тилшуносликнинг теолингвистика йўналиши ҳақида маълумот олмоқчи бўлган инсонлар ҳозирги кунда ахборот олиш ва унинг устида ишлашнинг енг кулай йўли ҳисобланган интернетга мурожаат қилиши табиий ҳолдир. Лекин айнан шу мавзуда ўзбек тилида маълумот топиш жуда мушкул, деярли учрамайди ҳам. Юртимиз аҳолисининг кўпчилиги хабардор бўлган рус ва инглиз тилларидаги маълумотларнинг аксарияти илмий мақолаларда ёки илмий манбаларнинг маълум бир қисмида қисқача ўрин олган.

Теолингвистика бошқа лингвистик фанларнинг номлари қатори у ҳам икки қисмдан иборат, “теология” ёки аксарият европа тилларига хос бўлган “тео-“ префикси ва “лингвистика” сўзларидан иборат. Ўз навбатида “тео-“ юнон тилидаги **theos** сўзидан олинган бўлиб, “**худо**” деган маънони англатиб, лингвистика еса тил ҳақидаги фанни билдиради. Демак, теолингвистикани

диний манбалар, таълимотлар, муқаддас китоблар ва уларга ёзилган тафсир ва изоҳларнинг лингвистик жиҳатдан ўзига хосликлари, услубияти ва фарқларини ўрганувчи, лингвистиканинг бир тармоғи десак ҳам бўлади. Бошқа манбаларнинг барчасида “**диний тилни ўрганиш**” тарзида берилган.

Аслида мазкур термин биринчи бўлиб бельгиялик лингвист Жан Пьер ван Ноппен томонидан 1981-йилда қўлланилган ва айнан у кўпчилик томонидан теолингвистиканинг “отаси” сифатида эътироф этилган. 1995-йилга келибгина англиялик лингвист Дэвид Кристал ўзи тузган энциклопедик луғатга лингвистик термин сифатида киритган. Ноппен ўзи биринчи бор ишлатган бу терминга маълум қизиқишлар доирасида инсоният тилининг ривожланиши, унинг барча ифода воситаларини ўз ичига қамраб олган, узоқ ва бой тарихга ега бўлган фан сифатида изоҳ берган. Бу инсон томонидан Худони англашнинг тил ва унинг бирликларини тадқиқ этиш воситасидаги сабъ-ҳаракатларнинг инъикосидир. Юқорида таъкидлаб ўтилганидек, диний манбалардаги матнларнинг турлича талқин этилиши оқибатида динлар ичида турли тоифаларга бўлинишлар юз берди ва диний муассасалар бу масалага чуқурроқ ёндашиш кераклиги борасида бир тўхтамга келдилар. Аввалида, диний манбаларнинг ўзига хос тили илоҳиётчилар ва файласуфларнинг у қадар эътиборини тортмаган. Диний дискурс ва унга боғлиқ масалалар борасида мунозара ва баҳсларнинг кўпайиб бориши натижасида лингвистлар, антропологлар, социолог ва психологлар ҳам муаммонинг ечимини топишга жалб этилганлар. Ж.П. Ноппеннинг таъкидлашича, “кейинчалик инқилоб дея баҳоланган диний тилга бўлган қизиқиш, диннинг фундаментал ва илоҳиётда кўп йиллардан бери давом этиб келаётган муаммоларга нафақат ижобий (бир тарафлама), балки жуда кўплаб самарали изланишлар олиб борилишига сабаб бўлди.”

Лингвистиканинг мазкур соҳаси бўйича тадқиқот олиб бормоқчи бўлган ҳар қандай мутахассис А. К. Гадамскийнинг ҳам бу борада қилган салмоқли ишларига мурожаат этмасдан иложи йўқ. Ҳаттоки, баъзилар уни Россия

Федерациясида теолингвистиканинг асосчиси сифатида тан оладилар, унинг амалга оширган катта кўламдаги ишлари рус теолингвистикасининг ривож топишида асосий рол ўйнаган. Унинг фикрига кўра теолингвистика “дин ва тилнинг ўзаро муносабати натижасида пайдо бўлган, тилларда акс этган диний сўз ва терминлар ва уларнинг кенг ва тор доирадаги маъноларини ўрганувчи фан”дир. Бироқ, унинг аввалроқ чоп этилган мақолаларида терминга бироз бошқачароқ изоҳ берилган. Теолингвистика бу дин ва тилнинг ўзаро кесишиши натижасида пайдо бўлган, диннинг тилда ўз аксини топган ва унинг намоён бўлишини тадқиқ этувчи фан эканлиги таъкидланган. Бундан келиб чиқадики, Гадомскийнинг теолингвистикага берган таърифи ўзгариб бормаган, балки унинг кенгроқ тушунча эканлиги туфайли ўз фикрини тўлдириб изохлаб борган.

В.И Постобалованинг фикрига кўра инсон борлигининг (ижтимоий ҳаёт) ажралмас қисми бўлган дунёни англаш, маданият ва дин каби фундаментал жабҳалари билан биргаликда комплекс ўрганилиши натижасида “синтетик” фанлар юзага келади. Хозирги кунда тилшуносликда жадаллик билан ривожланаётган социолингвистика, этнолингвистика, лингвокултурология, психолингвистика, когнитив лингвистика ва айнан маълум шахсларнинг ўзига хос тилини ўрганувчи лингвоперсонология йўналишлари юқоридаги фикрга мисол бўлади.

Лисоний фаолият когнитив таҳлил назариясининг таянч тушунчалари бўлган ахборотни жамлаш ва қайта ишлаш, билим захираси, когнитив қолип, концептуал тизим кабилардир. Ушбу тушунчалар ўзаро муносабатда, зеро, улардан бири амалга ошиши учун иккинчиси шаклланган бўлиши керак. Дарҳақиқат, билимни жамлаш ва сақлаш учун ўзлаштирилган билим когнитив қолипга биноан ихчамлаштирилиши зарур. Когнитив қолиплар (концепт, образ) бўйича билимни ихчамлаштириш учун шу концептуал тизим бирликлари (фрейм, скрипт, сценарий, гештальт кабилар) тусини олмоғи даркор.

Фрейм тахлилга мурожаат қилар эканмиз, профессор М.М. Жўраеванинг тадқиқотларидан намуналар келтиришни маъқул кўрдик :”Фрейм инглизча «*frame*» сўздан олинган бўлиб, «каркас» ёки «рамка» деган маъноларни англатади. Бу атамани биринчи бўлиб фанга 1974 йилда, сунъий интеллект муаммолари ҳамда компьютерда билимларни намоёни этиш усулларини тадқиқ қилган америкалик олим М.Минскийдир. Ушбу атама сунъий интеллектни моделлаштириш жараёнини тасвирлашда фойдаланишни давом эттириб, ўз ўрнини когнитив тилишуносликда топди десак, муболага бўлмайди. Ч.Филлмор «фрейм» тажрибани андозага солувчи когнитив тузилма бўлиб, лисоний бирликлар воситасида шаклланишини айтади: «Фрейм – концептнинг негизини ташкил қилади». Н.В.Волосухина концепт ва фрейм орасидаги ўзаро муносабатни таҳлил қилади: «Фрейм –когнитив модел бўлиб, концептнинг скелетидир»,

Ш.Сафаровнинг

ўзбек

тилишунослигида «фрейм» атамаси ҳақидаги назарий қарашлари алоҳида аҳамият касб этади: «Ҳар бир шахс онгида «фреймлар тўри тўплами» мавжудки, ушбу тўплам билим ва идрок фаолиятини маълум кўринишдаги «андоза»лар асосида амалга ошишини таъминлайди». Фреймнинг табиати ва унинг асосий белгилари ҳақида билдирилган жаҳон ва ўзбек тилишунослигидаги фикр-мулоҳазаларни ўрганиш ва таҳлил қилиш натижасида шуни айтиш мумкинки, турли тадқиқотларда мазкур тушунчага берилган таърифлар бир-бирини инкор этмайди, аксинча, бири иккинчисини тўлдиради ва бир-бирини тақазо этади.”

Анатол Франс (асл исм шарифи Анатол Франсуа Тибо) 1844 йилда Парижда туғилиб, 1924 вафот этган. Буюк Франсуз ёзувчиси, Франция академияси аъзоси ҳамда адабий танкидчи бўлган А. Франс “Худолар ҳоҳиши”, “Вальтазар”, “Пингвинлар ороли” каби кўплаб дунёга машҳур асарлар муаллифи ҳамдир. 1921 йилда Нобель мукофоти сазовор бўлган.

“Пингвинлар ороли ” асрида А. Франс Пингвиниянинг асрлар давомидаги тарихини хроника кўринишида ҳикоя қилади. Унинг гаплари

кинояга тўла, ҳеч нарсани ҳурмат қилмайди ва ҳамма нарсани, айниқса давлат муассасаларини ва черковни масхара қилади. Яширинча, у Франция тарихини пародия версиясини тақдим этади

“Пингвинлар ороли”да,узоқни кўра олмайдиган Abbat Mael,пингвинларни одамлар билан адаштириб,уларни сувга чўмдирди,бу эса осмонда ва ерда кўп қийинчиликларни келтириб чиқарди.Кейинчалик, Франция ўзининг та’рифлаб бўлмайдиган сатирик услубида хусусий мулк ва давлатнинг пайдо бўлиши, биринчи қироллик сулоласининг пайдо бўлиши,Ўрта асрлар ва Уйғониш даврини тасвирлайди. Китобнинг катта қисми Франциядаги замонавий воқеаларга бағишланган: Ж. Буланженинг давлат тўнтаришига уриниши, Дрейфус иши, Валдек –Руссо кабинетининг урф-одатлари. Охир-оқибат келажакнинг маънос прогнози берилган: молиявий монополияларнинг кучи ва цивилизацияни йўқ қиладиган ядровий терроризм. Шундан сўнг жамият қайта туғилади ва аста секин ўша пингвин (инсон) табиатини ўзгартириш бефойда эканлигини кўрсатади.

Мақолада асардаги “христианлик”(christianisme) теонемаси фреймининг ифодаланишини таҳлил қилишга ҳаракат қиламиз.

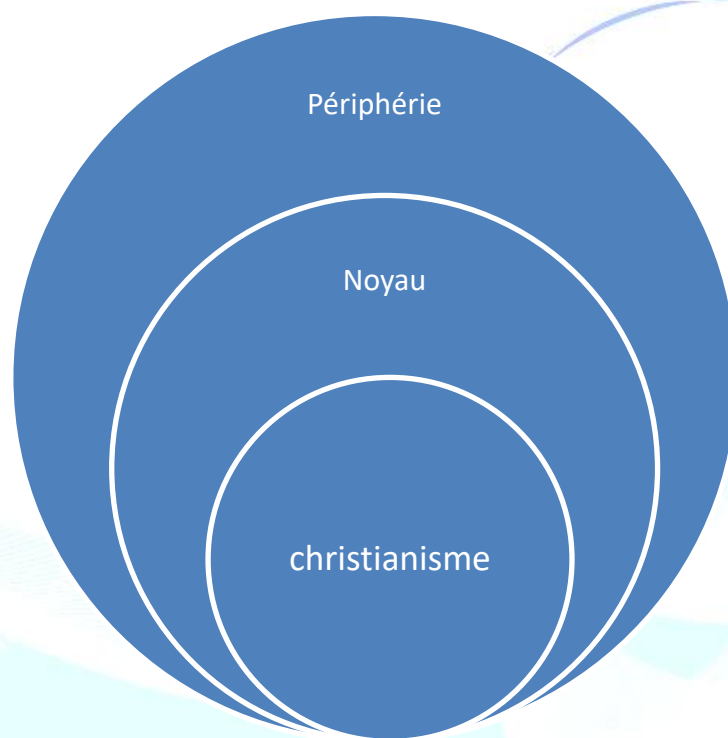

Le noyau-Adam, Eve, Jesus-Christ, Marie; Evangile, Bible, Dieu, Seigneur, Ciel, Vérité, Créateur, bateme, paque, hostie, sacerdoce, Paradis, Enfer, Diable, epiphanie, la fete de Noel; ange; archange; la Trinité: le Père, le Fils, le Saint-Esprit, peche, bienfait, remission, salut, prophète.

La peripherie-evêque, abbat, cloitre, clerc, confesseur, pretre, apotre, pontife, archeveque, pape, eglise, basilique, chapelle, moustier, monastère, couvent, confession, messe; vin, hostie, concile, conciliabule, bréviaire, se prosterner, prier, superstition, impété, les cantiques, les psaumes, innocence, processions, providence, créance, reconfort, méditation, choeur, miracle, dévot, pèlerin, pieux, croyant, sanctuaire, la miséricorde divine, les Gentilles, les Paiens, incrédule, révérend.

Биз Анатол Франсинг “Пингвинглар ороли” асаридаги «христианлик» фрейми доирасига кирувчи сўзларни икки: кучли ва кучсиз гуруҳга ажратдик. Юқорида кўрилган масалалардан хулоса шуки, теолингвистика фанининг ҳали очилмаган қирралари жуда кўп. Бу мавзуга купроқ муурожаат қилган ҳолда, тилшуносликнинг бу соҳасини чуқур ўрганиб, кейинги авлодга янада аниқроқ маълумотлар қолдиришимиз зарур.

Адабиётлар :

1. Бобокалонов. Р.Р, “Semantique et formation des mots “ Тошкент-2021.
2. Бобокалонов. Р.Р, “lexicologie française “ Тошкент-2021.
3. BOBOKALONOV, Ramazon Rajabovich. La linguistique textuelle. Manuel du français. Boukhara -Tachkent – 2022. Ouzbékistan
4. **Ramazon Rajabovich Bobokalonov, Po‘lotshoh Ramazonovich Bobokalonov.**
Introduction à la linguistique (la première année, au bac de l’Université)
(Tilshunoslikka kirish. O’quv qo‘llanma), Boukhara- 2022, Ouzbékistan.

5. Гадамский А.К. Религиозный язык-теолингвистика-языкознание//Ученые запискиТаврического национального университета-Филология. Том 20(59)-Симферополь:ТНУ,2007.с.287-292

6. **ЖЎРАЕВА М. М.**
“ФРАНЦУЗ ВА ЎЗБЕК ЭРТАКЛАРИДА МОДАЛЛИК
КАТЕГОРИЯСИНИНГ ЛИНГВОКОГНИТИВ,
МИЛЛИЙ-МАДАНИЙ ХУСУСИЯТЛАРИ”
10.00.06 – Қиёсий адабиётшунослик, чоғиштирма
тилшунослик ва таржимашунослик
(филология фанлари)
ДОКТОРЛИК ДИССЕРТАЦИЯСИ АВТОРЕФЕРАТИ
Тошкент – 2017 йил.

7. Постовалова В.И. Теолингвистика в современном гуманитарном познании: истоки, основные идеи и направления. Научно-педагогический журнал Восточной Сибири Magister Dixit. 2012. с.56-103

8. van Noppen J.-P. (red.), Theolinguistics (= Studiereeks Tijdschnft VUB, Nieuwe Serie Nr.8). VUB, Brussel 1981, s. 1

9. Сафаров. Ш.С, Когнитив тилшунослик, Жиззах-2006.

ЎРТА ОСИЁ МУТАФАККИРЛАРИНИНГ МАЪНАВИЙ-МАЪРИФИЙ ҚАРАШЛАРИ (ФАРОБИЙ, БЕРУНИЙ МИСОЛИДА)

Ҳабибуллаев М.О

Наманган давлат университети

Миллий зоя ва ҳуқуқ таълими кафедраси ўқитувчиси

Жўрабоева Н.Д

Наманган давлат университети,

Тарих йўналиши 2-босқич талабаси

Халқимиз, айниқса ёшларнинг маънавий дунёқарашини шакллантириш, таълим-тарбия ва ахлоқ нормаларини вужудга келтириш, шунингдек, комил инсонни тарбиялашда маънавият ва маърифат масалалари алоҳида аҳамиятга эга. Бу борада аждодларимизнинг бой моддий ва маънавий мерос ҳамда миллий қадриятларга асосланган кучли маънавияти биз яратаётган янги Ўзбекистоннинг асоси бўлиб хизмат қилиши таббий, албатта.

Ислом сиёсий илмининг асосчиси сифатида эътироф этилган ва инсоният сиёсий фани хазинасига қўшган ҳиссаси эвазига “Муаллим ас-соний” номини олган Абу Наср Форобий сиёсий қарашлари негизини “инсон-давлат-маънавият” уйғун учлиги ташкил этади, унинг изланишлари сиёсий воқеликда маънавиятнинг ролини изоҳлашга бағишланади. Маълумки, Абу Наср Форобийнинг “шаҳарлар таснифи” таълимотида маънавиятнинг тадрижияти тасвири берилган ҳамда маънавият муайян ҳаёт тарзини шакллантириши ҳақида хулоса чиқарилган. Аллома турли маънавиятларнинг қарор топишини турли “шаҳар” аҳолиси турмуши сифатида тасвирлаш усулини қўллаган. Аммо Форобий бир қарашда идеал саналмиш “фозил шаҳар”, яъни етук маънавиятнинг емирилиши ёки таназзули тадрижияти ҳам юзага келиши мумкинлиги ҳақида хулоса чиқаради.

Айни шу жиҳатдан Форобийнинг илмий мероси биз учун муҳим. Маънавиятнинг икки асосий сифати бор: ё ўзингники бўлади, ёки бировники. Бировнинг ўз маънавиятини тиқиштириб, сенинг маънавиятингга таҳдид солиши фақат битта мақсадни – сенинг маънавиятингни йўққа чиқаришни кўзлайди. Мутафаккир ҳар қандай жамият учун маънавият борасида иккита вазифа устувор бўлишини: биринчидан, ўз маънавиятини мудом такомиллаштириш, иккинчидан, уни ўзга маънавият тажовузидан асрай билишни таъкидлайди.

Аллома комил инсоннинг фазилатли ишлари илмга асосланади, дейди. Аммо инсон ўз илмини амалий жиҳатдан тадбиқ этиш воситаларига эга бўла олмаса, унда бу ҳол комиллик ҳисобланмайди. “Инсоннинг комиллиги унинг бажарган амалий ишларида ифодаланади. Масалан, котибнинг камолоти ёзиш санъатини ўзлаштирганлигидагина эмас, балки ўз касбига доир вазифаларни моҳирона бажаришидадир. Худди шунингдек, шифокорнинг камолоти ҳам унинг тиббиёт санъатига доир билимга эга бўлишида эмас, балки хасталикни даволашнинг амалий воситаларини мукамал билишидан иборатдир. Бу ҳол ҳар қандай бошқа санъат соҳибларига ҳам тааллуқлидир[1].

Форобий ижодида фаннинг табиати ва вазифасини ўрганиш муаммоси катта ўрин эгаллайди. У билимга улкан аҳамият беради. Маданий кишини, умуман тараққий топган жамиятни Форобий илм ва маорифсиз тасаввур қилолмайди. Унинг фикрича, билимларни эгаллаш идеал жамият мавжудлигининг асосий шартидир. Олимнинг фикрича, фанлар ва умуман билимлар борлиқдан келиб чиқиб, борлиқни узоқ вақт ўрганиш асосида тўпланиб боради. Турли илмлар бир-бирини инкор қилмайди, балки ўзаро бир-бири билан боғлиқ ҳолда ривожланади. Улар дунёни идрок қилишга ва инсонларнинг бахт-саодатга эришишига қаратилгандир. Мутафаккирнинг тасдиқлашича, ҳақиқатни билиш ва эътиқодли билим, шубҳасиз, гўзалдир. Форобий билимлар инсонни хушахлоқ, саховатли ва ақл-идрокли қилади, билимларсиз инсон ўзи кўзлаб яшаётган мақсадга эриша олмайди, дейди.

Унингча, “муносиб инсон” бўлиш учун кишида икки имконият, яъни таълим ва тарбия олиш имконияти бор. Таълим олиш орқали назарий камолотга эришилади, тарбия эса кишилар билан мулоқотда инсоний кадр-қимматни ва амалий фаолиятни яратишга олиб борадиган йўлдир. Ўз даврида маънавий ва маърифат масалалари тўғрисида бетакрор фикрлар билдирган алломалардан бири Абу Райҳон Берунийдир. У илм-маърифатга, унинг жамиятни камол топтиришда ижобий таъсир кучига чуқур ишонч билан қараган. Шунинг учун илм олиш, илм тарқатиш ҳукмдорларнинг муҳим вазифаларидан бири эканлигини қайд этиб ёзади: “Илм соҳалари кўп, улар янада кўпаймоқда. Жамиятнинг юксалиши илм билан боғлиқ эканлигини тушунган одамларнинг интилишлари илм-маърифат сари бормоқда. Илм-фанларга, уларнинг соҳибларига бўлган иззат-ҳурмат ва ишончнинг ортиб бориши фикримизнинг далилидир. Бу авваламбор давлатни бошқарувчиларнинг бурчи, чунки инсонлар қалбларини тирикчилик ташвишларидан, кундалик турмуш ғам-ғуссасидан халос этиш ва уларнинг руҳларини озод қилиб, илм-маърифат билан рағбатлантириш ҳукмдорларнинг вазифасидир. Зеро, инсонлар қалби маънавийга, илмга мойилдир”[2].

Бу фикрдан кўриниб турибдики, Беруний илм-фаннинг аҳамиятини, унинг жамиятнинг фаровонлигини таъминлашда муҳим маънавий восита эканлигини мана шундай идеал шаклда тушунган. Абу Райҳон Берунийнинг таъкидлашича, билишнинг асоси, бизнинг дунё ҳақидаги билимларимиз манбаи бўлмиш сезги аъзолари орқали олинган билимлардир. Аллома илмий билимлар ҳақида гапирар экан, бу – ақл-идрок туфайли эришилган ютукдир, дейди. Шу боис Беруний бу соҳада тажрибанинг аҳамиятини алоҳида эътироф этади. Буюк мутафаккирнинг жамият ҳаётида олимлар ва уларнинг илмий фаолияти хусусидаги қимматли фикрлари ҳам эътиборга моликдир. Олимлар яратадиган илмий асарлар, Берунийнинг фикрича, фақат назарий-амалий аҳамиятгагина эмас, балки маънавий аҳамиятга ҳам эгадир. “Бордию фан бўлмаганида эди, -

унинг қайд қилишича, - идрок этилаётган нарса ёвузлик, кечилаётган нарса эса яхшилик бўлиб чиқишига ишонч бўлмаган бўлур эди”[3].

Ана шунинг учун ҳам файласуф олимларни жамиятдаги улкан вазибаларга муносиб бўлишга, носамимийлик ва ғаразгўйликка йўл қўймасликка даъват этади, чунки бу нуқсонлар фанни инкор этишга ва фан ихлосмандларига нафрат билан қарашга олиб келиши мумкин. Берунийнинг фикрича, ҳар бир олим ҳушёр бўлиши, ўз хатоларини синчиклаб топиб олиши, ўзини қайта-қайта текшириши, ғайрат-шижоатини ошириб бориши ҳамда меҳнатдан зерикмаслиги шартдир. Беруний бошқа Шарқ алломалари каби илм-фан ҳақида қуйидаги чуқур фалсафий хулосага келади, яъни илм-фансиз инсон борлиги шубҳали бўлиб қолади. Илм ўз зоти билан матлубдир, ҳақиқатан ҳам у барча нарсдан лаззатли. Илмдан бошқа қандай нарсада манфаат зоҳирроқ ва қай бирида фойда кўпроқ бўлади, фақат илм билангина ҳам дин, ҳам дунё учун хайрли ишларни қилиш ва уларга зарар келтиришдан сақланиш мумкин. Агар илм бўлмаганида биз жалб қилаётган нарса яхшилик эмаслигига ишонч бўлмас эди.

Юқоридаги фикр мулоҳазалардан келиб чиқиб хулосалайдиган бўлсак, нафақат Фаробий, Беруний балки, барча аждодларимизнинг маънавият ва маърифат ҳақидаги қарашлари, уларнинг инсонни маънавий комилликка етишишида муҳим омил эканлиги тўғрисидаги бетакрор фикрлари мамлакатимиз илмий салоҳиятини оширишда, ёшларни маънавий-маърифий дунёқарашини бойитиб, баркамаол инсон қилиб вояга етказишда назарий асос бўлиши шубҳасиз.

Фойдаланилган адабиётлар рўйхати

1. Абу Наср Фаробий. Фозил одамлар шахри. Т.: Ғафур Ғулом номидаги адабиёт ва санъат нашриёти, 1993.
2. Абу Райҳон Беруний. Ҳиндистон. II том. – Т.: Фан, 1965. –Б. 161.
3. Абу Райҳон Беруний. Геодезия. Избр. соч., Т.3. – Т.:Фан, 1967. – Б. 81

4. Ҳабибуллаев М.О. Ёшлар ижтимоий-маънавий муҳитининг шаклланишида оила институтининг тугган ўрни //Таълим ва Ривожланиш Таҳлили онлайн илмий журнали. – 2022. – Т. 2. – №. 1. – С. 84-87.



ЦИТРУС ИНЛИ КУЯСИ (*PHYLLOCNISTIS CITRELLA STAIN.*) НИНГ БИОЭКОЛОГИЯСИ, ЗАРАРИ ВА ҚАРШИ КУРАШ ЧОРАЛАРИ

Эргашова Хуснида Иброҳимовна

Ассистент, Андижон қишлоқ хўжалиги ва агротехнологиялари институти

Абдурахмонов Диёржон Муҳаммадали ўғли

Ассистент, Андижон қишлоқ хўжалиги ва агротехнологиялари институти

Аннотация: Цитрус инли куяси тарқалиши, биоэкологияси, зарари ва авлод бериши, қарши кураш чораси ҳақида келтирилган.

Аннотация: Описаны распространение, биоэкология, вредоносность и размножение цитрусовых пядениц.

Annotation: The distribution, bioecology, harmfulness and reproduction of citrus moths are described.

Калит сўз: цитрус, ғовак, зарарланган дарахт, тухум, личинка, ғумбак ва етук зот.

Ключевые слова: цитрусовые, мак, поврежденное дерево, яйцо, личинка, гриб и зрелое семя.

Key words: citrus, poppy, damaged tree, egg, larva, mushroom and mature seed.

Ҳалқ хўжалигида цитрус ўсимликларини ўрни беқиёсдир. Ҳозирги кунда республикада цитрус ўсимликларидан лимон, мандарин, апелсин, етиштирилмоқда. Ўз ўрнида бу ўсимликларга ҳам бир қатор зараркунанда ва касалликлар зарар етказиб, ҳосилдорлиги, товарлик сифатини пасайтиради.

Цитрус инли куяси- (цитрус ғовак ҳосил қилувчи куя) - тангачақанотлилар (*Lepidoptera*) туркумининг ўмиз қанотли куялар (*Gracillariidae*) оиласига мансуб. Бу зараркунанданинг морфологияси ва биологик ривожланиши бўйича чет элдалар томонидан илмий изланишлар олиб

борилган Цитрус уяли куяси биринчи марта 1956 – йил Ҳиндистонда топилган].

Зараркунанда баргда кенг ғовак (мина) ичида ғумбак шаклида қисман қишлаб чиқади. Бахорда, янги новда ва барглар ҳосил бўлиши билан капалаклари уча бошлайди. Ўзбекистон шароитларида мавсумда 5-6 авлод бериб ривожланади. Бунда, баҳорги биринчи авлоди учун 25-27 кун, иккинчи авлод учун 15 кун, учуни авлод учун 16-17 кун, тўртинчи авлод учун 17-20 кун, бешинчи авлод учун 22-28 кун талаб этади.

Куянинг цитрус усимликларига етказадиган зарари унинг зичлигига ва дарахт бардошлигига боғлиқ бўлиб, новдаларнинг қисқариши, баргларнинг камайиши ва ниҳоят ҳосилдорликни камайиши билан намоён бўлди. Лимон дарахтларида зарарланган новдалар ўртача 24,8 % га, барг сони эса 30,2 % гача зарарлашини аниқланди.

Ўртача зарарланган дарахт назоратга нисбатан 32,1 %, кучли зарарланганлари эса 60 % гача ҳосилни зарарлашини аниқланди. Изланишлар ва айрим тадқиқотлар натижасига кўра цитрус инли куяси билан зарарланган 1 га майдонда етиштирилган цитрус ўсимликларни 55 – 70 % ҳосилнинг кучли зарарланиши аниқланди.

Капалак танасининг узунлиги 2,1 мм, кенглиги қанот ёйганда 4,8 мм. Боши кумушсимон оқ, кўзлари қавариқ қора. Кўкраги кумушсимон оқ, шу тусли туклари бор. Олдинги қанотлари кумушсимон оқ, шакли ингичка баргга ўхшайди, ички бурчакларида иккитадан қора кенг чизиқлари бор, қанотлар ўртасидан четларига қараб узун, тўқ – сариқ тукли популари бор. Орқа қанотлари ингичка, нинасимон, популари олдинги қанотларникидан узунроқ. Қоринчаси кумушсимон оқ. Урғочиси эркагидан каттароқ, узунлиги 2,1 мм, кенглиги қанот ёйганда 4-5 мм. *Тухуми* деярли – юмалоқ, ясси, ранги тиниқ оқ, кенглиги 0,27 мм. Тухумлардан 16 – 22 кунда личинкалар чиқа бошлайди.

Личинкаси янги чиққанда яшилроқ, сўнгра яшил-кулранг, боши сариқ танасининг биринчи ва икинчи сегментлари квадрат шаклида, думига қараб

ингичкалашган. учинчи ва кейинги сегментлари квадрат шакли эмас. Оёқчалари ривожланмаган. Бошининг кўп қисми сариқ, қолган қисми қизил – сариқ. Етук қуртнинг узунлиги 3,6 мм бўлади .

Ғумбаги урчуқ шакли, ранги олдин оч-сариқ, сўнгра тўқ-сариқ, ва нихоят тўқ-жигарранг. Қоринчасининг устки томонларида 4 тадан қилчалари мавжуд. *Пилласи* оч-жигарранг, сўнгра тўқ-сариқ-жигарранг ва нихоят, қизил тусли.

Цитрус инли куя қайси фазада қишлаши аниқ ўрганилмаган; кўп бошқа куяларга ўхшаб ғумбак шаклида қишлаши гумон қилинади. Бир мавсумда 6 та авлод беради. Баъзи минтақаларда баҳорги авлодлари йўқ ва бу пайт фақат капалаклари фаол бўлади. Баъзан личинкалар тез ривожланади ва 11-12 кундан сўнг ғумбакка айланади. Японияда тухум ва ғумбак ривожланиши учун ҳар бирига 9 кундан, қурти учун 20 кунча кетади. Ўртача ҳар бир ёзги авлод ривожланиши учун 6 хафта кетади .

Ҳозирги вақтда карам зараркунандаларига қарши кимёвий кураш “Ўзбекистон республикаси қишлоқ хўжалигида ишлатиш учун рухсат этилган пестицидлар ва агрохимикатлар рўйхати” (2013) да рухсат этилган препаратлар асосида олиб борилади. Тетрамектин 3.6% эм.к.(Б) 0.15 л/га, Фенкилл 20% эм.к. 0.3 л/га., Циракс 25% эм.к 0.16 л/га.Эсфен-Альфа 5% эм.к. 0.2 л/га.

Фойдаланилган адабиётлар рўйхати:

1. Турдиева, Г. А., Камбарова, М. А., & Эргашева, Х. И. (2019). Применение гербицида Зета в выращивании озимого нута. *Инновационная наука*, (5).
2. Хайдаров, Ж., Мамадалиев, М., Эргашова, Х., & Орифжонова, У. (2021, August). USE OF BIOLOGICALLY ACTIVE SUBSTANCES IN PEST CONTROL: <https://doi.org/10.47100/conferences.v1i1.1353>. In *RESEARCH SUPPORT CENTER CONFERENCES* (No. 18.06).
3. Эргашова, Х. И., & кизи Абдулазизова, О. И. (2022). Тамаки трипси (thrips tabaci lind) нинг ривожланиши ва унга қарши кураш чораси. *science and education*, 3(3), 123-127.

4. Эргашова, Х. Помидор экинидаги помидор занг канаси (*aculops lycopersici*) нинг зарари ва унга карши кураш чоралари. *экономика*, 738-740.



**АНДИЖОН ВИЛОЯТИ ШАРОИТИДА ШАРҚ МЕВАХЎРИ –
GRAPHOLITHA (LASPEYRESIA) MOLESTA BUSCK. ТАРҚАЛИШИ
ЗАРАРИ**

Анжижон қишлоқ хўжали ва агротехнологиялар институти

Рахмонова Мадина Кимсанбоевна қ.х.ф.ф.д.доцент

Доктарант Мирабдуллаева Нилуфар

Анотация: Шарқ мевахўри шафтоли, грек ёнғоғи, олма, нок ва бошқа мевали экинлар новдаларининг жиддий зараркунандаси ҳисобланади; у ички карантин объекти бўлган ва бўлиб қолмоқда. Зарарланиш оқибатида ёш новдаларнинг учки қисми қуриб қолади ва ўсишдан тўхтайд.

Калит сўзлар: курт ,дарахт, шафтоли, авлод, тур, ойила, капалак

Abstract: Oriental fruit - a serious pest of peaches, walnuts, apples, pears and other fruit crops, has been and remains the object of internal quarantine. As a result of damage, three-quarters of the young branches dry up and stop growing.

Key words: worm, tree, peach, generation, species, family, butterfly.

МДХ давлатларида шарқ мевахўрини биринчи марта 1964 йили Сочи шаҳри яқинида топишган. Зараркунанданинг ватани Шарқий Осиё (Хитой, Корея, Япония) ҳисобланади. Ҳозирги вақтда зараркунанда Грузия, Азарбайжон, Кавказнинг Қора денгиз соҳиллари, Молдавия, Украина ва МДХдан ташқарида – Европа, Шимолий Америка, Австралия ва бошқа минтақаларда учратиш мумкин [3]. 1983 йилдан бошлаб шарқ мевахўри Ўзбекистонда ҳам мевали экинларга зарар келтира бошлади [1].

Шарқ мевахўрининг биологияси Кавказорти шароитлари ва Украинада нисбатан тўлиқ ўрганилган. Краснодар ўлкасининг нам субтропик минтақасида зараркунанда ривожланишининг биоэкологик хусу-сиятлари М.К. Егорованинг

ишларида ва Сочи карантин лаборатория-сининг ҳисоботларида қайд этилган . Шарқ мевахўрининг зарарловчи шакли – курт, у новдаларни ва қисман меваларни зарарлайди. Тухумдан чиққан куртлар новданинг учки қисмидан ўсув нуқтаси орқали кириб кетади, сўнгра ўсимлик бўйлаб унинг асосига қараб – юқоридан пастга ва бир новдадан иккинчисига қараб ҳаракатланади. Курт новдага кирганидан сўнг бироз вақт ўтгач, новда тургор ҳолатини йўқотади ва энг ёш баргчалар ёзилишга улгурмай, қуриydi ва дарахтда осилиб қолади. Орадан 6-7 кун ўтгач зарарланган новда жигарранг тус олади, қуриydi ва соғлом новдадан кескин фарқ қилади. Зараркунанданинг курти новданинг пастки ёғочлашаётган қисмидан олдин яққол кўринувчи йирик тешик очиб ташқарига чиқади. Олма ва нок меваларида зараркунанданинг курти пўстлоқ остида йўл очади ва фақатгина ўрта ёшларида мева тўқима-сига чуқур киради. Данакли мева дарахтларида курт тугунчанинг уруғи билан данак қотгунча озиқланади. Уруғли дарахтларда эса куртлар бутун мавсум мобайнида озиқланади. Фарғона вилояти боғларида шафтоли новдалари ва меваларининг илк зарарланишини биз июн ойи бошида аниқладик. Олхўрининг эртаги навларида зарарланиш июннинг иккинчи ярмида қайд этилди: олма ва нок (кечки навлари) ҳамда беҳида - июлда. Тўртинчи авлод куртлари ҳар хил турдаги мевалар билан озиқланади.

Тадқиқот натижлари: Андижон вилояти шароитида 2019 йили мевали дарахтларда шарқ мевахўри билан зарарланиш ўчоқларини аниқлаш мақсадида текширувлар ўтказдик. Бунинг учун ҳар бир боғда 20-30 тадан дарахтни тўрт томонидан кўриб чиқилди. 6.15.-жадвалда шафтолининг ҳар хил қисмлари билан озиқланган куртлар вазнининг ўзгари-ши келтирилган. Натижалар шуни кўрсатдики, меваларда озиқланган куртлар новдаларда ривожланган ва озиқланганларга нисбатан деярли 2 баробар кўпроқ вазнга эга бўлди. Новдаларда ривожланган куртлар мевалардагига нисбатан 4-5 кунга тезроқ ривожланди. Тухум қўйиши ва ундан куртларнинг чиқиш муддати узок давом этиши натижасида зараркунанданинг бир авлоди иккинчисига уланиб кетади.

Ёзда зараркунанданинг барча ривожланиш шакллари қайд этилади. Андижон вилоятининг хўжабод туманида ўтказилган шарқ мевахўри ривожланиши-нинг фенологик таквийми 1-расмда ифодаланган, ундан кўринадикки, бизнинг шароитларимизда зараркунанданинг ривожланиши 4 та тўлиқ ва бешинчи тўлиқсиз авлод билан кечади. Дарахтлар бутун ёз буйи шарқ мевахўрининг курти билан зарарланади. Унинг бу хусусияти мевали дарахт-лар учун ўзига хос зарарлилигини белгилайди.

1-жадвал

Шафтолининг ҳар хил қисмлари билан озиқланган қуртлар вазни
Лаборатория-дала кузатувлари, 2019 й.

Қуртларнинг вазни	Озиқланган қисм, гр.	
	Новда	Мева
Минимал	0,0041	0,0109
Ўртача	0,0072	0,0142
Максимал	0,0096	0,0172

1.-жадвалда шарқ мевахўрининг ривожланиш доираси учун талаб этиладиган кунлар сони тўғрисидаги маълумотлар келтирилган. Бизнинг маълумотларимиз МДХнинг турли минтақаларидан олинган маълумотларга мос келди. Хориж олимлари хабар қиладикки, шарқ мевахўри Шарқий Осиё мамлакатларида бир йилда еттига авлодгача ривожланади.

Фойдаланилган адабиётлар

1. Адашкевич Б.П., Гумель Э.Р. Энтомофаги и энтомопатогены нового вредителя плодовых культур – восточной плодожоркой //Интегрированный метод защиты хлопчатника и сопутствующих культур от вредителей, болезней и сорняков. – Ташкент: САНИИЗР, 1987. – С. 16-18.

2. Аракелян А.О., Никогосян Э.З. Восточная плодожорка в Армении /Материалы седьмого съезда все. энтомол. общ. (часть 2). – Л. – 1974. – С. 13-

14.

3 Васильев В.П., Лившиц И.В. Вредители плодовых культур. – М.: Колос, 1984. – 398 с.



**QISHLOQ XO‘JALIGIDA YER-SUV RESURSLARIDAN
FOYDALANISHNING IQTISODIY SAMARADORLIK KO‘RSATKICHLARI
VA ULARGA TA‘SIR QILUVCHI OMILLAR**

i.f.n. dotsent Shoxo‘jaeva Zebo Safoevna

Oziq-ovqat va qishloq xo‘jaligi sohasida
strategik rivojlanish va tadqiqotlar xalqaro markazi doktoranti

Norqobilov Muzaffar Ravshan o‘g‘li

QarMII 2-kurs magistranti

Annotatsiya: *Qishloq xo‘jaligini barqaror rivojlanishida tabiiy omillar ta‘sirining yuqoriligi bilan bir qatorda qishloq xo‘jaligini agrotexnik, huquqiy, tashkiliy va iqtisodiy jihatdan davlat tomonidan qo‘llab-quvvatlash muhim ahamiyat kasb etadi. Ushbu maqolada qishloq xo‘jaligini barqaror rivojlantirishda aynan yer va suv resurslaridan foydalanishning iqtisodiy samaradorligi bo‘yicha taklif va tavsiyalar ishlab chiqilgan.*

Kalit so‘zlar: *agrotexnik, huquqiy, tashkiliy, iqtisodiy omillar, yerdan foydalanish samaradorlik ko‘rsatkichlari, suvdan foydalanish samaradorlik ko‘rsatkichlari*

Agrar sohani rivojlantirish va uning samaradorligini oshirib borish hududlarning ijtimoiy-iqtisodiy muammolarini ijobiy hal etish va aholi turmush darajasini oshirish borish dolzarb masalalardan hisoblanadi.

O‘zbekiston Respublikasi Prezidentining 2017 yil 7 fevraldagi “O‘zbekiston Respublikasini yanada rivojlantirish bo‘yicha Harakatlar strategiyasi to‘g‘risida”gi PF-4947-son, 2017 yil 10 oktyabrdagi “Fermer, dehqon xo‘jaliklari va tomorqa yer egalari faoliyatini yanada rivojlantirishning tashkiliy chora-tadbirlari to‘g‘risi-da”gi PQ-3318- son qarori va 2019 yil 23 oktyabrdagi “O‘zbekiston Respublikasi qishloq

xo‘jaligini rivojlantirishning 2020-2030 yillarga mo‘ljallangan strategiyasini tasdiqlash to‘g‘risida”gi PF-5853-son farmonlari, hamda mazkur faoliyat bilan bog‘liq boshqa huquqiy-me‘yoriy hujjatlarda belgilangan vazifalarni amalga oshirish dolzarb masala hisoblanadi.

Qishloq xo‘jaligini barqaror rivojlanishida tabiiy omillar ta’sirining yuqoriligi bilan bir qatorda qishloq xo‘jaligini agrotexnik, huquqiy, tashkiliy va iqtisodiy jihatdan davlat tomonidan qo‘llab-quvvatlash muhim ahamiyat kasb etadi. Bugungi kunda qishloq xo‘jaligini rivojlantirish uchun investitsiyalar ajratish, qishloq xo‘jaligi mahsulotlari ishlab chiqarish jarayonlari, suv xo‘jaligi obyektlari faoliyatining muntazamligini ta’minlash, qishloq xo‘jaligi ishlab chiqaruvchilarining texnika ta’minotini kuchaytirish, yerlarning meliorativ holatini yaxshilash, hosildorligi past yerlarda paxta xomashyosi yetishtiruvchi xo‘jaliklarni qo‘llab-quvvatlash, kadrlar tayyorlash va ilmiy tadqiqotlar olib borish kabi yo‘nalishlar davlat tomonidan qo‘llab-quvvatlab kelinmoqda.

Qishloq xo‘jaligida yer resurslaridan foydalanishning iqtisodiy samaradorligi qishloq xo‘jaligi korxonalarida doirasida yer resurslardan foydalanish samaradorligi orqali, shuningdek qishloq xo‘jaligiga yaroqli yerdan foydalanishning samaradorligi sifatida ham xarakterlaydigan ko‘rsatkichlar tizimi bilan ifodalanishi mumkin (1-jadval).

1-jadval

Qishloq xo‘jaligida yer resurslaridan foydalanish samaradorligi

ko‘rsatkichlari tizimi²²

Yer resurslaridan foydalanish koeffitsienti (ERFK)	Qishloq xo‘jaligiga yaroqli yerlardan foydalanish koeffitsienti	Haydaladigan yerlardan foydalanish koeffitsienti (XEFK)	Qishloq xo‘jaligiga yaroqli yerlardan intensiv foydalanish samaradorligining asosiy ko‘rsatkichlari yer qaytimi (EK) va yer sig‘imi (ES) dir
---	---	--	--

²² Ismoilov A., Murtazaev O., “Qishloq xo‘jaligi iqtisodiyoti”, T. Moliya, 2005, 155-157 b.

	(K/XYaEF K)			
Qishloq xo‘jaligiga yaroqli yerlar (K/XYaE)ni xo‘jalikka berkitilgan jami yer maydoniga (JEM) nisbati; $EP\Phi K = \frac{K/XYaE}{JEM}$	Haydaladigan yerlarning (XE) jami qishloq xo‘jaligiga yaroqli yerlarga (K/XYaE) nisbati; $K/XYaE\Phi K = \frac{XE}{K/XЯ}$	Jami ekin maydonlari -ning (JEM) haydaladigan yerlarga (XE) nisbati; $XE\Phi K = \frac{JEM}{XE}$	Yer qaytimi 1 ga qishloq xo‘jaligiga yaroqli yerga to‘g‘ri kelgan sof mahsulotni (SM) ifodalasa, yer sig‘imi, 1 so‘mlik sof mahsulot qancha gektar yerdan olinganligini ifodalaydi. $EK = \frac{CM}{K/XYaE};$ $EC = \frac{K/XYaE}{CM}$	Yer qaytimi (EK) va yer sig‘imi (ES) ning natural ko‘rsatkichlari 1 ga qishloq xo‘jaligiga yaroqli yerga to‘g‘ri kelgan qishloq xo‘jaligi yalpi va tovar mahsulotni (YaM;TM) xarakterlaydi va aksincha: $EK = \frac{ЯM; TM}{K/XYaE};$ $EC = \frac{K/XYaE}{ЯM; TM}$

Ko‘rsatkichlarning bir qismi yer maydonlari hajmining o‘zgarishi asosida ma’lum darajada ulardan foydalanishning ekstensiv xarakterini aks ettirsa, boshqa qismi yerdan foydalanishning intensiv darajasini xarakterlaydi, ya’ni bir gektar maydon hisobiga to‘g‘ri kelgan natijani o‘zida aks ettiradi.

Ammo, shu bilan birgalikda yer resurslaridan foydalanish samaradorligiga baho berishda sifat jihatdan turli sinflarga bo‘lingan yerlarning tuproq unumdorligini

ifodalovchi ko'rsatkichlar tizimidan foydalanish dolzarblik kasb qiladi. Uning dolzarbligi shuki, ushbu ko'rsatkichlarda sifat jihatdan chegaralangan qishloq xo'jaligi yerlarining tuproq tabiiy unumdorligi o'z ifodasini topishi kerak. Natijada chegaralangan yer resurslarining unumdorligini oshirishga undovchi ko'rsatkichlar tizimini ishlab chiqish talab etiladi. Avvalo, mavjud ko'rsatkichlarni bir tizim sifatida qaralganda, yer resurslaridan foydalanish darajasiga baho berishdagi natural ko'rsatkichlariga quyidagilar kiradi:

- bir gektar yerdan olingan qishloq xo'jalik mahsulotlari miqdori, mahsulot turlari bo'yicha (hosildorlik);
- bir gektar qishloq xo'jaligiga yaroqli yerlarga yoki ozuqa ekinlari maydoni hisobiga ozuqa ishlab chiqarish miqdori (ts.ozuqa birligi).

Ammo, bu yerda fermer xo'jaliklariga birlashtirib berilgan yer maydonlari va hatto bitta fermer xo'jaligi doirasida turli ekin maydonlari (alohida dalalar yoki konturlar bo'yicha) turlicha unumdorlik ko'rsatkichlariga ega, natijada ushbu yerlarda bir xil miqdordagi sarf xarajatlar evaziga turlicha miqdordagi mahsulot yetishtiriladi.

Qashqadaryo viloyatining sug'oriladigan dehqonchilik mintaqasida agrar sohaning barcha tarmoqlarining barqaror rivojlanishini ta'minlash va suvdan samarali foydalanish usullarini takomillashtirish bo'yicha keng qamrovli tadbirlar amalga oshirilmoqda. Bu borada, so'nggi 40 yil davomida Amudaryoning quyi oqimida vujudga kelgan vaziyatning salbiy asoratlarini inobatga olib, sug'oriladigan yerlarning ekologik-meliorativ holatini yaxshilash va suvdan samarali foydalanish usullarini takomillashtirish zarur hisoblanmoqda. 2017-2021 yillarda O'zbekiston Respublikasining yanada rivojlantirish bo'yicha harakatlar strategiyasida, jumladan «...yerlarning meliorativ holatini yanada yaxshilash, melioratsiya va irrigatsiya obyektlari tarmoqlarini rivojlantirish» ta'kidlab o'tilgan. Mazkur vazifani amalga oshirish, jumladan ekinlarning resurstejamkor sug'orish va suvdan foydalanish usullarini ishlab chiqish asosida yerlarning unumdorligini oshirish bo'yicha ilmiy tadqiqot ishlarini olib borish muhim ahamiyat kasb etmoqda.

Agrar sohada ishlab chiqarish resurslaridan foydalanish samaradorligini atroflicha baholash uchun alohida hisoblanadigan ko‘rsatkichlar bilan birgalikda, har bir ishlab chiqarishga jalb qilingan resursning umumiy samarani yaratishdagi o‘rni va ularning ishlab chiqarish pirovard natijasiga ta‘sirini hisobga oladigan umumiy ko‘rsatkich bilan baholash lozim. Ushbu umumlashtiruvchi ko‘rsatkichning sur‘atida majmua tarmoq va korxonalarida yaratilgan jami pirovard mahsulot qiymati, maxrajida esa barcha resurslarning o‘tkazilgan qiymati bo‘lishi lozim.

Qishloq xo‘jaligida yer resurslaridan foydalanishning iqtisodiy samaradorligi qishloq xo‘jaligi korxonalarida doirasida yer resurslardan foydalanish samaradorligi orqali, shuningdek qishloq xo‘jaligiga yaroqli yerdan foydalanishning samaradorligi sifatida ham xarakterlaydigan ko‘rsatkichlar tizimi bilan ifodalanishi mumkin.

Qo‘yidagi jadvalda Qashqadaryo viloyati Nishon tumani “Nodirbek serquyosh zamini” fermer xo‘jaligida yetishtirilgan mahsulotlar raqobatbardoshligini oshirish ko‘rsatkichlari tahlil qilingan (2-jadval).

2-jadval

Qashqadaryo viloyati Nishon tumani “Nodirbek serquyosh zamini” fermer ho‘jaligida yetishtirilgan mahsulotlar ko‘rsatkichlari²³

Ko‘rsatkichlar	Yillar				
	2017	2018	2019	2020	2021
Qishloq xo‘jaligi yerlari maydoni, ga	124	124	124	124	124
shu jumladan: haydaladigan ekin maydoni, ga	35,2	35,5	36,6	36,1	35,8
ulardan paxta maydoni, ga	15	15	15	15	15
Ishchilar soni, kishi	6	6	6	6	6
Yalpi paxta hosili, tonna	33,3	32,7	30	32	35
shu jumladan: 1 ga paxta maydoni hisobiga, s/ga	22,2	21,8	20,0	21,3	23,3
1 ishchi hisobiga, tsentner	55,5	54,5	50,0	53,3	58,3
Mahsulotlarni sotishdan olingan daromad, ming so‘m	145678,9	173218,7	210349,4	259650	348618,4
Sotilgan mahsulotlar tannarxi, ming so‘m	120137,7	145667,2	174011,2	213490	273605,2
Foyda, ming so‘m	25541,2	27551,5	36338,2	46160	75013,2
Rentabellik darajasi,%	21,3	18,9	20,8	21,6	27,4
Jami ishchilar soni, kishi	12	12	12	12	12
shu jumladan:	725,6	776,1	992,8	1278,7	2095,3

²³ Manba: Nishon tumani “Nodirbek serquyosh zamini” fermer ho‘jaligi ma’lumotlari asosida muallif hisob-hisob kitobi.

1 ga ekin maydoni hisobiga olingan foyda, ming so‘m					
1 ga jami qishloq xo‘jaligi yerlari hisobiga olingan foyda, ming so‘m	206,0	222,2	293,05	372,3	605,0
1 ishchi hisobiga olingan foyda, ming so‘m	2128,43	2295,95	3861,5	3846,7	6251,1

2-jadval ma’lumotlari tahlilidan ko‘rinadiki, fermer xo‘jaligida paxta yetishtirish bo‘yicha rentabellik ko‘rsatkichi 2021 yilda 27, 4 %ga teng bo‘lib, o‘rganilayotgan yillar bilan taqqoslaganda eng yuqori ko‘rsatkichga ega bo‘lganligini ko‘rish mumkin, shuningdek bir gektar yer maydoni hisobiga 2095,3 ming so‘m foyda olishga erishilgan.

Bir gektar yerdan olingan foyda tahlil qilinayotgan davrlarda 118,4 foizga oshgan. G‘allachilikda esa bir gektar yerga sarflar 196 foizga, daromadlar 198,7 foizga, olingan foyda qariyb 206,8 foizga oshganligini ko‘rish mumkin.

Demak, qishloq xo‘jaligi ekinlarini yetishtirishda intensiv texnologiyalardan foydalanish iqtisodiy jihatdan foydali. Ulardan foydalanib, kuzgi bug‘doy yetishtirilganda hosildorlik 35-40% ga ortishiga, tannarx 4-6% pasayib, 1 ga ekin maydoni hisobiga daromad 50-60% oshishiga erishiladi.

Suv resurslarning vujudga kelayotgan tanqisligi sharoitida suvga bo‘lgan ehtiyojni qondirishning mintaqa ko‘lamidagi tavsiyalarni ishlab chiqish suv xo‘jaligi kompleksining asosiy vazifasidir. Mintaqa suv resurslaridan kompleks foydalanish tarmoqlardan har birida suvni asosli tarzda taqsimlash maqsadida tuzilgan suvdan oqilona foydalanishning yagona tarmoqlararo sxemasi bo‘yicha amalga oshiriladi. Deyarli barcha yirik havzalarda suv xo‘jaligini rivojlantirish holatini va istiqbollarini tavsiflovchi suv xo‘jaligi sxemalari mavjuddir.

Sug‘orish suvidan foydalanish samaradorligini oshirish davlat ahamiyatiga molik vazifa hisoblanadi. Suv resurslaridan samarali foydalanishning mohiyati kam xarajatlar bilan sug‘orish suvi birligiga eng ko‘p mahsulot olishdadir. Bunga turli xil texnologik, tashkiliy va iqtisodiy tadbirlarni amalga oshirish yo‘li bilan erishiladi.

Sug‘orma dehqonchilikda suvdan foydalanish samaradorligini quyidagi ko‘rsatkichlar harakterlab beradi:

- sug‘orish tizimining foydali ishlash koeffitsienti;
- sug‘orish tizimida suvdan foydalanish koeffitsienti;
- sug‘orish suvining unumdorligi.

Qishloq xo‘jaligida, shu jumladan xo‘jaliklarda suvdan foydalanish samaradorligini aniqlashda olingan yalpi mahsulot, sof daromad va sof foydani umumiy holatda manbaadan olingan suvning hajmiga emas, balki haqiqatda xo‘jalikka yetib kelgan yoki sug‘oriladigan yer uchastkasiga yo‘naltiriladigan suv hajmiga nisbatan hisoblash maqsadga muvofiq bo‘ladi. Chunki, manbaadan olingan suv xo‘jalikka yetib kelguncha yo‘qotishlar, singib ketishlar oqibatida kamayadi. Bu holat bo‘yicha odatda suvdan foydalanish samaradorligiga kanallardan foydalanish koeffitsientlari orqali erishiladi (3-jadval).

Demak, suvdan foydalanishning iqtisodiy samaradorligi suvdan foydalanuvchilarning dalasiga yetib kelgan suv hajmi orqali hisobga olinsa, suvdan foydalanish samaradorligi ko‘rsatkichlarining aniqligi ortadi, suv iste‘molchisining faoliyatiga baho berish imkonini beradi.

3-jadval

Suvdan foydalanish koeffitsientlarining tizimlashtirilgan sxemasi³

Suvdan foydalanishning natura va qiymat shaklidagi koeffitsientlari				
1. Sug'orish tizimining foydali ish koeffitsienti (FIK)	2. Sug'orish tizimining foydali ish koeffitsienti (FIK)	3. Tizim suvlaridan foydalanish koeffitsienti (KIV _{ΣC})	4. Suv resurslari bilan ta'minlanganlik darajasi (SRTD)	5. Buntuzim bo'yicha suv resurslaridan foydalanish koeffitsienti (SFK)
Maydonga oqib boradigan suvning (W _{nt}) muayyan davr (dekada, oy, o'sish davri) ichida sug'orish manbalaridan (W _{br}) olingan suvning miqdoriga nisbatidir.	Xo'jaliklararo shaxobcha (FIK _{mx}) va xo'jalik ichidagi shaxobcha (FIK _{vx}) ning ko'paytmasiga teng.	O'simliklarning maydonlardagi suvni foydali iste'mol qilishi (E*G')ning sug'orish manbalari (W _{br}) dan olingan suvning miqdoriga nisbatidir.	Haqiqatda sarflangan suv miqdorini me'yor asosida berilishi kerak bo'lgan suv miqdoriga nisbatidir.	Eng oxirgi yer uchastkasigacha yetib borgan suv miqdorini manbalardan olingan suv miqdoriga nisbatidir.
$FIK = \frac{W_{HT}}{W_{\text{6p}}}$	$FIK = FIK_{mx} \times FIK_{vx}$	$KIVS = \frac{E \times F}{W_{br}}$	$SRTD = \frac{XSSM}{MBSM} * 100\%$	$SFK = \frac{MOS}{EOUYeBS} \cdot \frac{YOKI}{EOUYeBS}$ $SFK = \frac{MOS}{EOUYeBS}$
W _{nt} - maydonga oqib boradigan suv, m ³ W _{br} -sug'orish manbalaridan olingan suv miqdori, m ³ FIK _{mx} -xo'jaliklararo shaxobcha, km FIK _{vx} - xo'jalik ichidagi shaxobcha, km Ye-qishloq xo'jalik	FIK _{mx} -xo'jaliklararo shaxobcha, km FIK _{vx} - xo'jalik ichidagi shaxobcha, km	Ye-qishloq xo'jalik ekinlarining muayyan vaqt ichida foydali suv iste'mol qilishi, m ³ /ga F-sug'oriladigan maydon, ga W _{br} -sug'orish manbalaridan olingan suv miqdori, m ³	SRTD - suv resurslari bilan ta'minlanganlik darajasi, foizda; XSSM- haqiqatda sarflangan suv miqdori, m ³ ; MBSM- me'yor asosida berilishi kerak bo'lgan suv miqdori, m ³	SFK- suvdan foydalanish koeffitsienti; EOUYeBS- eng oxirgi yer uchastkasigacha yetib borgan suv miqdori, m ³ MOS- manbalardan olingan suv miqdori, m ³

³ Sultonov va boshqalar "Suv xo'jaligi iqtisodiyoti", T.: TIMI nashryoti, 176-178 b. va 4,5-ustunlar Z.S.Shoxo'jaevaning taklifi.



Iqtisodiyot tarmoqlarining tez o‘sishi va shahar qurilishining rivojlanishi bilan suvga ehtiyoj ko‘payadi. Bu esa suvdan oqilona foydalanish va uni muhofaza qilishning ahamiyatini oshiradi.

Sanoatning rivojlanishi, qishloq xo‘jaligining industrial negizga o‘tkazilishi va kommunal–maishiy xo‘jalikning o‘sishi ishlatilgan suvlar hajmi ko‘payishiga olib keladi.

Hovuzlar kislorod mintaqasini ancha yomonlashtiradigan ko‘k-yashil suv o‘tlarining rivojlanishi natijasida suv omborlaridagi suvlar sifati yomonlashmoqda. Daryolarga iliq suvlarni oqizish va qishloq xo‘jalik yerlari o‘g‘itlari qoldiqlarini tashlash, ko‘k-yashil suv o‘tlari o‘sishi sabablaridan biridir.

Qishloq xo‘jaligini ximizatsiyalash suv manbalarining zaharli ximikat va o‘g‘itlar bilan bevosita ifloslanishga olib keladi. Bu ximikat va o‘g‘itlar daryolarga tuproq yer osti va sug‘orish tizimlarining drenaj suvlari bilan birga tushadi. Bu o‘z navbatida sug‘orma sholikorlik tizimlarida ko‘proq uchraydi.

Yerdan va suvdan samarali, oqilona foydalanish kelajak talab qilayotgan zaruratdir. Yer va suv resurslaridan foydalanish darajasi va samaradorligini oshirish quyidagi yo‘nalishlarda amalga oshirilishini taklif etamiz:

- Eng avvalo, qishloq xo‘jaligi ishlab chiqarishini yer va suv resurslarining talabi va imkoniyatidan kelib chiqqan holda joylashtirish lozim. Masalan, suv resurslari cheklangan regionlarda sholi ishlab chiqarishni joylashtirish maqsadga muvofiq emas. Katta miqdordagi suvni talab qiladigan ekinlarni sho‘rlangan yerlarga joylashtirish ham samaradorlikni pasayishiga sabab bo‘ladi. Albatta, mamlakat oziq – ovqat xavfsizligini ta‘minlash, mavjud resurslardan oqilona foydalangan holda bozor talab qiladigan mahsulotlarni ishlab chiqarish va bunda aholining ehtiyojini unitmaslik talab qilnadi. Shunga qaramasdan yer va suv resurslarining holatini hisobga olmasdan ishlab chiqarishni tashkil etish ma‘lum salbiy oqibatga olib kelishi mumkin. Masalan, kuchli sho‘rlangan yerlarga kuzgi don ekinlarini joylashtirish yerning unumdorligini pasaytiradi, sho‘rlanishni yanada kuchayishiga olib keladi va yerdan foydalanish samradorligi pasayadi. Bu holatning uzoq davom

etishi ushbu yer maydonlarining qishloq xo‘jaligi maqsadlari uchun mutloq yaroqsiz holga kelib qolishiga sababchi bo‘lishi mumkin. Chunki kuzga donli ekilgan maydonlarda sho‘r yuvish ishlarini amalga oshirib bo‘lmaydi.

- Yerlarning bir sifat holatidan ikkinchi holatga o‘tishi umumiy holda yer transformatsiyasi deyiladi. Yer transformatsiyasi ijobiy (yomon yerlarning yaxshi yerlar safiga o‘tishi) va salbiy (yaxshi yerlarning yomon yerlar safiga o‘tishi) bo‘ladi. Imkon boricha salbiy yer transformatsiyasiga yo‘l qo‘ymaslik lozim. Yer islohotlarini to‘g‘ri o‘tkazish ham yer va suvdan foydalanish samaradorligini oshiradi. Yer duch kelgan kishiga emas, balki yerda ishlash tajribasi, bilimi bor kishilarga, xo‘jaliklarga berilishi kerak. Bu borada yerdan olingan mahsulotga egalik qilish sharoitlarini to‘g‘ri hal etish talab qilinadi. Aks holda yer va suvdan samarali foydalanib bo‘lmaydi.

- Eng zarur omillardan biri yer va suvdan foydalanuvchilarning samaradorlikni oshirganliklari uchun manfaatdorligini ta‘minlashdir.

- Tanlangan ishlab chiqarish turini texnologiyani buzmasdan bajarish, melioratsiya va irrigatsiya tadbirlarini o‘z vaqtida samarali o‘tkazish qishloq xo‘jaligi ishlab chiqarishi, yerdan foydalanish samaradorligini oshiradigan muhim omillardan biri hisoblanadi.

- Yer va suvdan foydalanish samaradorligini oshirish ko‘p jihatdan ilg‘or texnologiyani ishlab chiqarishga joriy etish bilan bog‘liq. Masalan, suvdan foydalanish samaradorligi tomchilatib yoki yomg‘ir usulida sug‘orishda oddiy bostirib sug‘orishdigiga nisbatan ancha katta. Suv resurslari cheklangan holda bu texnologiyalarning ahamiyati keskin oshadi. O‘zbekiston Respublikasi suv resurslari juda cheklangan bo‘lib, hozirda foydalanilayotgan suvning 12-13 foizi mamlakat hududida vujudga keladi. Qolgan qismi Qirg‘iziston va tojikiston davlatlari hududidan keladi. O‘zbekistonda 50 daryo bo‘lib, shulardan faqat 10tasigina 150km uzunlikda. Mamlakatda juda katta kanal va ariqlar tizimi yaratilgan. Ularning uzunligi 156 ming km.ni tashkil etadi. Ana shu irrigatsiya tizimidan samarali

foydalanish mamlakatda yer resurslaridan foydalanishning samaradorligini oshiradigan omillardan biridir.

- Fan yutuqlarini ishlab chiqarishga joriy etish ham yer va suv resurslaridan foydalanish samaradorligini oshiradi. Ishlab chiqarishga paxta va bug‘doyning tezpishar, suvga chidamli navlarini joriy etish bunga misol bo‘la oladi.

- Ekologik muhit talablarini hisobga olgan holda kimyolashtirishni rivojlantirish ham yer va suv resurslarining samaradorligini oshirishga ijobiy ta’sir etadi.

- Qishloq xo‘jaligiga yaroqli yerlarni suv va shamol eroziyasidan asrash ham juda muhim tadbirlardan biridir. Masalan, ekin maydonlarining 2,1 mln. gektari shamol, 0,7 mln gektari suv eroziyasiga, shuningdek, mavjud 22,1 mln. gektar yaylovning 6 mln. gektari shamol va 3 mln. gektari suv eroziyasiga uchragan. Bu holat agrosanoat majmuasi iqtisodiyotiga sezilarli salbiy ta’sir qiladi. Shu sababli yerlarni asrash asosiy vazifalardan biridir.

Foydalanilgan adabiyotlar ro‘yxati

1. Temirova Feruza Shoxo‘jaeva Zebo Safoevna. [Food provision of the population of the Republic of Uzbekistan in pandemy conditions: problems and solutions. ACADEMICIA: An International Multidisciplinary Research Journal.](#) 2021/2.

2. Murodova Nargiza Shoxo‘jaeva Zebo Safoevna. [Organizational and economic basis for the developoment of cotton and textile clusters. ACADEMICIA: An International Multidisciplinary Research Journal.](#) 2021/2.

3. ZS Shoxujaeva. [Economic efficiency of water resources use in the agricultural sector. Monograph. T.:" Economy and Finance" Publishing House, 2012.](#)

4. Shoxojaeva Zebo Safoevna, Samandarov Mirzoxid Mirjamilovich. Shoxojaeva Zebo Safoevna, Samandarov Mirzoxid Mirjamilovich. ACADEMICIA: An International Multidisciplinary Research Journal.2021/3

5. ЗС Шохўжаева. [ҚАШҚАДАРЁ ВИЛОЯТИДА СУВ РЕСУРСЛАРИДАН САМАРАЛИ ФОЙДАЛАНИШНИНГ ДОЛЗАРБ МАСАЛАЛАРИ](#). Irrigatsiya va Melioratsiya, 2018.



“AQLLI UY” KONSEPSIYASINI AMALGA OSHIRISH AFZALLIKLARI

S.M.Sidiqov., B.M.Sidiqov

Muhammad al-Xorazmiy nomidagi TATU talabalari

Annotatsiya. Ushbu maqolada O‘zbekiston Respublikasi Vazirlar Mahkamasining “Aqlli shahar” texnologiyalarini joriy etish konsepsiyasini tasdiqlash to‘g‘risida”gi 48 sonli qarori, “Aqlli uy” va uning texnologik yechimlarini joriy etish natijalari ko‘rib chiqilgan, afzallik va kamchiliklari tahlil qilingan.

Kalit so‘zlar: “Aqlli shahar”, “Aqlli uy”, Avtonom aqlli datchiklar, sensor holati

Ma‘lumki, aholi turmush darajasini oshirish, fuqarolarning dolzarb muammolarini hal etish, ijtimoiy infratuzilmani yaxshilash va hududlarni rivojlantirish uchun munosib shart-sharoitlar yaratish, shuningdek, 2017 — 2021-yillarda O‘zbekiston Respublikasini rivojlantirishning beshta ustuvor yo‘nalishi bo‘yicha Harakatlar strategiyasida belgilangan vazifalarni izchillik bilan amalga oshirish maqsadida Vazirlar Mahkamasi tomonidan 2019-yil 18-yanvarda O‘zbekiston Respublikasida “Aqlli shahar” texnologiyalarini joriy etish konsepsiyasini tasdiqlash to‘g‘risida”gi 48 sonli qaror qabul qilindi.

“Aqlli shahar” qurish esa o‘z navbatida albatta “Aqlli uy”lar qurishni taqozo etadi. Ho‘sh “Aqlli uy” nima va u qanday bo‘lishi kerak?

“Aqlli uy” — bu uy egasining istagi va ehtiyojlaridan kelib chiqib, uydagi barcha kommunikatsiya tarmoqlarini sun‘iy intellekt orqali boshqarish, dasturlashtirish va moslashtirish maqsadida birlashtirishga imkoniyat yaratadigan intellektual boshqarish tizimidir.

“Aqlli uy” texnologik yechimlarini joriy etish orqali quyidagilar nazarda tutiladi:

- yong‘inga qarshi va qo‘riqlash signalizatsiyasi;

- erkin foydalanishning nazorat tizimi;
- avariya holatlarni nazorat qilish (suv oqib ketishi, gaz chiqishi, elektr tizimidagi avariya);
- ichki va ko‘cha yoritgichlarini boshqarish;
- energiya iste‘molini nazorat qilish, katta kuchlanishlarni cheklash va iste‘mol tarmog‘i fazalariga kuchlanishni taqsimlash;
- energiyani tejaydigan asboblarni qo‘llagan holda elektr ta‘minotining zaxira manbalarini boshqarish;
- internet orqali uyning barcha tizimlarini boshqarish va uzoqdan monitoring qilish;
- iste‘molchining smart-qurilmasiga GSM-modul orqali uydagi suv ta‘minoti tizimining ishlashi haqidagi ma‘lumotlarni yetkazish;
- issiqlik sarfini, konditsionerni boshqarishni va issiqlikning optimal tarqalishini monitoring qilishning intellektual sensorli tizimi;
- real vaqt rejimida obyektlar qurilishini loyihalashtirish jarayonini masofadan boshqarish.

Aqlli uyning mashhurligining sabablaridan biri ochiq tuzilishdir. Bitta aqlli harakat sensori bilan boshlangan tizim oxir-oqibat o‘nlab sensorlar va aktuatorlarga ega bo‘lgan to‘liq aqlli uyga aylanishi mumkin. Hozirgi vaqtda bunday tizimlarni qurishning bir qancha usullari shakllangan.

Avtonom aqlli datchiklar uy Wi-Fi orqali internetga ulanadi, sensor ishlab chiqaruvchining bulut xizmatiga ma‘lumot uzatadi, so‘ngra sensor holati haqidagi ma‘lumotlar foydalanuvchining mobil ilovasiga uzatiladi (1-rasm).

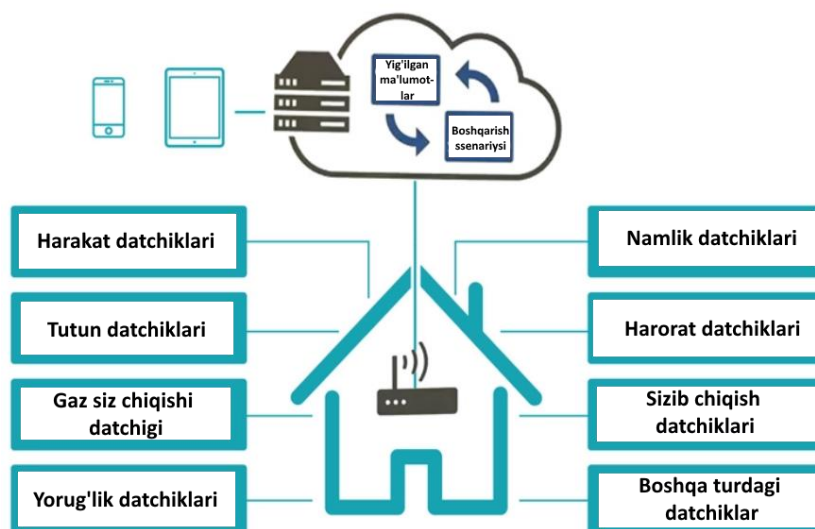

1-rasm. Avtonom aqilli sensorlar turlari.

Tizimning intellektual qobiliyati uning eng katta afzalligidir. Ular hayotga qulaylik qo‘shadi va aloqa va maishiy texnikani minimal darajada saqlashga bo‘lgan ehtiyojni kamaytiradi. Eng so‘nggi modellarning texnologiyasidan foydalanish qiyin bo‘lishi mumkin, ammo "aqlli uy" bu muammoni hal qiladi.

Boshqa texnologiyalar singari, Smart Home tizimi ham o‘rnatishga arziydigan afzalliklarga ega. Ular quyidagilar:

Xavfsizlik. Tizim xonani to‘liq nazorat qiladi. Agar rejadan tashqari kirish amalga oshirilgan bo‘lsa, u bu haqda xabar yuboradi. Favqulodda vaziyatlar yuzaga kelgan taqdirda, Smart Home ularni oldini olishga harakat qiladi, shu jumladan yong‘inlarning paydo bo‘lishida ham. Bu dunyoning istalgan nuqtasidan uyda nima sodir bo‘layotganini kuzatish imkonini beradi.

Foydalanish oson. Butun tizim bitta qurilma tomonidan boshqariladi. Ko‘pincha bu mobil telefonlar.

Moslashuvchan sozlamalar. Tizim qurilmalarni o‘zingiz uchun sozlash, ularning funksiyalarini o‘g‘zgartirish imkonini beradi. Istalgan qulay vaqtda unga boshqa qurilmalarni ham qo‘shishingiz mumkin.

Tejamkorlik. "Aqlli uy" kommunal to‘lovlar narxini pasaytiradi. Buning sababi, tizim hozirda ishlatilmaydigan qurilmalarni o‘chirib qo‘yadi. Shunga ko‘ra,

tarmoqdagi yuk kamayadi va u bilan elektr energiyasi kam iste'mol qilinadi. Yoritishda tejash 40%, isitishda esa 30% ga yetishi mumkin.

Avtomatlashtirish. Aksariyat uy-ro'zg'or buyumlari Smart Home-ga ulanishi mumkin. Shunga ko'ra, bu ularni avtomatik ravishda boshqarish imkonini beradi. Bu ko'p vaqtni tejaydi.

Dizayn. Tizimning barcha elementlari (tugmalar, termostatlar, sensorlar, rozetkalar, kalitlar) zamonaviy ko'rinadi va har qanday interyerga zamonaviy tarzda mos keladi.

Biroq keltirilgan afzalliklarga qaramay, "Aqlli uy"ning ham kamchiliklari mavjud. Bularga quyidagilar kiradi:

Narx. Tizimning qurilmasi asosan ibtidoiy sensorlar, kameralar, sensorlardan iborat bo'lishiga qaramasdan, uning narxi juda yuqori. "Aqlli uy"ni qoplash uchun kamida 5 yil kerak bo'ladi.

Xizmat ko'rsatish. Boshqa har qanday texnika singari, tizim ham buzilishi mumkin. Bunday holda, muammoni hali topish juda oson bo'lmagan tajribali montajchilargina hal qila oladi. Bundan tashqari, bir qismning ishdan chiqishi boshqa qurilmalar zanjirini o'chirib qo'yishi mumkin.

O'rnatish. Tizim simli, shuning uchun uni ta'mirlash vaqtida darhol o'rnatish yoki qayta ta'mir ostida qilish kerak.

Xulosa qilib aytish mumkinki, Smart Home tizimini o'rnatishda asosiy narsa yuqori sifatli uskunalar va tajribali ishchilarni tanlashdir. Keyin u uzoq vaqt xizmat qiladi va shu bilan hayotni soddalashtiradi.

Shuningdek, shuni ta'kidlab aytish muhimki, avvalo to'g'ri aqlli uy tizimini tanlash ham muhim - u aqlli qurilmalar uchun turli xil variantlarni qo'llab-quvvatlashi va ularni to'liq baham ko'rish uchun etarlicha kuchli va moslashuvchan bo'lishi kerak. Faqat bu holatda, aqlli uyingizning imkoniyatlarini kengaytirish salohiyati haqiqatan ham cheksiz bo'ladi.

FOYDALANILGAN ADABIYOTLAR RO‘YXATI:

1. O‘zbekiston Respublikasi Vazirlar Mahkamasining “Aqlli shahar” texnologiyalarini joriy etish konsepsiyasini tasdiqlash to‘g‘risida”gi 2019-yil 18-yanvardagi 48-sonli qarori
2. Елена Владимировна Тесля, «Умный дом» своими руками. Строим интеллектуальную цифровую систему в своей квартире, 2008 г.
3. Кокорева И. Системы "Интеллектуальное здание" и "Умный дом": эффективные решения и новейшие разработки. – Электроника: НТБ, 2008, № 7, с. 22–27.
4. Елисеев Н. Технология x10: управление "умным домом". – Электроника: НТБ, 2007, № 7, с. 32–36.



ОИЛАДА БОЛАНИ ХУШМУОМАЛА ЭТИБ ТАРБИЯЛАШ СИРЛАРИ

Инатуллаева Сабохат Саиткул кизи

Гулистон Давлат Университети, Педагогика ва психология йуналиши

2-курс магистранти

Аннотатсия: Хушмуомалалик - маданиятли инсоннинг муҳим хислатларидан бири ҳисобланади. Хушмуомала булмасдан туриб, атрофдагиларда ижобий фикр уйғотиш мушкулдир. Шу сабабли ота-оналар уз фарзандларига ана шундай хислатларни сингдиришга ҳаракат қиладилар. Ушбу мақолада ёшларимизни рухан ва маънан баркамол этиб тарбиялаш, болани қандай қилиб хушфэъл этиб улгайиши ва буни кэлажакка таъсири урин олган.

Калит сузлар: хулк-атвор, мулойимлик, маънавият, ёшлар тарбияси, маънавий баркамоллик, хурмат.

Айрим болажонлар ота-оналар томонидан бэрилган талабларни осонликча қабул қиладилар, айримлари эса буни қийинчилик билан узлаштирадилар. Бунинг сабаби нимада? Мулойим ва хушмуомала фарзандни қандай тарбиялаш мумкин?

"Мулойимлик" бу қандай хислат? Ушбу хислатнинг муҳимлигини ва ижобийлигини барча бирдек тан оладилар. Аксарят ота - оналар узларининг ҳали кичкинагина чақалоқларини 3-4 ёшлик булганда, ақлли, идрокли ва хушмуомала куринишда тасаввур этадилар. Ота - оналар ушбу тушунча остида қандай маънони тушунадилар? Барча ота-оналар мулойимлик ва хушмуомалалик каби тушунчалари борасида турлича фикр билдирадилар. Айримлари болага ургатмасдан олдин, фарзанднинг узи, мустақил англаган ҳолда "Ассалому алайкум", "Хайр", "Раҳмат", "Илтимос" каби сеҳрли сузлардан фойдаланишларини истайдилар. Бошқалари шухлик қилмасдан омма олдида узини тарбияли

тутишларини хоҳлайдилар. Бундай фикрлар болажонларнинг ота-оналари каби жуда куп. Ота-оналар уз фарзандларида салбий жиҳатларнинг йуқолишини истаб, мулойим ва хушмуомала булишини истайдилар.

Болага қайси ёшда мулойимлик хислатларини сингдиришни бошлаш мумкин? Бир хил ота-оналар ушбу хислатни бола туғилиши билан йургақдалигидан бошлаш лозим деб айтади, бошқаси эса узининг 4 ёшлик фарзандини бунга ҳали бундай хислатни сингдириш эрта, бола ҳали тушунмайди деб фикр билдиради. Аслида эса, биринчи фикр билдирган, болани туғилиши билан тарбисини бошлаган ота-оналар ҳақдирлар.

Бир ёшлик давргача булган даврни чиндан ҳам улкан ютуқлар даври деб аташ мумкин. Бола кичкина ҳеч нарсани бажара олмайдиган чақалоқдан, атроф-муҳитни тушунадиган ва ундаги инсонлар билан мулоқот қилишни урганадиган бир инсонга айланади. Ва айнан шу даврда мулойимлик ва хушмуомалаликнинг илк асослари солина бошланади.

Мисол учун, икки хил оилани таққослаб куришимиз мумкин. Биринчи оилада икки ёш ота-она бир ёшлик фарзандни вояга етказмоқдалар. Улар узаро мулойимлик билан суҳбатлашадилар. Бир бирларига "Илтимос", "Мархамат" сузларидан уринли фойдаланадилар. Фарзандларига ҳам "Илтимос анавини олиб юбор", -деб мурожаат қиладилар. Бола олиб берганида эса "Раҳмат болажоним" дейишга эринмайдилар. Овқат ейишни бошлаганда "Ёқимли иштаҳа" тилайдилар. Бола уйқуга кетишидан аввал "Яхши ётиб тургин болам", -деб мулойимлик билан ухлатишга ҳаракат қиладилар, бехосдан туртиб юборса "Болажоним кечирасан", -дея кечирим сурайдилар.

Иккинчи оилада эса худди ана шундай ёш оила мавжуд булиб, уларнинг фарзандлари ҳам ҳали бир ёшга тулмаган булади. Лекин биринчи оилага нисбатан суҳбатлашиш услуби фарқ қилиб, ота-она бир бирига "Илтимос" ёки "Кечирасан" каби мулойим сузлар деярли ишлатилмайди. Кичкинтой билан суҳбатлашганда ҳам она бундай

сузлардан деярли фойдаланмайди. "Яхши ётиб тур" тилаги урнига "Бул тез ухла!" удағайланган сузлар ишлатилади. "Илтимос менга бер" иборасининг урнига, "Тез бер дедим, ҳозир бўлмаса калтак ейсан", - деган ибора билан урин алмашади. "Болангизни қандай қилиб бундай мулойим, хушфёъл қилиб тарбияладингиз" деган саволга айрим ота-оналар, "билмадик, узи шундай булиб усди" дейишлари ёки "биз узимиз шундай суҳбатлашамиз, фарзандимиз ҳам бизга тортган" деб айтишлари мумкин. Иккинчи оилада боланинг хушхулқ булиб вояга етиши аниқ эмасдир. Бола суҳбатлашишнинг бошқа турини курмаган, фарзандингиз узини шундай тутса, ундан эмас узингиздан ҳафа булинг. Боланинг узини бундай тутиши эса агрессив фёъл-атвор куринишини намоён этади. "Сеҳрли" сузлар боланинг нутқидан урин эгалламайди. Бола бундай ҳолатда уз узидан мулойим булиб қолмайди. Вақти келиб эса нима сабабдан уларнинг фарзандлари, катта одамни курганда саломлашмаслиги, хайрлашмаслиги ва "рахмат" айтмаслигидан ҳайрон буладилар. Боланинг бундай фёъл-атворини курган ота-она болага жаҳл қиладилар, уни уришиб мажбурлаб айттиришга уринадилар. Аслида эса болани эмас, улар узларини уришишлари ва айнан узларининг фёъл-атворини узгартиришлари кераклиги ҳақида уйлаб куришлари лозим. Ва бир кун онанинг уз фарзандидан бошқа болага қараб "Қани мэнга тез бер, булмаса крсан" иборасини эшитиб қоладиган булса, она бироз фикр юритиб, нима сабабдан "Илтимос менга бер" деб айтмасдан, ана шу иборадан фойдалангани ҳақида онанинг узи уйланиши зарур.

Бола - ойна! Сиз нима қилсангиз, узингизни қандай тутсангиз, унинг аксини уз фарзандингизда ксраверасиз! Шу сабабли болани мулойим ва хушфёъл қилиб тарбиялашдаги энг муҳим ва дастлабки босқич бу - катталар томонидан туғри ва намунали фёъл-атворининг намоёиш қилинишидир. Кейинги босқич - бу бола нутқида хушмуомалалик

феълени намоиш этувчи сузларнинг пайдо булишидир. Бола фаол тарзда уз суз бойлигини орттираётган пайтда, бундай сузлар секин-аста боланинг нутқида пайдо булишни бошлайди. Фақат бундай сузлар, болани ураб тураётган муҳитда мавжуд булсагина пайдо булади. Аксинча бундай сузларни кутавериб, ҳеч қандай натижага эришмаслигингиз мумкин. Бола атрофдагилардан шундай сузларни эшитишни бошлаши биланоқ бу ҳолат амалга оша бошлайди. 1,5-2 ёшлик болалар бундай сузларни талаффуз эта оладилар.

Болани биринчи навбатда қайси сузларга ургатиш лозим? Аввало бу саломлашиш сузларидан бири яъни "Ассалому Алайкум". Албатта "Салом", "Қалайсиз" сузлари ҳам ёмон эмас, лекин болани 3 ёшдан ошган даврдан бошлаб, тулиқ "Ассалому алайкум" сузини айтишга ургатиш лозим. Бу боланинг тарбияли эканлигини намоиш этадиган энг биринчи ва асосий сузлардан биридир. Шу билан бирга болажонни "илтимос", "рахмат", "кечирасиз", "хайр" сузларига ҳам ургатиш лозим. Уч ёшлик боланинг нутқида бу булиши керак булган энг асосий сузларнинг йиғиндисидир.

Бола ушбу сузлар қачон айтишни билиши ва улардан туғри фойдаланиши аввало ота-онага сунг тэварак-атрофдаги муҳитга боғлиқ. Албатта аввалига болага сизнинг кумагингиз зарур булади. Аста-секин бола улғайган сари унинг нутқида бундай сузларнинг миқдори ортиб боради. Хар бир оилада тарбия ана шу зайилда олиб борилса бола улғайган сайин хушмуомала, одобли булиб улғаяди.

Фойдаланилган адабиётлар ройхати:

1. Каримов И.А. "Юксак маънавият-енгилмас куч" Т.: "Маънавият", 2008-й.
2. Исмоилова З. "Тарбиявий ишларни ташкил этиш методикаси" Тошкент. 2006-йил.
3. Нишонова З.Т. "Психологик хизмат" Тошкент ТДПУ, 2006-йил.

4. Йулдошев Ж. "Замонавий узбек оилаларида усмир болалар шахсининг шакилланиши". Номзодлик диссертатсияси, Тошкент, 2002-йил.



“AQLLI UY” KONSEPSIYASINI AMALGA OSHIRISHDA DATCHIKLARDAN FOYDALANISH

S.M.Sidiqov., B.M.Sidiqov

Muhammad al-Xorazmiy nomidagi TATU talabalari

Annotatsiya. Ushbu maqolada O‘zbekistonda “Aqlli shahar” innovatsion texnologiyalarini joriy etish holati, asosiy yo‘nalishlari ko‘rib chiqilgan, Aqlli uy” tizimining butun faoliyatini tashkil etishda datchiklarning o‘rni, ularning turlari, imkoniyatlari va funkcionalligi tahlil qilingan.

Kalit so‘zlar: “Xavfsiz shahar”, “Aqlli hisoblagichlar”, “Aqlli transport”, “Aqlli tibbiyot”, avtonom aqilli datchiklar, harakat sensorlari, yorug‘lik sensorlar, tebranish va ochish sensorlari

Bugungi kunda O‘zbekistonda “Aqlli shahar” innovatsion texnologiyalarini joriy etishning boshlang‘ich bosqichi davom etmoqda. “Aqlli shahar” texnologiyalarini joriy etish bo‘yicha Toshkent shahrida “Xavfsiz shahar”, “Aqlli hisoblagichlar”, “Aqlli transport”, “Aqlli tibbiyot” yo‘nalishlari bo‘yicha dastlabki sinov loyihalarini rejalashtirish va amalga oshirish yo‘lga qo‘yilmoqda. Nurafshon shahrida zamonaviy shahar infratuzilmasini joriy etish bo‘yicha keng qamrovli ishlar bilan birga “Tashkent City” va “Delta City” loyihalari doirasida zamonaviy shaharsozlik infratuzilmasini joriy etish bo‘yicha kompleks ishlar amalga oshirilmoqda.

Ma’lumki, O‘zbekiston Respublikasi Vazirlar Mahkamasi tomonidan 2019-yil 18-yanvarda O‘zbekiston Respublikasida “Aqlli shahar” texnologiyalarini joriy etish konsepsiyasini tasdiqlash to‘g‘risida”gi 48-sonli qarorga asosan “Aqlli shahar” texnologiyalarini joriy etish loyihalarini amalga oshirishning asosiy yo‘nalishlari sifatida quyidagi sohalar tanlab olingan:

1. “Aqlli transport”

2. “Aqlli ta’lim”
3. “Aqlli tibbiyot”
4. “Aqlli energetika tizimi”
5. “Aqlli suv ta’minoti va oqova suv”
6. “Aqlli uy-joy kommunal xo‘jaligi”
7. “Aqlli qurilish”
8. “Aqlli uy”
9. “Aqlli hokimiyat”
10. “Aqlli mahalla”.

“Aqlli uy” tizimining butun faoliyati atrofdagi makonning turli parametrlarini kuzatuvchi sensorlarning butun majmuasiga asoslangan. An’anaviy ravishda ushbu aqlli qurilmalarning barcha turlarini ikkita katta guruhga bo‘lish mumkin:

1. Harakat/mavjudlik detektorlari
2. Parametrlarni o‘qish sensorlari

Konstruksiya variantlarining xilma-xilligiga qaramay, ularning barchasi bir xil printsip asosida ishlaydi - ular Wi-Fi, GSM aloqasi yoki radio signali yordamida ma’lumotlarni asosiy boshqaruv moduliga uzatadi. Va u, o‘z navbatida, vaziyatni tahlil qiladi va qurilmalarga u yoki bu harakatlar uchun buyruq beradi.

Datchiklar - uyingiz uchun ko‘zlar, quloqlar va boshqalar vazifasini bajaradi. Datchiklardan olingan ma’lumotlarga asoslanib, allaqachon uyni jonlantiradigan va sizga jimgina yordam beradigan va hayotingizni yanada qulayroq qiladigan avtomatik skriptlarni yozish mumkin.

Avtonom aqlli datchiklar uy Wi-Fi orqali internetga ulanadi, sensor ishlab chiqaruvchining bulut xizmatiga ma’lumot uzatadi, so‘ngra sensor holati haqidagi ma’lumotlar foydalanuvchining mobil ilovasiga uzatiladi.

Quyida datchik turlari va ularning funkcionalligi tahlil qilinadi.

Harakat sensorlari infraqizil nur tarqatadi va atrofdagi narsalardan aks etadi. Bir nechta nurlarning ketma-ket uzilishi bilan sensor ishlaydi.

O‘rnatish usulidan qat’iy nazar (shipga yoki devorga) harakat sensori 90-180° da muayyan sektorni nazorat qiladi va ma’lum bir pozitsion masofalarga, odatda 5-10 m, maksimal 20 m ega bo‘ladi (1-rasm).

Harakat sensorlari odatda signalizatsiya va yoritishni boshqarish uchun ishlatiladi. Aqlli uy tizimlari harakat sensorlaridan signalni turli usullar bilan qayta ishlashga imkon beradi: xavfsizlik rejimida sensorning javobi sirenani yoqadigan yoki avtomatik ravishda shaxsiy xavfsizlikni chaqiradigan tegishli stsenariyni ishga tushiradi. Xavfsizlik rejimi o‘chirilganda, aqlli uy harakat aniqlangan xonalarda yoritishni yoqadi va uzoq vaqt davomida harakat bo‘lmagan joylarda uni o‘chiradi.

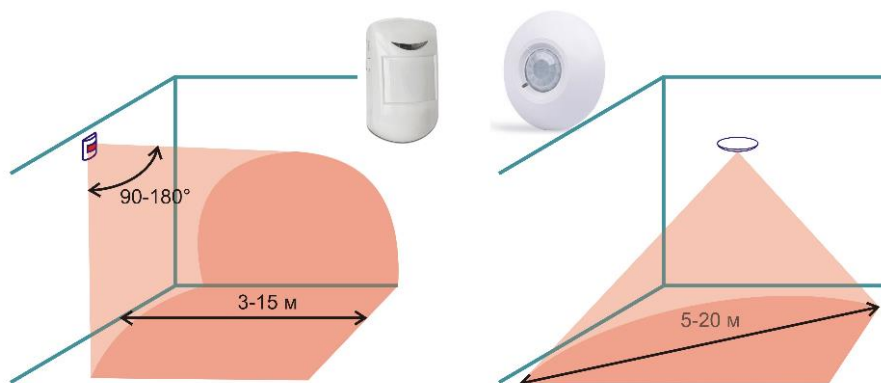

1-rasm. Harakat sensorining nazorat sektori

Tebranish va ochish sensori. Vibratsiya (zarba) sensori tezlanishning o‘zgarishiga javob beradigan elektron komponentlar - akselerometrlarni o‘z ichiga oladi. Sensordagi akselerometrlar soniga qarab ular tebranishlar, zarbalar va egilishlarni ajrata oladi.

Odatda o‘g‘ri buzib kiringanda signal berishi uchun shisha va eshiklarga o‘rnatiladi (2-rasm).



2-rasm. Tebranish sensorining ishlashi

Tutun sensori bir juft LED+fotosurat sensorini o‘z ichiga oladi va havo shaffofligining o‘zgarishiga javob beradi. Shuning uchun sensorning chang va bug ‘ bor joyda yolg‘on ishlab ketishi mumkin. Shuning uchun o‘rnatish joyini tanlashda buni yodda tutish zarur.

Tutun sensorlari yong‘in signalizatsiyasi elementi sifatida ishlatiladi. Ularning ishlashi, foydalanuvchi uchun standart ogohlantirishdan tashqari, yong‘in o‘chirish modullarini ishga tushirish va yong‘in xizmatiga qo‘ng‘iroq qilish uchun buyruq berishi mumkin. Tutun sensorlari tez-tez sodir bo‘lgan voqeaga diqqatni jalb qilish uchun mahalliy ovoz va yorug‘lik signallari bilan jihozlangan bo‘ladi.

Yorug‘lik sensori o‘rnatish joyidagi yorug‘lik darajasini o‘lchaydi va odatda yoritgichlarni boshqarish uchun ishlatiladi. Aqlli uy tizimi orqali sensor atrofdagi yorug‘likning yorqinligidan qat‘iy nazar, xonada doimiy yorug‘lik darajasini saqlab, dimmerni boshqarishi mumkin.

Bunday sensorlar kunning vaqtiga qarab yoritgichni yoqish/o‘chirish orqali elektr energiyasini tejash imkonini beradi. Yorug‘lik datchiklari ko‘pincha harakat sensorlari bilan birgalikda ishlatiladi, boshqariladigan hududda harakatlanish mavjud bo‘lganda lampalarni yoqish uchun signal faqat tunda beriladi. Ba‘zi harakat sensorlarida allaqachon yorug‘lik sensori mavjud.

Suv oqishi sensori pastki qismda mavjud bir juft ochiq kontaktlarni o‘z ichiga oladi. Suv sensorga kirganda, kontaktlarning o‘rtasidatok o‘ta boshlaydi, bu esa sensorning ishga tushishiga olib keladi. Aqlli rozetkalar bilan birgalikda ishlatilganda, kir yuvish mashinasini o‘chirish yoki nasos stantsiyasini o‘chirish, suv ta‘minotini to‘xtatish imkonini beradi. Suv oqish sensori ishga tushirilganda suv ta‘minotini to‘xtatishning yanada ishonchli variant bu elektruzatgichga ega kranni ishlatishdir. Xonadonning suv ta‘minot tizimiga o‘rnatilganda va yagona aqlli uy tizimiga ulanganda, suvning qayerda va qanday yerga tushishidan qat‘i nazar, suv toshqini oldini oladi (3-rasm).

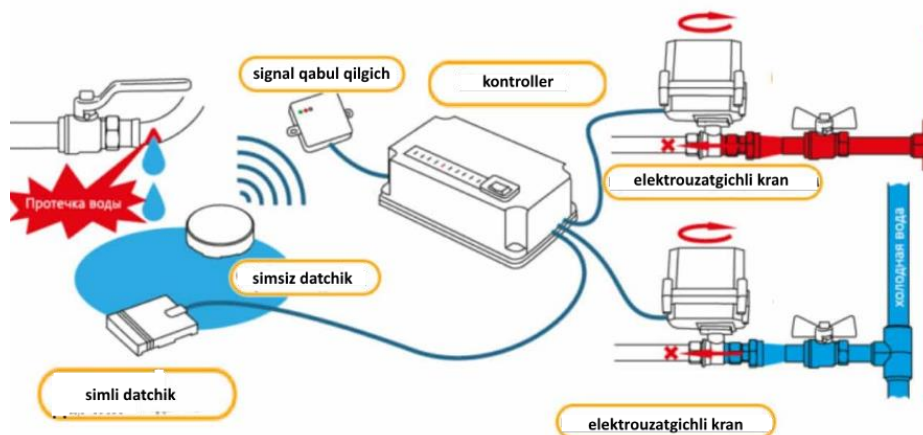

3-rasm. Suv sizib chiqishini aniqlaydigan sensorning ish prinsipi

Gazni sezish sensori havoda xavfli gazlar - yonuvchan (metan, propan) yoki uglerod oksidi mavjudligiga ta'sir qiladi. Aqlli uy tizimining konfiguratsiyasiga qarab, gaz quvurini o'chirish, dudbo'ronni yoqish yoki favqulodda yordam xizmatini chaqirish mumkin(4-rasm). Bunday sensorlar ko'pincha sirenalalar va yorug'lik signallari bilan jihozlangan - bu gaz sizib chiqishini tezroq aniqlash imkonini beradi.

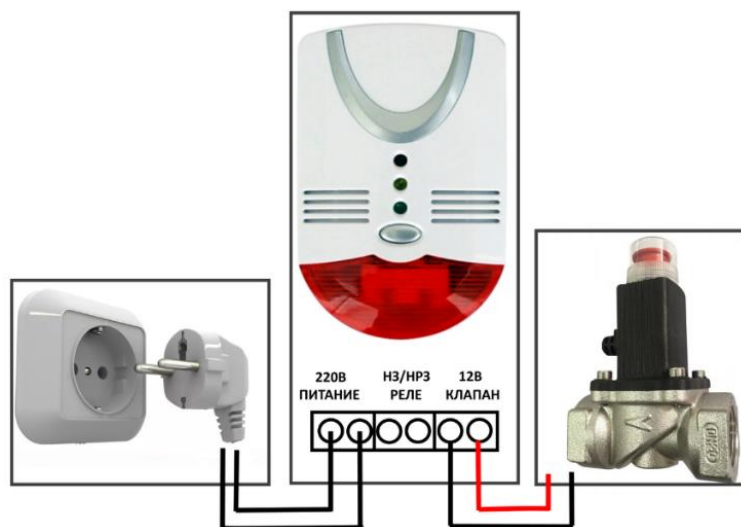

4-rasm. Gaz sizib chiqishini aniqlaydigan sensorning ish prinsipi

Aqlli uy faqat sensorlardan iborat emas - aks holda uning barcha funktsiyalari faqat nazorat qilish bo'lib qolardi. Yoritish, konditsionerlik va suv ta'minoti tizimlarini boshqarish uchun aktivatorlar ya'ni, aqlli rozetkalar, kalitlar, universal infraqizil masofadan boshqarish pultlari, parda disklari, elektr kranlar va boshqalar ham kerak.

Yuqorida keltirilganlar "aqli uy" tizimida uning to'liq ishlashi uchun ishlatiladigan datchiklarning to'liq ro'yxati emas. Ilmiy va texnologik taraqqiyot turli xil funktsiyalarga ega bo'lgan juda ko'p sonli sensorlarni taklif qilishga tayyor:

Yuzni aniqlash sensorlari. Ular uy egalarini tanib olish va nazorat zonasida noma'lum shaxs paydo bo'lganda signal berish imkoniyatiga ega bo'lgan video monitoring tizimlariga birlashtirilgan.

Raqamni aniqlash detektorlari. Yuqoridagiga o'xshash qurilma, lekin faqat yuzlarni emas, balki avtomobil raqamlarini o'qishga qodir. Mashinangizning kirish qismida joylashtirilgan qurilma uyga kelganingizda elektrmotorlarga eshikni ochish uchun signal beradi.

Namlik sensori. Yopiq yoki bog' o'simliklarini sug'orish zarurligini aniqlash uchun ishlatiladi. Tuproqning namligi belgilangan qiymatdan pastga tushganda, qurilma bu haqda egasiga ovozli signal yoki SMS orqali xabar beradi.

Xulosa qilib aytganda, ko'rib turganingizdek, aqli uy boshqaruv tizimi uchun sensorlar sezgi organlari sifatida ishlaydi. Ular qanchalik ko'p bo'lsa va ularning funktsionalligi qanchalik xilma-xil bo'lsa, aqli uylar majmuasi egasiga shunchalik ko'p imkoniyatlar beradi.

FOYDALANILGAN ADABIYOTLAR RO'YXATI:

1. O'zbekiston Respublikasi Vazirlar Mahkamasining "Aqli shahar" texnologiyalarini joriy etish konsepsiyasini tasdiqlash to'g'risida"gi 2019-yil 18-yanvardagi 48-sonli qarori
2. Juan Ye, Michael O'Grady and Oresti Banos, Sensor Technology for Smart Homes. Published: April 2021, 222 p.
3. Jeff Ward, 5 Easy Steps To A Smart Home: Automate your home, secure your life, and save money doing it! Independently published (December 4, 2016), 55 p.
4. Елена Владимировна Тесля, «Умный дом» своими руками. Строим интеллектуальную цифровую систему в своей квартире, 2008 г.

ASHTARXONIYLAR DAVRIDA TASHQI SIYOSAT

Shavqatulloev Do‘stmuhammad

Jo‘ramurodov Islom Gulshanbek o‘g‘li

e-mail: ma6069054@gmail.com

Denov tadbirkorlik va pedagogika instituti talabalari.

Anontasiya: Ashtarxoniylar sulolasi vakillarining tashqi siyosati faol tarzda amalga oshirilgan bo‘lib, qo‘shni va chet el mamlakatlari bilan o‘zaro elchilik, diplomatik va savdo aloqalari yaxshi rivojlangan. Ushbu maqolada Ashtarxoniylar davrida tashqi siyosat haqida yoritilgan.

Kalit so‘zlar: elchi, savdogar, Silsilat as-salotin, mullo, ekspeditsiya

FOREIGN POLICY IN THE ASHTARKHAN PERIOD

Abstract: Active foreign policy of representatives of the ashtarakhanids dynasty as implemented, the interaction with the army and foreign countries embassy, diplomatic and trade relations are well developed. This article covers foreign policy in the period of Ashtarakhany.

Key words: ambassador, merchant, series as-Salutin, mullo, expedition.

Hukmdor Imomqulixon davrida Hindiston, Eron va Rossiya bilan elchilik munosabatlari o‘rnatilgan. Aynan uning zamonida Rossiyadan Ivan Xoxlov 1620-1622-yillarda Buxoro xonligi hududiga tashrif buyuradi. Ivan Xoxlov Buxoroga elchilar va savdogarlar jamoasini boshlab kelgan[1]. Uning hukmronligi davridagi elchilik munosabatlari orqali mamlakatning tashqi xavfsizligini ta‘minlashga intilganligini ko‘ramiz, zero ayrim hududlar, jumladan, Hazorajot va Kobul uchun Boburiylar bilan ziddiyatga borishganligi ham sir emas. Ayni mana shu davrda Buxoro xonligining Rossiya bilan iqtisodiy va diplomatik aloqalari rivojlanish bosqichiga kira

boshlagan. Buxoro elchilari o'zlarining bir qancha savdo karvonlari bilan Moskvaga borishardi. Hatto 1613-yilda ikki davlat orasidagi o'zaro savdo aloqalari pasaygan davrda ham qozonliklar bir necha marotaba xatlar almashinuvi natijasida Buxoro va Xivadan 300 ta savdogar kelgan bo'lsa, javob tariqasida Rossiya Buxoroga elchilar va savdogarlar guruhini jo'natdi[2].

Bundan tashqari Imomqulixon davrida Buxoroning bir qator mamlakatlar bilan olib borgan tashqi siyosiy aloqalari haqida o'z davri manbalarida juda ham ko'plab ma'lumotlar keltirilgan[3]. 1618-yilda u Xitoyga elchilar yuborgan bo'lsa, Ivan Xoxlov elchiligiga javoban Moskvaga elchilar uzatadi.

Ayrim vaziyatlarda amaldorlar ham keng ta'sir doirasiga ega bo'lishgan. Sulola vakili Vali Muhammadning taxtdan qulatilib, uning o'rniga Imomqulixonning o'tirishi ham elchilik munosabatlari yordamida Xurosonda tiklangan hokimiyatning osongina qo'ldan chiqarilganligi oqibatida sodir bo'lgan [4]. Chunki bu uchun ancha mashaqqat chekkan amaldorlar bunga jimgina qarab tura olmas edilar. “Silsilat as-salotin” asarida Abdulazizxonning boshqa ashtarxoniy hukmdorlar singari Hindiston, Eron va Turkiya kabi davlat rahbarlari bilan yozishmalaridan namunalari[5] keltirilgan bo'lib, bu bizga shu davrda mamlakatlararo o'zaro aloqalarning qay darajada bo'lganligini bilish imkoniyatini beradi. Bundan tashqari Abdulazizxon 1669-yilda mullo Farruh boshchiligidagi [6] elchilarni Rossiyaga uzatgan bo'lsa, bu elchilikka javoban Buxoroga aka-uka Pazuxinlar boshchiligidagi rus elchilari tashrif buyurishadi. Keyinchalik, Usmoniylar davlati bilan ham diplomatik aloqalarni mustahkamlab borganlar, masalan, 1673-yilda Abdulazizning elchilari Usmoniylar imperiyasi tomonidan Istanbulda qabul qilingan [7]. Tadqiqotchilarning e'tirof etishiga qaraganda, Abdulazizxonning

diplomatik aloqa o‘rnatish qobiliyati mavjudligi va bundan Xiva, Dehli, Isfahon va Istambulga uzatadigan elchiliklarida foydalangan. Ushbu hukmdor zamoniga kelib Rossiyaning O‘rta Osiyo xonliklariga nisbatan qiziqishi ortib ketishi natijasida, Pyotr I tomonidan dastlabki harbiy ekspeditsiyalar uzatila boshlangan. 1717-yilda Rossiyaga Qulibek to‘pchiboshi rahbarligida elchilar uzatilgan. Rossiya tomonidan xonliklarga uzatilgan Bekovich-Cherkasskiy ekspeditsiyasi bosqinchilik harakatlariga zamin tayyorlagan harakatlarning ibtidosi bo‘ldi[8]. XVII-XVIII asrlardanoq xonliklarga o‘qotar qurollar savdosi ta‘qiqlab qo‘yilgan edi. Abulfayzxon davridagi tarixiy voqealar XVIII asrda yashab o‘tgan marvlik tarixchi Muhammad Kozimning “Nomayi olamaroyi Nodiri” asarida ham uchraydi. Unda asosan Eron qo‘shinining 1747-yilda O‘rta Osiyo hududiga bostirib kirish holatlari tasvirlangan [9]. Bundan tashqari “Silsilat as-salotin”da qo‘shni Eron safaviylari va Hindistonda boburiylar bilan olib borilgan aloqalar haqida hikoya qilinadi[10].

Foydalanilgan Adabiyotlar:

1. Веселовский Н. И. Хохлов И.Д. “Русский посланник в Персию и в Бухару в XVIIв.” - Санкт-Петербург:, 1891. -С.12, 17
2. История Бухары, /АН РУз, под редакцией И.Муминова. -Ташкент: Фан, 1976.-С. 118
3. Зияев А. Х. «Силсилат ас-салотин» как исторический источник. /Автореферат. –Ташкент: 1990. -Б. 11
4. “Азамат Зиё Ўзбек давлатчилиги тарихи.-Тошкент: Шарк, 2000,- Б.261.
5. Бўрибой Аҳмедов. Ўзбекистон халқлари тарихи манбалари. - Тошкент: Ўқитувчи, 2001.-Б. 232

6. Прием в России и отпуск среднеазиатских послов в XVII и XVIII столетиях. Составил Н.Веселовский.-Спб.,1884. -С.17
7. Васильев А. Знамя и меч от падишаха. -Москва: Институт востоковедения РАН, 2014.-С.93
8. Азамат Зиё Ўзбек давлатчилиги тарихи.-Тошкент: Шарқ, 2000,- Б.277.
9. Бўрибой Аҳмедов. Ўзбекистон халқлари тарихи манбалари. - Тошкент: Ўқитувчи, 2001.-Б. 232
10. Зияев А. Х. «Силсилат ас-салотин» как исторический источник. /Автореферат. –Ташкент: 1990. -Б. 16



«ХУЖЖАТЛАР ТЕЛЕФОНДА» ТАМОЙИЛИ ДАВЛАТ ХИЗМАТЛАРИ СОҲАСИГА КИРИБ КЕЛМОҚДА

Умаров Ҳикматилло Аҳадович

Бойсун туман адлия бўлими

Далат хизматлари маркази бош мутахассиси

Аннотация: Жисмоний ва юридик шаслар учун осон, қулай ва шаффоф давлат хизматлари кўрсатиш кўламини ошириш, аҳолининг масофадан туриб электрон давлат хизматларидан мустақил фойдаланишини кенгайтириш ҳамда давлат хизматини кўрсатишда барча учун тенг шароитларни яратиш бугунги долзарб вазифадир

Калит сўзлар: мобил-ID тизими, давлат хизматлари, электрон ҳукумат

Бир вақтлар давлат ташкилотларига бориб иш битириш энг мураккаб масалалардан бўлгани сир эмас. Гоҳида навбатлар ёки бюрократия, тамаъгирлик каби иллатлар йўлимизда тўғоноқ эди.

Давлат хизматлари кўрсатилиши бир тизимга бирлашгани, соҳада очиклик таъминлангани аҳолига катта қулайлик яратди. Тўғри, юздан зиёд масалада бир марказга бориш баъзан навбатлар ҳосил бўлишига олиб келди. Бунга барҳам бериш учун президентимизнинг давлат хизматлари кўрсатишни содалаштириш, бюрократик тўсиқларни қисқартириш ҳамда давлат хизматлари кўрсатиш миллий тизимини ривожлантиришга қаратилган фармони қабул қилинди.

2017 йилда ҳар бир туман (шаҳар)да давлат хизматлари марказлари ташкил этилиб, аҳолига давлат хизматлари кўрсатиш миллий тизими яратилди. Хизмат турлари тўрт йил давомида 4,5 бараварга ортиб, 37 тадан 172 тага етди. Шундан 52 таси бепул хизматлардир.

2018-2022 йилларда марказлар орқали 44 миллионга яқин хизмат кўрсатилган бўлса, ҳозирги кунда бу хизматлар сони 53 миллионга яқинни ташкил қилмоқда ва бу аҳолининг бу борадаги эҳтиёжидан дарак бериб турибди.

Шунга қарамасдан, давлат хизматларининг катта қисми аҳолига ҳамон анъанавий шаклда кўрсатилмоқда. Яъни 750 та давлат хизматидан 325 таси Ягона интерактив давлат хизматлари портали орқали, шундан 172 таси давлат хизматлари марказлари орқали кўрсатилмоқда.

Хизматлар улушида электрон давлат хизматларидан фойдаланиш жуда кам. Шу сабабли электрон давлат хизматлари кўрсатиш кўламини кенгайтириш бўйича ҳам давлат сиёсатининг асосий йўналишлари белгиланмоқда.

Юқоридаги Фармон билан тизимни модернизация қилиш ва жадал ривожлантиришнинг 2022-2026 йилларга мўлжалланган миллий стратегияси қабул қилинди.

Стратегия доирасида давлат хизматларини кўрсатишда ваколатли идораларнинг масъулияти янада оширилади. Давлат хизматларини мобил илова орқали кўрсатиш ривожлантирилади. Бунда «хужжатлар-телефонда» тамойили асосида шахсни тасдиқловчи хужжатларни мобил иловага ўтказиш ва уларни QR-код орқали идентификациялашни йўлга қўйилади.

Шунингдек, кейинги тўрт йил давомида аҳоли ва тадбиркорлардан 73 турдаги хужжат ва маълумотномаларни талаб қилиш бекор қилинди. Натижада бир йилда ўртача 15 миллион нафардан ортиқ фуқаронинг идорама-идора сарсон бўлиб юришига чек қўйилди. 100 миллиард сўмдан ортиқ маблағ аҳолининг ўзида қоладиган бўлди. Кўряпсизми, биргина ушбу хужжатларнинг электронлаштирилиши ва аҳолидан талаб қилиниши бекор бўлиши натижасида аҳолининг қанча вақти ва маблағи тежалди.

Жорий йилнинг 1 августдан бошлаб республикамизда давлат хизматларидан фойдаланиш учун шахсни идентификациялашнинг мавжуд тизим ва воситаларига қўшимча равишда жисмоний шахсни идентификациялашнинг

Мобил-ID тизими жорий этилади. Мобил-ID тизими «Электрон ҳукумат» тизими фойдаланувчиларини идентификациялашнинг ягона ахборот тизимининг таркибий қисми ҳисобланади ва шахсни мобил телефон рақами орқали идентификациялашни назарда тутди.

Ҳозирда хизматлар асосан электрон рақамли имзога боғланиб қолган. Бугунги кунда 3 миллиондан кўпроқ фаол электрон рақамли имзо мавжуд. Бироқ, 25 миллион аҳоли мобил алоқа хизматларидан фойдаланади. Бундан келиб чиқиб, аҳолининг электрон хизматлардан фойдаланиш имконияти кенгайтишига йўл очиб берилади.

Электрон рақамли имзодан фойдаланиш учун тезкор хотирали қурилманинг «флешка» мавжуд бўлиши талаб этилса, «Мобил-ID» учун мобил телефоннинг бўлиши кифоя.

Шахсни Мобил-ID тизими орқали идентификациялаш фуқаронинг хоҳишига кўра давлат хизматлари маркази ёки нотариал идора ёхуд Ягона интерактив давлат хизматлари порталининг мобил иловаси орқали амалга оширилади. Мобил-ID тизими фойдаланувчилари электрон рақамли имзони қўлламаган ҳолда барча давлат хизматларидан фойдаланиши мумкин бўлади.

Бунда шахсга доир маълумотларнинг ишончли ҳимоя қилинишини таъминлаш мақсадида давлат органлари томонидан шахсга доир маълумотлар «Электрон ҳукумат» тизими орқали сўраб олинганда фуқаронинг Мобил-ID тизими орқали идентификациядан ўтган мобил телефон рақамига бу ҳақида хабарнома юборилади ва шахсга доир маълумотлар унинг розилиги билан, телефон рақамидан тасдиқ олингандан сўнг «Электрон ҳукумат» тизими орқали тақдим этилади.

Фармон билан яна кўплаб ижобий ўзгариш ва янгиликларни жорий қилинади.

Фармонда белгиланган чора-тадбирларни амалга оширилиши аҳолининг давлат хизматларига бўлган талабларини самарали қондиришга хизмат қилади.

Фойдаланилган адабиётлар рўйхати:

1. Ўзбекистон Республикаси Президентининг 20.04.2022 йилдаги “Давлат хизматлари кўрсатишни соддалаштириш, бюрократик тўсиқларни қисқартириш ҳамда давлат хизматлари кўрсатиш миллий тизимини ривожлантиришнинг қўшимча чора-тадбирлари тўғрисида”ги ПФ-113-сон Фармони



MUTRIB XONAXAROBİY IJODIDA NAVOIY TIL VA USLUBINING AKS ETISHI

Allaberganova Adolat Atabek qizi,
Urganch davlat universiteti “O‘zbek tilshunosligi”
kafedrası o‘qituvchisi. E-mail: adolatalloberganova@gmail.com

Annotatsiya: Maqolada shoir ijodining o‘ziga xos tomonlari ko‘rsatib o‘tilgan bo‘lib, M. Xonaxarobiy she‘rlari lingvistik jihatdan tahlil qilingan.

Kalit so‘zlar: Lingvopetika, lirika, lisoniy tahlil, leksika, morfologik, emotsional-ekspressiv.

Abstract: The article shows the peculiarities of the poet’s work and provides a linguistic analysis of Mutrib Xonaxarobiy poems.

Key words: Lingvopoetics, lyric, linguistic analysis, vocabulary, morphological, emotionally-expressive.

Buyuk ijodkorlarning tasavvur va tafakkur mahsuli bo‘lgan, xattotlarning ko‘z nuri bilan bitilgan va davrlar osha omon qolgan qo‘lyozmalarni ko‘z qorachig‘imizday asrash, yosh avlodga taqdim qilish, har jihatdan tahlilga tortish bugungi kun ilmining dolzarb muammolaridandir. Navoiy va uning asarlariga bo‘lgan havas, o‘qish va o‘rganishga bo‘lgan intilish uzoq tarixga ega. Bu tarix buyuk shoir va olimning hayotligidanoq boshlandi va shu kunlargaacha davom etib kelmoqda. Navoiy o‘z badiiy asarlarida ta‘lim-tarbiyaga, insoniylik munosabatlariga doir shunday bir fikrlarni aytib o‘tganki, shoir asarlari o‘z davridan keyingi 7-8 asr mobaynida oilaning kitob javonidan munosib o‘rin egallab kelmoqda. Shoir ijodiyotida insoniylik tuyg‘ulari yaqqol namoyon bo‘ladi. Birgina “Xamsa”ning birinchi dostoni “Hayrat ul-abror” (Yaxshi kishilarning hayratlanishi) orqali falsafiy, ijtimoiy-siyosiy va axloqiy-ta‘limiy qarashlarni bayon etish, kishilarga ta‘lim va o‘git berishni o‘z oldiga maqsad qilib qo‘yadi. Dostonda vatan, ota-ona, farzand yuksak

qadrlanadi. Insonning baxt-saodati, kamoloti uchun kurash g‘oyasi namoyon bo‘lib turadi. Shoir bir baytda otani- quyoshga, onani oyga qiyoslaydi: “Ey husn sohib g‘ino, Xurshid atongdur, oy-ano...”. Xurshid–quyosh ma’nosida. Binobarin, jannat eshigini ochuvchi kalitlardan biri ota-ona rizosidir. Ota-ona ahli she’r tomonidan Alloh yaratgan maxluqotning eng ulug‘iga mengzaladi. Navoiy nima uchun ota-onani quyosh va oyga o‘xshatadi. Tangri taolo quyosh va oy rutbasini o‘ta baland qilib yaratgan. Zero ularsiz dunyoimiz zimistonga aylanar edi. Zulmat qo‘ynida hayot bo‘lmaganidek, ota-onasiz hayot ham zulmatdir. Buyuk mutafakkir o‘zbek tilining nihoyatda boyligini, turli fikr-mulohazalarni ifoda etishda qudratli kuchga va keng imkoniyatga molik ekanligini amaliy-nazariy tarzda isbotlab berdi. Navoiy “Muhokamat ul- lug‘atayn” asarida turk va sart tillarini solishtiradi va o‘zbek tilining nihoyatda boy til ekanligini fors tili mavqeyini saqlagan holda ochib beradi. Jumladan, o‘zbek tilidagi aka, uka, opa, singil fors tilida faqatgina birodar va xohar so‘zlari bilan berilishini va boshqa so‘zlar tahlilini aytib o‘tar ekan, mutafakkirning o‘ta ziyrakligi namoyon bo‘ladi. Navoiy asarlari shu vaqtga qadar faqat o‘zbek xalqi orasidagina emas, balki O‘rta Osiyo, Yaqin Sharqda ham sevib o‘qilmoqda. Navoiy adabiy-badiiy merosi shoirning zamondoshlaridan boshlab keyingi asr shoirlari ijodida ham o‘z ta’sirini yo‘qotmagan. Navoiy hayotligidayoq zamondoshlarida o‘z ijodiga ehtirom yuksak darajada bo‘lganini, balki undan o‘rganib ijod qilganliklarini aytgan edi. “Ey Navoiy qilg‘ali tab’ ahli jinsi she’r nazm, Nazming o‘ldi, barchasig‘a qofiya balki radif”. Ko‘rib turganimizdek, har bir shakl va ma’ni birgalikda, uyg‘un tarzda yaratilgan, ya’ni Navoiy yaratgan nazm qoidalari shu davr uchun uslub vazifasini bajargan va bu keyingi davr ijodkorlari ijodida ham aks etgan. Mutrib Xonaxarobiy ham Navoiy, Munis va Ogahiy ijodlaridagi g‘oya, mavzu, asarlaridagi tasviriy uslub va til vositalari, til emotsionalligini o‘ziga andoza deb bildi va bu an’analarni iste’dodi darajasida davom ettirishga harakat qildi. U ijodida dunyoviy sevgini, chin insoniy fazilatlarni kuyladi. Kuzatishlardan ma’lumki, Mutrib va uning salafлари ijodida shunday obrazlar borki, ular tarki dunyoni ustun qo‘ygan, sabr-u qanoatli, taqvodor, kamtarlik kabi olijanob fazilatlarni o‘zida mujassam etib nafsni

poklash yo‘li bilan komil inson darajasiga erishishga harakat qilgan kishi sifatida tasvirlanadi. Bular tasavvuf ahli bo‘lib, ba‘zan oshiq, faqir, haqir, darvesh, qalandar, zohid, orif, devona, ahli muhabbat, ahli suluk, savdoyi gado kabi atamalar bilan ifoda etilgan. Bu atamalar lingvistik jihatdan ot so‘z turkumiga tegishli bo‘lib, turdosh ot hisoblanadi. Yuqorida keltirilgan obrazlarni Mutrib ijodida ham uchratar ekanmiz, shoir ijodida majoz uslubi ham anglashilishiga amin bo‘lamiz. Zohid obrazi adabiyotda goh yashirin, goh oshkor tarzda namoyon bo‘ladi.

Fuzuliy:”Fuzuliy, oshiqqa onlarki, derlar tarki ishq ayla,
Demazlarmi xato, tag‘yir qil hukmi qazo derlar”.²⁴

Munis : ” Tark qil der nosihi nodon menga ishqing, agar,
Ko‘rsa husningni bo‘lur degan so‘zidin sharmigor”.²⁵ Yuqoridagi baytlarda umumiy tarzda zohidga xos belgilar targ‘ib etilgan bo‘lsa, A.Navoiy va Mutribda aniq izohlar vositasida talqin etilgan:

Navoiy: ” Dedi zohid: ” Ul paridin xur umidi birla kech,
Ey Navoiy, bo‘lmag‘ay bu hadg‘acha nodonlig‘im”.²⁶

Mutrib ham bevosita turdosh otni qo‘llash orqali zohidning o‘ziga murojaat qiladi:

” Nega, ishqingni tark et, dersan, ey zohid, mango har dam,

Nigorim gulshani vasli mening zahming‘a marhamdur”.²⁷ Guvohi bo‘lganimizdek, baytda zohid oshkor tarzda qo‘llangan va sintaktik jihatdan undalma vazifasini bajargan. Mutribning bizgacha yetib kelgan devonida g‘azal, murabba, masnaviy, muxammas, musaddas, ruboiy janrida yozilgan eng sara she‘rlar jamlangan. Ushbu devon orqali shoir she‘riyati tilining o‘ziga xos jihatlarini ilg‘ab, Navoiy va Ogahiy uslubi an‘analarini kuzatib, shoir va uning ijodi haqidagi ko‘pgina manbalarni o‘qib-o‘rganib, ijodkor she‘riyati tilining lingvopoetik xususiyatlari bo‘yicha ilmiy kuzatishlar olib borishimiz mumkin.

²⁴ Fuzuliy. Tanlangan asarlar. I jild, — Toshkent. 1968. — B.104.

²⁵ Munis. Tanlangan asarlar. — T., 1957. — B. 233.

²⁶ Alisher Navoiy. Hazoyin ul maoniy. I jild. — T.: 1959. — B. 450.

²⁷ M.Xonaxarobiy. Devoni Mutrib. 80-bet.

Foydalanilgan adabiyotlar ro‘yxati:

1. M. Xonaxarobiy “Devoni Mutrib Xonaxarob”. –Xiva., 1909. (Muhammad Sharif bin Yoqub- Xarrot tomonidan ko‘chirilgan).
2. Matnazar Pirmazarov “Mutrib Xonaxarobiy (Risola-majmua)” – Tosh., 2001.
3. Alisher Navoiy, “Hazoyin ul maoniy”, I jild, – T., 1959.



SALBIY SIFATGA EGA BO‘LGAN IBORALAR TADQIQI O‘ZBEK VA INGLIZ TILLARI QIYOSIDA

Alimova Madina

Alisher Navoiy nomidagi Toshkent davlat

o‘zbek tili va adabiyoti universiteti

E-mail:alimova.madina.21@mail.ru

Annotatsiya: Maqolada o‘zbek va ingliz tillaridagi frazeologik birliklar qiyosiy tadqiq etiladi. Iboralarning uslubiy qo‘llanishi va lingvokulturologik xususiyatlar tahlil qilinadi.

Kalit so‘zlar: frazeologik birliklar, iboralar, qiyosiy tadqiq, lingvokulturologik xususiyatlar.

RESEARCH OF EXPRESSIONS WITH NEGATIVE QUALITIES IN COMPARISON WITH UZBEK AND ENGLISH LANGUAGES

Abstract:The article reviews a comparative study of the phraseological units in the Uzbek and English languages. Analyzes of lingua-cultural features and the usual content of the verbs are analyzed.

Key words: phraseological units, Analyzes of lingua-cultural, verbs

Tillar, adabiyotlar, madaniyatlar o‘zaro muloqotga kirishganda biri ikkinchisining rivojiga, boyishiga xizmat qiladi. Til – barcha xalqlarning milliy g‘ururidir. Ayniqsa ona tilimizdagi (frazelogik birliklar) iboralar esa oltinga tengdir. Frazeologik birliklar til egasi bo‘lgan xalqning madaniyati, ma’naviyati, urf–odatlarini bilan uzviy ravishda bog‘liqdir.

“Tilimizning milliyligini, bejirimligini ta’minlovchi vositalardan biri iboralar bo‘lib voqelikni obrazli tasvirlashda, uni kitobxon ko‘z o‘ngida aniq va to‘la gavdalantirishda iboralarning o‘rni ahamiyati beqiyosdir. Iboralar umuman olganda hayotdagi voqea-hodisalarni kuzatish jamiyatdagi maqbul va nomaqbul

harakat holatlarni baholash turmush tajribalarini umumlashtirish asosida xalq chiqargan xulosalarning o‘ziga xos obrazli ifodalaridir” [1,59]

Nutqimizda iboralardan doimiy foydalanamiz. Frazelogizmlarni o‘rganish orqali tariximizni, madaniyatimizni ham o‘rganamiz. O‘zga til vakillari uchun iboralar katta qiziqish uyg‘otishi tabiiy biroq ularni tushunishda qiyinchiliklar yuzaga kelishi mumkin.

Ushbu maqolada o‘zbek va ingliz tillaridagi salbiy ma’noga ega bo‘lgan iboralar xususida qiyosiy, ilmy-tahliliy fikrlar yoritiladi. Ma’no yaxlitligiga ega bo‘lgan va nutqiy jarayonga qadar ikki va undan ortiq so‘zlarning barqaror munosabatidan tashkil topgan, nutqqa tayyor holda olib kiriluvchi ko‘chma ma’nodagi barqaror birikmalarga frazeologizmlar deyiladi.[2;86] Frazelogik birlikning ifoda plani sifatida kamida ikkita mustaqil so‘z (leksema) qatnashadi. O‘zaro sintaktik bog‘langan bu so‘zlar mohiyatiga ko‘ra birikmaga yoki gapga teng bo‘ladi. [3;9]

XX asrning 60-80yillariga kelib chet el adabiyotida, jumladan ingliz adabiyotida ham frazeologiya sohasiga bo‘lgan qiziqish tez sur‘atlar bilan o‘ydi.

Frazelogiyani tilning xazinasiga qiyoslasak bo‘ladi. Chunki aynan u xalqning taixini, madaniyati va o‘ziga xosligini ko‘rsata oladi. Frazelogizmlar asosan millat an‘analari-yu urf-odtlarini, o‘zida mujassamlashtiradi. Ingliz tili frazeologiyasida milliy an‘analarni ifodalab keluvchi frazeologik birliklar ham saqlanib qolgan.

Ingliz tilida ham o‘zbek tili singari tilning milliy-madaniy semantikasini o‘rganish muhim sanaladi. Zeroki, ular ikki xalqda ham tilning o‘ziga xos qirralarini, tabiati, mamlakatning ijtimoiy tuzilishi, san‘ati, urf-odatlarini hamda tarixini ham o‘zida mujassamlashtiradi. Tilimizda ba’zi bir iboralar borki, ularni boshqa tildagi iboralar bilan bir-biriga o‘xshashlarini ko‘rishimiz mumkin. Biz ham o‘zbek tilidagi insondagi salbiy sifatlarni ifodalovchi iboralar bilan ingliz tilidagi salbiy sifatlarni ifodalovchi iboralarni o‘zaro qiyoslashga harakat qildik. Masalan: Aqldan ozgan sifatoshini ingliz tilidagi muqobili “go bananas” .Iboralar uslubiyatiga nazar tashlaydigan bo‘lsak, aqldan ozgan iborasida, iborani tashkil etuvchi so‘zlarning

asosiy ma’nosini saqlanib qolgan. Ammo ingliz tilidagi “go bananas” iborasida esa bu holatning teskarisi. Liza moved into the sheltered regimented Barbizon Hotel for Women Liza says: “I went bananas!” (“Time”, DNE) (Liza qattiq nazorat qilinadigan imkoniyati cheklanganlarga mo’ljallangan “Barbizon” ayollar mehmonxonasiga ko’chdi. Liza aytdiki: “Men aqlimdan ozib qoldim”).

Agar bu iborani so’zma so’z tarjima qiladigan bo’lsak “bormoq bananlar” tarzida tarjima qilinadi. Ko’rib turganimizdek, bu hech qanaqa ma’noga ega emas. Ingliz tilida bu kabi iboralar ko’pchilikni tashkil etadi. Shuningdek o’z ma’nosida ishlatiladigan iboralar ham mavjud. Bu holat ikki tilda ham sifatlarga qaraganda fe’llarda mahsuldorroq. Masalan: “talk big” iborasi talk –gapirmoq, big-katta o’z ma’nosidadir. Bizning tilimizda ham katta gapirmoq iborasi iste’moldadir va shevalarimizda o’zining turli variantlariga ega.

Shuni aytish lozimki, ingliz tilidagi aksariyat iboralar yasalishida predloglar asosiy o’rinda turadi. Masalan: “fish in the air” (foydasiz, bekorchi), “be of the beam” (tentak), “with the bark on” (tarbiyasiz, qo’pol), “to be good for nothing” (takasaltang, landovur). Ushbu iboralarda in (ichida), of (tegishlilik), with (bilan), on (ustida), for (uchun) kabi predloglarni uchratishimiz mumkin. Zero, ibora qurilishida va ma’no mutanosibligida predloglar muhim ahamiyat kasb etadi. O’zbek tilidagi iboralar tuzilishda esa so’zlar asosiy o’rin egallaydi. Masalan: “ammamning buzog’i” (takasaltang, landovur), “bir chaqalik” (qadr-qiymatsiz), “beti shuvut” (uyatli). Kabi iboralar qurilishda so’zlar asosiy o’rin egallaydi. Bilamizki, iboralar har bir tildagi xalq donishmandligi ifodasidir. Xalqlarning asriy madaniyati, turmush tarzi, xarakter xususiyatlari ma’lum ma’noda iboralarda aks etadi.

Queen of hearts “queen” (qirolicha)Yevropa xalqlariga xos bo’lgan saroy bekasi, hukmdor avlodiga mansub ayol sanaladi va bu yevropa xalqlariga xosdir. Sharq olamida bu atama hukmdor xonadoni bilan bog’liq bo’lgan atamalardan begonadir. Bizning tariximizda davlat boshlig’i hukmdor, amir, xon, kabi atalgan. Hukmdor xonadoniga mansub ayollar esa malika, beka, xotun kabilar bilan aytilgan.

Bu tafovutlar xalqlarning frazeologik birliklarida ham o‘z ifodasini topganini yuqoridagi misolda ko‘rdik.

“Anqoning urug‘i” (noyob, topilmas) anqo sharq mumtoz adabiyotida uchraydigan noyob qushdir. “Yaxshilikka yomonlik... Bir og‘iz shirin so‘z anqoning urug‘imi?” (A.Muhiddin, Yuzga aytganning zaxri yo‘q). Bu ibora sharq adabiyotida ramziy ifoda sifatida unumli qo‘llanilgan, Yevropa mamlakatlari madaniyatida begonadir. Yuqorida ta’kidlaganimizdek iboralar xalqlar madaniyati ko‘zgidir. Shu bilan birgalikda bir-biriga ma’nosi yaqin bo‘lgan salbiy sifatli iboralar ham mavjud:

be above oneself –dimog‘i osmonda

go to one’s mind –esini yegan

spring chicken –ona suti og‘zidan ketmagan

a tame cat –ammamning buzog‘i

hard as nails – bag‘ritosh

cool as a cucumber –dunyoni suv bossa to‘pig‘iga chiqmaydigan.

Xulosa qilib aytganda, har bir tilning farqlanuvchi xususiyatlari bilan birgalikda birlashtiruvchi xususiyatlari ham mavjuddir. Ingliz tili roman-german tillar oilasiga mansub, o‘zbek tili esa turkiy tillar oilasining vakilidir. Bu tillar orasida farqlanuvchi xususiyatlar borligi tabiiy hol bo‘lsada xalq xarakteridan xabar beruvchi iboralar ushbu tillarni birlashtiruvchi omillardan biridir. Yuqorida biz buni izohlashga va isbotlashga harakat qildik.

Foydalangan adabiyotlar

1. Yo‘ldoshev M “Cho‘lponning xalq iboralaridan foydalanish mahorati”, “O‘zbek tili va adabiyoti” jurnali, 1999.
2. Nurmonov A. Hozirgi o‘zbek adabiy tili. T.: “Ilm ziyo”, 2010.
3. Rahmatullayev Sh. O‘zbek tilining izohli frazeologik lug‘ati. T.:O‘qituvchi”. 1978.

IQTISODIY FANLARNI O‘QITISHDA PEDAGOGIK TEXNOLOGIYALARDAN FOYDALANISH

Isayeva Nargiza Xamidovna

Toshkent davlat pedagogika universiteti

E-mail: nargizaisaeva2018@bk.ru

Annotatsiya: Ushbu maqolada iqtisodiy fanlarni o‘qitishda qo‘llaniladigan pedagogik texnologiyalar, ularning turlari va ulardan ta’limda samarali, bosqichma-bosqich foydalanish haqida fikr yuritilgan. Umuman pedagogik texnologiyalarning ta’lim va tarbiya jarayonidagi ahamiyati yoritilgan.

Kalit so‘zlar: Innovatsion pedagogik texnologiyalar, innovatsiya, yangi pedagogik dars usullari, zamonaviy innovatsion ta’lim texnologiyalari, tadqiqot texnologiyasi, loyihaning usuli.

PEDAGOGY IN THE TEACHING OF ECONOMICS USE OF TECHNOLOGIES

Abstract: This article discusses the pedagogical technologies used in the teaching of economics, their types and their effective, step-by-step use in education. In general, the importance of pedagogical technologies in the process of education and upbringing is highlighted.

Key words: Innovative pedagogical technologies, innovation, new pedagogical teaching methods, modern innovative educational technologies, research technology, project method.

Respublikamizda keng tarzda ta’lim tizimida olib borilayotgan islohotlardan maqsad ta’lim tizimini sifat va mazmun jihatidan yangi bosqichga ko‘tarish vazifasini keltirib chiqaradi. Shu kunning dolzarb vazifalaridan biri bo‘lib, vatanimizning buyuk kelajagini yaratuvchi barkamol avlodni, yangi zamon, yangi jamiyat shaxsini tayyorlashdek o‘ta mas’uliyatli va sharafli ishni bajarish hisoblanadi. Yangi milliy ta’lim standartlarini ishlab chiqish va joriy etish, yangi darsliklar va maxsus o‘quv

qo'llanmalar yaratish orqali ta'lim jarayonini mazmuni tubdan takomillashtirildi. Ixtisoslashtirilgan oliy o'quv yurtlarida, akademik litsey va texmikumlar uchun zamon talablariga javob beradigan yangi toifadagi o'qituvchilarni tayyorlash amalga oshirildi.

Hozirgi kunda ta'lim jarayonida interaktiv metodlar, innovatsion texnologiyalar, pedagogik va axborot texnologiyalarini o'quv jarayonida qo'llashga bo'lgan qiziqish, e'tibor kundan-kunga kuchayib bormoqda. An'anaviy ta'limda o'quvchi-talabalarni faqat tayyor bilimlarni egallashga o'rgatilgan bo'lsa, zamonaviy texnologiyalar ularni egallayotgan bilimlarini o'zlari mustaqil o'rganib, tahlil qilishga va xulosalar chiqarishga o'rgatadi.

Iqtisodiy fanlarni o'qitish, maktablarda, texnikum va oliygohlarda davlat ta'lim standartlari bo'yicha ko'zda tutilgan iqtisodiy ta'lim va iqtisodiy tarbiyani takomillashtirish, uni o'quvchilar ongiga singdirib borish, iqtisodiy tafakkurni shakllantirish muammosi dolzarbdir. Chunki har bir o'quvchi talaba bozor munosabatlari rivojlanib borayotgan bir davrda – uni o'rab turgan iqtisodiy voqeilikni, unda kechayotgan jarayonni anglashi, tadqiq va tahlil qilib, xulosalar chiqarish imkoniga ega bo'lishi lozim. Bu esa har bir fuqarodan iqtisodiyot nazariyasining asoslaridan xabardor bo'lishini, uni amalda joriy etish yo'l vositalarini talab darajasida o'zlashtirishini taqozo O'quvchi-talabalar bosqichma-bosqich uzluksiz ta'lim jarayonida iqtisodiy fanlarini o'rganishi mobaynida ularning tafakkurlari ham shakllana boradi.

Bugungi kundagi ijtimoiy-iqtisodiy taraqqiyot ishlab chiqarishning ko'p sonli tarmoqlari bilan bir qatorda, ma'rifat va madaniyat hamda iqtisodiy sohalarga, shu jumladan, ijtimoiy-gumanitar, iqtisodiy bilimlar doirasiga ham zamonaviy pedagogik texnologiyalarni joriy etishni taqozo etmoqda. Texnologik xaritada dars jarayoni yaxlit tarzda, aniq belgilangan maqsad, vazifa va kafolatlangan natija, dars jarayonini tashkil etishning texnologiyasi aks ettiriladi. O'qitish jarayonida turli pedagogik texnologiyalar, zamonaviy metodlarni qo'llanishi talabalarni mustaqil fikrlashga, ilmiy tadqiqot ishlarini olib borishga, ularni tahlil qilishga, ilmiy adabiyotlar ustida

ishlashga, o‘qishga, fanga bo‘lgan qiziqishini ortishiga olib keladi. Iqtisodiy fanlarni o‘qitishda innovatsion va axborot texnologiyalarini qo‘llash maqsadga muvofiqdir. Pedagog va talaba o‘rtasidagi hamkoriy faoliyatni tashkillashtirish yo‘llari xilma-xildir. Shulardan quyidagilarni ko‘rib chiqamiz: Ma‘ruza, Hikoya, Tushuntirish, Yo‘riqnoma berish, Namoyish, Ko‘rsatish, Videousul kabi usullarda pedagog eng kam vaqt ichida katta hajmdagi o‘quv axborotini yetkazadi va xotirada qabul qilish, anglash va yig‘ishni tashkillashtiradi. Talabalar esa xotiraga qabul qiladilar, anglaydilar, yig‘adilar, biroq xatosiz, ongli ravishda qayta tiklamaydilar. Yuqoridagi usullarni iqtisodiy fanlarning ma‘ruza mashg‘ulot shakllarida keng foydalanish mumkin.

Suhbat, Bahs, Aqliy hujum, Ta‘limiy o‘yin, Pinbord, Insert, Vaziyatlar usulida pedagog faqat bilimning bir qismini ma‘lum qiladi, talabalarni bilimni izlab topishga yo‘naltiradi, turli muammoli vaziyatlarda o‘qish-o‘rganish jarayonini tashkillashtiradi. O‘z navbatida talabalar esa olingan ma‘lumotlarni mustaqil taqqoslaydilar, umulashtiradilar, xulosa qiladilar. Odatda seminar va amaliy mashg‘ulotlarda yuqoridagi usullardan foydalaniladi.

Dars o‘tish uchun metod tanlash ko‘zlangan maqsad, qo‘yilgan vazifalarga, ma‘lum bir metodning imkoniyatlari va boshqa qator omillarga ko‘ra belgilangan mezonlar asosida amalga oshiriladi. O‘qituvchi barcha omillarni hisobga olgan holda mavjud mezonlar yordamida dars o‘tish metodini tanlashi lozim.

Xulosa qilib aytganda, barkamol avlodni tarbiyalashda, har taraflama yetuk kadrlarni yetishtirishda, iqtisodiy bilimlarni mukammal o‘rganishda, ta‘lim jarayonida pedagogik texnologiyalarni qo‘llash talabalarda mantiqiy, aqliy, ijodiy, tanqidiy va mustaqil fikrlashni shakllantirishga yordam beradi.

Foydalanilgan adabiyotlar:

1. Golish L.V., Fayzullaeva D.M. Pedagogik texnologiyalarni loyihalashtirish va rejalashtirish: O‘quv-uslubiy qo‘llanma. T.: “Iqtisodiyot” nashr., 2011.
2. Sh.S. Shodmonova va boshqalar. Pedagogik texnologiyalar.-T: “Fan va texnologiya”, Toshkent 2011
3. O‘Tolipov, D. Ro‘ziyeva. Pedagogik texnologiya va pedagogik maxorat.-T.: Innovatsiyo-ziyo, 2019.



QISHLOQ XO‘JALIGI MAHSULOTLARINI YETISHTIRISHDA VA AHOLI DAROMADLARINI OSHIRISHDA DEHQON XO‘JALIKLARI VA TOMORQALARNING AHAMIYATI

Tursinov Azamat Joldasbaevich

Qoraqalpog‘iston qishloq xo‘jaligi va agrotexnologiyalar instituti tayanch doktoranti

Annotatsiya: Ushbu maqolada har bir dehqon xo‘jaligi va tomorqa yerlaridan unumli foydalanish, oilalarning qishloq xo‘jaligi mahsulotlariga bo‘lgan talabai o‘zini-o‘zi qondirishi, shu orqali iqtisodiy samaradorlikni ta‘minlashi va daromadlarini oshirishi bo‘yicha nazariy jihatdan taklif va tavsiyalar keltirilgan.

Kalit so‘zlar: dehqon xo‘jaligi, tomorqa yer uchastkasi, oilaning iqtisodiy ahvoli, iqtisodiy samaradorlik, dehqonchilik, chorvachilik, daromad olish.

Bugungi kunda dunyoda aholi soni yuqori sur‘atlarda o‘sib borishi, o‘z navbatida aholining iste‘mol tovarlariga, jumladan, oziq-ovqat mahsulotlariga bo‘lgan talabining ham o‘sishiga olib kelmoqda. Bu muammo dunyoning barcha mamlakatlari oldiga aholining oziq-ovqat xavfsizligini ta‘minlash masalasini ustuvor vazifa qilib qo‘ymoqda.

Mamlakatimiz iqtisodiyoti, xususan, qishloq xo‘jaligining barcha javhalarida qo‘lga kiritilayotgan bugungi salmoqli yutuqlar respublikamizda bosqichma-bosqich amalga oshirilayotgan keng ko‘lamli islohotlarning mahsulidir.

Lekin, dehqon xo‘jaliklari, aholi ixtiyoridagi tomorqa yerlari xususida gapirganda, tan olish kerakki, ona zaminning bizga bergan imkoniyatlaridan hamma ham birdek foydalana olmayapti. Ba‘zi bir joylarda kattagina maydonni tashkil etuvchi tomorqalar yil bo‘yi bo‘sh tursa, yana bir tomorqa egalari erdan kam hosil olmoqdalar.

Yaxshi mehnat qilinsa, dehqon xo‘jaliklari va tomorqa yer uchastkalaridan yanada samaraliroq foydalanib, olinayotgan hosil va daromadlarni 2-3 martagacha oshirish mumkin. Chunki, bizning iqlim sharoitimiz yil davomida dehqonchilik qilish imkonini beradi. Shuning uchun hozirda bu masalaga hukumat darajasida e‘tibor qaratilayapti.

Bugungi kunda dehqon xo‘jaliklari va tomorqachilikning rivojlanishi odamlarning yaxshi turmush kechirishi, qo‘shimcha daromad olish, oziq-ovqat mo‘l-ko‘lchiligiga erishish, oilalarning moddiy ta‘minotini yaxshilash va aholi bandligini ta‘minlashda katta ahamiyat kasb etadi. Agar har bir oila o‘z tomorqasidan unumli foydalansa, qishloq xo‘jaligi mahsulotlari bilan o‘zini-o‘zi to‘la ta‘minlaydi. Natijada uni bozordan sotib olishga ketadigan mablag‘ni boshqa ehtiyojlariga ishlatish mumkin. Qolaversa, o‘z ehtiyojidan ortib qolgan mahsulotni bozorga chiqargan oilaning moddiy ahvoli yanada yaxshilanadi.

Qaralayotgan davrda daromadlar va foydaning o‘shishiga bir tomondan mehnat intensivligining ortishi sabab bo‘layotgan bo‘lsa, ikkinchi tomondan narxlarning oshishi ham sabab bo‘lmoqda.

Foyda oshib borishi bilan bir vaqtda rentabellik ko‘rsatkichi ham oshishi kuzatilmoqda.

Dehqon xo‘jaligi erlari va tomorqadan yuqori hosil olish uchun bizning nazarimizda quyidagi ishlarni amalga oshirish zarur:

Yuqori daromad olish uchun avvalo, oktyabr, noyabr va dekabr oyining birinchi yarmida erga ishlov berish, shudgor qilish lozim. Chunki, aynan shu davrda barcha turdagi o‘simliklarda o‘shish va rivojlanish jarayoni yakunlanib, barglari hamda boshqa vegetativ massalari tuproq yuzasida to‘planadi. Shu bois bu paytda er ag‘darilib, ishlov berilsa, yuqorida aytilgan organik qoldiqlar tuproqqa aralashib, tuproq strukturasi va unumdorligini oshiradi. Bunday erlarda dehqonchilik qilinganda hosil mo‘l, mahsulot sifatli bo‘ladi.

Dehqon xo‘jaligi va tomorqalar er uchastkalari kichik maydonlardan iborat bo‘lganligi sababli barcha agrotexnik tadbirlar asosan qo‘l kuchi bilan bajariladi.

Buning yaxshi tomoni - ekinlarga sifatli ishlov berish imkoni yuzaga keladi va shunga yarasha olinadigan hosil ham yuqori bo'ladi.

Tomorqadan yaxshi daromad ko'rish haqida gap ketar ekan, avvalo, sifatli urug' tanlash va tayyorlashni yo'lga qo'yish lozim.

Birinchi navbatda, urug'lik uchun olingan ekin me'yorida pishib etilgan bo'lishi kerak. Shuningdek, urug'lik ma'lum vaqt mobaynida saqlanib, tinim davrini o'tkazishi zarurligi ham ilmiy va amaliy jihatdan to'la asoslangan.

Bizning sharoitimizdagi erlar asosan sug'oriladigan erlardir. Buning o'ziga xos yaxshi tomoni - sug'oriladigan erlarda tomorqa egalari yil mobaynida dehqonchilik qilishlari mumkin. Tabiiyki, shunga yarasha ularning oladigan hosili ham, topadigan daromadi ham yuqori bo'ladi. Masalan, 15 sotix er egasi hech bo'lmaganda o'sha maydonning 7-8 sotixida kuzgi bug'doy etishtirsa, ham donga, ham boqayotgan chorvasi uchun ancha somonga ega bo'ladi. Bug'doy o'rniga takroriy ekin sifatida makkajo'xori, kunjut, tarvuz, tariq, mosh yoki boshqa biror bir sabzavot, poliz ekinlari etishtirib, ulardan ham mo'l hosil etishtirishi mumkin.

Ko'pgina maydonlar kuzda ekindan bo'shaydi. Asosiy o'simlik turlari ham ana shu davrgacha parvarishlanib, hosili yig'ishtirib olinadi. Shu bilan er, agar qishlovchi ekinlar ekilmagan bo'lsa, erta bahorgacha foydalanilmay yotadi. Qishda ham ekin maydonlaridan samarali foydalanib, yaxshigina daromad olish mumkin. Xususan, kuzda hosildan bo'shagan erlarda sovuqqa chidamli javdar, suli va boshqa o'simliklar ekib, chorva mollari uchun em-xashak etishtirish barobarida tuproq unumdorligini ham oshirib olishga erishiladi. Shunday qilinsa, keyingi etishtiriladigan ekinlardan ham kutilganidek hosil olish bilan birga, chorvaning qishlovdan so'ng - ayni servitamin ozuqaga muhtojlik davrida ko'kat massali zarur xashak manbaini shakllantirgan bo'lamiz. Bunday ekinlarni ekish texnologiyasi ham oddiy. Erning yuzasi engil yumshatilib yoki urug' oldin sepilib, keyin ustidan borona qilinadi. Yog'ingarchilik va tuproq namligi etarlicha bo'lganda sug'orish shart emas.

Mamlakatimizda meva-sabzavotchilik va uzumchilik sohasiga ham katta e'tibor qaratilmoqda. Uzumchilik qishloq odamlariga qo'shimcha daromad keltiradigan

soha. Yaxshi parvarishlansa, har tup tokdan 20-30 kilogrammdan hosil etishtirib olish mumkin. Shuningdek, bu mahsulotni qimmatbaho tovarga aylantirishning usullari ko‘p. Masalan, uzumdan sharbat, kompot, murabbo tayyorlash yoki bo‘lmasa uni quritib shirin-shakar mayizga aylantirish mumkin. Meva-sabzavotchilik va uzumchilik bilan shug‘ullangan xonadon nafaqat daromadini oshirishi, balki oila a‘zolari ratsional ovqatlanishiga erishib, ularning salomatligi mustahkamlanadi. Albatta, bularning barchasiga ozgina hafsala va intilish bo‘lsa, bas.

Xulosa o‘rnida raqamlarga e‘tiboringizni qaratmoqchiman: mutaxassislarning qayd etishicha, insonning normal ovqatlanishi uchun har bir kishiga o‘rtacha yillik 113 kilogramm sabzavot, 50,4 kilogramm kartoshka, 19,3 kilogramm poliz, 21,3 kilogramm meva va uzum, 40 kilogramm go‘sht, 140 litr sut, 121 dona tuxum, 0,8 kilogramm asal va boshqalar talab qilinar ekan.

Tadqiqotlar shuni ko‘rsatadiki, qishloq xo‘jaligida bu mahsulotlarning aksariyat qismi tomorqada etishtiriladi. Demak, har bir dehqon xo‘jaligi erlaridan, oila xonadoni oldidagi tomorqadan unumli foydalansa, avvalo o‘sha oilaning dasturxonini to‘kin, unda o‘sayotgan avlod jismonan sog‘lom bo‘ladi, oilaning iqtisodiy ahvoli ham yaxshilanib, turmushi farovon bo‘ladi. Qolaversa, tomorqada mehnat qilish oila a‘zolarining o‘zaro ahilligiga, mehr-oqibatli bo‘lishiga, shu orqali oilalar mustahkamligiga va iqtisodiy samaradorligini oshirishga zamin yaratadi.

FOYDALANILGAN ADABIYOTLAR

1. O‘zbekiston Respublikasi Oliy Majlisi Qonunchilik palatasi Kengashining va O‘zbekiston Respublikasi Oliy Majlisi Senati Kengashining 2020-yil 13-apreldagi «Dehqon xo‘jaliklari va tomorqa er uchastkalaridan foydalanish samaradorligini oshirishga doir chora-tadbirlar to‘g‘risida»gi № 222-IV/KQ-33-IV-sonli qo‘shma qarori.
2. O‘zbekiston Respublikasi Vazirlar Mahkamasining 2020-yil 30-yanvardagi «Dehqon xo‘jaliklari va tomorqa er uchastkalaridan yanada samarali foydalanish chora-tadbirlari to‘g‘risida»gi №53-son qarori.

3. Kalimbetov X.Q. Qo‘shimcha tarmoqlarni rivojlantirish asosida fermer xo‘jaliklari faoliyati samaradorligini oshirish. I.f.b.f.d. diss. avtoref. Toshkent, 2019. 58 b.

4. Nurimbetov T.U. Qishloq xo‘jaligi ishlab chiqarishini diversifikatsiyalash yo‘nalishlari I.f.b.f.d. diss. avtoref. Toshkent, 2018. 52 b.



BOSHLANG‘ICH TA‘LIMDA INNOVATSION TEXNOLOGIYALARDAN FOYDALANISH

Sultonova Aziza Rayimovna

Narzulloyeva Shahnoza O‘ralovna

Buxoro shahar 17-umumta‘lim maktabi boshlang‘ich sinf o‘qituvchisi

Annotatsiya: Ushbu maqolada innovatsion pedagogik texnologiyalar va ulardan boshlang‘ich ta‘limda samarali, bosqichma-bosqich foydalanish, pedagogik texnologiyalarning ta‘lim va tarbiya jarayonidagi ahamiyati haqida fikrlar yuritilgan.

Kalit so‘zlar: Boshlang‘ich ta‘lim, Innovatsion pedagogik texnologiyalar, innovatsiya, yangi pedagogik dars usullari, axborot texnologiyalari

Bugungi zamonaviy ta‘lim tizimining asosiy unsurlaridan biri bu, shubxasiz, yangicha, ya‘ni innovatsion pedagogik texnologiyalardir. Ushbu pedagogik texnologiyalar orqali dars jarayonlarining olib borilishi yoki tashkil etilishi o‘quvchilarning ham erkin, ham yangicha fikrlashlariga katta yo‘l ochib berish uchun xizmat qiladi.

Innovatsiyalar yangi ilmiy bilimlarni, qandaydir kashfiyotlar, ixtirolarni olishga qaratilgan tadqiqot faoliyatidan foydalanish orqali rivojlanadi. Bundan tashqari, innovatsiyalarning paydo bo‘lishi loyihalash ishlarining natijasi bo‘lishi mumkin, bunda mavjud ilmiy nazariyalar va tushunchalar asosida amaliy harakatlarni amalga oshirish imkoniyatlarini aks ettiruvchi instrumental va texnologik bilimlar ishlab chiqiladi.

Texnologiya so‘zining lug‘aviy ma‘nosiga to‘xtalib o‘tadigan bo‘lsak, ushbu so‘z yunonchadan olingan bo‘lib, "tehnos"-mahorat, san‘at "logos" -ta‘limot, fan ma‘nolarini anglatadi. Bundan kelib chiqadiki, texnologiya so‘zi boshqa terminlarga qo‘shilib, ana shu sohani rivojlantirish, mahoratini oshirish vazifalarini bajaradi.

Innovatsion boshlang‘ich ta‘lim texnologiyalari uchta asosiy komponentga asoslanadi:

1. Zamonaviy, yaxshi qurilgan tarkib, uning asosi tadbirkorlik faoliyatining hozirgi voqeligiga javob beradigan kasbiy faoliyatdagi vakolatlardir. mazmuni zamonaviy aloqa vositalari orqali uzatiladigan turli multimedia materiallarini o‘z ichiga oladi.
2. O‘qitishda zamonaviy, innovatsion usullarni qo‘llash. Bunday usullar bo‘lajak mutaxassisning kompetensiyalarini shakllantirishga, o‘quvchilarni faol o‘quv va amaliy faoliyatga jalb etishga, o‘quv jarayonida tashabbus ko‘rsatishga yo‘naltirilgan bo‘lishi kerak. O‘quv dasturlarini passiv assimilyatsiya qilish istisno qilinadi.
3. Boshlang‘ich ta‘lim jarayonida zamonaviy infratuzilmaning mavjudligi. U ta‘limning yangi shakllari va usullarini, xususan, masofaviy ta‘limni qo‘llashga yordam beradigan axborot, texnologik, tashkiliy va kommunikatsiya komponentlariga asoslanishi kerak.

Boshlang‘ich ta‘limda innovatsion texnologiyalar o‘qitishda muayyan yondashuvlarni qo‘llash asosida qo‘llaniladi, ya‘ni. yangi texnologiyalarni rivojlantirish uchun asos bo‘lgan talablar va maqsadlarni o‘z ichiga olgan tamoyillar. Pedagogik sohadagi barcha innovatsiyalar jamiyat ijtimoiy-iqtisodiy rivojlanishining hozirgi bosqichiga aniq mos kelishiga asoslanadi. Hozirgi vaqtda ular o‘quvchilarning mustaqilligini rivojlantirishga, o‘z-o‘zini o‘rganish va o‘z-o‘zini rivojlantirish qobiliyatlarini shakllantirishga, o‘quv dasturlarini mexanik ravishda emas, balki ongli ravishda o‘zlashtirishga qaratilishi kerak. Maktab ta‘limida turli xil pedagogik innovatsion usullar qo‘llaniladi

Boshlang‘ich ta‘lim jarayonidagi eng keng tarqalgan innovatsiyalar:

- • axborot-kommunikatsiya texnologiyalari (AKT);
- • talabalarga yo‘naltirilgan ta‘lim;
- • dizayn va tadqiqot faoliyati;
- • o‘yin texnologiyalari.

Kompyuterdan o‘quv jarayonining istalgan bosqichida foydalanish mumkin. Maktab o‘quvchilari asosiy dasturlar bilan ishlashga, elektron darslik va o‘quv qo‘llanmalari tufayli materialni o‘rganishga o‘rgatiladi. O‘qituvchi kompyuter va proyektor yordamida materialni taqdim etadi. Taqdimotlar, diagrammalar, audio va video fayllar aniqligi tufayli mavzuni yaxshiroq tushunishga yordam beradi. Slaydlar, diagrammalar, xotira kartalarini o‘z-o‘zidan yaratish bilimlarni shakllantirishga yordam beradi, bu esa yodlashda ham yordam beradi.

ADABIYOTLAR RO‘YXATI

1. Kholikova, N. (2020). Poetic Features of Uzbek Poetry of the National Awakening Period. *Theoretical & Applied Science*, (4), 615-623.
2. Mukhamedov, G., Khodjamkulov, U., Shofkorov, A., & Makhmudov, K. (2020). Pedagogical Education Cluster: Content and Form. *ISJ Theoretical & Applied Science*, 1(81), 250-257.
3. Makhmudov, K. (2020). Ways of Forming Intercultural Communication in Foreign Language Teaching. *Science and Education*, 1(4), 84-89.
4. Khodjamkulov, U., Botirova, S., Shofkorov, A., & Abdirimova, I. (2020). Bases of Organizing Cooperation between Educational Institutions through Clusters (on the Example of the Education System of Uzbekistan). *Journal of Critical Reviews*, 7(12), 166-169.



**7-9 SINFLARDA MATEMATIKA FANINI O‘QITISHDA ZAMONAVIY
AXBOROT TEXNOLOGIYALARINING O‘RNI VA ULARNI DARSLARDA
QO‘LLASH METODIKASI ONLAYN MAKTABNING MATEMATIKA
FANINI O‘QITISH USULLARINI O‘RGANISH**

Almuxamedova Gulnoz Rashidovna

Navoiy viloyati Xatirchi tumani 38-maktab

2 toifali matematika o‘qituvchisi

begdullayevsanjar@gmail.com

Annotatsiya: Ushbu maqolada pedagogik dasturiy vositalar tasvirlangan: o‘quv dasturlari, trenajyorlar dasturlari, dasturlarni nazorat qilish, test dasturlari, axborotma’lumot dasturlari, ularning o‘ziga xos xususiyatlari va matematikani onlayn maktablarda o‘qitishning turli bosqichlarida foydalanishning maqsadga muvofiqligi. Yuqori sinflar uchun Matematika darslarida kompyuterdan foydalanish imkoniyatlarini ochib beradi.

Kalit so‘zlar: dasturiy vositalar, testlar, nazorat qilish, onlayn va a’nanaviy o‘qitish.

Abstract: This article describes the pedagogical software tools: curriculum vitae, simulator programs, control of programs, test programs, information and reference programs, their specific features and their purposefulness to use mathematics at different stages of teaching in online schools. Reveals the possibilities of using computer in mathematics lessons for senior classes.

Key words: software tools, tests, control, online and extracurricular training.

Bugungi kunda axborot faoliyatining roli sezilarli darajada oshib bormoqda va uning ichida inson tomonidan axborotni faol, mustaqil ravishda qayta ishlash, texnologik vositalardan foydalangan holda turli vaziyatlarda ijodiy va yangi qarorlar qabul qilish. Bu holat umumta’lim maktablarini o‘qitish tizimiga sezilarli o‘zgarishlar kiritadi. O‘zgarishlardan biri maktab o‘quvchilarida axborot-kommunikatsiya

bilimlarini shakllantirish zarurati bilan bog‘liq. Ushbu turdagi malakani shakllantirishning samarali vositasi pedagogik dasturiy vositalarni o‘qitish jarayonida o‘qituvchidan foydalanishdir. Pedagogik dasturiy vositalar (PDV) - bu o‘quv dasturlari, namoyish dasturlari, o‘yinlar, har xil testlar, matn fayllari shaklida murakkablik darajasida vazifalar to‘plami va boshqalar. Matematika darslarida o‘quv dasturi o‘quvchilar tomonidan yangi materiallarni o‘rganishda, dastlabki aniqlash va takroriy o‘qitish bosqichlarida qo‘llanilishi mumkin. Shuni ta’kidlash kerakki, yuqori sinflar uchun repetitorlik bosqichida o‘qituvchi odatda muvaffaqiyatsiz o‘quvchilar bilan yoki biron bir sababga ko‘ra ko‘rib chiqilayotgan materialdagi bo‘shliqlarga ega bo‘lganlar bilan ishlashda o‘quv dasturlarini qo‘llaydi. Keyingi o‘n yillikda matematika fanini o‘qitishda kompyuterlardan foydalanish bir necha asosiy yo‘nalishlarda olib borildi. Bularga kompyuter yordamida bilimni baholash, turli tipdagi o‘rgatuvchi dasturlarni ishlab chiqish va rivojlantirish, bilishga oid matematikaviy o‘yinlarni ishlab chiqish va boshqalar kiradi. Matematika o‘qitishda kompyuterlarni qulayligini yana bir yo‘nalishi ayrim o‘quv holatlarini modellashtirishdir. Modellashtirilgan dasturlardan foydalanishning maqsadi, o‘qitishning boshqa usullari qo‘llanganda tasavvur qilish, ko‘z oldiga keltirilishi qiyin bo‘lgan materiallarni tushunarli bo‘lishini ta’minlashdan iborat. Ko‘p holatlarda vujudga keladigan matematik muammoni tez va berilgan aniqlikda hal etish uchun professional matematikdan o‘z kasbi bilan bir vaqtda ma’lum bir algoritmik til va dasturlashni bilishi talab qilinadi. Shu maqsadda XX asrning 90- yillarida matematiklar uchun ancha qulayliklarga ega bo‘lgan matematik sistemalar yaratilgan.

Kompyuter texnologiyasida matnlar, tasvirlar, ovozlar, shakllar va shunga o‘xshash boshqa ishlarni amalga oshirish imkoniyatlari maxsus dasturlash yordamida juda yengil va tezkorlik bilan hal etilmoqda. Shuning uchun matematika, algebra, Geometriya va fizika, shu jumladan boshqa fanlarni o‘qitishda kompyuter texnologiyasidan foydalanish ijobiy natijalarni olib kelmoqda. Kompyuterli o‘qitishning afzalliklari juda ko‘p: o‘quvchilarda ma’lum malakalarni shakllantirish vaqti qisqaradi; mashq qilinadigan topshiriqlar soni oshadi; o‘quvchilarning ishlash

sur’ati jadallashadi; kompyuter tomonidan faol boshqarishni talab qilinishi natijasida o’quvchi ta’lim sub’ektiga aylanadi; o’quvchilar kuzatishi, mushohada qilishi qiyin bo’lgan jarayonlarni modellashtirish va bevosita namoyish qilish imkoniyati hosil bo’ladi; kommunikatsiya vositalaridan foydalangan holda darsni uzoqdagi manbalar bilan ta’minlash imkoniyati hosil bo’ladi; kompyuter bilan muloqot didaktik o’yin xarakterini oladi va bu bilan o’quvchilarda o’quv faoliyatiga motivatsiya kuchayadi va hokazo. Elektron jadval yordamida berilgan algoritm asosida masalalarni hal etish, jadvaldagi qiymatlar bo’yicha turli shakllar yasash va bosmaga chiqarish ishlarini bajarish mumkin. Exceldagi avtomatik to’ldirish imkoniyatidan foydalanib sonli qiymatlarni va matn elementlarini kiritishni osonlashtirish mumkin. Excel dagi funksiya ustasi funksiya va uning argumentlarini yarim avtomatik tartibda kiritishga yordam beradi.

Dasturlar-testlar. Dastur sinfi juda keng. Ushbu dasturlar kasb-hunar maktabi va yuqori sinf o’qituvchilari tomonidan kasb-hunarga yo’naltirish bosqichida katta muvaffaqiyatlarga ega. Matematik testlar tezroq bilim olish uchun imkoniyatdir. Bunday dasturlar bilan ishlashda to’g’ri javobni topish o’quvchilarni materiallarni tizimlashtirish, cheklangan ma’lumotlar to’plamida mashqlarni topish qobiliyatini talab qiladi, bu esa onlayn maktablarda matematikani o’qitishda muhim ahamiyatga ega. Sinovlarning eng katta qiymati ma’lum ijodiy qobiliyatlarni shakllantirishdan iborat. Matematika bo’yicha test dasturlarini tuzishda ko’pincha asosiy qo’llab-quvvatlash va nostandart muammolarni hal qilishda umumiy bilim darajasini aniqlash va aniqlash maqsadga muvofiqdir. Bu o’quvchilarning tadqiqot ko’nikmalarini rivojlantirishga yordam beradi, ijodiy vazifalar bilan ishlashda mustaqil qaror qabul qilishni rag’batlantiradi va ushbu dasturni a’nanaviy darslarda ham foydalanish uchun tadbiq etish mumkin. Shunday qilib, kompyuter ta’lim texnologiyalaridan foydalanish sizga onlayn va a’nanaviy o’qitishning butun jarayonini o’zgartirish, shaxsiy yo’naltirilgan ta’lim modelini amalga oshirish, onlayn sinflarni kuchaytirish, o’quvchilarni o’z-o’zini tayyorlashni yaxshilash, shu bilan yuqori sinf o’quvchilarini o’z-o’zini o’qitish uchun tayyorlashga imkon beradi.

Foydalanilgan adabiyotlar

1. Malaxovskiy V. “Tanish va notanish raqamlar”. Kalinigrad, FGUIPP. 2004.
2. Ta’lim tizimida yangi pedagogik va axborot texnologiyalari: o‘quv qo‘llanma. M.Buxarkina, V.Mosiyeva. M., 2000.



SOCIAL NETWORKS AS THE MOST MODERN AND POPULAR TYPE OF MEDIA COMMUNICATION

Razzokova Barno

Mastery degree student of Andijan State University

Abstract: This article explains the importance of the Internet and social networks today and the reasons for this. The article also classifies the social networks and sites that make up media communication.

Keywords: Internet, social networks, digital age, communication, media sharing networks, discussion forums, blogs, connection.

It is no secret that in our digital age, the Internet is increasingly used in face-to-face communication. What are the real reasons why internet access has become a vital necessity?

1. Information speed. News about current events around the world, as well as informative and scientific materials in almost all areas can be found and accessed through the Internet in a much faster and more convenient way. “Because the Internet is used in combination with the technological capabilities of all traditional information systems - telecommunications, television and radio broadcasting, active exchange of information at the international level, etc., it has several functions - a source of information and knowledge; media, a system of information services related to all spheres of human activity (including educational, political, social, economic, cultural, tourism, etc.); It serves as a platform for promising markets and national companies to enter the international information space and the world market in the most economical and fast way.”

2. Increased interest in new opportunities for interaction between young people. In this case, users began to use the Internet to meet the needs of filling the spiritual "gap" that is not satisfied in real life. In real life, it is impossible to see oneself in

other guises, to play a role, to experience certain emotions, to communicate with communicators with similar interests, to have anonymity on the Internet, to be able to deviate from the norm, to have all the conveniences of modern audiovisual technology. depends.

3. The integration of intercultural dialogue, the mass emergence of the migration process has led to the breakdown of kinship and friendly relations, which are very important in the Uzbek segment. As a result, the problem of distance was solved through Internet communication.

Doctor of Philology Rustamov Dilshodbek Abduvahidovich in his dissertation "Intralinguistic and extralinguistic factors and modern concepts of communication" classifies the following features of Internet communication:

1. Anonymity. Communicators may or may not provide information about themselves within any limits. There are also cases of providing false information or concealing the original information. As a result, a person in a network can demonstrate greater freedom of speech and behavior, either positively or negatively.

2. The specificity of interpersonal perception in the process of information exchange. The speaker's desire to display the qualities he or she wants to have has a strong effect on the other person's mind.

3. Voluntary and desirable communication. The user voluntarily establishes a communication or leaves it.

4. Atypicality, abnormality. The user tries to present himself from a different perspective, playing roles that cannot be performed outside the network.

5. The desire to overcome barriers to communication. Virtual communication is characterized by interpersonal and interpersonal conflicts. Users feel more at ease in both personal and social interactions, and can write things they may not be able to say in real life.

Social networks are embracing every aspect of people's lives. In this regard, they are divided into types according to human needs and purpose of use. Below we will get acquainted with their type and a brief description:

Different types of social networks:

1. Social networks: Facebook, Twitter, LinkedIn
2. Media sharing networks: Instagram, Snapchat, YouTube
3. Discussion forums: Reddit, Quora, Digg
4. Content management networks: Pinterest, Flipboard
5. Consumer information networks: Yelp, Zomato, TripAdvisor
6. Blogs and publishing networks: WordPress, Tumblr, Medium
7. Social shopping networks: Polyvore, Etsy, Fancy
8. Interest-based networks: Goodreads, Houzz, Last.fm

1. Social networks: Facebook, Twitter, LinkedIn

These types of social media are used to connect with individuals (and brands) on the Internet. They help the user business through branding, social awareness, relationship building, customer service, leading production and conversion.

2. Media sharing networks: Instagram, Snapchat, YouTube

Social media sharing types are used to find and share photos, live videos, videos, and other types of media on the Internet.

3. Discussion forums: Reddit, Quora, Digg

These types of social media channels are used to find, share, and discuss a variety of information, opinions, and news.

4. Content management networks: Pinterest, Flipboard

Choosing these types of social media helps the user find, share, discuss, and store a variety of up-to-date content and media.

5. Consumer information social networking sites: Yelp, Zomato, TripAdvisor. Using customer review networks can help you find, share, and review different information about different products, services, or brands.

6. WordPress and Blogger are traditional blogging platforms, while Tumblr (micro-blogging service) and Medium (Social Publishing platform) are the latest blogs and publishing networks.

7. Social shopping networks: Polyvore, Etsy, Fancy

8. Networks of interest: Goodreads, Houzz, Last.fm

These are social media networks for connecting with other people who have the same hobbies or interests



BOLALARDA IJODIY FAOLIYAT KOMPITENSIYASINI RIVOJLANTIRISH VOSITA VA USULLARI

Raimqulova Dilfuza Yo‘lchiboyevna

Guliston davlat universiteti magistranti

Annotatsiya: Ushbu maqolada maktabgacha ta’lim tashkilotlarida tahsil olayotgan bolalarning ijodiy faoliyat kompetensiyalarini rivojlantirish uchun pedagog tarbiyachilar tomonidan qo‘llaniladigan vosita va usullar haqida so‘z boradi.

Kalit so‘zlari: Pedagogik kompetensiya, bola kompetensiyalari, bilim, ko‘nikma, malaka, ilg‘or texnologiyalar.

Bugungi kunda maktabgacha ta’lim tashkilotlariga qo‘yilayotgan talablar juda kuchli bo‘lib pedagoglardan mukammal salohiyatni va ushbu sohani sevishni talab etadi. Ushbu sohaga Prizedentimiz tomonidan berilayotgan e’tibor tufayli bu sohada koplak yangiliklar va o‘zgarishlar yuzaga kelmoqda. Ushbu soha vakillari bolalarni nafaqat jismoniy-xissiy balkim ulardagi matematik tasavvurlarni, ijodiy qobiliyat va kompetensiyalarni ham rivojlantirishi maqsadga muvofiqdir. Kompetensiya tushunchasiga alohida to‘xtalib o‘tadigan bo‘lsan "Kompetensiya bu bilim, ko‘nikma va malakalarning mujassamlashgan ko‘rinishidir". Shunday ekan bunday kompetensiyani yaratish uchun avvalo pedagoglarning o‘zlarida pedagogik kompetensiyani shakillangan bo‘lishi lozim. Bolalardagi ijodkorlik va yaratuvchanlik qobiliyati katta insonnikiga qaragan yuqori bo‘ladi. Chet el tadqiqotlari natijasiga ko‘ra bolalarda katta insonga qaraganda 98% yuqori ijodkorlik mavjud bo‘larkan va ushbu ijodkorlikni rivojlantirish va takomillashtirish esa o‘z navbatida tarbiyachi pedagoglar zimmasiga yuklatiladi. Shuning uchun bo‘lsa kerak xalqimizda har bir bola o‘z qobiliyati bilan dunyoga keladi degan gap bor.

Bolalardagi ushbu qobiliyatlarni ochib berishda pedagoglar va psixologlar tomonidan bir qancha ishlar va o‘rganishlar amalga oshiriladi. Ularning e’tiborsizligi

tufayli esa qobilyatlar takomillashmay qolishi, ijodkorlik esa so‘lishi mumkin. Bu haqida mashhur psixoanalitik olim Zigmund Freyd Avstarliyalik nevrolog, ruxshinos o‘zining "Psixoanalitika" asrida to‘xtalib o‘tgan uning fikriga ko‘ra bolalarning kelajakdagi holatlari va kim bo‘lib yetishishida bolalik kvchinnmalari, ruxiy holati ham katta ahamiyatga ega ekanligi. Shuning uchun ham bolalarning hayotida ijodkorlikka ko‘proq ahamiyat qaratish zarurligi, ularning hayotida ertak, badiiy adabiyotlar, folklyorlar, badiiy ijod va din ham ularning rivojlanishi uchun katta ahamiyat kasb etishi haqida so‘z yuritadi.

Bolalardagi ijodkorlikning rivojlanishida san‘at va adabiyotning o‘rni beqiyosdir. San‘at yordamida bolalar o‘zalidagi qobilyatlarni namoyon etadilar. Bolalardagi sur‘at chizishga, loy o‘ynashga, applikatsiya va oregami mashg‘ulotlari bolalarning ijodkorligini rivojlantirishga hamda ulardagi qo‘l matorikalarini ham rivojlanishiga ijodiy salohiyatining oshishiga olib keladi.

Bolalar hayotida nafaqat qo‘l yordamida bajariladigan mashg‘ulotlar balkim ulardagi eshita olish qobilyati ham katta ahamiyatga egadir. Bu orqali bolalarning ta’surotlari kengayadi. Ularning tassavvur dunyosi kengayib borishida esa xalq o‘g‘zaki ijodi, folklyor va musiqa ham katta ahamiyatga egadir. Bolalar erta yoshlaridanoq kattalar tomonidan aytib beriladigan ertak va dostonlari jon quloqlari bilan eshitadilar. O‘zalari tomonidan esa bu ertaklar tahlil qilinadi. Ertaklar yordamida bolalarda yaxshi va yomon inson obrazlari gavdalanadi. Ularni farqlash va yaxshi obrazlarga taqlid qilish holatlari ham kuzatiladi. Shu sababli bugungi kunda Prezedentimiz tomonidan "Yosh kitobxon", "Yosh kitobxon oila" kabi ko‘plab loyihalar imzolanmoqda. Bulardan ko‘zlangan asosiy maqsad ham bolalarda va yoshlarda savodxonlikni va ijodkorlikni oshirishdir.

Bolalarning ijodkorligi rijoylantiradigan usullardan biri esa musiqa hisoblanadi. Tadqiqotlar natijasiga ko‘ra katta insonga qaraganda yosh bolalar ko‘proq musiqa ohangi ta’siriga tushishga moyil bo‘ldilar. Ulardagi uahbu qobilyatdan foydalangan holda ularning ijodkorligini oshirish bilan birgalikda ularning kayfiyatiga va ruxiyatiga ham ta’sir o‘tkazish mumkin. Shu sababli boalar

uchun maktabgacha ta'lim muassasalarida raqs ansambllari o'z faoliyatini yuritmoqda.

Bolalardagi ijodkorlikni rivojalandiradigan usullar orasida sujetli-rolli o'yinlar ham o'z o'rniga egadir. Bolalarning kichiklik davridanoq ularda sujetli-rolli o'yinlarga bo'lgan qiziqishi kuchli bo'ladi. Kichik bo'lishiga qaramay ulardagi mahorat katta insonni ham lol qoldiradigan darajada bo'ladi. Shuning uchun bo'lsa kerak birinchi uy teatrlari kichik bolalar tomonidan kashf qilingandir. Ushbu teatrlar nafaqat bolalarda ijodkorlik qobiliyatini balkim ularning nutqiy savodxonligini oshishiga ham sababchi bo'ladi. Hozirgi kunning eng dolzarb muammolaridan biri ham nutqiy savodxonlikdir.

Bolalardagi loy, plastilin, applikatsiya va oregami mashg'ulotlari nafaqat bolalarning mayda motorikasini balkim ulardagi ijod qilish qobiliyatining ham rivojlanishiga ham turtki bo'ladi. Loy va plastilin mashg'ulotlarida bolalar o'zlarining tasavvurida va hayolotida mavjud bo'lgan narsa va buyumlarni aks ettiradilar.

Xulosa o'rnida aytish mumkinki maktabgacha tarbiya yoshidagi bolalarning rivojlanishida maktabgacha ta'lim tizimi tomonidan joriy etilgan barcha mashg'ulotlarning o'rnini beqiyosdir. Ushbu mashg'ulotlar yordamida bolalardagi ijodkorlik kompetensiyalari rivojlanadi va takomillashadi. Har tomonlama mukammal va ijodkor yoshlarni tarbiyalash esa bizning oldimozga qo'ygan asosiy maqsadimizdir.

Shu sababli ham har bir mamlakatda hozirgi kunda keng ko'lamdagi izlanishlar va ilmiy anjumanlar bo'lib o'tmoqda. Bularning negizida esa yosh avlodga yuqori samarali bilim berish, ularni ilg'or texnologiyalar yordamida o'qitish yotadi. Shu sababli ham bugungi kunda maktabgacha ta'lim sohasida ko'plab o'zgarishlar bo'lib o'tmoqda. Bularning barchasi biz pedagoglar uchun yengillik va kelajak avlod uchun esa malakali kadr va yetuk mutahassis bo'lish imkoniyatini yaratadi.

Adabiyotlar.

- 1.I.A.Karimov "Yuksak ma'naviyat-yengilmas kuch"
- 2."Maktabgacha pedagogika" F.R.Qodirova.Sh.Q.Toshpulatova.
- 3."Zamonaviy pedagogikaning dolzarb muammolari" ilmiya maqolalar to'plami.Toshkent 2018y
- 4.N.P.Sakulina «Bolalar bog'chasida rasm, applikatsiya va loy bilan ishlash». M. «Prosvesheniye»1993.
- 5.N.P. Kosterina. «Uchebnoye risovaniye» M. «Prosvesheniye» 1984.
6. .O.Gusakova. «Applikatsiya v detskom sadu». M. «Prosvesheniye» 1988 .
7. .S.Komarova.«Zanyatiya poIZO deyatelnosti v detskom sadu». «Prosvesheniye».1978.
- 8.google.uz sayti.



CHALLENGES FOR THE DEVELOPMENT OF CULTURAL AND ART INSTITUTIONS

Abdug‘aniyeva Farangizbonu Abduvali kizi

Fergana regional branch of the Uzbek Institute of Arts and Culture "Musical theater acting" direction 2nd year student

Research advisor: Abdunazarov Zohidjon

Teacher of the Fergana regional branch of the Uzbek Institute of Arts and Culture

Annotation: Institutions of culture and arts provide quality services to the population, meet their cultural needs and ensure a meaningful leisure time. These institutions include theaters, circuses, philharmonic halls, concert halls, cultural and educational institutions (cultural centers, museums, art galleries), exhibition halls, historical and cultural reserves, parks and gardens, art palaces, educational institutions in the field of culture and arts, etc. This article discusses current issues and solutions for the modern development of cultural and art institutions.

Key words: cultural center, museums, decisions and projects, mobile circus, performances, qualified personnel, cultural activities, concert performances

Systematic organization of spiritual and educational work in our country, of the measures taken in this regard increase the efficiency of the population, especially the intellectual youth capacity building, awareness-raising and worldview, with a sense of patriotism, love and devotion to the people educating the living generation is a requirement of the times.

President of the Republic of Uzbekistan

Shavkat Mirziyoyev

We all know that great changes are taking place in our country. We are moving towards renewal and growth day by day. It is no exaggeration to say that today's changes in the new Uzbekistan are highly recognized by many countries around the world. It is no secret that our country, with its activity in various fields, occupies a worthy place among the highest ranks in the world. In our rapidly developing country, along with all other spheres, special attention is paid to culture and art. We are witnessing the implementation of many development projects. In order to strengthen the stability of the socio-spiritual environment in our country, to raise the spiritual qualities of the population, especially our youth, to strengthen solidarity in the family and neighborhood, there are "Spiritual and Enlightenment Centers" in all districts and cities [1:58]. It is gratifying that so many talented young people are growing up in these places, and the activity of the center is so active. But they say it's impossible without rice. Unfortunately, it is no secret that many cultural centers are not functioning satisfactorily and are lagging behind in many areas. There are a number of reasons for this, in particular, the lack of qualified specialists in the field. According to 2020 statistics, more than 5,000 people work in the Cultural Centers operating in the country. Of these, 4,850 are creative workers, including 22.3% with higher education in the field, 66% with secondary special education and about 10.3% with secondary education. It is obvious that the level of staffing in the field and the state of the material and technical base is very poor and deplorable [2:14] It should be noted that training in the field of culture and arts now plays an important role in cultural centers and music schools. holds. It is no secret that non-specialist staff work in cultural and art institutions, and the activities of the industry are not fully organized. The activities of cultural institutions, especially in remote areas, are almost non-existent. For example, if there are five cultural centers in one district, it is disappointing that only one of them is relatively active. I think it is a mistake that many of the cultural centers in the suburbs are selfish, the clubs in the center are not organized properly, and the center, which is a cultural center, rents space for various science courses and beauty salons. I think that cultural centers should be an

enlightenment that will help the population and young people to spend their free time meaningfully.

As you know, during the quarantine period, we had to suspend all cultural and entertainment activities. Of course, there is no denying that this has had a negative effect on people's psyche. In such circumstances, it is the sacred duty of the people of art to lift the spirits of the people [3: 278]. This means that our cultural institutions should take the lead in this regard. Not only our cultural centers, but also the activities of our museums are not commendable today, which means that the number of visitors to museums is low among the population. What is the reason for this? It should be noted that our museums can meet the requirements of almost all times, are modernly equipped, have facilities for visitors, but the number of visits is low, especially among young people. Let's ask ourselves: why do today's young people go to various clubs, stadiums, parks almost every day and do not go to museums or theaters voluntarily? What is the reason for this. Aren't museums a place of enlightenment that speaks to our past and reflects our values? I think that the environment in our society is also the reason for the decrease in visits to museums among our youth today. If the role of museums and theaters in the education of young people is fully integrated, and their interest in these places increases from an early age, I think that in the near future the number of visitors among our youth will increase.

List of used literature:

1. Mirziyoyev Sh. New Uzbekistan Strategy. - Tashkent: Uzbekistan, 2021. - B 464.
2. Responsible editors: A. Haydarov, I. Yuldashev. Collection of Republican online scientific-practical conferences on the role of culture and art in the development of the renewed Uzbekistan. - T .: “OLTIN MEROS PRESS”. 2020. - 448 p
3. Mirziyoyev Sh. New Uzbekistan Strategy. - Tashkent: Uzbekistan, 2021. - B 464.
4. Responsible editors: A. Haydarov, I. Yuldashev. Collection of Republican online scientific-practical conferences on the role of culture and art in the development of the renewed Uzbekistan. - T .: “OLTIN MEROS PRESS”. 2020. - 448 p

5. Haydarov A. Culture is the basis of national development. - Tashkent: Oltin meros press. 2021. - B. 478.



MAKTABGACHA TA'LIM MUASSASALARIDA BOLALARNI IKKINCHI TILDA SHE'R YODLASHGA O'RGATISH

Eshonqulova Zebiniso Rashidovna
Guliston davlat universiteti magistranti

Annotatsiya: Mazkur maqolada maktabgacha ta'lim muassasalarida tahsil olayotgan bolalarga chet tilida she'r yodlatish, chet tilini elementar darajada o'rgatish usullari haqida so'z boradi.

Kalit so'zi: Chet tili malakasi, psixanalitika, audio yozuv, pedagogik mahorat, ta'lim sifati.

Hozirda chet tilini farzandiga o'rgatish har bir ota-onaning orzasi ekanligi turgan gap. Chet tilini o'rgatishni qaysi yoshdan boshlagan ma'qul? Qanday usullarni qo'llash kerakligi har birimizni qiziqtiradi albatta.

Bugungi kunda pedagogika taraqqiy etgani sari bu yo'nalishdagi turli tajribalar va usullar bolalarga qulay bo'lgan va oson yo'llar kopayib bormoqda. Bugungi rivojlanib borayotgan davrimizda chet tili ko'nikmalarini ham egallash eng zaruriy ko'nikmalardan hisoblanadi. Bu yo'nalishda o'z faoliyatini olib borayotgan professional tilshunos Julia Kurennaya bolalarga chet tilini o'rgatish unchalik ham samara bermasligini ta'kidlaydi. Bunda bolalarning yoshi 5 yoshdan oshmaganligi nazarda tutilgan. Shundan xulosa qiladigan bo'lsak maktabgacha ta'lim tizimida bolalarga chet tilini o'rgatish osonlik bilan amalga oshmasligi. Ularning chet tili ko'nikmalarini hosil qilishlari uchun ko'p mehnat talab qilinishi turgan gap. Shu sababli ham ushbu yo'nalishda pedagoglar tomonidan ko'plab izlanishlar olib borilgan.

O'z davrining mashhur psixanalitik olimi Zigmund Freyd tomonidan yaratilgan "Psixanalitika" asarida bolalarning kelajakda kim bo'lib yetilishlari ularning bolalikdagi olgan bilimlariga bog'liq ekanligi, ularning hayotiga xalq og'zaki

ijodi, badiiy asarlar, qo‘shiqlarning ahamiyati katta ekanligi nazardactutilgan. Shunga asoslarga holda maktabgacha ta‘lim tashkilotlaridagi bolalarga chet tillarini o‘rnatishda qo‘shiqlardan, chet tilida yozilgan audioyozuvlardan foydalanish maqsadga muvofiq bo‘ladi. Bolalarga yotlatilgan har bir she‘r yoki ertakning mazmuni qatorma qator bolalarga yoritilib borilishi bunda juda muhim ahamiyat kasb etadi. Bundan tashqari bolalar yotlayotgan qo‘shig‘i yoki she‘riga mos bo‘lgan multik yoki rasimli slaydlarni ko‘rishi ham natijaning yuqori va samarali bo‘lishi uchun xizmat qiladi.

Farzandining erta yoshidanoq chet tilini o‘rganishni hohlagan ota-onalar o‘z navbatida bolani orab turgan atrof-muhitda ham ushbu tilga mos bo‘lgan kino, multik, audio yozuvlar varamlar bo‘lishini ta‘minlashi lozim. Bu borada psixologlar bolalarning tili ularni o‘rab turgan atrof muhitdagi tovushlar va ovozlarni eshitgan holda shakillanishini aytishmoqda. Bolaga o‘rgatilgan har bir she‘r va qo‘shiqlar bolalardan takroran so‘rab turilishi lozim. Zero takrorlash bilimlarning unutilmasligining kafolatidir. Uch-to‘rt yoshgacha bo‘lgan bolalar huddi shimgichga o‘xshash bo‘lishadi ular osonlik bilan boshqa tillarni ham o‘zlashtirishlari mumkin. Lekin bolalardan qatiquqo‘llik bilan biror narsani talab qilmaslik zarur. Ushbu yoshdagi bolalarda she‘r yoki qo‘shiq yotlaganida ba‘zi bir so‘zlarning talaffuzida xatoliklar uchrashi mumkin. Shu sababli ham bolalar ba‘zi bir qatorlarni yoki ba‘zi so‘zlarni yoki ba‘zi tovushlarni xatolik bilan aytishi mumkin va aksincha shu kabi so‘z yoki ibora bolalarga yoqib qolishi natijasida bolalar tomonidan qayta-qayta takrorlanishi mumkin.

Bolalarning bog‘chalarida chet tili o‘qituvchisi bilan ta‘minlanganligi juda muhim sanaladi. Bolalar qancha ko‘p chet tilidagi so‘zlarni eshitishi ularning ushbu tilda kelajakda muvafaqiyatli o‘zlashtirishining garovidir.

Hozirda 5 yoshdan oshgan bolalarga davlat maktabgacha ta‘lim muassasalari o‘qituvchilari tomonidan haftasiga 2 marotaba chetvtili darslari o‘tiladi. Ushbu darslardan so‘ng butun guruh tomonidan o‘rganilgan ma‘lumotlar qayta so‘zlab beriladi. Ushbu mashg‘ulotlar o‘qituvchilar tomonidan o‘yin tarzida amalga

oshiriladi. Buning asosiy sababi bolalardagi o‘yinga bo‘lgan qiziqishning yuqoriligi va ulardagi diqqatning barqaror emasligi bilan baholanadi.

Bugungi kunda chet tilini farzandiga o‘rgatishni istagan har qanday ota-ona uchun juda ko‘p qulayliklar va imkoniyatlar mavjuddir. Faqat bu jarayonning bola uchun o‘yin tarzida tashkil etilganligi juda muhim hisoblanadi. Albatta ota-onalarning ushbu holatni ta‘limiy jarayon ekanligiga ishonch hosil qilishlari uchun darlarga kirib ko‘rish imkoniyatlari ham mavjud. Bolalar bilan amalga oshadigan chet tili mashg‘ulotlari bolalarning o‘zlari sevadigan mashg‘ulotga asoslangan bo‘lishi zarur. Darslarning bola ruhiyatiga mos holatda o‘tishi ham muhim sanaladi. Yani agar farzqndingiz o‘ta xarakatchan bo‘lsa mashg‘ulotlarning ham shunga mos bo‘lishi ma‘qulroqdir. Hech kim darslarni "stol" ustida zerikarli tarzda o‘tishini yoqlamaydi albatta.

Bolalarga chet tilini o‘rgatishning yana bir qiziqarli usullaridan biri bu mashg‘ulotdan tashqari holatlarda ham ushbu tildan foydalangan holatda ma‘lum bir harakat mashqlarini bajarishidir. Masalan tarbiyachi tomonidan "sakrang", "yoting" kabi buyruqlarning bolalarga chet tilida aytilishi va ularning bolalar tomonidan bajarilganligini teksgirish juda muhim sanaladi.

Adabiyotlar.

1. "Maktabgacha pedagogika asoslari" Qodirova.F.R.Toshpo‘latova Sh.Q
2. "Pedagogika i progressivniye texnologiya obucheniy" Bepalko.V.P
- 3 "Kadrlar tayyorlash milliy dasturi" Toshkent 1997
- 4.N.P. Kosterina. «Uchebnoye risovaniye» M. «Prosvesheniye» 1984.
- 5.Nutqni tekshirish va rivojlantirish bo‘yicha logopedik albom.
Mo‘minova LR
- 6."Zamonaviy pedagogikaning dolzarb muammolari" Toshkent 2018 y.
- 7 .ziyo.net sayti

ERKIN A’ZAM “ANOYINING JAYDARI OLMASI” HIKOYASI VA UNING TAHLILI

Fatxiddinova Iqboloy Faroxiddin qizi

Andijon davlat universiteti Filologiya va tillarni o‘qitish (o‘zbek tili) ta’lim yo‘nalishi
3-bosqich talabasi

E-mail:ifatxiddinova@gmail.com

Annotatsiya: Mazkur maqolada o‘zbek yozuvchi Erkin A’zam va uning o‘ziga xos takrorlanmas "Anoyining jaydari olmasi" hikoyasi haqida so‘z boradi. Hikoyadagi qahramonlar va do‘stlik, mehr, ishonch tuyg‘ulariga alohida to‘xtalib o‘tiladi.

Kalit so‘zlar: Erkin A’zam, yozuvchilik, soddalik, beg‘uborlik, mehr-oqibat, ishonch, do‘stlik.

ERKIN AZAM’S STORY " ANOYINING JAYDARI OLMASI " AND ITS ANALYSIS

Annotation: This article is about the Uzbek writer Erkin Azam and his unique story "Anoy’s apple". Special attention is paid to the heroes of the story and the feelings of friendship, kindness and trust.

Keywords: Erkin Azam, writing, simplicity, innocence, kindness, trust, friendship.

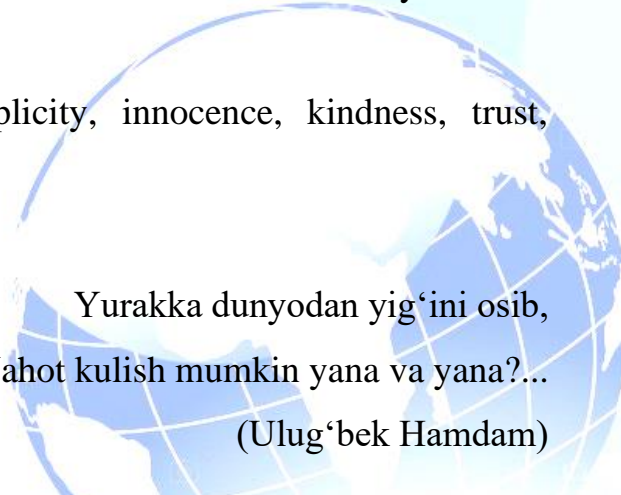

Yurakka dunyodan yig‘ini osib,
Nahot kulish mumkin yana va yana?...
(Ulug‘bek Hamdam)

Erkin A’zam haqida gap ochilsa, muxlisu muxolif bir masalada yakdil: “Erkin A’zam so‘zni his qilgan, uning tarjimai holini biladigan ijodkor!”(1) Erkin A’zam haqida filologiya fanlari nomzodi Olim Toshboyev shunday yozadi: Erkin A’zam asarlarini cho‘kirtikanak gaplar, istehzoyu kinoyalarsiz tasavvur etib bo‘lmaydi.

Xurshid Davron “Erkin akaning hikoyalarini o‘qiy boshlasam, jiddiy qiyofasi va qalam tutgan qo‘lini ko‘rib turaman”, deydi o‘zaro gurunglarda. Darhaqiqat, gulmix jumlar, so‘zni zargarona ishlatish — Erkin akaga tan. Maqola va adabiy qaydlarida ham turkona tafakkur, til tabiatini his qilish haqidagi fikrlar ko‘p-lab uchraydi. Darg‘azab chog‘lari “Yozuvchilik da‘vosi bilan chiqdingizmi, gap san‘ati emas, so‘z san‘atiga amal qilib, ularni tanlab-tanlab, o‘rni-o‘rniga qo‘yib yozing-da, baraka topkur!” deydi do‘rillagan ovozda. (2)

Erkin A‘zam qalamiga mansub, qisqa hajmli, ammo o‘zida ulkan ma‘noni aks ettirgan “Anoyining jaydari olmasi” hikoyasi 1981-yilda yozilgan. Soddalik yoki beg‘uborlik yosh tanlamaydi. Ramazon shunchalar pok ediki, do‘stining katta inson bo‘lishiga chin dildan ishonar edi. Do‘sti qanchalik xato ish qilmasin (Ramazon mening tanishim emas deb politsiya mahkamasida aytgan holati, do‘sti bilan ko‘chada birga yurishdan uyalishi) Ramazon baribir sadoqatli do‘st bo‘lib qolaveradi.

Agar do‘sting nohaq ersa,

Haq so‘zingni aytaber.

Do‘stlik seni yerga ursa,

Ko‘taradi qaro yer

Uning ismi ham o‘ziga monand qo‘yilgan: Ramazon-Ro‘za oyi kabi pok.

Hikoya qahramoni Ramazon eng g‘aroyib obraz, sodda, mehribon, ishonuvchan, beg‘ubor. Ramazondagi bir xislat kishini hayron qoldiradi, hech bir insonda yo‘q deyolmaymiz-ku, bunday insonlarni kunduzi chiroq yoqib topish hozir anchayin mushkul. Bu uning "men"i yo‘qligi deyiladimi, yoki xudbin emaslikmi, bilmadim, qanday ta‘riflashni, u o‘zidan ko‘ra ko‘proq insonlar haqida, yo‘q faqat boshqa insonlar haqida qayg‘uradi, nazarimda. Do‘sti bilan bo‘lgan suhbatlarda ham buni kuzatish mumkin: "Sen o‘qiyapsan-ku, shu yetadi menga" deyishiga javoban do‘stining " sen kirsang men o‘qishni tashlayman "qabilidagi hazily, unga esa “men o‘qimasam ham mayli, yurt sendek shoirsiz qolmasin” deb o‘qishga kirishdan voz kechishi, bu gap kesatiq sifatida yasama aytilmagandi, bu chin dildan chiqqan mehrga to‘la so‘z edi.

Xush qol endi-i, Zuhroxonim,

Ayro tushdi-i bu jo-on sendan... (3)

Ushbu qo‘shiqni doim yoqtirib tinglagan, hirgoyi qilgan Ramazon hammani o‘zi kabi oqko‘ngil deb o‘ylaydi. Birovlarning qilayotgan jinoyatlarini yaxshi tushunmaydi va ularning ikki og‘iz so‘zlariga ishonib ayblarini o‘z bo‘yniga oladi. Bugungi kunda shunday pok qalbli insonlar ko‘p bo‘lsa qani edi-ya?!

Hikoyani har bir joyi alohida to‘xtalib o‘tishga arziydi. Mehr ulashuvchi jaydari olmalar, "Chantramore", "Kalamakatore", rasm portret tushishdagi pozalar (keyinchalik bu uchun qahramonimiz do‘sti Ramazon bilan rasmga tushmagani uchun afsuslanishi), Boysun yangiliklari, uning o‘zi kabi antiqa jamadoni, suddagi ajoyib javoblari, Barnaul, yozuvchimizning hikoya so‘nggidagi hislari - har biri o‘quvchini yaqqol ko‘z oldida gavdalanadi, kitobxon hikoyani ajoyib mahorat bilan yozilganiga ishonch hosil qiladi.

- ISHONCH
- MEHR
- VIJDON

Ramazon bir qallob insonga ishonadi, unga bergan va‘dasi ustidan chiqadi, aldanganini biroz tushunsa ham, agar yordam bermaganida u butun umr vijdon azobida bo‘lar edi, yoki sud jarayonida bo‘lgan voqeani aytib berganida, chunki bizning Ramazon hech kimga o‘xshamaydi! Insonlar xoh rost gapirsin yoki yolg‘on ishonadi, chunki u o‘zi yolg‘on gapirmaydi. Biz esa hammaga shubha ko‘zi bilan qarashga o‘rgangan insonlarmiz.

Hikoya qahramonlari Ramazon va Shodi garang kabi beg‘ubor insonlarning hayotimizda borligi dunyo muvozanatini ushlab turadi, ular birovdan hech narsa kutmaydi, yomonlikka ham, yaxshilikka ham faqatgina yaxshilik bilan javob qaytaradi. Biz ularni o‘z vaqtida qadrlamasligimiz, mensimasligimiz mumkin, lekin barbir hikoya so‘zlovchi shoir qahramonimiz singari yo hayotimiz har doimgidek kundalik tashvishlar bilan o‘tib nihoyalab borayotgan yoki o‘zimizda yetarli baxtni his qilmagan vaqtimizda ularni qumsaymiz.

Xulosa o‘rnida, filologiya fanlari nomzodi Olim Toshboyev fikrlariga qo‘shilgan holda quyidagilarni ta’kidlamoqchimiz: Erkin A’zam yozgan “Anoyining jaydari olmasi” — Erkin A’zamning “vizitniy kartochkasi”dir. Hikoya qahramoni o‘z nomi bilan tug‘ilgan. Ramazondagi barcha fazilatlar oylar sultonidan o‘tganmikan deya o‘ylaysiz. Lekin ro‘za-ramazonni unutgan avlod el orasida yurgan jo‘mardni qaydan anglab yetardi?!

Takabburligu turli ma’siyat-gunohlardan qalbi qorayib ketganlar Ramazonning bori shu ekanini tushunmaydi. “Bujur tosh”ni tarbiya qilish, ko‘zining o‘tini olish payida bo‘lishadi nuqul. Xatti-harakatlaridan g‘ijinadi, ustidan kulishadi hatto. Ramazonning odam, olam, hayot, silai rahm bobidagi qanoatlari ularga mutlaqo yot. Shu ma’noda, “Anoyining jaydari olmasi” bu — girya. Mungli, hazin hikoyani o‘qib yengil tortasiz. Ramazon sizning ham qayg‘ularingizni artgandek bo‘ladi.

FOYDALANILGAN ADABIYOTLAR

1. Olim Toshboyev. Botindagi bo‘ron. <https://uzhurriyat.uz/2020/07/29/botindagi-buron/?lang=lat>.
2. Erkin A’zam. Anoyining jaydari olmasi. <https://n.ziyouz.com/portal-haqida/xarita/uzbek-nasri/erkin-a-zam-1950/erkin-a-zam-anoyining-jaydari-olmasi-hikoya>.



TALABALARNING MA’NAVIY – AXLOQIY TARBIYASIDA HADIS ILMI VA UNING AHAMIYATI

Fayzullayeva Gulnoza Kamolovna

BuxDU PI pedagogika va psixologiya mutaxassisligi

Annotatsiya: Ushbu maqolada hadis ilmi, uning ahamiyati, talabalar ma’naviy tarbiyasida hadisning o‘rni kabi masalalar muhokama etiladi hamda din tarixidan parchalar keltiriladi.

Kalit so‘zlar: Ma’naviyat, tarbiya, ta’lim–tarbiya, komil inson, hadis, axloq, odob-axloq, ma’naviy-tarbiya.

Ta’lim-tarbiya jarayonida yoshlarda ma’naviy-axloqiy sifatlarni rivojlantirish hozirgi kunda dolzarb masallalardan biridir. Hozirgi kunda ta’lim jarayonlarida talabalarda hadisshunos ajdodlarimizdan qolgan yuksak boy meroslaridan foydalanishimiz mumkin. Bunda biz har bir hadisshunos olimlarimizning meroslaridan komil insonni shakllantirish, ma’naviy tarbiyaning ahamiyatini har bir shaxsda har tomonlama barkamol aqlan ma’naviy jihatdan yetuk shaxsni tarbiyalashda keng foydalanishimiz mumkin.

Pedagogikada ta’lim qoidalaridan eng asosiysi bu - ta’limning tarbiyalovchilik qoidasidir. Chunki, kelajakda yosh avlodni har jihatdan yetuk qilib tarbiyalash ularda xulq-odob me’yorlariga mos keluvchi talabalarning dunyoqarashida ongli intizomni shakllantirish va ma’naviy- axloqiy tarbiyaning ijobiy fazilatlarni yuksaltirish muhim sanaladi.

O‘tish davrining eng asosiy hususiyatlaridan biri bu – jamiyatning ma’naviy jihatdan yanada yuqori pog‘onaga ko‘tarilishidir. Chunki o‘tish davri birinchi galda jamiyatdan ma’naviy o‘sishni talab etadi. Ma’naviyati yuksak shaxslar yurtni

tanitadi. Shaxsni esa uning ma'naviy qiyofasi tanitadi. Ma'naviyat–tarbiyadan boshlanadi. Ta'lim–tarbiyasiz ma'naviyatning bo'lmasligi barchaga ayon haqiqatdir.

Ma'naviy o'sish o'z navbatida fan-tehnika, madaniyat, san'at hamda iqtisodiy rivojlanishiga asos bo'lib xizmat qiladi. Shuning uchun ham bugungi kunda ma'naviy fazilatlarni tarbiyalash masalasi o'ta dolzarb masaladir. Bunday natijaga erishish uchun ta'lim–tarbiya jarayonining uyg'unligini ta'minlash, tarbiya jarayonining qonuniyatlarini chuqur o'rganish, tarbiya jarayonlarida talabalarda hadis ilmining mazmun mohiyatini yanada chuqurroq ochib berish bugungi kun talablariga javob bera oladigan barkamol yosh avlodni tarbiyalash usullarini tadqiq qilish lozim.

Yoshlar tarbiyasida buyuk hadisnavis, muhaddis Abu Abdulloh Muhammad ibn Ismoil al-Buxoriyning ta'limoti o'quvchilar tarbiyasida eng muhim manba bo'lib xizmat qiladi. Shu bilan birga kelajak avlodda ma'rifatli, bilimli, zakovatli, aqlli va idrokli, baxtli va saodatli, odobli- axloqli, pok hamda iffatli, sabr matonatli bo'lib ulg'ayish tuyg'ulari shakllanib boradi. Imom Al-Buxoriy ta'limotida axloq masalasiga alohida e'tibor berilgan. Shuningdek, hadisi Sharifda «Ilm olmoqqa intilish har bir muslim va muslima uchun farzdir» deydilar.

Abu Abdulloh Muhammad ibn Ismoil al-Buxoriyning hadislarida insonning ma'naviy kamolga yetish uchun talab etiladigan insoniy fazilatlar aks ettirilgan bo'lib, bular mehr-oqibat ko'rsatish, sahiylik, ochiq ko'ngillilik, ota-ona va kattalarga, qarindoshlarga g'amxo'rlik, hurmat, faqir-bechoralarga muruvvat, vatanga muhabbat, mehnat va kasb-hunarni ulug'lash, halollik, poklik, o'zaro do'st, tinch-totuv bo'lish, ilmning qadr qimmatini ilm o'rganishga bo'lgan muhabbat va boshqalardan iboratdir. Bundan tashqari, ma'naviy kamolga yetish uchun inson o'zini qanday bo'lmasin yomon illatlardan tiyish, har qanday yaxshilik sari intilish kerakligi borasidagi pand-nasihatlarni ham axloqiy-ma'naviy tarbiyani rivojlantirishda o'z ifodasini topgan bo'lib ularning barchasi Qur'oni karim ko'rsatmalaridan kelib chiqadi va komil insonni shakllantirish mezonini sifatida hozirgi kunda yoshlarimizda ma'naviy tarbiya uchun yetakchi omillardan biri sanaladi.

Ismoil al-Buxoriy odamlarga til bilan, qo‘l bilan ozor bermaslikni yuksak amal hisoblaydi. U bu haqda shunday rivoyat qiladi: “Rasulullohdan: Islomda qaysi amal afzal hisoblanadi?” - deb so‘radilar “Tilidan ham, qo‘lidan hamboshqa musulmonlarga zarari yetmaydigan amal-amallarning afzalidir”, - deb javob berdilar. Ulug‘ olimning ta’kidlashicha, har bir odam komil inson bo‘lishi uchun o‘zi yaxshi ko‘radigan narsasini o‘zгалarga ham ravo ko‘radigan bo‘lishi kerak.

Ismoil al-Buxoriy hayoli bo‘lishni juda ulug‘laydi. Hayoni iymon belgisi deb biladi. Bu xususda shunday rivoyat keltiriladi: “Rasululloh o‘z birodariga sharmu hayodan pandu nasihat qilayotgan bir ansoriyning yonidan o‘ta turib: “Hayo ham iymon belgilaridandir”, - deb uning gapiga qo‘shimcha qildilar.

Ismoil al-Buxoriy Musulmon kishini haqorat qilishni gunoh, u bilan urishishni kofirlik deb biladi va yana shu fikrni davom ettirib, insonni kuch- qudrati jismonan pahlavonligida emas, balki jahl chiqqan vaqtida o‘zini tiya olishni pahlavonlik hisoblaydi. U bu haqda shunday rivoyat qiladi: “Rasululloh sahobalaridan: sizlar pahlavon deb kimni hisoblaysizlar?” - deb so‘raydilar. Ular: “Kurashda hech kimdan yiqilmaydigan kishini biz pahlavon deb bilamiz”, - deyishadi. Rasululloh: “Unday emas, pahlavon deb jahl chiqqada o‘z nafsiga ega bo‘ladigan kishini aytiladi”, - dedilar.

Ismoil al-Buxoriyning ta’lim-tarbiya xususidagi ta’limotida axloqiy qarashlari muhim o‘rinda turadi. Uning uqtirishicha, baland tovush bilan o‘rinsiz ko‘p kulish boshqalar diliga ozor beruvchi xislat bu fikr quyidagi rivoyatda takidlanadi: “Abu Hurayra aytadilar: Rasululloh:” Tovush chiqarib kulishni kam qil. Chunki ko‘p kulish dilni halok qiladi “,- deydilar.

Buyuk muhaddis Abu Abdulloh Muhammad ibn Ismoil al-Buxoriyning “Al-adab al-mufrad” (“Odob-axloq haqidagi yagona kitob”) asari hayotimizda juda zarur bo‘ladigan odob-axloqqa doir hadislar to‘lamidir. “Al-Adab al-mufrad” kitobining nomidan bilinib turibdiki bu kitobning o‘zi odob-axloq, ta’lim-tarbiya haqidadir. Asarda axloq masalasiga alohida e’tibor berilgan. Asarda keltirilgan hadislarida insonning kamolga yetishi uchun talab etiladigan insoniy fazilatlar aks ettirilgan

bo‘lib, bular mehr-oqibat ko‘rsatish, saxiylik, ochiq ko‘ngillilik, ota-ona va kattalarga, qarindoshlarga g‘amxo‘rlik, hurmat, faqir-bechoralarga muruvvat, vatanga muhabbat, mehnat va kasb-hunarni ulug‘lash, halollik, poklik, o‘zaro do‘st, tinchtotuv bo‘lish va boshqalardan iboratdir. Bundan tashqari, insonning o‘zini qanday bo‘lmasin yomon illatlardan tiyish, har qanday yaxshilik sari intilish kerakligi borasidagi pand-nasihatlar ham o‘z ifodasini topganki, bularning barchasi Qur‘oni Karim ko‘rsatmalaridan kelib chiqadi va komil insonni shakllantirish mezoni sanaladi. Hadislarda insonning ma‘naviy kamoloti mezoni, uning tafakkur doirasi, dunyoqarashining kengligi, ilmiy bilimlarni qay darajada egallagani, o‘z bilimi bilan atrofdagilarga, jamiyatga foyda keltiruvchi shaxs bo‘lib yetishishida muhim omilchiroyli xulqli bo‘lish deb ko‘rsatiladi.

Xulosa

Jumladan yoshlar tarbiyasida buyuk hadisnavis, muhaddis Abu Abdulloh Muhammad ibn Ismoil al-Buxoriyning ta‘limoti o‘quvchilar tarbiyasida eng muhim manba bo‘lib xizmat qiladi. Shu bilan birga kelajak avlodda ma‘rifatli, bilimli, zakovatli, aqlli va idrokli, baxtli va saodatli, odobli- axloqli, pok hamda iffatli, sabrmatonatli bo‘lib ulg‘ayish tuyg‘ulari shakllanib boradi. Asarda keltirilgan hadislarda insonning kamolga yetishi uchun talab etiladigan insoniy fazilatlar aks ettirilgan bo‘lib, bular mehr-oqibat ko‘rsatish, sahiylik, ochiq ko‘ngillilik, ota-ona va kattalarga, qarindoshlarga g‘amxo‘rlik, hurmat, faqir-bechoralarga muruvvat, vatanga muhabbat, mehnat va kasb-hunarni ulug‘lash, halollik, poklik, o‘zaro do‘st, tinchtotuv bo‘lish va boshqalardan iboratdir. Bundan tashqari, insonning o‘zini qanday bo‘lmasin yomon illatlardan tiyish, har qanday yaxshilik sari intilish kerakligi borasidagi pandnasihatlar ham o‘z ifodasini topganki, bularning barchasi Qur‘oni karim ko‘rsatmalaridan kelib chiqadi va komil insonni shakllantirish mezoni sanaladi. Muhammad alayhissalom o‘z hadislarida; «Ilmga ilm olmoq yo‘li bilan erishilgaydir. Ilmu hunarni Hitoyga borib bo‘lsa ham o‘rganinglar. ... Ilm egallang. Ilm sahroda do‘st, hayot yo‘llarida tayanch, yolg‘iz damlarda yo‘ldosh bahtsiz daqiqalarda rahbar,

qayg‘uli onlarda madadkor, odamlar orasida zebu-ziynat, dushmanlarga qarshi kurashishda quroldir» deydi.

Adabiyotlar

1. Алимов У. Қуръони Каримдан кейинги иккинчи муқаддас китоб. Имом ал-Бухорий сабоқлари. Тошкент. 2009. Б. 7.
2. Алимов У. Қуръони Каримдан кейинги иккинчи муқаддас китоб. Имом ал-Бухорий сабоқлари. Тошкент. 2009. Б. 7-8.
3. Уватов У. Буюк муҳаддислар (Имом ал-Бухорий, Имом Муслим, Имом ат-Темизий). Ўзбекистон миллий энциклопедияси. Тошкент. 1998. Б. 178
4. <https://qomus.info/oz/encyclopedia/h/hadis/>
5. <https://shosh.uz/abdulloh-ibn-abdurahmon-dorimiy-797-869/>
6. <https://religions.uz/uz/news/detail?id=520>

IMAJISM HARAkatINING VUJUDGA KELISH TARIXI

Jo‘rayeva Mehriniso Jasur qizi

Buxoro Davlat Universiteti magistraturanti

Annotatsiya: Ushbu maqolada zamonaviy adabiyotda paydo bo‘lgan imajism she‘riyati vujudga kelish tarixi hamda ushbu she‘riy oqimni vujudga kelishiga o‘z hissasini qo‘shgan ijodkorlar haqida ma‘lumot berilgan

Kalit so‘zlar: imajism, modernizm, she‘riy oqim, antologiya, ozodlik hissi

Imajism - modernizmning bir yo‘nalishi bo‘lgan, mavhumlikni aniq tafsilotlar bilan almashtirishni maqsad qilgan she‘riy oqim bo‘lib, ushbu oqim Britaniya va Amerika Qo‘shma Shtatlarda 1909-1917 yillar oralig‘ida rivojlandi. Imajism, modernistik harakatning bir qismi hisoblansa-da, ammo XIX asr Viktoriya davri she‘riyatining axloqiy ohangi hamda sentamentalizm shaklini mutlaqo rad etgan oqim hisoblanadi. Imajist shoirlar o‘z ijodida modernistik ijodkorlarning ko‘plab manbalardan foydalangan holda o‘zlarining yangi she‘riy ifodalarini yaratishdi.

Davrning ta‘siri tufayli, imagistlar ijodida qofiya qoidalari ahamiyatga ega bo‘lmagan va erkin she‘r bilan ijodini boyitgan fransuz simvolistlarining ishlari bilan yaqindan qiziqishgan. Imajistlarning bitta oddiy tasvirga e‘tibor qaratishida Yapon haiku she‘riyatining qadimiy shaklining ta‘siri katta bo‘lib, Yunon va Rim mumtoz she‘riyati ba‘zi imagism yozuvchilarning yuqori saviyadagi ijod na‘munalarini yaratishida ilhom manbai sifatida xizmat qilgan.

Ezra Pound imajismning asoschisi sifatida qayd etilgan bo‘lsa-da, bu harakat birinchi marta ingliz faylasufi va shoiri T. E. Hulme tomonidan ishlab chiqilgan g‘oyalarga asoslangan. Pound ushbu she‘riy oqimda kam ijod qilgan bo‘lishiga qaramay, uning g‘oyalari Ezra Poundni yangi harakatni tashkil etishga ilhomlantirdi. U 1908 yilda she‘riyat tili mutlaqo aniq, hech qanday ortiqchalikka yo‘l qo‘ymasligi kerakligi haqidagi fikrlarni bildirgan. Hulme o‘zining “Romantizm va klassisizm”

maqolasida she'riyat tili “vizual jihatdan aniq ... She'rdagi tasvirlar shunchaki bezak emas, balki uning mohiyatidir” deb yozgan edi

Pound Hulmening she'riyat haqidagi g'oyalarini soddalashtirgan. 1912 yilda, Hilda Doolittle bilan birgalikda o'tkazilgan yig'ilishda, Pound imajismni adabiy termin sifatida ilk bor qo'llagan. Pound “Germes yo'llari” (Hermes of the ways) she'rini o'qib chiqqandan so'ng, ba'zi o'zgarishlar kiritishni taklif qilgan. Hilda Doolittleni “H.D. Imagiste” deb nomlab, o'sha yilning oktyabr oyida “She'riyat”(“Poetry”) jurnaliga chop etishga yuboradi. O'sha yilning noyabr oyida Poundning o'zi Hulmening to'liq she'riy asarlarini nashr etganda birinchi marta bosma nashrda “Imagiste” atamasini ishlatgan.

Pound imajismni “bir lahzada aqliy hamda hissiy uyg'unlikni taqdim etuvchi hodisa” deb ta'riflaydi. Uning etirofiga ko'ra: “Bu shunday “Hodisa” ki, uning bir zumda namoyon bo'lishi to'satdan ozodlik hissini beradi; vaqt va makon chegaralaridan ozodlik hissi; biz eng buyuk san'at asarlari oldida boshdan kechiradigan misli ko'rilmagan ulg'ayish hissi”. 1913 yil mart oyida “She'riyat” (“Poetry”) jurnali nashriyotida “Imajistlar amal qilishi kerak bo'lgan qoidalar” ruknida ushbu she'riyatning o'ziga xos qonun-qoidalari nashr etildi. Unda imajist shoir F. S. Flint Poundning so'zlaridan iqtibos keltirgan holda, imajism she'riyati tamoyillarini belgilab bergan:

- I. Subyektiv yoki ob'ektiv jihatdan bo'lishiga qaramasdan "narsa" ga bevosita haqqoniy munosabatda bo'lish;
- II. Tasvirda mavhumlikka yo'l qo'yimaslik;
- III. Ritmda esa metronom ketma-ketligida emas, balki musiqiy iboralar ketma-ketligida urg'u berish.

1914-yilda Pound tomonidan yig'ilgan va tahrirlangan Des Imagistes (Uilyam Karlos Uilyams, Richard Aldington, Jeyms Joys va boshqalarning asarlarini to'plami) antologiyasi nashr etildi. Biroq, o'sha yilning bahoriga kelib, oqim a'zolari o'rtasida guruhni boshqarish va nazorat qilish bo'yicha tortishuvlar boshlandi. Natijada, Amy Lowell harakatga rahbarlikni o'z zimmasiga oldi va 1915-yildan

1917-yilgacha “Ba’zi imajist shoirlar” deb nomlangan uchta antologiyani nashr etdi. 1917-yilga kelib, hatto Lowell ham harakatdan uzoqlasha boshladi, uning tamoyillari oxir-oqibat kengroq modernistik harakatga singib ketdi va XX asr davomida shoirlarga ta’sir qilishda davom etdi.

Pound ijodidagi “Metro stantsiyasida” she’ri ko’p hollarda imajizm she’riyatining asl namunalardan biri sifatida tilga olinadi. Pound boshqa modernistik usulga o’tganida, Army Lowell imajismda yetakchilikni o’z zimmasiga oldi. Namuna sifatida uning “Lilacs” hamda “Pattern” she’rlarini aytish mumkin.

Boshqa ahamiyatli imajist shoirlar qatoriga Hilda Dulittleni ham tilga olish mumkin, uning “Dengiz lolalari” (“Sea Poppies”) she’rida yapon yozuvchilarining ta’siri yaqqol ko’zga tashlanib turadi. Bundan tashqari, uning “Oread” nomli she’ri eng mukammal she’r sifatida tilga olinadi. Richard Aldington ham imajist shoir sifatida e’tirof etilgan ilk shoirlardan biri bo’lgan va “Urush tasvirlari” to’plamida Birinchi jahon urushining eng qizg’in tasvirlari mavjud deb hisoblanadi.

Xulosa qilib shuni aytish joizki, zamonaviy adabiyotni imajizm she’riyatisiz tassavvur qilish mushkul chunki ushbu she’riy shakl o’zining takrorlanmas xususiyatlari, hayotni real hamda haqqoniy ko’rsatish orqali ko’pchilikni etiborini qozongan.

FOYDALANILGAN ADABIYOTLAR RO‘YXATI:

1. Ayers, David (2004). H. D., Ezra Pound and Imagism, in *Modernism: A Short Introduction*. Blackwell Publishers.
2. Pound (1918). "A Retrospect". Reprinted in Kolocotroni et al. (1998), p. 374
3. <https://poets.org/text/brief-guide-imagism>
4. <https://www.encyclopedia.com/literature-and-arts/literature-english/american-literature/imagist>

MAKTABGACHA TA'LIM MUASSASALARIDA KATTA GURUH BOLALARIGA INGILIZ TILINI O'RGATISHDA DIDAKTIK O'YINLARNING AHAMIYATI

Qo'ldosheva Sarvinoz Sherbo'ta qizi

Guliston davlat universiteti magistranti

Annotatsiya: Mazkur maqolada maktabgacha ta'lim muassasalarida tahsil olayotgan katta guruh bolalariga ingliz tilini o'qitishda didaktik o'yinchoq va materiallarning ahamiyati, qo'llash usullari va metodlari haqida so'z boradi.

Kalit so'zi: ingliz tili mahoratii, psixota'sir, audio yozuv, pedagogik mahorat, ta'lim sifati, didaktik o'yinchoqlar.

Hozirgi zamonamizda ingliz tilini o'rganishga bo'lganning talabning oshganligi ushbu sohada ota-onalarning pedagoglarga qo'ygan vazifalarini kuchayishiga olib kelmoqda. Zamon talabiga mos holda har bir pedagog ingliz tili bilimlariga ega bo'lishi va bolalarga bu bilimlarni egallashiga yordam bermog'i zarurdir. Maktabgacha ta'lim muassasalarida bolalarga ingliz tili o'rgatishda eng maqbul usul bu audioyozuvlar, didaktik materiallar va o'yinchoqlardir. Ular yordamida pedagoglar tomonidan o'z oldiga qo'yilgan maqsadlarga osonlik bilan erishiladi.

Bugungi kunda pedagogika taraqqiy etgani sari bu ingliz tili yo'nalishida va ushbu tilni bolalarga o'rgatishga qaratilgan didaktik materiallar ustida turli tajribalar bolalarga qulay bo'lgan va oson yo'llar kopayib bormoqda. Bugungi rivojlanib borayotgan davrimizda ingliz tili ko'nikmalarini ham egallash eng muhim masalaga aylanib bormoqda. Bunda pedalar uchun yordamga keladigan bir qancha vositalar mavjud. Shular orasida pedagog o'qtuvchilar tomonidan qo'llaniladiga didaktik vosita va o'yinlarning ahamiyati kattadir. Didaktik materiallar o'z navbatida bollarga bilim

olishiga ko‘maklashib qolmasdan ,ularning bilimlarini mustahkamlashga ular egallagan bilimlarni darajasini ham aniqlashga yordam beradi.

Didaktik o‘yinlardan ingliz tilida foydalanish esa darsning mazmunli va maqsadga muvofiq bo‘lishini ta‘minlaydi.Ingliz tilida qo‘llaniladigan ko‘pgina didaktik o‘yinlar sarasiga "juftini top","soyasidan top","to‘g‘risini belgila","chiziq bo‘ylab yur" kabi o‘yinlarni misol tariqasida keltirishimiz mumkin.Bundan tashqari og‘zaki bo‘lgan didaktik o‘yinlar ham mavjud.Bular sarasiga kiruvchi o‘yinlar taebiyachi nazorati ostida o‘tkaziladi.Ushbu o‘yinlardan birini misol tariqasida olsak:"Nomini top" o‘yini olsak bu o‘yinda pedagog tomonidan biror bir buyumning sifatlari ta‘riflanadi.Masalan: big or little,toll yoki bo‘lmasam uning rangi tavsiflansa yellow,blow kabi sifatlari ta‘riflamadi.Bu esa bolalardagi intiluvchanlikni va darsga bo‘lgan qiziqishini ortishiga sabab bo‘ladi.

Ko‘pchilik o‘qituvchilar tomonidan hattoki kichik guruh tarbiyalanuvchilari uchun ham mos keladigan o‘yinlar ko‘p.Bulardan biri "Pictionary" o‘yini bo‘lib ushbu o‘yinda bolalar 2 guruhga bo‘linadilar.Ulardan biri doskaga chiqadi va tarbiyachi tomonidan qo‘liga berilgan sur‘atni ko‘radi.Shundan so‘ng bu bola ushbu so‘zni ta‘riflash uchun doskada sur‘at chiza boshlaydi.Tarbiyachi tomonidan o‘yinning borishi nazorat qilinadi.O‘yin ishtirokchilari ballarni yig‘ish orqali yutgan guruhni aniqlashadi.Ballar o‘qituvchi tomonidan doskada yozib boriladi.O‘yin biror guruh 10 ball yiqquniga qadar davom etadi.

Keyingi o‘yimiz "What I am thinking?"deb nomlanadi.Tarbiyachi tomonidan juftliklarga ajratib chiqiladi.Har bir juftlikka 1 tadan oq qog‘oz beriladi.Bolalarning biri qog‘ozga biror buyumni ta‘riflash maqsadida unga hos xususiyatlarni chizib chiqadi.Ikkunchi bola esa sherigi tomonidan yozilgan sifatlarga asosan narsa yoki buyum nomini topishi kerak bo‘ladi.Bu o‘yin qay bir juftlik birinchi bo‘lib o‘ylangan so‘zni topgan jamoa g‘oliblikni qo‘lga kiritadi.

Hozirgi kunda ingliz tiliga bo‘lgan e‘tibor tufayli ushbu sohada yaratilayotgan o‘yinchoqlar soni ham ko‘p bo‘lib ular orqali bolalarga beriladigan ta‘lim sifati ortib

boradi. Didaktik o‘yinlar esa bolalarni har tomonlama rivojlanishiga yordam beribgina qolmay ularning bilim darajasini ham aniqlashga yordam beradi.

Xulosa qilib aytganda didaktik materiallar bilan o‘tiladiga mashg‘ulotlar bolalarda ko‘proq tasavvur uyg‘otadi. Ular egallagan bilimlarining mustahkamlanishiga ham yordam beradi. Prizedendimiz tomonidan hozirgi paytda maktabgacha ta’limga qaratilayotgan e’tibor tufayli bugun maktabgacha ta’lim tashkilotlari gullab yashnab bormoqda. Pedagoglarga yaratilayotgan e’tibor tufayli ularning ishlari qulaylashmoqda. Ularning mehnatlari esa samarali baholanmoqda. Bularning barchasi uchun biz tomonimizdan munosib javob qaytarilishi, tarbiyachi pedagoglar tomonidan esa uahbu sohani gullab yashnashiga hizmat qilish zarurligini ta’kidlab o‘tmoqchiman.

Adabiyotlar.

1. "Pedagogika i progressivniye texnologiya obucheniy" Bepalko.V.P
2. "Kadrlar tayyorlash milliy dasturi" Toshkent 1997
3. N.P. Kosterina. «Uchebnoye risovaniye» M. «Prosvesheniye» 1984.
4. Nutqni tekshirish va rivojlantirish bo‘yicha logopedik albom.
Mo‘minova LR
5. "Zamonaviy pedagogikaning dolzarb muammolari" Toshkent 2018 y.
6. "Maktabgacha pedagogika" Qodirova F.R. Toshpo‘latova Sh.Q
7. google.uz sayti.

ELEKTRON TA'LIM RESURSLARI UCHUN MA'LUMOTLAR BAZASINI ISHLAB CHIQISH TEXNOLOGIYASI

Laziza Axtamova

Buxoro muhandislik-texnologiya instituti

“Axborot kommunikatsiya texnologiyalari” kafedrası o‘qituvchisi

Kalit so‘zlar: Elektron ta’lim, Ma’lumotlar ombori, Tarmoqli model, MySQL, Definition Language, Data Manipulation Language

Kompyuterlar hayotimizga chuqurroq kirib bormoqda, chunki ularni tez takrorlanadigan operatsiyalarni bajarish yoki kompyuterining hisoblash tezligi va ma’lumot tashish sig‘imisiz yechib bo‘lmaydigan masalalarning yechimini topishga dasturlash mumkin. Ma’lumotni qog‘ozga joylashtirish va qog‘ozlarni jild va kartotekalarda saqlash sxemasini ishlab chiqish – aniq ishlangan jarayon bo‘lsada, qattiq diskdagi elektron hujjatlar jildlarining ko‘chirilishi mumkinligi ko‘pchilikka ma’qul keldi [1].

Ma’lumotlar omborining funktsiyalaridan biri ma’lumotni tartiblash va indeksatsiya qilish hisoblanadi. Bu kutubxona kartotekasi singari, faqat kerakli yozuvni topish uchun arxivning yarmini ko‘rib chiqish shart emas. hammasi ancha tez bajariladi.

Barcha ma’lumotlar ombori ham bir xil tamoyil asosida yaratilmaydi, lekin an’anaviy tarzda ularda yozuvlar ko‘rinishida ma’lumotlarni tashkil qilish g‘oyasi qo‘llaniladi. Har bir yozuv belgilangan maydonlar to‘plamiga ega. Yozuvlar jadvalga joylashtiriladi, jadvallar yig‘indisi esa ma’lumotlar omborini tashkil qiladi.

Ma’lumotlar ombori bilan ishlaganda MOBT (ma’lumotlar omborini boshqarish tizimlari), ya’ni ma’lumotlarga kirish bilan bog‘liq barcha ishlarni o‘z zimmasiga oluvchi dastur zarur. Unda jadvallar yaratishga imkon beruvchi buyruqlar

mavjud, jadvallarga yozuvlar kiritish, qidirish va hatto yozuvlarni o‘chirishi ham mumkin.

Elektron ta’lim resurslari uchun ma’lumotlar omborining mantiqiy strukturasi qurish MySql dan foydalangan holda amalga oshirish mumkin. MySqlning tarmoqda boshqa dasturlarga qaraganda yaxshiroq ishlashi va boshqa serverlar ishiga salbiy ta’sir ko‘rsatmasligi serverga murojaatni yanada yaxshilaydi.

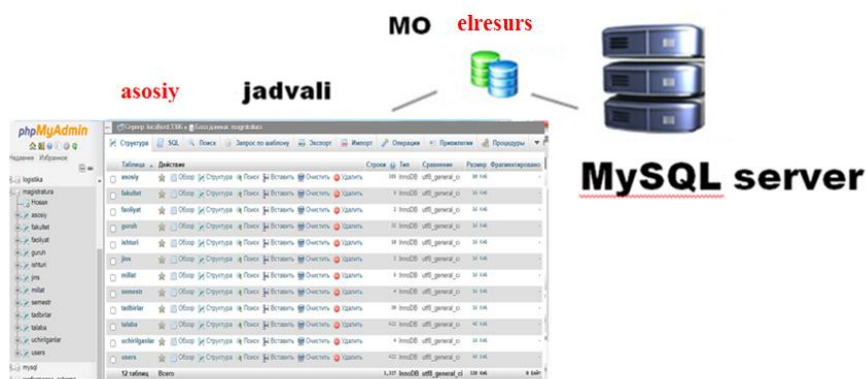

1-rasm. MySQLda magistratura MO ning tuzilishi.

MySql – bu tezkor, ishonchli, ochiq tarqatiladigan MBBT hisoblanadi. **MySql** boshqa ko‘pchilik MOBT lar singari, «mijoz/server» modeli asosida ishlaydi. Bunda kompyuterlar mijoz yoki server rolini o‘ynaydigan tarmoqli arxitektura tushuniladi. 1- rasmda mijoz kompyuteri va serverning qattiq diski o‘rtasida ma’lumot uzatish sxemasi ko‘rsatilgan.

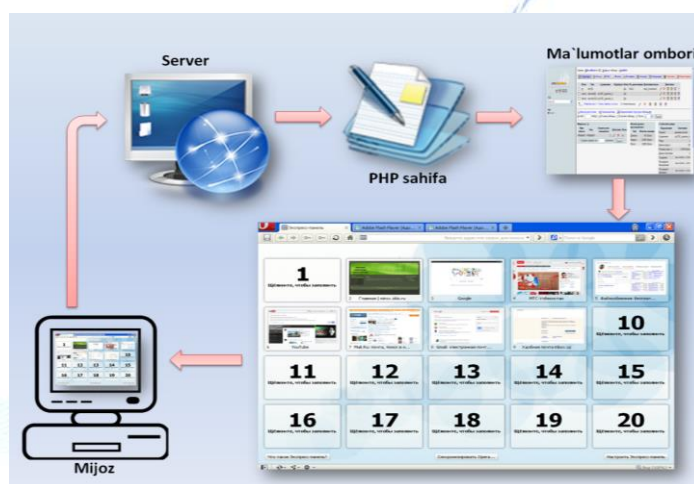

2-rasm. "Mijoz/server" arxitekturasida ma’lumotlarni uzatish sxemasi..

MOBT bir yoki bir nechta ma’lumotlar omborini boshqaradi. Ma’lumotlar ombori ko‘plik shaklida tashkil qilingan axborot yig‘indisidir. Har bir ko‘plik o‘zida

unifitsirlangan yozuvni saqlaydi. Yozuvlar esa maydonlardan tashkil topgan. Odatda ko‘pliklar jadvallar deb yuritiladi, yozuvlar esa – jadval satrlari.

Ma’lumotlarning mantiqiy modeli shunday tashkili qilingan. Barcha ma’lumotlar ombori qattiq diskda bitta faylda saqlanishi mumkin. **MySql** da har bir ma’lumotlar ombori uchun alohida katalog yaratiladi, har jadvalga esa uchta fayl to‘g‘ri keladi. Boshqa MOBT larda ma’lumotlarni jismoniy saqlashning boshqacha tamoyillari qo‘llanilishi mumkin [2]. Jadval satrlari o‘zaro quyidagi uch usuldan biri bilan bog‘lanishi mumkin. Eng oddiy munosabat – “birga bir”. Bunday holda birinchi jadval satri ikkinchi jadvalning bitta yagona satriga mos keladi. Diagrammalarda bunday munosabat 1:1 yozuvi bilan ifodalanadi.

“Ko‘pga bir” munosabati bir jadvalning satri boshqa jadvalning bir nechta satriga mos keluvchi vaziyatni anglatadi. Bu munosabatlarning eng ko‘p tarqalgan turidir. Diagrammalarda 1:N yozuvi bilan ifodalanadi.

Nihoyat, “ko‘plikka ko‘plik” munosabatida birinchi jadval satrlari ikkinchi jadvaldagi ixtiyoriy sonli satrlari bilan bo‘hlanishi mumkin. Bunday munosabat N:M ko‘rinishida yoziladi.

Ma’lumotlar ombori bilan ishlaydigan dasturchi ushbu ma’lumotlar qanday saqlanishi haqida bosh qotirmaydi, hamda MOBT bilan o‘zaro bog‘liq holda ishlovchi ilovalar, ma’lumotlarni diskka yozish usuli haqida bilishmaydi. “Tashqaridan” faqatgina ma’lumotlarning mantiqiy obrazi ko‘rinadi, bu esa ilovalar kodiga tegmasdan MOBT kodini o‘zgartirishi imkonini beradi.

Ma’lumotlarni bunday qayta ishlash to‘rtinchi avlod tili (4GL) yordamida amalga oshiriladi, bu til darhol yoziladigan va bajariladigan so‘rovlarni qo‘llaydi. Ma’lumotlar dolzarbligini tez yo‘qotadi, shuning uchun ularga kirish tezligi muhimdir. Bundan tashqari, dasturchi yangi so‘rovlarni ishlash imkoniga ega bo‘lishi zarur. Ular reglamentirlanmagan (ad hoc) deyiladi, chunki ma’lumotlar omborining o‘zida saqlanmaydi va tor mutaxassislik maqsadlariga xizmat qiladi.

FOYDALANILGAN ADABIYOTLAR

1. Akhtamova L.A. FORMS OF CONDUCTING AN ELECTRONIC LEARNING COURSE //Academic research in educational sciences. – 2021. – Т. 2. – №. 1. – С. 392-400.
2. Nafasov M. M. The effectiveness of the use of mobile technologies in the educational process //EPRA International Journal of Multidisciplinary Research (IJMR). – 2020. – С. 142-166.
3. Нафасов М. М., Ахтамова Л. А. ИСПОЛЬЗОВАНИЯ ИНФОРМАЦИОННОКОММУНИКАЦИОННЫХ ТЕХНОЛОГИЙ В ОБРАЗОВАНИИ //Современные инструментальные системы



MULTI-MEDIA AS A TOOL OF TEACHING ENGLISH

Mamaziyayeva Gulhayo Ilhomjon qizi,
Andijan State University Pedagogical Institute
The 1st course master's degree student

Annotation: This article is mainly directed to examine the importance of how can multimedia resources have positive impact and contribute to the learning and teaching process of English language. It will also explore the Multimedia applications and the Internet, standards for Multimedia-language students, also teaching and learning with Multimedia. Moreover, strenuous effort was made to show some English teachers and student's attitude towards the use of Multimedia in English language teaching.

Key words: Multimedia Resources, Graphics, Blended learning, multi-sensory experience, computer image, audio visual effect

Annotatsiya: Ushbu maqola asosan multimedia resurslari ingliz tilini o'rganish va o'qitish jarayoniga qanday ijobiy ta'sir ko'rsatishi va qanday hissa qo'shishi muhimligini o'rganishga qaratilgan. Shuningdek, u Multimedia ilovalari va Internetni, multimedia tilidagi talabalar uchun standartlarni, shuningdek Multimedia bilan o'qitishni o'rganadi. Bundan tashqari, ba'zi ingliz tili o'qituvchilari va talabalarning ingliz tilini o'qitishda multimediadan foydalanishga bo'lgan munosabatini ko'rsatish uchun qattiq harakat qilindi.

Kalit so'zlar: Multimedia resurslari, Grafika, Aralashtirilgan o'rganish, ko'p sensorli tajriba, kompyuter tasviri, ikki kanalli taxmin, audiovizual effekt

Under the conditions of globalization and integration which have become necessary elements of our socio-cultural and economic life the educational system of every country, needs to be reconsidered and new ways of teaching techniques are needed to be developed and utilized. Mainly it refers to foreign language teaching as far as globalization of education and the development of international programs,

grants and educational projects make the knowledge of a foreign language a core point for many exchange students and researchers in order to integrate into both local and international society. Technology can be viable option as well as solution to many problematic issues, and in general makes areas of life easier, more entertaining or more efficient. Graddol [1] states that, “Technology lies at the heart of the globalization process; affecting educational work and culture”. Since there are more and more English learners in different countries including our country, Uzbekistan, different teaching methods have been implemented to test the effectiveness of the teaching process. One method involves the use of multimedia in the learning of English language. Technology is adopted for the advancement of modern styles; it satisfies both visual and auditory senses of the students. According to David Graddol, “It is the language at the leading edge of scientific and technological development, new thinking in economies and management, new literatures and entertainment genre.”

There are many techniques applicable in various degrees to language learning situation. The teaching principle should be to appreciate new technologies and functions where they provide something decisively useful and never let machines take over the role of the teacher. Multimedia is the combination of different content forms. It includes a combination of text, audio, still images, animation, video, or interactivity content forms. It is usually recorded and played, displayed, or accessed by information content processing devices, such as computerized and electronic devices, but can also be part of a live performance. Multimedia provides a complex multi-sensory experience in exploring our world through the presentation of information through text, graphics, images, audio and video, and there is evidence to suggest that a mixture of words and pictures increases the likelihood that people can integrate a large amount of information. Students learn best by seeing the value and importance of the information presented in the classroom.

Why would any teacher want to use multimedia materials in the classroom?

With the availability of improved technology, hi-tech quickly incorporated the new tools, correctly perceiving that slick multimedia presentations have a certain amount of entertainment value for learners. “The use of video in the classroom also provided extra stimulation and photocopiers (or Xerox machines as they used to be known) allowed content to be quickly reproduced and distributed” [2]. Several studies show that computer-based multimedia can improve learning and retention of material presented during a class session or individual study period, as compared to —traditional lectures or study materials that do not use multimedia. The potential pedagogical value and rationale for using classroom media in these three points are as follows:

(a) To raise interest level – students appreciate (and often expect) a variety of media.

(b) To enhance understanding – rich media materials boost student comprehension of complex topics, especially dynamic processes that unfold over time.

(c) To increase memorability – rich media materials lead to better encoding and easier retrieval Relationship between Multimedia and Language Teaching. The most common function of multimedia and internet is to assist the teacher their association is as follows. Promote Interaction between Teachers and Students the use of multimedia to carry out discovery, discussions and instructions to change the role of teacher in teaching and arrange students to participate appropriately; educators change from the messenger of informational instruction to the operator of instruction.

(d) Help Teachers to teach suitably the use of multimedia enables the teachers to have more flexibility and change while teaching and the development of multimedia enables the teachers to understand the learning types and differences of students while teaching.

(e) Promote Students’ Study Capacity the learners can practice themselves.

Through multimedia repeatedly to train their ability to react and this is not restricted by time and space; therefore, they could learn by themselves to obtain limitless

learning capacity besides the limited teaching time in traditional classroom atmosphere.

Multimedia could combine the picture, animation, sound, and text to assist learners, where the picture or animation could offset the deficiency of text and sound could allow the learners to experience the real scenario, which is favorable to the learning of language. At present the main concern is all about the use of Multimedia to improve language teaching and learning. In fact there is no correlation between the learning language and using the language in a real situation in day to day life. Many language experts stated that schools need to move beyond the emphasis on subject content required by the present language students and focus more on 21st century dominant themes, like use various Multimedia resources and information and communication technology in teaching and learning. One of the foremost goals of multimedia language teaching is to promote students' motivation and learning interest, which can serve as a practical solution to get them involved in the language learning procedure. Therefore, it promises that the teaching quality will be improved and applying English skills on the part of students is effectively cultivated, meaning that students' communicative competence will be further developed. This process can fully improve students' ideation and practical language skills, which is helpful and useful to ensure and fulfil an effective result of teaching and learning. As an ending point, we should always acknowledge and always keep our minds that no matter how beneficial work/time-efficient are multimedia resources in educational fields, human factor possesses the primary and leading role. So, not any kind of technological achievements or other inventions can be an alternative for a real teacher whom we always respect and care for.

REFERENCE:

1. David Graddol, Andrew. Using Technology in Teaching. New Haven and London: Yale University Press, 2005. Print.
2. Chin, Paul. Using C & IT to Support Teaching. London and New York: Routledge.

2004. Print. 2.

3. Goodwyn, Andrew, Ed. English in the Digital Age – Information and Communications Technology and the Teaching of English Language. London and New York: Cassell, 2000. Print.

4. Erben, Tony and Ban, Ruth. Teaching Language Learners through Technology. New York and London: Routledge, 2009. Print.



DINIY MATNLARDA EGALI VA EGASIZ GAPLARNING IFODALANISHI

Hayitova Nazokat Jumayevna

TerDu, I kurs magistranti

E-mail: nazokathayitova@gmail.com

Annotatsiya : Ushbu ma’qolada diniy matnlarda egali va egasiz gaplarning ifodalanishi talqin etilgan.

Kalit so‘zlar: Diniy matn, egali gap, egasiz gap, shaxsi ma’lum gap, shaxsi umumlashgan gap, shaxsi noma’lum gap, atov gap, so‘z gap.

Annotation : This article explains the meaning of possessive and possessive pronouns in religious texts.

Keywords: Religious text, possessive pronoun, possessive pronoun, personal pronoun, personal pronoun, personal pronoun, pronoun, pronoun.

Аннотация : В данной статье объясняется значение притяжательных и притяжательных местоимений в религиозных текстах.

Ключевые слова: религиозный текст, притяжательное местоимение, притяжательное местоимение, личное местоимение, личное местоимение, личное местоимение, местоимение, местоимение.

Biz bilamizki, an’anaviy tilshunoslikda egali va egasiz gaplar quyidagicha talqin qilinadi:

Gaplar egali va egasiz bo‘lishi mumkin. Egasi mavjud gaplar **egali gaplar** (masalan, **Biz** bugun Samarqandga jo‘naymiz), egasi mavjud bo‘lmagan gaplar esa **egasiz gaplar**dir (masalan, Bugun Samarqandga jo‘naymiz.) **Egasiz gaplarning quyidagi turlari mavjud: Shaxsi (egasi) ma’lum gapda** ega kesimning shaxsson shakllaridan ma’lum bo‘lib turadi. Qachongacha qorning o‘ylab o‘tadirsan? Qachongacha ko‘kdan chalpak kutadirsan? (I.Mirzo) **Shaxsi (egasi) umumlashgan**

gapda gapning umumiy mazmuni barcha shaxslarga aloqador bo‘ladi: Hurmat qilsang, hurmat ko‘rasan. (Maqol) Boshingga qilich kelsa ham, to‘g‘ri gapir. (Maqol) Maqol va matallar, hikmatli so‘zlar, odat tusiga kirgan rasm-rusumlarni bayon etuvchi gaplarda ega, asosan, umumlashgan bo‘ladi. Bugungi ishni ertaga qo‘yma. **Shaxsi (egasi) noma’lum gapda** kesim fe‘l bilan ifodalanadi va ish-harakatni bajarishga imkoniyat, zaruriyat, shart, tilak, istak kabi ma’nolarni ifodalab keladi. Bunday gaplar kesimining eng muhim belgisi – uning tarkibida egalik qo‘shimchasining yo‘qligi. Bu gaplar shaxssiz emas, harakatni mantiqan kimdir bajaradi, lekin uni gapda ifodalab bo‘lmaydi. Yig‘ilishda ta’lim samaradorligini oshirish haqida gapirildi. Do‘stning aybini yuziga aytish kerak. Oyni etak bilan yopib bo‘lmaydi. Bu mavzuni o‘qish shart emas. Endi qattiq o‘qishga to‘g‘ri keladi. Atov gap va so‘z gaplar ham shaxsi noma’lum gaplardir. ²⁸

Diniy matnlar sintaktik xususiyatlariga ko‘ra ma’lum farqlarga ega. Diniy matnlar sintaktik xususiyatlariga ko‘ra o‘zbek tilining boshqa FULari doirasida qaraladigan matnlardan muayyan farqlarga ega. Biz bu haqda DMLar boshqa uslublarga oida matnlar bilan qiyoslanganda gapirib o‘tdik. Masalan, IM alohida lingvistik xususiyatlari bilan Dmdan jiddiy farq qiladi. His-hayajonni ifodalaovchi so‘zlar, gaplar, shuningdek, atov gaplarning qo‘llanmasligi, gap bo‘laklari tartibining adabiy til me’yoriga mos bo‘lishi, fikrlar bayonida mantiqiy izchillik kuchli bo‘lishi shular jumlasidandir. ²⁹

Diniy matnlardagi egali va egasiz gaplarni Shayx Muhammad Sodiq Muhammad Yusuf asarlari misolida ko‘rib chiqamiz:

Diniy matnlarda fikrlarning o‘ziga xos tarzda mantiqiy shakllanishi, Qur’on va hadislardagi fikrlarning aynan, buzmay keltirilishi, qo‘shma gaplarning ko‘p qo‘llanilishi ulanri Egasi ma’lum gaplarda yaqinlashtiradi. Lekin ifoda usulining o‘ziga xosligi, so‘roq va buyruq gaplanring ko‘pligi, faqat, ayrim o‘rinlardagina fikrlarning diologik shaklida berilishi ularni farqlab turadi. Huddi shuningdek, u

²⁸ 8-sinf “ona tili” darslik 66-bet;

²⁹ Amonturdiyeva Sh. R. “O‘zbek diniy matnining funksional - stilistik tadqiqi” “ 139-bet;

uyushiq bo‘lakli, kirish qurilmali, kirish bo‘lakli, shaxsi umumlashgan gaplarning qo‘llanilishi bilan egali gaplarga yaqinlashadi.

“Sen dunyo –yu ohiatda mening valiyimsan,meni musulmon holimda vafot ettirgan va solihlarga qo‘shdim” (Yusuf surasi 101-oyat) ³⁰

“Biz senga huddi nuh va undan keyingi nabiylarga vahiy yuborganimizdek vahiy yubordik” “Kim islomdan boshqa dinni istasa, bas, undan hargiz qabul qilinmas va u ohiatda ziyon ko‘ruvchilardandir” (Oli Imron surasi 85-oyat) ((iymon 7-910-bet))³¹

Yuqoridagi misollarimizning barchasi egali gaplarga misol bo‘la oladi. Shayx Muhammad sodiq Muhammad Yusuf asarlarida uchraydigan oyat va hadislarni egali va egasiz gapga ajratganimizda asosan egali gaplar uchraydi va u ikkinchi shaxs buyruq shaklida ifodalanadi. Diniy matnlarda egali va egasiz gaplar ishtirok etishi mumkin,lekin egasiz gapga mansub atov va so‘z gaplar diniy matnlarda ishlatilmaydi. Asosan, egasiz gaplarning majhul nisbatdagi fe‘llar orqali ifodalanishi faoldir.

“Sizlarga onalaringiz, qizlaringiz, opa-singillaringiz, ammalaringiz, xolalaringiz, aka-ukalaringizning qizlari, opa-singillaringizning qizlari, emizgan onalaringiz, emikdosh opa-singillaringiz, xotinlaringizning onalari, o‘zingiz qovushgan xotinlaringizning qaramog‘ingizdagi qizlari harom qilinadi. (Shayx Muhammad Sodik Muhammad Yusuf “halol ochiq - oydindir, harom ochiq - oydindir”. 23-oyat) ³²

Yuqoridagi o‘rganishlarimizdan shunday xulosaga kelishimiz mumkinki, diniy matnlarda egali gaplarning barcha ko‘rinishlari uchraydi.

Masalan, “Alloh sevgan bandalariga beradigan jazosini qiyomatga qoldirmaydi”. (67- hadis) “Bir ming bir mavzusida ming bir hadis” (34-bet) ³³

³⁰ Shayx Muhammad sodiq Muhammad Yusuf “Halol ochiq-oydindir, harom ochiq-oydindir” 7-8-betlar.

³¹ Shayx Muhammad sodiq Muhammad Yusuf “Halol ochiq-oydindir, harom ochiq-oydindir” Oli imron surasi 85-oyat;

³² Shayx Muhammad sodiq Muhammad Yusuf “Halol ochiq-oydindir, harom ochiq-oydindir” 23-oyat.

³³ “Bir ming bir mavzusida ming bir hadis” (34-bet)

Bu misolimiz egasi ma'lum gaplarga misol bo'la oladi.

Egali gaplarning yana bir ko'rinishi egasi ma'lum gaplar va egasi umumlashgan gaplarga bo'linishi haqida fikr bildirgan edik. Egasi ma'lum gapning egasi matndan nutq sharoitidan ma'lum bo'ladi. Bunday gapning kesimi, odatda, I shaxs va II shaxs shaklida bo'ladi. Nafaqa qilganlaringizda isrof ham xasislik ham qilmangizlar. U ikkisi o'rtasida mo'tadil bo'lingizlar. “Iymon” (44-bet)³⁴

Egasi umumlashgan gaplarda gapning umumiy mazmuni barcha shaxslarga aloqador bo'ladi. “Yaxshi so'z aytish sadaqadir” “Saqada haqida” (11-hadis) “Bir ming bir mavzusida ming bir hadis” (8-bet)³⁵ O'rganganlarimiz asosida diniy matnlarda egali gaplarning barcha ko'rinishlari ishlatiladi. Lekin egasiz gaplarning majhul nisbatdagi fe'llar bilan qo'llanilishi faol bo'lib, atov gaplar bundan mustasno degan xulosaga kelamiz.

Foydalanilgan adabiyotlar ro'yxati

1. Shayx Muhammad sodiq Muhammad Yusuf “Halol ochiq-oydindir, harom ochiq-oydindir”
2. Amonturdiyeva Sh. R. “ O'zbek diniy matnining funksional - stilistik tadqiqi “ ” 139-bet;
3. 8-sinf ” ona tili “ darslik 66-bet;

³⁴ “Iymon” (44-bet)

³⁵ “Bir ming bir mavzusida ming bir hadis” (8-bet)

TYPES OF SOLAR CONCENTRATORS, THEIR ADVANTAGES AND DISADVANTAGES

Kozimjonov Nozimjon Azimjon o‘g‘li

Andijan Institute of Mechanical Engineering Assistant of the Department of
“Alternative Energy Sources”.

Solijonov Asilbek Shuxratjon o‘g‘li

Andijan Institute of Mechanical Engineering, student of “Alternative Energy
Sources”.

Abstract: Today, the demand for electricity is growing worldwide due to population growth and industrial development. Therefore, obtaining and supplying cheap, efficient and environmentally friendly electricity remains one of the most pressing issues today. One solution to this problem is to generate electricity using alternative energy sources (solar, water, wind, biogas, etc.). Photocells and solar concentrators are also used in the above-mentioned solar energy. This article discusses the history of solar concentrators and their development prospects.

Keywords: Solar, water, wind, biogas, parabolosylindrical concentrator, parabolic concentrator, fresnel mirror concentrator, focused heliostat concentrator.

Introduction.



The sun’s rays bring enormous amounts of energy to the earth each year, $62 \cdot 10^{16}$ kWh [3]. About 60 percent of this energy is used to heat the earth’s atmosphere, 25,5 percent to heat the oceans and seas, and 14,5 percent to heat the land. Of this, 2,5% is converted into mechanical energy by wind, 0,14% into mechanical energy of river movement, and 0,12% into chemical energy of various fuels such as firewood, peat, coal, oil and shale [4]. Considering that the surface area of the Earth is $127,6 \cdot 10^6$ km², the energy of sunlight falling on the Earth is $176,6 \cdot 10^{12}$

kWh, which means that $1,56 \cdot 10^{18}$ kWh \approx $1,6 \cdot 10^{18}$ kWh of sunshine per year. energy decreases [6].

One of the main types of solar energy efficient devices is solar concentrators, and there are many types. To date, there are four major categories of solar concentrators around the world.

They are used in addition to solar panels to heat cold water and generate electricity. And it is used as an external heat source for Stirling engines. The parabolic concentrator provides a focal temperature of about 300 ° C to 400 ° C [1]. including cooking and boiling water very quickly. The heater, which is a heat carrier in focus, even heats running water quickly and is used for domestic purposes, such as showering and washing dishes. [5]

Types of concentrators

Parabolosylindric	Parabolic	Fresnel mirror	Focused heliostats
			

Advantages and disadvantages of concentrators

1. Advantage of parabolocylindrical concentrator.

- Proven technology

Disadvantages

- High costs

- Constant monitoring
- The need for leveled large areas

2. Advantage of parabolic concentrator.

- Stirling motors can generate electricity
- You can cook using solar energy
- Materials that melt at high temperatures can be melted

Disadvantages

- The appliance must be operated frequently to maintain a constant high temperature

3. Advantages of Fresnel mirror concentrator.

- Cheap energy
- Has a simple structure

Disadvantages

- This type of device has not been tested much.

4. Advantage of focused heliostat concentrator.

- High efficiency
- High temperature
- Cheap energy
- There is no need for flattened areas

Disadvantages

- High price
- Rare

In short, today, the production of devices that convert solar energy into electricity is very well established. However, the high cost of these devices remains a key factor in their popularity. That is why all over the world, especially in our country, scientific research is being conducted to obtain new, cheap, efficient and environmentally friendly solar cells that convert solar energy into electricity.

References.

1. M. Lando, J. Kagan, B. Linyekin, L. Sverdalov, G. Pecheny, and Y. Achiam, An astigmatic corrected target-aligned solar concentrator, *Optics communication* 180 (2000) 127-132. [https://doi.org/10.1016/s0030-4018\(00\)00686-6](https://doi.org/10.1016/s0030-4018(00)00686-6)
2. D.D. Alijanov, N.A. Topvoldiyev. (2021). SOLAR TRACKER SYSTEM USING ARDUINO. *Theoretical & Applied Science*, 249-253.
3. N. A. Kozimjonov. CALCULATION, RECORDING, PASSING AND TRANSMISSION OF EFFECTS OF SUNLIGHT ON N-P PHOTO ELECTRIC BATTERIES OF DIFFERENT THICK THICKNESS WITH THE PROGRAM OF PV LIGHTHOUSE. *GALAXY INTERNATIONAL INTERDISCIPLINARY RESEARCH JOURNAL (GIIRJ)* Volume 9, Issue 12, December, 2021. 1108-1113.
4. Kozimjonov Nozimjon Azimjon o'g'li. FOTOELEMENTLARNING ISHLAB CHIQRISHDA MONOKRISTALL, POLIKRISTALL VA AMORF KREMNIY YARIMO'TKAZGICH MODDALARNI TUTGAN O'RNI. NAMANGAN MUHANDISLIK-TEXNOLOGIYA INSTITUTI ILMIY-TEXNIKA JURNALI. VOL 6 – Maxsus son (2) 2021. 439-443
5. D.D. Alijanov, U.A. Axmadaliyev, N.A. Topvoldiyev. (2021). Types of siliconINTERNATIONAL SCIENTIFIC JOURNAL «GLOBAL SCIENCE AND INNOVATIONS 2021: CENTRAL ASIA» . Types of silicon-based solar elements and their effectiveness (стр. 73-76). *TINTERNATIONAL SCIENTIFIC JOURNAL* .
6. <http://www.hozir.org/atom-elektr-stansiyalari-shamol-elektr-stansiyalari-quyosh-ele.html?page=6>

ISLOM BANKLARINING XALQARO IQTISODIYOTGA TA’SIRI

Murodxonov Muxammad Sodiq

**O‘zbekiston Respublikasi Musulmonlar idorasi qoshidagi Ko‘kaldosh o‘rta
maxsus bilim yurti talabasi**

Annotatsiya: Taraqqiyotning yuqori bosqichiga chiqayotgan davrda bank va moliya sohalari hayotimizda juda muhim bo‘lgan rolni o‘ynamoqda. Hammamizga ma’lumki yer yuzidagi deyarli barcha banklar turli xil ko‘rinishda bo‘lgan foizlariga egadir. Albatta hayotimizda banklarning o‘rni muhim va keraklidir. Islomiy banklarning faoliyatini boshlashga bo‘lgan takliflar shuningdek, islom qonun-qoidalariga asoslangan bank sohalari hozirgi kunda zarur. Ushbu maqolada, islom banklarning xalqaro iqtisodiyotga ta’siri haqida fikr va mulohazalar yuritiladi.

Kalit so‘zlar: islom banki, xalqaro iqtisodiyot, bank faoliyati, sudxo‘rlik, foizsiz kredit.

Hayotimizda banklarning o‘rni muhim va keraklidir. Nega deganda, biror bir inson o‘z tadbirkorlik yoki biron ishni o‘z foydasini o‘ylagan holda amalga oshirmoqchi bo‘lsa, u inson albatta moddiy tomonlama yordam olish uchun banklarga murojaat qiladi. Banklar esa hech qanday tushunmovchiliklarsiz o‘z mijozlariga yordam berib kelmoqda. Ya’ni, banklar o‘z kreditlarini iste’molchilarga tadbiq etib kelmoqda. Albatta bu kreditlarning o‘ziga yarasha foiz ustamalari ham mavjuddir. Mana shunday foizli kreditlarni kamaytirish maqsadida prezidentimiz Shavkat Mirziyoyev 2020-yil 29- dekabrda parlamentga bo‘lgan murojaat nomasida Islomiy Tijorat banklari yurtimizda o‘z faoliyatini boshlashini ta’kidlab o‘tgan edilar.

So‘nggi yillarda Islom moliya tizimi tushunchasi ko‘plab mamlakatlar moliyachilarining so‘z boyligidan mustahkam o‘rin oldi. Darhaqiqat, turli mamlakatlarda, hattoki aksariyat aholisi islom diniga mansub bo‘lmagan davlatlarda

ham, jumladan AQSh va Buyuk Britaniyada, ushbu moliyaviy institut an'anaviy bank xizmatlariga muqobil moliyalash tizimi sifatida barqaror rivojlanmoqda. Shuning uchun islom bankchiligini o'rganish global iqtisodiyotda dolzarb mavzu hisoblanadi. An'anaviy bank tizimiga muqobil moliyalash shakllari mavjudligini bilish qiziqarli va foydalidir. Avvalo biz islomiy bankning mohiyatini va asosiy maqsad, vazifalarini bilib olishimiz muhim ahamiyat kasb etadi. Ushbu bankning asosiy ish faoliyati xuddi boshqa banklarnikidek bir xildir. Faqatgina bunday banklar iste'molchilar uchun kreditlarni ya'ni pullarni foizga bermaydilar. Aksincha ular foizsiz ish faoliyat olib boradilar.

Asosiy vazifalari esa quyidagilardan iboratdir:

1. aksionerlik kapitaliga vositalarni sarmoyalashtirish •ishlab chiqarish korxonalarini va loyihalariga qarzlarni berish •a'zo-davlatlarga iqtisodiy va ijtimoiy rivojlanishi maqsadida boshqa shakllarda moliyaviy yordam berish;
2. aniq maqsadlar uchun tuziladigan maxsus fondlarni boshqarish. Nomusulmon davlatlardagi musulmon jamoalariga yordam fondi shular jumlasidan;
3. moliyaviylashtirish uslublari vositasida moliyaviy resurslar yo'naltirish va depozitlarini qabul qilish;
4. a'zo-davlatlarga texnik yordam ko'rsatish;
5. musulmon davlatlarning rivojlanishi bo'yicha tashkilot a'zolarini o'qitishda xizmatlar ko'rsatish. •bepul kreditlar berish.

Yuqorida sanab o'tilgan barcha amallarda Islomiy Tijorat Banki hech qanday foizli to'lovlarsiz iste'molchilarga xizmat ko'rsatadi. Ushbu bankning birdan-bir maqsadi esa a'zo mamlakatlarning, shariatga asoslangan musulmon jamoalarining, iqtisodiy rivojlantirish va ijtimoiy taraqqiyotiga ta'sir o'tkazishdan iboratdir. Bilamizki, Islomda sudxo'rlik, ya'ni pulni foizga berish orqali foyda olish ta'qiqlangan, an'anaviy bank tizimi esa foizlarga tayanadi. Diniy e'tiqodlarga tayangan, foiz, kredit va shu kabi bank xizmatlaridan foydalanishni istamagan aholi qatlami uchun Islomiy moliyalashtirish tamoyillariga asoslangan bank xizmatlari taklif etilsa, bu O'zbekiston iqtisodiyotining o'sishi va ichki investitsiya hajmining

ortishiga katta turtki bo‘ladi, deb bemaolol ayta olamiz. Hozirgi kunda ushbu bankda Saudiya Arabistoni, Liviya, Eron, Nigeriya, Qatar, Misr, Turkiya, Birlashgan Arab Amirliklari, Quvayt mamlakatlari asosiy ulush egalari hisoblanadi. Bu bankning bosh ofisi esa Saudiya Arabistonning Jidda shahrida joylashgan va u yerda 932 tadan ortiqroq ishchi xodimlar ish olib boradi.

Xulosa qilib aytadigan bo‘lsak, Agarda bunday banklar O‘zbekistonda ish faoliyatini boshlasa, u holda Islomiy bank tamoyillari aholi jamg‘armalarini bank tizimiga jalb qilishga yordam berishidagi asosiy narsa, Islomiy bankning depoziti sheriklar o‘rtasida foyda taqsimlanishi bo‘lib qoladi va moliyaviy munosabatlarda ijtimoiy adolatga asoslangan hamkorlikning yaqqol namunasi darajasiga chiqadi. Aynan shu tamoyilning o‘zi aholi jamg‘armalarini islomiy banklarga, biron bir loyihaga pul qo‘yishi va bundan foyda olishi uchun turtki bo‘lib xizmat qiladi.

Foydalanilgan adabiyotlar ro‘yxati:

6. Mulaydinov, F. (2021). Raqamli iqtisodiyot hukumat va jamiyat taraqqiyotining kafolatidir. *Ilkogretim Online*, 20(3), 1474-1479.
7. 2. Mulaydinov, F. M. (2019). O‘zbekistonda innovatsion jarayonni ekonometrik modellashtirish. *Forum molodyx uchenix*, (3), 35-43.
8. 3. Mulaydinov, F., Qodirova, A., Meliboeva, G., & Axmadjonov, O. (2020). O‘zbekistonning innovatsion rivojlanishida raqamli iqtisodiyotga o‘tishning afzalliklari. *Dinamik va boshqaruv tizimlarida ilg‘or tadqiqotlar jurnali*, 12 (6), 1226-1232.
9. 4. Mulaydinov, F., & Nishonqulov, S. (2021). Raqamli iqtisodiyotni rivojlantirishda axborot texnologiyalarining orni-Raqamli iqtisodiyotni rivojlantirishda axborot texnologiyalarining roli.

O‘RTA UMUMTA’LIM MAKTABLARIDA MATEMATIKA O‘QITISHNING MAQSADI

Navoiy viloyati Nurota tumani 23-maktab matematika fani o‘qituvchisi

Bo‘riyeva Luiza Olimovna

Annotatsiya: Ushbu maqolada maktabda matematika o‘qitishning maqsadi, mazmuni va vazifalari mavzusida ma’lumotlar keltirilgan.

Kalit so‘zlar: O‘quvchilarga ma’lum matematik bilim, ko‘nikma va malakalar sistemasini berish; o‘quvchilarga olamni o‘rganishning matematik usullarini egallashlariga yordam berish.

O‘rta maktablarda matematika o‘qitishning maqsadi quyidagi uch omil bilan belgilanadi:

1. Matematika o‘qitishning umum ta’limiy maqsadi.
2. Matematika o‘qitishning tarbiyaviy maqsadi.
3. Matematika o‘qitishning amaliy maqsadi.

1. Matematika o‘qitishning umumta’limiy maqsadi o‘z oldiga quyidagi vazifalarni qo‘yadi:

a) o‘quvchilarga ma’lum bir dastur asosida matematik bilimlar tizimini berish. Bu bilimlar tizimi matematika fani to‘g‘risida o‘quvchilarga yetarli darajada ma’lumot berishi, ularni matematika fanining yuqori bo‘limlarini o‘rganishga tayyorlashi kerak. Bundan tashqari, dastur asosida o‘quvchilar o‘qish jarayonida olgan bilimlarining ishonchli ekanligini tekshira bilishga o‘rganishlari, ya’ni isbotlash va nazorat qilishning asosiy metodlarini egallashlari kerak;

b) o‘quvchilarning og‘zaki va yozma matematik bilimlarini tarkib toptirish. Matematikani o‘rganish o‘quvchilarning o‘z ona tillarida xatosiz so‘zlash, o‘z fikrini aniq, ravshan va lo‘nda qilib bayon eta bilish malakalarini o‘zlashtirishlariga yordam berishi kerak. Bu degan so‘z o‘quvchilarning har bir matematik qoidani o‘z ona

tillarida to ‘g‘ri gapira olishlariga erishish hamda ularni ana shu qoidaning matematik ifodasini formulalar yordamida to‘g‘ri yoza ohsh qobiliyatlarini atroflicha shakllantirish demakdir;

d) o‘quvchilarni matematik qonuniyatlar asosida real haqiqatlarni bilishga o‘rgatish. Bu yerda o‘quvchilarga real olamda yuz beradigan eng sodda hodisalardan tortib to murakkab hodisalargacha hammasining fazoviy formalarini va ular orasidagi miqdoriy munosabatlarni tushunishga imkon beradigan hajmda bilimlar berish ko‘zda tutiladi. Bunday bilimlar berish orqali esa o‘quvchilarning fazoviy tasavvur qilishlari shakllanadi hamda mantiqiy tafakkur qilishlari yanada rivojlanadi.

2. Matematika o‘qitishning tarbiyaviy maqsadi o‘z oldiga quyidagilarni qo‘yadi:

a) o‘quvchilarda ilmiy dunyoqarashni shakllantirish. Bu g‘oya bilish nazariyasi asosida amalga oshiriladi;

b) o‘quvchilarda matematikani o‘rganishga bo‘lgan qiziqishlarni tarbiyalash. Ma‘lumki, matematika darslarida o‘quvchilar o‘qishning dastlabki kunlaridanoq mustaqil ravishda xulosa chiqarishga o‘rganadilar. Ular avvalo kuzatishlar natijasida, so‘ngra esa mantiqiy tafakkur qilish natijasida xulosa chiqaradilar. Ana shu chiqarilgan xulosalar matematik qonuniyatlar bilan tasdiqlanadi. Matematika o‘qituvchisining vazifasi o‘quvchilarda mustaqil mantiqiy fikrlash qobiliyatlarini shakllantirish bilan birga ularda matematikaning qonuniyatlarini o‘rganishga bo‘lgan qiziqishlarini tarbiyalashdan iboratdir;

d) o‘quvchilarda matematik tafakkurni va matematik madaniyatni shakllantirish. Matematika darslarida o‘rganiladigan har bir matematik xulosa qat‘iylikni talab qiladi, bu esa o‘z navbatida juda ko‘p matematik tushuncha va qonuniyatlar bilan ifodalanadi. O‘quvchilar ana shu qonuniyatlarni bosqichma-bosqich o‘rganishlari davomida ularning mantiqiy tafakkur qilishlari rivojlanadi, matematik xulosa chiqarish madaniyatlari shakllanadi. O‘quvchilarni biror matematik qonuniyatni ifoda qilmoqchi bo‘lgan fikrlarni simvolik tilda to‘g‘ri ifodalay olishlari va aksincha

simvolik tilda ifoda qilingan matematik qonuniyatni o‘z ona tillarida ifoda qila olishlariga o‘rgatish orqali ularda matematik madaniyat shakllantiriladi.

3. Matematika o‘qitilishining amaliy maqsadi o‘z oldiga quyidagi vazifalarni qo‘yadi: a) matematika kursida oliugan nazariy bilimlarni kundalik hayotda uchraydigan elementar masalalarni yechishga tatbiq qila olishga o‘rgatish, Bunda asosan o‘quvchilarda nazariy bilimlarni amaliyotga bog‘lay olish imkoniyatlarini tarkib toptirish, ularda turli sonlar va matematik ifodalar ustida amallar bajarish malakalarini shakllantirish va ularni mustahkamlash uchun maxsus tuzilgan amaliy masalalarni hal qilishga o‘rgatiladi;

b) matematikani o‘qitishda texnik vosita va ko‘rgazmali qurollardan foydalanish malakalarini shakllantirish. Bunda o‘quvchilarning matematika darslarida texnika vositalaridan, matematik ko‘rgazmali qurollar, jadvallar va hisoblash vositalaridan foydalana olish malakalari tarkib toptiriladi; d) o‘quvchilarni mustaqil ravishda matematik bilimlarni egallashga o‘rgatish. Bunda asosan o‘quvchilarni o‘quv darsliklaridan va ilmiyomnaviy matematik kitoblardan mustaqil o‘qib o‘rganish malakalarini shakllantirishdan iboratdir.

XULOSA VA MUNOZARA

Xulosa qilib aytadigan bo‘lsak, maktabda matematika o‘qitish mazmuni va uni o‘qitishni tashkil etish bo‘yicha me‘riy hujjatlarga DTS , o‘quv rejasi va dastur kiradi. Ular matematika o‘qitish mazmunini aniqlashni ta‘minlaydi; har bir sinf o‘quvchisi egallashi lozim bo‘lgan ko‘nikma va malakalar hajmini belgilaydi; dasturning maktabda o‘qitish asosiy maqsadlariga mos kelishini va o‘quvchilar matematik tayyorgarligini ta‘minlashi uchun yetarlilikini aniqlab beradi.

ADABIYOTLAR RO‘YXATI

1. S. Alixonov Matematika o‘qitish metodikasi Cho‘lpon nomidagi nashriyat-matbaa ijodiy uyi Toshkent — 2011 6-7 bet
2. M.E. Jumayev “Matematika o‘qitish metodikasi”. Toshkent. “O‘qituvchi”. 2004 yil.
3. Tolipov O‘.Q., Usmanboyeva M. Pedagogik texnologiya: nazariya va amaliyot. Monografiya. Toshkent: “Fan”. 2005.



O‘ZBEKISTON TURIZM SOHASINING TAHLILI

Boltaeva Dilafza Jumakulovna

Toshkent Davlat Iqtisodiyot Universiteti

E-mail: dbj2910@gmail.com;

Annotatsiya: ushbu tezisda turizmning ahamiyati, O‘zbekistonda, ichki va tashqi turizm turizmning ahvoli, ularga ajratilgan investitsiyalar hajmi haqida fikr yuritilgan.

Kalit so‘zlar: turizm, ichki turizm, tashqi turizm, investitsiya, xalqaro sayyohlar, resident.

Abstract: This thesis focuses on the importance of tourism, the state of domestic and foreign tourism in Uzbekistan, the volume of investment in them.

Keywords: tourism, domestic tourism, foreign tourism, investment, international tourists, resident.

Turizm industriyasi jahon xo‘jaligining yetakchi tarmoqlaridan biri bo‘lib, dunyo yalpi ichki mahsulotining taxminan 5%ini tashkil etadi, rivojlangan mamlakatlarda deyarli 10% aholi turizm sohasida band. Keyingi yillarda O‘zbekistonda ham turizm industriyasini rivojlantirish, tarmoqning raqobatbardoshligini oshirish, jahon bozorida milliy turistik mahsulotni faol tanitish bo‘yicha chora-tadbirlar amalga oshirilmoqda.

2016 yildan O‘zbekiston turizm sohasini tubdan isloh qilish jarayoni boshlandi [1]. Tahlillar sohaga tegishli asosiy ko‘rsatkichlarning ijobiy dinamikasini ko‘rsatadi. 2016-yilda mamlakatga 2 million ziyod chet ellik sayyohlar tashrif buyurgan bo‘lsa, 2019-yilda ularning soni 3,3 barobarga ko‘payib, 6,7 milliondan oshdi. 2018-yilda chet ellik sayyohlar soni 2017-yilga nisbatan 98%ga, sayyohlik faoliyati bilan shug‘ullanuvchi korxonalar va tashkilotlar soni esa 131%ga ko‘paydi.

Shu bilan bir qatorda ichki turizm ko‘rsatkichlarida ham ijobiy natijalar qayd etildi. 2016 yil bilan solishtirganda 2019 yilda mahalliy sayyohlarning soni deyarli 2

barobarga ko‘payib, 14,7 millionga yetdi. Tadbirkorlar tomonidan 2019-yilda turizm sohasiga 191,7 milliard so‘m investitsiyalar kiritilishi evaziga 1142 ta yangi ish o‘rni yaratildi. Hozirgi kunda 23 ming xonaga ega jami 1 ming 46 ta sayyohlar va mehmonlarni qabul qiladigan joylar faoliyat ko‘rsatmoqda. Shuning 107 tasi joriy yil birinchi yarmida barpo etildi[2]. Bu ko‘rsatkichlarni 2013-yil bilan solishtiradigan bo‘sak, sohada ancha ijobiy rivojlanish bo‘lganini kuzatishimiz mumkin.



1-rasm. O‘zbekiston rezidentlari va chet el fuqarolarining O‘zbekistonga sayohatlari va ularga qilingan xarajatlar [3]

2013-yilda O‘zbekistonga kelgan boshqa mamlakat rezidentlari deyarli 2 mln. kishini qayd etgan bo‘lsa, 2019-yilga kelib bu ko‘rsatkich 6,7 mln. kishidan oshdi va unga sarflangan xarajatlar miqdori 1,6 mln. dollardan yuqori edi, ya‘ni eksport hajmining qariyb 10% ini tashkil qildi. Mamlakat tashqarisidagi yurtdoshlarimizning O‘zbekistonga sayohatlari 2013-yilda 3 mln. kishi atrofida bo‘lgan, bu 2019-yilga nisbatan deyarli 3 barobar kam. Xarajatlar esa chet el mamlakatlarinikiga nisbatan 58% ga ko‘paydi va bu eksport hajmining 10,4%ini oz ichiga oldi.

1-jadval.

2020- yilda turistik maqsadlarda O‘zbekiston Respublikasiga tashrif buyurgan chet el fuqarolari soni, ming kishi

	Jami	shu jumladan:	
		MDH davlatlaridan	Boshqa xorijiy davlatlardan
Jami	1504,1	1420,3	83,8
Shu jumladan:			
xizmat yuzasidan	17,4	7,2	10,2
o'qish	4,7	3,4	1,3
bo'sh vaqt va dam olish	129,3	87,9	41,4
qarindoshlarni yo'qlash	1321,4	1304,9	16,5
davolanish	15,0	15,0	0,0
tijorat	16,3	1,9	14,4

MDH davlatlaridan O‘zbekiston Respublikasiga kelgan chet el fuqarolari 1420,3 ming kishidan iborat bo‘lib [4], bu jami tashrif buyurganlarning 94,4 % ini tashkil etdi, uzoq xorijiy davlatlardan esa 83,8 ming kishi (yoki 5,6 %) tashrif buyurgan. O‘zbekiston Respublikasiga kelgan chet el fuqarolarining asosiy safar maqsadlari bu – qarindoshlarni yo‘qlash bo‘lib, 87,8 % ni tashkil etdi. O‘z navbatida, bo‘sh vaqt va dam olish maqsadida – 8,6 %, xizmat yuzasidan – 1,2 %, tijorat uchun – 1,1 %, davolanish maqsadida – 1,0 %, o‘qish uchun – 0,3 % chet el fuqarolari tashrif buyurgan.

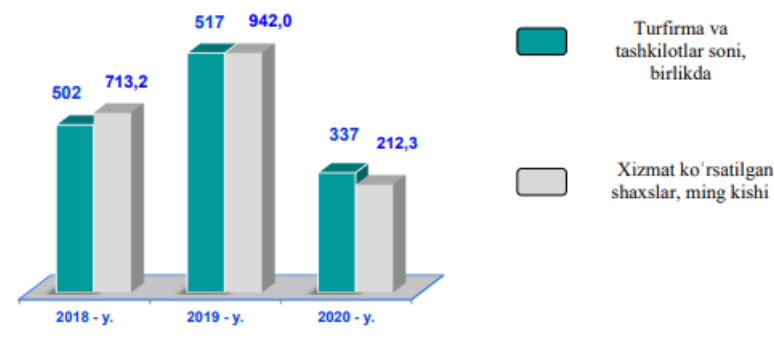

2-rasm. 2018-2020- yillarda turistik firma va tashkilotlar faoliyati

2020- yilda 337 ta turistik firma va tashkilotlar faoliyat yuritgan bo‘lib, 212,3 ming tashrif buyuruvchilarga xizmat ko‘rsatgan. Qabul qilingan fuqarolar 186,2 ming kishini tashkil etgan bo‘lib, ularning 11,7 % i chet el fuqarolaridan iborat. Yuborilgan fuqarolar 18,6 ming kishini tashkil etgan bo‘lib, ularning 34,5 % i chet elga safar qilgan bo‘lsa, qolgan 65,5 % i O‘zbekiston Respublikasi bo‘ylab sayohat qilgan. Turfirma va turistik tashkilotlar tomonidan 78,2 ming dona tur sotilgan. Ulardan 18,1 mingtasi kichik korxonalar va mikrofirmalar tomonidan sotilgan. Sotilgan turlarning asosiy qismi – 75,3 % i Toshkent shahriga to‘g‘ri keldi.

Foydalanilgan adabiyotlar ro‘yxati:

1. [Развитие туризма в Узбекистане: обзор туротрасли за 2016-2020 гг. — Review.uz](#)
2. [O‘zbekiston Respublikasida ichki va ziyorat turizmini yanada rivojlantirish chora-tadbirlari to‘g‘risida | O‘zbekiston Respublikasi Transport Vazirligi \(mintrans.uz\)](#)
3. <http://wdi.worldbank.org/table/6.14>
4. <https://stat.uz/uz/matbuot-markazi/qo-mita-yangiliklar/10164-2020-yilda-o-zbekiston-respublikasida-turizm>



STRUCTURAL AND SEMANTICAL FEATURES AND DIFFERENCES OF ORAL AND WRITTEN SPEECH

Ortiqov Rustamjon

Farg‘ona davlat universiteti o‘qituvchisi

ortiqov90@gmail.com

Annotation: This article compares the semantic and structural features of oral speech in Uzbek and English. The functional functions of internal and external speech types were also studied comparatively.

Keywords: internal and external speech, monologue, dialogue, polylogic speech

In the study of speech types, we mainly distinguish two different types of speech: external and internal. We will focus on the fact that external speech includes written and oral (dialogic, monologue, and polylogic) speeches, and that they are specific features.

Monologic speech is a long-term, consistent, logical, interdependent expression of opinion, expressed through one person. Monologic speech is consistent, logical, and meaningful. The content of a monologue must first be consistent with existing logic and proven in its narration. The monologue does not accept incorrectly formed sentences. It requires special attention to the rules of pronunciation of words with high and low pronunciation.

Written speech is a form of monologic speech. It is different from oral speech, in which case it is not intended to communicate with the interlocutor at the same time. In addition, written speech does not affect the recipient by any auxiliary means (facial expressions, slave movements, etc.), where only the presence of words, their order, punctuation helps. Written and oral are in a very complex relationship with each other. They are closely related to each other. But their unity makes enormous

differences. Modern written speech is “alphabetic” in nature; signs of written speech - the letters represent the sounds of oral speech.

Written and oral speeches perform a variety of functions. For example, in the process of communication, oral speech acts mainly as a conversational speech, written speech is a business activity, scientific, impersonal, and does not require the presence of the interlocutor at the moment. Written speech is mainly focused on the delivery of content and does not use any auxiliary means, while oral speech occurs in the direct formation of communication. As a result, the two types of communication have their own differences[1,3].

Even if there are many differences between written and spoken speech, they cannot be contrasted. Neither written nor oral speech forms a whole speech in its entirety. There are many different types of speech, both oral and written. Oral speech, on the one hand, can be a conversational speech, a speech-conversation, and on the other hand, it can be a speech in a speech, report or lecture.

Thus, oral speech is different from written speech, but it is very difficult to perceive their different aspects, the specificity of one type of speech is inherently dependent on another type of speech and is not noticeable because it is used very skillfully. This is because, firstly, the two types of speech interact with each other, the forms corresponding to one type of speech pass into the speech of the second type. Second, when oral speech is used to express emotional excitement, written speech usually gives a general idea of something. Inner speech is a separate type of speaking activity[2,1]. It is neither the planning nor the theoretical activity is the starting point in practice. Therefore, if internal speech consists of fragmentation, fragmentation, incoherence, incoherence, inaccuracy, on the one hand, it requires a correct and clear understanding of the situation, on the other hand, therefore, internal speech is appropriate to dialogic speech. is close. Internal speech is formed on the basis of external speech. The difference between internal speech and external speech is not only in the absence of loudness and "speech minus sound", but also in the specific functions of both speech. Consequently, both speech structures differ in

terms of structure. Unless intended for something else, internal speech consists of "short breaks," which are usually incomplete, and internal speech seems complete to the user. Internal speech is intermittent: it can only be conveyed to the speaker and be in the lunda, and the information that needs to be said can be omitted. Speech formed in the form of internal speech loses its primary functions: internal speech gets rid of the function of communication, that is, the ability to enter into a conversation and communicate, first of all, it operates on the principle of internal functioning of existing thoughts.

Every thought of a man expressed in words has its listeners; the system of citation in a person's inner speech involves the listener, the inner speech is usually directed from the inside to others, even if it is not to the real listener, but to the listener who can be. The transformation of external speech into internal speech is called internalization, which means contractions, and the transformation of internal speech into external speech is called externalization, which leads to the expansion of internal speech, which requires not only logical accuracy but also grammatical aspects. The richness of the speech's information takes into account, first of all, the value of the facts on which the information is presented and the author's ability to convey the information. The comprehensibility of speech is based on the following factors: first, its meaningful content; second, language features; third, it is based on the listener's interests, being aware of the information. The expressiveness of speech includes the ability to use words and the use of words in both verbal and figurative senses, taking into account the state of speech, taking into account the accuracy and pronunciation, the correctness of intonation[1,5].

The distinctive relationship between oral and written speech can be seen in the following points:

1. Verbal speech is a time-dependent, dynamic (active) and variable (short) event.
2. Written speech is space-dependent, stable, and constant. There is usually a distance between the writer and the reader, and it is not clear who the reader is.

3. Most spontaneous speech speeds complicate complex planned exchanges. Pressure on thinking during speech leads to loss of sentence structure, repetition, use of other expressions, and interpretation of speech (‘you know’, ‘mind you’, ‘as it were ‘). Intonation and pauses break the long thought expression into smaller pieces, but the connection of the sentence remains unclear.

4. Writing allows re-reading and analysis, provides a careful approach to the structure of speech, as well as the revision of perfect phrases. Uses punctuation and other symbols in the definition of language units (sentences, paragraphs).

5. Because speech participants are usually face-to-face, they can rely on extra linguistic tools such as facial expressions and gestures. right now ‘).

6. Lack of visual connection in written speech makes it impossible for participants to rely on additional tools in determining the meaning of a sentence.

7. The uniqueness of oral speech is often seen in poetry.

In conclusion, Speeches can also be precise and indeed they ought to be. But precision in oral communication comes only with a great deal of preparation and compression. Once spoken, words cannot be retracted, although one can apologize for a mistake and improvise a clarification or qualification. One can read from a written text and achieve the same degree of verbal precision as written communication. But word-for-word reading from a text is not speech-making, and in most circumstances audiences find speech-reading boring and retain very little of the information transmitted.

References

1. Abdumalik o‘g‘li, Ortiqov Rustamjon. "THE BRIEF INVESTIGATION OF CONTEMPORARY SPEECH STYLES OF THE ENGLISH LANGUAGE." *Galaxy International Interdisciplinary Research Journal* 9.12 (2021): 1280-1283.
2. Abdumalik o‘g‘li, Ortiqov Rustamjon. "Cultural Comparison of Uzbek and English Language Speech Styles."

3. Ortiqov Rustamjon and Mo‘ydinov Shahboz 2022. Websites as Support Tools for Learning the English Language in Fergana State University. Czech Journal of Multidisciplinary Innovations. 4, (Apr. 2022), 38–46.



O‘ZBEKISTONNING AGROSANOAT MAJMUI

Jangirov G‘anisher Davron o‘g‘li

Guliston Davlat Universiteti Aniq va tabiiy fanlarni o‘qitish metodikasi(geografiya) yo‘nalishi 2 bosqich magistranti

Annotatsiya. Maqolada O‘zbekistonda agrosanoat majmualari shakllanishi va uning tarkibiy qismlari o‘rganildi.

Kali so‘zlar. Agrosanoat, tarmoq, hudud, qishloq xo‘jaligi, sanoat, dehqonchilik, chorvachilik, uzumchilik, bog‘dorchilik, geografiya.

Agrosanoat majmui Respublika xalq xo‘jaligining muhim tarkibiy qismi bo‘lib, qishloq xo‘jalik mahsulotlarini yetishtirish va iste‘molchilarga yetkazishda qatnashadigan tarmoqlarni o‘z ichiga oladi.

ASMning **birinchi** tarkibiy qismi qishloq xo‘jaligini ishlab chiqarish qurollari bilan ta‘minlaydigan sanoat tarmoqlari, **ikkinchi** ya‘ni asosiy tarkibiy qismi qishloq xo‘jaligining o‘zi va **uchinchi** tarkibiy qismi qishloq xo‘jalik mahsulotlarini qayta ishlaydigan sanoat tarmoqlaridir. ASM ning birinchi tarkibiy qismi sanoat majmuiga yoritilgan.

Agrosanoat majmui oldida Respublika aholisini oziq-ovqat, sanoatni xom ashyo bilan ta‘minlash vazifalari turadi.

ASM tarmoqlarida Respublika iqtisodiy faol aholisining katta (47%) qismi ishlaydi.

Mustaqil O‘zbekiston Respublikasida agrosanoat majmuini yanada taraqqiy tuzilma o‘zgarishlarni amalga oshirish zarur. Paxtachilik, chorvachilik umuman qishloq xo‘jalik mahsulotlarining asosiy qismini Respublika hududida qayta ishlash kerak.

Qishloqlarda iqtisodiy va ijtimoiy munosabatlar jiddiy ravishda o‘zgarmoqda, jamoa va davlat xo‘jaliklari xo‘jalik hisobiga o‘tib ishlamoqdalar. Yerlarga brigada,

zveno va oilaviy ijara pudrati usulida ishlov berilmoqda. Fermer xo‘jaliklar tashkil qilinmoqda. Qishloq xo‘jalik mahsulotlarni saqlash uchun yangi omborxonalar, sovuqxonalar qurish jiddiy vazifa bo‘lib turibdi.

Qishloq xo‘jalik mahsulotlarining davlat xaridi narxlarini zamon talablari darajasiga ko‘tarish, shu yo‘l bilan ASM xodimlarining turmush sharoitini tuzatish kun tartibidagi muammodir.

Ilmiy asoslangan almashlab ekish tizimini to‘liq amalga oshirib, paxta hokimligidan qutilish va chorvachilik uchun yem-xashak bazasini kengaytirish talab etiladi.

Agrosanoat majmuining asosiy qismi Respublika qishloq xo‘jaligidir.

Agrosanoat majmuasining asosini, yadrosini qishloq xo‘jaligi tashkil etadi. Agrosanoat majmuasiga kiruvchi barcha tarmoqlar aynan qishloq xo‘jaligi bilan bog‘langan. Ularning ayrimlari qishloq xo‘jaligi uchun ishlab chiqarish vositalari ishlab chiqarib, yetkazib bersa, boshqalri qishloq xo‘jaligida yetishtirilgan mahsulotlarni tayyorlaydi, ularni qayta ishlaydi va tayyor mahsulotlarni iste‘molchilarga yetkazib beradi. Ko‘plab sohalar esa shu tarmoqlarning bir me‘yorda ishlashi uchun xizmatlar ko‘rsatadilar.

Agrosanoat majmuasining asosini tashkil etadigan qishloq xo‘jaligi o‘ziga xos xususiyatlarga ega. Bu xususiyatlar boshqa tarmoqlardan qishloq xo‘jaligini farqlab turadi va ishlab chiqarishni tashkil etishda o‘z talablarini qo‘yadi. Bu xususiyatlar quyidagilardan iborat:

Qishloq xo‘jaligi tabiiy omillarning ta’siri katta. Ular ishlab chiqarishning mavsumiyligidan kelib chiqaradi. Bu esa, ishlab chiqarishni tashkil etishda mavjud resurslardan yil davomida samarali foydalanishni hisobga olishni talab etadi. Qish oylarida aholining vaqtinchalik bekor qolishi ayrim ijtimoiy muammolarni keltirib chiqaradi. Bu masalalar olimlar, mutaxassis va ishbilarmonlar oldiga qator vazifalarni qo‘yadi.

Qishloq xo‘jaligida ishlab chiqarish vositalari sifatida tirik organizmlar qatnashadi. Bu, o‘z navbatida, mutaxassislardan faqatgina iqtisodiy

qonuniyatlarnigina emas, balki biologik qonunlarni ham bilishni va ishlab chiqarishni tashkil etishda ularni hisobga olishni talab qiladi. Qishloq xo‘jaligida sarflanayotgan mehnatning samarasi ko‘p jixatdan o‘simlik va chorva mollarining biologik imkoniyatlariga bog‘liq.

Yer asosiy ishlab chiqarish vositasi hisoblanib, undan foydalanishning o‘ziga xos xususiyatlari mavjud. Ularni inkor etish yoki yetarlicha hisobga olmaslik katta salbiy oqibatlarga olib keladi.

Qishloq xo‘jaligida sarflanayotgan moddiy xarajatlar davri bilan faoliyat natijasida olinayotgan daromadlarning olinish davri o‘rtasida farq katta. Boshqacha qilib aytganda, yil davomida faqat xarajatlar qilinadi. Chunki yerni ekishga tayyorlash, urug‘lik, o‘g‘itlar, yoqilg‘i-moylash materiallari xarid qilish va sarflash, mehnatga haq to‘lab borish kabi xarajatlar har oyda qilinadi. Ekin turlari hosili esa ma‘lum davrlada pishadi. Yetishtirilgan hosil sotiladi va undan keyin pul darmodlari kelib tushadi. Albatta, amaliyatda shartnomalar asosida qishloq xo‘jalik korxonalariga avanslar berish, kreditlardan foydalanish yoki ayrim xizmatlarni tashkil etish natijasida ma‘lum miqdoridagi pul tushumlari bo‘lishi mumkin. Lekin, umuman olganda, yil davomida xarajat sarflanishi, daromadlarning esa ayrim davrlardagina tushishi o‘ziga xos obyektiv talablarni keltirib chiqaradi. Agrar siyosat bu xususiyatni hisobga olgan holda yuritilish zarur.

Bu kabi o‘zga xosliklarni, albatta, chuqur o‘rganish va doimo hisobga olgan holda ishlab chiqarishni tashkil etish qishloq xo‘jaligining samarali ishlashini ta‘minlaydi. Shubhasiz, fan, texnika taraqqiyoti o‘sgan borgan sari qishloq xo‘jaligining bu xususiyatlari ta‘siri nisbatan kamayib boradi, lekin butunlay yo‘q bo‘lib ketmaydi.

Adabiyotlar

1. Soliev A. O‘zbekiston geografiyasi (O‘zbekiston iqtisodiy va ijtimoiy geografiyasi). – T.: «Universitet», 2014.
2. Saushkin Yu.G. Geograficheskoe mishlenie. – Smolensk: Oykumena, 2011.

3. Safarova Nasiba Irankulova, Amanbaeva Ziyoda Abduboisovna, Gapparov Azimbek Nazarovich Moddiy ishlab chiqarish asoslari.o‘quv qo‘llanma. Toshkent 2013.
4. Хрущев А.Т. География промышленности.-М.:Высшая школа. 1990.
5. Maksakovskiy V.P. Geograficheskaya kartina mira. Kn. I: Obhaya xarakteristika mira. Moskva, Drofa, 2008, 4-e izd.



RABG‘UZIY – MANBASHUNOS OLIM

Feruza Hamroyeva Karomat qizi

ToshDO‘TAU tadqiqotchisi,

Toshkent viloyati 16-umumta’lim maktabi ona tili va adabiyot fani o‘qituvchisi

Annotatsiya: Qur’oni Karimda payg‘ambarlar qissasining keltirilishi va “Qissasi Rabg‘uziy” asarining yozilishi o‘rganiladi.

Kalit so‘zlar: Qissaxonlik tarixi, payg‘ambarlar va solih bandalar qissasi, “Qissasi Rabg‘uziy”

Islom dinining muqaddas kitobi bo‘lmish Qur’oni Karimning vahiy orqali nozil bo‘lishi musulmonlarga juda ko‘plab o‘tmish qissalarini bayon qilib berdi. Bu qissalarda Muhammad sollollohu alayhi vassalamdan ham oldin payg‘ambarlar yuborilganligini, ular ham qavmini tavhidga chaqirganligini va qavmining ularga bo‘lgan munosabatini, sarkash qavmlar ustiga yuborilgan balolar va ofatlar haqida so‘z yuritiladi. Qur’oni Karim nozil bo‘lgandan to bugungi kungacha juda ko‘plab Qur’oniy qissalar asosida payg‘ambarlar tarixi haqida asarlar yozilgan. Dastlabki asarlar arab tilida yozilgan bo‘lsa, keyinchalik fors tilida ham bunday qissalar paydo bo‘la boshladi. Turkiy tilda yozilgan, payg‘ambarlar qissalariga asoslangan eng mahshur asar Rabg‘uziyning “Qissasi Rabg‘uziy”idir. Rabot o‘g‘uzda qozilik qilgan. Sharq xalqlari og‘zaki ijodini, ayniqsa, rivoyatlarni, avliyo-anbiyolar to‘g‘risidagi qissalarni chuqur o‘rgangan. O‘zi ham ko‘pgina ibratli hikoyatlar, qissalar yozgan.

Turkiy xalqlar adabiyoti tarixida birinchilardan bo‘lib nasrda rivoyatlardan, hikoyatlardan qissa yaratishni boshlab bergan. Bizgacha “Qisasi Rabg‘uziy” asarigina yetib kelgan. Asar musulmon mo‘g‘ul beklaridan Nosiriddin To‘qbug‘aning topshirig‘i bilan yozilgan. Kitob turkiy tilda, asosan, nasrda, madhiyalar, ba’zi qissalarning xulosalari, lirik kechinmalar va xotima qismi esa nazmda yozilgan. Qur’oni Karimdagi ba’zi lavhalar asarga asos qilib olingan. Asar an’anaviy hamd va

na't bilan boshlanadi, so'ng uning yozilish sababi, muallif haqida ma'lumot beruvchi qisqa so'zboshi, keyin esa qissalar keladi. Jami 72 qissadan iborat. Mavzu doirasiga ko'ra, asar qissalari juda rang-barang. Olamdagi butun mavjudot egasi bo'lgan Allohni ulug'lash, payg'ambarlar hayotiga doir lavhalarni eslash, kamtarinlik va takabburlik, ota-ona va farzand munosabatlari, erk va adolat mavzulari shular jumlasidandir. Qissalar hajmi turlicha: Masalan, Yusuf haqidagi qissa salkam 100 sahifani tashkil qilsa, Lut haqidagi qissa bir necha sahifadagina iborat. Qissalarning ko'pi qahramon haqidagi muayyan xabar bilan boshlanadi, so'ng shery madh, keyin asosiy voqealar bayoni keladi. Bazi qissalar ichida yana mustaqil hikoya, rivoyat va naqllar ham bor. Masalan, Yusuf qissasida bir necha hikoya, latifa, bayt, g'azal va boshqa janr namunalari uchraydi. Ammo ular asarda olg'a surilgan asosiy g'oyaviy-badiiy maqsad bilan yaxlitlikni tashkil etadi. Qissalarda real hayot voqealari bilan bog'liq mavzular ham uchraydi. Qissalar bayonida, personajlar tasvirida xalq og'zaki ijodining bevosita ta'siri seziladi. Asar garchi payg'ambarlar haqida bo'lsa-da, muallifning e'tiroficha, insonlar mavjud bo'lmasdan avval ham mavjudlik mavjud bo'lgani uchun voqealarni ana shu ilk mavjudlik voqealaridan boshlaydi. Asarda boshqa payg'ambarlar haqida ham shu usulda voqea-hodisalar bayon qilinadi, rangbarang hikoyatlar keltiriladi. E'tiborlisi shundaki, qissalar va ular bilan bog'liq hikoyatlar maqsadli muayyan bir g'oyaga bo'ysundirilgan holatda bayon qilinadi. Masalan, Bir kuni Sulaymon Boyqushdan so'radi, nima uchun doim vayronalig' yerni xohlaysan, nega xalq orasida yurmaysan. Boyqush aytdiki, odam farzandlari bir-biriga qiladigan zulmidan qo'rqaman. Demak, bunda zulm qoralanadi. Dovud payg'ambar hikoyatida halollik, halol mehnatni ulug'lash g'oyasini ko'ramiz. Bunday g'oyaviylik asardagi barcha hikoyatlar uchun xosdir.

Ko'rinadiki, Rabg'uziy qissa va hikoyatlarini insonlar ezguligi uchun xizmat qilishga qaratgan. Halollik, o'z mehnati bilan halol kun ko'rishga, boshqalarga zulm qilmaslikka undash Rabg'uziyning hikoyalarining asosiy maqsadidir. O'zbek nasrida ilk marotaba dialoglar Rabg'uziy tomonidan keng qo'llangan. Ana shu dialoglar vositasida asosiy g'oyaviy maqsad yorqin va tasirchan ifodalangan. Tilga e'tibor

berish, har bir aytiladigan soʻz masuliyatini takidlash, hikoyadagi asosiy gʻoyaviy-badiiy niyatdir. Bu yerda donolik, hozirjavoblik ham ulugʻlangan. Masalan: Insonga jon ato etilishidan oldin uning tanasi tirnoqlar kabi silliq edi, jon baxsh etilgach, yumshab, hozirgi holatga keldi, avvalidan nishona sifatida tirnoqlar saqlab qolindi. Qargʻalardan biri yerni choʻqalib, oʻlgan sherigina koʻrishdan yerga koʻmish odati rusum boʻldi. Hikoyalarda xalq ogʻzaki ijodining tasiri ham yorqin seziladi. Xususan, latifa janriga xos belgilar hikoyaga koʻchib oʻtgan. Suhbatning diolog asosida olib borilishi, soddalik, donishmandlik, topqirlik, hozirjavoblik fazilatlarining ustuvorligi, ifodalarning qisqa, aniq, loʻndaligi, ogʻzaki ijoddan tasirlanish natijasidir. Muallif ikkinchi kitobning sheʼriy xulosasida uni qachon yozganligini ifoda etadi. “Oʻzgalar dunyo lazzati deb, qimmatbaho toshlardan mol dunyo yiqqanida, xushmanzara joylarda koʻngil ochib yurganida men soʻzdan gavharu dur tuzdim”, deb bashorat qiladi. Sharqda Iskandar Zulqarnayn deb tilga olingan shaxsning Aleksandr Makedonskiyga daxldorligi, Zulqarnayn nisbasiga oid talqinlar shunchalar xilma xilki, bu muammo yechimi dunyo olimlarini mudom oʻylantirib, bahslarga sabab boʻlib keladi. Chunki, uning tarixiy shaxs va adabiy obraz sifatidagi talqinlari baʼzan bir-biridan keskin farq qiladi, shuningdek, Zulqarnayn nisbasi haqida ham turli xil qarashlar mavjud. Zulqarnaynga oid ilk manba Qurʻoni Karim boʻlib, “Kahf” surasining 83: 98 oyatlarida u haqida qimmatli maʼlumotlar berilgan. Asarda maʼrifiy-didaktik hikoyatlar ham mavjud (Luqmon hikoyasi va b.), qissalardagi hikoyatlarga dunyoviy ruh ham singdirilgan (Yusuf qissasi va b.). Rabgʻuziyning bu asari oʻzbek adabiyotida badiiy nasr yodgorligining yetuk namunasi hamda 13—14-asrlar eski oʻzbek adabiy tilini oʻrganishda asosiy manba sifatida ahamiyat kasb etadi. Qissaning 15-asrga oid qoʻlyozmasi Londondagi Britaniya muzeyida, 16-asrda koʻchirilgan nusxasi Sankt-Peterburgda, 19-asrda koʻchirilgan qoʻlyozma, shuningdek, bosma nusxalari Oʻzbekiston Fanlar Akademiyasi Sharqshunoslik institutida (inv. 1025, 7397, 1874) saqlanadi.

FOYDALANILGAN ADABIYOTLAR ROʻYXATI:

1. Rabgʻuziy. Qissasi Rabgʻuziy. “Yozuvchi”, 1-2-kitob, T., 1990-91.

BOLALAR NUTQINI O‘STIRISHNING SAMARALI VOSITA VA USULLARI

Rustamova Malika Ne‘matovna

Guliston davlat universiteti magistranti

Annotatsiya: Ushbu maqolada hozirgi kunda bolalarni maktabgacha ta’lim tashkilotida tarbiyalash, maktab ta’limiga tayyorlash jarayonida ularning nutqini o‘stirishning yangicha samarali vosita va usullarining ahamiyati va afzalliklari yoritib berilgan.

Tayanch tushunchalar: Psixolingvistik adabiyotlar, yarim tillilik, ijtimoiy kutish, kommunikativ yo‘naltirilganlik, ijtimoiy vaziyat, emotsional kechinmalar, ermak o‘yinlar, diksiya, emotsional ekspressiya, empatiya.

Maktabgacha ta’lim tizimi uzluksiz ta’limning birlamchi, eng asosiy bo‘g‘inidir. Mutaxassislarning ilmiy xulosalariga ko‘ra, inson o‘z umri davomida oladigan barcha axborot va ma’lumotning 70 foizini 5 yoshgacha bo‘lgan davrda oladi. Shu bois bolalarning sog‘lom va bilimli, yetuk kadrlar bo‘lib voyaga yetishida bog‘cha tarbiyasi juda muhim o‘rin tutadi.

Prezidentimiz Shavkat Mirziyoyev bu tizimga alohida e’tibor qaratmoqda. Shu masalaga doir bir necha yig‘ilish o‘tkazildi, tarixiy qarorlar qabul qilinmoqda. Davlatimiz rahbari raisligida joriy yil 16 avgust kuni bo‘lib o‘tgan yig‘ilishda maktabgacha ta’lim tizimini tarkibiy jihatdan tubdan isloh qilish, mazkur muassasalarga bolalarni to‘la qamrab olish bo‘yicha muhim vazifalar qo‘yilgan edi. Bu boradagi tahlillar natijasida qisqa vaqtda uchta yirik hujjat – O‘zbekiston Respublikasi Prezidentining joriy yil 9 sentyabrdagi “Maktabgacha ta’lim tizimini tubdan takomillashtirish chora-tadbirlari to‘g‘risida”gi qarori, 30 sentyabrdagi “Maktabgacha ta’lim tizimi boshqaruvini tubdan takomillashtirish chora-tadbirlari

to‘g‘risida”gi farmoni hamda “O‘zbekiston Respublikasi Maktabgacha ta‘lim vazirligi faoliyatini tashkil etish to‘g‘risida”gi qarori qabul qilindi. Ularda maktabgacha ta‘lim tizimini kompleks rivojlantirish, bolalarni sog‘lom va barkamol etib tarbiyalashning barcha jihatlari belgilab berildi. Xususan, yangi tuzilgan Maktabgacha ta‘lim vazirligi oldiga shu oshi t‘yicha davlat siyosatini ishlab chiqish va amalga oshirish, maktabgacha ta‘lim muassasalari davlat va nodavlat tarmog‘ini kengaytirish va moddiy-texnik bazasini mustahkamlash, ularni malakali pedagog kadrlar bilan ta‘minlash, maktabgacha ta‘lim muassasalariga bolalarni qamrab olishni keskin oshirish, ta‘lim-tarbiya jarayonlariga zamonaviy ta‘lim dasturlari va texnologiyalarini tatbiq etish orqali bolalarni har tomonlama oshi t ual, ma‘naviy-estetik, jismoniy rivojlantirish hamda ularni maktabga tayyorlash sifatini tubdan yaxshilash vazifalari qo‘yildi.

Prezidentimiz Shavkat Mirziyoyev joriy yil 19 oktyabr kuni maktabgacha ta‘lim tizimini tubdan takomillashtirish masalalariga bag‘ishlab o‘tkazilgan yig‘ilishda “Qaysi sohani olmaylik, biz zamonaviy yetuk kadrlarni tarbiyalamasdan turib biron-bir o‘zgarishga, farovon hayotga erisha olmaymiz. Bunday kadrlarni, millatning sog‘lom genofondini tayyorlash, avvalo, maktabgacha ta‘lim tizimidan boshlanadi”, deb ta‘kidladi. Muloqotda Prezidentimizning farmon va qarorlari mazmun-mohiyati, belgilagan chora-tadbirlarning ko‘lami va ahamiyati haqida so‘z yuritildi. Maktabgacha ta‘lim muassasalarining bugungi holati va ularga bolalarni to‘liq qamrab olish istiqbollari muhokama markazida bo‘ldi.

Maktabgacha ta‘lim tizimining qanchalik muhim ahamiyatga ega ekanini Prezidentimizning bog‘cha tarbiyasini olgan bola bilan bog‘chaga bormagan bolaning fikrlash darajasi o‘rtasidagi farq xususidagi fikrlaridan ham bilish mumkin. Darhaqiqat, bugun maktabgacha ta‘lim tizimini qayta ko‘rib chiqish masalasi davlat siyosati darajasidagi masalalardan biriga aylandi. Davlatimiz rahbarining “O‘zbekiston Respublikasi Maktabgacha ta‘lim vazirligi faoliyatini tashkil etish to‘g‘risida”gi qarori mamlakatimiz ta‘lim sohasida yangi tizimni yaratish va butun

ta'lim tizimida sifat o'zgarishiga erishish, ta'limning uzluksizligini ta'minlash imkonini beradi.

Maktabgacha ta'limning asosiy vazifasi bolalarni maktabda ta'lim olishga tayyorlashdan iboratdir. Ya'ni bolalar maktabgacha ta'limda aniq bilimlarnigina emas, fikrlash ko'nikmasini egallashi, tengdoshlari va kattalarning nutqlarini tushunishlari, ular bilan erkin fikr almashish, hamkorlik asosida faoliyat ko'rsatishi talab etiladi. Bolalarning ona tilida obrazli va mantiqiy fikrlashi, tasavvurlarini nutq orqali to'g'ri ifodalashi o'zini nazorat qilishi, boshqarishi, kuzatish, eshitish, eslab qolish, umumlashtirish, solishtirish kabi aqliy tayyorgarlikka ega bo'lishi zarur. Bu vazifani bajarishda, albatta, ona tilida nutq o'stirish fanining o'rni, ahamiyati kattadir. Chunki til kishilarning o'zaro aloqa vositasi bo'lib, u barcha kishilar uchun baravar, teng xizmat qiladi, shu oshi t ijtimoiy hodisa bo'lib, jamiyat taraqqiyotidagi o'zgarishlar, yangilanishlar tilda o'z aksini topadi. Til birliklari nutqni hosil qiladi, ya'ni har bir inson o'z fikrini boshqalarga til orqali, til birliklari orqali bayon qiladi, boshqalari fikrini til orqali egallaydi, tushunadi. Ya'ni nutq tevarak-atrofdagi voqea-hodisalar haqidagi fikr muloqazalarni boshqalarga yetkazishdir. Shuning uchun til va nutq inson hayotida muhim ahamiyat kasb etadi. Maktabgacha ta'limda nutq o'stirish metodikasi fanining o'qitilishi, nutq o'stirish usullarini bilish, har bir yosh guruhda bolalar nutqini o'stirish vazifalarini to'g'ri hal etish imkonini beradi, bolalarni maktabga tayyorlash vazifasining bajarilishini ta'minlaydi. Yuqorida bayon qilingan fikrlardan shunday xulosa qilish mumkinki, o'zbek tili qadimiy til sifatida taraqqiy etgan, jamiyat taraqqiyotining barcha bosqichlarida jamiyat a'zolari uchun xizmat qilmoqda. Respublikamiz mustaqilligi o'zbek tili taraqqiyotiga ijobiy ta'sir etdi, tilimiz mustaqillikning mohiyatini ifodalash, ta'lim tizimining barcha bosqichida ona tili ta'limini takomillashtirishga xizmat qilmoqda. Maktabgacha ta'limda bolalar nutqini o'stirish ularga ona tilini amaliy o'rganish demakdir.

Maktabgacha ta'limda bolalar og'zaki nutqini o'stirish, bolalarda kattalar, tengdoshlari bilan nutqiy muloqot, muomala qilishni bilishga o'rgatishdir. Maktabgacha ta'lim davrida bolalar 2-3 ming so'z boyligiga ega bo'lish va undan

foydalanish, eshitganlarini aytib berish, ko‘rganini gapirib berish, suratlarga qarab mazmun bo‘yicha hikoya tuzish va uni aytib berish, asosiy tayanch so‘zlar yordamida hikoya tuzishga o‘rgatiladi. Shuningdek, nutqning ifodaliligi, nutq tovushlarini to‘g‘ri, aniq talaffuz etish, tilning grammatik shakllaridan nutqda to‘g‘ri foydalanish, badiiy asarni tinglash, tushunish, mazmunni eslab qolish va so‘zlab berish, asar qahramonlari nutqi xususiyatlarini ajrata bilish, obrazli bayon etish kabi amaliy intellektga ega bo‘lishni rivojlantiradi, maktabga nutqiy jihatdan tayyorlaydi. Bu vazifalarni bajarishda nutq o‘stirish metodikasi o‘zining usulolohik asosi bo‘lgan pedagogika fani yutuqlariga, g‘oyaviy-nazariy asosi bo‘lgan milliy g‘oya va milliy mafko‘ramiz tamoyillariga, Kadrlar tayyorlash milliy dasturiga asoslanadi.

Bolalarning katta yoshli odam bilan muloqotga bo‘lgan ehtiyojining qondirilmasligi ular o‘rtasida emotsional jihatdan begonalashuvga olib keladi. U turli ko‘rinishda namoyon bo‘ladi: ba‘zi bolalar indamas, hurkak, arzimagan narsaga ham yig‘lab yuboruvchi bo‘lib qoladilar; boshqalari esa – negativizm, tajovuzni namoyon qilishadi. Bola hayotining to‘rtinchi yilida tengdoshi uning uchun eng avvalo, birgalikdagi amaliy faoliyat (rasm chizish, narsa yasash, tuzish va h.k.) ishtirokchisi, o‘yindagi sherik sifatida qolaveradi. Bola tengdoshiga eng oddiy talablar, iltimoslar bilan murojaat qiladi va tengdoshining harakatiga baho beradi. Besh yoshli bolalar tengdoshlarining hadeb u yoki bu narsani so‘rab, jonga tegishini salbiy baholaydi. Besh yoshga kelib, tengdoshlari bilan muloqotga va ular bilan bolalar jamiyatini vujudga keltiradigan birgalikdagi o‘yinlarga bo‘lgan ehtiyoj keskin ortadi. Bola hayotining beshinchi yiliga kelib, u o‘z tengdoshlari o‘rtasida o‘z o‘rnini anglay boshlaydi. Kommunikativ qo‘nikma rivojlanadi: bola salomlashadi va xayrlashadi, do‘stini ismini aytib chaqiradi, to‘rt-besh yoshlarga kelib – sherigini u o‘ynayotgan rol nomi bilan chaqiradi («hoy, shofyor, arqon g‘ildirakning tagiga tushib ketdi»). Kattalar va tengdoshlar bilan muloqot qilish bolaga o‘zining «men»ini anglash imkonini beradi. Aynan muloqotda «men» obrazining shakllanishi ro‘y beradi. Qulay tarbiya sharoitlarida, ya’ni kattalar va tengdoshlari bolaga xayrihohlik bilan munosabatda bo‘layotganida uning ma’qullanishiga, ijobiy bahoga, tan olishga

bo‘lgan ehtiyoji qondiriladi. Salbiy muloqot tajribasi tajovuzga, o‘ziga nisbatan ishonchsizlikka, odamovi bo‘lib qolishga olib keladi. Bolaning o‘ziga-o‘zi baho berishi, odatda yuqori bo‘ladi. Kichik bolakay o‘z shaxsini haddan tashqari yuqori baholashi tabiiy, o‘rinlidir va bu kimdir uning shaxsiy xususiyotlarini salbiy baholagan («qizg‘anchiq») yoki uning xulq-atvorini, faoliyatini qandaydir bir ideal bilan, masalan tengdoshi bilan taqqoslagan taqdirda, shaxsni himoya qilishning o‘ziga xos mexanizmi hisoblanadi. Yosh o‘tishi bilan bolaning o‘z aytgan so‘zlariga va hatti-harakatlariga, shuningdek, faoliyatning har xil turlaridagi o‘z imkoniyatlari va yutuqlariga mos tarzda baho berish rivojlanadi. Besh yoshga kelib o‘zi sodir etgan hatti-harakatlarni ularning boshqa odamning va uning o‘zining jismoniy va emotsional ahvoli uchun keltirib chiqaradigan oqibatlari nuqtai-nazaridan baholashi mumkin. Unga «Agar men bironvga yomonlik qilsam, bu unga ham, menga ham yoqmaydi, ikkimiz ham xafa bo‘lamiz. Agar men yaxshi ish qilsam, ikkovimiz ham xursand bo‘lamiz» degan fikr-mulohazaning mazmuni tushunarli bo‘ladi. Bolada qiziqishlar va qadriyat yo‘nalishlari, o‘g‘il bolalar va qizlarga xos bo‘lgan muayyan faoliyat turlarini va o‘zini tutish usullarini oshi ko‘rish shakllana boshlaydi (masalan, qizaloqlar qo‘g‘irchoq o‘ynashsa, o‘g‘il bolalar mashinalarni o‘ynaydilar va h.k.).

Kichik yoshdagi bolalar nutqini o‘stirishning metodik masalalari. Bolaning kattalar va tengdoshlari bilan muloqoti to‘laqonli ijtimoiy rivojlanishning muhim shartidir. Shundan kelib chiqqan holda, bolada muloqotga intilish, muloqot bo‘yicha sheriklarining talabiga javob berish, ijtimoiy jihatdan o‘zini tutishga moslashuvchanlik va xushmuomalalilik kabi xislatlarni tarbiyalamoq zarur. Kattalar (ota-onalar, pedagoglar) shuni tushunishlari lozimki, qator holatlarda salbiy muloqot tajribasi bolani biron-bir harakatga undamaydi, balki bolani insoniy munosabatlar olamida o‘zini ko‘rsatishdan «aynitadi», himoya mexanizmlari – o‘zi bilan insoniy olam o‘rtasidagi «devor», atrofdagi olamni «ko‘rmaslik» paydo bo‘lishiga olib kelishi mumkin: bola odamlar haqidagi savollarga javob bermaydi, suratlarda odamlarni «ko‘rmaydi», odamlar va hayvonlarni tasvirlovchi o‘yinchoqlar

bilan o‘ynamaydi. Muloqotdan faol bosh tortayotgan bolaning dunyosiga qo‘pol aralashish salbiy oqibatlariga va tajovuzga olib keladi. Salbiy kechinmalar cho‘qqisida o‘ziga nisbatan tajovuz tug‘uladi. Bolaga oilada va maktabgacha ta’lim muassasasida psixologik jihatdan qulay bo‘lishi, uning kattalar va tengdoshlari o‘rtasida emotsional jihatdan qulay muhit yaratish, ular bilan o‘zaro munosabatlardan quvonch va zavq olishlari uchun quyidagilar zarur:

- bolaga kattalar va tengdoshlarining turli emotsional holatdagi hissiyotlari va kechinmalari oshi t ochib berish;
- bolaning boshqa bolalar bilan ishongan holatda muloqot qilishi uchun sharoit yaratish;
- quvonchli, qayg‘uli, xotirjam, emotsional holatini ko‘rish va tushunishga bo‘lgan intilishni rivojlantirish;
- o‘zini tutib turish va g‘azab, qo‘rquv, jahl hislarini ijtimoiy jihatdan maqbul shaklda namoyon qilishni rivojlantirish (boshqa oshi turtmaslik, urmaslik, o‘yinchoqni qo‘ldan tortib olmaslik va h.k.);
- jamiyatda qabul qilingan muloqot usullaridan foydalanish ko‘nikmasini tarbiyalash: ochiq chehra bilan salomlashish va xayrlashish, o‘z iltimos va takliflarini xushmuomalalik bilan bildirish; yordam berganlik, mehmon qilganlik uchun, o‘yinchoqni berib turganlik uchun minnatdorchilik izhor qilish; o‘rtog‘ining iltimosiga xushmuomalalik bilan javob qaytarish; javobini xotirjamlik bilan tinglash; o‘rtog‘ini xafa qilmaydigan ohangda o‘z noroziligini izhor qilish.

Nutqiy muloqotni rivojlantirishda bolalardagi ko‘plab nutqiy muloqot va ko‘nikmalar mashg‘ulotlardan tashqarida shakllanadi. Maktabgacha talimda bolalarning kattalar (pedagoglar, tibbiyot hamshiralari, tarbiyachi yordamchisi va boshq.) bilan muloqoti har xil faoliyat turlarida ro‘y beradi. Mehnat jarayonida – xo‘jalik-maishiy, qo‘l va qishloq xo‘jaligi mehnatida bolalarning lug‘ati boyiydi, aniqlashadi va faollashadi. O‘yin faoliyati mobaynida pedagog ularda mustaqil nutqiy faoliyatni shakllantiradi. Bolalarda lug‘at, mashg‘ulotlarda olingan bilim mustahkamlanadi va faollashadi. O‘yinlarda pedagogning ishtirok etishi lug‘atning

boyishiga, nutqiy muloqot madaniyatini tarbiyalashga yordam beradi. Qurilishga oid o‘yinlarni tashkil etish jarayonida tarbiyachi bolalar uchun qiyin bo‘lgan so‘zlarning (sifatni, miqdorni, hajmni va narsalarning fazoda joylashuvini belgilash va boshq.) katta guruhini aniqlashtiradi, faollashtiradi. Matnli, harakatchan musiqiy o‘yinlar, sahnalashtirish o‘yinlari bola nutqining ifodaliligini shakllantirish, to‘g‘ri sur‘at, nafas olish, yaxshi diksiyani mashq qilishda yordam beradi. Ko‘pgina o‘yinlar jarayonida bolalar badiiy matnlar bilan tanishadilar, esda saqlab qoladilar va ularni mustaqil ravishda qo‘llay boshlaydilar.

Didaktik o‘yinlar yordamida bolalarda atrof-olam haqidagi bilimlar mustahkamlanadi, lug‘at mustahkamlanadi, aniqlashtiriladi va faollashtiriladi. Didaktik o‘yinlar nutqiy oshirish va ko‘nikmalarni mashq qilishda (ibora tuzish, so‘zni o‘zgartirish, hikoya to‘qish va h.q.) qo‘llaniladi. Maishiy faoliyat bolaning kattalar bilan muloqoti uchun ulkan imkoniyatlar yaratadi. Maishiy faoliyat nutqni rivojlantirish vositasi bo‘lib xizmat qilishi uchun pedagog uni boshqarishi lozim. To‘g‘ri tashkil etilgan maishiy faoliyat jarayonida (ovqatlanish, kiyinish, gimnastika, sayohat va h.k.), ya‘ni agarda pedagog, ayniqsa, kichik guruhlar pedagogi maishiy buyumlar nomlarini, ularning qismlari, sifati, xususiyati, qo‘llanish maqsadini batafsil tushuntirsa, ular bilan tegishli harakatlarni amalga oshirsa va buni sharhlab bersa, bolalarga savol bersa, ularga maishiy lug‘atdan foydalanishni o‘rgatsa bolalarning lug‘ati boyiydi. Agarda pedagog o‘z nutqida tashbeh, qiyoslash, sinonimlar, xalq og‘zaki ijodi (maqollar, matallar, sanoq she‘rlar)dan keng va mohirona foydalansa, uning nutqi bosiq va ifodali bo‘ladi. Bolalar badiiy adabiyoti bolalarni har tomonlama rivojlantirishning qudratli vositasi bo‘lib xizmat qiladi, u bolalar nutqini rivojlantirish va boyitishga ulkan ta‘sir ko‘rsatadi. Bolalar kitoblari she‘riy obrazlarda bolaga jamiyat va tabiat hayotini, insoniy his-tuyg‘ular va munosabatlar dunyosini ochib beradi hamda tushuntiradi. Badiiy so‘z bola nutqini boyitadi, uni obrazli, ifodali qiladi, jaranglayotgan ona nutqning go‘zalligini tushunishga yordam beradi. Maktabgacha ta‘limda nutqni rivojlantirishning muhim vositasi sifatida badiiy so‘zdan tashqari tasviriy san‘at, bayramlar va tomoshalardan

foydalaniladi. Ularning qimmatini shundaki, u ijobiy hissiyotlarni hosil qiladi, bu esa o'z navbatida tilni o'zlashtirish darajasiga ta'sir ko'rsatadi. Quvonch hissi, hayajonlanganlik, ko'tarinkilik holati, g'ayrioddiy narsani kutish bolalarning qabul qilish qobiliyatini oshiradi, materialni eslab qolishni kuchaytiradi, bolalar nutqining ifodaliligiga ta'sir ko'rsatadi. Suratlar, amaliy san'at buyumlarini tomosha qilishda bolalar ko'p savol beradilar, olgan taassurotlarini atrofdagilarga aytishga oshiqadilar. Bolalar kun bo'yi mashg'ulotlarda, o'yinlarda, xo'jalik-maishiy va mehnat faoliyatida o'z pedagoglari bilan muloqotda bo'ladilar. O'z-o'zidan maktabgacha ta'limda nutqiy muhitni rivojlantirish imkoniyatlari butunlay pedagog nutqining sifatiga bog'liq bo'ladi.

Xulosa qilib aytganda maktabgacha yoshdagi bolalar guruhlari bilan bog'liqlikda mashg'ulotlarni amalga oshirish maqsadga muvofiq. Kichik yoshdagi bolalar bilan olib boriladigan mashg'ulotlarning maqsadi bolalarning nutqi va harakatini rivojlantirib borishdir. Katta va tayyorlov guruhlaridagi mashg'ulotlar orqali bolalarda tashabbuskorlik va mustaqillik, bilimga qiziquvchanlik, faol tafakkur qilish, taqqoslash, umumlashtirish, xulosalar chiqarish kabi malakalar tarkib toptirib boriladi. Bolalarda kuzatuvchanlik, mas'uliyat hissi takomillashtirib boriladi, ularda aqliy mehnat qilish malakasi va xohish-istagi tarbiyalanadi. Mashg'ulotlarda ta'lim berish bolalardan aqliy va jismoniy zo'r berishni talab etadi, ya'ni u bolaning faol harakatlanishi bilan bog'liq bo'lib, bola ma'lum natijaga erishish uchun intiladi, bu esa boladan uzoq davomli ixtiyoriy diqqatni talab etadi. Shuning uchun mashg'ulotga tayyorlanishda bolaning oshishi, imkoniyatini e'tiborga olish zarur. Shuningdek, mashg'ulotning vaqti, kun tartibidagi o'rni, dasturning har bir bo'limlarini to'g'ri almashtirib turishni oldindan o'ylab, aniq belgilab olish zarur. Har bir yosh guruhida necha marta mashg'ulot o'tkazilishi, uning mazmuni va har bir mashg'ulot yosh guruhlari bo'yicha necha daqiqa davom etishi «Bolajon» tanyach dasturida ularning yosh xususiyatlarini hisobga olgan holda belgilab berilgan.

Adabiyotlar

- 1 R.M.Qodirova. O‘zbekiston bolalar bog‘chalari va maktablarida bolalarga 5-6 yoshdan boshlab rus tilida dialogik nutqni o‘rgatish. T., “O‘qituvchi”1993.
- 2 R.M.Qodirova. Maktabgacha yoshdagi bolalarda dialogik nutqni rivojlantirishning ruhiy omillari. Qoz.,Sariog‘och, 1998.
- 3 F.R.Qodirova. R.M Qodirova. “Bolalar nutqini rivojlantirish nazariyasi va metodikasi”. T., “Istiqlol”, 2006.



TURLI TIZIMLI TILLARDA HID BILISH SEZGISINI IFODALOVCHI SO‘ZLARNING KOGNITIV PRAGMATIK XUSUSIYATLARI

FarDu Lingvistika ingliz tili yo‘nalishi 1 bosqich magistrantlari

Mamajonova Shahlo Toxirjon qizi va Xamrokulova Shahlo Ibroxim qizi

shahlo.xamrokulova.93@bk.ru

Annotatsiya: Ushbu maqolada o‘zbek tilida hid bilish sezgisini ifodalovchi so‘zlarning ijobiy va salbiy xususiyatlari tadqiq etiladi, undan tashqari sifat o‘zbek tilida o‘zining leksik-grammatik xususiyatlariga ko‘ra mustaqil so‘z turkumi sifatida ajratilganligi hamda hid bildiruvchi sifatlar kognitiv pragmatik tomonlama muhokama etiladi.

Kalit so‘zlar: hid bilish sezgisi, hid bildiruvchi sifatlar, sifat leksemalari, tub sifat, yasama sifat

KIRISH

Sifat o‘zbek tilida o‘zining leksik-grammatik xususiyatlariga ko‘ra mustaqil so‘z turkumi sifatida ajratilgan bo‘lib, sifat leksemalarni kognitiv pragmatik yoritishda hid bilish sezgisini ifodalovchi sifatning o‘rganilish darajasi oqsamoqda. Bu kabi holatlar mavzuning dolzarbligini belgilaydi.

ADABIYOTLAR SHARHI

Grammatikaning ajralmas bi qismi bo‘lgan o‘zbek tili morfologiyasida boshqa so‘z turkumlari qatori sifat ham katta o‘rin egallaydi. Sifat o‘zbek tilida o‘zining leksik-grammatik xususiyatlariga ko‘ra mustaqil so‘z turkumi sifatida ajratilgan. Sifat so‘z turkumining ko‘p qirralari bo‘yicha bir qator ishlar amalga oshirilgan [1]. Ammo sifatning leksik-semantik xususiyatlari haqidagi fikrlarni yetarli deb bo‘lmaydi. Qolaversa, sifat leksemalarni tadqiq etishda zamonaviy tilshunoslikdagi eng ilg‘or

metodlardan, xususan, semantik- uslubiyoq, komponent tahlil, qiyosiy- statistik kognitiv- pragmatik tahlil metodlaridan foydalanish juda kam uchraydi.

TADQIQOT METODOLOGIYASI VA EMPIRIK TAHLIL

Asosan predmetning, qisman harakatning belgisini bildiruvchi darajalanuvchi so‘z sifat deyiladi: qizil qalam, oq kabutar, yaxshi gapirmoq. Boshqa so‘z turkumi ham belgi ifodalaydi. Ammo sifat barqaror va turg‘un belgi ifodalashi jihatidan ulardan ajralib turadi. Masalan, Gul – qizil deganda turg‘un (statik)belgi, Gul qizardi deganda esa o‘zgaruvchi (dinamik) belgi namoyon bo‘lgan. Belgi tushunchasi o‘z ichiga rang-tus, hajm-shakl, xarakter, vazn, maza kabini qamrab oladi. Sifat anglatadigan belgi boshqa turkum anglatadigan belgidan xususiyati bilan farqlanadi. Sifatlar ma‘no jihatdan quyidagi turlarga bo‘linadi:

1)xususiyat bildiruvchi sifatlar; 2) holat bildiruvchi sifatlar; 3) shakl- ko‘rinish bildiruvchi sifatlar; 4) rang - tus bildiruvchi sifatlar; ; 5) hajm – o‘lchov bildiruvchi sifatlar; 6) maza - ta‘m bildiruvchi sifatlar; 7) hid bildiruvchi sifatlar; 8) o‘rin va paytga munosabat bildiruvchi sifatlar [2]

Hid bildiruvchi sifatlar o‘zbek tilining lug‘at boyligida ta‘m-maza sifatleri kabi kam miqdorda. Bu tarkibga xushbo‘y, muattar, sassiq, badbo‘y, qo‘lansa, ifor va hokazolar mansub. Shuningdek, bu belgi uchun predmetnomlaridan ham foydalaniladi, ya‘ni hidni ifodalash uchun predmet nomiga “hid” so‘zini qo‘shib aytish orqali birikmali sifatlar hosil qilinadi: atir hidi, rayhon hidi, yog‘ hidi, kerosin hidi, baliq hidi, xazon hidi, yoqimli hid kabi. Masalan: Pastdagi bog‘dan yumshoq, nam xushxazon hidi ko‘tarilib, uning xayollarini to‘lin oy sehrlagan tog‘ vodi y daralariga olib ketardi.(A.Muxtor) Lobarxon oyoqlarida zo‘rg‘a tursa ham, nur ko‘rganidanmi yo dimog‘ini qitiqlayotgan yoqimli hiddanmi, harqalaytinmay jilmayar edi. (M. Ismoil y) kabilar so‘z birikmasi va qo‘shma so‘z oralig‘idagi so‘z hisoblanadi.

“Hid bildiruvchi sifatlar” guruhini 2 turga ajratishimiz mumkin: ijobiy va salbiy (rayhon, botqoq, qo‘ng‘iz, atir, sarimsoq, balchiq)

-Xushbo‘y rayhon, Xushbo‘y atir; Dunyodagi hidlar ichida sovun bozorining hididay “xushbo‘ylik” jahonda bo‘lmasa kerak. (G‘afur G‘ulom)

-Badbo‘y botqoq, Sassiqlik qo‘ng‘iz, Sassiqlik sarimsoq, Badbo‘y balchiqlik; Ikkovi yoz bo‘lishiga qaramay, balchiqlik hidi anqilib turgan hovlida qalashib, sochilib yotgan yashiklar, yumalab yotgan bochkalarni oralab o‘tib, oldi dasmolqovoqlik bilan to‘silgan pachoqlik ayvonchaga kirishdi. (A.Qahhor)

Umuman, hid bildiruvchi sifatlar ozbo‘lsa-da, ifoda semasi kengligi bilan ahamiyatlidir. Ular tub va yasama holda uchraydi. Qo‘llanish doirasi bilan farqlanadi. Hid bildiruvchi tub sifatlar: muattar, qo‘lansa, iforva b. O‘ng qo‘liga qarasa tomchi ko‘z yosh hali ham bor hidladi, qo‘lidan gullarning ifori taralardi. (Ummu gulsum hikoyasi)

Hid bildiruvchi yasama sifatlar: xushbo‘y, badbo‘y, sassiqlik va b.[3] Xona g‘ira-shira, sovuqlik, bir stol, bir karavot; allaqanday qo‘lansa hid anqir edi. (A. Muxtor)

Xushbo‘y sifati “yoqimli [hidga ega](#), hidi yoqimli” ma’nolarini ifoda etib muattar, ifor kabi so‘zlar bilan sinonimlikka kirishadi. Ona yerning xushbo‘y tafti mast qiladi kishini. (E.Oxunova) Xushbo‘y sifatining sinonimi sifatida hidli so‘zi sinonimlar lug‘atida keltiriladi. Biroqlik bu holatga qo‘shilish qiyin. Chunki “hidli” semasi ostida har qanday hid, ya’ni xushbo‘y hid ham, qo‘lansa hid ham tushunilaveradi. “Muattar” ko‘proqlik badiiy uslubda qo‘llanadi: Bir g‘uncha edingiz yel ham tegmagan, ifor taralardi sizdan muattar. (Q. Dehqon)

Ba’zan jonli so‘zlashuvda shirin hid, achchiqlik hid kabi qo‘llanishlar ham uchrab turadi. Sassiqlik so‘zi “hidi yomon, yoqimsiz, qo‘lansa” ma’nosini anglatadi. Bu so‘z sassiqlik, badbo‘y, qo‘lansa kabilar bilan sinonimlikka kirishadi: Sassiqlik balchiqlikda yotgan sassiqlik to‘ng‘iz avval o‘zini qutqarsa-chi, birovning g‘amini yeyish o‘rniga!– dedi Zulfizar. (K.Yashin)

Sassiqlik leksemasi shaxsning belgisini bildirib kelganda, odatda, so‘zlovchining salbiy munosabatini ifoda etadi: Oh bolam, yoshligim qaytib kelsa, bu sassiqlik cholga o‘lsam ham tegmasdim. (S.Ahmad) Sassiqlik so‘zi kontekstda “yomon, yoqimsiz” sifatlariga xos xususiyatlar ma’nosini tashishi mumkin: Sassiqlik bo‘lsa ham burun o‘zimizniki.

(H.Sulton) Bu misolda sassiq leksemasi orqali gap-so‘zi, xatti-harakatlari yoqimsiz, so‘zlovchining jini suymaydigan belgi ma’nosi ifolalagan.[4]

XULOSA VA MUNOZARA

Sifatning morfologik xususiyati boshqa so‘z turkumlari qatori muhim o‘rinni egallaydi. Biz sifatning ma’noviy guruhlarining morfologik xususiyati, ya’ni ularning tuzilishi jihatidan turlari xususida fikr yurutdik va shunga amin bo‘ldikki, sifat yasashda ot, sifat, fe’l turkumidagi so‘zlar asos bo‘la oladi. Shuningdek boshqa turkumdagi so‘zlarni yasashda sifatlardan ham foydalaniladi. Ishimizda sifatlarning voqea- hodisaning turli xil belgisini bildirishi, hid bildiruvchi sifatlarning tub va yasama ko‘rinishlari masalalarini yoritdik.

ADABIYOTLAR RO‘YXATI

1. Olimov M. Risolai sarf yoki an’anaviy morfologiya. O‘quv metodik qo‘llanma. T.:2003.111bet
2. Sayfullayeva R., Mengliyev B., Boqiyeva G. va b. Hozirgi o‘zbek adabiy tili. O‘quv qo‘llanma. – Toshkent: Fan va texnologiyalar, 2009.
3. Sayfullayeva R., Mengliyev B., Boqiyeva G. va b. Hozirgi o‘zbek adabiy tili. Darslik. – Toshkent: Fan va texnologiyalar, 2010.
4. Rahimov S., Umurqulov B. Hozirgi o‘zbek adabiy tili. Darslik. – Toshkent: O‘qituvchi, 2003.



SO‘Z BIRIKMASI SINTAKSISINI O‘QITISH YUZASIDAN TAVSIYALAR

G‘ofurova Nigora G‘uzorovna

Qashqadaryo viloyat Kitob tumani 61-umumta’lim maktabi

ona tili va adabiyot fani o‘qituvchisi

Annotatsiya: Mazkur maqolada 8-sinflarda so‘z birikmasi sintaksisini samarali o‘qitish yuzasidan turli amaliy topshiriqlar, metod va tavsiyalar berilgan.

Kalit so‘zlar: So‘z, so‘z birikmasi, tobe bog‘lanish, “Bahs-munozara” metodi, “Asalari galasi” metodi.

Hozirgi zamon talabi ona tili o‘qitishni ham tashkiliy, ham mazmuniy jihatdan qayta ko‘rib chiqishni taqozo etadi. Ma‘lumki, yangilangan ona tili ta‘limining mazmuni o‘quvchilarda ijodiylik, mustaqil fikrlash, fikr mahsulini nutq sharoitiga mos ravishda og‘zaki va yozma shakllarda to‘g‘ri bayon qilish malakalarini shakllantirish va rivojlantirishga qaratilgan. Hayotimizning barcha sohalari kabi ta‘lim tizimini ham modernizatsiyalash bugungi kunning eng dolzarb muammolaridan biri bo‘lib qolmoqda. Innavatsion ta‘lim muhitini yaratish, uni xalqaro andozalarga to‘liq mosligini ta‘minlash bugun tez o‘zgaruvchan ijtimoiy hayotga yoshlarimizni muvafaqqiyatli ijtimoiylashtirishining muhim omilidir. Dars jarayonlarida foydalaniladigan har bir interfaol metod ta‘lim-tarbiya sifatini yaxshilash, samaradorligini oshirish, o‘qituvchi va ta‘lim oluvchilar, o‘quvchi va o‘quvchilar guruhi, shuningdek, har bir ta‘lim oluvchining ichki imkoniyatlarini ro‘yobga chiqarish, shaxs sifatida namoyon bo‘lishi uchun zarur shart-sharoit hamda muhitni yaratishda katta imkoniyatlarga ega.

Ona tili ta‘limida murakkab mavzulardan sanalgan so‘z birikmasi sintaksisini o‘qitish yuzasidan turli tavsiyalar keltiramiz: Avvalambor, “So‘z birikmasi” mavzusini o‘quvchilarga tushuntirishda quyidagi ta‘lim metodlaridan foydalanish

maqsadga muvofiq: **“Bahs-munozara” metodi.** Metod ikki yoki undan ortiq shaxslar tomonidan muayyan vaqt oralig‘i va qat‘iy qoidalarga muvofiq tashkil etiladigan og‘zaki bahs bo‘lib, o‘quvchilarda o‘rganilayotgan mavzu bo‘yicha erkin, asosli fikrlarni bildirish qobiliyatlarini shakllantirishga xizmat qiladi. O‘quv mashg‘ulotlarida bahs-munozaradan foydalanishda mavzuga doir ma‘lum masalalar hal qilinadi.

Dars mashg‘ulotlarni samarali va yuqori saviyada o‘tkazish uchun o‘quvchilarning guruhlarda va o‘zaro hamkorlikdagi o‘qitish usullaridan keng foydalanish muhim hisoblanadi. Bunda Insert, grafik organayzerlar texnikasi, “T-sxema”, kategoriyalar jadvali, foydalanish tavsiya etiladi.

Muammoli vaziyatlar va ularning yechimini topishga qaratilgan holatlarda “A4 format”, “Baliq skleti”, “Harakatlarni yo‘naltirish”, “Nima uchun?” kabi usullardan foydalanish samarali hisoblanadi. Mashg‘ulotlarning samaradorligini oshirish maqsadida videoma‘ruza, multimediyaviy vositalari, videoproyektor, flip-chat va boshqa texnik vositalarning qo‘llanilishi jarayonlarini oldindan texnologik xaritalarda rejalashtirib qo‘yilishi maqsadga muvofiq.

DTS talablari bo‘yicha o‘quvchi so‘z birikmasi, qo‘shma gap, qo‘shma gap turlari, qo‘shma gap tuzilishi, qo‘shma qismlarini bog‘lovchi vositalar va tinish belgilarining qo‘llanilishi holatlarini bilishi talab etiladi. 5-sinfda “so‘z birikmasi” mavzusi yuzasidan o‘quvchilar dastlabki ma‘lumotga ega bo‘lsalar, 8-sinfda bu mavzu bo‘yicha chuqur, mukammal batafsil ma‘lumot beriladi. Oldingi sinflarda o‘quvchilar ma‘lumotga ega bo‘lganligi uchun so‘zlarni bir-biriga bog‘lab turli birikmalar hosil qilishni ozmi-ko‘pmi farqlay oladilar. Shuning uchun o‘tilgan materiallarni takrorlash darslaridayoq o‘quvchilarning “so‘z”, “so‘z birikmasi” haqidagi ma‘lumotlarni ham aniqlab olish zarur bo‘ladi. Bunda “Aqliy hujum”, “Klaster”, “Geyzer”, “Venn” diagrammasi usullaridan foydalanish mumkin. So‘z birikmasi uchun qanday so‘zlar zarur? So‘z birikmasi tarkibidagi so‘zlar qanday vositalar yordamida bog‘lanadi? Yechim: Mustaqil so‘zlarning nutqda bog‘lanishidan so‘z birikmasi hosil bo‘ladi. So‘z birikmasi bo‘lish uchun: 1) kamida ikkita mustaqil

so‘z bo‘lishi lozim; 2) bu so‘zlar ma’no jihatdan mos bo‘lishi kerak; 3) so‘zlarning biri ikkinchisiga ergashishi, ya’ni tobelanishi zarur; 4) qo‘shimcha va yordamchi so‘zlar mustaqil so‘zlarni bog‘lashi kerak. 5) Kelishik va egalik qo‘shimchalari hamda ko‘makchilar (ohang ham) so‘z birikmalari tarkibida so‘zlarni bir- biriga bog‘lashga xizmat qiladi

Izoh: 1) bir o‘quvchiga ikki marta so‘zga chiqishga ruxsat etilmaydi; 2) o‘qituvchi o‘quvchilarning mavzudan chetga chiqmasliklarini qat’iy nazorat qilib boradi, bordi-yu, shunday holatlar sodir etilsa, so‘zlovchilar bu haqida ogohlantiriladi.

“Asalari galasi” metodi. “Asalari galasi” metodi gapda so‘zlarning bog‘lanish usullari bo‘yicha tanlangan matnning auditoriyada umumiy yoki kichik guruhlarda alohida tahlil qilinishiga yordam beradi. Metodni qo‘llashda kichik guruhlarga beriladigan tahlil uchun gaplar bir xil yoki turlicha bo‘lishi mumkin. Guruhlarga berilgan topshiriq muayyan muddat ichida muhokama qilinib, natija barchaga ma’lum qilinadi. Mashg‘ulot yakunida gap tahlilining eng maqbul yechimi tanlab olinadi. Mashg‘ulot jarayonida metodni qo‘llashda quyidagicha yo‘l tutiladi: 1. Gap tarkibidagi so‘z birikmalari sonini aniqlang.

Bir kuni Amir Temur tez muddatda dunyo qoyil qoladigan madrasa qurib bitirishni niyat qilibdi.

2. O‘quvchilar kichik guruhlarga bo‘linadi;
 3. Kichik guruhlarga umumiy topshiriq beriladi;
 4. Topshiriqni bajarish uchun vaqt belgilanadi (maksimal vaqt 10 daqiqa;)
 5. Belgilangan vaqt tugagach, guruhlar o‘z tahlillarini namoyish qiladilar;
 6. Eng to‘g‘ri tahlilni tanlab olib, o‘qituvchi ishtirokchilarni rag‘batlantiradi.
- Darslarda bundan tashqari, klaster, FSMU, BBB kabi metodlardan ham foydalansa maqsadga muvofiq bo‘ladi. Darslarni bunday tashkil etish o‘quvchilarning darsga qiziqishini yanada kuchaytirib, ularning faolligini oshiradi. Darslarda o‘rinsiz zerikishlarning oldini oladi.

Foydalanilgan adabiyotlar:

1. Abdullayev F. So‘zlar o‘zaro qanday bog‘lanadi. – T. : Fan, 1978. -75 b.
2. Abdurahmonov F. , Sulaymonov A. , Xoliyorov X. , Omonturdiyev J. Hozirgi o‘zbek adabiy tili. Sintaksis. – T. : O‘qituvchi, 1979. – 208 b.



UZLUKSIZ TA'LIMDA QO'SHMA GAPLARNI O'QITISH USULLARI

Mirzayeva Difuza Sultonmurodovna

Qashqadaryo viloyat Kitob tumani 61-umumta'lim maktabi

ona tili va adabiyot fani o'qituvchisi

Annotatsiya: Mazkur maqolada qo'shma gaplar va ularning turlari shu bilan birgalikda, umumiy o'rta ta'limda qo'shma gaplarni o'qitilishi yuzasidan fikr-mulohazalar bayon etilgan.

Kalit so'zlar: sintaksis, gap, so'z birikmasi, soda gap, bog'lovchilar, qo'shma gaplar.

Ma'lumki, qo'shma gap sintaksisi 9-sinf ona tili darsligining 2-bo'limidan boshlab o'tiladi. Bu mavzu maktab o'quvchilari uchun o'rganilishi ancha murakkab bo'lgan mavzu sanaladi. Shu bois, mazkur sintaktik qurilmani o'quvchilarga o'rgatishda darslikda berilgan ma'lumotlardan tashqari o'qituvchidan ham yaxshigina bilim va mahorat talab etiladi. “Darsliklarimizda qo'shma gaplar talqini ancha murakkab. U ikki va undan ortiq soda gapning mazmun, grammatik shakl va ohang asosida birikuvidan tuziladi. Mavzuni o'zlashtirish uchun 9-sinf ona tili o'qitishda 68 soat vaqt ajratilgan.

Ushbu mavzuni o'quvchilarga yetkazishda “Gap uchun muhim belgi kesimlikdir. Kesimning nechtaligi gaplarni soda va qo'shma gaplarga ajratishga asos bo'ladi.” deyilgan. Ammo “Kesim – gap markazi” degan talqinni o'quvchilar ongiga singdirmay turib qo'shma gaplar tasnifini puxta o'rgatib bo'lmaydi.” Bu borada “Lisoniy struktura jihatidan qo'shma gapning soda gapdan farqi ma'lum darajada ravshanlashtiriladi. Aniqrog'i, soda gapda shakllangan kesim bitta bo'lsa, qo'shma gapda u birdan ortiq bo'ladi va birdan ortiq soda gaplarning mazmun hamda grammatik jihatdan birikuvidan tashkil topishi uqtiriladi. Shu o'rinda, “Shakllangan, ya'ni kesimlik shakllari (tasdiq, inkor, mayl, zamon, shaxs-son, ma'nolari)ga ega bo'lgan kesim alohida bir hukmni ifodalaydi, muayyan gap markazini tashkil eta oladi. Shuning uchun ikki va undan ortiq shakllangan kesimli

gaplar (lekin bunday gaplardagi kesimlar uyushiq bo‘laklar tarzida bo‘lmasa) qo‘shma gaplar sanaladi.”

Masalan: Vazifamiz - o‘qish - sodda gap; Vazifamiz - o‘qish va izlanish - qo‘shma gap. Ushbu gaplarda kesimlik ma‘nolarining hammasi: tasdiq, aniqlik (modal ma‘no), hozirgi zamon, III shaxs ma‘nolari aniqlanadi, lekin ular moddiy ko‘rsatkichlarga ega emas. Nol ko‘rsatkich orqali umumiy tarzda ifodalangan. Ana shu ma‘nolar mavjudligi uchun ham u sintaktik birliklar gap sanaladi. Lekin Vazifamiz - o‘qish va izlanish hisoblanadi gapi sodda gap sanaladi. Chunki “Gap tarkibida ikki va undan ortiq atov birliklar (so‘z, ibora, so‘z birikmalari) bilan ifodalangan kesim bo‘lib, kesimni shakllantiruvchi vositalar faqat keyingi kesim tarkibida ifodalanib, barchasiga aloqador bo‘lsa, bunday ko‘p kesimli gap uyushiq kesimli gap sanaladi.” Shu o‘rinda, masalani oydinlashtirish o‘qituvchining zimmasiga yuklatiladi. Masalani hal qilish uchun FSMU metodidan foydalanish samaralidir: 9-sinf ona tili darsligi Fikr - Ikki va undan ortiq shakllangan kesimli gaplar (lekin bunday gaplardagi kesimlar uyushiq bo‘laklar tarzida bo‘lmasa) qo‘shma gaplar sanaladi. Sabab - Ushbu gaplarda har bir kesimda kesimlik ma‘nolarining hammasi: tasdiq, aniqlik (modal ma‘no), zamon, shaxs ma‘nolari aniqlanadi. Egallangan bilimni yana ham mustahkamlash uchun o‘quvchilarga o‘qituvchi tomonidan audiomatn eshittiriladi. O‘quvchilar tomonidan esa bo‘lsa vositasida bog‘langan qo‘shma gap va ergash gapining kesimi bo‘lsa so‘zi bilan ifodalangan ergash gapli qo‘shma gaplar ajratib beriladi. Bundan tashqari, o‘quvchilar bilan topqirlik mashqlarini bajarish ham samarali natija beradi. Bunday mashqlar o‘quvchilarda nafaqat grammatik bilimlarni, balki ulardagi kognitivlikni ham oshiradi. Masalan, mantiqiy test topshirig‘ining savoli qo‘shma gap turining qaysi turiga mansubligini topish o‘quvchida grammatik bilimni shakllantirsa, to‘g‘ri variantni belgilash orqali ulardagi kreativlik namoyon bo‘ladi. Formal sintaksis qo‘shma gap tasnifida ko‘p hollarda ularning nutqiy belgi-xususiyati, zohiriy alomatiga tayanadi. Shu bois qo‘shma gaplar haqidagi mavzularni o‘qitishda kommunikativ nutqiy jarayonda qo‘llanilishi mumkin bo‘lgan barcha sintaktik

qurilmalar haqida imkon qadar kengroq ma'lumot berilishi lozim. Masalan, nutqda ravishdoshlar: -b(-ib), -guncha (-kuncha, -quncha), -gach (-kach, -qach); -sa ham, -sada birliklari vositasidagi qo'shma gaplardan juda ko'p foydalaniladi. Bahor kelib, kunlar iliy boshladi – sabab, payt munosabati; Oyim kelgunicha, men hamma ishlarni bitirishim kerak – payt munosabati; Quyosh chiqsa ham, kun sovuq - to'siqsizlik munosabati kabi ma'lumotlar ham darslikda berilsa, maqsadga muvofiq bo'ladi.

Ta'limning sifat va samaradorligini oshirish, o'quvchini mustaqil va mukammal bilim olishi uchun imkoniyat yaratish, uning dunyoqarashi va tasavvurini kengaytirish, fikrlash qobiliyatini o'stirish o'qituvchining intellektual salohiyatiga, dars jarayonida ilg'or pedagogik texnologiyalardan o'rinli va unumli foydalanishiga bog'liq. Shunday ekan, ta'lim-tarbiyaning muvaffaqiyatli kechishi uchun pedagog o'z kasbining ustasi, fidoyisi bo'lishi kerak.

Xulosa qilib aytganda, o'quvchilarga faqat qoida yodlatish emas, balki shu yodlagan qoidalarini kundalik hayotda duch kelgan masalalarni hal qilishda qo'llay olish qobiliyatini shakllantirish hozirgi zamon ona tili o'qituvchisining asosiy vazifasi hisoblanadi. O'quvchining sof ona tilida ma'noli so'zlash odobini shakllantirish uning oldiga qo'ygan maqsadlaridan biri bo'lmog'i lozim. Qo'shma gap turlari haqida darslikda berilgan topshiriq va mashqlarni bajarishda har qanday grammatik birlikning semantik xususiyatlariga ham e'tibor berish kerak. Agar o'quvchi o'z nutqida qo'llagan lisoniy birlikning semantik xususiyatini bilsa, har qanday nutqiy jarayon uning uchun samarali kichadi. Zero, til ta'limining asosiy vazifasi o'quvchilarga faqat bilim berish emas, balki bu bilimlar orqali ularning til malakasini oshirish hamdir.

Foydalanilgan adabiyotlar:

1. Абдурахмонов Ф. Қўшма гаплар классификацияси // Ўзбек тили ва адабиёти масалалари. — 1980

KATTALARDA KARIES KASALLIGINING INDIVIDUAL PROFILAKTIKASI

Daminova Marjona Iskandar qizi

e-mail : daminovamarjonaxon@gmail.com

Samarqand Davlat tibbiyot universiteti

Annotatsiya: Ushbu maqola kattalardagi karies kasalligining oldini olish bo'yicha individual profilaktika choralarini yanada takomillashtirish, tishlarni to'g'ri tozalash bo'yicha tavsiyalar, shuningdek, ushbu ma'lumotlarni aholi o'rtasida keng targ'ib qilishga qaratilgan.

Kalit so'zlar: Caries dentes, kalsiy, tish email, ftor, vitamin D, yuqori jag' segmentlari, ipli floslar, to'g'ri ovqatlanish.

Ta'kidlab o'tish joizki, hozirgi kunda stomatologiya sohasidagi bemorlarning asosiy murojaati karies kasalligi bo'yichadir. Dastlab tish kariesiga qisqacha to'xtalib o'tsam .

Tish kariesi (Caries dentes) – patologik jarayon bo'lib, og'iz bo'shlig'ida eng keng tarqalgan kasalliklardan biridir. Bu kasallik tishlar chiqqandan so'ng kuzatiladi. Karies paydo bo'lganda avvalo tish emali shikastlanadi, agar davolanmasa, u dentin (tishning qattiq to'qimalari) ni shikastlaydi. Tish sirti rangi o'zgarishi, ovqatlanganda tish og'rig'i, ayniqsa shirin, issiq va sovuq ta'sirida yuz beradigan kuchli og'riq ham kariesdan dalolat beradi hamda og'izdan nohush hid kelishi kasallik alomati bo'lishi mumkin. Kariesning asosiy sababi – tish to'qimasidan ftor va kalsiyning yuvilishiga sabab bo'ladigan kislotalar ishlab chiqaruvchi mikroorganizmlardir. So'lak ajralishining yetishmovchiligi ham karies rivojlanishiga hissa qo'shishi mumkin. Aslida, so'lak moddalari bakteriyalar tomonidan ishlab chiqariladigan kislotalar ta'sirini qisman bartaraf qilishga qodir. Bundan tashqari, so'lak tish karashlarini yuvib ham turadi. Tish kariesi shakllanishida tez-tez shirinliklarni iste'mol qilish ham

sabab bo‘ladi va bu qancha glukoza qabul qilinganligiga emas, balki qancha vaqt davomida tishlarga ta’sir etganligiga bog‘liq. Shuningdek, karies boshqa omillar bilan bir qatorda , immun tizim faoliyatining buzilishi sababli ham rivojlanadi. Kasallik tishlarni yo‘qotish sabablaridan biri bo‘lib, chaynov funksiyasini, ovqat hazm qilish sistemasini buzilishiga, o‘z navbatida oshqozonning surunkali kasalligiga olib keladi. Zararlangan tish o‘z vatida davolanmasa, chirigan tishdagi mikroblar qonga o‘tib, yurak, jigar, buyrak va miya kabi hayotiy muhim organlarda turli kasalliklar yuzaga chiqishiga sababchi bo‘ladi. Shu kabi nohush holatlarning oldini olish ham mumkin va bu uchun esa , albatta, kasallikning profilaktikasiga e’tibor qaratishdir.

Kariesga qarshi kurashishda vitaminlar va mineral moddalarni muntazam ravishda qabul qilinishi maqsadga muvofiqdir. tishlarni normal o‘ssishi va tish to‘qimalarini mustahkam bo‘lishi uchun kalsiy, ftor hamda vitamin D muhim o‘rin tutadi. Bu moddalar faqatgina to‘g‘ri ovqatlangandagina organizmga o‘zlashtiriladi. Yuqorida aytib o‘tilganlardan tishlarimiz uchun eng muhimi kalsiy hisoblanib, tishlarni o‘ssishi va saqlanishi uchun xizmat qiladi. Organizmga kalsiy to‘laqonli so‘rilishi faqatgina vitamin D yetarli bo‘lgandagina amalga oshiriladi. Shu sababli bu vitamin boy bo‘lgan dengiz balig‘i, yogurt, slivka, sariyog‘, boshqa yog‘li taomlar, sut va sut mahsulotlarini iste’mol qilish foydali bo‘ladi, albatta. Ftor tishlarni remineralizatsiyasini kuchaytiradi va tish sutrukturasini mustahkamlab, tishning tashqi qismi kamroq yemirilishiga olib keladi. U kislota hosil bo‘lishini kamaytirib, bakteriya metabolizmini va demineralizatsiyani ham pasaytiradi. Ftor tishlarga ichimlik suvi orqali yoki to‘g‘ridan to‘g‘ri, masalan tish pastasi bilan tishning yuzasiga surkash orqali kiradi.

Yuqorida sanab o‘tilganlar bilan bir qatorda, tishlarning to‘g‘ri yuvilishiga alohida e’tibor berish joizdir. Tishlar gigienasida bemor shaxsiy gigiena vositalari, ya’ni chotka, pasta, ipli floslar, eleksirlar bilan amalga oshiradi. Bu o‘rinda alohida ahamiyatli tishlarni to‘g‘ri tozalashdir.

Tishni tozalashda standart usul bo‘yicha yuqori jag‘da 3ta segmentga, pastki jag‘da 3ta segmentga shartli ravishda bo‘lib har bitta segmentni tish chotkasini

supurgisimon harakatlantirgan holda tozalash maqsadga muvofiqdir hamda bir yilda 2 marotaba tish shifokoriga murojaat qilish lozim.

Xulosa: Yuqorida keltirilgan ma'lumotlarga asoslanib shuni xulosa qilib aytish mumkinki, karies kasalligini bartaraf etishning eng samarali usuli albatta uning profilaktikasidir. Shu boisdan tishlar gigienasi, to'g'ri ovqatlanishga rioya qilgan holda tishlarimizga e'tiborli bo'lsak, bu kasallikni oldini olgan bo'lamiz. Shu o'rinda ta'kidlab o'tish joizki, aholimizning ko'p qismi tishlarni to'g'ri tozalash haqida ma'lumotlari kam hamda buni bartaraf etish uchun chiqarilayotgan tish pastalari va chotkalari bilan birgalikda tishlarni tozalash bo'yicha rasmi yo'riqnomalarni ham qayd etish lozim deb o'ylayman. shunda aholi orasida ham yanada yaxshiroq samaraga ega bo'lamiz.

Qayd etilayotgan barcha ma'lumotlar o'z sog'lig'imiz uchun ekanligini anglagan holda har birimiz mas'uliyat bilan qarashimiz kerak.

Adabiyotlar:

1. Rizayev J.A, Kubayev A.S, “Karies kasalligi”. – Toshkent: “Navro'z”.2020
2. Ziyayeva M.F, Bahodirova R.N, Jumatov U.J, Karimova S.A, Abdug'aniyev M.M, “Terapevtik Stomatologiya” .-Toshkent -2004
3. Bekmetov M.B, Fayzullayev F.Sh, Rahmonov X.Sh, “Ortopedik stomatologiya”.- Toshkent-2002
4. Kamilov X.P, Yusupalixo'jayeva S,X, Shukurova U,A, “ Fakultativ Terapevtik Stomatologiya” .-Toshkent-2017
5. Shukurova G.R, Yakubova F.X, “Stomatologiya kursidan o'quv qo'llanma”.- Toshkent: “yangi asr avlodi”.2014

ATTITUDES OF SCHOOL STUDENTS TOWARDS A HEALTHY LIFESTYLE

Khakimov Tuymorod Bakhtiyorovich

Bukhara State Medical Institute

Annotation: Among the factors influencing the formation of the health of children and schoolchildren, a special role belongs to the way of life[1,2,3,4,5]. The study of lifestyle allows us to identify a number of risk factors for the development of diseases and a decrease in the functional capabilities of the body of children and adolescents[6,7,8,9,10]. Information on the presence and prevalence of risk factors is the basis for the development of targeted preventive measures[11,12].

Keywords: information, motivation of schoolchildren, healthy lifestyle, behavior, prevention

The purpose of the study: o study the lifestyle of schoolchildren in organized groups.

1. To identify the level of awareness of adolescents about a healthy lifestyle.
2. To study the prevalence of behavioral risk factors among schoolchildren
3. To study the age dynamics of changes in the awareness of schoolchildren and motivation to maintain a healthy lifestyle.
4. Assess the level of information and preventive work among schoolchildren.

Control materials and methods: In the course of the work, 240 adolescents aged 13-15 years were examined, of which 38.4% were boys and 41.6% were girls. Assessment of the awareness of schoolchildren about a healthy lifestyle and the diagnosis of behavioral risk factors was carried out using a questionnaire survey method. The data obtained was processed on an IBM PC using

an application package. To assess the significance of differences, the χ^2 test and the Student's test were used. To identify the main trends in the formation of the lifestyle of schoolchildren, a mathematical correlation analysis was used

Results and analysis: The study examined such aspects of the life of modern adolescents as the nature of nutrition, physical activity, adherence to a night's sleep schedule and the prevalence of bad habits. As a result of the conducted research, it was found that the level of awareness of healthy schoolchildren and lifestyle is 32.5%. The proportion of schoolchildren who consider it harmful to health: irregular eating is 52.09%, low physical activity -83.33%, lack of sleep -85.00%, smoking -97.50%. Evaluation of the nature of schoolchildren's diet showed that 32.92% of respondents eat hot food at least three times a day. 45.83% of schoolchildren consume meat, poultry and fish at least once a day. Milk and dairy products are daily present in the diet of 46.25% of respondents. We also assessed the level of preventive work with schoolchildren on rational nutrition. Answer affirmatively to the question "Have you been taught any of the lessons during this school year about the benefits of healthy eating?" 65.83% of respondents. It was found that in the dynamics from the 7th to the 9th grade, the intensity of preventive work decreases. An analysis of the daily routine of schoolchildren showed that only 32.5% of the respondents have a physiological sleep rate. The proportion of adolescents with a physiological duration of night sleep at the age of 13-15 is significantly less than among high school students and amounts to 23.64% versus 55.38%, respectively ($\chi^2 = 26.692$; $p < 0.001$). The average nighttime sleep was found to be 6.78 hours. At the same time, for girls it is significantly less (5.98 hours) than for boys (7.31 hours; $t = 2.03$; $p = 0.04$). The proportion of children with a physiological sleep rate decreases by 2-2.5 times by grade 11 compared with grades 7 and 9.

LITERATURE:

1. Nazarov J., Sharipova M. A. The Immune System in Children with Different incidence Rates Ard //central asian journal of medical and natural sciences. – 2021. – C. 5-7.
2. Nazarov J. S. E. et al. Diuretic Therapy of Ascites in Patients with Liver Cirrhosis in the Absence of Azotemia //central asian journal of medical and natural sciences. – 2021. – C. 22-24.
3. Nazarov Z. S. E. using brainstorming and case-study method in practical classes of microbiology //Новый день в медицине. – 2021. – №. 1. – C. 79-85.
4. problem pollution of the environment. T.B. Hakimov Emergent: Journal of Educational Discoveries and Lifelong Learning (EJEDL). – 2022. – C. 121-126.
5. Khakimov T.B. School Children’s View of a Healthy Lifestyle // Spanish Journal of Innovation and Integrity. – 2022. – C. 368-370.
6. Zokirov V.Z., Manasova I.S. Analysis of working conditions by parameters of the physiological state of workers cotton plant. // academia: An International Multidisciplinary Research Journal. – 2020. – P. 1297-1301.
7. Yuldasheva D.H., Zokirov V.Z., Oltiboyev R.O., modern approaches to the pathogenesis of non-alcoholic fatty liver disease. // Euro-Asia Conferences. – 2021. – P. 384-389.
8. Yuldasheva D.H., Muxamedova Z.R., Zokirov V.Z. chronic liver disease and covid-2019 (literature review and own data). // E-Conference Globe. – 2021. – P. 193-197.
9. Yuldasheva D.H., Zokirov V.Z., G‘ulomova Sh.Q. Non-alcoholic fatty liver disease: Modern view of the problem // A Multidisciplinary Peer Reviewed Journal.Vol.6. Issue 12. Dec.2020. – P. 286 – 292
10. Zokirov V.Z., Yuldasheva D.H., Muxamedova Z.R. assessment of comparative analysis of the course of non-alcoholic fatty liver disease in middle-aged and elderly patients who suffer covid-19 through ultrasound elastometry (via fibroscan). // World

Bulletin of Public Health (WBPH) Available Online. Vol.5. December-2021 – P. 64 – 66

11. Zokirov V.Z. (2021). chronic liver disease and covid-2019 (literature review and own data) // research journal of trauma and disability studies. Vol.1. December-2021 – P. 1–6

12. Zokirov V.Z. (2022). covid 19 o‘tkazgan va o‘tkazmagan jigarning noalkagol yog‘xastaligi bilan og‘rigan bemorlar klinikasi va laborator tahlillarining solishtirma tahlili. Scientific Progress Markazi, Yanvar 2022 – P. 670-675.



THE PROBLEM OF ENVIRONMENTAL POLLUTION

Khakimov Tuymorod Bakhtiyorovich

Bukhara State Medical Institute

Annotation: According to the World Health Organization, the state of the environment is provided to leading factors that cause the individual and public health of the population. Technical progress entails not only economic achievements, but also the emergence of new environmental factors[1,2,3]. The contribution of anthropogenic factors in the formation of deviations of health according to the data of the authors is from 10 to 57%, by another - from 40-60% and higher[4,5,6]. At the same time, the assessment of the significance of pollution of the environment on the biological responses of the human body, health indicators is more objective than comparing the concentrations of individual pollutants with hygienic norms, because Integrally takes into account the impact of all, including non-identified, pollutants, their complex and combined action on the human body[7,8,9]. Long-term studies on the assessment of the impact of environmental factors on the health of the population allowed not to select not only priority habitats, but also separate chemicals pollutants and their origin[10,11]. This allows us to formulate the conclusion that the impact of the atmospheric air polluting complex causes a variety of unfavorable deviations in the state of health of the population, and also show that the most pronounced consequences of aerotole pollution are formed in the children's population.

Keywords: Environment, analysis, protection, atmospheric air, source

The purpose of the study: Study of air pollution in the urban zone and analysis of airborne exposure to toxic gases.

Control materials and methods: To obtain experimental information on the level of pollution of atmospheric air at specific areas in the city, scientific research

(scheduled observations) were transported through transport streets in the street road. The scientific studies were conducted during 2019-2020. The presented analyzes were performed on the basis of an analytical laboratory "Center for Hygiene and Epidemiology in the field". At the monitoring points, there was a surveillance of minimum sufficient indicators that allows monitoring the ecological and hygienic situation with the least time. The sampling was carried out from 6 to 13 hours and from 14 to 21 hours. At the same time, the wind speed (m / s) was measured and its direction was noted. The measurements were carried out at 1.5 m from the Earth, in the human breath. As the operating devices, the tests of "testo-445" and "anT-3Meters". Measurements were made in accordance with the passport requirements for the data operation devices. Измерения Atmospheric air and analysis were performed for basic pollutants: weighted substances, nitrogen dioxide, sulfur dioxide, carbon monoxide.

Results and analysis: The conducted natural measurements of atmospheric air by this laboratory on the city roads with the most intensive movement confirm the presence of pollution in atmospheric air and discussion of the study of indicators exceeding the normative values, for the period 2018-2020. are presented in the table. Measurements of atmospheric air, conducted by the mobile laboratory in the remaining areas of the city, show that the maximum concentrations of the concert of harmful substances are noted in the territories directly adjacent to the roadway of the highways, as the concentration. is reduced, the decrease is reduced (from 20 to 1.5 md). In general, the results of the analysis indicated that to create a full quality air quality in this city is enough: properly plan the observation network (positioning competent observations of the observations), to study the quality side of the emissions in the city and perform measurements of concentrations of 6-8 substances regularly at all stations; Create a mathematical model of contamination of the city atmospheric transport (determine the number and location of the calculation points), taking into account the indicators of the scientific research.

LITERATURE:

13. Nazarov J. S. E. et al. Diuretic Therapy of Ascites in Patients with Liver Cirrhosis in the Absence of Azotemia //central asian journal of medical and natural sciences. – 2021. – C. 22-24.
14. Nazarov Z. S. E. using brainstorming and case-study method in practical classes of microbiology //Новый день в медицине. – 2021. – №. 1. – С. 79-85.
15. Khakimov T.B. School Children’s View of a Healthy Lifestyle // Spanish Journal of Innovation and Integrity. – 2022. – C. 368-370.
16. Zokirov V.Z., Manasova I.S. Analysis of working conditions by parameters of the physiological state of workers cotton plant. // academica: An International Multidisciplinary Research Journal. – 2020. – P. 1297-1301.
17. Yuldasheva D.H., Zokirov V.Z., Oltiboyev R.O., modern approaches to the pathogenesis of non-alcoholic fatty liver disease. // Euro-Asia Conferences. – 2021. – P. 384-389.
18. Yuldasheva D.H., Muxamedova Z.R., Zokirov V.Z. chronic liver disease and covid-2019 (literature review and own data). // E-Conference Globe. – 2021. – P. 193-197.
19. Zokirov V.Z., Yuldasheva D.H., Muxamedova Z.R. assessment of comparative analysis of the course of non-alcoholic fatty liver disease in middle-aged and elderly patients who suffer covid-19 through ultrasound elastometry (via fibroscan). // World Bulletin of Public Health (WBPH) Available Online. Vol.5. December-2021 – P. 64 – 66
20. Zokirov V.Z. (2021). chronic liver disease and covid-2019 (literature review and own data) // research journal of trauma and disability studies. Vol.1. December-2021 – P. 1–6
21. Zokirov V.Z. (2022). covid 19 o‘tkazgan va o‘tkazmagan jigarning noalkagol yog‘xastaligi bilan og‘rigan bemorlar klinikasi va laborator tahlillarining solishtirma tahlili. Scientific Progress Markazi, Yanvar 2022 – P. 670-675.

22. Zokirov V.Z. Comparative analysis of the results of laboratory-biochemical analysis in middle-aged and elderly patients with non-alcoholic fatty liver disease after covid-19 // Art of Medicine. International Medical Scientific Journal // 2022 – P.

23. Zokirov V.Z., a comparative assessment of the biochemical analysis of the course of non-alcoholic fatty liver disease in patients with covid-19. // integration of science, education and practice. Scientific-methodical journal. // 2022–P.176-180.



TURDI FAROG‘IY IJODIDA TARIXIY SHAXSLAR

Rohatova Gulchehra Madatovna

Toshkent viloyati Parkent tumani 11-IDUM

ona tili va adabiyot fani o‘qituvchisi

Annotatsiya: Murakkab bir tarixiy davr, ziddiyatli sharoitda yashab, ijod qilgan Turdi Farog‘iy zamona hukmdorlari, amaldorlarga murojaat qilar ekan, xalqning ahvoli, raiyatning shikoyatlarini o‘z asarlarida aks ettiradi. Ularning qilmishlarini chuqur hajv qiladi. Ushbu maqola ham Turdi Farog‘iy ijodida tarixiy shaxslar tasviri va talqini haqida.

Kalit so‘zlar: tarix, talmex, hajv, yumor, xon, muxammas, g‘azal

Hajviyoti va go‘zal lirikasi ila adabiyotimiz zarvaraqlarida munosib iz qoldirgan ulkan iste‘dod egasi, shoir Turdi Farog‘iydir. Garchi, bizgacha juda oz sonli asarlari yetib kelgan bo‘lsa-da, uning ijodi rang-barang va serijilodir. O‘z ijodida haqiqat va yolg‘on, go‘zallik va qabohat, adolat va razolat masalalariga murojaat qilgan ijodkor hamisha haq gapni hayiqmay ayta olgan. O‘z davrining fojialari, adolatsizliklarini yumor ila ochib beraolgan. Shoir hayotni real tasvirlar ekan, barini boricha ko‘rsatishga harakat qiladi.

Turdi XVII asr o‘zbek adabiyotida hajviy-tanqidiy yo‘nalishning kuchayishida, xalqona uslubning ildiz otib borishida katta ta‘siri ko‘rsata olgan iste‘dodli shoirdir. Uning hayoti va ijodi ashtarxoniyar sulolasidan Nodir devonbegi, Abdulazizxon hamda Subhonqulixon hukmronlik qilgan davrlarga to‘g‘ri keladi³⁶.

Zamon alg‘ov-dalg‘ov bo‘lganidek, shoirning qismati ham g‘oyat murakkab kechadi. Turdi Farog‘iy ijodida tarixiy shaxslar tasviri asosan zamona hukmdorlari, ular atrofidagi badfe‘l amaldorlar bilan bog‘liq.

³⁶ Orzibekov R. O‘zbek adabiyoti tarixi (XVII-XIX (I yarmi) asrlar). O‘zbekiston Yozuvchilar uyushmasi Adabiyot jang‘armasi nashriyoti. —T.: 2006. 38-bet.

Turdining mashhur muxammaslaridan biri Subhonqulixon haqida. Ma'lumki, shoirning qora kunlari bu hukmdorning Buxoro taxtiga chiqishidan boshlangan edi. Shu sababli, uning Subxonqulixon borasidagi satrlari – ayovsiz. Muxammas ancha katta bo'lib, 29 band, 145 satrdan iborat³⁷.

Fuqoro bo'ldi bu shoh asrida ko'b zoru nahif,
Zulmdin bo'ldi raiyat elikim xoru zaif,
Sol tarixini aytdim shu harandin taqlif,
Din boshdin ayog'din tushub islom zaif.
Davri **Subhonquli** jobir, umarosi Yapaloq.

Fitrat ushbu satrlardagi «Din» va «islom zaif» so'zlaridan tarix chiqargan va bu hijriy 1102- yili Buxoroda Turdi bilan Subhonquli beklari o'rtasida nizo chiqqan davrdir³⁸.

Ushbu misralarda tarixiy shaxslardan Farobiy va Subhonqulixon nomi keltirilgan.

Joyi islomu musulmonliq, **Farobiy**, istama,

Poytaxti kishvari **Subhonqulixon**dir bu mulk.

Shoir shoh kim, shohlik qanday bo'lmog'i kerak degan savol qo'yadi va shundan kelib chiqib Subhonqulixon amaldolarlarining ishlariga baho beradi. Tarixiy shaxslardan Ho'jand hokimi Oqbo'tabiyning otasi Rahimbiy otaliqning nomini ham o'z hajviyotiga kiritadi:

Haqdin uldur talabim o'lsa senga yor, **Rahim!**

Ikki olamda nabi hafo'u g'amxo'r, **Rahim!**

Bo'lsa to davru mador - bu jahon bor, **Rahim!**

Aylag'ay seni Xudo barchag'a sardor, **Rahim!**

Beku, bekozodasanu yurtqa tushg'an bir toq.

Zamona hukmdorlarini tasvirlar ekan o'z orzusidagi ideal hukmdorni xayolan yaratadi. Shunday hukmdor bo'lsaki, xuddi Hisravdek adolatli, xalqparvar bo'lsa deya ozu qiladi:

³⁷ O'zbek adabiyoti tarixi. Besh tomlik. V jild. - T.: Fan, 1978.

³⁸ Fitrat. O'zbek shoiri Turdi. Kitobda: Fitrat. Tanlangan asarlar. 2-jild. - T.:Ma'naviyat, 2000.

Qani bir **Hisravi** odilki, anga dod etsam,
So‘rsa ahvolimi g‘am xirmonini bod etsam,
Domi mehnatkadadin ko‘nglumi ozor etsam,
Kim buzulg‘an dili vayronami obod etsam,
Aylasam bo‘sa adab, shoh qo‘yub qayda oyoq.

Tarixdan bilamizki, Hisrav nomli adolatli podshoh o‘tgan. U haqida turli afsona va rivoyatlar mavjud. Shoir ushbu nomni keltirish orqali tarixga nazar tashladi va bu nazar talmeh san‘atini vujudga keltirdi.

Turdi Farog‘iy ijodida tarixiy shaxslar bilan birgalikda tarixiy qabila urug‘ nomlari ham uchraydi:

Tor ko‘ngullik beklar, man-man demang, kenglik qiling,
To‘qson ikki bovli o‘zbek yurtidur tenglik qiling.
Birni **Qipchoq-u Xito-yu** birni **Yuz, Nayman** demang,
Qirq-u Yuz, Ming son bo‘lub, bir jon oyinlik qiling.

She‘rning dastlabki satrlaridayoq mamlakatda kuchayib borayotgan notinchlik, beklarning bir-birlari bilan yurt talashishga kirishgani his etiladi. Shoir ularni “kenglik”ka chaqiradi. Yurtni tasarruf etishda to‘qson ikki o‘zbekurug‘ini “tenglik”ka undaydi. Urug‘ ajratishga, ayirmachilikka qarshi chiqadi. Qipchoq, Xitoy, Yuz, Nayman, Qirq, Ming – bular o‘zbek urug‘larining nomlari. Baytning ikkinchi satrida qirq, yuz, ming so‘zlari urug‘ nomidan tashqari sonni ham anglatib, shoir kishilarni bo‘linmaslikka, birlashishga chaqiryapti.

Xulosa o‘rnida shuni aytishimiz mumkinki, shoir o‘z ijodida biror tarixiy shaxsga, millatga, xalqqa murojaat qilar ekan, avvalo, tinchlik, adolat, yurtparvarlikni, birdamlikni targ‘ib etadi. Zamonasining tinch, osoyishta bo‘lishini orzu qiladi. Shu sabab ham uning ijodida uchrovhci tarixiy shaxsalrning aksariyati hukmdor va amaldorlardir.

Foydalanilgan adabiyotlar:

1. Fitrat. Tanlangan asarlar. 2-jild. – Toshkent : Ma’naviyat, 2000.
2. Orzibekov R. O‘zbek adabiyoti tarixi (XVII-XIX (I yarmi) asrlar). O‘zbekiston Yozuvchilar uyushmasi Adabiyot. – Toshkent: 2006. 272 bet.
3. Turdi. She’rlar. – Toshkent: 1971.
4. O‘zbek adabiyoti tarixi. Besh tomlik. V jild. – Toshkent: Fan, 1978.



UZLUKSIZ TA'LIMDA HADISLARNI O'QITISH USULLARI

Saidov O'rolbek

Toshkent davlat o'zbek tili va adabiyoti universiteti 1-kurs magistranti

Annotatsiya: Ta'lim bosqichlarida hadis va hadisshunoslik ilmining rivojlanishi, hadislarining ma'no mohiyati, tarbiyaviy ahamiyati tizimli tarzda berib boriladi. Hadisi sharif har bir fanning tarbiyaviy asosini tashkil etadi. Ushbu maqolada ham uzluksiz ta'lim jarayonida hadislarini o'qitish usullari va inson kamolotida hadislarining ta'limiy - tarbiyaviy o'rni, dars mashg'ulotlarida hadislardan foydalanishning ilmiy-amaliy ahamiyati, darsliklarda berilgan hadis namunalari va ularning mazmun- mohiyati haqida so'z boradi.

Kalit so'zlar: hadis, muhaddis, ta'lim, sinf, hadis ilmi, inson kamoloti, hadis namunalari, sharqona ta'lim va tarbiya

Ta'lim tizimida amalga oshirilayotgan chora-tadbirlar, jumladan, Kadrlar tayyorlash milliy dasturida belgilangan vazifalarni ro'yobga chiqarish strategik maqsad sifatida huquqiy demokratik davlat va fuqarolik jamiyatini shakllantirishning poydevoriga aylanmoqda. Ushbu maqsadga erishish jamiyatni demokratlashtirish, yangilash, modernizatsiya va isloh qilish bilan bevosita bog'liqdir. Bu yo'lda islom madaniyati namoyandalarining mazmunga boy, keng qamrovga ega bo'lgan tarbiyaviy merosidan to'g'ri hamda oqilona foydalanish, undan namuna olish maqsadida turli yo'nalishdagi o'quv-tarbiya jarayoniga tatbiq etish ijtimoiy-pedagogik ahamiyatga egadir.

Ta'lim tarbiya bilan uzviylikda, yonma yon olib boriluvchi tizimli jarayondir. Sharqona ta'lim - tarbiyaning asosini go'zal odob, husni xulq, tavoze va muoloyimlik tashkil etadi. Yosh avlodni ma'nan sog'lom, yetuk va komil inson qilib tarbiyalash maqsadida ta'lim bosqichlarida hadis va hadisshunoslik ilmiga alohida e'tibor

beriladi. Umumta’lim darsliklarida buyuk ajdodlarimizning hikmatli so‘zlari, ibratli hayoti o‘rnak maqsadida berib boriladi. Zero, olimlarimiz ta’kidlaganlaridek, bolaga berilgan bilim uni ko‘rib, eshitib, amalda bajargandagina mustahkam bo‘ladi.

Sharq xalqlarida qadimdan farzand tarbiyasiga alohida e’tibor qaratib kelingan. Shu sabab, uzluksiz ta’lim jarayonida hadis va hadisshunoslik ilmiga ham alohida e’tibor berib kelinmoqda, xususan, O‘zbekiston Respublikasi Prezidentining “Diniy-ma’rifiy soha faoliyatini tubdan takomillashtirish chora-tadbirlari to‘g‘risida” 2018 yil 16 apreldagi PF- 5416-son Farmoniga muvofiq islom dini va hadis ilmi rivojiga beqiyos hissa qo‘shgan buyuk ajdodlarimizning boy merosini chuqur o‘rganish, ular tomonidan asos solingan hadis maktablari faoliyatini qayta tiklash va rivojlantirish, ular qoldirgan boy ilmiy merosni o‘rganish, tadqiq qilish orqali xalqimiz va keng jamoatchilikka yetkazish va targ‘ib qilish, xususan hadis va unga doir ilmlarni chuqur o‘zlashtirgan yetuk mutaxassislarni tayyorlash maqsadida **Hadis ilmi maktabi** tashkil etilganligi fikrimizning yorqin dalili bo‘la oladi³⁹.

Hadis ilmi maktabida o‘qish muddati 5 yil bo‘lib, “Hadis ilmlari, diniy fanlar mutaxassisi va arab tili o‘qituvchisi” mutaxassisligi bo‘yicha oliy ma’lumotli kadrlar tayyorlaydi. Maktabda mataxassislik fanlarini o‘qitish ustoz-shogird an’anasi asosida mazkur fan bo‘yicha ruxsati (ijozasi) mavjud Respublikamiz va xorijlik malakali pedagog o‘qituvchilar tomonidan amalga oshiriladi.

Boshlang‘ich sinf o‘qish darslarida hadislardan namunalar rivoyatlar misolida beriladi: Masalan 3-sinf o‘qish kitobining “Go‘zal fazilat – inson husni” bo‘limida “Onani rozi qilish haqida” hadis berilgan. Bu hadis tarbiyaviy ahamiyatga ega bo‘lib, onani rozi qilish eng muqaddas burch ekanligi uqtiriladi: “Bir kishi Rasulullohdan: “Men yaxshiligimni kimga qilsam bo‘ladi?” – deb so‘rabdi. “Onangga”, – debdilar Rasululloh. U kishi shu savolni uch marotaba qaytaribdi. Rasululloh “Onangga”, deyaveribdilar. To‘rtinchi marotaba so‘rabdi. Shunda: ”Otangga va yaqin bo‘lgan qarindoshlaringga! – debdilar Rasululloh⁴⁰.

³⁹ Qonun hujjatlari ma’lumotlari milliy bazasi, 02.11.2018-y., 09/18/896/2148-son; 29.09.2020-y., 09/20/593/1340-son; Qonunchilik ma’lumotlari milliy bazasi, 05.04.2022-y., 09/22/153/0266-son

⁴⁰ O‘qish kitobi [Matn]:3-sinf uchun darslik / M.Umarova, X.Hamroqulova, R.Tojiboyeva;mas’ul muharrir N. Karimov 3-nashri. – Toshkent:„O‘qituvchi“ NMIU, 2016. – 70 b.

Ushbu darslikda “Qirq hadis“ tarkibiga kiruvchi “O‘g‘lon” nomli rivoyat ham uchraydi. Bu rivoyat hazrati payg‘ambarimizning mana bu ajoyib hadislarini yodga soladi: “Hech bir farzand otasining haqini to‘la o‘tay olmaydi. Faqat qul bo‘lsa-yu, uni sotib olib ozod etsa, o‘shandagina haqini o‘tagan bo‘ladi⁴¹”.

Umumta’lim darsliklarida hadis va hadisshunoslik ilmi haqidagi ma’lumotlar asosan 5-sinf adabiyot darsligida uchraydi. 5-sinf adabiyot darsligida Imom al-Buxoriyning hayot yo‘li va uning “Al-jome’ as - sahih” to‘plami tarkibiga kiruvchi hadislardan namunalar berilgan va uch darsga taqsimlangan:

- Imom Buxoriyning hayoti;
- hadislar tahlili;
- nazariy ma’lumot (Hadislar).

Hadis – islom dinida Qur’oni Karimdan keyin turuvchi ikkinchi muqaddas manba bo‘lib, Muhammad alayhissalomning hayoti va faoliyati, uning diniy va axloqiy ko‘rsatmalarini o‘z ichiga oladi. Muhammad payg‘ambar biror gap aytgan, biror ish qilib ko‘rsatgan yoki boshqalar qilgan biron-bir ishni ko‘rib turib, uni man etmagan bo‘lsa, ana shu uch holat sunnat hisoblanadi. Ana shunday xatti-harakatlar yoki ko‘rsatmalar majmui hadis deb yuritiladi. Hadislarda islom dinining qonun-qoidalari bilan birgalikda insoniy fazilatlar ham keng tashviq qilinadi. Razolat, kibr-u havo, adovat, hasad, xiyonat, yolg‘onchilik, fitna-fasod, zulm kabi illatlarga nafrat tuyg‘ulari ifodalangan⁴².

Darslik tarkibiga “Al-jome’ as-sahih” [hadis (Al-jome’ as-sahih). 1–2-jildlar. – T.: O‘zbekiston Milliy Ensiklopediyasi», 1997.]dan: “Salom berish islom amallaridandir”, “G‘azabni bosmoq haqida”, “Yetim boqqan odamning fazilati”, “Ilmning fazilati to‘g‘risida”, “Allohning ilm to‘g‘risida nozil qilgan kalomi”, “Ilm o‘rganmoq va ilm o‘rgatmoqning fazilati”, “Yaxshi muomala qilinmog‘iga kim haqliroq?”, “Odam ota-onasini haqorat qilmaydi!”, “Qarindoshlariga mehr-oqibatli odamning rizqi ulug‘ bo‘lmog‘i haqida”, “Barcha ishda xushmuomalalik darkorligi

⁴¹ O‘qish kitobi [Matn]:3-sinf uchun darslik / M.Umarova, X.Hamroqulova, R.Tojiboyeva;mas’ul muharrir N. Karimov 3-nashri. – Toshkent,„O‘qituvchi“ NMIU, 2016. – 70 b.

⁴² Adabiyot: Umumiy o‘rta ta’lim maktablarining 5-sinfi uchun darslik. I qism / S. Ahmedov, b. Qosimov, R. Qo‘chqorov, Sh. Rizayev. – T.: «Sharq», 2015. – 32 b.

haqida”, “Kibr haqida bolaga rahmdillik qilmoq, uni o‘pib quchoqlamoqlik haqida”, “Ilm-u hikmatni orzu qilmoq”, “Qarindoshlariga zakot bermoq haqida”, “Mo‘minlarning bir-birlariga ko‘maklashmoqlari (lozimligi) haqida”, “Mehmonning mezbonga: “Sen yemaguningcha men ham yemayman», – deb aytmog‘i haqida”, “Riyo va shuhratparastlik haqida” va “Zolim kimdir?⁴³” nomli hadislar kritilgan bo‘lib har bir hadisdan so‘ng savol va topshiriqlar berilgan.

Yuqori sinflarda hadislar xulosa sifatida savol va topshiriqlarda aks etgan. Bunda o‘quvchilar izlanib asar mazmunini biror hadis bilan bog‘lashlari zarur bo‘ladi.

Adabiyot darslarida hadislarini o‘qitish usullari mavzusi hamisha dolzarb bo‘lib kelgan, boisi hadislarini o‘qitmoq, o‘rgatmoq pedagogdan katta tajriba va bilim talab qiladi. Qur‘oni karimdan keyin turadigan ikkinchi muqaddas manba bu hadis hisoblanadi. Shu bois, ustozlar ham diniy, ham dunyoviy bilimlarga ega bo‘lmog‘i, har bir hadis ma‘no mohiyatini to‘liq va aniq ochib bermog‘i lozim.

I-IV sinflarda hadislarini o‘qitishda ham yangi zamonaviy pedagogik texnologiyalarning bir qancha usullarini qo‘llash mumkin. Albatta bu usullardan foydalanishda o‘quvchilarning yoshi, fikrlash doirasi va dunyoqarashiga e‘tibor qaratish lozim. Hadislarini o‘qitish I-II sinflardagiga nisbatan III-IV sinflarda ko‘proq amalga oshiriladi. Shu nuqtai nazardan I-II sinflarda ko‘proq hadislarini o‘qitishni turli didaktik o‘yinlarga bog‘lab o‘tish maqsadga muvofiq. Bunda didaktik o‘yinlar soddaroq va izchil bo‘lishi lozim.

“**Zinama-zina**”, “**Bilimdonlar ringi**”, “**Kim eng bilag‘on?**” kabi o‘yin, musobaqa usulidagi darslar bolalarni qiziqtirishga hamda ta‘lim samaradorligiga xizmat qiladi.

“**Venn diagrammasi**” ushbu usulni ikki hadisni qiyosiy tahlil qilish maqsadida qo‘llash mumkin:

1. Beshikdan qabrgacha ilm izla.

⁴³ Adabiyot: Umumiy o‘rta ta‘lim maktablarining 5-sinfi uchun darslik. I qism / S. Ahmedov, B. Qosimov, R. Qo‘chqorov, Sh. Rizayev. – T.: «Sharq», 2015. – 24-30 betlar.

2. Ilm olmoqlik har bir musulmon uchun farzdir.

O‘quvchilar ushbu ikki hadisning umumiy va farqli jihatlarini aytishlari lozim bo‘ladi.

Xulosa o‘rnida shuni aytishimiz mumkinki, darsliklarga hadislarini kiritilishidan ko‘zlangan maqsad o‘quvchilarni dinimizning muqaddas manbalaridan boxabar qilish, ularning ongida qadriyatlarimizga bo‘lgan hurmat ruhini yanada oshirishdir. Biroq hadislarini uzviylik va uzliksizlikda o‘qitish bizning darsliklarda yetarlicha yo‘lga qo‘yilmagan. Hadislarining asosiy qismi 5-sinf darsligiga kiritilishining o‘zida ham biroz kamchilik bor, nazarimizda. 5-sinf o‘quvchisiga ularning mag‘zini chaqish mushkullik tug‘diradi. Masalan, “Qarindoshlariga zakot bermoq haqda”gi hadisda zakot so‘zi izohlanmagan. Hadislar miqdori va mazmuniga biroz e‘tibor berilsa, murakkab tushunchalar, izohlansa maqsadga muvofiq bo‘lar edi. 5- sinf adabiyot darsligiga kiritilgan Al Buxoriyning hayoti va ijodi ham juda murakkab tarzda berilgan. Yoshiga mos tarzda soddalashtirish zarur. Hadislardan na‘munalar 6-sinfdan 11-sinf darsliklarigacha kiritilishi va oddiydan murakkabga tomon ko‘tarilib borishi lozim. O‘quvchilar yoshiga, dunyoqarashiga mos, masalan, vatanparvarlik, bilim olish, ota – onaga hurmat, mehr-oqibat, aka-ukalik munosabatlari, oila haqidagi hadislar tanlansa maqsadga muvofiq bo‘lar edi. O‘quvchi faqatgina mana shu hadisni o‘qish bilan cheklanmasligi mkerak. Buning uchun o‘qituvchidan pedagogic mahorat talab etiladi. O‘quvchi hadisni ma‘nosini aytish chog‘ida undan o‘qituvchi shu hadis mazmuniga dahldor maqollar aytishini, biror asar bilan bog‘lashini so‘rashi mumkin.

Foydalanilgan adabiyotlar:

1. Adabiyot: Umumiy o‘rta ta‘lim maktablarining 5-sinfi uchun darslik. I qism/ S. Ahmedov, B. Qosimov, R. Qo‘chqorov, Sh. Rizayev. – T.: «Sharq», 2015. – 176 b
2. Ro‘zieva D., Usmonboeva M., Holiqova Z. Interfaol metodlar: mohiyati va qo‘llanilishi. – T.: Nizomiy nomidagi TDPU, 2013.

COMMENT COMPRENDRE LE MOT « TOLÉRANCE » ?

Jurayeva M.M

docteur of science (Dsc), professeur de l'Université d'Etat de Boukhara

Rakhmonova Zébo

rechercheur à 'Université d'Etat de Boukhara

Annotation: Cet article propose un aperçu général de l'aire lexicale du mot tolérance, de sa place dans la fiction, et de son expression dans les récits de Victor Hugo. La littérature de jeunesse sert ici à induire dans deux classes d'élèves de 9 – 10 ans des discussions à propos de l'idée de tolérance.

Annotation: This article provides a general overview of the lexical area of the word tolerance, its place in fiction, and its expression in Victor Hugo's stories. This article is used for the children 9-10 years old who study in the school, especially is taken into the tolerance.

Mots clés et expressions : tolérance, narrateur, représentation fictionnelle, manières de penser, tolérance orthographique, une hiérarchie des valeurs .

Keywords and expressions: tolerance, narrator, fictional representation, ways of thinking, spelling tolerance, a hierarchy of values.

Le but de la connaissance : Comment comprendre le mot « tolérance » ?

La notion de mot « tolérance » certifie par tout le domaine du corpus linguistique. Et nous y avons trouvé quelques articles scientifiques sur les revues et les dictionnaires. Tout d'abord quelques mots sur la tolérance, car c'est un mot problématique tire l'intérêt de notre recherche.

Le mot tolérance : nom féminin du latin *tolerantia*. C'est une attitude de quelqu'un qui admet chez les autres des manières de penser et de vivre différentes des siennes propres. Une tolérance orthographique :

1) Attitude de quelqu'un qui fait preuve d'indulgence à l'égard de ceux à qui il a affaire.

2) Aptitude de quelqu'un à supporter les effets d'un agent extérieur, en particulier agressif ou nuisible.

Les synonymes de tolérance: 1) liberté, autonomie, droit, choix, faculté, indépendance, indéterminisme, latitude, disponibilité, pouvoir, impunité, permission, autorisation, franchise, licence, dégagement, délivrance, relaxation, élargissement, affranchissement. 2) indulgence, bienveillance, bonté, clémence, compréhension, douceur, longanimité, magnanimité, faveur, grâce, pardon, faiblesse, complaisance. 3) compréhension, entendement, intelligence. 4) acceptation, accord, acquiescement, agrément, assentiment, autorisation, aval, consentement. 5) acquiescement, approbation.

Les antonymes de tolérance: allergie, dépendance, dogmatisme, exclusivisme, intolérance, intransigeance, sectarisme, radicalisme, fantaisisme, contrainte, châtiment, préjugé, captivité, expiation, servitude, esclavage, sévérité, refus, sanction, réprobation, punition (Bloom Benjamin, 1969, Taxonomie des objectifs pédagogiques, Education Nouvelle, Montréal).

Professeur R. Bobokalonov et d'autres affirment que le savant Rebol soumet une hiérarchie des valeurs de tolérance : 1) Le plaisir, qui vise la satisfaction immédiate d'un désir, 2) L'utile, dont le bien-être matériel et physique (santé), 3) Le collectif, qui voit pour la première fois le sacrifice de l'individu, 4) L'humain, qui transcende toute appartenance à un groupe identifiable, 5) Le salut, valeurs qui se situent au-delà de la mort [2, C.40-46].

La littérature n'est donc pas un simple reflet de l'existant, mais une façon d'étudier des comportements virtuels à partir d'une représentation fictionnelle. Elle se fait prétexte à l'ébauche de normes d'action. Plusieurs effets potentiels de ces lectures – discussions sont attendus : 1) le texte va susciter l'énonciation des réactions du lecteur par rapport aux actes des personnages, lecteur qui prend ainsi conscience de son propre système de valeurs; 2) ces commentaires vont varier d'un élève à l'autre,

poussant chacun à relativiser son point de vue; 3) une confrontation devient alors inévitable, dans laquelle chacun approfondit sa position, l'argumente, la remanie quand il entre dans le jeu d'autrui, passant grâce à cela de préjugés implicites à une position retravaillée, plus rationnelle (Hans Robert, 1978, Pour une esthétique de la réception, Gallimard, Paris).

Nous suivons les couleurs de tolérance dans le récit Victor Hugo "Pierrot ou les secrets de la nuit" : Pierrot le boulanger et Colombine la blanchisseuse se connaissent ; ils ont en commun leur enfance et la couleur blanche. Colombine évite Pierrot : elle a peur de la nuit, qu'elle imagine peuplée d'animaux effrayants. Pierrot lui écrit des lettres d'amour, mais ne les lui fait pas parvenir. Arlequin le peintre arrive au village avec sa roulotte et ses habits multicolores. Il initie Colombine aux couleurs : il repeint sa boutique, il en fait une teinturerie. Colombine est séduite et s'en va sur les routes avec l'artisan nomade. Vient la fin de l'été : les couleurs d'Arlequin passent, puis la neige rend tout uniformément blanc. Colombine découvre un billet de Pierrot, qui lui décrit les couleurs profondes de la nuit. Elle le rejoint, il l'accueille dans la chaleur de son fournil et pétrit une brioche à son effigie. Arlequin, transi, demande lui aussi le gîte ; Pierrot accepte. Tous trois mangent la brioche-Colombine (Weisser Marc, 1997, Pour une pédagogie de l'ouverture, PUF, Paris).

L'aventure est cette fois relatée par un narrateur externe. On ne pénètre pas dans la subjectivité des personnages. L'évaluation finale du récit est implicite dans ce second ouvrage. Une telle décision de l'auteur va modifier l'image du Lecteur Idéal: c'est à lui de "tirer la morale" de ce qu'il vient de lire. C'est ce que nous observerons à travers l'analyse qu'il est à rappeler pour commencer que les deux ouvrages diffèrent notablement s'agissant du point de vue adopté.

« L'altitude laissée à quelqu'un d'aller dans certains cas contre une loi, un règlement :

Une tolérance orthographique :

- Attitude de quelqu'un qui fait preuve d'indulgence à l'égard de ceux à qui il a affaire.

- Aptitude de quelqu'un à supporter les effets d'un agent extérieur, en particulier agressif ou nuisible : Nous n'avons pas le même niveau de tolérance au bruit.

Une tolérance de médecine :

1. Absence de réaction immunitaire à certains antigènes, résultant d'un état de paralysie immunitaire constitutif ou induit par un premier contact avec l'antigène.

2. Propriété que possède l'organisme de supporter des doses d'une substance donnée sans manifester de signes d'intoxication.

Une tolérance de la religion : Respect de la liberté de conscience et ouverture d'esprit à l'égard de ceux qui professent une religion ou des doctrines religieuses différentes.

Une tolérance de la technique : Intervalle défini par rapport à une dimension théorique, à l'intérieur duquel doit se trouver la valeur mesurée pour que cette dernière puisse être considérée comme correcte. » [2, C.40-46].

Les synonymes de tolérance :

1) liberté, autonomie, indépendance, indéterminisme, droit, choix, faculté, latitude, disponibilité, pouvoir, impunité, permission, autorisation, franchise, licence, dégagement, délivrance, relaxation, élargissement, affranchissement.

2) indulgence, bienveillance, bonté, clémence, compréhension, douceur, longanimité, magnanimité, faveur, grâce, pardon, faiblesse, complaisance.

3) compréhension, entendement, intelligence.

4) acceptation, accord, acquiescement, agrément, assentiment, autorisation, aval, consentement.

5) acquiescement, approbation.

Les antonymes de tolérance: allergie, dépendance, dogmatisme, exclusivisme, intolérance, intransigeance, sectarisme, radicalisme, xenophobia, fantaisisme, contrainte, châtement, préjugé, captivité, expiation, servitude, esclavage, sévérité, refus, sanction, réprobation, punition.

Le savant Reboul soumet une hiérarchie des valeurs:

1. Le plaisir, qui vise la satisfaction immédiate d'un désir,

2. L'utile, dont le bien-être matériel et physique (santé),
3. Le collectif, qui voit pour la première fois le sacrifice de l'individu,
4. L'humain, qui transcende toute appartenance à un groupe identifiable,

5. Le salut, valeurs qui se situent au-delà de la mort (aspects religieux et philosophiques). La littérature n'est donc pas un simple reflet de l'existant, mais une façon d'étudier des comportements virtuels à partir d'une représentation fictionnelle. Elle se fait prétexte à l'ébauche de normes d'action. Plusieurs effets potentiels de ces lectures – discussions sont attendus :

- le texte va susciter l'énonciation des réactions du lecteur par rapport aux actes des personnages, lecteur qui prend ainsi conscience de son propre système de valeurs;

- ces commentaires vont varier d'un élève à l'autre, poussant chacun à relativiser son point de vue ;

- une confrontation devient alors inévitable, dans laquelle chacun approfondit sa position, l'argumente, la remanie quand il entre dans le jeu d'autrui, passant grâce à cela de préjugés implicites à une position retravaillée, plus rationnelle.

Le choix des textes est délicat : ils doivent à la fois être à la portée du public visé et en même temps se prêter à une lecture à plusieurs niveaux. [3, C.67-73].

Un bref résumé des intrigues est nécessaire pour comprendre les relations entre les protagonistes et replacer dans leur contexte les réactions des jeunes lecteurs.

1. Loin des yeux, loin du cœur : Hugo, le narrateur de l'histoire, est aveugle. Le premier chapitre s'intitule "Les couleurs" et insiste sur l'absence de cette représentation chez les non-voyants. Il vient d'être scolarisé dans une "école de voyants"; il s'aide d'un ordinateur à commande vocale. Les premières difficultés surviennent à la cantine, il a du mal à manger proprement. Mais quelqu'un l'aide: Aïssata. Aïssata est noire, on la surnomme "la négresse". Mais Hugo l'aime, "la peau d'Aïssata aurait pu être violette, ça n'aurait rien changé pour moi", "les autres sont des imbéciles". Les deux enfants passent leur temps ensemble, Aïssata lui apprend les couleurs, Hugo lui explique les sons. La classe les prend en grippe: "L'aveugle est amoureux de la négresse", mais ils demeurent inséparables. La famille d'Aïssata est

ensuite expulsée vers le Mali : Les gens qui décident des lois se fichent des histoires d'amour". Hugo, parvenu à l'âge adulte, associe encore les couleurs à leur rencontre. Ce texte est donc raconté à la première personne : le lecteur est informé de ce qui se passe, mais aussi de l'opinion de Hugo à ce sujet ; il est peu ou prou invité par l'auteur à s'identifier à ce personnage, contre les autres. Le dernier des critères évoqués par Adam (1997 – 57) pour une définition du type de texte Récit est celui de l'existence d'une évaluation finale, "qui donne le sens configurationnel, moral, de la séquence narrative". Cette évaluation est ici apportée par la désapprobation qu'exprime Hugo à l'encontre de ses camarades et du législateur.

2. **Pierrot ou les secrets de la nuit** : Pierrot le boulanger et Colombine la blanchisseuse se connaissent ; ils ont en commun leur enfance et la couleur blanche. Colombine évite Pierrot : elle a peur de la nuit, qu'elle imagine peuplée d'animaux effrayants. Pierrot lui écrit des lettres d'amour, mais ne les lui fait pas parvenir. Arlequin le peintre arrive au village avec sa roulotte et ses habits multicolores. Il initie Colombine aux couleurs : il repeint sa boutique, il en fait une teinturerie. Colombine est séduite et s'en va sur les routes avec l'artisan nomade. Vient la fin de l'été : les couleurs d'Arlequin passent, puis la neige rend tout uniformément blanc. Colombine découvre un billet de Pierrot, qui lui décrit les couleurs profondes de la nuit. Elle le rejoint, il l'accueille dans la chaleur de son fournil et pétrit une brioche à son effigie. Arlequin, transi, demande lui aussi le gîte. Pierrot accepte. Tous trois mangent la brioche-Colombine.

L'aventure est cette fois relatée par un narrateur externe. On ne pénètre pas dans la subjectivité des personnages. L'évaluation finale du récit est implicite dans ce second ouvrage (cas prévu in Adam 1997). Une telle décision de l'auteur va modifier l'image du Lecteur Idéal que prévoit le texte : c'est à lui de "tirer la morale" de ce qu'il vient de lire. C'est ce que nous observerons à travers l'analyse comparative des discussions dans nos deux classes.

3. "**Pierrot ou les secrets de la nuit**". Il est à rappeler pour commencer que les deux ouvrages diffèrent notablement s'agissant du point de vue adopté : Tournier retient

l’option du narrateur externe, dont l’omniscience s’arrête à la description des faits perceptibles. Aussi, nulle information n’est donnée au lecteur concernant des émotions des personnages, et encore moins en ce qui concerne la position prise par le narrateur par rapport à leurs actes. De cette manière, l’élève n’est pas incité à s’identifier préférentiellement à l’un des trois protagonistes le pathos s’efface devant le logos.

Conclusion.

L’absence de possibilité d’évaluation formelle ne doit cependant pas être retenue comme un défaut rédhibitoire des séances d’interprétation littéraire dès les premières années de la scolarisation : l’action de l’enseignant s’exerce là au niveau des finalités éducatives plus qu’à celui des objectifs opérationnels disciplinaires. La littérature de jeunesse sert ici à induire dans deux classes d’élèves de 9 – 10 ans des discussions à propos de l’idée de tolérance.

Références

1. M.M. Jo‘rayeva. Fransuz va o‘zbek ertaklarida modallik kategoriyalarining lingvokognitiv, milliy-madaniy xususiyatlari. Diss ... filol... fan... dok... . Toshkent, 2017
2. Жўраев М. Ўзбек халқ эртақларида сеҳрли рақамлар. - Т.: Фан, 1991. -Б.152.
3. Bobokalonov R.R., Bobokalonov P.R., Khayatova N.I. Meanings of canonical words-sentences in the spirit of tolerance. ISSN 2414-4452. PHILOLOGY. Publishing House «Scientific survey», 2020. № 2 (26). С.40-46 ; Website: <http://sciphilology.ru>
4. Bobokalonov R.R., Khayatova N.I. Le sens lexical des verbes. Analyse des champs sémantiques de la vie et de la mort. Сборник научных трудов Всероссийской научно-практической конференции с международным участием. «Актуальные вопросы гуманитарных и общественных наук», Часть 5. Ассоциация. С. 67-73. «Научно-исследовательский центр «ПЕРЕСВЕТ» САНКТ-ПЕТЕРБУРГ, 2019.
6. Hameline Daniel, 1988, Les objectifs pédagogiques en formation initiale et en formation continue, PUF, Paris
7. Jauss Hans Robert, 1978, Pour une esthétique de la réception, Gallimard, Paris
8. Reboul Olivier, 1992, Les valeurs de l’éducation, PUF, Paris
9. Weisser Marc, 1997, Pour une pédagogie de l’ouverture, PUF, Paris

КЛАССИЧЕСКАЯ МУЗЫКА - НЕ УСТУПАЯ СОВРЕМЕННОСТИ

Арзикулова Озода

2 курс магистр НавГПИ

Аннотация: В данной статье речь пойдет об уровне классической музыки и её важности в нашей современной повседневной жизни.

Ключевые слова: Классическая музыка, барокко, слушатель, артифицированной, симфоническая музыка.

Музыка, от классической пьесы до популярной эстрадной песни – нужна всем. Она является неотъемлемой частью жизни человека, даже больше – музыка является частью человеческой души. Музыка сопровождает нас повсеместно, без неё немислима современная жизнь человека. Вы готовите ужин на кухне - включаете музыку, вы едете на машине - включаете музыку, занимаетесь спортом в тренажерном зале - и там под музыку. Вы подбираете музыку под своё настроение. В силу особенности средств музыкальной выразительности, их влияния на психику. Музыка имеет исключительно сильное нравственное воздействие на эмоциональную сферу и нравственный мир человека, что приобретает сегодня особую актуальность.

Но согласиться с тем, что музыка в целом превращается лишь в "украшение" жизни общества — это относится к той "классической" музыке, преимущественно инструментальной, которую в последнее время все чаще называют "артифицированной" (т.е. предназначенной для специального исполнения в особых условиях) и сравнивают с музыкой "неартифицированной", бытовой. Последняя и есть та самая музыка, от которой современные слушатели — по крайней мере, определенная их часть — "впадают в неистовство" и рвут на себе одежду.

У классической музыки конечно есть свой слушатель, но это, так скажем небольшая группа людей, умеющих прочувствовать глубину прошлых лет. Даже среди музыкантов находятся те, которые не видят интереса к классической музыке, а тем не менее, Эпоха Барокко, в которой зародились популярные классические произведения выдающихся композиторов своего времени таких как Антонио Вивальди, Фридрих Гендель и конечно Иоганн Себастьян Бах, были блестящей во всех своих проявлениях.

Слово "барокко" пришло из португальского языка и означает "жемчужина неправильной формы", с итальянского языка это означает как «странный, причудливый». Какими бы ни были корни этого слова, именно эпоха барокко считается началом распространения западноевропейской цивилизации. Она отвергает естественность, считая её невежеством и дикостью. В то время женщина должна была быть неестественно бледной, с причудливой прической, в тугом корсете и с огромной юбкой, а мужчина - в парике, без усов и бороды, напудрен и надушен.

В эпоху Барокко происходит взрыв новых стилей и технологий в музыке. Дальнейшее ослабление политического контроля католической церкви в Европе, которое началось в эпоху Возрождения, позволило процветать светской музыке.

На сегодняшний день, с развитием технологии и далеко шагнувшим прогрессом, о становлении музыки в целом, в изначальном ее проявлении, мало кто задумывается. И одна из культурных задач, состоит в том, чтобы спасти музыку Барокко даже не от забвения, а от чего-то худшего, чем забвение, — от непонимания. От той культурной ситуации, в которой шедевры XVIII века находят эмоциональный отклик у публики лишь в интерпретации Ванессы Мей. Вот цитата из интервью, данного Николаусом Арнонкурор Мартине Хельмиг, журналистке “Berliner Morgenpost”. Говоря о годах своего обучения игре на виолончели в Венской высшей школе музыки и пробуждении интереса к искусству Барокко, маэстро вспоминает: "Прежде, чем играть трудную

романтическую литературу, обычно получаешь музыкальный "корм" из барочных произведений. Я был очень разочарован, находил их скучными и стерильными. С другой стороны, я читал, что современники приходили от этой музыки в неистовство — бросались на пол, рвали на себе одежду. Тогда я подумал: мы делаем что-то не так". Здесь, как мне кажется, находятся ключи и к весьма своеобразной философии музыки. Указом президента Республики Узбекистан от 16.02. 2017 г. УП № 4356 «О мерах по дальнейшему совершенствованию системы управления в области культуры и спорта» определена задача направленная на осуществление системных мер по сохранению и приумножению национального культурного и духовного наследия, всемирному развитию искусства и художественного творчества, стимулирования дальнейшего повышения духовно-нравственного и культурного уровня населения, приобщения его к лучшим образцам национальной и мировой культуры. В этой связи изучение творческой инструментальной деятельности Баха и других композиторов эпохи Барокко помогает нам осмыслить инструменталистику и обозначить ее значение в музыке в целом.

Без прошлого нет будущего, в прошлом закладывается прочный фундамент для желаемого будущего, прошлое нельзя стереть и эту ступень нельзя перепрыгнуть. Классическая музыка - ее надо слышать, ее надо уметь слушать, ее надо уметь чувствовать. Песня без слов, которая позволит вам проникнуть в свой собственный душевный мир, пронестись сквозь века и ощутить себя в том далеком прошлом, где женщина должна была быть неестественно бледной, с причудливой прической, в тугом корсете и с огромной юбкой, а мужчина - в парике, без усов и бороды, напудрен и надушен.

Человечество грезит о создании машины времени? но прототип уже существует. Оденьте наушники, сделайте погромче и погрузитесь в историю. Хотите живого звука? Оркестры Узбекистана с радостью распахнут перед вами

двери в симфонический мир. Читайте книги, газеты, афиши и слушайте, слушайте...

Использованные литературы:

1. Арнонкур Николаус – Мои современники: Бах, Моцарт, Монтеверди. Классика-XXI, 2005.



МЕНИНГ ОНА ШАХРИМ БУХОРО

Ражабова Гулрух Мухсиновна

Бухоро тумани 21- мактабнинг география фани уқитувчиси

Рустамова Камола Шокировна

Бухоро тумани 21-мактабнинг рус тили фани уқитувчиси

Акрамова Мадина Ашуровна

Бухоро шаҳар 31-мактаб бошлангич таълим уқитувчиси

Анотация: Мазкур мақолада Бухоро ва Бухоронинг тарихий обидалари ҳақида баён этилган.

Калит сузлар: Бухоро, археологик қазилмалар, арк қалъаси, пой Калон, Масжиди қалон, Мири Араб, Ситораи Мохи хоса, Чорбақр.

Бухоро - жаҳоннинг энг қадимий шаҳарларидан бири: 1997 йилда шаҳар ўзининг 2500 йиллик юбилейини нишонлади. Бухоро номи дастлаб IX асрда тарихчи Наршахий томонидан зикр этилган.

Кўплаб тарихчилар, тилшуносларнинг фикрига кўра Бухоро сўзи санскритча “вихара” сўзидан келиб чиққан бўлиб, “қалъа” деган маънони билдиради.

Археологик қазилмалар натижасига асосан олимлар ушбу шаҳар эрамикча бўлган даврда ҳудуднинг иқтисодий ва маданий ҳаётида муҳим рол ўйнаган деган хулосага келдилар. Бухоро Хитойдан Римгача олиб борувчи Буюк Ипак йўлининг энг муҳим чорраҳаларидан бирида жойлашган.

VIII асрда бу эрда араб истеълоси натижасида Ислом дини жорий этилган. Аста-секин Бухоро энг муҳим диний марказга айланган ва тобора кўпроқ “Бухорои Шариф” деб атала бошланган.

Ривожланиш даврида шаҳар бир неча бор (форслар, араблар, мўғуллар томонидан) вайрон қилинган ва тикланган. Бухоронинг ўзига хос иқтисодий ва маданий ривожланиши Сомонийлар ва Шайбонийлар бошқарган даврларга тўғри келади.

Ҳозирги Бухоро Ўзбекистоннинг бошқа шаҳарлари сингари эски ва янги шаҳарга бўлинган. Шаҳарнинг янги қисмида маъмурий бинолар, мактаблар, институтлар ва саноат корхоналари жойлашган.

Х асрда қурилган Исмоил Сомоний мақбараси Бухородаги энг қадимий ва чиройли ёдгорликлардан биридир. У ҳозирги пайтда ҳам худди 1000 йил илгаригидек чиройли кўринишга эга. Сомонийлар асли форс бўлган биринчи тожик ҳукмдорларидир (эрамизнинг 875-999 йиллари). Улар пойтахти Бухоро бўлган буюк давлатни барпо этишган. Ўша давр қурилиш, санъат турлари, математика, геометрия, физика сингари аниқ фанларнинг юксак даражада ривожланиши билан характерланади.

Арк қалъаси юз йиллар давомида Бухоро ҳукмдорларининг расмий яшаш жойи бўлган. У баландлиги 16-20 метр бўлган сунъий тепаликда қурилган. Қалъа майдони қарийб 4 гектар. Одамлар кўпинча уни “шаҳар ичида шаҳар” деб аташган, чунки унда одатдаги шаҳарнинг ҳамма нарсалари: кўчалар, тор кўчалар, сарой, масжидлар, устахоналар бор бўлган.

Пои Калон меъморий мажмуи – барча меҳмонлар эътиборини жалб қиладиган жой. Мўгул давридан анча илгари, ХИИ асрда барпо этилган Калон Минорасини деярли ҳамма жойдан кўриш мумкин. ХВИ асрда унинг ёнида Масжиди Калон ва рўбарўсида - Мири араб мадрасаси қурилган.

Масжиди Калон - Самарқанд шаҳридаги Бибихоним масжидидан кейин Ўрта Осиёдаги иккинчи энг катта масжид. Мусулмон байрамида масжидга 10 минг киши сивиши мумкинлиги ўз исботини топган. Масжиднинг усти очик йирик ҳовлиси, унинг ажойиб пештоқлари ва усти ёпиқ айвонлари унутилмас таассурот қолдиради.

Масжиди Калон рўпарасида жойлашган Мири Араб мадрасаси пропорсияси ва симметрияси туфайли ўзидан кейин қурилган масжидлар учун ҳамиша намуна вазифасини ўтаган. Бўлгуси имомлар таълим олган Мири Араб мадрасаси кўп йиллар давомида собиқ шўролар иттифоқи даврида амал қилган ягона мадраса бўлган.

Бухоронинг маркази (16-17 асрлар). Лаби Ховуз - Бухоро аҳли ва меҳмонларининг севимли жойи. Майдон ўртасида катта ҳовуз бўлиб, унинг атрофида турли бинолар барпо этилган: Кўкалдош мадрасаси, Нодир Девонбеги мадрасаси ва хонақоси.

Шаҳардан тахминан 4 км. ташқарида Бухоро сўнгги амирларининг ёзги саройи жойлашган. Сарой “Ситораи Мохи хоса” - Ой ва юлдузлар ўртасидаги жой деб, шоирона номланган.

Мамлакатимиз мустақилликка эришгач, Юртбошимиз раҳнамолигида миллий қадриятларни тиклаш ва ривожлантириш, маданий меросни, айниқса тарихий-меморий обидаларни асраш, уларни келгуси наслларга етказиш борасида катта ишлар амалга оширилди. Масжиди Калон, Чорбакр, Арк қалъаси каби қатор асори атиқалар таъмирланиб, асл қиёфасига келтирилди.



ИЛЪЯС ЖАНСУГУРОВ ӨМІРІ МЕН ШЫҒАРМАШЫЛЫҒЫ

Абдуалим Алимкулов

Ташкент облысы Шыршық мемлекеттік педагогика институты

Қазақ тілі және әдебиеті бағытының 2-курс студенті

Анатация: Ұлы Октябрьде туған жас қазақ совет әдебиетінің тұңғыш өкілдерінің ішінде Ілияс Жансүгіровтың алатын орнын анықтау. Ілияс Жансүгіровтың өмірі мен шығармашылығына жалпы сипатын беру. Ілияс Жансүгіровтің аударма өнеріндегі ерекшеліктеріне толық анықтама жасау.

Кіліг сөздер: фольклор, әдебиетші, поэма, драматургия

LIFE AND WORK OF ILYAS ZHANSUGUROV

Annotation: To determine the place of Ilyas Zhansugurov among the first representatives of the young Kazakh Soviet literature, born in the Great October. To give a general description of the life and work of Ilyas Zhansugurov. A detailed description of the features of Ilyas Zhansugurov in the art of translation.

Keywords: folklore, writer, poem, drama

Кіріспе

Ілияс Жансүгіров -- қазақ совет әдебиетінің барлық саласының өсіп, өркендеп дамуына мол үлес қосқан, әдеби асыл мұра қалдырған ірі қалам қайраткері, әдебиетіміздің көшбасшыларының бірі.

Бала жасынан туған халқының ғасырлар бойы жасаған рухани бай қазынасы ауыз әдебиетінің тұнығынан сусындап, онын ең асыл мұрасынан нәр алып өскен Ілияс кейін сол мұраны жинап, зерттеуші фольклорист те болды. Ол Сүйімбай ақынның, Біржан сал, Ақан сері, Шернияз, Базар жыраудың,

Кемпірбай, Шөже, Түбек, Жанақ, Әсет сияқты өрен жүйрік ақындардың өлең жырларын жасынан ынтыға тыңдап, жаттап алып, домбыраға қосып айтып жүреді. Болашақ ақын ержетіп, есейген кезінде олардың өмірін, өлең-жырларын зерттеп, жарыққа шығару ісінде мағыналы еңбек етті.

Әдебиет жанрының дамуына өз үлесін қосып, халықтың тұрмыс – тіршілігінің сан қырын өз шығармасына арқау еткен жазушы Ілияс Жансүгіров мұралары зерттеле, сан қырынан талдана берері хақ. Әдебиет әлеміне өзгеше сарынмен келген Ілияс Жансүгіровтың өмірі мен шығармашылығы, проза саласындағы шығармалары сөз болады.

Негізгі бөлім

Жансүгіров 1894 жылы 14 мамыр күні бұрынғы Қапал уезі, ақсу болысы, 4-ауылда (қазіргі Талдықорған облыс, ақсу ауданында) туған. Оның туған елі – Ақсу өзенінің бойын мекен еткен, негізінде мал баққан, көшпелі ел еді.

Ақынның жиырмамыншы жылдардағы шығармалары оның қаламының жылма – жыл төселіп, талантының ұдайы өсіп отырғанын көрсетеді. Тақырыбының ұлғайып, сарынының молайып, ақындық үнінің барған сайын күшейе түскенін аңғартады. Ілиястың алғашқы он жылдық шығармашылығының шыққан белесі 1930 жылы, Қазақстанның он жылдығына арнап жазған атақты «Дала» поэмасы болды. Бұл поэма он жыл бұрын ауылдан келген жас ақынды енді бүкіл республика көлеміндегі ірі, талантты ақын етіп танытты. «Дала» поэмасы, шынында, Ілиястың ғана емес, бүкіл қазақ совет поэзиясының он жыл ішіндегі шыққан шоқысы еді.

Халықаралық жағдай мен жер жүзілік оқиғалар, империалистерге қарсы өршіген жұмысшы қозғалысы мәселелері - әр жылдары – ақ ақынның назарын аударып келген тақырыптың бірі. Жансүгіров поэзиясында бұл тақырып әжептәуір орын алады. Капиталистік елдердің ала ауыз дипломатиясын мазақтап, ол – 1922 жылдың өзінде «Тілші» газетінде «Саясат қошқарлары» деген сықақ өлең жариялаған болатын. Оның бер жағында капитализм дүниесін сұр жылан образында алып жазған «Қос аяқ» деген өлеңін 1928 жылы

«Жаңа әдебиет» журналына бастырды. 1926 жылы мамыр айында Англияда күшпен басылған көмір кеншілерінің көтерілісіне арнап жазған «Кім үшін?» деген өлеңі 1928 жылы «Сағанақ» жинағында шықты. 1925 жылы «Тілші» газетінде «Коммуна» деген өлең жазып, ақын бейнелі сөздерімен Париж Коммунасы қаһармандары бастаған ұлы істі Совет Одағы жүзеге асырып отырғанын, Коммунаның жарқын идеясы күндердің күнінде дүние жүзін нұрға бөлейтінін айтып, жалынды жыр қозғады. 1929 жылы «Еңбекші қазақ» газетінде атақты француз ақыны Виктор Гюгоның «Қырғында» деген революциялық өлеңін қазақшаға аударып бастырды.

30 – жылдары аударма мәселесіндегі жетістік туралы сөз болса, осы жолда өндіре еңбек еткен Ілияс Жансүгіровтің атын атамай кете алмаймыз.

I. Жансүгіров орыс тілін кешірек үйренуіне қарамастан, орыс ақындарының, орыс тіліне аударылған шетел ақындарының өлеңдерін шөлікене оқып, өз көңіліне қонған, өзін сүйсіндірген шығармаларының кейбірін ана тіліне аударып бастайды.

Қорыта айтқанда Ілияс эпикада да, лирикада да терең ойдың, үлкен сезімнің, ұшқыр қиялдың ақыны болды. Ол әрқашан ақын жүрегін жарып шығатын шын сезімді жырлады. Ал, ақын сезімі үнемі заман құбылыстарымен, ондағы өзгеріспен байланыста көрінді. Оның поэзиясының халықтық, партиялық әдебиеттің алғы шебінде болуы да осыдан. Мұны мен ақынның бұл курстық жұмысымда аталмаған өлең – поэмаларынан да, проза мен драматургия, журналистика саласындағы мол еңбегінен де көрдім.

Ілияс Жансүгіров – аса ірі талант иесі. Ол қазақ әдебиетінің барлық жанрында үлкен еңбек сіңіріп, осы әдебиеттің негізін салушы, үлкен тірегінің бірі болды. Әсіресе оның ақындық еңбегі зор. Ілиястың жазушылық еткен жиырма шақты жыл өмірі қазақ совет әдебиетінің алғашқы кезеңдерімен тұстасады, яғни ол осы әдебиетпен жарыққа бірге шығып, бірге жасасып келді.

Пайдаланылған әдебиеттер тізімі:

1. Асқан дарын, азамат ақын (Ілияс Жансүгіров ...) Молдағали Жұбанов III том. – Алматы, 1981 жылы – 345бет.
2. Бес ғасыр жырлайды. I том. – Алматы, 1981 жылы – 400бет.
3. Бес томдық шығармалар жинағы. I том. – Алматы, 1983 жылы – 420бет.
4. Дүйсенов М. Ілияс Жансүгіров. Өмірі мен творчествосы. – Алматы, «ҒЫЛЫМ» баспасы, 1965 жылы – 340 бет.



ИНГЛИЗ ТИЛИНИ ЎРГАТИШДА КОМПЕТЕНЦИЯЛАРНИНГ УЗЛУКСИЗЛИГИНИ ТАЪМИНЛАШНИНГ ДАСТЛАБКИ БОСКИЧЛАРИ

Хусейнова Дилором Ходжиқурбоновна

Шофиддинова Ситора Уктамовна

Бухоро тумани 21- мактаб инглиз тили фани уқитувчилари

Аннотация: Мазкур мақолада хорижий тилни ўргатишда компетенцияларни узлуксиз таъминлаш методикаси хақида фикр юритилган.

Калит сузлар: Замоनावий, инглиз тили, компетенция, хорижий тил.

Бугунги кунда инглиз тилини ўқитишда замонавийлаштирилган ва модернизацияланган методлардан фойдаланиш давр талабидир. Бунинг натижасида тил ўргатишда бир қанча компетенцияларни шакллантириш талаб қилинган. Компетенцияларни шакллантиришга йўналтирилган таълим технологияларини яратиш, хориж методикасини бойитишга, ўқувчиларнинг коммуникатив-когнитив, лингвистик, ижтимоий-лингвистик, дискурсив, стратегик, ижтимоий-маданий, ўқув-когнитив ва маданиятлараро мулоқот компетенцияларини шакллантиришга ва ўқувчининг умумий, илмий ва касбий соҳаларда фаолият юритиш компетентлигини ривожлантиришга ҳисса қўшади. Бу эса, ўқувчини хорижий мамлакатлар маданиятини англаш ва инглиззабон мамлакатлар маданияти билан яқинлашувни таъминлайди.

Аслида хорижий тил таълимидаги компетенцияли ёндашув назарияси, лингводидактик категориялар, жумладан, таълим мақсади, мазмуни, методлари ва принципларни мужассамлаштириб, нутқ фаолияти турларини комплекс ўргатиш, тил ва маданиятнинг ўзаро боғлиқлигини назарда тутати.

Хориж таълимида ўқувчиларда компетенцияларни шакллантириш муайян натижаларга эришиш мақсадида билим, кўникма ва малакага эга бўлишни талаб қилади. Масалан, лингвистик компетенция – нутқий (гапириш, тинглаб-тушуниш, ўқиш, ёзув) ва тил компетенцияси (фонетика, лексика, грамматика)ини эгаллашдан, ижтимоий-лингвистик (нутқий) компетенция – ўқувчининг коммуникатив мақсадидан келиб чиқиб, лингвистик шаклни танлаш имконини беради, дускурсив (оғзаки ва ёзма матн) компетенция – матнларнинг лингвистик, стилистик ва таркибий қисмини билиб олишни, стратегик (компенсатор) компетенция – суҳбат жараёнида тушунмовчиликлар пайдо бўлса, такроран ва узр сўраш орқали мураккаб вазиятлардан чиқиб кета олиш қобилиятини, ижтимоий-маданий компетенция – ўзи яшаётган мамлакат маданиятини чуқур билиши орқали тили ўрганилаётган мамлакатлар маданиятини таққослай олишни, ўқувкогнитив компетенциялар эса, инглиз тили ва маданиятларни билишнинг мустақил билим олиш фаолиятидаги компетенциялар йиғиндиси бўлиб, мазкур тилни замонавий таълим технологияларидан фойдаланиш орқали ўрганишни назарда тутди.

Хорижий тил таълими тизимидаги компетенцияларни босқичма-босқич шакллантиришда қуйидаги компонентларга эътибор бериш муҳимдир:

1. Дастлаб мазкур масалага берилган илмий-назарий ёндашувларни компетенцияли фаолиятга йўналтирилган ёндашув асосида таҳлил қилиш керак. Бу муаммони юртимиз ва хорижлик олимлар тажрибасига таяниб илмий таҳлил қилиш лозим.

2. ДТСда акс этган компетенциялар асосида тузилган таълим мазмунида берилган мавзуларга оид технологияларни ҳар бир синф учун ишлаб чиқиш зарур.

3. Коммуникатив фаолиятга йўналтирилган билим, бир қанча компетенцияларни шакллантириш асосида амалга оширилиши назарда тутилган. Мазкур компетенцияларни шакллантириш жараёнини педагогика негизида яратиш мақсадга мувофиқ.

4. Маълумки, берилган билим албатта назорат қилиниши шарт. Шунинг учун компетенциялар асосида яратилган технологиялар воситасида баҳолаш (assessment) мезонларини ишлаб чиқиш ҳам муҳим. Ўқувчининг инглиз тилини ўрганиш жараёнида эгаллаган билим, малака ва кўникмалари махсус назорат қилиниши талаб қилинган.

Бу жараёнда ўқитувчи қуйидагиларни инобатга олиши керак бўлади.

- назорат қилиш – controlling;
- текшириш – to examine;
- синовдан ўтказиш – testing;
- бошқарув – management;
- таҳлил қилиш – analyzing;
- мотивация – motivation.

5. Кейс методи, ўйинли технологиялар, ролли ўйинлар (role playing), бумеранг, ақлий ҳужум, кластер, 3x4, елпиғич технологиялари 5-9 синф ўқувчиларига инглиз тилини коммуникатив ёндашув асосида ўргатишда жуда оммабоп. Ушбу технологиялар асосида ўқитувчилар учун дарс жараёнини самарали ташкил этишга оид методик тавсиялар ишлаб чиқиш лозим.

6. Инглиз тилини ўргатиш жараёнида 4 та нутқ фаолияти турлари (reading, writing, listening, speaking)ни комплекс ўргатишга йўналтирилган методларни ишлаб чиқиш керак.

Бунда асосан қуйидаги кетма-кетликка амал қилиш мақсадга мувофиқ:

- ўқиш ва ёзув фаолият турини боғлиқлигини инобатга олиш, (Reading and writing are linked to each other);
- тинглаб тушуниш ва гапириш малакаси бир бирига боғлиқлигини инобатга олиш (Listening and speaking are linked to each other).

7. Умумтаълим тизимида 5-9 синф ўқувчиларига модернизациялашган инглиз тилини ўргатиш жараёнида ДТСда берилган компетенцияларни шакллантиришга йўналтирилган моделни яратиш ва амалиётга жорий қилиш;

8. Хориж ўқитиш методикасидаги инглиз тилини ўргатиш мақсадларини инобатга олган ҳолда, Европа компетенцияларининг A1, A2(basic user) халқаро стандарти даражаси учун лингвистик (тил ва нутқий), социолингвистик ҳамда прагматик компетенцияларни шакллантириш концепциясини яратиш. Мазкур концепция натижасида инглиз тилини ўқитишга оид технологиялар ва методикани ишлаб чиқиш керак.



АБАЙ ШЫҒАРМАЛАРЫНЫҢ ТӘРБИЕЛІК МӘНІ

Қалмырзаева Нұржамал Бекполат қызы

Әжінияз атындағы НМПИ-ның Қазақ тілі және әдебиеті
тәлім бағдарының студенті

Аннотация:

Бұл мақала Абай шығармаларының тәлім-тәрбиелік мәнін ашу үшін бағытталған. Абайды оқып-үйрену елдің жастарына үлкен рухани байлық болары анық.

Кілт сөздер: тәрбие, адамгершілік идея, қара сөздер

Абай мұрасы-ұрпаққа өнеге-үлгі, тәлім-тәрбие, ғибраттағылым болмақ. Абай сонысымен де –мәңгілік жасап, жасампаз бола бермек. Ұлы Абай даналығының дінгегі, шығармаларының арқауы-адам тәрбиесі мен тұтас бір халықтың тәлім-тәрбиесі екенін оның шығармаларынан-ақ байқаймыз. Сондай-ақ, өзін-өзі тану сабақтарының да –адамның өзі, адамгершілік қасиеттері туралы болғандықтан қызықты, танымды, тартымды. Адам-өзінің қызығушылықтары, тілектері мен қажеттіліктеріне сәйкес тұрмысты және өзін-өзі мақсатқа лайық қайта өзгертуші, белсенді, әрекетшіл жан. Өзінің жаратылысын түсіну, өмірдің мәні бойынша сұрақтарға жауап іздеу, қоршаған болмыс арасынан қзін бөліп қарау және әлемнің қайта құрылуын түсіну адамға ғана тән. Әрбір адамды сипаттайтын тән, жан және рух барлық уақытта үйлесімділікте бола бермейді. Әрбір саналы адамның мақсаты, қанағаты, бақыты-үйлесімділікке толық қол жеткізу және оны ұзақ уаыт ұстап тұру негізі. Осы тұрғыдан алғанда, жалпыадамзаттық құндылықтар туралы ұғымдар жүйесі мен олардың адам өміріндегі көрінісін «Өзін-өзі тану» пәнінің базалық мазмұнының құрылымдық элементтері

ретінде белгіленіп, осы негізде өзін тану, өзгелерді тану, әлемді тану, адам-зат тәжірбиесін тану мәселелері анықталады. Абай сана-сезімді тәрбиелеудегі қоғамдық ортаның ролін материалистік тұрғыдан түсіндіре білді. Адамның жақсы-жаман, ақылды-ақылсыз болуы генетикалық негізге баланысты, ақ сүйек тұқымдарынан шыққандар ақылды, батыр, алғыр болады деген буржуазиялық нәсілдік, идеалистік көзқарасқа қарама-қарсы. Абай адам мінезінің қалыптасуы тәрбиеге, байланысты екенін дәлелдеді. Өзінің отыз жетінші қара сөзінде. «Мен, егер заң қуаты қолымда бар кісі болсам, адам мінезін түзеп болмайды деген кісінің тілін кесер едім», - дейді.

Абай поэтикалық шығармалары мен қара сөздері пәлсапалық, этикалық, эстетикалық, психологиялық ой-пікірлерге толы. Абай түсінігінше, табиғат біздің санамыздан тыс және бізге тәуелсіз өмір сүреді. Біздің түсінігіміз бен қабылдауымыз, түсінігіміз айналадағы ақиқат шындық өмірдің сәулесі ғана. Абай түсінігінше, табиғат біздің санамыздан тыс және бізге тәуелсіз өмір сүреді. Адам баласы «көзімен көріп, құлақпен естіп, қолмен ұстап, тілмен татып, мұрнымен иіскеп тыстағы дүниеден хабар алады», - дейді Абай. Адам баласы анадан туғанда екі түрлі мінезбен туады. Бұлар-тәннің құмарлығы (жетінші сөз) деп ой түйгіндей келе, «адам бойына жан құмарлығы арқылы жиналатын нәрсенің аты ақыл, ғылым... ол таланттылық пен ерінбей еңбек еткен адамның қолына түседі» деген қорытынды жасайды.

Адамгершілік жөніндегі тәрбиелік тақырыпты Абай Отыз екінші сөзінде және Қырық төртінші сөзінде де қайталап, толық дәлелдеп өтеді. Тәрбиелік ойдың тағы біршартын адамның басындағы мінезділікпен байланысты байланысты талапқа әкеп саяды.

Абай поэзияларының ең басты ерекшелігі тәрбиелік тағылымы сол асыл мұрасы ол өзі өмір сүрген тұтас бір тарихи дәуірді жан-жақты барынша толық бинелеп берді. Бірақ, ақын творчествасы жарты ғасырды қамтитын тарихи дәуірді танытады де аз. Сол замандағы қоғамдық өмір

салтының, ой-сана,білім-ғылым түсініктерінің бірнеше ғасыр бойы қалыптасқанын, түп-тамыр әріде жатқанын ескерсек, Абай поэзиясы –ағартушылық көзқарасы қоғамның дамуындағы бір елеулі кезеңді бейнелеу арқылы халықтың тағдырын, ұлттық мінез-құлқын тарихи тұрғыдан кең арнада алып,қоғам көшінің жеткен жерін ғана емес,өткен жолын да танытарлықтай етіп көрсете білді. Абайдың педагогикалық еңбектерін дұрыс түсініп игеру арқылы ғана, шынайы халқымызға тән тәлім-тәрбиеміздің қайнарынан қанып ішуге мүмкіндік ашамыз.

Қорыта келгенде, жаңа қоғамымыздың әулеттік саяси,экономикалық және рухани дамуы өскелең ұрпақтың оқу мен тәрбие сапасын түпкілікті өзгертіп, жақсатуды талап етеді. Абай ұстаған оқу,тәрбиелік қағидалардың қазіргі қоғам талаптарымен үндестігін байқап, жастарға ұлттық тәрбие беруді имандылық,адамгершілік,еңбек,эстетикалық тәрбиесін бүгінгі жас ұрпақ қажетіне жаратуды жүйелікпен пайдалану қажет. Мақалада Абайдың тәлім-тәрбиелік ойларын болашақ мұғалімдерді мектептегі оқу-тәрбие жұмысына дайындаудың жолдары көрсетілді.Ақынның діни көзқарастарының тек «өз заманы үшін» ғана емес бүгінде де үлкен тәрбиелік тәрбиелік мәні зор.

ПАЙДАЛАНҒАН ӘДЕБИЕТТЕР ТІЗІМІ:

- 1.Жұмалиев Қ. Абайға дейінгі қазақ поэзиясы және Абай поэзиясының тілі. Алматы,1948жыл
- 2.Абай Құнанбайұлы.Толық жинақ. Қызылорда.1933жыл
- 3.Абайдың қара сөздері. Алматы 1998жыл

РАҚАМЛИ ИҚТИСОДИЁТДА КЎМИР ҚАЗИБ ОЛИШ САНОАТИ КОРХОНАЛАРИНИНГ СТРАТЕГИК БОШҚАРИШ МЕХАНИЗМЛАРИ

Мурадов Ботир Хаят

Тошкент Давлат Иқтисодиёт Университети

Факультет :”Рақамли иқтисодиёт”

E-mail: shaklaser@gmail.com

Юртимиз ижтимоий-иқтисодий тараққиётида кўлга киритилаётган юксак натижалар, энг аввало, янгидан-янги замонавий саноат тармоқлари ва ишлаб чиқариш қувватларининг йўлга қўйилиши, бунинг таъсирида мамлакатимиз иқтисодий салоҳиятининг сезиларли даражада ортиб бораётгани, яратилаётган маҳсулот ва кўрсатилаётган хизмат турларининг кўпайиб, сифатининг тубдан яхшиланиб бориши, бир сўз билан айтганда, иқтисодиётимизнинг янгича мазмун ва моҳият касб этиб боришида мустақил тараққиёт йўлининг тўғри танлангани, амалга оширилаётган иқтисодий сиёсат стратегиясининг ҳар томонлама пухта асосланган ҳамда халқимизнинг фидокорона меҳнати энг муҳим ва асосий омил бўлиб хизмат қилмоқда. Ҳозирги вақтда саноат корхоналар амалиётида стратегик бошқаришнинг аҳамияти ортиб бормоқда. Бу уларнинг ваколатини кенгайтириши ҳамда ўзларининг иқтисодий аҳволи учун жавобгарликлари даражасининг оширилгани билан боғлиқдир. Замонавий инновацион ва интеграцион рақамли бошқаришнинг сифати корхоналар самарадорлигини белгилаб беради. Шу боис саноат корхоналарига энг замонавий техника ва технологияларни жалб этиш бугунги кундаги устувор вазифалардан бири саналади. Кўмир саноати корхоналарининг кўпчилиги ўз тараққиётининг концепциясини, стратегиясини ҳамда дастурини ишлаб чиқиши зарур. Жаҳонда каттик фойдали қазилмаларнинг 70% дан ортиғи очик усулда қазиб олинади. Бунда жуда чуқурликдаги захиралар қазиб олишга жалб

этилади, бу конни очик усулда қазиб олиш табиий-техник шароитларининг мураккаблашувига олиб келади. Очик кон ишлари назариясида ва амалиётида 200 м чуқурликка эга бўлган ва руда бўйича (йилига 20-25 млн. т/йилига ва ундан ортик), ҳамда кон массаси бўйича (йилига 60-80 млн. т/йилига ва ундан ортик) юқори даражали ишлаб чиқариш қувватига, шунингдек, карьер бўшлиқлари ривожланишининг кетма-кетлигидан, транспорт тизимида оқим шаклланиши қонуниятларидан иборат бўлган ўзига хос хусусиятлари билан ажралиб турадиган конлар чуқур карьерлар ҳисобланади. Бугунги кунда дунёда кончилик ва транспорт ускуналарининг катта 300- 600 м чуқурликдаги карьерларда ишлашида уларнинг ишлаш имкониятидан тўлиқ фойдаланилмайди ва вақт давомида карьер машиналаридан ишлатилиш коэффициенти 0,48-0,77, уларнинг ҳақиқий унумдорлиги эса, одатда, ҳисоблангандан 10-20%, баъзан эса - 40-50% паст даражаларни ташкил этади. Бунда ускуналарни таъмирлаш давомийлиги меъёрийликдан 20-30% ошиб кетади ва эҳтиёт қисмларнинг йиллик сарфи машиналар дастлабки нархининг 15-25% ташкил этади, бутун эксплуатация муддати давомида машиналарни таъмирлаш харажатлари эса унинг нархидан 2-4 марта ошиб кетади. Бу ҳолат шундай изоҳланадики, машиналар ҳолатини ва технологиклигини баҳолашнинг амалдаги тизими, кончилик ускуналаридан фойдаланиш ва уларни таъмирлаш юқори унумдорли қиммат машиналарнинг ҳамма паркидан, айниқса, техникалар қувватининг тезкор ўсиб бориши шароитларида, самарали фойдаланиш имконини бермайди. Юқоридагиларга боғлиқ ҳолда, мураккаб тузилмали чуқур карьерларда кончилик ва транспорт ускуналари технологиклигини тадқиқ қилишнинг ва баҳолашнинг самарали усуллари ишлаб чиқиш долзарб илмий-амалий масала ҳисобланади. Республикамизда янги конларни ўзлаштириш ва амалдагиларни модернизациялаштириш, фойдали қазилмалар қазиб олинишини кўпайтириш учун технологияларни ва ишланмаларини тадбиқ этиш ва корхоналарни механизациялаштириш воситаларининг замонавий юқори-қувватли комплекслари билан жиҳозлаш

бўйича илғор илмий асосланган чоратадбирларни жорий қилиб, бир қатор илмий-амалий натижаларга эришилмоқда.

Ҳар қандай саноат корхонанинг узоқ муддатли ютуқлари ишлаб чиқилган стратегияга боғлиқ бўлади. Агар кўмиир қазиб олиш саноат корхонанинг инновацион ва интеграцион ривожланиши стратегияси бўлмаса у ёки бу хатоликлар билан ишлаб чиқилган бўлса, бу ҳол корхонага бозорда барқарор ва мустаҳкам ўрин эгаллаш учун имкон бермайди. Замонавий технологиялар ва амалиёт стратегик режалаштириш ҳамда бошқаришнинг катта тажрибасига эга, аммо кўпгина стратегиялар ҳалигача ташқи ва ички муҳитнинг ўзгарувчан шарт-шароитларига мослаша олмаяпти. Шунда рақамли иқтисодиёт - бу иқтисодий, ижтимоий ва маданий алоқаларни рақамли технологияларни қўллаш асосида амалга ошириш тизимидир. Баъзида у интернет иқтисодиёти, янги иқтисодиёт ёки веб-иқтисодиёт деган терминлар билан ҳам ифодаланади. 1995 йилда америкалик дастурчи Николас Негропonte “рақамли иқтисодиёт” терминини амалиётга киритди. Ҳозирда бу истилоҳни бутун дунёдаги сиёсатчилар, иқтисодчилар, журналистлар, тадбиркорлар – деярли барча қўлламоқда. Рақамли иқтисодиёт - бу нолдан бошлаб яратилиши лозим бўлган қандайдир бошқача иқтисодиёт эмас. Бу янги технологиялар, платформалар ва бизнес моделлари яратиш ва уларни кундалик ҳаётга жорий этиш орқали мавжуд иқтисодиётни янгича тизимга кўчириш деганидир. Белгилари: юқори даражада автоматлаштирилганлик; электрон ҳужжат алмашинуви; бухгалтерлик ва бошқарув тизимларининг электрон интеграциялашуви; маълумотлар электрон базалари; CRM (мижозлар билан ўзаро муносабат тизими) мавжудлиги; корпоратив тармоқлар. Бу ҳали ҳанузгача стратегик бошқаришнинг барча муаммолари ҳам ўз ечимини топмаганлигини кўрсатадики, бундай ҳол, биринчи навбатда, корхона ривожланиши стратегик барқарорлигининг механизмларини ишлаб чиқиш билан боғлиқ. Стратегик бошқарув тизимида кўмир саноати корхоналарининг келажак фаолиятининг ретроспектив кўрсаткичларини ўрганиш ва

экстропияция усулини қўллаш асосида белгиланиши назарда тутилади. Экстраполяция - бу ўтган замонда ўрнатилган тенденцияларни келгуси давр учун ҳам жорий этилишидир. Кўмир қазиб олиш саноат корxonанинг келажакдаги барқарорлигини баҳолаш учун ривожланиш тенденциясини (трендини) ифодаловчи комплекс интеграл кўрсаткич ишлатилади; чуқурроқ таҳлил қилиш ва захираларни аниқлаш учун кўрсаткичларнинг кенгайтирилган тизимидан фойдаланилади. Шундай қилиб, саноат корxonанинг келажакдаги барқарорлигини баҳолаш - корxона фаолиятининг турли томонларини баҳолашни назарда тутди, бунинг устига, бундай баҳолаш динамикликда ва маконда амалга оширилади.

Кўмир қазиб олиш саноат корxonани тўғрисида тушунча ҳосил қилиш муҳим иқтисодий аҳамиятга эга. Кўпгина адабиётларда корxона тўғрисида турлича фикрлар келтирилган. Масалан Р. С. Муратов, И. А. Джалолова, С. Ш. Ориповларнинг “Корxона иқтисодиёти” дарслигида корxонага қуйидагича таъриф берилган. Корxона-ижтимоий талабларни қондирувчи ва соф фойда олиш мақсадида маҳсулот ишлаб чиқарувчи, ишлар бажарувчи, хизмат кўрсатувчи мустақил хўжалик юритувчи иқтисодиёт субъектидир. И. О. Улашев, Ш. А. Атамурадовларнинг “Корxона иқтисодиёти ва менежменти” ўқув қўлланмасида эса корxонага қуйидагича таъриф берилган. Саноат корxonанинг ишлаб чиқариш салоҳияти қанча юқори бўлса, маҳсулот ишлаб чиқаришга ва унинг сифатига қилинадиган харажатлар улушининг даражаси шунча паст бўлади. Иқтисодий тизимлар ривожланишининг инновацион турига ўтиш зарурати туфайли юзага келган объектив сабаблар, бутун инновацион-инвестицион жараёнда илмий-техникавий ва иқтисодий омилларнинг самарали равишда ўзаро ҳамкорликда ишлаш муаммоларини комплекс ҳал этилишини талаб қилади. Ички омиллар корxonанинг ички муҳитида, унинг кичик тизимларида (ходимлар, ишлаб чиқариш, маркетинг, сотиш, молия, ташкилий тузилма) шаклланади. Ички омилларни бошқариш

корхонага барқарорликни мисол 1-жадвалда кўмир саноат корхоналари фаолиятининг барқарорлигига таъсир қилувчи омиллар таҳлилида.

Омиллар	Омиллар таъсири натижалари
Билим ва кўникма	Ишлаб чиқариш корхоналарида айнан бошқарув (бозор иқтисодиёти қонунлари) бўйича билим ва кўникмаларни етишмаслиги инновацион бошқарувни жорий қилишга тўсқинлик қилади.
Марказлашиш даражаси	Марказлашув даражасининг юқорилиги куйи поғона бошқарувчиларини ижодий фикрлаш ва бошқарувда ижодий ёндашиш имкониятини чеклайди
Коммуникация тизими	Коммуникация тизимини яхши ташкил қилинмаганлиги ёки бошқарувчини улардан самарали фойдалана олмаслиги ахборот ва янгиликларни айрим ҳолларда ўз вақтида етказиш муаммосини келтириб чиқармоқда.
Шартнома муносабатлари	Бошқарувчи ва ходим белгиланган вазифаларни аниқ билмаслиги ва уларга амал қилинмаслиги бошқарув жараёнини ривожлантиришга тўсқинлик қилмоқда.
Инновацияларга бўлган қизиқиш	Бошқарувчилар томонидан инновацияларга бўлган қизиқишнинг пастлиги яъни бошқарувдаги эгилувчанлик қобилиятининг камлиги

1-жадвал Кўмир саноат корхоналари фаолиятининг барқарорлигига таъсир қилувчи омиллар таҳлили.

мустваҳкамлашнинг резервларини аниқлаш ва ташқи омиллар ўзгарган тақдирда, ишлаб чиқаришни тезкор равишда бошқариш имконини беради. Рақамлаштирилган саноат корхонасининг тизимли ривожланиши марказлаштиришдан номарказлаштиришгача бўлган босқичларни биринкетинлик билан босиб ўтиш орқали амалга оширилади. Бу шуни англатадики, инновацион ва интеграцион саноат корхонанинг ҳар бир элементи режалаштирилганлик, ташкиллаштирилганлик хусусиятига эга бўлиб боради.

Ресурсни тежовчи технологияларни жорий этиш жараёнини бошқаришга нисбатан комплекс ёндашув тўртта асосий йўналиш бўйича тизимли ишни назарда тутди: ишлаб чиқариш тузилмасини мақбуллаштириш, корхонанинг технологик тизимини такомиллаштириш, ишлаб чиқаришнинг моддий-техника базасини модернизация қилиш ва замонавий ташкилий-бошқарув инновацияларини қўллаш. Комплекс ёндашув ресурс тежовчи технологияларни жорий этишнинг барча йўналишлари бўйича тизимли ишни назарда тутди. Кўмир қазиб олиш саноат корxonани бошқаришда самарадорликка эришиш учун, аввало, бошқарувнинг мақсадлари, шунингдек, воситалари ва унга эришиш усулларини аниқ белгилаб олиш зарур. Юқори сифатли ва рақобатбардош маҳсулотларни энг кам харажатлар асосида ишлаб чиқариш энг кўп даромад олишни таъминлаб, инқирозга учрашдан сақлайди ҳамда ҳар бир корхонанинг асосий вазифаси ҳисобланади. Саноат корхоналарининг ишлаб чиқариш самарадорлигини ошириш ҳозирги кунда иқтисодий сиёсатнинг муҳим йўналишларидан биридир. Бу талабни қондириш кўмир қазиб олиш саноат корхоналар ишлаб чиқаришига инновацион технологияларни қўллаш, етарли ҳажмда инвестициялар киритиш ва янги усуллардан фойдаланиш ҳамда бошқарув механизмларини такомиллаштиришни тақозо этади.

Фойдаланилган адабиётлар

1. 2017 - 2021 йилларда Ўзбекистон Республикасини ривожлантиришнинг бешта устувор йўналиши бўйича Ҳаракатлар стратегияси. Ўзбекистон Республикаси Президентининг 2017 йил 7 февралдаги ПФ-4947-сонли Фармони. ЎзР Қонунчилик ҳужжатлари тўплами. 2017 йил. 6-сон, 70-модда.

2. Каплан Р.С., Нортон Д.П. Организация, ориентированная на стратегию. Как в новой бизнес-среде преуспевают организации, применяющие сбалансированную систему показателей/пер.сангл.М.: ЗАО Олимп-Бизнес. 2004-416 с.

3. Портер М. Международная конкуренция: Пер. с англ./ Под.ред. В.Д. Щетинина. – М. Международные отношения, 1993. – 64 с;

4. Муратов Р.С., Джалолова И.А., Орипов С.Ш. Корхона иқтисодиёти. Дарслик– Тошкент, 2014- 35-б.

5. Улашев И.О., Атамурадов Ш.А. Корхона иқтисодиёти ва менежменти. Ўқув қўлланма. Тошкент-2013, 24-б.

6. Абдурауфов Р. Р. Ўзбекистонда хорижий инвестицияли корхоналар иқтисодий салоҳиятини бошқариш механизмларини такомиллаштириш. Иқт.фанлари доктори илм.дараж. олиш учун ёзилган дисс. автореф.Тошкент, 2017 й.-70 б.

7. Амалий бошқарув ҳисоби: Олий ўқув юртлари учун ўқув қўлланма/А.К.Ибрагимов, БА.Хасанов, Н.К.Ризаев.–Т.: «Молия». 2014. 36-б.

8. Апчерч А. Управленческий учет: принципы и практика: Пер. с англ./Под ред. Я.В.Соколова. - М.: Финансы и статистика, 2002. С.721-750.

YAPONIYA OLIY TA'LIM TIZIMINI O'ZIGA XOS XUSUSIYATLARI

PhD Xayrillo Xikmatullayevish Rejapov

Andijon davlat universiteti erkin izlanuvchisi

ORSID: 0000-0001-5403-9400. SPIN-8101-5325

Annotatsiya

Maqolada Yaponiya ta'lim tizimi, uning xususiyatlari, o'qish muddatlari, oliy ta'lim, undan keyingi ta'lim tizimida grant va stipendiyalar ajratish tartibi yoritilgan.

Kalit so'zlar: Yaponiya, ta'lim, oliy ta'lim, magistratura, doktorantura

Yaponiyada ta'lim sifati yuqori va butun dunyoda tan olingan. QS xalqaro reytingi Yaponiyaning beshta universitetini dunyodagi eng yaxshi 100 ta universitetlar ro'yxatiga kiritdi. Bu yerda dunyoning 170 ta davlatidan 140 000 dan ortiq xalqaro talabalar tahsil oladi. Yaponiya innovatsiyalar va texnologiyalar sohasida taniqli yetakchi bo'lib, talabalarga nazariy va amaliy mashg'ulotlar uchun noyob imkoniyatlarni taqdim etadi. Umuman olganda, Yaponiyada olti turdagi oliy o'quv yurtlari mavjud[1]: universitetlar; yosh kollejlari; texnologiya kollejlari; kasb-hunar kollejlari; yapon tili institutlari; oliy maktablar.

1-jadval

Yaponiyada kollejlarning uch turi mavjud:

Kollej turi	Davomiylik	Darajasi
Kichik kollej	2-3 yil	Dotsent darajasi
Texnologiya kolleji	5 yil (3 yil)	Dotsent darajasi
Professional kollej	2 - 3 yil	Diplom / Ilg'or diplom (kasbiy daraja)

Yosh kollejlari asosan gumanitar fanlar, sog‘liqni saqlash va pedagogika yo‘nalishlari bo‘yicha talabalar uchun ta‘lim beradi. Bitiruvchilar o‘qishni davom ettirish yoki ish qidirish uchun universitetlarga kirishlari mumkin.

Texnologiya kollejlari 9-sinf bitiruvchilari uchun besh yillik dasturni taklif qiladigan oliy o‘quv yurtlaridir. Qoidaga ko‘ra, chet ellik talabalar birinchi ikki yilni qoldirib, uchinchi kursdan darhol o‘qishni boshlaydilar. Bunday kollejlarda eng so‘nggi texnik ishlanmalardan xabardor bo‘lgan yuqori malakali mutaxassislar tayyorlanadi. Texnologiya kollejlari bitiruvchilari dotsentlik darajasini oladilar.

Kasb-hunar kollejlari umumta‘lim maktablari (12-sinf) bitiruvchilari uchun ixtisoslashtirilgan oliy ta‘lim kurslari tashkil etiladi. Bu yerda kadrlar tayyorlash quyidagi yo‘nalishlarda olib boriladi: tibbiyot, texnologiya, madaniyat va umumiy ta‘lim, biznes, gigiyena, ta‘lim va ijtimoiy farovonlik, moda va uy xo‘jaligi, qishloq xo‘jaligi.

Yaponiyada bakalavr - bakalavriat[2]

Yaponiya universitetlari o‘zlariga mos keladigan kirish imtihonlari turini tanlashlari mumkin: Taqdim etilgan hujjatlar asosida tanlov; akademik qobiliyatni tekshirish; intervyu; qisqa insholar; JLPT (Yapon tilini bilish testi); EJU (Xalqaro talabalar uchun Yaponiya universitetiga kirish uchun imtihon); Universitetga kirish uchun milliy markaziy test; boshqa malakaviy testlar va imtihonlar.

Bakalavr dasturlari odatda 4 yil davom etadi. Tibbiyot sohalarida (tibbiy biznes, stomatologiya, veterinariya) ixtisoslashgan talabalar 6 yil o‘qiydilar. O‘quv yili aprel oyida boshlanadi va keyingi yilning mart oyida tugaydi. O‘quv rejasi nazariy tadqiqotlar, ma‘ruzalar, seminarlar, laboratoriya ishlari, mahorat darslari, amaliyot va tadqiqotdan iborat. O‘qish oxirida talabalar odatda ilmiy dissertatsiya yozadilar va himoya qiladilar. Bakalavriat bitiruvchilari ish qidirish yoki magistraturaga hujjat topshirish huquqiga ega.

Magistratura va doktorantura — Yaponiyada aspirantura

Magistratura va doktorantura dasturlari mustaqil ta‘lim muassasalari yoki universitetlarning bir qismi bo‘lishi mumkin bo‘lgan aspiranturalar tomonidan tashkil

etiladi. Magistratura kursiga kirish uchun talabalar quyidagi shartlardan birini bajarishlari kerak: Yaponiya universitetida bakalavriat ta'limini tamomlagan; Boshqa davlatda 16 yillik o'qishni (shu jumladan o'rta maktabni) tugatgan; 22 yoshda bo'ling, bakalavr darajasiga (yoki unga tenglashtirilgan) yoki undan yuqori darajaga ega bo'ling.

Ko'pgina yapon universitetlari, Yevropa universitetlaridan farqli o'laroq, ular aspiranturaga kirishda kirish imtihonlarini tashkil qiladilar. Mavzular uch toifaga bo'linadi: asosiy, tadqiqot va tanlov. Dastlabki uch semestr nazariyani o'rganishga, oxirgi semestr esa ilmiy ish (tezis) yozishga bag'ishlangan. Trening yakunida talabalar yakuniy imtihonlarni topshiradilar va o'z ishlarini himoya qiladilar.

Doktorantura - Yaponiyada aspirantura

Doktorantura o'rtacha 3 yil davom etadi. Qabul qilish uchun talabalar magistr darajasiga ega bo'lishlari va kirish testlarini topshirishlari kerak. Bundan tashqari, talabalar, odatda, maqsad va vazifalarni, ishning dolzarbligini, shuningdek, rejalashtirilgan tadqiqotning batafsil rejasini tushuntirib, xat yuborish orqali kelajakdagi rahbar bilan oldindan bog'lanishlari kerak. Quyidagi mezonlardan biriga javob beradigan talabalar doktoranturaga hujjat topshirishlari mumkin:

- Yaponiya universitetida magistr darajasi, professional daraja yoki unga tenglashtirilgan darajani olgan;
- Boshqa davlatda 16 yil (shu jumladan o'rta maktab) o'qishni tugatgan va kamida 2 yil ilmiy faoliyat bilan shug'ullangan;
- 24 yoshda bo'ling va magistr darajasiga yoki unga tenglashtirilgan darajaga ega bo'ling.

Yaponiyadagi stipendiyalar va grantlar[3]

Yaponiyada ta'lim chet elliklar uchun ham, mahalliy aholi uchun ham bepul emas. Biroq, o'quv to'lovlaridan ozod qilingan talabalar toifalari mavjud:

- Iqtisodiy sharoitga ko'ra universitetda o'qish uchun pul to'lay olmaydigan, ammo ajoyib ilmiy yutuqlari bilan ajralib turadigan magistratura va doktorantlar;

- O‘quv homiysi bo‘lgan shaxsning vafoti munosabati bilan o‘qish to‘lovini to‘lay olmagan talabalar;

- O‘tgan yil davomida sodir bo‘lgan tabiiy ofat (suv toshqini, bo‘ron) tufayli o‘qish haqini to‘lay olmagan talabalar;

- Boshqa qiyin holatlar tufayli o‘qish uchun to‘lovni to‘lay olmaydigan talabalar.

Har bir stipendiya, o‘qishdan tashqari, Yaponiyaga ikkita chiptaning to‘liq narxini (qaytib kelish), shuningdek, universitetda qo‘shimcha ro‘yxatdan o‘tish to‘lovlaridan to‘liq ozod qilishni (stipendiya muddati uchun) o‘z ichiga oladi. Siz universitet yoki Yaponiya elchixonasi orqali moliyaviy yordam so‘rashingiz mumkin. Keyinchalik, talabalar suhbatdan o‘tishlari va yapon va ingliz tillarini bilish, shuningdek, tanlagan mutaxassisliklari bo‘yicha yozma testlarni topshirishlari kerak. MEXT stipendiyasini olgan talabalar boshqa stipendiyalarni ololmasligini unutmang.

Yaponiya hukumati barcha yangi oliy ta‘lim muassasalarini, ham xususiy, ham davlatni tashkil etishga ruxsat berish huquqiga ega. Universitetlar, kichik kollejlari, ixtisoslashtirilgan kollejlari, oliy o‘quv yurtlari va texnologiya kollejlari moliyasi Ta‘lim vazirligi yoki Monbusho yurisdiksiyasiga kiradi. Shuningdek, u o‘quv rejasi, jihozlari, malakasi va o‘qituvchilar soni bo‘yicha universitetlar uchun minimal standartlarni belgilaydi. Ko‘pgina muassasalar ko‘p masalalarda avtonomiyadan foydalanishlari mumkin.

Yaponiyada oliy ta‘lim 6 yillik boshlang‘ich ta‘lim va 6 yillik o‘rta ta‘limni (to‘liq va to‘liq o‘rta maktab) o‘z ichiga olgan 12 yillik ta‘limni tamomlagandan keyin boshlanadi. O‘rta maktabni bitirgan talabalar Yaponiyada oliy o‘quv yurtlariga kirish huquqiga ega. Taxminan 45% o‘rta maktab o‘quvchilari oliy ma‘lumotni tanlaydilar.

Yaponiyada ta‘lim tizimi yuqori sifatli bo‘lganligi sababli ham ta‘lim bepul shaklida emas. Lekin, davlat ko‘plab iqtidorli talabalar uchun turli xildagi stipendiyalarni joriy qilgan.

Foydalanilgan adabiyotlar ro‘yxati:

1. <https://www.japaneducation.info/higher-education>
2. https://en.wikipedia.org/wiki/Higher_education_in_Japan
3. <https://www.mext.go.jp/en/policy/education/highered/title02/detail02/sdetail02/1373897.htm>



СУРХОНДАРЁ ВИЛОЯТИДА МЕҲМОНХОНА ХИЗМАТЛАРИНИ РИВОЖЛАНИШ ЙЎНАЛИШЛАРИ

Саидов Мўмин Дўлибаевич

Термиз давлат университети 2 курс магистранти

Илмий раҳбар PhD Режапов Х.Х.

Аннотация

Мақолада хизмат кўрсатиш соҳасида меҳмонхона хизматини Сурхондарё вилоятида ривожланиш ҳолати, иларнинг тенденциялари, мавжуд хоналарнинг сони таҳлил қилинган. Шунингдек, мавжуд меҳмонхоналарга ташриф буюрган меҳмонлар сонини ривожланиши таҳлил қилинган.

Калит сўзлар: хизмат, меҳмонхона, ташриф буюрувчилар, меҳмонлар

Ўзбекистон Республикасининг “Ўзбекистон Республикасига коронавируснинг кириб келиши ва тарқалишини олдини олиш юзасидан чоратadbирлар дастурини тайёрлаш бўйича республика махсус комиссияси”нинг 2020 йил 6 май кундаги 21-сонли йиғилиш баёни талабларига мувофиқ “Пандемия шароитида меҳмонхона хизматларини ташкил қилиш бўйича вақтинчалик йўриқнома” тасдиқланганлиги муносабати билан Сурхондарё вилояти Ички ишлар бошқармаси Хавфсиз туризмни таъминлаш бошқармаси ходимлари томонидан вилоятда фаолият олиб бораётган жойлаштириш воситалари томонидан меҳмонхона хизматларини кўрсатишда вақтинчалик йўриқнома талабларига риоя этилаётганлиги ўрганиб чиқилди.

Жумладан, “е-меҳмонхона” электрон тизимига уланган жойлаштириш воситалари ўрганиб чиқилганида, жами 53 та жойлаштириш воситалари фаолият олиб бораётган бўлиб, улардан 4 тасида ҳозирги кунда карантинга

олинган фуқаролар жойлаштирилиб, улар билан профилактик-даволаш ишлари олиб борилмоқда.

Барча жойлаштириш воситаларига кириш эшигида дезинфекция тўшамаси тўшалганлиги, меҳмонхонага келган одамлар қўлларини дезинфекция қилиш учун антисептик воситалар етарли даражада қўйилганлиги, меҳмонхонага келган шахсларнинг тана ҳарорати ўлчаш учун термометр мавжудлиги, администратор тиббий ниқоб таққан ҳолда хизмат олиб бораётганлиги, меҳмонхонада антисептик воситаларинг етарли даражада захираси яратилганлиги, шунингдек меҳмонхонага келган меҳмонлар ҳар бири бир кишидан алоҳида-алоҳида хонага жойлаштирилганлиги ва меҳмонхонанинг йўлакчалари (коридор)лари белгиланган вақтда антисептик воситалар билан доимий равишда тозаланиб келинаётганлиги аниқланди.

Шунингдек, Сурхондарё вилояти Ички ишлар бошқармаси Хавфсиз туризмни таъминлаш бошқармаси ташаббуси билан “Пандемия шароитида карантин қоидаларига амал қилиниши ва меҳмонхона хизматини ташкил этиш бўйича ишлаб чиқилган вақтинчалик йўриқномалар” номли эслатмалар тайёрланиб, барча жойлаштириш воситаларига тарқатилди.

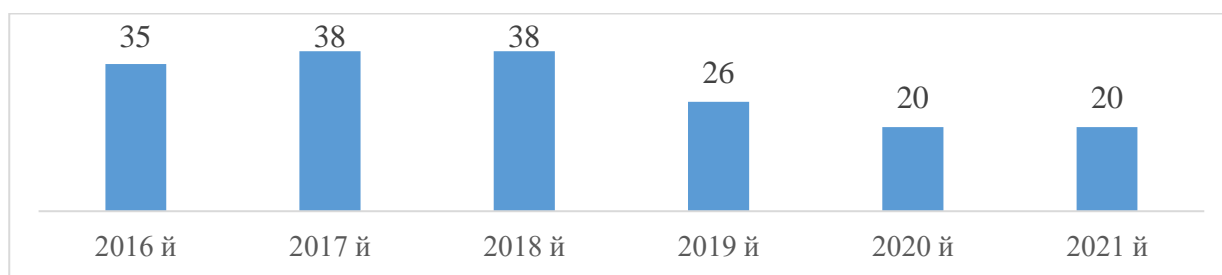

1-расм. 2016-2021 йилларда меҳмонхона ва шунга ўхшаш жойлаштириш воситаларининг объектлар сони⁴⁴, дон

Юқоридагиларга асосан Сурхондарё вилоятида бугунги кунда фаолият юритаётган меҳмонхона ва шунга ўхшаш жойлаштириш воситаларининг объектлар сонини 2016-2021 йиллардаги таҳлилинини 3.1-расмда кўришимиз мумкин. Вилоятда 2016 йилда 35 та меҳмонхона ва шунга ўхшаш жойлаштириш воситаларининг объектлар бўлган бўлса, 2021 йилга келиб

⁴⁴ Ўзбекистон Республикаси статистика қўмитаси маълумотлари.

уларнинг сони 20 тага тушган. Ушбу муассасаларнинг энг кўп бўлган даври 2017-2018 йилларга тўғри келган.

Ушбу вилоятда бугунги кунда фаолият юритаётган меҳмонхона ва шунга ўхшаш жойлаштириш воситаларининг объектлар 2016-2021 йилларда меҳмонхона ва шунга ўхшаш жойлаштириш воситаларидаги жойлар сонини таҳлилини 2-расмда таҳлилини кўришимиз мумкин. Келтирилган 2-расмдан кўриниб турибдики 2016 йилда меҳмонхона ва шунга ўхшаш жойлаштириш воситаларидаги жойлар сони 1,6 минг донадан 2021 йилда 0,7 минг донага камаёганини ёки 0,9 минг донага камайганини кўришимиз мумкин(2-расм).

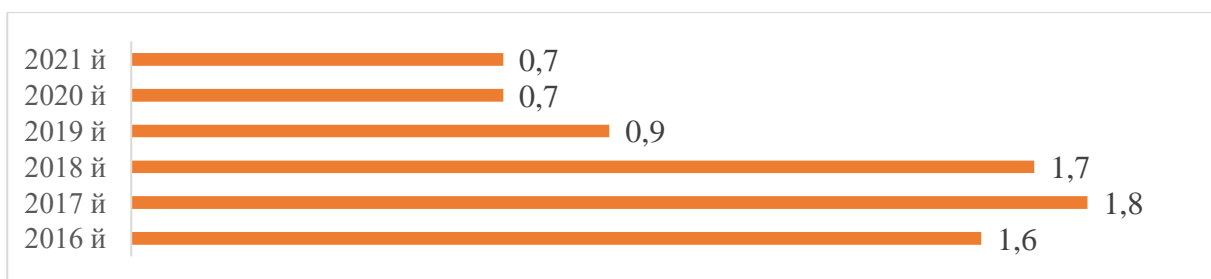

2-расм. 2016-2021 йилларда меҳмонхона ва шунга ўхшаш жойлаштириш воситаларидаги жойлар сони⁴⁵, минг дона

Сурхандарё вилоятидаги мавжуд меҳмонхона ва шунга ўхшаш жойлаштириш воситаларига 2016-2021 йилларда жойлаштирилган ташриф буюрувчилар сони 2016 йилда 54,1 минг нафардан, 2021 йилда 30,1 минг нафарга камайганлигини кўришимиз мумкин(3-расм).

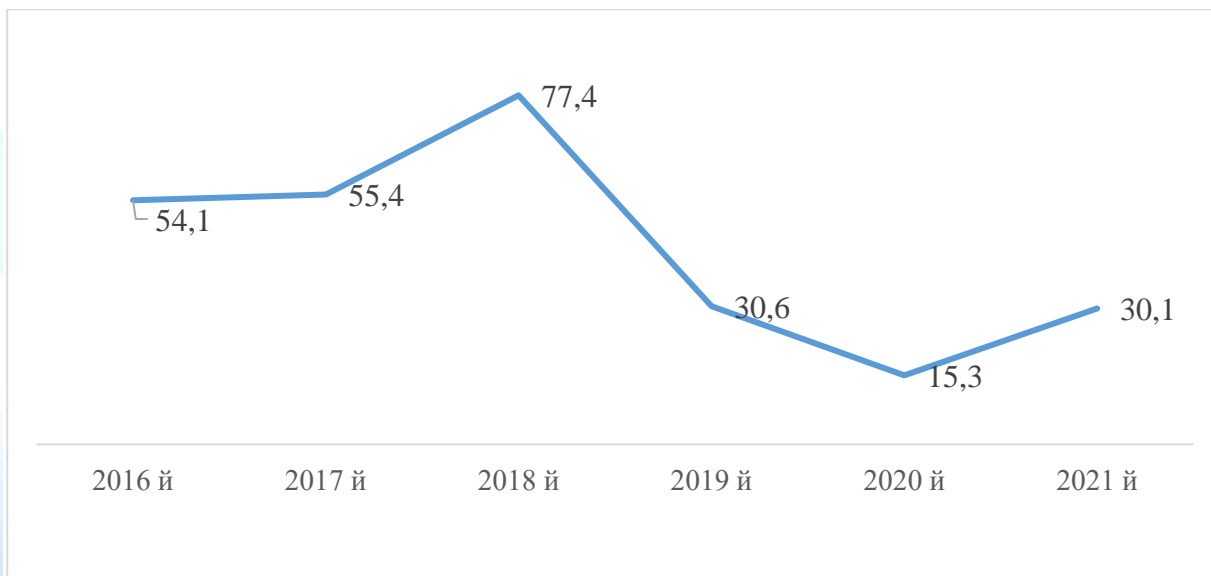

⁴⁵ Ўзбекистон Республикаси статистика қўмитаси маълумотлари.

3-расм. 2016-2021 йилларда меҳмонхона ва шунга ўхшаш жойлаштириш воситаларидаги жойлаштирилган ташриф буюрувчилар сони⁴⁶, минг дона

Қуйида келтирилган 4-расмда 2016-2021 йилларда меҳмонхона ва шунга ўхшаш жойлаштириш воситаларидаги жойлаштирилган ташриф буюрувчилар ўтказган тунлари сонини таҳлилини кўришимиз мумкин.

Вилоятда 2016-2021 йилларда меҳмонхона ва шунга ўхшаш жойлаштириш воситаларидаги жойлаштирилган ташриф буюрувчилар ўтказган тунлари сони 2016 йилда 174,6 минг киши-кун бўлган бўлса, 2021 йилда 63,4 минг киши кунни ташкил этган.

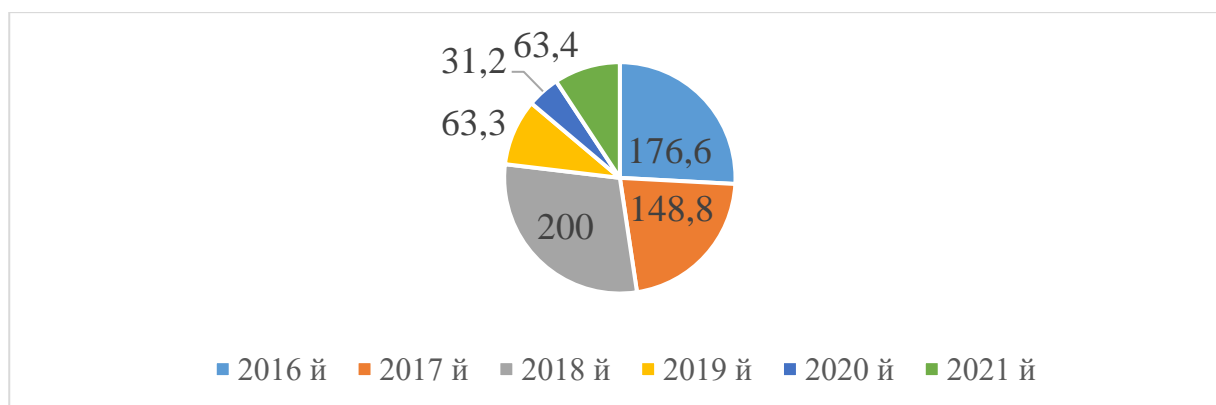

4-расм. 2016-2021 йилларда меҳмонхона ва шунга ўхшаш жойлаштириш воситаларидаги жойлаштирилган ташриф буюрувчилар ўтказган тунлари⁴⁷, минг киши-кун.

Юқорида келтирилган таҳлил натижаларидан кўриш мумкинки вилоятда 2016-2021 йилларда меҳмонхона ва шунга ўхшаш жойлаштириш воситалари объектлар сони, улардаги хоналар сони, ташриф буюрувчилар, ўтказган тунларнинг сони пасайиш тенденциясига эга. Бу албатта ҳудудда маълум даражада хўжалик юритувчи субъектларнинг даромадаларини, оила хўжаликларининг даромадларини камайишига олиб келган.

Фикримизча, вилоятда меҳмонхона хизматларини ривожлантириш учун қуйидаги чора-тадбирларни амалга ошириш мақсадга мувофиқ:

⁴⁶ Ўзбекистон Республикаси статистика қўмитаси маълумотлари.

⁴⁷ Ўзбекистон Республикаси статистика қўмитаси маълумотлари.

1. Меҳмонхоналар ва унда кўрсатиладиган хизматлар тўғрисида оммавий ахборот воситаларида ҳамда интернет тармоқларида янада кўпроқ маълумотлар бериш ва реклама воситаларини кучайтириш.

2. Меҳмонхонада фаолият кўрсатадиган ходимлар малакасини хорижий мамлакатларда оширишни таъминлаш зарур.

Адабиётлар рўйхати

1. Ўзбекистон Республикаси статистика қўмитаси маълумотлари.
2. Тухлиев Н., Абдуллаева Т. Национальные модели развития туризме. – Т.: Гос. Науч. Изд-во “O‘zbekiston milliy ensiklopediyasi”, 2006. – 386 с.



БАЛИҚЧИЛИК ХЎЖАЛИКЛАРИДА ҲОВУЗ ФОНДИНИ МАҚБУЛЛАШТИРИШНИНГ АЙРИМ МАСАЛАЛАРИ

Досмуратова Шахиста Кенгашовна

Қорақалпоғистон қишлоқ хўжалиги ва агротехнологиялар институти,
таянч доктаранти

Аннотация: Ушбу мақолада ҳовуз балиқчилиги хўжаликларида ишлаб чиқариш самарадорлигини ошириш ва рақобатбардошликни таъминлаш кўп жиҳатдан бизнес-жараёнларини, шунингдек бутун молия-хўжалик фаолиятини илмий-услубий асосда режалаштиришга боғлиқлиги, назарий жиҳатдан таклиф ва тавсиялар келтирилган.

Калит сўзлар: ҳовуз фонди, сунъий сув ҳавзаси, товар балиқлар, давлат дотацияси, рентабеллик, наслдор балиқлар, интенсифлаштириш даражаси, ишлаб чиқариш ҳовузлири.

Ўзбекистон Республикасининг Президентининг 2018 йил 6 апрелдаги «Балиқчилик тармоғини жадал ривожлантиришга доир кўшимча чора-тадбирлар тўғрисида»ги ПҚ3657-сонли қарорида «Аквакультурани ривожлантириш, ер ва сув ресурсларидан самарали ҳамда оқилона фойдаланиш бўйича чора-тадбирлар ни амалга ошириш; балиқчилик хўжаликларининг моддий-техник таъминотини мустаҳкамлаш учун шароитлар яратиш» муҳим вазифалар сифатида белгиланди.

Мамлакатимиз, хусусан Қорақалпоғистон Республикасининг балиқчилик тармоғи олдида кўйилган асосий вазифалардан бири – ҳовуз балиқчилиги корхоналарида ишлаб чиқаришни илмий асосда ташкил этиш ва бизнес-жараёнларини пухта режалаштириб, юқори ва барқарор фойда олишга эришиш ҳамда ўз-ўзини қоплаш ва ўз-ўзини молиялаштиришга ўтишдан иборат.

Балиқчилик маҳсулотларини нафақат ишлаб чиқариш, балки сақлаш, қайта ишлаш, сотиш (жумладан, экспортга) ва бу маҳсулотларнинг давлат дотациясиз, рентабелли бўлишини таъминлаш лозим.

Фикримизча, бунинг учун, аввало ҳовуз фондини режалаштиришнинг ҳозирги ҳолатини тадқиқ қилиш, уни мақбуллаштириш заруратини асослаш бўйича илмий таклиф ва амалий тавсиялар ишлаб чиқиш вазифаларини илмий-услубий ва амалий жиҳатдан ҳал этиш лозим.

Тузилмасига кўра ҳовуз балиқчилигида тўлиқ тизимли ва тўлиқсиз тизимли хўжаликларга бўлинади:

- тўлиқ тизимли ҳовуз хўжаликлари. Бундай хўжаликлар увилдирик(икра)дан личинка чиқариш ҳамда парваришладан то товар балиқлар етиштиришгача бўлган жараёнларни қамраб олади. Бу тоифага ҳовуз товар балиқчилиги корхоналарининг асосий қисми, ҳамда наслдор балиқлар ва ёш насли балиқлар (тўлдирувчи) тўдасини парваришлайдиган селекция-наслчилик корхоналари киради.

- тўлиқсиз тизимли ҳовуз хўжаликлари – тўлиқ ишлаб чиқариш занжиридан битта ёки бир нечта бўғин(звено)лар чиқариб ташланган балиқчилик корхоналари. Буларга:

а) питомник-хўжалик (балиқчилик заводи). Унинг вазифаси балиқлантириш материаллари: личинкалар, чавоқ(малек)лар, бир йилликлар, уч йиллик оборотда эса икки йиллик карп ва бошқа турдаги балиқлар етиштиришдан иборат;

б) яйлов ҳовузлари – бу фақат товар (озик-овқат учун) балиқлар ишлаб чиқариладиган хўжаликлар; товар маҳсулотлар ишлаб чиқаришнинг давомийлиги бўйича: икки ёки уч йиллик оборотли хўжаликларга бўлинади

Ҳовуз балиқчилиги хўжаликларида ҳовузлар ўзларининг тайинланишига кўра тўртта гуруҳга бўлиш мумкин:

1-гуруҳ. Сув билан таъминловчи ҳовузлар – бош ҳовуз, қиздирувчи ҳовуз, тиндирувчи ҳовузлар;

2-гурух. Ишлаб чиқариш ҳовузлари – улар балиқларни кўпайтириш ва парваришlash учун мўлжалланган (урчитишдан олдин наслдор балиқлар сақланадиган ҳовузлар; урчитиш ҳовузлари, чавоқлар боқиладиган ҳовузлар, ўстириш ҳовузлари, қишлов ҳовузлар, яйлов ҳовузлари ва оналик ҳовузлар);

3-гурух. Санитария-профилактика ва карантин-изолятор ҳовузлар четдан олиб келинган балиқларни вақтинчалик сақлаш ва касалланган балиқларни изоляция қилиш учун фойдаланилади;

4-гурух. Ёрдамчи(қафас) ҳовузлар яйлов ҳовузларидан овланган товар балиқлар(кузда ва қишда), баҳорда эса бир йиллик балиқлар сотилгунга қадар маълум муддат сақлаб туриш учун хизмат қилади.

Ҳозирги вақтда икки йиллик оборот (тўда обороти) билан ишлаётган йирик хўжаликларда ҳовузларни қуйидаги тоифаларга бўлишимиз мумкин:

- урчитиш ҳовузлари – кўлами 0,05–0,1 га бўлиб, балиқларни табиий кўпайтириш учун мўлжалланади;

- чавоқлар боқиладиган ҳовузлар – кўлами 0,5–1га бўлиб, урчитиш ҳовузларидан ўтказилган ёки инкубация цехидан олинган личинкаларни етилтириш учун мўлжалланади;

- ўстириш ҳовузлари - кўлами 5–10 га бўлиб, сеголеткаларни парваришlash учун мўлжалланади. Бу ерда урчитиш ҳовузларидан ёки чавоқлар боқиладиган ҳовузлардан ўтказилган личинкалар, вегетация даврининг охиригача сақланиб, сўнгра қишлов ҳовузарига ўтказилади;

- қишлов ҳовузлари - кўлами 0,4 – 1 га бўлиб, балиқларни қишда сақлаш учун мўлжалланади;

- яйлов ҳовузлари - кўлами 30 – 50 га бўлиб, сотиладиган (товар) балиқларни боқиш учун мўлжалланади;

- ёзги ва қишки ота-оналик ҳовузлар - кўлами 0,5–2 га бўлиб, наслдор балиқлар тўдаси ва уни тўлдирувчи балиқларни ёзда ва қишда сақлаш учун мўлжалланади;

Ҳовузлар шакли, кўлами, чуқурлиги, чуқурлик интерваллари бўйича

майдонлар тақсимоти, балиқчилик хўжалигининг умумий режаси(схемаси)да ўзаро жойлашув тартиби бўйича маълум талабларга жавоб бериши лозим. Бундан ташқари, ҳовузлар мустақил (ҳовуз фондига кирмайдиган) сув таъминоти ва сув чиқарувчи иншоотларга ҳам эга бўлиши керак. Ҳовузларни сув билан тўлдириш ва уларни бўшатиш (сувини чиқариш) ишлари ҳам белгиланган(норматив) вақтларда амалга оширилиши зарур.

Тўлиқ тизимли балиқчилик корхоналари ва балиқ-питомникларида асосий тоифа ҳовузларнинг майдони қатъий белгиланган фоизлар нисбатида бўлиши лозим. Бу талаб хўжалик фаолиятини нормал амалга оширишнинг муҳим шarti ҳисобланади. Алоҳида тоифа ҳовузлар майдонининг фойздаги нисбатлари хўжаликнинг типи, тизими, қуввати, балиқларни кўпайтириш ва парваришlash бўйича қабул қилинган технологиялар, интенсивлаштириш даражаси, балиқ-биологик нормативларга боғлиқ.

Ота-оналик ва махсус (каратин-изолятор, санитария-профилактика, қафас ва б.) ҳовузлар майдони асосий тоифа ҳовузлар майдонларининг фойздаги нисбатига боғлиқ бўлмасдан, балиқчилик хўжалигининг қувватидан келиб чиққан ҳолда белгиланиши мақсадга мувофиқ.

Шундай қилиб, сув ресурслари ва ер майдони чекланган ҳозирги шароитда балиқчиликни, асосан ҳовуз балиқчилиги йўналишида ривожлантириш ҳамда ҳовуз фондини мақбуллаштириш тармоқда самарадорликни оширишга ёрдам берадиган муҳим омиллардан ҳисобланади.

Фойдаланилган адабиётлар

1. Ўзбекистон Республикасининг Президентининг 2018 йил 6 апрелдаги «Балиқчилик тармоғини жадал ривожлантиришга доир кўшимча чоратadbирлар тўғрисида»ги ПҚ 3657-сонли Қарори, «Qishloq hayoti», 10.04.2018 й., 37 (8900).
2. Ўзбекистон Республикаси Президентининг 2018 йил 6 ноябрдаги «Балиқчилик соҳасини янада ривожлантиришга доир кўшимча чоратadbирлар тўғрисида»ги ПҚ- 4005-сон Қарори.
3. Камиллов Б.Г., Курбанов Р.Б., Салихов Т.В. БАЛИҚЧИЛИК (Ўзбекистонда карп балиқларини кўпайтириш), Тошкент, «Чинор»ЭНК, 2003, 88 б.

DEVELOPING LEXICAL COMPETENCE IN ENGLISH

Egamberdiyeva Aziza Tavboyevna

Jizzax davlat pedagogika instituti magistranti

Annotatsiya: Ushbu maqola bo‘lajak ingliz tili o‘qituvchilarining leksik kompetensiyalari rivojlantirish to‘g‘risida yoritilgan. Shu bilan birga, maqolada chet tilining leksik kompetensiyasining ajralmas qismi sifatida fanlararo aloqalar kontekstida leksik ko‘nikmalarning ahamiyati ta‘kidlangan, chet tilining leksik kompetensiyasini shakllantirishning afzalliklaridan kelib chiqib, ularning o‘ziga xosligi va shakllanish shartlari tavsiflangan. Bu bo‘lajak o‘qituvchilarning til xususiyatlarini, shuningdek, o‘quv va kognitiv faoliyatni hisobga olishni o‘z ichiga oladi.

Kalit so‘zlar: leksik kompetensiya, leksik malaka, lug‘at, kasbiy jarayon, kommunikativ kompetensiya.

Abstract: This article discusses developing lexical competencies of future English teachers. In addition, this article is importance of lexical skills in the context of interdisciplinary elations as an integral part of the lexical competence of a foreign language is emphasized, their specificity and conditions of formation are described, based on the advantage of constructing a lexical competence of a foreign language. This involves taking into account the linguistic characteristics of the students as well as the educational and cognitive activities.

Key words: lexical competence, lexical skills, vocabulary, professional process, communicative competence.

Lexis is one essential component of language and language development. To reach a higher level of development in the four basic communication skills, learners should have a basis of lexis that allows them to do so. One of the factors affecting the

ongoing development of communicative competence is neglecting the systematic teaching of lexis. Teachers' lack of knowledge of the lexical field has contributed negatively to this current situation. To meet these needs, this article reviews concepts such as lexis/vocabulary, lexical competence and knowledge and size and depth of lexical knowledge. It discusses new perspectives that could help language teachers develop conceptual knowledge to handle lexical instructional practice.

It is known that the modern concept of higher education implies the organization of educational culture based on a set of basic competencies of a general cultural and professional nature and necessary in the relevant areas of activity. The tasks facing students in modern conditions are formed on the basis of professional vocabulary as mastering all types of speech activities, as well as mastering professional communication skills.

Foreign language lexical competence is the linguistic basis of professional and communicative competence. They can be considered as a dynamic unit: lexical competence is formed in the process of communicative activity of students and improves with the development of lexical competence, that is, their formation is interrelated.

Professional lexical competence is a holistic concept that represents the ability of students to apply relevant vocabulary, skills and competencies formed on its basis, knowledge speech experience in different situations related to their future professional activity.

Lexical competence is the ability of students to determine the contextual meaning of a word, to compare it with other languages, in which to distinguish a national feature for the culture of a particular nation.

Vocabulary acquisition has a systemic formative value in the context of foreign language teaching. It is created on the basis that people communicate with each other using these meanings. Word perception and word usage are closely related to the processes of forming, shaping, and designing an idea using lexical means.

Given the natural integration of the lexical component into the linguistic component of communicative competence, the latter implies the knowledge, skills, and competencies needed to understand the foreign language participant in the dialogue and to create a unique model of speech behavior. To do this, it is necessary to analyze the text of the basic concepts of linguistics (methods, types, methods of linking sentences in the text, etc.) and to know the skills and communication skills correctly, verbal communication in relation to different areas and situations of communication skills need to be formed gradually.

Lexical - focusing on the component as an integral part of all speech activity, based on the results of research confirming the emergence of very high correlations in learning a foreign language and determining the nature of the relationship between them in determining its various parameters.

A lexicon is a set of words and combinations of lexical units that are functionally similar to them. The second is that things, events, words capable of naming their characters, stable expressions, or other linguistic units, so that the concepts of “lexical unit” and “word” are synonyms, and here they are interchangeable. Specialty literature serves as the basis for a professional dictionary, and students talk about the acquisition of a particular vocabulary in a professional field, in the field of their specialization, a vocabulary consisting mainly of terms possible.

Some researchers (A.E.Sizemina, A.N.Shamov) have conditionally distinguished several levels in the formation of foreign language lexical competence, on the basis of which the process of forming students’ ability to solve communicative problems related to the practical use of a foreign language dictionary is used in speech activities based on the knowledge, skills and abilities acquired.

Linguist V.D.Chernyak describes the lexical competence of the native speaker and talks about the following features that can determine his level of development: The level of development of communicative competence and the communicative abilities of students in general are largely determined by the capabilities of lexical resources. It is it that ensures the freedom and effectiveness of communicative

behaviors, the ability to fully comprehend and activate incoming information.

According to A.N.Shamov, the formation of lexical competence begins primarily with the accumulation of empirical knowledge - is to observe the functioning of lexical units in different communicative contexts (oral and written). At this stage, the presentation and semantization of the new vocabulary is organized -students gain an idea of the sound and graphic representation of the lexical unit, the relationship between the word in a foreign language and its meaning is formed. Students will have the skills to identify lexical units in the communicative situations presented. The second level of formation of students' lexical competence involves the formation of skills in the use of lexical units under study, the establishment of strong links between lexical units and their meaning. Teaching the vocabulary learned at this stage to speech helps to strengthen the initial skills of using words in a particular communicative setting. The communicative backgrounds of the exercises proposed at this level consistently reveal the scope of application of the lexical units being studied, reflecting their communicative capabilities.

The third level of formation of lexical competence is related to the acquisition of theoretical knowledge about the lexical system of the target language. Expanding students' linguistic experience. This degree involves the formation of skills by students to identify the shape, structure, and semantic properties of a word, contributing to the creation of stronger verbal-semantic connections. At this progressive level, the formal aspects of the language being studied are mastered, which helps to develop students' philological outlook.

The outcome of the formation of lexical competence involves the development of skills in using lexical units to solve different communication tasks, tasks and their solution require students to use previously learned or learned language tools and individual speaking experience. This qualification degree is related to the implementation of practical actions with a dictionary in a foreign language, assuming the use of the necessary language knowledge, speaking skills and abilities, to solve various communication tasks according to the conditions focused.

Lexical competence is the ability to use a vocabulary composed of lexical and grammatical elements of knowledge and language. In a non-linguistic university, the process of forming lexical competence in a foreign language focuses on interdisciplinary relationships as a condition for the effectiveness of the formation of relevant competencies, which implies professionalization of teaching in the sense of reflecting teaching. The specific features of the university or faculty within it. Given the factor of interdisciplinary communication, students' professional lexical competence in a foreign language is a set of knowledge, skills and competencies formed in the learning process as the ability to use active vocabulary independently in the interaction of oral speech. Previous mental activity (mnemonic work outcomes) expressed in the presence of knowledge and skills in certain disciplinary aspects that contribute to the formation of stable verbal-semantic connections that are the result of associative-mental activity in the temporal aspect.

A professional lexical competence of a foreign language can be defined as a resource quality that provides a special type of organization of students' knowledge and experience in the interpretation of certain knowledge acquired by the subject of educational activity. In the consistent formation of professional communicative competence in the profession-oriented intelligence, in the ability to attract and interconnect professional linguistic knowledge, in the process of interaction of oral speech is relevant to the implementation of the filling of oral structures ability and the ability to apply it. In this regard, as a conditional factor of relevant influence in the context of interdisciplinary relations, it is necessary to emphasize the quality of the full basis of lexical skills and competencies as an integral part of the lexical competence of foreign languages. It is interdisciplinary as an important feature and superior feature of relevant skills and competencies.

Formation of professional lexical competence of a foreign language is one of the important directions of improving the quality of language preparation of students. In order for university students who are non-philological to achieve a high level of formation of lexical competence, it seems necessary to work to ensure the sequence

of appropriate stages of its formation in the learning process and the organization of mastery. Based on the interdisciplinary connections applied taking into account the linguistic features, the linguistic material of the lexical material is also reflected in the students' knowledge, speech-thinking and educational activities.

Performing a nominative function and providing speech with meaningful material, vocabulary seems to be a unique phenomenon in terms of the range of functions it performs. Mastering vocabulary richness helps students develop a linguistic worldview. The meaning of lexical unity reveals the culture of another country, its history and the peculiarities of life. Therefore, the communicative activity-oriented approach has educational, general and communicative features and helps to increase the cognitive activity in the learning process.

References:

1. Rapoport I.A., Sotter I. Foreign languages at school, 1977, no. 1, pp. 12–17 (in Russian).
2. Velikoda T.N. Bulletin of North-East State University, 2010, vol. 14, no. 14, pp. 6–10 (in Russian).
3. Shermazanova S.V. Modern high technologies, 2010, no. 12, pp. 103–104 (in Russian).
4. Starodubtseva O.G. Lexical competence as a basic basis of professional and communicative competence of students of non-formal education. Sibirskiy gosudarstvennyy meditsinskiy universitet, City . Tomsk
5. Scheglova N.V. Historical and social-educational idea, 2011, no. 4, pp. 105–107 (in Russian).
6. Cherevko Yu.A. Philological Sciences. Questions of Theory and Practice, 2010, vol. 1, no. 1, pp. 224–227 (in Russian).

PAXTAGA BIRLAMCHI ISHLOV BERISH JARAYONI TIZIMIDAGI DOLZARB MUOMMOLAR VA ULARNING YECHIMLARI

Bekdjayeva Fotima Egamberdi qizi

Guliston Davlat universiteti QXMS va QIT kafedrası

QXMS va QIT mutaxassisligi magistratura bo‘limi 1-bosqich talabasi

e-mail: bekdjayevafotima@g-mail.com

Annotatsiya: Paxta yetishtirishga yil bo‘yi qilingan jami sarf-xarajatlarning 50-60% ini tashkil etadi. Urug‘lik uchun ajratilgan, tor yoki kichik paykallar va terim mashinasi kira olmaydigan yaroqsiz uchastkalardagi terimlar albatta qo‘l mehnatidan foydalaniladi.

Kalit so‘zlar: qo‘l mehnati, terim davri, ishchi kuchi, fermer xo‘jaligi, tashkilot, agrotexnik tadbirlar, defoliatsiya

PROBLEMS AND SOLUTIONS IN THE SYSTEM OF PRIMARY PROCESSING OF COTTON

Annotation : Cotton to cultivate year height made total 50-60% of expenditures formed reaches _ Seeds for separated , narrow or small stakes and term machine kira unable invalid plots terms of course hand from labor used .

The key words : hand labor , term period , worker power , farmer farm , organization , agrotechnical measures , defoliation

Harvesting cotton is one of the most complex and labor-intensive processes in cotton growing. Cotton accounts for 50-60% of total annual expenditures. Harvesting in narrow or small piles set aside for seeds and in areas that are inaccessible to the

harvesting machine is definitely manual labor. No matter how perfect today's harvesting machine is, overcoming the above shortcomings cannot be done without manual labor. The crop can be harvested up to 4 times during the season. The average daily harvest is from 60 kg to 80 kg. The remaining parts of the turning part of the harvester are also typed by hand. [1B, 160]

Leaf defoliation is one of the most important agro-technical measures in preparation for the timely and high-quality harvesting of cotton. These measures provide a great opportunity to prevent the leaves from interfering with the cotton and contaminate it. A few days before the start of defoliation, the fields where the cotton is machine-picked will be equipped with a harvesting machine at both ends, and the cotton will be desiccated, which will take a lot of time and money. [2B, 350]

The unopened cotton on the turning areas is picked by hand 3-4 days before the harvest, the cotton stalks are harvested with stalks and spread out on the edge of the field, and when they are fully opened, they are harvested.

As the cotton industry grows, so does the volume of agricultural exports. Currently, one-fifth of the labor costs associated with growing cotton is related to loading and unloading. On top of that, this work needs to be done in a very short period of time. During this period, cotton trailers, loaders and manual labor were used. [3B, 96]

This means that the cotton harvest cannot be completed without manual labor. Since modern technology has not been able to cover these shortcomings, manual labor should be valued. We need to legalize the labor of the so-called "black workers" and formalize their rights. It is time to find a solution to this problem, which is the most lame point in the cotton industry. Because the modern world is glorifying human dignity. There is a need to find a solution to the problem of the cotton harvest. So how can this be?

Half of the rural population will definitely participate in the cotton harvest. They are busy during the cotton harvest. So this is the main labor of the population. The most effective way to provide employment for the rural population is to engage in the harvest season. In order to attract the unemployed to this harvest season, an

organization should be established by the state budget. What kind of organization is this? Agricultural Employment Agency. This means that workers involved in the harvest season must become members of the organization and be informed of the rights set out in the Labor Code to be assigned a monthly salary. An employment record book should be opened for the employee involved in the harvest and an internship should be recorded. A worker who is a member of this organization may be engaged in agricultural work during the year. Employees who perform the most productive work should also be encouraged. In this case, the farm can use the money allocated for the hired worker during the harvest season for other technologies. The head of the farm applies to the above organization. The organization employs the farm. The organization enters into a contract between the farmer and the worker. The organization is required to provide the employee with the necessary uniforms and shoe pockets for picking.

The farmer must ensure the safety of the harvesters and pay a fixed amount to the organization.

So what does this change? This will fully cover the employment of the villagers and restore their labor rights, so that during the harvest season, the fish will be able to earn a living wage without being forced to beg from the farm for their labor. That's the decent thing to do, and it should end there

In conclusion, today's cotton harvest is one of the most important, labor-intensive, and labor-intensive processes in cotton growing and agriculture. The farm will have to incur significant costs in the process leading up to the end of the harvest season. One picker earns an average of 1,500 soums per 1 kg of cotton picked, and can earn an average of 90,000 soums per day for 60 kg of picked cotton. The head of the farm is not always able to pay the harvester the same day. Delay delay
Delays can delay and exacerbate a number of other problems.

The 12-year boycott of Uzbek cotton was based on the same reasons as chaos and human dignity. Now this 12-year boycott has been lifted. But such problems are still being pursued with chaos and indifference. [4B]

In short, the organization, established by the state budget, provides quality harvest for both pickers and farms. High-quality cotton is very expensive and very expensive.

BIBLIOGRAPHY

1. M.T. Khodjiyev. M.I. Hikmatova.

Preliminary processing of natural fibers. Study guide. T.: «Turon-Iqbol Publishing House, 2006. - [160 pages.]

2. M.T. Tillayev

Handbook for the formation of practical skills in the field of cotton ginning and seed linting in the discipline "Technology and equipment for primary processing of cotton." Tashkent, TTESI, 2009 [page 96]

3. M.T. Tillayev

Educational-methodical complex on the subject "Technology and equipment of primary processing of cotton". Tashkent, 2011 [page 350]

4. Uzbek Center for Standardization and Certification of Quality Cotton Products [Electric resource] E-mail; quality@bcccom.uz www.webcentre.ru \ -

ТРАНСПОРТ-ЛОГИСТИК ТИЗИМЛАР ФАОЛИЯТИ РАҚОБАТДОШЛИГИНИ ТАЪМИНЛАШДА МУВОФИҚЛАШТИРИШ ТАМОЙИЛЛАРИНИНГ ЎРНИ ВА АҲАМИЯТИ

Азизов Шавкат Абдурахманович

Қарши муҳандислик-иқтисодиёт институти доценти

Аннотация: мақолада ўзаро логистик мувофиқлаштиришнинг мазмуни, функциялари, жамоа сардори ва оркестр гуруҳи дирижёрининг вазифаси, ташкилотларда энг кўп учрайдиган ўзаро фаолият зиддиятлар вამ уларни мувофиқлаштириш ва ташкилотаро логистик интеграция тўғрисида маълумотлар келтирилган.

Таянч сўзлар ва иборалар: логистика, мувофиқлаштириш, ташкилотлараро, истеъмолчи, стратегия, бизнес, интеграция.

Ўзаро фаолият логистик мувофиқлаштириш деганда корхонани бошқаришда бўлимлар фаолиятини мувофиқлаштириш, аммо логистика билан боғлиқ низоларнинг параметрлари тушунилади. Моддий-техник мувофиқлаштиришни талаб қиладиган низоли вазиятларнинг параметрлари кўпинча: сотиб олишнинг частотаси, етказиб бериш циклининг давомийлиги, яратилган захиралар даражаси, сотиб олинган партиянинг ҳажми, контейнерлар ва товарларнинг ҳажми, юк бирлигининг ассортименти, кўрсатилган хизматлар ва хизмат кўрсатиш сифатини англатади. Асосан, ушбу параметрлар тактик ва тезкор бошқарув билан боғлиқ. Стратегик даражада логистика параметрлари бўйича зиддиятлар ҳам пайдо бўлиши мумкин ва улар асосан маҳсулот сотиш, истеъмолчиларга хизмат кўрсатиш сиёсати учун минтақаларни танлаш билан боғлиқ. Бошқаришда мувофиқлаштириш жуда зарур. Бизнес турли функцияларга эга. Ушбу функцияларни турли хил шахслар бажарадилар.

Бундан ташқари, ушбу функцияларни бажариш ишларни тақсимлашни ва фаолиятни гуруҳлашни ва турли даражаларда қарор қабул қилишни талаб қилади. Буларнинг барчаси керакли мақсадларга эришиш учун мувофиқлаштиришни талаб қилади. Мувофиқлаштириш корхонадаги барча гуруҳ ҳаракатларини ўз мақсадларига эришиш учун синхронлаштириш, бирлаштириш ёки бирлаштириш билан боғлиқ. Бу менежер умумий мақсадларга эришиш учун турли хил шахслар ва шахслар гуруҳлари фаолиятини мувозанатлаштириб, уларнинг қизиқиш ёки ёндашувдаги фарқларини яраштириш орқали уйғун гуруҳ ҳаракатларига ва ҳаракатлар бирлигига эришадиган жараёндир.

Макфарленднинг сўзлари билан айтганда, "Мувофиқлаштириш - бу бошқарувчи бўйсунувчилари ўртасида тартибли гуруҳ ҳаракатларининг шаклланиши ва умумий мақсад йўлида ҳаракатлар бирлигини таъминлаш жараёни". Ташкилотда бир қатор одамлар ишлайди ва ҳар бир алоҳида иш бошқалар билан боғлиқдир. Ташкилотдаги барча одамлар бир хил якуний натижаларга ҳисса қўшганликлари сабабли, уларнинг ҳиссалари максимал бўлиши керак. Шунинг учун менежернинг вазифаси - корxonанинг барча гуруҳ кучларини бирлаштириш ва уларни мақсадларининг умумийлигини таъминлаш учун уларни диққат билан уйғунлаштиришдир.

Ушбу бошқарув функцияси "мувофиқлаштириш" деб номланади. У ташкилотдаги ҳамма корxonанинг асосий мақсадларини тушунишини ва бошқалар билан фаол ҳамкорликда уларни амалга ошириш учун ҳаракат қилишини таъминлаши керак.

Жамоа сардори ва оркестр гуруҳи дирижёрининг вазифаси мукаммал уйғунлик учун жамоавий руҳни ва ҳаракатларнинг бирлигини сақлашдан иборатдир. Демак, мувофиқлаштириш функцияси иш мақсадларини рўёбга чиқариш учун ишчилар ўртасида ушбу ҳаракат бирлигини сақлаб қолишдир[2]. Мувофиқлаштириш бош офис ва филиаллар, шунингдек ташкилот бўлимлари ўртасидаги зиддиятларни йўқ қилади ва алоқада қийинчиликларни йўқ қилади.

Мувофиқлаштиришни бошқарувнинг алоҳида функцияси сифатида кўриб чиқиш ўрнига, уни бошқарувнинг моҳияти деб ҳисоблаш керак[7].

Ташкилотларда энг кўп учрайдиган ўзаро фаолият зиддиятлардан бири бу логистика ва маркетинг (сотиш) ўртасидаги зиддиятдир. Иккала томон ҳам тез-тез иккинчисини аҳамиятсиз деб ҳисоблашади, мурасага келишни истамайди ва ҳамкорликдан манфаатдор эмас. Ушбу можаро, биринчи навбатда, маркетинг ва сотиш хизматлари томонидан логистика имкониятларини паст баҳолаши ва логистикани фақат сотиш билан бирга олиб борадиган ва компанияларнинг маркетинг ҳаракатларини таъминлайдиган фаолият соҳаси сифатида қабул қилиниши билан боғлиқ. Савдо бўйича мутахассислар логистика томонидан истеъмолчиларга берган ваъдаларини бажаришни талаб қилишади, булар илгари логистика билан ҳам келишилмаган. Маркетологлар кўпинча логистика мижозларга хизмат кўрсатиш сифатини яхшилашдан манфаатдор эмас, балки фақат харажатларни камайтиришга интилади, деб ҳисоблашади. Маркетинг ва сотиш товарларни илгари суриш ва сотишга қаратилган бўлиб, мижозларга хизмат кўрсатиш самарадорлиги билан қизиқмаслик, логистика компонентини ҳисобга олиш, уни аҳамиятсиз деб ҳисоблаш, натижада компания логистикага иккинчи даражали нарса сифатида муносабатни шакллантиради.

Логистикани ташкилий қўллаб-қувватлашнинг биринчи босқичида логистикага бундай муносабат жуда мақбул эди, чунки сотувчилар ёки транспорт бўлимлари раҳбарлари таъминот жараёнларини ўзлари бошқариши мумкин, кўпинча савдо бўлимларида алоҳида мутахассислар логистларнинг функцияларини бажарадилар. Аммо, афсуски, логистика истеъмолчиларга материаллар этказиб беришда иккиламчи функция сифатида муносабат стереотипнинг сабаби бўлди, унга кўра логистика транспорт билан аниқланди. Ушбу стереотип бугунги кунгача кенг тарқалган ва корхоналарда менежментнинг логистика контсептсиясини ишлаб чиқишга катта тўсқинлик қилмоқда[3].

Турли мутахассисларнинг кўплаб асарлари логистика ва маркетинг ўртасидаги ўзаро боғлиқлик масалаларига бағишланган. Улардан баъзиларини умумлаштириб, биз жадвалда. логистика ва маркетинг хусусиятларини, ҳамкорликнинг энг муҳим йўналишлари ва умумий низоли вазиятларни бердик. Жадвалдан кўришиб турибдики менежмент объектлари, маркетинг ва логистика предмети соҳаси ҳамда қабул қилинган қарорларнинг кутилган натижалари бир-биридан фарқ қилади, Бу, маркетинг хизматлари логистика хизматларини кўрсатиш муаммоларини ҳал қила олмайди, ва логистика эса маркетинг функцияларини ўз зиммасига ола олмайди деб хулоса қилиш имкониятини беради. . Шу билан бирга, мижозларга хизмат кўрсатишнинг керакли даражаси ва жараёнларнинг самарадорлигини таъминлаш учун логистика ва маркетинг хизматларининг конструктив ўзаро таъсири зарур.

Ж. Сток ва Д. Ламберт корхоналарнинг молиявий ресурсларини самарали тақсимлаш муаммосини таҳлил қилиб, логистика ва маркетингнинг ўзаро таъсирида компаниянинг умумий харажатларини камайтиришга қаратилган муросали вариантларни кўриб чиқганлар. Бундай ҳолда маркетингнинг мақсади компаниянинг максимал узоқ муддатли рентабеллигини таъминлаш учун маркетинг элементлари ўртасида ресурсларни тақсимлаш ва логистика мақсади умумий харажатларни минималлаштиришдир. истеъмолчиларга хизмат кўрсатишдан иборатдир.

Ташкилотаро логистика интеграциясига бўлган эҳтиёж фокус-компания ва барча "уч томон" (етказиб берувчилар, истеъмолчилар ва логистика воситачилари) ўртасидаги зиддиятли вазиятларнинг келиб чиқиши билан боғлиқ бўлиб, унинг сабаблари қуйидагилар:

- ташкилотлар фаолиятининг мақсадлари ва устувор йўналишидаги фарқлар, бу битта таъминот занжирида қатнашадиган ташкилотларнинг турли хил ривожланиш стратегиялари билан боғлиқ;
- ҳар хил имкониятлар, капитал концентратсияси даражаси, молиявий ҳолат;

- логистика хизматлари сифатининг параметрлари таркиби ва қийматиға қўйиладиган талабларнинг фарқлари;
- транспорт ва сақлаш бирликлари, омборхоналар ва юкларни ташиш учун технологик ускуналар, транспорт воситаларининг техник тавсифлари ва параметрларининг номувофиқлиги;
- бошқарувнинг турли услублари ва тузилмалари, анъаналари, маҳорат даражаси ва бошқалар.

Хулоса ўрнида таъкидлаш мумкинки, таъминот занжирини бошқариш контсептсиясининг ривожланиши билан ташкилотнинг жараёнларга йўналтирилганлиги, вазифалар ўртасидаги фарқ маркетинг ва логистика умумий мақсадларининг бирлигини аниқроқ кўрсатиб беради. Жараён интеграциясининг ривожланиши интеграл логистика менежерларига берилган бошланган ташкилотлараро логистикани мувофиқлаштириш ва интеграл функцияларини бажаришни талаб қилади. Ташкилотлараро логистик интеграция - таъминот занжирини бошқариш мақсадларига эришиш учун фирма, этказиб берувчилар, истеъмолчилар, логистика воситачиларининг ҳаракатларини мувофиқлаштиради.

Фойдаланилган адабиётлар

1. Transport coordination and regulatory philosophy J. Melton, Brokering Paratransit Services to the Elderly and Handicapped in Allegheny County, PA (December 1984). Prepared by Charles River Associates, Cambridge, Massachusetts, for the Urban Mass Transportation Administration (U.S. Department of Transportation).

2. Burkhardt, Jon E., James L. Hedrick, and Adam T. McGavock (1998). Assessment of the Economic Impacts of Rural Public Transportation. Bethesda, Maryland, Ecosometrics, Incorporated. Published by the Transportation Research Board, Washington, D.C. as TCRP Report 34.

3. Florida Commission for the Transportation Disadvantaged (December 1998). 1998 Annual Performance Report, Tallahassee, Florida.

4. D. Ilesaliyev, Sh. Saidivaliyev “Transport logistikasi va ekspeditorlik operatsiyalar” 2000y.

5. JAUNT, Inc. (1998). JAUNT, Inc. Annual Report FY 97-98, Charlottesville, Virginia.



MILLATLARARO TOTUVLIK VA DINIY BAG‘RIKENGLIK O‘ZBEK XALQINING YUKSAK QADRIYATIDIR

Suyarov Mahmudjon Sobirjon o‘g‘li

O‘zbekiston Milliy Universiteti

Tarix fakulteti talabasi

E-mail: suyarovmahmud2@gmail.com

Annotatsiya: Turli millatga mansub xalqlarning bir tan-u bir jon bo‘lib hayot kechirishi O‘zbekiston deb atalmish jannatmakon o‘lka hayotining yuksak insonparvarlik qadriyati hisoblanadi. Ushbu xalqlarning barchasi huquq va erkinliklardan foydalanish imkoniyatlariga ko‘ra mutlaqo tengdirlar. Bu tenglik qator qonun hujjatlari hamda bosh qomusimiz orqali huquqiy jihatdan mustahkamlanib qo‘yilgan. Islom dini bilan bir qatorda boshqa diniy konfessiyalarning ham hech qanday qarshiliklarsiz rivojlanishi uchun sharoit yaratilgan.

Kalit so‘zlar: Baynalminal, bag‘rikenglik, totuvlik, millat, do‘stlik, qonun.

INTERNATIONAL PEACE AND RELIGIOUS TOLERANCE ARE THE HIGHEST VALUE OF THE UZBEK PEOPLE

Abstract: The coexistence of peoples of different nationalities is one of the highest human values in the life of the paradise of Uzbekistan. All these peoples are absolutely equal in terms of access to rights and freedoms. This equality is enshrined in law through a number of laws. Along with Islam, conditions have been created for the development of other religious denominations without any resistance.

Keywords: Baynalminal, tolerance, harmony, nation, friendship, law.

Turli millat va elat vakillarining tinch-totuv, o‘zaro hamkorlikda yashashi xalqlarning do‘stlik rishtalarini mustahkamlaydi, o‘zaro urush hamda ziddiyatlarni oldini oladi. Ko‘p millatli, turli diniy e‘tiqodli o‘zbek xalqi orasida millatlararo totuvlik, diniy bag‘rikenglik kabi g‘oyalarni targ‘ib etish g‘oyat muhim ahamiyatga ega masaladir. Shu sababli yoshlarimiz avvalboshdan o‘zga millatlarning milliy, madaniy an‘analariga hurmat ruhida tarbiyalanmoqda.

Millatlararo munosabatlarning do‘stona bo‘lishi o‘zbek xalqi uchun o‘ta muhim omildir. Chunki, aholimiz milliy tarkibining qariyb 19 % ini o‘zbek millatiga mansub bo‘lmagan millatlar va elat vakillari tashkil etadi. Ularning jipsligini saqlash uchun harakatlar hali mamlakatimiz mustaqillikka erishmasdan avval, birinchi Prezidentimiz Islom Karimov tomonidan boshlangan edi. Chunonchi, Baynalminal Madaniyat Markazi tashkil etilishi ishlari 1989-yildayoq boshlandi. 1992-yilga kelib ushbu BMM mustaqil tashkilot sifatida paydo bo‘ldi [1] Bu markazning asosiy vazifasi turli milliy guruhlarining ehtiyojlarini imkon qadar o‘rganish, qondirish, milliy qadryatlarini saqlab qolish hamda rivojlantirish hisoblanadi. Bugungi kunda O‘zbekistonda Adliya vazirligi ro‘yxatidan rasman o‘tgan 16 ta diniy konfessiya faoliyat yuritmoqda[1, B.105]. Ularning jamiyat hayotida birdek ishtirok etishlari uchun zarur imkoniyatlar yaratib berilgan va bu kabi ishlar izchil davom ettirilmogda. Turli elatlararo barqaror aloqalar va diniy sabr-toqat davlatning o‘z taraqqiyot yo‘lida erishgan yuksak yutuqlaridan biri hisoblanadi. Bunday natijaga faqat izchil, haqqoniy, dadil, adolatli va qat‘iyatli siyosiy faoliyat bilangina erishish mumkindir.

Turli millatlarning turfa xil tillariga chuqur hurmatni saqlagan holda, o‘zbekmilliy teleradiokompaniyasining teleko‘rsatuvlari 10 dan ortiq tillarda efirga uzatilmoqda. Shuningdek, gazeta va jurnallar ham 10 dan ortiq tilda chop etilmoqda. Respublikamizda faoliyat yuritayotgan o‘rta va oliy o‘quv yurtlarida darslar 7 ta tilda olib borilmoqda hamda turli tillarda darsliklar yaratilmoqda. Bu kabi ishlarning samarasi o‘laroq, turli millatlar o‘rtasida o‘zaro do‘stlik, birodarlik rishtalari mustahkamlanmoqda.

Sohadagi ishlarni rivojlantirish uchun bajarilayotgan ishlarni Prezidentimiz Shavkat Mirziyoyev tizimli ravishda davom ettirmoqda. Chunonchi, Prezidentimiz tomonidan ilgari surilgan, besh yillik dasturni belgilab bergan Harakatlar strategiyasi loyihasidan ham millatlararo totuvlik va diniy bag‘rikenglik tushunchalari munosib o‘rin oldi[2]. Xalqaro hamjamiyatiga ham xalqlar totuvligini ta‘minlash borasida amalga oshirilayotgan chora-tadbirlarni tatbiq etishga harakat qilinmoqda. Xususan, Prezidentimiz 2017-yil 19-sentabrda BMT Bosh Assambleyasining 72-sessiyasida so‘zlagan nutqida “ma‘rifat va diniy bag‘rikenglik” deb nomlangan maxsus rezolyutsiyasini qabul qilish masalasiga alohida to‘xtaldi[3]. Ushbu rezolutsiya diniy erkinlikni ta‘minlash, turfa dinlarga e‘tiqod qiluvchi, davlatda milliy ozchilikni tashkil qiluvchi fuqorolarning huquqlarini himoya qilish, ularning kamsitilishiga yo‘l qo‘ymaslikka qaratilgan.

Ko‘p millatli va turlicha diniy e‘tiqodli mamlakatlar aholisiga har doim dahshatli bir xavf tahdid solib turadi. Bu – fuqorolar urushidir. Bu terminga yozuvchi O‘tkir Hoshimovning so‘zlari bilan izoh beradigan bo‘lsak, ” urushning yaxshisi bo‘lmaydi. Ammo eng dahshatli urush – fuqarolar urushi. Negaki, u avloddan avlodga “meros” o‘tib, abadiy davom etadi!”. Shu sababli, har bir milliy madaniyatning o‘ziga xosligi, bir-biridan mustasno holda rivojlanishi g‘oyasini ham tan olmog‘imiz joizdir. Chunonchi, birinchi Prezidentimiz Islom Karimov ta‘kidlaganidek, bir millatning yoki diniy jamoaning ikkinchi bir shu kabi guruhdan ustun turishini yoqlovchi harakat o‘ta salbiy oqibatlarga olib kelishi, hatto millatlararo ziddiyat, millatchilik, milliy hamda diniy betoqatlik kabi nohush holatlarga olib kelishi mumkin [4, B.52].

Diniy bag‘rikenglik — bu ko‘p millatli davlatda qurilishi lozim bo‘lgan poydevorning bir qismidir. Yurtimizda millatlararo munosabatlar qonun hujjatlari vositasida mustahkamlanib qo‘yilgan va sohadagi ishlar jadal davom ettirilmog‘da. Jumladan, konstitutsiyamizning 18-moddasida davlatimizdagi barcha fuqorolar dini va millatidan qat‘iy nazar qonun oldida tengligi, bir xil huquq hamda erkinliklarga ega ekanligi belgilab qo‘yildi. Shuningdek, 2019-yil 15-noyabrda “Millatlararo

munosabatlar sohasida O‘zbekiston Respublikasi davlat siyosati konsepsiyasini tasdiqlash to‘g‘risida” Prezidentimizning maxsus Farmoni[5] hamda 2019-yil 25-dekabrda qabul qilingan Vazirlar Mahkamasining “O‘zbekiston Respublikasi Vazirlar Mahkamasi huzuridagi millatlararo munosabatlar va do‘stlik aloqalari qo‘mitasi huzurida jamoatchilik kengashi faoliyatini tashkil etish to‘g‘risida” Qarori[6] fikrimiz isbotidir.

Xulosa o‘rnida ta’kidlash joizki, bashariyat tajribasini o‘rganib, tahlil qilar ekanmiz millatlararo do‘stlik rishtalari hamda diniy sabr-toqat kabi g‘oyalar davlatning ham bugungi ham ertangi barqarorligini ta’minlovchi asosiy omillardan biridir. Bu ayniqsa, ko‘p millatli va turli diniy e’tiqodli xalqlardan tashkil topgan davlatlar oldidagi kun tartibidagi masalaga aylanmoqda. Bunday mamlakatlarda diniy bag‘rikenglik, o‘zaro hurmat tushunchalari jamiyat taraqqiyotining asosi hisoblanadi.

Foydalanilgan adabiyotlar ro‘yxati:

1. Respublika baynalminal madaniyat markazining 25 yilligi tantanali nishonlandi // <https://kun.uz/uz/91578014> , 01.20.2022.
2. Шавкат Миромонович Мирзиёев. Миллий тараққиёт йўлимизни қатъият билан давом эттириб, янги босқичга кўтарамиз. Т: Ўзбекистон, 2017. – 128 Б.
3. O‘zbekiston Prezidenti Shavkat Mirziyoyev BMT Inson huquqlari bo‘yicha Oliy komissari bilan uchrashdi // <https://president.uz/oz/lists/view/1062> , 01.18.2022.
4. Ислон Каримов. Ўзбекистон: Миллий истиқлол, иқтисод, сиёсат, мафкура. Т: Ўзбекистон, 1996. – 52 Б.
5. O‘zbekiston Respublikasi Prezidentining “Millatlararo munosabatlar sohasida O‘zbekiston Respublikasi davlat siyosati konsepsiyasini tasdiqlash to‘g‘risida” Farmoni // <https://lex.uz/uz/docs/-4597662> , 01.19.2022.
6. O‘zbekiston Respublikasi Prezidentining “O‘zbekiston Respublikasi Vazirlar Mahkamasi huzuridagi millatlararo munosabatlar va xorijiy mamlakatlar bilan do‘stlik aloqalari qo‘mitasi faoliyatini tashkil etish to‘g‘risida” Qarori // <https://lex.uz/uz/docs/-3476918>, 01.19.2022.

KEY FEATURES OF STUDENT – CENTERED APPROACH

Solieva Munavvar Ahmadovna

Teacher of the English Linguistics Department, Bukhara State University

E-mail: smunavvar2015@gmail.com

Yodgorova Aziza Anvarovna

3rd year student of Foreign languages faculty, Bukhara State University

E-mail: yadgarovaaziza2@gmail.com

Abstract: the article reveals the features of the activities of a teacher and students in an English lesson with a student-oriented orientation, as well as the main aspects of their own research to improve the educational process and the effectiveness of training within the framework of the State Educational Standard.

Key words: student-centered orientation, learning effectiveness, approach to learning, individual and group forms of learning, approach, teaching materials.

The fast pace of the modern world, concerning not only our daily life, but also all work processes, affect and require constant changes and adjustments as well as the norms, systems of learning, and teaching of the English language.

New requirements in learning and teaching English language suggest in the activities of the teacher a different interpretation of the educational material, in other words, an approach that will be effective in mastering all types of speech activity: reading, speaking, listening and writing.

The approach, as a basic category in the methodology, is an important component of the English language teaching system, acts as the most general linguo-didactic basis and gives an idea of the chosen teaching strategy, which serves as the basis for the choice of teaching methods and techniques.

At present, the increasing popularity and importance in teaching foreign languages, in particular English receives a student-centered approach aimed at developing the personal potential of each student, at the full development of all aspects of his personality and subjectivity in the process of socialization.

The result of the educational process with this approach is a comprehensively developed personality, ready for continuous improvement of their skills and abilities, self-education and self-development, as well as successful socialization in general.

The success of the application of methods based on student-centered learning as well as the entire educational process in general, depends on full equipment of the class with the necessary digital tools and services for work and information received about knowledge, skills and abilities, which the student owns on the basis of mandatory testing as part of the interview, a detailed study of the psychological portrait of the individual, his social environment.

In order to achieve the main goal teaching English - the formation of socio-cultural competencies, namely:

1. Conduct an interview in the form of a private conversation and testing to determine the level of proficiency in the main types of speech activity.
2. Compile a psychological portrait of the student based on the data obtained from communication with the student's relatives, as well as from the study of a personal questionnaire card.
3. Determine the program for the student based on the level English language proficiency, as well as individual personality traits.
4. In the process of learning, create a favorable friendly atmosphere; adjust the course of the educational process, as well as the form of presentation of educational material, if necessary. In turn, students should clearly understand the need and importance of their participation in the educational process, put tasks to achieve a common goal, namely: attend all classes fixed in the curriculum, follow the teacher's recommendations in class and at home, actively participate in the work process.

Competently created psychological portrait of a student and determining the level of English proficiency allow the most effective forms of training, individual or group.

As practice shows, there are two ways to effectively work with the first group of students, namely individual, which in a short time allows you to master the educational material, challenging and group, applicable only in that if students belong to the same age group and, as a result, have the same school program for mastering lexical and grammatical materials. In the process of teaching group of students, it is necessary to use visual aids, audio and video materials in order to develop interest in the language being studied and to simplify the process of complex assimilation of educational material as much as possible[1,150]. The constant use of problematic creative tasks in the form of completing projects, passing quests is the key to the successful completion of the educational process for this group of students.

It is important to pay attention to the psychological aspect in each lesson, to feel the mood of the students, quickly rebuild the workflow if necessary.

In the process of teaching in these groups of students, the possibility of a sharp transfer

Therefore, it is necessary to monitor the psycho-emotional state of students at each stage of training in order to immediately identify and eliminate the difficulties that affect the successful assimilation the material being studied [2,14]. Teaching the second group of students is often a group form of successful assimilation of educational material and involves the choice of a specific and uniform educational and methodological component for all. The choice of a textbook for students does not imply only its template use. On the contrary, it includes the maximum creative work of the teacher, associated with the use of additional materials from other sources and aimed at increasing interest in the language being studied, as well as successfully consolidating lexical and grammatical materials. The constant use of video materials at the beginning of the lesson, and the game form at the end makes the lesson more interesting, and the assimilation of the studied educational material is simple and imperceptible for students.

Reference:

1. McCombs, B., & Miller, L. (2007). Learner-centered classroom practices and assessments. Thousand Oaks, CA: Corwin Press, p.142-156
2. Solieva Munavvar Ahmadovna, & Azimova Maftuna Shavkatovna. (2021). USING INNOVATIVE TECHNOLOGIES IN TEACHING ENGLISH. Euro-Asia Conferences, 14–17. Retrieved from <http://papers.euroasiaconference.com/index.php/eac/article/view/519>



KURASH SPORT TO‘GARAKLARINING UMUMTA’LIM MAKTABLARI O‘QUVCHILARINING JISMONIY TAYYORGARLIGIGA TA’SIRI

**G‘ulomov Zafarjon Voxidjon o‘g‘li,
Sheraliyev Azizbek Numanjan o‘g‘li**

Namangan davlat universiteti,

E-mail: gulomovzafar227@gmail.com

Annotatsiya: o‘quvchilar uchun umumta’lim maktablarida tashkil etiladigan sinfdan tashqari ishlar va uning tarkibiy qismi bo‘lgan Kurash sport to‘garaklarining ahamiyati hamda o‘quvchi bolalar jismoniy sifatlariga, ya’ni chaqqonlik, tezkorlik, kuch, chidamlilik, egiluvchanlik ta’siri haqida nazariy ma’lumot va amaliy tavsiyalar bayon etilgan.

Kalit so‘zlar: sinfdan tashqari ishlar, Jismoniy sifatlari, chaqqonlik, tezkorlik, kuch, chidamlilik, egiluvchanlik Jismoniy rivojlanish,

THE EFFECT OF KURASH SPORTS CLUBS ON THE PHYSICAL PREPARATION OF SECONDARY SCHOOL STUDENTS.

Annotation: about the importance of extracurricular activities for students in secondary schools and Kurash clubs, which are part of it, and the impact on the physical qualities of students, ie agility, speed, strength, endurance, flexibility theoretical information and practical recommendations.

Key words: extracurricular activities, Physical qualities, agility, speed, strength, endurance, flexibility Physical development.

O‘zbekiston Respublikasi mustaqillikka erishgandan keyin jismoniy madaniyat va sportni rivojlantirishga katta etibor qaratildi. Ma’naviy-marifiy qadriyatlar, milliy urf-

odatlar va an'analar tiklandi, ayniqsa jismoniy tarbiya va sport bilan bog'liq ko'pgina tadbirlar amalga oshirildi.

O'zbekiston Respublikasi Prezidentining 2020-yil 24- yanvardagi “Jismoniy tarbiya va sportni takomillashtirish va ommalashtirish chora - tadbirlari to'g'risidagi 5924-sonli farmoni⁴⁸ buning yorqin dalili sifatida keltirish mumkin. Umumta'lim maktablarida olib borilayotgan jismoniy tarbiya mashg'ulotlarining o'rni juda ham ahamiyatli bo'lib, ushbu mashg'ulotlar maktab o'quvchilariga bazaviy tayyorgarlikni yo'lga qo'yish uchun xizmat qilmoqda. Sport to'garaklari sinfdan tashqari ishlarning asosiy shakli ekanligini hisobga olib, sport to'garaklari ichida biz yuqorida keltirib o'tgan “Kurash sport to'garaklari”ning o'quvchilar jismoniy tayyorgarligiga ta'sirini ushbu tadqiqot ishimiz orqali ilmiy asoslashga urindik.

Asosiy qism. Umumta'lim maktablaridagi „*Sinfdan tashqari ishlar*” faoliyati juda ham keng qamrovli bo'lib, uning o'ziga xos tarifi „ Umumiy ta'lim maktablarida o'quv kuni yakunlanganidan so'ng sinfdan tashqari vaqtda o'tkaziladigan jismoniy mashqlar bilan shug'ullanish mashg'ulotlari, sport hamda sog'lomlashtirish tadbirlari tizimini sinfdan tashqari ishlar (STI) deb atash qabul qilingan. Bundan tashqari Sinfdan tashqari ishlarni amalga oshirishda, „Maktab jismoniy tarbiya jamoasi” asosiy vazifalarni bajaradi va quydagicha tariflanadi.

Maktab jismoniy tarbiya jamoasi (keying qatorlarda MJTJ deb yoziladi) bu o'quvchilar jismoniy tarbiyasini amalga oshirishda maktab va oilaga yordam beradigan o'quvchilarning ko'ngilli, o'zlarining xohishi va tashabbusi bilan faoliyat ko'rsatadigan jamoatchilikka asoslangan tashkilotidir.

Biz mazkur faoliyatni amalga oshirishda Maktab jismoniy tarbiya jamoasining asosiy uch kengashi mavjud. *Ular:*

1. *Ommoviy tashkiliy ishlar kengashi.*
2. *O'quv –sport ishlari kengashi.*
3. *<<.Alpomish>> va << Barchinoy>> salomatlik testi kengashi.*

⁴⁸ O'zbekiston Respublikasi Prezidentining 2020-yil 24- yanvardagi “Jismoniy tarbiya va sportni takomillashtirish va ommalashtirish chora - tadbirlari to'g'risidagi 5924-sonli farmoni

Asosan mazkur kengash faoliyati ko‘pgina sog‘lomlashtiruvchi tadbirlarni o‘zida jamlaydi.

Maktab sport musobaqalari sinfdan tashqari ishlarning ommaviy shakli sifatida. Sinfdan tashqari ishlarning musobaqa shakli. Umumiy ta’lim maktabida olib boriladigan jismoniy tarbiya jarayoni va bu jarayon tarkibidagi barcha jismoniy tarbiya ishlariga yakun rolini bajaradi, ommaviy tarzda uyushtiriladigan tadbirlardan biri sanaladi. Albatta musobaqalarni tashkillash va o‘tkazish o‘ziga xos quydagicha ketma-ketlikda amalga oshiriladi. Dastlab o‘tkaziladigan musobaqaning nizomi yoziladi va uni o‘tkazish dasturi tuziladi. Har qanday musobaqa nizomi bir necha bo‘limlarni o‘zida mujassamlashtiradi. Musobaqaning mazmuni yoki dasturi, musobaqaning turi va qo‘yilgan vazifalari bilan belgilanadi.

Yuqoridagi barcha malumotlar sizga ommaviy tashkiliy ishlar faoliyatini tanishtirib o‘tish uchun bayon etildi.

Sport to‘garak mashg‘ulotlari sinfdan tashqari ishlari asosiy ko‘rinishi deb hisoblashimizga quydagi asosiy sabablarni keltirdik. *Ular:*

- 1. Maktablarda sport to‘garaklarining ko‘lamining kengligi.*
- 2. O‘quvchilarning ko‘pchiligi sport to‘garaklariga qatnashishi.*
- 3. Sport to‘garalari turli kasalliklarga va zararli odatlarga nisbatan imunitet ekanligi.*
- 4. Sport to‘garaklari o‘quvchilar jismoniy tayyorgarligiga ta’sirini yuqoriligi va kelgusida sport faoliyati bilan muntazam shug‘ullanishlari uchun ba’za ekanligi bilan izohlash mumkin.*

Tajriba qismi. Biz quyda Namangan viloyati Chust tumani XTB ga qarashli 9-umumta’lim maktabida tashkillangan Kurash sport to‘garaklariga muntazam qatnashuvchi 12 nafar o‘g‘il bolalarni tajriba hamda Namangan viloyati Chust tumani XTB ga qarashli 75-maktabning shu yoshdagi 19 nafar Karate sport to‘garagi a’zolarini nazorat guruhi sifatida tanlab oldik. O‘quvchilarni jismoniy sifatlarining rivojlanishini kuzatish davomida quydagi natijalarni quyidagi jadvalda qayd etdik.

Maktab o‘quvchilarning (10-11 yosh) tajribadan keyin bo‘lgan jismoniy tayyorgarlik ko‘rsatkichlari

<i>Nº</i>	<i>Sinov turlari</i>	<i>Sinaluvchilar Soni</i>	<i>Tajriba</i>	<i>Nazorat</i>	<i>t</i>	<i>P</i>
1	Yuqori startdan yugurush (30m)	19-n	5,7 ± 0,09	6,3 ± 0,05	1,23	>0.05
			6,4 ± 0,06	6,8 ± 0,04	1,02	>0.05
2	3x10 mokisimon yugurish	19-n	7,7 ± 0,15	8,3 ± 0,06	1,23	>0.05
			7,9 ± 0,16	9,0 ± 0,07	1,02	>0.05
3	Arg‘amchidan sakrash (30 soniya)	19-n	38,3 ± 1,46	32,6 ± 0,71	1,38	>0.05
			45,5 ± 1,19	39,2 ± 0,84	1,25	>0.05
4	Turgan joydan uzunlikka sakrash (sm)	19-n	143,4 ± 0,72	137,3 ± 0,77	2,43	>0.05
			133,5 ± 1,63	126,6 ± 1,66	2,04	>0.05
5	150 gr koptokni uloqtirish (sm)	19-n	26,7 ± 0,51	22,5 ± 0,34	1,79	>0.05
			23,2 ± 0,49	18,8 ± 0,33	0,94	>0.05

Foydalanilgan adabiyotlar ro‘yxati.

- 1.O‘zbekiston Respublikasi Prezidentining 2020-yil 24- yanvardagi “Jismoniy tarbiya va sportni takomillashtirish va ommalashtirish chora - tadbirlari to‘g‘risidagi 5924-sonli farmoni
2. A.Abdullayev, R.Rasulov, A.Xasanov UMUMIY O‘RTA VA KASB-HUNAR TA’LIMI TIZIMLARIDA JISMONIY TARBIYADAN SINFDAN TASHQARI ISHLAR Toshkent 2009. -200. b.
3. Bondarevisky E .YA. Xankeldiyev SH. X. O‘quvchi yoshlarning jismoniy tayyorgarligi. Meditsina –T.: 1986.-204. b.
4. A.Abdullayev. Jismoniy madaniyat nazaryasi va metodikasi. Bakalavr talabalar uchun darslik.- T. 2018. -410.b.
- 5.R.Abdumalikov ,T.T. Yunusov. va boshqalar. «O‘zbekistonda jismoniy tarbiya taolimining rivojlanishi», metodik tavsiyanoma. T.,

ANTHROPOMETAPHORS IN OIL AND GAS DISCOURSE

Gafurova Norjon Nematovna

Bukhara engineering – technological institute, Uzbekistan

E-mail: norjong@bk.ru

Sodikov Sukhrob

3rd year student of Chemical and food technology faculty, Bukhara engineering – technological institute, Uzbekistan

Abstract: Anthropometaphors are an important source of not only linguistic but also historical and cultural knowledge. The article provides examples of the anthropometaphors in oil and gas discourse.

Key words: technical literature, modern terms of the oil and gas industry, “metaphorical nominations.

In the modern world, the need for a detailed linguistic study of the theory and practice of translating technical literature is no longer doubtful.

This fact gives us the right to call the concept of "term" and its study one of the promising areas of modern linguistics and terminology.

There is no doubt that language is the most important and paramount phenomenon that ensures communication. In this regard, a special language becomes the most developing representative of the vocabulary of the language. It certainly plays an extremely important role in modern society. This role lies in the fact that each special field of knowledge creates and further develops its own language apparatus for designating concepts, their comprehension and transmission in the course of communication.

The oil and gas industries are the basis of the fuel and energy complex of the modern world. Oil and gas are transported mainly through pipelines operating at any time of the year and day, which ensures the manufacturability of their use and saves time and money, improves working conditions, as well as the sanitary condition of cities, enterprises and residential buildings.

It should be emphasized that one of the most difficult areas of technical translation in terms of highly specialized terminology is oil and gas topics. Terms, being part of the general literary language, are not static formations, they, like the language as a whole, are subject to constant changes and transformations.

The formation of modern terms of the oil and gas industry occurs due to external means of nominating objects (borrowed vocabulary) and internal nominative means, among which semantic, morphological, syntactic methods of creating terms stand out. One of the types of the semantic method of term formation is metaphorization. Following E.V. Smirnova, we believe that “metaphorical nominations contribute to the acquisition of such an important quality by terms as implementation (generally accepted, common use). In such a special area of knowledge as the oil and gas business, a metaphor is not just a way to adequately define a concept, but often it is the only way to nominate a particular object or process” [3,142].

The essence of the metaphor in this case is that it conveys new concepts of a special field of knowledge with the help of available language means.

As the material shows, modern oil and gas discourse is diverse in its metaphorical concepts that reflect the surrounding reality. The metaphorical transfer of meaning becomes the basis for the development of pragmatic meanings in terms of the oil and gas industry with components of objective features. In this article, we made an attempt to distinguish between anthropometaphors (the term Gorokhova N.V.). These are metaphors that convey concepts related to a person and all aspects of his life [2,210]:

Type "Physical": baby tower - a small-sized evaporator column, dead man - an anchor to which the guy of the drilling rig is attached, tank breathing - the breathing of the tank, rock age - the age of the rock.

In this case, we observe the metaphorization of abstract vocabulary. As our study shows, this is a less frequent way of term formation.

Behavioral type: Metaphors illustrating human behavior: noise smile - migratory arc, screamer - riding worker, flow disturbance - oil flow disturbances, behavior of well - well behavior.

Type "Social": Metaphors illustrating the social life of a person:

Incompetent rock - incompetent rock, seam rise - formation uprising, machine / control marriage control device docking, body shop - body shop

Type "Professional": Metaphors illustrating the spheres of human activity:

Stripper is a marginal well, killer is an inclined well, dancer is a compensator, thief is a sampling tube, doctor is a scraper.

Household type: Metaphors illustrating everyday life of a person (clothes, dishes, food, etc.): hat - planting a pipe with a "hat", drive shoe - shoe of a siege pipe, pump collar - pump collar, gripping fork - rotor fork, macaroni - small pipe diameter.

Thus, the research material allows us to draw the following conclusion: in specialized English-language dictionaries of the oil and gas industry, the basis of education metaphor is the concept of "man as a biological and social being".

This gives grounds to assert that anthropometaphors are an element of the oil and gas metaphorical picture of the world. Of interest is the comparison of the terms of the main pipelines of the oil and gas complex from different languages.

Reference:

1. Gafurova, N. (2019). Modern problems of linguistics and methods of teaching English. Proceedings of The ICECRS, 4. <https://icecrs.umsida.ac.id/index.php/icecrs/article/view/262/126>

2. Горохова Н.В. Метафоризация как процесс семантического развития терминов в дискурсе специалиста трубопроводного транспорта // Вестник Ленинградского государственного университета им. А.С. Пушкина, Выпуск № 2, том 1, 2014 – С. 210-217.
3. Смирнова Е.В. Метафора как наиболее продуктивный способ образования новых терминов в кардиологической лексике (на примере английского и русского языков) // Вестник Адыгейск. гос. ун-та. Сер. Филология и искусствоведение, 2011, Вып. 2. – С.142-145.



TABLE OF CONTENTS

Sr. No.	Paper/ Author
1	
	<p>QISHLOQ XO‘JALIGI YERLARIDAN FOYDALANISH SAMARADORLIGINI OSHIRISHDA YER MONITORINGINING AFZALLIGI</p> <p>Jumanov Bekzod Norboyevich, Abdiraxmatov Nuriddin Abdiraxmatovich</p> <p>Page No.: 3-8</p>
2	
	<p>YER KADASTRI MA’LUMOTLARINI GEOGRAFIK AXBOROT TIZIMLAR YORDAMIDA SHAKLLANTIRISH</p> <p>Jumanov Bekzod Norboyevich. Abdiraxmatov Nuriddin Abdiraxmatovich</p> <p>Page No.: 9-12</p>
3	
	<p>OLIY TA’LIM TIZIMIDA MULTIMEDIA VOSITALARIDAN FOYDALANISHNING MUHIM AHAMIYATI</p> <p>Axmedov Shavkatbek Baltabayevich</p> <p>Page No.: 13-15</p>
4	
	<p>RODAMIN 3B BO‘YOG‘INING KISLOTALI MUHITDA SPEKTRAL LYUMINESSENT XUSUSIYATLARI</p> <p>Tog‘ayeva Nurdida Ortiq qizi</p> <p>Page No.: 16-18</p>
5	
	<p>МАЙИН БЎЛАКЛИ ЖИНСЛАРНИ ХОСИЛ БЎЛИШИ ВА САНОАТДА ИШЛАТИЛИШИ</p> <p>Панжиев Ҳикмат Аҳадиллаевич, Юсуфбоев Жавохир Азизбекович</p> <p>Page No.: 19-22</p>

6

**ОЦЕНКА ГИПОАЗОТЕМИЧЕСКОЙ ЭФФЕКТИВНОСТИ
НЕФРОЦИЗИНА У БОЛЬНЫХ С ХРОНИЧЕСКОЙ БОЛЕЗНЬЮ ПОЧЕК
IV СТАДИИ**

Ахмадалиева Доно Тогановна

Page No.: 23-27

7

ТЮЛЬПАНЫ ТУРКЕСТАНСКОГО КРАЯ

Азимова Дилноза Эргашевна доцент, Шабанова Назира

Page No.: 28-31

8

**ЛИПИД АЛМАШИНУВИНИНГ БУЗИЛИШИНИ
СУРУНКАЛИ БУЙРАК КАСАЛЛИГИГА ТАЪСИРИ**

Шадиёва Саодат Улмасовна, Юсуфбоев Жавохир Азизбек угли

Page No.: 32-36

9

YAXSHILIK VA YOMONLIK AKSIOLOGIK KONSEPTI TADQIQI

Burqutbayeva. M

Page No.: 37-42

10

**4 VA 8-SINF O‘QUVCHILARINI XALQARO TADQIQOTLARGA
TAYYORGARLIK DARAJASINI OSHIRISHGA VA FANNI
O‘ZLASHTIRISHDA YOSH XUSUSIYATLARIGA DOIR ZAMONAVIY
YONDASHUVLAR**

Qaxxarov Shaxzod Abdug‘ani o‘g‘li, Qaxxarova Zilola Abdug‘ani qizi

Page No.: 43-48

11

ORIGIN AND TECHNOLOGY OF DYEING FABRICS

Ibadullaeva Shakhnoza Ikhamovna, Sharifova Shakhina Sanjar kizi

Page No.: 49-54

12

МИНИАТЮРА САДРИДДИНА ПОЧЧАЕВА

Ибадуллаева Шахноза Илхамовна, Файзиева Холида Зоҳид кизи

Page No.: 55-61

13

EKI KOMPONENTLI SISTEMANIŇ HAL DIAGRAMMASIŇ JASAP HÁM ONI ANALIZLEP ÚYRENIWDIŇ ÁHMIYETLIGI

Rustemov Rauaj Sarsenbay ulı

Page No.: 62-66

14

CLASSIFICATION OF PARALLEL HYBRID ELECTRIC VEHICLES BASED ON THE DEGREE OF ELECTRIFICATION

Asanov Seyran Enverovich

Page No.: 67-70

15

METALLARĜA ISLEW BERIW ÓNDIRISINDE KESIP ISLEWDI ORINLAWDIŇ ÁHIMIYETI

Atashov Dauletbay Baxtibaevich, Rasbegenova Gulayim Bekbergenovna

Page No.: 71-76

16

TÁLIM TEXNOLOGIYALAR ARQALI BOLAJAQ TEXNOLOGIYA PÁNI OQITIWSHILARINIŇ KÁSIPLIK QÁBILETIN RAWAJLANDIRIW JOLLARI

Jangabaeva Nargiza Sársenbaevna, Qarajanova Aygúl Abdijamilovna

Page No.: 77-82

17

TELEKOMMUNIKATSIYA TRANSPORT ALOQA TARMOG‘INI OPTIMALLASHTIRISH

Allamuratova Zamira Jumamuratovna, Raxmonov Shahzod Ma’ruf o‘g‘li

Page No.: 83-86

18

COMPARATIVE ANALYSIS OF THE PERFORMANCE OF BATTERY ELECTRIC VEHICLES AND CONVENTIONAL INTERNAL COMBUSTION ENGINE VEHICLES

Karimov Islombek Asqarovich, Usmanov Umidjon Ravshan o'g'li

Page No.: 87-93

19

AXLOQ VA IJTIMOY HIMOYA SOHASIDA IJTIMOY ISH XODIMING KASBIY ETIKASI

Ziyadullayeva Parvina Temur qizi

Page No.: 94-100

20

THE CHALLENGES OF TEACHING AND LEARNING WRITING SKILLS

Abdullayeva Dilorom Uktamovna, Kobilova Nafisa Raimovna

Page No.: 101-103

21

UMUMTA'LIM MAKTAB O'QUVCHILARINING JISMONIY RIVOJLANISHINI FUTBOL SPORT TURI ORQALI NAZORAT QILISH USULLARI

Aliyev Nariman Toxirovich, Xusanov Xurshid Aminovich

Page No.: 104-108

22

THE ATTRIBUTES OF SMART TOURISM TECHNOLOGIES AND THEIR USE IN TRAVEL PLANNING: LITERATURE REVIEW

Bunyod Matyusupov

Page No.: 109-121

23

TABIATSHUNOSLIK DARSLARINI STEAM YONDASHUV ASOSIDA TASHKIL ETISH

Dadaboyeva Sevaraxon, Akbarova Muazzamxon

Page No.: 122-125

24

**TOMATDOSHLAR OILASI VAKILLARI BIOSENOZIDA KOLORADO
QO‘NGIZI ZARARI VA KURASH CHORALARI**

Dehqonova Dildoraxon Kamolidin qizi

Page No.: 126-130

25

**PROVERBS AND SAYINGS DENOTING MORAL VALUES IN THE
ENGLISH AND UZBEK LANGUAGES**

Ruzimurodova Zulayho

Page No.: 131-134

26

**VALEYBOLCHILARNING HUJUM VA HIMOYADAGI TAKTIK
HARAKATLARINI MASHG‘ULOTLARDA MUSOBAQA USULI ORQALI
RIVOJLANTIRISH AHAMIYATI**

Dovulbekov Aqibek Odilbek o‘g‘li, Otamirzayeva Dilafruz Ikromjon qizi

Page No.: 135-138

27

**DUKKAKLI EKIN-MOSH (PHASELUS AUREUS PIPER.)
MORFOLOGIYASI**

Idrisov Xusanjon Abdujabborovich, Xaliljonov Dilshodjon Musojon o‘g‘li

Page No.: 139-143

28

**OSIYO LOVIYASI-MOSH (PHASELUS AUREUS PIPER.) – BIOLOGIK
XUSUSIYATLARI**

Idrisov Xusanjon Abdujabborovich, Xaliljonov Dilshodjon Musojon o‘g‘li

Page No.: 144-148

29

MOSH QIMMATBAHO DUKKAKLI EKIN

Idrisov Xusanjon Abdujabborovich, Xaliljonov Dilshodjon Musojon o‘g‘li

Page No.: 149-153

30

JISMONIY MADANIYAT FAN SIFATIDA TUTGAN O‘RNI

Isroilov Quyoshbek Jaxongir o‘g‘li

Page No.: 154-157

31

**MAKTABGACHA YOSHDAGI BOLALAR BILAN KOGNITIV FAOLIYAT
JARAYONINI TASHKIL ETISHNING PEDAGOGIK SHARTLARI**

Kulturayeva Nigora Nuriddinovna

Page No.: 158-160

32

LINGUOCULTURAL ASPECT OF IDIOMATIC COMPOUND WORDS

Nigora Azimova Ilxomovna

Page No.: 161-165

33

**KARATE SPORT TO‘GARAKLARINING UMUMTA‘LIM MAKTABLARI
O‘QUVCHILARINING JISMONIY TAYYORGARLIGIGA TA‘SIRI**

Luqmonov Ilyosxon Baxridinovich, Mahmudjonov Asilbek Abduvohid o‘g‘li

Page No.: 166-170

34

**MILIIY HARAKATLI O‘YINLARNI SPORT ELEMENTLARINI
O‘ZLASHTIRISHDA QO‘LLASHNING SAMARADORLIGI**

Mahmudjonov Asilbek Abduvohid o‘g‘li, G‘ofirjonova Asila Ismailjonovna

Page No.: 171-176

35

ADABIY TA‘LIMDAGI DIDAKTIK TAHLILNING O‘RNI

Maxamatova Marjona Abduvali qizi

Page No.: 177-181

36

**UMUMTA‘LIM MAKTAB O‘QUVCHILARINING JISMONIY
RIVOJLANISHINI NAZORAT QILISH USULLARI**

Mirzayev Saidmaxmud, Ababakirov Otabek Abdumutalibovich

Page No.: 182-186

37

BOSHLANG‘ICH SINFI O‘QUVCHILARI RUS TILI FANINI FAOL O‘ZLASHTIRISHDA JISMONIY TARBIYA DAQIQALARINING AHAMIYATI

Yuldashov Ilhomjon Shavkat o‘g‘li, Mahmudjonova Mohinbonu Toxirjon qizi

Page No.: 187-190

38

UZBEKISTAN TOURISM

Musayeva Sugdiyona Faxriddin qizi

Page No.: 191-194

39

O‘QUVCHILARDA MILLIY G‘URUR TUYG‘USINI SHAKLLANTIRISHDA FOLKLOR ASARLARDAGI TO‘Y VA MAROSIMLARNING O‘RNI

Numonova Shohsanam G‘iyosiddin qizi

Page No.: 195-199

40

THE CHALLENGES OF SPEAKING ENGLISH LANGUAGE

Rakhmonova Noila, Kobilova Nafisa Raimovna

Page No.: 200-203

41

ONLINE EDUCATION: BENEFITS AND CHALLENGES

Ruziyeva Nafisa Zarifovna, Amonova Zebiniso Alisherovna

Page No.: 204-207

42

UMUMTA‘LIM MAKTABLARI O‘QUVCHILARINING JISMONIY TAYYORGARLIGIGA BASKETBOL SPORT TO‘GARAKLARINING TA‘SIRI

Shamsitdinova Mahliyo Faxritdin qizi, Mahmudjonov Asilbek Abduvohid o‘g‘li

Page No.: 208-212

43

**MAKTABGACHA YOSHDAGI BOLALARDA TABIAT VA ILM-FAN
MARKAZI ORQALI KOGNITIV QIZIQISHLARINI RIVOJLANTIRISH**

Shivoqova Muxlisa Rustam qizi

Page No.: 213-216

44

**FUTBOLCHILARNING HUJUM VA HIMOYADAGI TAKTIK
HARAKATLARINI MASHG'ULOTLARDA MUSOBAQA USULI ORQALI
RIVOJLANTIRISH AHAMIYATI**

Shomirzayev Manasbek Lochinboy o'g'li, Dexqonov Sherzod Numonovich

Page No.: 217-220

45

**UMUMTA'LIM MAKTABLARI O'QUVCHILARINING JISMONIY
TAYYORGARLIGIGA YENGIL ATLETIKA SPORT
TO'GARAKLARINING TA'SIRI.**

Sobirova Hilola Xamidullayevna, Sharipov Arabboy Shermirza o'g'li

Page No.: 221-225

46

**"METHODS OF DEVELOPING INTERACTIVE COMMUNICATION OF
WIRE OPERATORS USING MASS-MEDIA"**

Shukurova Osiyo Yormuhammad qizi, Aminova Sohila Abduxalimovna

Page No.: 226-228

47

**TA'LIM SIFATINI OSHIRISHDA YANGI PED TEXNOLOGIYALARNING
QO'LLANISHI**

Rayimova Nigora G'ulomovna, Rayimova Zarina G'ulomovna.

Page No.: 229-231

48

SAGITTAL ANOMALIYALAR E. ENGEL TASNIFI II SINIF 1 TOIFA DEFORMATSIYASI BOR BEMORLARNI YUQORI JAG‘ BIRINCHI PREMOLYARLARINI EKSTRAKSIYA QILISH BILAN ORTODONTIK DAVO QO‘LLANILGANDA, SEFALOMETRIK O‘ZGARISHLARNI BAHOLASH.

Nodirov Nuriddin Shuhrat o‘g‘li

Page No.: 232-234

49

THE ROLE OF THE BLENDED LEARNING IN TEACHING ESP STUDENTS

Kodirova Holida Khayriddinkizi, Norova Dilnoza

Page No.: 235-238

50

SOG‘LOM JAMIYAT POYDEVORINI SHAKLLANTIRISHDA SOG‘LOM OILANING TUTGAN O‘RNI

Turdaliyeva Hilolaxon Toxirjonovna

Page No.: 239-242

51

YOSH FUTBOLCHILARNI TAYYORLASHDA UMUMIY VA MAXSUS TAYYORGARLIGINING BIRLIGI TAMOYILINI AHAMIYATI

Turdialiyev Samadjon Nurali o‘g‘li

Page No.: 243-249

52

JUDO SPORT TO‘GARAKLARINING UMUMTA‘LIM MAKTABLARI O‘QUVCHILARINING JISMONIY TAYYORGARLIGIGA TA‘SIRI.

Vaxabov Ismoil Xakimjonovich, Mahmudjonov Asilbek Abduvohid o‘g‘li

Page No.: 250-254

53

O‘QITUVCHI VA UNING O‘QUVCHILAR BILAN SHAXSIY FAOLIYATI

Xusanova Xurriyatxon Muxtorjonovna

Page No.: 255-258

54

**AHOLIGA XIZMAT KO‘RSATISH SOHASINI RIVOJLANTIRISHDA
SAMARALI BOSHQARISH MEXANIZMINI EMPIRIK MODELLARINI
BAHOLASH**

Xushvaxtova Zarnigor Anvar qizi

Page No.: 259-264

55

**YUK KO‘TARUVCHI KRANLARINING BARABANLARINI
TAYYORLASHNING MAXSUS ASBOBLAR VA TERMIK ISHLOV
BERISHDAN FOYDALANGAN HOLDA OPTIMAL VARIANTINI
TANLASH VA ASOSLASH**

Mo‘minov Rashid Oripovich, Mahmudova Mahbuba Faxriddin qizi

Page No.: 265-267

56

**G‘O‘ZADAGI OQ SIKADALAR BIOEKOLOGIIYASI, RIVOJLANISHI,
TARQALISHI VA ZARARI**

Abduraxmonov Diyorjon Muxammadali o‘g‘li,
Kodiraliyev Erkinjon Kaxramonjon o‘g‘li

Page No.: 268-270

57

РАЗРАБОТКА СТРУКТУРНОЙ СХЕМЫ «МОБИЛЬНОГО АВР 04 КВ»

Алимов Х., Хаитов А

Page No.: 271-275

58

ҚАЗАҚ ТІЛІНДЕ СӨЗДЕРДІҢ СӨЗ ТАПТАРЫНА ТОПТАСТЫРЫЛУЫ

Қалмырзаева Нұржамал Бекполат қызы

Page No.: 276-278

59

**ULOQSIZ TEMIR YO‘L UCHASTKALARIDA “PANDROL FASTCLIP”
TIPIDAGI ORALIQ RELS MANKAMLAGICHLARI**

J.T. Temirov, A. Bobomurodov

Page No.: 279-282

60

**АВТОМАТЛАШТИРИЛГАН ИШ ЖОЙЛАРИ
ТИЗИМИНИНГ ТЕХНОЛОГИЯЛАРИ ТАХЛИЛИ**

Рахимов Абдурашид Рахимжонович

Page No.: 283-286

61

**АВТОМАТЛАШТИРИЛГАН ИШ ЖОЙЛАРИНИ ТАШКИЛ ЭТИШ
МАСАЛАЛАРИНИНГ ЗАМОНАВИЙ ҲОЛАТИ**

Рузиматов Санжар Шухратжон угли

Page No.: 287-290

62

**ВЛИЯНИЕ МЕТАБОЛИЧЕСКОГО СИНДРОМА НА ТЕЧЕНИЕ
ИШЕМИЧЕСКОЙ БОЛЕЗНИ СЕРДЦА**

Каримова Нилуфар Ойбек кизи

Page No.: 291-295

63

ОБУЧЕНИЕ РЕШЕНИЯ ЗАДАЧ С МЕТОДОМ *SPARRING*

Раззакова Махпуза Хашимовна, Раззаков Зиёдуллох Набижон угли

Page No.: 296-297

64

**ТЕОЛИНГВИСТИКА ҲАҚИДА ТУШУНЧА. А. ФРАНСНИНГ
“ПИНГВИНЛАР ОРОЛИ” АСАРИДАГИ “ХРИСТИАНЛИК”
ТЕОНЕМАСИНИНГ ФРЕЙМ ТАХЛИЛИ**

Бекметова М.К., Бобокалонов Р.Р.

Page No.: 298-305

65

**ЎРТА ОСИЁ МУТАФАККИРЛАРИНИНГ МАЪНАВИЙ –
МАЪРИФИЙҚАРАШЛАРИ (ФАРОБИЙ, БЕРУНИЙ МИСОЛИДА)**

Ҳабибуллаев М.О, Жўрабоева Н.Д

Page No.: 306-310

66

**ЦИТРУС ИНЛИ КУЯСИ (PHYLLOCNISTIS CITRELLA STAIN.) НИНГ
БИОЭКОЛОГИЯСИ, ЗАРАРИ ВА ҚАРШИ КУРАШ ЧОРАЛАРИ**

Эргашова Хуснида Иброҳимовна, Абдурахмонов Диёржон Муҳаммадали ўғли

Page No.: 311-314

67

**АНДИЖОН ВИЛОЯТИ ШАРОИТИДА ШАРҚ МЕВАХЎРИ –
GRAPHOLITHA (LASPEYRESIA) MOLESTA BUSCK. ТАРҚАЛИШИ
ЗАРАРИ**

Рахмонова Мадина Кимсанбоевна, Мирабдуллаева Нилуфар

Page No.: 315-318

68

**QISHLOQ XO‘JALIGIDA YER-SUV RESURSLARIDAN
FOYDALANISHNING IQTISODIY SAMARADORLIK KO‘RSATKICHLARI
VA ULARGA TA‘SIR QILUVCHI OMILLAR**

Shoxo‘jaeva Zebo Safoevna, Norqobilov Muzaffar Ravshan o‘g‘li

Page No.: 319-331

69

“AQLLI UY” KONSEPSIYASINI AMALGA OSHIRISH AFZALLIKLARI

S.M.Sidiqov., B.M.Sidiqov

Page No.: 332-336

70

ОИЛАДА БОЛАНИ ХУШМУОМАЛА ЭТИБ ТАРБИЯЛАШ СИРЛАРИ

Инатуллаева Сабохат Сайткул кизи

Page No.: 337-341

71

**“AQLLI UY” KONSEPSIYASINI AMALGA OSHIRISHDA
DATCHIKLARDAN FOYDALANISH**

S.M.Sidiqov., B.M.Sidiqov

Page No.: 342-347

72

ASHTARXONIYLAR DAVRIDA TASHQI SIYOSAT

Shavqatulloyev Do‘stmuhammad, Jo‘ramurodov Islom Gulshanbek o‘g‘li

Page No.: 348-351

73

**«ХУЖЖАТЛАР ТЕЛЕФОНДА» ТАМОЙИЛИ ДАВЛАТ ХИЗМАТЛАРИ
СОҲАСИГА КИРИБ КЕЛМОҚДА**

Умаров Хикматилло Аҳадович

Page No.: 352-355

74

**MUTRIB XONAXAROBİY IJODIDA NAVOIY TIL VA
USLUBINING AKS ETISHI**

Allaberganova Adolat Atabek qizi

Page No.: 356-359

75

**SALBIY SIFATGA EGA BO‘LGAN IBORALAR TADQIQI O‘ZBEK VA
INGLIZ TILLARI QIYOSIDA**

Alimova Madina

Page No.: 360-363

76

**IQTISODIY FANLARNI O‘QITISHDA PEDAGOGIK
TEXNOLOGIYALARDAN FOYDALANISH**

Isayeva Nargiza Xamidovna

Page No.: 364-367

77

QISHLOQ XO‘JALIGI MAHSULOTLARINI YETISHTIRISHDA VA AHOLI DAROMADLARINI OSHIRISHDA DEHQON XO‘JALIKLARI VA TOMORQALARNING AHAMIYATI

Tursinov Azamat Joldasbaevich

Page No.: 368-372

78

BOSHLANG‘ICH TA‘LIMDA INNOVATSION TEXNOLOGIYALARDAN FOYDALANISH

Sultonova Aziza Rayimovna, Narzulloyeva Shahnoza O‘ralovna

Page No.: 373-375

79

7-9 SINFLARDA MATEMATIKA FANINI O‘QITISHDA ZAMONAVIY AXBOROT TEXNOLOGIYALARINING O‘RNI VA ULARNI DARSLARDA QO‘LLASH METODIKASI ONLAYN MAKTABNING MATEMATIKA FANINI O‘QITISH USULLARINI O‘RGANISH

Almuxamedova Gulnoz Rashidovna

Page No.: 376-379

80

SOCIAL NETWORKS AS THE MOST MODERN AND POPULAR TYPE OF MEDIA COMMUNICATION

Razzokova Barno

Page No.: 380-383

81

BOLALARDA IJODIY FAOLIYAT KOMPITENSIYASINI RIVOJLANTIRISH VOSITA VA USULLARI

Raimqulova Dilfuza Yo‘lchiboyevna

Page No.: 384-387

82

CHALLENGES FOR THE DEVELOPMENT OF CULTURAL AND ART INSTITUTIONS

Abdug‘aniyeva Farangizbonu Abduvali kizi, Abdunazarov Zohidjon

Page No.: 388-391

83

MAKTABGACHA TA’LIM MUASSASALARIDA BOLALARNI IKKINCHI TILDA SHE’R YODLASHGA O’RGATISH

Eshonqulova Zebiniso Rashidovna

Page No.: 392-394

84

ERKIN A’ZAM “ANOYINING JAYDARI OLMASI” HIKOYASI VA UNING TAHLILI

Fatxiddinova Iqboloy Faroxiddin qizi

Page No.: 395-398

85

TALABALARNING MA’NAVIY – AXLOQIY TARBIYASIDA HADIS ILMI VA UNING AHAMIYATI

Fayzullayeva Gulnoza Kamolovna

Page No.: 399-403

86

IMAJISM HARAkatINING VUJUDGA KELISH TARIXI

Jo‘rayeva Mehriniso Jasur qizi

Page No.: 404-406

87

MAKTABGACHA TA’LIM MUASSASALARIDA KATTA GURUH BOLALARIGA INGILIZ TILINI O’RGATISHDA DIDAKTIK O’YINLARNING AHAMIYATI

Qo‘ldosheva Sarvinoz Sherbo‘ta qizi

Page No.: 407-409

88

ELEKTRON TA'LIM RESURSLARI UCHUN MA'LUMOTLAR BAZASINI ISHLAB CHIQISH TEXNOLOGIYASI

Laziza Axtamova

Page No.: 410-413

89

MULTI-MEDIA AS A TOOL OF TEACHING ENGLISH

Mamaziyayeva Gulhayo Ilhomjon qizi

Page No.: 414-418

90

DINIY MATNLARDA EGALI VA EGASIZ GAPLARNING IFODALANISHI

Hayitova Nazokat Jumayevna

Page No.: 419-422

91

TYPES OF SOLAR CONCENTRATORS, THEIR ADVANTAGES AND DISADVANTAGES

Kozimjonov Nozimjon Azimjon o'g'li, Solijonov Asilbek Shuxratjon o'g'li

Page No.: 423-426

92

ISLOM BANKLARINING XALQARO IQTISODIYOTGA TA'SIRI

Murodxonov Muxammad Sodiq

Page No.: 427-429

93

O'RTA UMUMTA'LIM MAKTABLARIDA MATEMATIKA O'QITISHNING MAQSADI

Bo'riyeva Luiza Olimovna

Page No.: 430-433

94

O'ZBEKISTON TURIZM SOHASINING TAHLILI

Boltaeva Dilafza Jumakulovna

Page No.: 434-437

95

STRUCTURAL AND SEMANTICAL FEATURES AND DIFFERENCES OF ORAL AND WRITTEN SPEECH

Ortiqov Rustamjon

Page No.: 438-442

96

O‘ZBEKISTONNING AGROSANOAT MAJMU

Jangirov G‘anisher Davron o‘g‘li

Page No.: 443-446

97

RABG‘UZIY – MANBASHUNOS OLIM

Feruza Hamroyeva Karomat qizi

Page No.: 447-449

98

BOLALAR NUTQINI O‘STIRISHNING SAMARALI VOSITA VA USULLARI

Rustamova Malika Ne‘matovna

Page No.: 450-458

99

TURLI TIZIMLI TILLARDA HID BILISH SEZGISINI IFODALOVCHI SO‘ZLARNING KOGNITIV PRAGMATIK XUSUSIYATLARI

Mamajonova Shahlo Toxirjon qizi, Xamrokulova Shahlo Ibroxim qizi

Page No.: 459-462

100

SO‘Z BIRIKMASI SINTAKSISINI O‘QITISH YUZASIDAN TAVSIYALAR

G‘ofurova Nigora G‘uzorovna

Page No.: 463-466

101

UZLUKSIZ TA‘LIMDA QO‘SHMA GAPLARNI O‘QITISH USULLARI

Mirzayeva Dilfuza Sultonmurodovna

Page No.: 467-469

102

**KATTALARDA KARIES KASALLIGINING INDIVIDUAL
PROFILAKTIKASI**

Daminova Marjona Iskandar qizi

Page No.: 470-472

103

**ATTITUDES OF SCHOOL STUDENTS TOWARDS A HEALTHY
LIFESTYLE**

Khakimov Tuymorod Bakhtiyorovich

Page No.: 473-476

104

THE PROBLEM OF ENVIRONMENTAL POLLUTION

Khakimov Tuymorod Bakhtiyorovich

Page No.: 477-480

105

TURDI FAROG‘IY IJODIDA TARIXIY SHAXSLAR

Rohatova Gulchehra Madatovna

Page No.: 481-484

106

UZLUKSIZ TA‘LIMDA HADISLARNI O‘QITISH USULLARI

Saidov O‘rolbek

Page No.: 485-489

107

COMMENT COMPRENDRE LE MOT « TOLÉRANCE » ?

Jurayeva M.M., Rakhmonova Zébo

Page No.: 490-496

108

КЛАССИЧЕСКАЯ МУЗЫКА - НЕ УСТУПАЯ СОВРЕМЕННОСТИ

Арзикулова Озода

Page No.: 497-500

109

МЕНИНГ ОНА ШАХРИМ БУХОРО

Ражабова Гулрух Мухсиновна, Рустамова Камола Шокировна

Page No.: 501-503

110

ИЛЬЯС ЖАНСУГУРОВ ӨМИРІ МЕН ШЫҒАРМАШЫЛЫҒЫ

Абдуалим Алимкулов

Page No.: 504-507

111

**ИНГЛИЗ ТИЛИНИ ЎРГАТИШДА КОМПЕТЕНЦИЯЛАРНИНГ
УЗЛУКСИЗЛИГИНИ ТАЪМИНЛАШНИНГ ДАСТЛАБКИ
БОСКИЧЛАРИ**

Хусейнова Дилором Ходжикурбоновна, Шофиддинова Ситора Уктамовна

Page No.: 508-511

112

АБАЙ ШЫҒАРМАЛАРЫНЫҢ ТӘРБИЕЛІК МӘНІ

Қалмырзаева Нұржамал Бекполат қызы

Page No.: 512-514

113

**РАҚАМЛИ ИҚТИСОДИЁТДА КЎМИР ҚАЗИБ ОЛИШ САНОАТИ
ҚОРХОНАЛАРИНИНГ СТРАТЕГИК БОШҚАРИШ МЕХАНИЗМЛАРИ**

Мурадов Ботир Хаят

Page No.: 515-521

114

ҲАРОНІЯ ОЛИҲ ТА’ЛИМ ТИЗИМИНИ О’ЗИГА ХОС ХУСУСИЯТЛАРИ

Хаурилло Хикматуллайев Рижаров

Page No.: 522-526

115

**СУРХОНДАРЁ ВИЛОЯТИДА МЕҲМОНХОНА ХИЗМАТЛАРИНИ
РИВОЖЛАНИШ ЙЎНАЛИШЛАРИ**

Саидов Мўмин Дўлибаевич, Режапов Х.Х

Page No.: 527-531

116

**БАЛИҚЧИЛИК ХЎЖАЛИКЛАРИДА ХОВУЗ ФОНДИНИ
МАҚБУЛЛАШТИРИШНИНГ АЙРИМ МАСАЛАЛАРИ**

Досмуратова Шахиста Кенгашовна

Page No.: 532-535

117

DEVELOPING LEXICAL COMPETENCE IN ENGLISH

Egamberdiyeva Aziza Tavboyevna

Page No.: 536-541

118

**РАХТАГА BIRLAMCHI ISHLOV BERISH JARAYONI TIZIMIDAGI
DOLZARB MUOMMOLAR VA ULARNING YECHIMLARI**

Bekdjayeva Fotima Egamberdi qizi

Page No.: 542-545

119

**ТРАНСПОРТ-ЛОГИСТИК ТИЗИМЛАР ФАОЛИЯТИ
РАҚОБАТДОШЛИГИНИ ТАЪМИНЛАШДА МУВОФИҚЛАШТИРИШ
ТАМОЙИЛЛАРИНИНГ ЎРНИ ВА АҲАМИЯТИ**

Азизов Шавкат Абдурахманович

Page No.: 546-551

120

**MILLATLARARO TOTUVLIK VA DINIY BAG'RIKENGLIK O'ZBEK
XALQINING YUKSAK QADRIYATIDIR**

Suyarov Mahmudjon Sobirjon o'g'li

Page No.: 552-555

121

KEY FEATURES OF STUDENT – CENTERED APPROACH

Solieva Munavvar Ahmadovna, Yodgorova Aziza Anvarovna

Page No.: 556-559

122

**KURASH SPORT TO‘GARAKLARINING UMUMTA’LIM MAKTABLARI
O‘QUVCHILARINING JISMONIY TAYYORGARLIGIGA TA’SIRI**

G‘ulomov Zafarjon Voxidjon o‘g‘li, Sheraliyev Azizbek Numanjan o‘g‘li

Page No.: 560-563

123

ANTHROPOMETAPHORS IN OIL AND GAS DISCOURSE

Gafurova Norjon Nematovna, Sodikov Sukhrob

Page No.: 564-567



“RESEARCH AND EDUCATION”

Scientific Research Center



“INTERNATIONAL CONFERENCE ON LEARNING AND TEACHING 2022/9”

www.researchedu.uz

Languages of publication: o‘zbek, english, русский, қазақ, тоҷик, қарақалпақ

UZBEKISTAN, TASHKENT

2022/ JUNE 15