

# "INTERNATIONAL CONFERENCE ON LEARNING AND TEACHING" 2022/1

INTERNATIONAL SCIENTIFIC CONFERENCE



15 FEBRUARY  
2022 YEAR

UZBEKISTAN, TASHKENT



# “RESEARCH AND EDUCATION” Scientific Research Center



## “INTERNATIONAL CONFERENCE ON LEARNING AND TEACHING”

[www.researchedu.uz](http://www.researchedu.uz)

**Languages of publication:** o'zbek, english, русский, қазақ, тоҷик

**TASHKENT, UZBEKISTAN  
2022/ FEBRUARY 15**

## TABLE OF CONTENTS

<b>Sr. No.</b>	<b>Paper/ Author</b>
<b>1</b>	
	<b>ТАВСИЯҲО ДОИР БА НАВИСТАНИ ДИКТАНТИ САНЦИШЇ ДАР СИНФИ IX</b> <b>Ҳикматов Ҳикмат Султонович</b> <b>Page No.: 22-28</b>
<b>2</b>	
	<b>TA'LIM JARAYONIDA O'YIN METODLARINI QO'LLASHNING AHAMIYATI</b> <b>Abdrimova Feruza Komiljanovna, Allaberganova Nasiba Muradovna</b> <b>Page No.: 29-34</b>
<b>3</b>	
	<b>ZAMONAVIY AXBOROT MUHITIDA TALABALAR BILIMINI NAZORAT QILISH TIZIMINI YARATISH SAMARADORLIGI</b> <b>Boymanov Jasur Isroil o'g'li, Aminov Istam Barnoyevich</b> <b>Page No.: 35-38</b>
<b>4</b>	
	<b>НЕКОТОРЫЕ МОДУЛЬ НЕПРЕРЫВНОСТИ И НАИЛУЧШЕЕ ПРИБЛИЖЕНИЯ ФУНКЦИИ В ПРОСТРАНСТВЕ БЕРГМАНА</b> <b>Тухлиев Дилшод Камаридинович</b> <b>Page No.: 39-44</b>
<b>5</b>	
	<b>МЕТОДЫ АНАЛИЗА ИССЛЕДОВАНИЯ ЯЗЫКА НА МОРФОЛОГИЧЕСКОМ УРОВНЕ</b> <b>Худайберганов Бозарбой Алламович, Аллаберганова Насиба Мурадovна</b> <b>Page No.: 45-52</b>

6

**INFORMATIKA VA AXBOROT TEXNOLOGIYALARI FANINI  
BOSHLANG‘ICH SINIF O‘QUVCHILARIGA TANITISHNING XALQARO  
TADQIQOTLARGA TAYYORGARLIK KO‘RISHDA SAMARA BERUVCHI  
USULLARI**

**Qaxxarova Zilola Abdug‘ani qizi**

**Page No.: 53-57**

7

**UZLUKSIZ TA‘LIM TIZIMINI TAKOMILLASHTIRISHNING  
ZAMONAVIY O‘QITISH TEXNOLOGIYALARI**

**Ostanova Ma‘mura Ulug‘bek qizi, Aminov Istam Barnoyevich**

**Page No.: 58-62**

8

**GEOGRAFIYANI BILISH ZARURIYATI**

**Egamov Baxtiyor Do‘stnazar o‘g‘li, Qurbonmurodov Elyor Ulug‘bek o‘g‘li**

**Page No.: 63-69**

9

**НАНОТЕХНОЛОГИЯ ИСТИҚБОЛЛАРИ ВА КУТИЛАЁТГАН  
НАТИЖАЛАР**

**Эшқурбонова Муниса Бозор қизи, Қосимов Шерзод Абдузаирович**

**Page No.: 70-73**

10

**EKOLOGIYA VA CHIQINDISIZ TEXNOLOGIYALARNING UYG‘UNLIGI**

**Ergashev Baxtiyor Abloqulovich**

**Page No.: 74-76**

11

**QUYI ZARAFSHON VOHASI RIVOJLANISHIDA ZARAFSHON  
DARYOSINING AHAMIYATI VA VOHA LANDSHAFTLARINI  
MUHOFAZA QILISH**

**Hikmatova Gulruh Ixtiyor qizi**

**Page No.: 77-83**

12

**SUV RESURSLARIDAN FOYDALANISHNING BUGUNGI KUNDAGI  
ZAMONAVIY ASOSLARI**

**Safarov Husniddin Sirojiddin o'g'li, Aldasheva Sarvinoz Alijon qizi**

**Page No.: 84-86**

13

**ПОЭЗИЯ ӘЛЕМІННІҢ СҮЛТАНЫ МҮҚАҒАЛИ МАҚАТАЕВ**

**Абдуәлім Алимқулов, Нуркелді Манабайев**

**Page No.: 87-90**

14

**ҲУҚУҚНИНГ РИВОЖИДА ТИЛНИНГ АҲАМИЯТИ**

**Бешимова Моҳичехра, Мўйдинов Қодиржон Абдурасулович**

**Page No.: 91-98**

15

**YUMSHOQ TO'QIMALARDA PLASTIK OPERATSIYA O'TKAZISHNING  
ASOSIY XUSUSIYATLARI**

**Mirzaliyeva Nilufar Sherali qizi**

**Page No.: 99-101**

16

**O'ZBEKISTONDA MENINGOKOKK INFEKSIYASINING ZAMONAVIY  
EPIDEMIOLOGIK XUSUSIYATLARI VA UNING PROFILAKTİKASINI  
TAKOMILLASHTIRISH**

**Mustanov A'zamat Yunusovich, G'oyibnazarova Kumush Sherali qizi**

**Page No.: 102-107**

17

**BOLALARDA TISHLARNING NOTEKIS O'SISHINING OLDINI OLISH  
USULLARI**

**Nodirov Nuriddin Shuhrat o'g'li**

**Page No.: 108-110**

18

**МОШНИНГ(Phaseolus aureus Piper) КОЛЛЕКЦИЯ КЎЧАТЗОРИДАГИ  
НАВ НАМУНАЛАРИНИ, ҚИММАТ ХЎЖАЛИК БЕЛГИЛАРИНИ  
ЎРГАНИШ НАТИЖАЛАРИ**

**Идрисов Хусанжон Абдужабборович,  
Мухаммадждонова Шукурона Шухрат қизи**

**Page No.: 111-115**

19

**МОШНИНГ(Phaseolus aureus Piper) НАВ ТАНЛОВ КЎЧАТЗОРИДА  
ЎТКАЗИЛГАН ТАДҚИҚОТ НАТИЖАЛАРИ**

**Идрисов Хусанжон Абдужабборович, Солиев Абдулвосит Миролим ўғли**

**Page No.: 116-122**

20

**МОШ (Phaseolus aureus Piper) НИ “НАВРЎЗ” НАВИ БОШЛАНГИЧ  
УРУҒЧИЛИГИНИ ЎТЛОҚИ-БОТҚОҚ ТУПРОҚЛАР ШАРОИТИДА  
ТАШКИЛ ЭТИШ**

**Идрисов Хусанжон Абдужабборович,  
Абдурахимова Махлиё Абдуманоб қизи**

**Page No.: 123-127**

21

**“BOBURNOMA” ASARIDA QO’LLANILGAN AYRIM O’LCHOV  
BIRLIKLARINING TAHLILI XUSUSIDA**

**Azizova Feruza Obidjon qizi**

**Page No.: 128-132**

22

**YANGI O`ZBEKISTONDA TA'LIM, TARBIYA VA MA'NAVIYAT  
MASALASI**

**G`aniyeva Charos G`ayrat qizi**

**Page No.: 133-137**

23

**YUKSAK HUQUQIY MADANIYAT – MAMLAKAT TARAQQIYOTI  
KAFOLATI**

**G`apparova Sevara Xikmatulla qizi**

**Page No.: 138-142**

24

**YOZUVCHI BAYRAM ALINING „KUZ YOMG’IRLARI” VA  
“РОСНЧА” НИКОЯЛАРИ ТАҲЛИЛИ**

**Rustamova Nilufar Sohibjon qizi**

**Page No.: 143-146**

25

**ЖИЗЗАХ ВОҲАСИ АҲОЛИСИНИНГ ЭТНИК ТАРКИБИНИ  
АНИҚЛАШДА ТАРИХИЙ ТОПОНИМИК ВА НАЗАРИЙ-  
МЕТОДОЛОГИК ЁНДАШУВЛАР ТАҲЛИЛИ**

**Алманов Қахрамон Облоқулович, Бабаев Рузибек**

**Page No.: 147-157**

26

**ЖИЗЗАХ ВОҲАСИ ЎЗБЕК УРУҒЛАРИНИНГ ЗООЛАТРИК  
САЖДАЛАРИ (АРХЕОЛОГИК ВА ЭТНОЛОГИК МАТЕРИАЛЛАР  
АСОСИДА**

**Алманов Қахрамон Облоқулович, Жамшид Мамараджабов**

**Page No.: 158-169**

27

**“ОТА” KONSEPTI VERBALLASHUVI U. NAMDAMNING  
“ОТА” ROMANI MISOLIDA**

**Rahmatova Nigora Valisher qizi**

**Page No.: 170-173**

28

**ЎЗБЕКИСТОНДА ТУРИЗМ СОҲАСИНИ РИВОЖЛАНТИРИШГА  
ҚАРАТИЛГАН АМАЛИЙ ҲАРАКАТЛАР**

**Тўрабоева Яйрахон Рустамжоновна,  
Масардинов Хушнудбек Бозорбой ўғли**

**Page No.: 174-179**

29

**XIX ASR OXIRI QO‘QON ADABIY MUHITI VAKILI AZIM HOJA IJODIDA  
HIKMATNAVISLIK AN‘ANASI**

**Sharofat Ismoilova**

**Page No.: 180-183**

30

**SIFATLARNING STRUKTUR JIHATDAN TURLARI**

**Hasanova Nargiza Abubakir qizi**

**Page No.: 184-190**

31

**SHAHARISABZ SHEVASIDA DIALEKTIZMLARNING MA'NOVIY GURUHLARI**

**To`ychiyeva Madina To`xtamurod qizi**

**Page No.: 191-198**

32

**FORMATION AND DEVELOPMENT OF PRONUNCIATION IN FOREIGN LANGUAGE TEACHING IN SCHOOL STUDENTS (1-4 classes)**

**Tuychieva Nodira, Tojiqulova Maxfirat**

**Page No.: 199-201**

33

**O‘ZLASHMA LEKSEMALAR IMLOSI**

**Mirzatillayeva Sayyora Zokirovna**

**Page No.: 202-204**

34

**ILK YOSHDAGI BOLALARDA EMAKLASHNING AHAMIYATI**

**Ashirova O‘g‘iloy Abduvali qizi, Mavlonova Sitorabonu Alisher qizi**

**Page No.: 205-207**

35

**IMKONIYATI CHEKLANGAN INSONLARNI JAMIYATGA YO‘NALTIRISH VA IJTIMOIYLASHUVINI OSHIRISH**

**Salimova Marjona Salomovna**

**Page No.: 208-212**

36

**TA'LIM SIFATINI OSHIRISHDA VIRTUAL DASTURIY VOSITALARDAN FOYDALANISHNI TASHKIL ETISH**

**Aminov Istam Barnoyevich, Doniyorova Gulshan Toshmirzayevna**

**Page No.: 213-218**



37

**IMPROVING STUDENTS’ WRITING SKILLS BY USING SOCIAL MEDIA**

**Makhsudova Munisa Jamol qizi**

**Page No.: 219-222**

38

**TYUTOR HAMKORLIGINI SAMARALI AMALGA OSHIRISH**

**Murodova Sarvigul Rahim qizi**

**Page No.: 223-227**

39

**ZAMONAVIY MASOFAVIY TA’LIM SAMARADORLIGINI  
OSHIRISHNING ASOSIY OMILLARI VA TALABLARI**

**Aminov Istam Barnoyevich, Qurbonov Pahlavon Sirojiddin o'g'li**

**Page No.: 228-231**

40

**YETIM VA OTA-ONA QARAMOG’IDAN MAHRUM BO’LGAN  
BOLALARNI IJTIMOIVY HAYOTGA MOSLASHTIRISHDAGI MUAMMO  
VA YECHIMLAR**

**Salimov Jozib Salomovich**

**Page No.: 232-235**

41

**МИЛЛИЙ ТАРБИЯНИ ТАРҒИБ ҚИЛИШДА ТАЛАБАЛАРДА  
МЕДИАКОМПЕТЕНТЛИКНИ РИВОЖЛАНТИРИШ**

**Рахматуллаева Гавҳар Илҳомовна**

**Page No.: 236-245**

42

**MILLATLARARO TOTUVLIK VA DINIY BAG’RIKENGLIK O’ZBEK XALQINING  
YUKSAK QADRIYATLARIDANDIR**

**Ibrohimova Marhabo Ulug’bek qizi**

**Page No.: 246-250**

43

**NOQOBIL OILALARDAGI DEVIANTLIK MUAMMOLARI**

**Kandaxorova Madina Ishratovna, Kandaxarov Zafar Ishratovich**

**Page No.: 251-254**

44

**МЕЖНАЦИОНАЛЬНОЕ СОГЛАСИЕ И РЕЛИГИОЗНАЯ  
ТОЛЕРАНТНОСТЬ – ВЫСОКОЕ КАЧЕСТВО УЗБЕКСКОГО НАРОДА**

**Иномалиева Зилола Фуркат кизи**

**Page No.: 255-262**

45

**DUTORLAR VA ULARNING TURLARI, SOZLANISHI, TOR TANLASH VA  
SAQLASH. DUTOR ZARBLARI VA ULARNING YOZILISH BELGILARI**

**Usmonova Dilafruz Madaminjon qizi**

**Page No.: 263-268**

46

**QISHLOQ XO'JALIK MAHSULOTLARINI INNOVATSION QURITISH  
TEXNOLOGIYASI**

**Ergashev Baxtiyor Abloqulovich**

**Page No.: 269-271**

47

**QURUQ-ISSIQ IQLIM SHAROITIDA SEMENTOBETON QOPLAMALAR  
SIFATINI TA'MINLASH BO'YICHA TADBIRLAR**

**Abdullaev Abdusalom Abduvali o'g'li**

**Page No.: 272-276**

48

**СРАВНИТЕЛЬНЫЙ АНАЛИЗ ЧИСЛЕННЫХ ИНСТРУМЕНТОВ  
SIMULINK И SIMSCAPE ДЛЯ АНАЛИЗА СИСТЕМ “МАССА-  
ПРУЖИНА-ДЕМПФЕР” С НЕСКОЛЬКИМИ СТЕПЕНЯМИ СВОБОДЫ**

**Asanov Seyran Enverovich**

**Page No.: 277-284**

49

**СТРАТЕГИИ УПРАВЛЕНИЯ РЕКУПЕРАТИВНЫМ ТОРМОЖЕНИЕМ,  
ИСПОЛЬЗУЕМОГО В ГИБРИДНЫХ ЭЛЕКТРОМОБИЛЯХ**

**Asanov Seyran Enverovich**

**Page No.: 285-289**

50

**DEVELOPMENT OF THE MODEL OF THE ACTIVE BRAKE PEDAL  
FORCE SIMULATOR BASED ON ELECTRIC DRIVE USING  
SOLIDWORKS**

**Asanov Seyran Enverovich**

**Page No.: 290-294**

51

**МОДЕЛИРОВАНИЕ РЕЖИМОВ ЭЛЕКТРОЭНЕРГЕТИЧЕСКИХ  
СИСТЕМ В УСЛОВИЯХ НЕОПРЕДЕЛЕННОСТИ.**

**Турдибеков Камалбек Хамитович, Бобокулов Жавохир Сайдуллаевич**

**Page No.: 295-297**

52

**RAQAMLI IQTISODIYOT VA UNING MAMLAKATDA TUTGAN O'RNI**

**Davronova Charos Ikrom qizi**

**Page No.: 298-300**

53

**COMBUSTION WITHOUT HYDROGEN FUEL STORAGE**

**Sharipov Alisher Kalbayevich**

**Page No.: 301-303**

54

**OBTAINING THE MOST OPTIMAL HYDROGEN COLOR TYPES IN THE  
AUTOMOTIVE INDUSTRY**

**Sharipov Alisher Kalbayevich**

**Page No.: 304-307**

55

**VALIDATING OF IMPACT OF HYDROGEN COMBUSTION TO  
INTERNAL COMBUSTION ENGINE**

**Sharipov Alisher Kalbayevich**

**Page No.: 308-310**

56

**KOREYS TILIDA “KO‘Z” HAQIDAGI FRAZEOLOGIZMLARNING  
IFODALANISHI**

**Abduvohidova Shoista**

**Page No.: 311-322**

57

**ATTITUDE OF PRESCHOOL CHILDREN TO ADULT LABOR**

**Asadova Rukhsara Ergash qizi**

**Page No.: 323-326**

58

**АЁЛЛАР НУТҚИНИНГ ЁШ ХУСУСИЯТЛАРИГА КЎРА ТУРЛАРИ**

**Дилдора Рустам қизи Хўжамбердиева,**

**Қодиржон Мўйдинов Абдурасулович**

**Page No.: 327-330**

59

**INDUSTRIAL RECYCLING IN THE REPUBLIC OF UZBEKISTAN  
EFFICIENCY OF RENEWABLE ENERGY SOURCES AND ACCESS  
OPTIONS**

**Eshmatov Mansur Musulnomovich, Barotov Qobuljon Nizomjon o'g'li**

**Page No.: 331-335**

60

**XORIJIY TILLARNI O'RGANISHDA MOTIVATSIYANING ROLI**

**Ismoilova Mamlakat Qurbonovna, Nuftillayev Bekzod Ubaydillo o'g'li**

**Page No.: 336-341**

61

**SAMARQAND SHAHRIDAGI MAKTABGACHA TA'LIM  
TASHKIOTLARINING HOVLI MUHITINI O'RGANISH HAMDA  
AMALIY TAKLIFLAR BERISH**

**Islomova Charos Islom qizi**

**Page No.: 342-346**

62

**O‘QUV JARAYONIDA ELEKTRON TA’LIM MUHITIDAN  
FOYDALANISH SAMARADORLIGINI OSHIRISH**

**Chorshanbiyev Choriyor Ismadullo o‘g‘li, Aminov Istam Barnoyevich**

**Page No.: 347-350**

63

**SERVITUT HUQUQI TUSHUNCHASI, UNING AHAMIYATI VA  
JAMIYATDA TUTGAN O‘RNI**

**Ilimbayev Sardor Damir o‘g‘li**

**Page No.: 351-356**

64

**YANGI O‘ZBEKISTON YOSHLARINING SHAKILLANISHIDA JADID  
MA’RIFATPARVARLARI ME’ROSINING AHAMIYATI**

**O‘rmonov Husniddin Baxriddin o‘g‘li**

**Page No.: 357-362**

65

**YANGI O‘ZBEKISTON YOSHLARI KELAJAK BUNYODKORI**

**Rayimjonov Ismoil Xoshimjon o‘g‘li**

**Page No.: 363-367**

66

**JAHON IQTISODIYOTINI RIVOJLANTIRISHDA NOQONUNIY MEHNAT  
MIGRATSIYASINING SALBIY TA’SIRI**

**Nuraliyev Mexrojiddin Choriyor o‘g‘li**

**Page No.: 368-370**

67

**ZAMONAVIY KOREYS TILIDA ISH JOYIDA RASMIY SALOMLASHISH  
VA XAYRLASHISH NUTQ ETIKETI FORMULALARI**

**Jo‘rayeva Niginabonu Umirzoq qizi**

**Page No.: 371-379**

68

**YANGI O‘ZBEKISTONDA MADANIY INNOVATSIYALAR VA ULARNING MUZEYLARDA QO‘LLANILISHI**

**Usmonova Gulnoza Jaxongirovna**

**Page No.: 380-390**

69

**MAHALLIY EKOLOGIK MUAMMOLARDAN; TUPROQNING CHO‘LLANISHI**

**Boboqulova Manzura Ishmuxamadovna, Mamaraimova Umida O'ralovna**

**Page No.: 391-393**

70

**ERKIN VOHIDOV DRAMATURG VA MIXAIL BULGAKOV IJODIDAGI MAVZULAR O‘XSHASHLIGI**

**Karimova Nilufar**

**Page No.: 394-398**

71

**SPORTCHILARDA HISSIY-IRODAVIY SIFATLARNI RIVOJLANTIRISH**

**Yo‘ldoshboy Masharipov, Haydarova Nazokat Rustam qizi**

**Page No.: 399-402**

72

**ЭЛЕКТР ЭНЕРГИЯСИНИ ЙЎҚОТИШНИ МИНИМАЛЛАШТИРИШ  
УЧУН ТРАНСФОРМАТОРЛАРНИНГ ИШ РЕЖИМЛАРИНИ  
ОПТИМАЛЛАШТИРИШ**

**Абдуғани Джумабекович Рахматов, Менгноров Шохрух Алибой ўғли**

**Page No.: 403-411**

73

**MAQSUD SHAYXZODANING OBRAZ YARATISH MAHORATI VA  
“JALOLIDDIN MANGUBERDI” DRAMASIDA OBRAZLAR TALQINI**

**Islomov Shohijahon**

**Page No.: 412-423**

74

**ZOKIRJON FURQAT G'AZALIYOTINING MAVZUIY TASNIFI**

**Alimqulova Ma'rifat Baxtiyorovna**

**Page No.: 424-429**

75

**COMPARATIVE ANALYSIS OF SIMPLE SENTENCE AND ITS TYPES IN ENGLISH AND KARAKALPAK LANGUAGES**

**Miyassar Qalmuratova**

**Page No.: 430-435**

76

**GANDBOLCHILARNI TAYYORLASHDA JISMONIY SIFATLARNI RIVOJLANTIRISH MUAMMOLAR**

**Ermatov Sherzod Saidovich, Musurmonov Husan To'raqul o'g'li**

**Page No.: 436-439**

77

**TABIATNI SEVISHGINA EMAS, UNI SAQLAB QOLISH UCHUN KURASH HAM YOZUVCHINING MUQADDAS BURCHI YOXUD PIRIMQUL QODIROVNING “OLMOS KAMAR” ROMANI HAQIDA**

**Jalilova Muxlisa**

**Page No.: 440-443**

78

**COVID-19 PADEMIYASI DAVRIDA ISPANIYADA TURIZM RIVOJLANISHINING O'ZIGA HOS XUSUSIYATLARI**

**Muxtorov Rashidjon Ravshanjon o'g'li**

**Page No.: 444-446**

79

**A QUICK AND EASY METHOD OF TEACHING ENGLISH FOR PRIMARY SCHOOL**

**Asadova Chehrangiz Salimovna, Timirxanova Nazokhat Valixon qizi**

**Page No.: 447-449**

80

**ABDULLA QAHHORNING SO‘Z TANLASH MAHORATI**

**Umida Baxtiyor qizi Odamboyeva, Qodirjon Abdurasulovich Mo‘ydinov**

**Page No.: 450-453**

81

**OROL DENGIZI QURISHI YOHUD EKOLOGIK MUAMMO**

**Xolmatova Barno**

**Page No.: 454-456**

82

**ALISHER NAVOIYNING “NASOYIM UL-MUHABBAT” ASARIDA ORIFA  
AYOLLAR TALQINI**

**Payziyeva Nilufar Zokir qizi**

**Page No.: 457-461**

83

**QAFFOL ASH-SHOSHIY – FAQIH VA DIPLOMAT**

**Sobirov Feruz Xalil o‘g‘li**

**Page No.: 462-473**

84

**BOSHLANG‘ICH SINF O‘QUVCHILARIDA KITOBXONLIK  
MADANIYATINI SHAKLLANTIRISH ORQALI ULARNI MUSTAQIL  
FIKRLASHGA O‘RGATISH**

**Qayumova Odina Buvarayim qizi**

**Page No.: 474-477**

85

**O‘QUVCHILARNI IJTIMOYIY FAOL FIKRLASHGA O‘RGATISH  
USULLARI VA UNGA TA‘SIR QILUVCHI PEDAGOGIK-PSIXOLOGIK  
OMILLAR**

**Qayumova Samigul Zokir qizi**

**Page No.: 478-481**



86

**XORIJIY TILLARNI O`RGANISHDA ASOSIY KAMCHILIKLARNI  
BARTARAF ETISH**

**Qurbonova Gulnoza Ahmadjon qizi**

**Page No.: 482-484**

87

**AYOLLARNING JAMIYATDA TUTGAN O`RNI VA ROLI**

**Rajabova Tursunoy Nasimovna, Axadova Nilufar Nodir qizi**

**Page No.: 485-489**

88

**INSON RIVOJLANISHIDA RANGLARNING O`RNI VA AHAMIYATI**

**Babaqulova Adiba Baxromqulovna**

**Page No.: 490-493**

89

**RUS TILINI O`QITISHDA PEDAGOGIK TEXNOLOGIYALAR**

**Musayeva Maftunabegim Fahriddin qizi**

**Page No.: 494-496**

90

**RUS TILI DARSLARIDA O`QUVCHILARNING RUS TILIDA NUTQ  
KO`NIKMALARNI TAKOMILLASHTIRISH USULLARI**

**Rustamova Mavludaxon Alisher qizi**

**Page No.: 497-499**

91

**QASHQADARYO VOHASINING GEOGRAFIK JOYLASHUVI VA  
QADIMIY ZIROATCHILIKDAGI O`ZIGA XOS JIHATLAR**

**Haqqulov Sarvar Abdualimovich**

**Page No.: 500-503**

92

**O`ZBEKISTON IQTISODIYOTIGA INVESTITSIYALARNI JALB QILISH  
MASALALARI VA TASHQI IQTISODIY FAOLIYATDA TUTGAN O`RNI**

**Tursunova Munixon Rahimjanovna, Rahimova Nozimaxon Jahongirovna**

**Page No.: 504-519**

93

**O‘ZBEK XALQ OG‘ZAKI IJODI - YOSHLARIMIZNI O‘ZBEKONA  
QADRIYATLAR RUHIDA TARBIYALASH POYDEVORI**

**Turg‘unpo‘latov Diyorbek Ro‘zmamat o‘g‘li**

**Page No.: 520-522**

94

**MAKTABGACHA TA‘LIM JARAYONIDA XORIJIY TILLARNI  
O‘QITISHNING ZAMONAVIY METODIKASI**

**Alijonova Himoyat Anvarjon qizi, Abdurazoqova Marg'uba Muxammad qizi**

**Page No.: 523-529**

95

**JISMONIY TARBIYA DARSLARIDA INNOVATSION TEXNOLOGIYALAR**

**Raxmanov Umid Samatovich**

**Page No.: 530-534**

96

**UMUMIY O‘RTA TA‘LIM MAKTABLARIDA OLIB BORILADIGAN  
JISMONIY TARBIYA DARSLARIDA PEDAGOGIK  
TEXNOLOGIYALARNING QO‘LLANILISHI**

**Kipchakov Baxodir Baxriddinovich, Raxmanov Umid Samatovich**

**Page No.: 535-539**

97

**YANGI O‘ZBEKISTON MA‘RIFATLI JAMIYATINI  
YARATISHDA YOSHLARNING O‘RNI**

**Xo‘jamova Gulsevar Abdullajon qizi**

**Page No.: 540-543**

98

**KOLBASA MAHSULOTLARI TURLARI, OZUQAVIY QIYMATI VA  
UNING KIMYOVIY TARKIBI**

**Axmadjonova Yorqinoy Tojimurodovna, Amonova Xolidaxon**

**Page No.: 544-547**

99

**ZARDUSHTIYLIK E'TIQODI HAQIDA**

**Maxamadjonov Sardorbek Sherali o'g'li**

**Page No.: 548-551**

100

**ЭКОЛОГИЧЕСКИЕ ПРОБЛЕМЫ МАРХАМАТСКОГО РАЙОНА**

**Абдуллаев Илхом Хатамович, Комилжонова Мохинур Муроджон кизи**

**Page No.: 552-556**

101

**ЎЗБЕК КОМПОЗИТОРЛАРИ ИЖОДИДА ХОР ЖАНРИНИНГ**

**АҲАМИЯТИ**

**Тўйчибойзода Зулфизархон Гофур кизи**

**Page No.: 557-562**

102

**ЖИЗЗАХ ВИЛОЯТИ ШАРОИТИДА ИНДИГОФЕРА ЎСИМЛИГИНИ**

**ЕТИШТИРИШ ВА ҚАЙТА ИШЛАШ ТЕХНОЛОГИЯСИ**

**Усмонқул Исломов, Шахло Хошимова**

**Page No.: 563-567**

103

**ХИМИЯ ПӘНІН ҚАШЫҚТЫҚТАН БІЛІМ БЕРУДЕ**

**ҚОЛДАНЫЛАТЫН ЕҢ ОҢАЙ ӘДІСТЕР**

**Калабаева Марина Асқар қызы, Эрназаров К.А**

**Page No.: 568-571**

104

**СТАРΟΣЛАВЯНСКАЯ ФРАЗЕОЛОГИЯ В РУССКОМ ЯЗЫКЕ:**

**СИНХРОНИЯ В ДИАХРОНИИ ЯЗЫКА**

**Каюмова Нодира Карим кизи, Д.М.Шамсиева**

**Page No.: 572-575**

105

**ЭНЕРГИЯ ТЕЖАМКОР ТЕХНОЛОГИЯЛАРНИНГ ҲОЗИРГИ ЗАМОН**

**ИСТИҚБОЛЛАРИ**

**Х.А. Хасанов, Н.Н. Тухтаров**

**Page No.: 576-578**

106

**ТИББИЙ МАВЗУНИ ЁРИТИШДА ЖУРНАЛИСТ МАҲОРАТИ**

Ҳайталиева Шахноза Иномжоновна

Page No.: 579-588

107

**ОЦЕНКА ЭФФЕКТИВНОСТИ ИСПОЛЬЗОВАНИЯ АВТОМОБИЛЕЙ В  
ЭКСПЛУАТАЦИИ**

Абдубаннопов Абдулатиф Абдулхак угли,

Қамбаров Улуғбек Илхомжон угли

Page No.: 589-595

108

**ПОНЯТИЕ BIG DATA И ЕГО ОСНОВНЫЕ ХАРАКТЕРИСТИКИ**

Абдуллаева Мохигул, Абдусатторова Мохинур

Page No.: 596-603

109

**РОЛЬ И ДИАГНОСТИЧЕСКАЯ ЭФФЕКТИВНОСТЬ  
УЛЬТРАЗВУКОВОГО ИССЛЕДОВАНИЯ, МАММОГРАФИИ, КТ И МРТ  
В ДИАГНОСТИКЕ РАКА МОЛОЧНОЙ ЖЕЛЕЗЫ**

Алиева Мафтунабону Улуғбек кизи, Султонкулова Махбуба Каримовна

Page No.: 604-610

110

**БОШЛАНҒИЧ СИНФЛАРДА ОНА ТИЛИ ЎҚИТИШНИНГ ЎЗИГА  
ХОС ХУСУСИЯТЛАРИ**

Аликулова Ҳуснора Дилмурод кизи, Тангиров Абдуҳамид Жуманович

Page No.: 611-617

111

**ТАРВУЗДАН ЧАНҚОҚ БОСТИ ГАЗЛИ ИЧИМЛИК ТАЙЁРЛАШ**

Алибеков Шохжаҳон, Ҳудойбердиева Мадина

Page No.: 618-620

112

**ТЕМА МОЛОДОГО ПОКОЛЕНИЯ В СОВРЕМЕННОЙ ЛИТЕРАТУРЕ**

Мукимжонова Хосиятхон Мирзохид кизи

Page No.: 621-623

113

**ОСМЫСЛЕНИЕ РОЛИ ПСИХОЛОГИЧЕСКОЙ ПРАКТИКИ**

Туляганова Дилноза Улугбековна

Page No.: 624-628

114

**ТАЛАБАЛАРНИНГ МУСТАҚИЛ ТАЪЛИМИНИ ТАШКИЛ ЭТИШ ВА  
ЎЗ-ЎЗИНИ НАЗОРАТ ҚИЛИШ КЎНИКМАЛАРИНИ ШАКЛЛАНТИРИШ**

Хайитова Шахноза Данияровна, Абдулхаев Иброхим Абдумажид ўғли

Page No.: 629-635

115

**ҚЎШМА ТАЪЛИМ ДАСТУРИНИНГ АНЪАНАВИЙ ТАЛИМ  
ТИЗИМИДАН АФЗАЛЛИКЛАРИ ВА КАМЧИЛИКЛАРИ**

Соаталиев Элбек

Page No.: 636-639

116

**ENERGIYA TEJAMKORLIGI VA ENERGETIKA RESURSLARINI  
BOSHQARISH**

Хамраев Ог`абек Ойбек о`г`ли

Page No.: 640-643

117

**HUDUDNI VERTIKAL REJALASHTIRISH LOYIHASINI ISHLASHDA  
TABIY SHART-SHAROITLARNI INOBATGA OLIISH MASALALARI**

Mirzayeva Zarnigor Alisher qizi, Toshmatov Ulug`bek Qodirjon O`g`li

Page No.: 644-647

## ТАВСИЯҲО ДОИР БА НАВИСТАНИ ДИКТАНТИ САНЧИШӢ ДАР СИНФИ IX

**Ҳикматов Ҳикмат Султонович,**

устоди кафедраи адабиётшиносии ўзбеки Донишкадаи давлатии педагогии  
Чирчиқи вилояти Тошканд

**Аннотатсия:** Пас аз соҳиби истиқлол шудани Ўзбекистон дар миқёси кишвар таълими ҳатмӣ ба ҳафт забон ба роҳ монда шуд. Боиси хурсандист, ки ба таълимгирандагон бо забони модариашон китобҳои дарсию дастурҳои таълимӣ нашр мешаванд. Вале дар мактабҳое, ки таълим ба забони тоҷикист то имрӯз барои навистани диктант ягон дастури амалӣ нест. Аз ин рӯ ин тавсия маводи хубест барои омӯзгорон. Бо мақсади ташкил кардани дарсҳои диктанти санчишӣ мебошад.

**Калимаҳои таъриҳӣ:** диктант, назорат, санчиш, супориш, такрор, исм, феъл, устод, соҳт, тарз, тадқиқ, мавод.

Тибқи барномаи таълимӣ дар синфҳои нӯҳум қабули диктанти санчишӣ ба роҳ монда шудааст. Аслан, диктанти санчишӣ дар синфҳои болои мувофиқи нақшаи зерин нишон дода шудааст.

Синф	V	VI	VII	VIII	IX
Калима	100-120	120-130	130-150	150-170	170-200

Аз ин рӯ дар вақти навистани диктанти санчишӣ, омӯзгоронро зарур аст, ки нишондоди стандарти давлатии таълимро риоя карда, мавзӯро барои донишомӯзон пешниҳод намоянд. Зеро дар ин ҳолат мавзӯҳои мувофиқи синну сол ва дараҷаи азҳуднамудаи барномаи талабагон интихоб карда мешавад. Бояд гуфт, ки баробари пешрафти соҳаи таълим, ҳатман бояд тарзи нависти диктантҳо ҳам тибқи талаби давру замон рӯ ба беҳбудӣ тағйир биёбад. Фаразан, аз тарзи схоластики (шахшудамонда) – и давраи пешин бояд парҳез кард.

Чун ба ҳамагон маълум аст, ки мавзӯи диктанти санчишӣ аз ҷониби омӯзгор ба хондани матне, ки ба ягон талабот ва ё эҳтиёҷи хонандагон барнамехӯрад, ба роҳ монда мешавад. Яъне, омӯзгор матро тӯтивор мехонад ва талабагон аз рӯи он ки диктант нависта истодаанд, айнан рӯйбардор карда мегиранд. Ва албатта, дар охир барои дуруст кардани хатоҳои имлоиву услубӣ ва ё ишоратӣ омӯзгор матро бори дигар мехонад ва талабагон гӯё “айбҳои пештараи содир кардаи худ” – ро дуруст мекунад. Ва ҳамин сохтор то ҳоли ҳозир солҳост, ки давом меёбад, вале касе барои пешниҳод кардани варианти нави он ҳақдор набуд, ба вучуди он ки баъзе омӯзгорон аз тарзҳои нави он огоҳ буданд. Вақти он расидааст, ки диктантҳои санчишӣ низ бояд бори илмӣ доштаниш ба талабагон фаҳмонда шавад, тарзҳои нави онро ба онҳо пешниҳод намудан талаби даври замон аст. Аз ин рӯ дар ин мақола тарзи нависти аз ҳама осонашро барои омӯзгорон пешниҳод менамоем, то муносибати худро барои он ибраз намоянд ва агар зарур бошад ин методро дар ҷарайёни дарсҳои худ тадбиқ намоянд. Инак, тарзи нависти диктантро дар ҷарайёни дарси “диктанти санчишӣ” аз омодагии махсуси омӯзгор ва донишомӯзон оғоз менамоем. Зарур аст, ки омӯзгор мавзӯеро мутобиқи синну соли донишомӯзони синфҳои нухӯм аз ягон асари бадеӣ ё ягон асари илмӣ ва ҳамчунин маводҳои матбуоти даврӣ ё адабиётҳои дидактиву ахлоқӣ интихоб намояд. Ва ҳатман онро дар дафтар ва ё варақаҳои алоҳида ба тарзе, ки худ мегузаронад, сабт намуда ба дарс ҳозир шавад. Фаразан, мо матни мақолаи ахлоқии Содиқов Насимҷонро бо номи “Устод” аз рӯзномаи “Овози тоҷик” барои синфҳои нухӯм ба сифати “диктанти санчишӣ” интихоб менамоем. Аввалан мувофиқи стандарти таълимӣ аз он, ки ҳаҷман калонтар аст, дар меъёри 180-200 калима интихоб мекунем. Фишурдаи матн чунин аст:

### **Устод**

**Устод агар набошад, ақле ба сар набошад,**

**Дар боғи зиндагонӣ, гарди самар набошад.**

**Агар барои ранги сабз ба бар намудани замин баҳор лозим бошад ва барои равшан шудани дунёи зулмонӣ моҳтобу ситораҳову офтоб зарур**

бошад, пас барои ҳарчониба обутоб ёфтани инсон устод як рамзу чароғи асосӣ ба ҳисоб меравад. Шогирд дар пайроҳаҳои зиндагонӣ ба худ устоди беҳтарин интиҳоб накунад, пас ӯ барои расидан ба қуллаҳои баланд душворӣ мекашад. Бар ҳама аёну равшан аст, ки ҳеч кас аз пеши худ ба коре ё ба чизе муваффақ намегардад. Ҳатман ба ӯ касе раҳнамоӣ мекунад ва баъд ӯ соҳиби натиҷаи хуб мегардад.

Оре, пас мо шоҳиди он мешавем, ки инсон ҳам бе устод наметавонад аз доираи тафаккури маҳдуд берун гашта, оламу одамро дарк намояд. Ҷои пӯшида нест, ки Худованд инсонро бо қобилиятҳои тайёр ба дунё тавлид намесозад, балки ба ӯ чанинҳои инкишофро медиҳад. Аллоҳи муттаол фармудааст: „Аз ту ҳаракат аз ман баракат“. Пас асли қазия, ки ин аст, мо бояд чидду ҷаҳд намоем ва аз паи рӯзгору зиндагӣ кӯшем. Инсонҳоеро, ки дар зиндагӣ ҳамсафару ҳаммаслаки худ мешуморем ҳатман инсонҳое бояд бошанд, ки қобили қабулу боварӣ. Чун шумо ба онҳо бояд эътимод дошта бошед ва онҳо ба шумо низ боварӣ дошта бошанд. Албатта, инсон бояд дар интиҳоби устод ҳам хушёр бошад. Ҳама кас ҳам устод шуда метавонад. Вале байни устод то устод як фарқияти басо муҳиме вучуд дорад. Оре, ҳар шахси соҳаи касбу кори худ ба касе чизе омӯзонда, ҳаққи устод буданро пайдо карданаш дар аҷаб нест. Вале ҳар кас ҳам устоди хуб буда наметавонад. Устоди хуб метавонад шогирдро ба қуллаҳои баланд раҳнамо созад.

Инак, омӯзгор матнро ба шогирдон қироат менамояд ва ба қонуну қоидаи талаби диктанти санчишӣ пурра риоя мекунад. Баъд аз анҷом ёфтани матн бо мақсади санчиши навин дуҷумбора такроран хонда мебарояд. Чун анъана омӯзгор диктантҳоро гирифта барои санчиш бояд бо худ барад. Аммо мо ин тавр дарсро ташкил ва мақбул намедорем, зеро мурод ва ҳадаф аз навистани диктант санчидани хато нест. Бори дигар таъкид менамоем, ки диктант бояд як ҷузъи илмомӯзонӣ бошад, аз ин нуқтаи назар ба шогирдон супориш медиҳем, ки пас аз анҷоми он талаботи зеринро риоя намоянд. Якум, тавсия менамоем, ки аз байни калимаҳои матни диктант панҷ калимаро интиҳоб намуда, ба ҳар



кадомионҳо на кам аз дуто муродиф нависанд. Масалан, дар диктант калимаи “дунё” омада бошад, ҳатман ба он “олам”, “ҷаҳон”, “афлок”, “фалак”, “гети”, “гардун”, “деранд” ва ғайраҳоро ҳар ки тибқи доништи худ нависта биёяд. Ногуфта намонад, ки ҳама вақт барои гузаштани мавзӯи “диктанти санҷишӣ” дар барномаҳо ду соат чудо карда мешавад. Муаллимон бошанд, соати якумро барои навистан ва соати дуумро барои эълони баҳоҳо сарф менамоянд. Ин ҷарайёро метавонем, ки дар давоми як соат ҳам анҷом бидиҳем. Дар тафовути ин қабилӣ ташкили дарсҳо, дарси тавсияи мо куллан тағйирпазир аст. Яъне, супориши дуумро баъди навистани диктант ба донишомӯзон эълон менамоем. Онҳо мебоҷад аз калимаҳои матн панҷто калимаро тибқи дилхоҳи худ интихоб намуда, ба онҳо мутақод (антоним) нависанд. Дар матни интихобкардаи мо метавонанд ба устод-шогирд, ба зиёд-кам, ба пеш-пас ва ғайраҳоро нависанд. Супоришоти сеюмро доири фанни забон интихоб карда, тарзи дуруст нависта шудани калимаҳо, яъне, имлои онҳоро пешниҳод менамоем. Фаразан, дар матни овардашуда калимаҳои “обу тоб”, “ҳар ҷониба,” намуда аст” – ро чудо талаффуз намуда, калимаҳои “ёки”, “ҳечкас”, “ҳечгоҳ” –ро якҷоя мехонем. Бо ин тарзи ташкили диктант мо дониши талабагонро аз ҷиҳати имлои калимаҳо низ санҷида мебинем.

Ҳатман, ба талабагон дар вақти нависондани супориши чорумталаб мегирем, ки онҳо феълҳои шахси дуум, шумораи ҷамъро аз матн нависта гиранд. Масалан, “меравад”, “мегирад”, “мекунад”, “мегардад” ва ғайраҳо....

Ҳамин тавр, бо мақсади пурратар дар ёд мондани маҳаки мавзӯӣ дар хотири онҳо тарзи дигари супоришотро низ ба миён мегузорем. Панҷ саволро дар доираи мавзӯӣ интихоб менамоем, беҳтараш месозем. Саволҳоро ҷунун интихоб мекунем, ки баъзеи онҳо бо матни диктант мувофиқат намояд, вале баъзеи дигарашон бо мақсади ба шигифт андохтани шогирдон ба кор ояд. Яъне онҳоро маҷбур кунад, ки сари матни диктант андеша намоянд ё бори дигар ба он муроҷиат намоянд, то ба савол ҷавоби дуруст баргардонанд. Чунки ин гуна саволҳо барои ҷарх дорондан ва қувват бахшидан хотираи онҳо имконият

мухайё менамояд. Ҳамчунин маҷбур месозад, ки онҳо ҳатман мавзӯро бори дигар такрор намоянд. Масалан, чунин нақшаро ба миён мегузорем:

Фикр	Дуруст	Нодуруст
1) Барои баҳор шудан замин ранги зардро ба бар мекунад.		+
2) Шогирд барои устод ранҷу ҷароғи асосӣ аст		+
3) Барои соҳиби натиҷаи хуб шудан устод ба шогирд раҳнамоӣ мекунад	+	
4) Бузургон фармудаанд: “Аз ту ҳаракат, аз ман баракат”		+
5) Шогирд метавонад бо кӯшиши худ ба қуллаҳои баланд раҳнамо шавад.		+

Он чи ки дар раванди дарс баён намудем, маҳз барои ташкили дарси диктанти санҷишӣ нигаронида шуда буд. Ва ин ҳама барои дарси як соати ҷудо карда шуда қифоя нест. Зеро ҳадаф аз нависондани диктант санҷидани ҳамаҷонибаи фаъолияти талаба дар назар дошта мешавад. Омӯзгор бо воситаи нависондани диктанд набояд саҳву хатоҳои талабаро нишон додаву сарсарӣ гуфта гузарад. Мебояд, ки сари ин масъала масъулияти ҷиддӣ ҳис намуда ба ҳамаи ҷабҳаҳои омӯзиши талаба эътибор диҳад. Фаразан, яқум ба эстетикаи навишт азҷумла, ҳусни хат ва ҳошияву сохтори диктант боэътибор бошад. Зеро баъзе хонандагон ҳастанд, ки ба қоидаҳои нависти эстетикӣ ва ҳошия аҳмият надода, дар синфҳои поёнӣ ба инобат нагарифтани муаллимонро ҳамчун сабаб нишон медиҳанд. Ин боиси қабул нест. Ҳатман бояд хотирасон намуд, ки эстетикаи диктант ин зебоии ҳаёт аст. Ё дар вақти нависондани диктант омӯзгор байни мизҳои омӯзишӣ гашта, ба ҳусни хати талабагон эътибор диҳад ва бадхатонро дар ҷараёни кор огоҳ созад, ки ба ин тариқи талабот эътиборнок бошанд. Мақоли зебои мардумӣ ҳаст, ки “Ҳусни хат нисфи ҳусни ботин аст” ва ин матлабро дар раванди дарс доимӣ ёдрас намудан аз рӯи талаботи стандарт ва қоидаи диктант аст.

Ва албатта муаллимо зарур аст, ки аз аввали дарс қоидаи озоднависиро дар умқи фаҳмиши донишомӯзон ҷойгир намояд. Зеро таҷрибаҳо нишон дода аст, ки бисёре аз донишомӯзон рӯбардоркуниро пеш аз ҳама муҳим дониста, нисбат ба навистани диктант беэтибор мешаванд. Дар ин мавридҳо набояд як ё ду маротиба рӯйирост талабагонро дар байни ҳамсинфон шарм бояд дошт. Ва ин одат тибқи талаби диктанти санҷишӣ набуданаширо ошкор бояд гуфт.

Омӯзгори эҷодкор сари гузарондани ду соати диктанти санҷишӣ ба бисёр муваффақиятҳо соҳиб мешавад. Нахуст меъёрҳои стандарти давлатии таълимиро риоя карда, шогирдонро дар ҳамин руҳия тарбия менамояд. Сипас, бо ташкили методҳои нав ва дастрасии навҳои гуногуни таълим донишомӯзонро ба оламҳои нави соҳаи таълим раҳнамун месозад. Фаразан, вай метавонад, дар методи болоӣ боз навигарҳои дигарро бо мақсади мавзӯҳои азбарнашуда раванди супоришотро нав созад. Яъне метавонад ба саволу супоришот доир ба ибораҳои рехтаву устувор, ҳиссаҳои гуногуни нутқ, тарзҳои калимасозӣ, аъзоҳои ҷумла, услубҳои нутқ ва як қабил соҳаҳои забоншиносӣ муроҷиат намояд, то дар мағзи донишомӯзон мавзӯҳои муттазақкирро ҷойгир намояд.

Ҳамин аст, ки диктанти санҷишӣ мавзӯи сарсарӣ набуда, кони илму хирад, маҳаки омӯзишу тадқиқот аст. Чунин тарзи дуруст ташкил намудани он бо назардошти ояндааш дар донишомӯзон ташаккули нутқи мураттабро ба роҳ меандозад. Савияи дониши онҳоро афзун намуда эътиборнокӣ ва ҳисси масъулиятро ба талаботи нормаҳои забони адабӣ зиёд мегардонад. Сабақи онҳоро доир ба фан ғанӣ гардонда, дилгармӣ ва муҳаббаташонро ба хондан афзун месозад.

#### **Рӯйхати адабиётҳои истифодашуда:**

1. Ҳикматов, Ҳ.С.(2021). ТАФСИРИ МУХТАСАРА МЕБОЯД. Academic Research in Educational Sciences, 2(10)? 1008-1013. <https://doi.org/10.24412/2181-1385-2021-10-1008-1013>
2. Ҳикматов Ҳикмат Султонович, (2021). ТАВСИЯҲО ДОИР БА ТАРЗИ ТАЪЛИМИ МАВЗӮИ “ҲАЁТ ВА ФАӮОЛИЯТИ АБӮАБДУЛЛОҲИ РӮДАКӢ”

ДАР СИНФИ 7. Involta Innovatsion Scientific Journal. Vol. 1,ISSUE 1, 2021. December. [www.involta.uz](http://www.involta.uz) .

3. 48.Ҳикматов Ҳ.С. (2021). МУЛОҲИЗАҲО ПЕРОМУНИ ТАРЗИ ТАЪЛИМИ ИБОРА. Academic Research in Educational Sciences, 2 (12), 307-314. <https://doi.org/10.24412/2181-1385-2021-12-307-314>

4.77.Ҳикматов, Ҳ. С. (2021). ТАРЗИ ТАЪЛИМИ ИБОРАҲОИ ФРАЗЕОЛОГӢ ДАР СИНФИ 6. Academic Research in Educational Sciences, 2(12), 492-496. <https://doi.org/10.24412/2181-1385-2021-12-492-496>

5. Н.Холикова. Олам аҳли билингизким, иш эмас душманлиғ. Academic research in educational sciences, Volume 2, Issue 2, 2021. – Pp. 624-631.

6. Ҳ.Қучқоров. Мавқеи Чавдат дар ҳаёти адабии Самарқанд. ALMA MATER. – Samarqand: SamDCHTI nashri. 2020. 62-65 б.



## TA'LIM JARAYONIDA O'YIN METODLARINI QO'LLASHNING AHAMIYATI

**Abdrimova Feruza Komiljanovna, Allaberganova Nasiba Muradovna**

Urganch davlat universiteti

**Annotatsiya:** Ushbu maqolada umumta'lim maktablarida informatika va axborot texnologiyalari darslarini o'qitishda o'yin metodlarini qo'llashning ahamiyati haqida yoritilgan. O'yin har bir o'quvchida o'ziga bo'lgan ishonchni oshirishi va u o'quvchilarda qanday xususiyatlarni shakllantishi haqida batafsil ma'lumot berilgan.

**Kalit so'zlar:** kognitiv, didaktik o'yin, intellekt, individual, motivatsiya.

**Аннотация:** В данной статье рассматривается важность использования игровых методов в обучении информатике и информационным технологиям в общеобразовательных школах. Игра предоставляет подробную информацию о том, как каждый ученик может развить уверенность в себе и какие качества он может развить в своих учениках.

**Ключевые слова:** дидактическая игра, интеллект, индивидуальность, мотивация.

Yosh avlodni har tomonlama yetuk va barkamol qilib tarbiyalash bugungi kunning eng dolzarb mavzularidan biridir. Har bir ota-ona farzandini intellektual salohiyatga ega bo'lib, ong va tafakkuri yaxshi rivojlanib ta'lim-tarbiya olishinini istaydi. Bugungi globallashtirilgan zamonda o'quvchilarga puxta bilim berish bilan birga ularning intellektini rivojlantirish uchun turli innovatsion loyiha va modellar ishlab chiqilgan. Ta'lim maskanlarida bolalarga chuqur bilim berishning eng qulay usul va vositalarini qo'llagan holda dars mashg'ulotlarini olib borish uchun pedagogdan zo'r mahorat va salohiyat talab qilinadi. Ta'lim va tarbiya berishning bugungi eng dolzarb vazifasi o'quvchilarni kundan-kunga ortib borayotgan

axborot almashinuv - ta'lim muhiti sharoitida mustaqil faoliyat ko'rsata olish, turli sohalarda zamonaviy axborot texnologiyalarini samarali qo'llash va axborot oqimidan oqilona foydalanishga o'rgatishdan iborat.

Bularning barchasini inobatga olgan holda o'quvchilarga uzluksiz ravishda mustaqil ishlash imkoniyati va sharoitini yaratib berish hamda ijodiy fikrlash va mustaqil qarorlar qabul qilishga o'rgatish zarur.

Axborot texnologiyalari boshlang'ich maktabning turli fanlari bo'yicha loyiha va boshqa ta'lim faoliyati doirasida o'rganiladi. Axborot texnologiyalari xonasida informatika kursiga haftasiga bir soat vaqt ajratilganda, kompyuter bilan ishlash vaqti sanitariya me'yorlaridan oshmasligi uchun, axborot texnologiyalari bo'yicha informatika fanini nazariy informatika darslari bilan birlashtirib darslar o'tkazish kerak.

Mavzuga qiziqishni saqlab qolish, ijodiy qobiliyatlarni shakllantirish, o'quvchilarning individual faolligini rivojlantirish, materialni umumlashtirish, informatikaning hayotdagi rolini yaxshiroq tushunish usullaridan biri bu didaktik o'yin.

Didaktik o'yin umuman ta'limiy bilimlarga va o'yin orqali modellashtirilgan muammolarga qiziqishni oshiradi. O'yinning bu xususiyati maktab o'quvchilarining ko'pchiligida fanni, xususan, informatika fanini o'rganish jarayonida paydo bo'ladigan qiziqtirish imkonini beradi. Dars o'tayotganda sinfnig diqqatini jalb qilish, ko'rib chiqilayotgan masalalarning mohiyatiga qiziqishni uyg'otish uchun maxsus harakatlar, usullar, didaktik o'yinlar tashkil qilish mumkin.

Didaktik o'yinlar, bir tomondan, e'tiborni, kuzatishni shakllantirishga, xotirani, fikrlashni, tashabbusni rivojlantirishga yordam beradi. Boshqa tomondan, ular ma'lum bir didaktik vazifani hal qilishadi: yangi materialni o'rganish yoki o'tilganlarni takrorlash va mustahkamlash, ta'lim ko'nikmalarini shakllantirish.

O'yin o'quvchini hayotiy vaziyatlarga yo'naltirishning yangi usullarining o'zaro ta'siri jarayonida bosqichma-bosqich rivojlanishni tashkil qilish imkonini beradi. Bu maxsus sifat, buning natijasida talabalar - o'yin ishtirokchilari "amalda" eng

murakkab munosabatlarda qatnashadilar, har xil ma'lumotlarni tahlil qiladilar, har doim ham iloji bo'lmagan aniq yechimlarni qidiradilar.

O'yin sheriklik bilan bir qatorda ichki erkinlik tuyg'usini, do'stona qo'llab - quvvatlash va agar kerak bo'lsa, sherigingizga yordam berish imkoniyatini shakllantiradi, bu esa ishtirokchilarning yaqinlashishiga, ularning munosabatlarining chuqurlashishiga yordam beradi. O'yin o'qituvchining avtoritar pozitsiyasini olib tashlashga imkon beradi, barcha ishtirokchilarning huquqlarini tenglashtiradi. Bu ijtimoiy tajriba orttirish, shu jumladan kattalar bilan munosabatlar o'rnatish uchun juda muhimdir. Muayyan o'yin cheklovlarining mavjudligi o'yinchining rolni bajarishni tartibga soluvchi qoidalar tizimiga xatti-harakatlariga bo'ysunishga asoslangan o'zboshimchalik bilan faoliyatini tartibga solish qobiliyatini rivojlantiradi. O'yinda bola tushunishi, ongli ravishda qabul qilishi va kelajakda, o'yin jarayonida modellashtirilgan qiyinchiliklarga qaramay, qat'iy rioya qilishi kerak bo'lgan turli xil qoidalar to'plamiga duch keladi.

O'yinning o'ziga xos uslubiy texnikasi va o'yin muhitiga ega bo'lgan o'yin diqqatni ushlab turishga yordam beradi, bu esa o'rganilgan tushunchalarni chuqurroq va kuchliroq tushunishga olib keladi. Shunday qilib, o'yin bolaning passiv pozitsiyasini ongli ravishda faol holatga o'tkazishga imkon beradi, maktab o'quvchilarining kognitiv faolligining o'sishini rag'batlantiradi, bu ularga ko'proq ma'lumot olish va o'zlashtirish imkoniyatini beradi.

O'yin o'zaro ta'siri jarayonida o'yin ishtirokchilari va o'qituvchilar o'rtasidagi munosabatlar yaxshilanadi, chunki o'yin o'zaro aloqasi norasmiy muloqotni ta'minlaydi va ikkalasiga ham shaxsiy fazilatlarini, xarakterining eng yaxshi tomonlarini ochib berishga imkon beradi. O'yin munosabatlarni shakllantiradi, ta'lim faoliyatining yangi jamoaviy, individual-guruhli va individual shakllarini yaratishga olib keladi.

Muvaffaqiyatli o'ynaladigan o'yin, hattoki o'yinlar tizimi, ishtirokchilarning o'ziga bo'lgan hurmatini oshiradi, chunki ular so'zdan ma'lum bir harakatga o'tish va o'z qobiliyatlarini sinab ko'rish imkoniyatiga ega.

O‘yin har bir o‘quvchida o‘ziga bo‘lgan ishonchni oshiradi va u quyidagi xususiyatlarni shakllantiradi:

- O‘yin - kuchli rag‘batlantiruvchi va o‘rganishda ko‘p tomonlama va kuchli motivatsiya;
- O‘yin vaqtida aqliy faoliyat takomillashib, bu sizga ta’limda hissiy va oqilona uyg‘unlikni birlashtirishga imkon beradi;
- O‘yin har kimni faol ishga jalb qilishga yordam beradi;
- Mohirona tashkil etilgan didaktik o‘yinlar maktab o‘quvchilari "yer osti o‘yinlari"ga sarflaydigan energiyani ta’lim maqsadlarida ishlatishga imkon beradi;
- O‘yin bola hayotining chegaralarini kengaytirishga imkon beradi, u boshqa birovning hikoyasidan uning bevosita tajribasida bo‘lmagan narsani tasavvur qila oladi;
- O‘yin paytida uyatchanlik yo‘qolib "men ham qila olaman" tuyg‘usi paydo bo‘lganda ichki ozodlik paydo bo‘ladi;
- O‘yin - bu harakat orqali o‘rganish usuli; kognitiv vazifa unga organik ravishda kiritilgan;

• O‘yin o‘qituvchi va talaba o‘rtasidagi munosabatlarni uyg‘unlashtirish va demokratlashtirishga imkon beradi;

O‘yin orqali, o‘ziga xos munosabat uslubi tug‘iladi, bunda bilimlarni egallash tengdoshlarini yig‘ishning yagona shartiga, bir -biriga qiziqish va hurmat qozonishning shartiga aylanadi va bu yo‘lda - "o‘zini topish" ga aylanadi.

O‘qituvchi turli o‘yinlarni tashkil qilish va o‘tkazish orqali ko‘plab imkoniyatlarni ochib beradi. O‘yinga tayyorgarlik va uni o‘tkazish o‘qituvchining kasbiy qobiliyatini chuqurroq tushunishga olib keladi va natijada o‘qituvchi o‘zining tabiiy qobiliyatiga ko‘proq tayanishi tufayli o‘qitish usullarining o‘zgarishi, samaradorligining oshishiga olib keladi. O‘quvchilar bilan muloqot jarayonida iloji boricha o‘z shaxsiyatini ifoda etish.



O‘yin o‘quvchini o‘rganish motivlari, o‘yindagi va hayotdagi xatti -harakatlari to‘g‘risida xabardor bo‘lishga, ya’ni mustaqil faoliyatning maqsadlari va dasturlarini shakllantirishga va uning natijalarini oldindan bilishga o‘rgatishga qaratilgan.

O‘quvchiga bir qator rolli va ishbilarmonlik o‘yinlarida qatnashish imkoniyatini berib, o‘qituvchi uni faollashtiradi, bolaning motivatsiyasini shaxsan ahamiyatli qilib o‘zgartiradi. O‘rta maktabda o‘yin o‘quvchilarning kuchini va bitiruvdan so‘ng haqiqiy hayotga tayyorligini sinab ko‘rish imkoniyati sifatida qaraladi, ayniqsa ish o‘yinlari buning uchun ajoyib imkoniyatdir. O‘yinning mazmunli tomoni ishtirokchilarni jonlantiradi. O‘yin ishtirokchilarga "xato qilish" va tahlil qilishda bunday harakatlarning sabablari va oqibatlarini ko‘rish imkonini beradi. Bu bolalarning "kattalardek bo‘lish" ehtiyojlarini to‘liq qondiradi.

Darsda didaktik o‘yinlardan foydalanish nafaqat informatika fanidan dastur materialini yaxshiroq o‘zlashtirishga, balki fikrlash, nutq, kuzatish, e‘tiborni rivojlantirish va mavzuga kognitiv qiziqishni shakllantirishga yordam beradi. Boshlang‘ich maktabda muvaffaqiyatli ta’limni tashkil etishning asosiy usuli - didaktik o‘yin. U o‘qitish usuli, ta’lim shakli va o‘qitish vositasi vazifasini bajarishi mumkin. Didaktik o‘yin barcha turdagi darslarda qo‘llaniladi. Didaktik o‘yinlar orqali o‘qituvchi o‘quv jarayonining borishi va natijasini nazorat qilish va tashxis qo‘yish, shuningdek unga kerakli o‘zgartirishlarni kiritish imkoniyatiga ega bo‘ladi, ya’ni. o‘yin ham nazorat va tuzatish funksiyasini bajaradi.

Xulosa qilib aytganda, o‘yin texnologiyalardan foydalanib mashg‘ulotlarni olib borishni faol o‘qitish shakllaridan biri deb qarash mumkin. Bunday darslar o‘qituvchi va o‘quvchilarning ijodiy yondashuvini, o‘quvchilarning faol bilish faoliyati jarayonida malakalarni o‘zlashtirishlarini, o‘zining kelajakdagi pedagogik faoliyatida o‘yinli texnologiyalaridan foydalanish ko‘nikma va malakalarini shakllantirishni ko‘zda tutadi. O‘yinli texnologiyalardan foydalanib mashg‘ulotni tashkil etish va o‘tkazish o‘rganilayotgan materialga doir atamalarni mukammal tushunishda va eslab qolishda stimull bo‘lib hisoblanadi. O‘yinli texnologiyalar natijasida o‘quvchilarning bilish faoliyati rivojlanadi, o‘quv materialini yaxshi o‘zlashtiradi, olgan bilimlarini mustahkamlaydi va shu fanga qiziqishi ortadi. Har bir darsni qiziqarli va keng doirali

qilib, boshqa fanlar bilan bog‘liq holda o‘tkazilsa, maqsadga muvofiq bo‘ladi. Bu texnologiyalarning ahamiyati bugungi kunning dolzarb masalalaridan biri bo‘lgan yosh avlodni fikrlash doirasini rivojlantiradi, mustaqil va erkin fikrlashga o‘rgatishdan iborat .

**Foydalanilgan adabiyotlar ro‘yxati:**

1. Informatika va axborot texnologiyalar. A.Sattorov o‘qituvchi” nashriyot matbaa ijodiy uyi 2008
2. Yuldashev U.Yu., Zakirova F.M. Методика преподавания информатики. Учебник для педагогических вузов. – Т. 2005.
3. <http://library.ziyonet.uz/ru/book/47956>
4. <https://kun.uz/uz/60638009>
5. <https://daryo.uz/2022/01/28/shaxsan-ozim-rahbarlik-qilaman-shavkat-mirziyoyev-boshchiligida-maktab-talimini-isloh-qilish-kengashlari-tuziladi/>

## ZAMONAVIY AXBOROT MUXITIDA TALABALAR BILIMINI NAZORAT QILISH TIZIMINI YARATISH SAMARADORLIGI

**Boymanov Jasur Isroil o'g'li, Aminov Istam Barnoyevich**

Sh.Rashidov nomidagi Samarqand davlat universitetining O'zbekiston-  
Finlandiya pedagogika instituti

**Annotatsiya:** Bugungi kunda o'quv jarayonida talabalarning o'zlashtirish ko'rsat-kichlarini aniqlash, baholash, natijalarni tahlil va bashorat qilishni o'z ichiga oluvchi axborot tizimini yaratish muhim vazifalardan biri bo'lib hisoblanadi. Maqolada zamonaviy axborot muxitida talabalar bilimni nazorat qilish tizimini yaratish masalalari yoritilgan.

**Kalit so'zlar:** axborot muxiti, talabalar bilimni nazorat qilish-ning asosiy maqsadi, vazifalari, imkoniyatlari, usullari, samaradorligi.

Ta'lim tizimida talabalar bilimni nazorat qilishning asosiy maqsadi, ular o'zlashtirgan bilim darajasini aniqlash, ularni yaxshilash usullarini ko'rsatish va shu asosda talabalarga mukammal bilim olish imkoniyatini yaratishdan iborat. Bu esa, birinchi navbatda, talabalar tomonidan olgan bilimlarini o'zlashtirish sifati va darajasi bilan bog'liq bo'lsa, boshqa tomondan, nazoratning asosiy maqsadlaridan biri o'zaro va o'z-o'zini nazorat qilish bo'yicha yondashuvlarni o'rganish hamda ularni shakllanishi bilan bog'liq. Bundan tashqari talabalarda bilim olishga qiziqish, intilish va ehtiyoj sezish kabi shaxsning ijobiy sifatlarini tarbiyalashga qaratilgan bo'ladi.

Zamonaviy axborot muxitida talabalar bilimni nazorat qilish axborot tizimining eng asosiy vazifalaridan biri - nazorat funksiyasi bo'lib, u talabalar tomonidan o'zlashtirilgan bilim, malaka va ko'nikmalarning holatini, sifatini va darajasini namoyon qilish bilan birga, talaba erishgan bilimlar, malaka va ko'nikmalarni takomillashtirish va tizimlashtirilganini nazorat qiladi.

Zamonaviy axborot muxitida talabalar bilimni nazorat qilish axborot tizimida talabalarning bilim va malakalarini joriy, oraliq va yakuniy jarayonida turli mezonlar

va yondashuvlarga tayanib aniqlash, bu jarayonlarga zamonaviy texnologiyalarini qo'llash, ularning qo'yilgan didaktik talablarga mosligi haqiqiylikini nazorat qilish mumkin.

Zamonaviy axborot muxitida talabalar bilimini nazorat qilish axborot tizimidan foydalanishning asosiy samaradorligi talabalarda o'qitilayotgan fanlarni chuqur egallash, bilim olishga ijodiy yondoshish, mustaqil fikrlash, o'z bilimini mustaqil ravishda oshirishga intilish hamda adabiyotlardan keng foydalanish kabi xususiyatlarni rivojlantirish-dan iborat bo'lib, quyidagi vazifalarni bajarishga mo'ljallanadi:

- talabalar tomonidan o'zlashtirilgan bilim, malaka va ko'nikmalarning holati, sifati va darajasini muntazam ravishda nazorat etib borish, ularni o'quv yili davomida o'z ustilarida uzluksiz faol ishlashlarini ta'minlash;

- talabalar tomonidan o'zlashtirilgan bilimni haqqoniy, aniq va adolatli baholash hamda natijalarni muntazam ravishda ma'lum qilish;

- o'qitilayotgan fanlar bo'yicha talabalarning mustaqil ishlash malaka va ko'nikmalarini rivojlantirish;

- zamonaviy axborot muxitida o'qituvchilarning mashg'ulotlarga puxta tayyorgarlik ko'rish, talabalar bilimini nazorat qilish axborot tizimi uchun kerakli materiallarni tayyorlash ma'suliyatini oshirish.

Zamonaviy axborot muxitining talabalar bilimini nazorat qilish axborot tizimida talabalarning o'zlashtirish ko'rsatkichlarini aniqlash, baholash, natijalarni tahlil va bashorat qilish ta'limda joriy etishda mavjud usullarni qo'llash orqali aniqlash imkoniyati tug'iladi. Talabalar bilimini nazorat qilish axborot tizimida talabalar erishgan bilimlar, malaka va ko'nikmalarni nazorat qilishning keng tarqalgan yo'li - test bo'lib, bu usul kompyuterning testdan foydalanuvchi bilan o'tkazadigan muloqotiga asoslangan bo'lib, uning samaradorligi quyidagilardan iborat:

- nazorat o'tkazish uchun kam vaqt sarflanadi;

- talabalar nazariy va amaliy bilimlar darajasini ob'ektiv sharoitda aniqlash imkonini beradi;

– bir vaqtning o‘zida ko‘p sonli talabalar bilan nazorat o‘tkazish mumkin;

– nazorat natijalari talabalar bilimini nazorat qilish axborot tizimida tezkorlik bilan qayd qilinadi.

Talabalar bilimini nazorat qilish axborot tizimida kompyuterli bilimlarni tekshirishni tashkil etish samaradorligi quyidagilardan iborat:

– zamonaviy axborot muxitida o‘qituvchi mehnatini engillashtiradi, o‘qituvchi ko‘proq vaqtini talaba bilan individual shug‘ullanish imkoniga ega bo‘ladi;

– bilimlarni tekshirish va baholash jarayonining xolislik darajasini oshiradi;

– har bir talabaga nazorat ishlarining individual to‘plamini shakllantirish, topshiriqlarni ekranga chiqarish, talabaning javobini tahlil qilish, baho qo‘yish, o‘qitish dasturi yordamida nazorat natijasi va talabaning ishi to‘g‘risidagi ma’lumotlarni saqlash imkoniyati yaratiladi.

Zamonaviy axborot muxitining talabalar bilimini nazorat qilish axborot tizimida talabalar tomonidan o‘zlashtirilgan bilim, malaka va ko‘nikmalarning holati, sifati va darajasini muntazam ravishda nazorat etib borish ikki uslubiy va texnik usullarda amalga oshiriladi.

Talabalar bilimni nazorat qilishning uslubiy usuli pedagogik masalalarni echish bilan bog‘liq bo‘lib, nazorat qilish jarayonini tashkillashtirishning quyidagi didaktik vazifalarini o‘z ichiga oladi:

– talabalar tomonidan o‘zlashtirilgan bilim, malaka va ko‘nikmalarning holati, sifati va darajasini tekshirish uchun topshiriqlarni tanlash, ya’ni nazorat qilish maqsadini aniqlash;

– talabalar tomonidan o‘zlashtirilgan bilim, malaka va ko‘nikmalarning holati, sifati va darajasini nazorat qilishni rejalashtirish hamda muddatini aniqlash;

– talabalar tomonidan o‘zlashtirilgan bilim, malaka va ko‘nikmalarning holati, sifati va darajasini tekshirish uchun nazorat ishlari to‘plamini shakllantirishga qo‘yilgan talablarni aniqlash va uni shu talablar asosida amalga oshirish.

Talabalar bilimini nazorat qilishning texnik usuli intellektual dasturiy tizimidan foydalanishning yangi bir muhitini yaratadi, bunda o‘qitishning zamonaviy metodlari osongina integratsiya qilinadi. Bu esa talabalar bilimini nazorat qilish axborot tizimida turli model va algoritmlar yaratish texnologiyalarini qo‘llash hamda axborot muhitida talabalar bilimini nazorat qilish va baholashning zamonaviy usul va metodlaridan foydalanish imkoniyatini yaratadi.

Zamonaviy imitatsion kompyuterli modellar axborot muhitida talabalar bilimini nazorat qilish va baholash dinamikasiga to‘g‘ridan-to‘g‘ri yoki nisbatan ta‘sir etuvchi ko‘rsatkichlarni baholovchi va tahlil etuvchi jarayonlarni amalga oshiradi. Bu esa zamonaviy axborot muxiti-ning talabalar bilimini nazorat qilish axborot tizimida talabalar tomonidan o‘zlashtirilgan bilim, malaka va ko‘nikmalarning holati, sifati va darajasini nazorat qilish, baholash, bashorat qilish hamda boshqarish qarorlarini qabul qilish uchun o‘quv muassasasining ichki imkoniyatlarini aniqlash va olingan ijobiy natijalarni amaliyotga tatbiq qilish samaradorligini oshiradi.

### **Foydalanilgan adabiyotlar**

1. Ваграменко Е.А. Информационные технологии и модернизация образования // Педагогическая информатика. 2000. - №2. — С.3-10.
2. Ванькова В.С. Творческие задания в обучении информатике студентов педагогического вуза / В.С. Ванькова, Ю.М. Мартынюк // Педагогическая информатика. №1. - 2005. - С.40-46.
3. Секой Л. Продуктивные процессы в обучении и мышлении. Кн.: Психология мышления. М., 2003.
4. Трайнев В.А. Информационные коммуникационные педагогические технологии. М.: Дашков и К, 2005. - 280 с.

УДК 517.5

## НЕКОТОРЫЕ МОДУЛЬ НЕПРЕРЫВНОСТИ И НАИЛУЧШЕЕ ПРИБЛИЖЕНИЯ ФУНКЦИИ В ПРОСТРАНСТВЕ БЕРГМАНА

Тухлиев Дилшод Камаридинович

Худжандский государственный университет имени Б.Гафурова

**Аннотация.** В работе найдены некоторые утверждения в виде точных неравенств между величиною наилучшего приближения функций  $E_{n-\nu-1}(f^{(\nu)})_2$  и усреднённым с весом  $\sin\left(\frac{\pi}{n}\right)t$  значением модуля непрерывности  $r$ -го порядка производной  $f^{(m)}$  функции  $f \in B_2^{(m)}$ .

**Ключевые слова:** модуль непрерывности, верхние грани, наилучшее приближение, комплексные алгебраические полиномы, пространство Бергмана.

В работе приводятся некоторые необходимые факты, нужные в дальнейшем. Пусть  $U := \{z \in \mathbb{C} : |z| < 1\}$  – единичный круг в комплексной плоскости  $\mathbb{C}$ ,  $\mathcal{A}(U)$  – множество аналитических в круге  $U$  функций

$$f(z) = \sum_{k=0}^{\infty} c_k(f)z^k, \quad z = \rho e^{i\varphi}, \quad 0 < \rho \leq 1.$$

Будем говорить, что функция  $f \in \mathcal{A}(U)$  принадлежит пространству Бергмана  $B_2 := B_2(U)$  является гильбертовым пространством. Специфика гильбертова пространства  $B_2$  позволяет записать

$$\|f\| = \left( \frac{1}{\pi} \int_0^1 \int_0^{2\pi} |f(\rho e^{it})|^2 \rho d\rho dt \right)^{1/2} < \infty.$$

Через  $\mathcal{P}_n$  обозначим совокупность комплексных алгебраических полиномов степени  $\leq n$ . Хорошо известно [1-3], что среди всех полиномов

$p_{n-1} \in \mathcal{P}_{n-1}$  наилучшее квадратичное приближение функции  $f \in B_2$  в области  $U$  доставляет частичная сумма  $(n - 1)$  – го порядка

$$T_{n-1}(f, z) = \sum_{k=0}^{n-1} c_k z^k$$

разложения функции  $f(z)$  в степенной ряд Тейлора

$$f(z) = \sum_{k=0}^{\infty} c_k z^k.$$

При этом для величины наилучшей полиномиальной аппроксимации произвольной функции  $f \in B_2$  имеем

$$E_{n-1}(f)_2 := E_{n-1}(f)_{B_2} = \inf\{\|f - p_{n-1}\|_2 : p_{n-1} \in \mathcal{P}_{n-1}\} = \left\{ \sum_{k=n}^{\infty} \frac{|c_k|^2}{k+1} \right\}^{1/2},$$

где  $c_k(f)$  – коэффициенты Тейлора функции  $f$ . Далее введем обозначение

$$\begin{aligned} \|\Delta_h^r f(\cdot)\|_{B_2} &:= \left\{ \frac{1}{\pi} \int_0^1 \int_0^{2\pi} |\Delta_h^r f(\rho e^{it})|^2 d\rho dt \right\}^{1/2} = \\ &= \left\{ \frac{1}{\pi} \int_0^1 \int_0^{2\pi} \left| \sum_{k=0}^r (-1)^{r-k} C_r^k f(\rho e^{i(t+kh)}) \right|^2 \rho d\rho dt \right\}^{1/2} \end{aligned} \quad (1)$$

и равенством

$$\omega_r(f; t)_{B_2} := \sup\{\|\Delta_h^r f(\cdot)\|_{B_2} : |h| \leq t\} \quad (2)$$

определим модуль непрерывности  $r$ -го порядка функции  $f \in B_2$ . С целью получения явного вида модуля непрерывности (2) вычислим интеграл в правой части (2). Имеем

$$\begin{aligned} \|\Delta_h^r f(\cdot)\|_{B_2}^2 &:= \frac{1}{\pi} \int_0^1 \int_0^{2\pi} \left| \sum_{l=0}^r (-1)^{r-l} C_r^l f(\rho e^{i(t+lh)}) \right|^2 \rho d\rho dt = \\ &= \frac{1}{\pi} \int_0^1 \int_0^{2\pi} \left| \sum_{l=0}^r (-1)^{r-l} C_r^l \left( \sum_{k=0}^{\infty} c_k(f) (\rho e^{i(t+lh)})^k \right) \right|^2 \rho d\rho dt = \\ &= \frac{1}{\pi} \int_0^1 \int_0^{2\pi} \left| \sum_{k=0}^{\infty} c_k(f) \left( \sum_{l=0}^r (-1)^{r-l} C_r^l (\rho e^{i(t+lh)})^k \right) \right|^2 \rho d\rho dt = \\ &= \frac{1}{\pi} \int_0^1 \int_0^{2\pi} \left| \sum_{k=0}^{\infty} c_k(f) \rho^k e^{ikt} \left( \sum_{l=0}^r (-1)^{r-l} C_r^l (e^{ikh})^l \right) \right|^2 \rho d\rho dt = \end{aligned}$$



$$= \frac{1}{\pi} \int_0^1 \int_0^{2\pi} \left| \sum_{k=0}^{\infty} c_k(f) \rho^k e^{ikt} (1 - e^{ikh})^r \right|^2 \rho d\rho dt. \quad (3)$$

Применяя к правой части равенства (3) тождество Парсеваля, получаем

$$\begin{aligned} & \frac{1}{\pi} \int_0^1 \int_0^{2\pi} \left| \sum_{k=0}^{\infty} c_k(f) \rho^k e^{ikt} (1 - e^{ikh})^r \right|^2 \rho d\rho dt = \\ & = \sum_{k=0}^{\infty} \frac{|c_k(f)|^2}{k+1} \cdot |1 - e^{ikh}|^{2r} = 2^r \sum_{k=0}^{\infty} \frac{|c_k(f)|^2}{k+1} \cdot (1 - \cos kh)^r. \end{aligned} \quad (4)$$

Теперь учитывая равенства (2) и (4),

$$\| \Delta_h^r f(\cdot) \|_{B_2}^2 = 2^r \sum_{k=0}^{\infty} \frac{|c_k(f)|^2}{k+1} \cdot (1 - \cos kh)^r,$$

в силу которого равенство (2) приобретает окончательный вид

$$\omega_r(f; t)_{B_2} := 2^r \sup_{|h| \leq t} \sum_{k=0}^{\infty} \frac{|c_k(f)|^2}{k+1} \cdot (1 - \cos kh)^r. \quad (5)$$

Затем заметим, что для произвольной функции  $f \in \mathcal{A}(U)$  обычные производные  $r$ -го порядка и производные  $r$ -го порядка по аргументу имеют вид

$$f_a^{(m)}(z) = \sum_{k=0}^{\infty} (ik)^m c_k(f) z^k, \quad f^{(m)}(z) = \sum_{k=m}^{\infty} \alpha_{k,m} c_k(f) z^{k-m}. \quad (6)$$

Учитывая равенство (6) для модуля непрерывности (5) получаем

$$\begin{aligned} \omega_r^2(f_a^{(m)}; t)_{B_2} &= 2^r \sup_{|h| \leq t} \sum_{k=1}^{\infty} \frac{k^{2m}}{k+1} |c_k(f)|^2 \cdot (1 - \cos kh)^r, \\ \omega_r^2(f^{(m)}; t)_{B_2} &= 2^r \sup_{|h| \leq t} \sum_{k=m}^{\infty} \frac{\alpha_{k,m}^2}{k+1} |c_k(f)|^2 \cdot (1 - \cos(k-h)t)^r. \end{aligned}$$

Имеет место следующее утверждение

**Теорема 1.** Для произвольной функции  $f \in B_{2,a}^{(m)} \cap B_2^{(m)}$  при любых  $n, m, r \in \mathbb{N}, n > m$  соответственно при  $h \in (0, \pi/n]$  и  $h \in (0, \pi/(n-m)]$  справедливы неравенства

$$E_{n-1}^2(f)_{B_2} \leq \frac{\int_0^h \omega_r^2(f_a^{(m)}; t)_{B_2} \sin \frac{\pi}{h} t dt}{2^r n^{2m} \int_0^h (1 - \cos nt)^r \sin \frac{\pi}{h} t dt}, \quad (7)$$

$$E_{n-1}^2(f)_{B_2} \leq \frac{\int_0^h \omega_r^2(f^{(m)}; t)_{B_2} \sin \frac{\pi}{h} t dt}{2^r \alpha_{n,m}^2 \int_0^h (1 - \cos(n-m)t)^r \sin \frac{\pi}{h} t dt}. \quad (8)$$

Для функции  $f_0(z) = z^n \in B_{2,a}^{(m)} \cap B_2^{(m)}$  оба неравенства (7) и (8) обращаются в равенства.

**Следствие 1.** В условиях теоремы 1 имеет место равенство

$$\sup_{\substack{f \in B_2^{(m)} \\ f \notin \mathcal{P}_m}} \frac{2^r \alpha_{n,m}^2 E_{n-1}^2(f)_{B_2}}{\int_0^h \omega_r^2(f^{(m)}; t)_{B_2} \sin \frac{\pi}{h} t dt} = \frac{1}{\int_0^h (1 - \cos(n-m)t)^r \sin \frac{\pi}{h} t dt}. \quad (9)$$

В частности, при  $h = \pi/(n-m)$ ,  $n > m$ ,  $n, m \in \mathbb{N}$  из (9) вытекает равенство

$$\sup_{\substack{f \in B_2^{(m)} \\ f \notin \mathcal{P}_m}} \frac{\alpha_{n,m}^2 E_{n-1}^2(f)_{B_2}}{\int_0^h \omega_r^2(f^{(m)}; t)_{B_2} \sin(n-m)t dt} = \frac{(r+1)(n-m)}{2^{2r+1}}.$$

Теорема 1 допускает следующее обобщение.

**Теорема 2.** Пусть  $n, m, r \in \mathbb{N}$ ,  $v \in \mathbb{Z}_+$ ,  $m \geq v$  и функция  $f \in B_{2,a}^{(m)} \cap B_2^{(m)}$ . Тогда, соответственно при  $h \in (0, \pi/n]$  и  $h \in (0, \pi/(n-m)]$ , справедливы равенства

$$\sup_{f \in B_{2,a}^{(m)}} \frac{2^r n^{m-v} E_{n-1}^2(f_a^{(v)})_{B_2}}{\int_0^h \omega_r(f_a^{(m)}; t)_{B_2} \sin \frac{\pi}{h} t dt} = \frac{1}{\int_0^h (1 - \cos nt)^r \sin \frac{\pi}{h} t dt},$$

$$\sup_{\substack{f \in B_2^{(m)} \\ f \notin \mathcal{P}_m}} \frac{2^r (\alpha_{n,r}/\alpha_{n,v})^2 E_{n-v-1}^2(f^{(v)})_{B_2}}{\int_0^h \omega_r(f^{(m)}; t)_{B_2} \sin \frac{\pi}{h} t dt} = \frac{1}{\int_0^h (1 - \cos(n-m)t)^r \sin \frac{\pi}{h} t dt}.$$

Исходя из результатов теоремы 2, вводим классы функций, для которых будем решать экстремальную задачу совместного приближения функций и их производных.

Через  $W_{2,a}^{(m)}(\omega_r, h)$  обозначим класс функций  $f \in B_{2,a}^{(m)}$ , которые удовлетворяют условию

$$\int_0^h \omega_r^2(f_a^{(m)}; t)_{B_2} \sin \frac{h}{2} t dt \leq 1.$$

Аналогично, через  $W_2^{(m)}(\omega_r, h)$  обозначим класс функций  $f \in B_2^{(m)}$ , удовлетворяющих условию

$$\int_0^h \omega_r^2(f^{(m)}; t)_{B_2} \sin \frac{\pi}{h} t dt \leq 1.$$

Имеет место следующая

**Теорема 3.** Пусть  $n, m, r \in \mathbb{N}, v \in \mathbb{Z}_+, m \geq v$ . Тогда соответственно для  $h \in (0, \pi/n]$  и  $h \in (0, \pi/(n - m)]$ ,  $n > m$  имеют место равенства

$$\begin{aligned} \mathcal{E}_{n,v}^2(W_{2,a}^{(m)}(\omega_r, h))_{B_2} &= \sup \left\{ E_{n-1}^2(f_a^{(v)})_{B_2} : f \in W_{2,a}^{(m)}(\omega_r, h) \right\} = \\ &= \frac{1}{2^r n^{2(m-v)} \int_0^h (1 - \cos nt)^r \sin \frac{\pi}{h} t dt}, \end{aligned}$$

$$\begin{aligned} \mathcal{E}_{n,v}^2(W_2^{(m)}(\omega_r, h))_{B_2} &= \sup \left\{ E_{n-v-1}^2(f^{(v)})_{B_2} : f \in W_2^{(m)}(\omega_r, h) \right\} = \\ &= \left( \frac{\alpha_{n,v}}{\alpha_{n,m}} \right)^2 \frac{1}{2^r \int_0^h (1 - \cos(n-m)t)^r \sin \frac{\pi}{h} t dt}. \end{aligned}$$

**Следствие 2.** В условиях теоремы 3 соответственно при  $h = \pi/n$  и

$h = \pi/(n - m)$ ,  $n > m$  имеют место равенства

$$\begin{aligned} \mathcal{E}_{n,v}^2(W_{2,a}^{(m)}(\omega_r, \frac{\pi}{n}))_{B_2} &= \frac{r+1}{2^{2r}} \cdot \frac{1}{n^{2(r-v)-1}}, \\ \mathcal{E}_{n,v}^2(W_2^{(m)}(\omega_r, \frac{\pi}{n-m}))_{B_2} &= \frac{r+1}{2^{2r}} \cdot \left( \frac{\alpha_{n,v}}{\alpha_{n,m}} \right)^2 \cdot (n - m). \end{aligned}$$

В частности, при  $v = 0$  из этих равенств получим значение наилучших полиномиальных приближений классов  $W_{2,a}^{(m)}(\omega_r, \pi/n)_{B_2}$  и  $W_2^{(m)}(\omega_r, \pi/(n - m))_{B_2}$  функций  $f \in B_2$ :

$$E_{n-1}(W_{2,a}^{(m)}(\omega_r, \pi/n))_{B_2} = \frac{\sqrt{r+1}}{2^r} \cdot \frac{1}{n^{r-1/2}},$$

$$E_{n-1}(W_2^{(m)}(\omega_r, \pi/(n-m)))_{B_2} = \frac{\sqrt{r+1}}{2^r} \cdot \frac{\sqrt{n-m}}{\alpha_{n,m}}, \quad n > m.$$

### Литература:

1. Шабозов М.Ш., Тухлиев Д.К. О совместном приближении функций и их последовательных производных в пространстве Бергмана // ДАН РТ. 2018. Т.61. №5. С.419-426.
2. Тухлиев Д.К. О точных константах в прямых и обратных теоремах в пространстве Бергмана // ДАН РТ. 2018. Т.61. №6. С.517-523.
3. Тухлиев Д.К. О точных константах в теоремах о приближении функций в пространстве Бергмана // Учёные записки ХГУ им. Б.Гафурова, Серия естественные и экономические науки. 2018. №3 (46). С.12-22.

## МЕТОДЫ АНАЛИЗА ИССЛЕДОВАНИЯ ЯЗЫКА НА МОРФОЛОГИЧЕСКОМ УРОВНЕ

Худайбергана Бозарбой Алламович,

Аллабергана Насиба Мурадовна

Ургенчский государственный университет

**Аннотация:** В данной статье рассматриваются вопросы морфологии, методы анализа исследования языка на морфологическом уровне, как развивалась лингвистика, морфология, их вид и строение в наши дни, методы изучения, важные критерии частей речи, классификация слов. Речь идёт о категории морфологии древнегреческих и древнеиндийских традициях. Рассказывается о роли семасиологии в процессе выделения морфологических понятий. Статья в краткой форме даёт понятие возможности объединять в определённые группы случайный набор слов по значению предметности, действия, признака и времени. Также в статье можно узнать о взаимосвязи между частями речи и типичными для них синтаксическими функциями и о том, что оба эти параметра дополняются морфологическим. В конце рассказывается о последовательности применения частей речи, т.к. слова, функционирующие в речи одновременно проявляют все свои свойства.

**Ключевые слова:** морфология, лингвистика, синтаксис, семасиология, морфологические формы.

Морфология как часть грамматики, которая занимается изучением совокупности грамматических категорий в их противопоставленности друг другу, а также способов их выражения, традиционно пользуется рядом специальных методов. С помощью этих методов достигнуты большие успехи в определении и квалификации различных явлений морфологического строя конкретных языков. Остановимся лишь на следующих из них.

Традиционно-комплексный метод

Если бы поставить вопрос, какая отрасль (какой раздел) языкознания зародилась раньше всего, то однозначно ответить на него было бы совсем не просто. Древнейшей областью лингвистики можно было бы назвать, например, и морфологию, и синтаксис, и семасиологию. Вместе с тем известно, что синтаксис как самостоятельная лингвистическая дисциплина даже в высокоразвитой европейской традиции выделяется не раньше конца XVIII — начала XIX вв.: к этому времени относятся первые развернутые синтаксические описания, ориентированные на материал конкретных национальных языков. Еще позже, примерно к середине XIX в., определяется семасиология. Означает ли это, что у истоков языкознания на многовековом пути его становления и развития стояла морфология, не связанная ни с синтаксисом, ни с семасиологией, автономная, обозначившаяся именно как морфология? Разумеется, нет. Морфология в современном понимании начинает существовать с того же времени, с какого существуют противостоящие ей по предмету, задачам и методам анализа синтаксис и семасиология. До этой дифференциации морфологии так же не было, как не было синтаксиса и семасиологии. Лингвистическая традиция в силу исторических причин была синкретична: аспекты анализа, изучения, оценки языковых фактов еще не обозначились, поскольку не было вполне осознано, как язык организован, каковы важнейшие его единицы и правила их функционирования. То, что утверждается как предмет морфологии, тоже складывается постепенно, на протяжении столетий, причем предмет этот первоначально характеризуется не столько с точки зрения собственно морфологии, сколько комплексно, т. е. и морфологии, и синтаксиса, и семасиологии, и даже логики и т. д. К числу древнейших понятий или категорий морфологии относится понятие о частях речи, которое встречается как в восточной — древнеиндийской, так и в западной — древнегреческой традициях. Уже в диалоге Платона «Кратил» выделяются две части речи — имя (овора) и глагол (ргща), определяемые логико-синтаксически: имена квалифицируются как слова, о которых что-либо утверждается, т. е. выступают подлежащими, глаголы — как слова,

показывающие, что утверждается об именах, и тем самым являющиеся сказуемыми. Аналогично обстоит дело и у Аристотеля: «Мы находим у него начало разделения слов на три класса, или, собственно говоря, члена предложения: ovopa (nomen, имя), pppa (verbum, глагол, собственно говоря высказывание, затем как логическая категория предикат, наконец глагол) и <...> conjunctio, союз, связка, т. е. все мелкие частички, не только союзы, но и местоимения, артикль». Из этих двух примеров очевидно, что с самого начала выделение и формулирование морфологических понятий опиралось на синтаксис.

То же самое можно утверждать о роли семасиологии в процессе выделения тех же понятий, если иметь в виду, что глагол определяется как слово, обозначающее действие, а имя — как слово, обозначающее идею субстанции.

Позже входят в лингвистический оборот собственно морфологические понятия падеж, склонение, спряжение, время, вид, словоизменение, форма и т. д., служащие для характеристики соответствующих классов слов, что протекало параллельно с углублением и детализацией идей, связанных с классификацией частей речи. Наиболее полное учение о частях речи в античной традиции было сформулировано в александрийской школе грамматики. В дальнейшем, вплоть до наших дней, это учение совершенствовалось, уточнялось, расширялось, подвергалось почти непрерывной критике, но тем не менее продолжало и продолжает существовать в различных его вариантах. Таким образом, так называемые «акциденциальные», т. е. собственно морфологические, словоизменительные, параметры частей речи были определены лишь потом, когда само понятие о частях речи уже сложилось на иной, неморфологической основе, которая опять-таки не была однородной.

Суммируя сказанное, можно заключить: грамматическое учение о частях речи, принципиально соответствуя конкретным и многообразным языковым фактам и представляя возможность достаточно строго систематизировать их, безусловно, означало заметный шаг вперед по пути поступательного развития науки о

языке. Выводы, как и учение в целом, были сформулированы с использованием вполне ясных приемов и принципов наблюдения над языковыми фактами. Последовательность, с которой их применяли, свидетельствует о том, что они составляли не случайную совокупность, а метод, не лишенный внутренней логики и целостности. Условно его можно назвать традиционно-комплексным. Сторонники этого метода исходят из ряда положений:

1. Признавая понятие о частях речи одним из фундаментальных в науке о языке, они справедливо считают, что это понятие не поддается однозначному и одномерному определению.

2. Поэтому определение его должно быть многомерным, многосторонним, комплексным. «Систему разграничения (частей речи. ), принятую в наше время, — писал Г. Пауль в 80-х годах прошлого века, — определили следующие три аспекта: значение самого слова, его функции в составе предложения, его особенности в области флексии и словообразования». Неизбежность такого подхода подтверждали позже многие известные ученые (в русском языкознании, например, Л. В. Щерба, В. В. Виноградов и др.). Каждый из названных аспектов анализа слов с точки зрения определения принадлежности их к той или иной части речи, конечно, автономен в том смысле, что в любом случае можно прийти к вполне конкретным и достаточно убедительным результатам. В самом деле, если обратиться к произвольно взятой группе слов стол, письмо, ручка, рисовать, ходить, петь, красивый, высокий, сегодня, завтра, то при всех различиях представляемых ими лексических значений они сравнительно легкой интуицией объединяются в группы: а) стол, письмо, ручка; б) рисовать, ходить, петь; в) красивый, высокий; г) сегодня, завтра. Внутри групп составляющие их связаны между собой общей идеей, общим смыслом, благодаря чему, собственно говоря, они оказываются способными выражать те лексические значения, которые они реально выражают. По той же причине группы в целом тоже противопоставлены друг другу.

Общий смысл, объединяющий слова группы а), — это обобщенное значение предметности, субстанции; слова группы б), — обобщенное значение



действия; слова группы в), — обобщенное значение признака; слова группы г), — обобщенное значение времени. Условно говоря, эти значения соотносятся с лексическими значениями примерно так же, как алгебраические выражения — с арифметическими. Если обобщенное значение предметности обозначить символом  $S$ , то оно может быть реализовано конкретными единицами практически бесконечного ряда слов данного языка, обозначающих предметность, например:  $S = [\text{улица, дом, корова, небо, звезда, муравей, вода, ножницы, Москва, Петр, старина, высота и т. д.}]$ . Подобное обобщенное значение называется категориальным, или, по современной терминологии, «глубинным». Это категориальное, «глубинное» значение частей речи, замеченное еще в глубокой древности, традиционно и обоснованно принимается в качестве необходимого критерия при разграничении, классификации частей речи. Но это лишь один из критериев — необходимый, однако его одного мало, недостаточно для распределения всех слов по частям речи. К примеру, возьмем слово *пора* в русском языке. Оно обозначает, как известно, «время, период», «какой-либо определенный момент», «время дня, года», «эпоху, период» и может быть заменено в речи, следовательно, словами *год, день, час, минута* и т. д., являющимися существительными, т. е. обозначающими предметность, субстанцию. Тем не менее только на этом основании квалифицировать слово *пора* как существительное во всех случаях, когда оно употребляется в речи, нельзя. Ср. слово *пора* в следующих высказываниях: *Прощай, Онегин, мне пора* (Пушкин. Евгений Онегин); *Пора домой, в деревню, в избу, где вы ночуете* (Тургенев. Лес и степь). В этих и подобных случаях слово *пора* выражает значение, которое можно передать словами «настал срок для чего-либо» с оттенком необходимости и которое не вытекает из его категориального значения. Это, так сказать, не изначальное его значение, а приобретенное в определенных синтаксических условиях, ибо «в грамматической структуре слов морфологические своеобразия сочетаются с синтаксическими в органическое единство».

Морфологические формы — это отстоявшиеся синтаксические формы». Условия синтаксического употребления формируют и изменяют грамматические (категориальные) значения слов. Тем не менее в известный период истории языка категориальные значения частей речи и типичные для них синтаксические функции обнаруживают согласованность между собой, складывавшуюся исторически и характеризующуюся относительной устойчивостью, что было убедительно проиллюстрировано А. А. Потебней. «Каждый член предложения (= синтаксическая функция слова.) и каждая часть речи обладают своими, их характеризующими свойствами». Не впадая в односторонность, можно утверждать применительно ко многим современным языкам, что, например, существительное в предложении выступает обычно в роли

а) подлежащего, б) дополнения, в) именной части составного сказуемого, г) обращения, хотя для него не чужды и другие функции; глагол, как правило, оказывается сказуемым или его эквивалентом в односоставных предложениях; прилагательное — определением; наречие — обстоятельством и т. д. Эти выводы традиционного (классического) языкознания неопровержимы, о чем в последнее время ярко писал Джон Лайонз, но их нельзя и абсолютизировать. Таким образом, семантический аспект части речи дополняется синтаксическим. Но и это не все. Главное, тот и другой аспекты взаимно дополняют в конечном счете те же семантические параметры части речи с той только разницей, что в одном случае речь идет о ее категориальной семантике, а в другом — о синтаксической, реализуемой в виде типизированной, обобщенной функции — функции члена предложения. Оба эти параметра дополняются третьим — собственно морфологическим, обнимающим формальные, прежде всего словоизменительные, характеристики частей речи, которые специфичны для отдельных языков или групп родственных языков и потому в противовес «глубинным» семантическим и синтаксическим параметрам считаются «поверхностными».

Это значит, что, если слово является существительным, то оно не только обозначает предметность, субстанцию и в предложении может выступать в функции подлежащего (или дополнения, именной части составного сказуемого, обращения), но и склоняется, изменяется по числам, относится к нарицательным или собственным именам, и т. д. Прилагательные склоняются, согласуясь с существительными, имеют формы степеней сравнения и т. д. При прочих равных (одинаковых) основаниях решающая роль при квалификации слова как части речи принадлежит формальным, собственно морфологическим показателям, так как они максимально специфичны и поэтому лингвистически наиболее убедительны. Слова *новый* и *новизна* в русском языке выражают одно и то же значение, однако морфологически они принадлежат к разным частям речи. Подобных примеров можно привести достаточно много. Эти примеры подтверждают также и тот факт, что словоизменительные различия между частями речи дополняются различиями словообразовательными.

3. Каждый из приведенных критериев выделения частей речи важен сам по себе, тем не менее абсолютизировать их, как уже отмечалось, нет оснований: слово, функционирующее в речи, одновременно проявляет все свои существенные свойства — и семантические, и синтаксические, и морфологические. Поэтому использование этих критериев не может не быть диалектическим. Последовательность применения их диктуется задачами конкретного анализа, следовательно, она не является раз и навсегда заданной. Эта последовательность Л. В. Щербе представлялась, например, в следующем схематическом виде:

а) исследователь «должен разыскивать, какая классификация особенно настойчиво навязывается самой языковой системой или точнее, — ибо дело вовсе не в «классификации», — под какую общую категорию подводится то или иное лексическое значение в каждом отдельном случае, или еще иначе, какие общие категории различаются в данной языковой системе»];

б) «не видя смысла, нельзя еще устанавливать формальных признаков, так как неизвестно, значат ли они что-либо, а следовательно, существуют ли они как таковые, и существует ли сама категория»;

в) «яркость же и формальной, и смысловой стороны категории зависит от соотносительности как формальных элементов, так и смысла, так как контрасты сосредоточивают на себе наше внимание»];

г) поскольку «формальные признаки не ограничиваются одними морфологическими, то становится ясным, что материально одно и то же слово может фигурировать в разных категориях...»];

д) «функция слова в предложении является всякий раз наиболее решающим моментом для восприятия»].

Возможна и иная последовательность, продиктованная логикой иных лингвистических традиций и исследовательских вкусов, но конечный результат от этого существенно не изменится. Традиционно-комплексный метод широко используется в современном языкознании при изучении самых разных языков. Он выдержал испытание не только временем, но и огромным разнообразием языкового материала. Попытки, предпринимавшиеся в разные периоды истории языкознания, противопоставить ему одностороннюю ориентацию или на семантику, или на синтаксис, или на морфологию не только оказались безуспешными, но и лишней раз подтвердили его жизнеспособность и эффективность.

#### **Список использованной литературы**

1. Баранов А.Н. Введение в прикладную лингвистику: учеб пособие. М: Эдиториал УРСС, 2007. С 55-75.
2. Зубов А.В., Зубова И.И. Информационные технологии в лингвистике: учеб пособие. М: Академия, 2005. С. 82-89, 158-163.
3. Л.Ю. Щипицина. Информационные технологии в лингвистике: учеб пособие. М: Флинта 2013. С. 67-73.
4. Захаров В.П. корпусная лингвистике: учеб пособие. СПбГУ , 2005. С. 34-45

**INFORMATIKA VA AXBOROT TEXNOLOGIYALARI FANINI  
BOSHLANG‘ICH SINIF O‘QUVCHILARIGA TANITISHNING XALQARO  
TADQIQOTLARGA TAYYORGARLIK KO‘RISHDA SAMARA BERUVCHI  
USULLARI**

**Qaxxarova Zilola Abdug‘ani qizi**

Nizomiy nomidagi Toshkent davlat pedagogika universiteti Ta’limda axborot  
texnologiyalari yo‘nalishi 1-kurs magistranti

**Annotatsiya:** Ushbu maqolada TIMSS xalqaro tadqiqotiga tayyorgarlik darajasini oshirishda informatika va axborot texnologiyalari fani bilan bog‘liq ravishda real tajribalarga asoslangan holda topshiriqlar yechimlarining mazmunli yondashuvning ahamiyati, topshiriqlarni matematik hayotdan real hayotga o‘tkazib yechish hamda yosh xususiyatlarining bilim ko‘nikmalari shakllanishiga ta’siri hususidagi samara beruvchi usullar va tushunchalar to‘g‘risida bayon qilingan.

**Kalit so‘zlar.** TIMSS, raqamli pedagogika, uchinchi renessans, kreativ fikrlash, domen, innovatsiya, tahlil, reallik, qobiliyat, intellekt.

---

**Annotatsion:** In this article, TIMSS assists in conducting experiments in conjunction with real-world experiences in computer science and information technology in preparation for international research. Effective tools and security features are described.

**Keywords.** TIMSS, digital pedagogy, third renaissance, creative thinking, domain, innovation, analysis, reality, ability, intellect.

---

Har bir harakatning oqibati  
harakatning o‘zida mujassamdir.

(Jorj Oruel)

O‘zbekiston Respublikasi Vazirlar Mahkamasining 8 dekabr 2018 yildagi 997-sonli “Xalq ta’limi tizimida ta’lim sifatini baholash sohasidagi xalqaro tadqiqotlarni tashkil etish chora-tadbirlari to‘g‘risida”gi qarori asosida yo‘l xaritasi tuzilib, harakatlar tizimi davom etib kelmoqda. Bizga ma’lumki, xalqaro tadqiqotlar doirasiga TIMSS (Trends in International Mathematics and Science Study) baholash dasturi ham kiradi. Bu tadqiqot 4 va 8- sinf o‘quvchilarining matematika va tabiiy yo‘nalishdagi fanlardan o‘zlashtirish darajasini baholash uchun xizmat qiladi.

Ayniqsa, boshlang‘ich sinf o‘quvchilari uchun raqamli dunyoni tanitishda ma’lum g‘oyalar asosida ish olib borilishi maqsadga muvofiq. Jamiyatning yetakchi a‘zolari uchinchi renessans yaratishga turtki bo‘ladigan portlovchi fikrlar va ezgu g‘oyalar bilan harakat qiladi. Bularni amalga oshirishda ta’limga yangi fikr- raqamli pedagogika atamasi kirib kela boshladi. Bu har sohada o‘z aksini topib kelmoqda. Deylik, raqamli iqtisodiyot, ishlab chiqarish, tibbiyot, fan-texnika va boshqa yetakchi sohalarda ko‘rinadi.

“To‘g‘ri, biz informatikani o‘qitishda bir qancha o‘yinli texnologiyalardan ham foydalanamiz. Chunki, oddiygina crossword o‘yini topqirlikni, rebus o‘yini esa so‘zlarni kodlashni, tez yozishni o‘rganish esa tezlikni anglatadi”<sup>1</sup>.

Endilikda bularning qatoriga kreativ fikrlashni ham qo‘shsak mubolag‘a bo‘lmaydi. Xalqaro baholash dasturlarida beriladigan topshiriqlar asosan o‘quvchining biror yangilik yarata olish, teran fikrlash va o‘zgacha g‘oyalar bilan tashabbus ko‘rsata olishini baholaydi.

“Xalqaro tadqiqotlar sinovlarining kompyuter texnikasi asosida o‘tkazilishi kompyuterda ishlash va ba’zi maxsus ilovalardan foydalanish ko‘nikmalari ham talab etiladi.

-kompyuter bilan ishlash quyidagi ko‘nikmalarini shakllantirishga e’tibor qaratish:  
-kompyuterning dialogli oynasi va sichqonchadan foydalanib, tasvirlarning shaklini o‘zgartirish, burish; ko‘chirish va akslantirish; berilgan ma’lumotlar asosida jadval,

<sup>1</sup> Xaytullayeva N.S. Informatikani o‘qitishda o‘yinli texnologiyalardan foydalanish. Toshkent 2015 y

diagramma, sxema grafigini qurish; funksiyalarning tayyor grafiklaridan foydalanish; ma'lumotlarni saralash; qo'l yoki kompyuter kalkulyatoridan foydalanish; maxsus dastur yordamida kasr, daraja, ildiz, katta yoki teng, kichik yoki teng, ko'paytirish va bo'lish kabi belgilarni tera olish;<sup>2</sup>

Har bir fan o'qituvchisi buni bilishi lozim. Xalqaro tadqiqotlar natijasida o'quvchining javobiga qarab kredit beriladi.

Boshlang'ich sinf o'quvchilarining kompyuter asosida o'tkaziladigan xalqaro baholash dasturlarida muvaffaqiyatli ishtirok etishi uchun EHM da ishlashni o'rgatishning eng sodda 5 ta usuli:

- 1) **Uchburchak usuli.** Anderoid texnologiyalarida maxsus dasturlar o'rnatib, havolalar bilan ishlash (ota-onalar ishtirok etgan holda). Bunda ota-ona, o'quvchi, o'qituvchi hamkorligida muayyan tarmoq hosil qilinadi. Bu usulda o'quvchining o'rganish jarayoni ta'lim muassasasi yoki uyda bajarishda hech qanday muammo tug'dirmaydi.
- 2) **To'g'ri chiziq usuli.** Elektron doskaga turdosh dasturlar yuklab ulardan individual foydalanish usuli. Bunda o'qituvchi ma'ruza va amaliy dars jarayonlarini tashkil qiladi.
- 3) **Aylana usuli.** Shaxsiy kompyuter, notebook yoki netbooklarda maxsus dasturlar va ularning uskunalar panelidan foydalanish usullari. Bunda turli xil dasturlardan , web texnologiyalarning imkoniyatlaridan to'laqonli foydalanish tushuniladi.
- 4) **Yulduzcha usuli.** Boshlang'ich sinflarda kompyuter savodxonligi to'garaklarini tashkil etish. Har bir informatika va axborot texnologiyalari fani o'qituvchilari tomonidan kichik yoshdagi o'quvchilar uchun osonlashtirilgan to'garak darslarini o'tish.
- 5) **Piramida usuli.** O'qib tushunish, ko'rgan har bir axborotni yodda saqlash, kreativ fikrlash asnosida yangi g'oyalar va yangi amaliy-tahliliy ishlar bajara olish qobiliyatini rivojlantirish sun'iy intellekt tomon siljishga motivatsiya uyg'otish.

---

<sup>2</sup>B.Haydarov, N.Tashtemirova

Bu usullarni ota-ona va o‘quvchilar eslab qolishlari oson bo‘lishi uchun matematik terminlardan foydalangan ma‘qul. Chunki o‘quvchilarning yosh xususiyatlari, psixologik rivojlanish protsessi berilayotgan yangi bilim va ma‘lumotlar uchun yangiliklarni qabul qila oluvchi domen vazifasini o‘tashi lozim. Har bir ma‘lumot individual asosda ishlanishi , berilayotgan bilim doirasida ommabop, avvaldan tanish vaziyat hosil qilishi, agarda notanish vaziyat paydo bo‘lgan taqdirda avvalgi tanish g‘oyalardan foydalanish imkoni bo‘lgan jarayonlarni aks ettirishi kerak.

Topshiriq namunalaridan ko‘rib chiqamiz.

1-Topshiriq. Obyektlarning joylashgan o‘rnini ko‘rsatish uchun jadvalni to‘ldiring. Birinchisi siz uchun bajarilgan.

Obyektlar	Katakdaqi kvadrat
O‘yin maydonchasi	B2
Maktab	
Toshkent ko‘chasi bilan Nurafshon ko‘chasi chorrahasi	

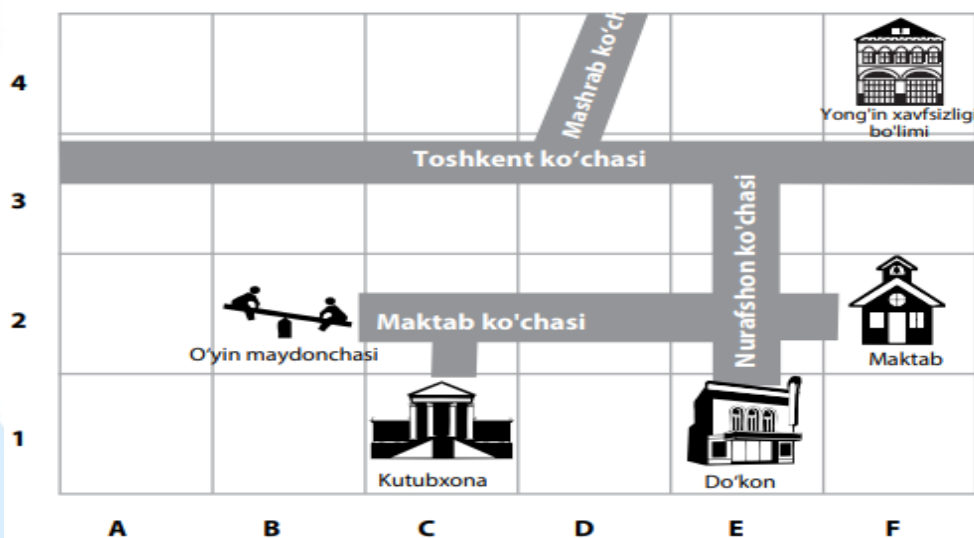

Tamanno C4 kvadratdagi uyda yashaydi. Tamanno yashaydigan joyini ko‘rsatadigan kvadrat ichiga X ni qo‘ying.

Ushbu topshiriqni bajarish uchun o‘quvchi monitor bilan ishlash , uskunalaridan foydalanish , grafik muharrirlarning ish stoli bilan tanish bo‘lishi kerak. Jadvallar , ularga yozish, ustun va sartrlarning kesishmalarini aniqlash, elektron jadvallarga oid dasturlardan boshlang‘ich tushunchalarga ega bo‘lmog‘i lozimligi ravshan.



Demak, ulug‘ goya yaratuvchisini yetishtirish uchun texnik ta’limotni kuchaytirish, faollik, qobiliyatni rivojlantirish, chuqur ilmiy fikrlash, o‘zgacha talqindagi g‘oyalarni vujudga keltirish, bu doira ichiga intellekt shaxslarni tortish, innovatsiyalarni targ‘ib etish va buning provardida uchinchi renessansni vujudga keltirish maqsadga muvofiqdir.

### **Foydalanilgan adabiyotlar ro‘yhati:**

- 1) Ковалева Г.С.,Красноский Э.А., Краснокутская А.П., Краснаянская К.А. Оценка знаний и умений. Международная программа PISA. Педагогическая диагностика. -М: ЦОКО ИОСО РАО, 2002, №1
- 2) В.Найдаров, N.Tashtemirova. O‘quvchilarni matematik savodxonlik bo‘yicha PISA tadqiqotlari bilan tanishtirishni tashkil qilish tajribasi haqida. “SCIENCE AND EDUCATION” SCIENTIFIC JOURNAL. 2002 459-bet.
- 3) Хайтullayeva N.S. Informatikani o‘qitishda o‘yinli texnologiyalardan foydalanish. Toshkent 2015 y
- 4) <http://timssandpirls.bcedu/timss2015encyclopedia/>
- 5) [www.iea-education/timss](http://www.iea-education/timss)
- 6) <http://markaz.tdi.uz/>
- 7) [www.openscience.uz](http://www.openscience.uz)

## UZLUKSIZ TA'LIM TIZIMINI TAKOMILLASHTIRISHNING ZAMONAVIY O'QITISH TEXNOLOGIYALARI

**Ostanova Ma'mura Ulug'bek qizi, Aminov Istam Barnoyevich**

Sh.Rashidov nomidagi Samarqand davlat universitetining O'zbekiston- Finlandiya  
pedagogika institute

**Annotatsiya:** Ushbu maqolada uzluksiz ta'lim tizimida o'qitish texnologiyalariga yukori sifatni ta'minlovchi tizimli va kompleks yondoshish masalalar yoritiladi.

**Kalit so'zlar:** o'qitish texnologiyalari, ta'lim jarayonini axborot-lashtirish m tizimli va kompleks yondoshish, masofadan o'qitish texnolo-giyalari.

Hozirgi kunda jamiyatni rivojlanishining zamonaviy bosqichi fan, texnika va texnologiyani rivojlanishining innovatsion modellariga o'tish bilan xarakterlanadi. Bunda esa kompyuter, axborot va telekommunikatsion texnologiyalar katta mavqega va ahamiyatga ega bo'ladi.

Talabalar zamon talablarniga javob beradigan darajada bilim olishligida yangi axborotlarni elektron ko'rinishda o'zlashtirishlari yanada yuqori samara bermoqda. Ta'limning yangi turi rivojlanishiga ta'lim metodikasi, axborot texnologiyalari va foydalanuvchilarning xizmat ko'rsatish darajasi kabi sohalarda fundamental yutuqlar katta ta'sir ko'rsatayotganligi ko'rinib turibdi.

Ta'limda alohida usullardan foydalanishda o'qitish texnologiyalariga yukori sifatni ta'minlovchi tizimli va kompleks yondoshish katta ahamiyat kasb etmoqda. SHunisi quvonarliki, keyingi davrlarda qishloq joylarida istiqomat qiluvchi aholi foydalanishi uchun ham ko'plab internet tarmoqlari va shu jumladan, boshqa ma'lumotlarni uzatish vositalaridan foydalanish uchun keng imkoniyatlar yaratilmoqda. Bu bora ta'lim muassasalari o'rtasidagi muloqotlar olib boriladigan tadbirlar va videokonferensiyalar kata roly o'ynaydi.

Talabalar chuqur bilim oshirishlari uchun yangi axborot texnologiyalaridan foydalanish yanada keng imkoniyatlar yaratadi. Bu barcha mutaxassislar bilimlar va malakalarini kengaytirishda ham muhim o‘rin tutadi.

Yuqoridagi vazifalarni samarali amalga oshishida asosiy e‘tibor birinchi navbatda, ta‘lim sifatiga qaratilishi zarur, bunga multimediyali texnologiyalarni qo‘llash, o‘qituvchi va o‘quvchining interfaol o‘zaro aloqalarini ta‘minlash, o‘quv kurslari va o‘quv darsliklarini ishlab chiqishda yuqori malakali kadrlarni jalb etish kerak bo‘ladi.

Bunday sharoitda ta‘lim jarayonini kompyuterlashtirish va axborotlashtirish muammosi muhim va dolzarb masalalardan biri bo‘lib hisoblanadi.

Ana shunday masalalardan biri ta‘lim jarayonini takomillashtirish uchun, zamonaviy o‘qitish texnologiyalaridan keng foydalanish uslubiyatini yaratishdir.

Hozirgi kunda o‘quv jarayonida o‘qitish texnologiyalaridan masofadan o‘qitish tizimidan foydalanish muhim ahamiyatga ega bo‘lib, uning asosiy vazifasi qo‘yidalardan iborat:

1. Ta‘lim jarayonida fanlardan bilim olishda talabalarni o‘qish va tassavvurlash faoliyatini rivojlantirishga mo‘ljallangan masofadan o‘qitish tizimida dasturiy vositalardan foylanishning holati va istiqbollarini tahlil qilish.

2. Masofadan o‘qitish tizimida dasturiy vositalarga qo‘yiladigan ilmiy va uslubiy talablarini hamda ularning o‘zaro bog‘liqligini asoslash.

3. Talabalarni o‘qish va tassavvurlash faoliyatini rivojlantirish modelini masofadan o‘qitish tizimining dasturiy va pedagogik imkoniyatlari yordamida asoslash.

4. O‘quv jarayonida axborotlarni tasvirlash va ifodalashning asosiy ko‘rinishi masofadan o‘qitish tizimida dasturiy vositalarning asosiy tuzilishi, tarkibiy qismlari va didaktik elementlarini ko‘rsatib berish.

Masofadan o‘qitish – bu o‘qitishning progressiv metodlari va texnologiyalari bo‘lib, yangi o‘quv metodologiyasiga va telekommunikatsiyaga asoslangan bo‘lib, o‘qitishning barcha formalari sifatli uzluksizligi va samaradorligini oshirish uchun xizmat qiladi.

Masofadan o‘qitish – o‘qituvchi tomonidan bilimlarni uzatish jarayoni, masofadan o‘qitish – o‘quvchilarni bilim olish jarayoni. SHunday qilib, masofadan o‘qitish – masofadan o‘qitish jarayonini amalga oshiriladigan va huquqiy, o‘quv – uslubiy, dasturiy texnik va kadrlar ta‘minoti kabi o‘zaro bir-biri bilan bog‘liq elementlarni o‘z ichi oladigan tizim bo‘lib, unda o‘quvchilar mustaqil o‘qish, o‘rganish va o‘zlariga qulay vaqtni tanlash imkoniyatiga ega bo‘lib, u o‘quv jarayonini idinfikatsiyalash va individuallashtirish imkonini beradi.

Masofadan o‘qitish tizimi uchun kerakli o‘quv materiallar qabul qilish, Internet tarmoqlaridan asosan sinxron (on-line) va sinxron (off-line) ko‘rinishlarida amalga oshiriladi. Lekin hozirgi kunda masofadan o‘qitish tizimida ma‘lumotlarni olishning boshqa ko‘rinishlari ham paydo bo‘lmoqda. Bunga axborot va kompyuter texnologiyalarining texnik va dasturiy jihatdan rivojlanayotganligi, hamda Internet tarmog‘iga ulanishning arzonligi va undan foydalanishning oddiyligi asosiy sabab bo‘lmoqda.

Axborot va kompyuter texnologiyalari asosida masofadan o‘qitish tizimi samaradorligini oshirish quyidagi shart-sharoitlarga va omillarga bog‘liq bo‘ladi:

- zamonaviy axborot va kompyuter texnologiyalari bazasini mavjudligi va etarliligi;
- Internet tarmog‘ida ishlashning uzluksizligi;
- masaofadan bilim olayotgan o‘quvchilarning bilim olish ishtiyoqining va o‘zlashtirish darajasining yuqoriligi;
- masofadan o‘qitish tizimiga bilimli, malakali va tajribali o‘qituvchilarning jalb etilishi;
- masofadan o‘qitish tizimining kerakli va sifatli o‘quv materiallari, elektron darsliklar va o‘quva kurslari bilan ta‘minlanganligi va ularning etarliligi;
- masofadan o‘qitish tizimida mashg‘ulotlarni tizimli tarzda olib borish.

Axborot texnologiyalari asosida masofadan o‘qitish tizimining samaradorligini oshirish ko‘p jihatdan yaratilayotgan va qo‘llanilayotgan pedagogik dasturiy vositalar – o‘quv dasturlari, elektron qo‘llanmalar, avtomatlashtirilgan o‘qitish kurslari va hokazolar mazmuniga va sifatiga bog‘liq bo‘ladi.

Masofadan o‘qitish tizimida dasturiy vositalar ma’lum bir fan sohasini yoki predmetni o‘rganish uchun mo‘ljallangan bo‘lib, o‘qitish jarayonida yoki talabalarni mustaqil bilim olishida ko‘proq foydalaniladi. Masofadan o‘qitish tizimida nazariy, amaliy va nazorat mashg‘ulotlarini tashkillashtirish o‘quv dasturlarining o‘rniga qarab foydalanish ham o‘quv jarayoni samaradorligini oshirishda muhim omil bo‘lib hisoblanadi.

Axborot texnologiyalari asosida masofadan o‘qitish tizimi traditsion o‘qitish tizimi bilan uyg‘unlashgan holda amalga oshiriladi. Buning uchun masofadan o‘qitish tizimida interfaol Internet texnologiyalar: chat, muammoli munozaralar, telekonferensiyalar, o‘qituvchi va talabalarni muloqot qilish uchun e‘lonlar oynasi, talabalarni bilimni nazorat qilish va baholash, turli xil trenajyorlar qo‘llaniladi.

Bundan tashqari talabalar mustaqil bilim olishida, o‘tilgan mavzularni takrorlashda, hamda olgan bilimlari asosida nazoratlar topshirishda o‘rganuvchi, axborot – ma’lumotli, nazorat qilish dasturlarining qo‘llanilishi axborot texnologiyalari asosida masofadan o‘qitish samaradorligini oshirishda muhim ahamiyatga ega bo‘ladi. SHuning uchun xam ana shu funksiyalarning hammasini o‘zida mujassamlashtirilgan elektron darsliklarni yaratish hozirgi kunning eng dolzarb masalalaridan biri bo‘lib qolmoqda.

Ta’lim jarayonining samaradorligi axborotlarni talabalarga qanday tarzda, qanday texnologiyalar asosida berilishiga va ularni qanday qabul qilishga bog‘liq.

SHu nuqtai nazardan kompyuter texnologiyalari: multimedya texnologiyalari, masofadan o‘qitish tizimi, elektron qo‘llanmalar, Internet tarmoqlari va hokazolar orqali fanlarni o‘rganish jarayonini tashkillashtirish albatta ijobiy natija beradi deb umid qilish mumkin.

Talabalarga turli fanlardan bilim beruvchi o‘qituvchi va mutaxassis kadrlar axborot texnologiyalari vositalalaridan foydalanishlari uchun, avval ularning bu sohadagi bilim darajalarini oshirish lozim. Bu ishda esa ta’lim muassasalarining barcha bo‘limlarini texnik jihatdan ta’minlash, internet dan foydalanish imkoniyatlarini to‘la yaratib berish orqaligini samarali natijaga erishish mumkin. Internetni masofali ta’limni amaliyotga tatbiq etish an’anaviy hamda masofali ta’lim

muhitni yaratadi, bu esa o‘z o‘rnida an’anaviy ta’lim tizimini sifatini oshiradi, chunki u umumiy ta’lim tizimida o‘zining raqobatbardoshligini ta’minlashga intiladi va ta’limning umumiy darajasini oshiradi.

### **Foydalanilgan adabiyotlar**

1. «Oliy ta’lim tizimini yanada rivojlantirish chora-tadbirlari» to‘g‘risida O‘zbekiston Respublikasi Prezidentining qarori, 24 aprel 2017 yil, Toshkent.
2. Смолянинова О.Г. Статья: Формирование информационной и коммуникативной компетентности будущего учителя на основе мультимедийных технологий //Ж-л «Информатика и образование», №9, 2012 год. – С 48-55.
3. Ishmuhamedov R., Abduqodirov A., Pardaev A. Ta’limda innovatsion texnologiyalar . -T.: “Iste’dod” jamg‘armasi, 2008 -180 b.
4. Захарова И.Г. Информационные технологии в образовании: Учеб. пособие для студ. высш. пед. учеб. заведений. – М.: Издательский центр «Академия», 2003. – 192 с.



## GEOGRAFIYANI BILISH ZARURIYATI

**Egamov Baxtiyor Do`stnazar o`g`li**

**Qurbonmurodov Elyor Ulug`bek o`g`li**

Toshkent viloyati Chirchiq davlat pedagogika instituti

**Annotatsiya:** Maqolada geografiya fanining hozirgi zamonda tutgan o`rni va ahamiyati, hozirgi davrda bu fanni nima uchun o`rganish zarurligi yoritilgan.

**Kalit so'zlar:** Geomorfologiya, glyatsiologiya, geourbanistika, toponimika, geosiyosat, evristik suhbat, diskussiya, matematik modellashtirish, „Yangi O`zbekiston”.

Hozirgi axborot texnologiyalari rivojlangan davrda yangidan yangi fanlar va sohalar vujudga kelmoqda. Ba'zi fanlar esa o'z amaliy ahamiyatini yo'qotib o'rnini yangi vujudga kelayotgan fan va sohalar egallamoqda. Mana shunday shiddatkor va o'zgaruvchan bir davrda juda qadimdan mavjud bo'lgan, hozirda ham o'z amaliy ahamiyatini yo'qotmagan fanlar ham mavjud. Bu fanlar zamon bilan hamnafas rivojlanib, takomillashib, o'rganish darajasi chuqurlashib boraveradi. Chunki, bu fanlarni chuqur o'rganish orqali insoniyat jamiyati doimiy rivojlanishga erishadi, bu fanlarga e'tibor berilmasa yoki bu fanlarda keltirilgan qonuniyatlarga amal qilinmasa, insoniyat jamiyati rivojlana olmaydi. Bunday fanlar sirasiga nihoyatda keng qamrovga ega bo'lgan **geografiya** fani ham kiradi.

Barchamizga ma'lumki, geografiya fani Yer yuzining tabiati, aholisi, uning xo'jaligini, insonning tabiatdan foydalanish va uni muhofaza qilish masalalarini o'rganadigan fan. **Geografiya** grekcha „**geo**”-Yer, „**grafo**”-yozaman degan ma'noni bildiradi. „**Geografiya**” so'zi „*Yerning tasviri*”, „*Yerni tasvirlab yozaman*” degan ma'nolarni anglatadi[1].

Ma'lumki, geografiya fani ikkita yirik tarmoq – *tabiiy* va *ijtimoiy-iqtisodiy* geografiyaga bo'linadi. Birinchisi geografik qobiq, uning komponentlari va Yer

yuzidagi geotizimlarni tadqiq etsa, ikkinchisi dunyo, uning mintaqa va mamlakatlari, shahar va qishloqlar miqyosida aholi, uning yashash tarzi va madaniyati, ishlab chiqarish sohalari, siyosiy voqea-hodisalarni o‘rganadi.

Geografik bilimlar qamrovi va hajmining kengayishi, fanning ilmiy-amaliy ahamiyatining chuqurlashuvi natijasida tabiiy va ijtimoiy-iqtisodiy geografiya tarkibida bir nechta mohiyatan torroq fan va ilmiy-tadqiqot yo‘nalishlari shakllandi. Jumladan, tabiiy geografiya doirasida alohida tabiat komponentlarini atroflicha o‘rganadigan fanlar shakllanib, mustaqil fan sifatida rivojlanmoqda: *geomorfologiya* (Yer yuzi relyefini o‘rganadi), *iqlimshunoslik* (iqlim xususiyatlarini o‘rganadi), *gidrologiya* (gidrosferani o‘rganadi, okeanologiya va quruqlik gidrologiyasiga bo‘linadi), *glyatsiologiya* (qor va muzliklarni tadqiq etadi), *geokriologiya* (ko‘p yillik muzloq yerlarni o‘rganadi), *tuproqlar geografiyasi* (tuproqlarning tarqalishini o‘rganadi) va *biogeografiya* (tirik organizmlarning Yer yuzida tarqalishini o‘rganadi, geobotanika va zoogeografiyaga bo‘linadi). Sayyoraviy ahamiyatga ega tabiiy geografik jarayonlarni va geografik qobiqni bir butun yaxlit tizim sifatida *umumiy tabiiy geografiya* o‘rganadi. Kichik hududlar tabiatining tuzilishi va xususiyatlarini tadqiq qiluvchi *landshaftshunoslik* fani ham tabiiy geografik fanlar qatorida alohida ajralib turadi. Tabiatga inson xo‘jalik faoliyati ta‘sirining kuchayishi munosabati bilan vujudga kelgan *geoekologiya* fani atrof tabiiy muhitda ro‘y berayotgan o‘zgarish va ekologik muammolarni geotizimlar doirasida tadqiq etadi. Ijtimoiy-iqtisodiy geografiya doirasida ham shunga o‘xshash tarmoqlanish jarayoni rivojlanib bormoqda. Buning natijasida, *aholi geografiyasi*, *shaharlar geografiyasi* (geourbanistika), *siyosiy geografiya* (jahon siyosiy xaritasi, davlat chegaralari, siyosiy munosabat va jarayonlarni o‘rganuvchi fan), *sanoat geografiyasi*, *qishloq xo‘jaligi geografiyasi*, *transport geografiyasi*, *turizm geografiyasi*, *xizmat ko‘rsatish sohasi geografiyasi*, *etnogeografiya* (xalqlar geografiyasi), *din geografiyasi* va boshqa geografik fanlar vujudga kelgan. Shu bilan birga, ijtimoiy-iqtisodiy geografik fanlar ichida jahon iqtisodiyoti va xalqaro mehnat taqsimotini o‘rganuvchi *jahon xo‘jaligi geografiyasi* hamda dunyo mamlakatlarini har tomonlama tadqiq etadigan *mamlakatshunoslik* kabi keng fanlar ham rivojlanmoqda. Yuqoridagilardan xulosa



chiqarib aytish mumkinki, geografiya hozirgi davrda maqsad va vazifalari, o‘rganish obyekti va predmeti o‘zaro bog‘liq bo‘lgan bir nechta fanlardan iborat bo‘lgan *fanlar tizimiga* aylandi. Bu fanlar tizimi tarkibida tabiiy geografik va ijtimoiy (ya’ni, jamiyatni o‘rganuvchi) geografik fan guruhlari ajralib turadi. Shuningdek, jamiyat va tabiatning o‘zaro munosabatlarini o‘rganish chog‘ida qator umumgeografik mazmun-mohiyatga ega fanlar ham tarkib topgan, masalan, *tabiiy resurslar va tabiatdan foydalanish geografiyasi, tibbiy geografiya* (turli hududlarda yashovchi aholining salomatligi va kasallanishi, unga ta’sir etuvchi tabiiy va ijtimoiy omillarni o‘rganadi). Geografik fanlar tizimida geografik xaritalarni tuzish va ular bilan ishlashni o‘rganadigan *kartografiya* fani alohida o‘rin va ahamiyatga ega. Geografik fanlar turkumiga kiruvchi barcha fanlar o‘zaro bog‘liq bo‘lib, umumiy ilmiy va amaliy maqsadlarni ko‘zlagan holda rivojlanmoqda. Turli geografik fanlar uyg‘unligida Yer yuzi va alohida hududlar haqida yaxlit tasavvur shakllanadi, mamlakat va hududlar rivojlanishining muammo va istiqbollari aniqlanadi, tabiatni muhofaza qilish va undan oqilona foydalanish, iqtisodiyotni rivojlantirish, aholi turmush darajasini yuksaltirishga xizmat qiluvchi amaliy taklif va tavsiyalar ishlab chiqiladi. Geografiyani o‘rgana boshlagan paytda bu fanning nomi qadimgi yunon tilida “*Yerning tasviri*” degan lug‘aviy ma’no berishini bilib olgansiz. Lekin hozirgi davr geograflari turli joylar tabiati, aholisi va xo‘jaligini tasvirlash va tavsiflash bilan cheklanib qolmasdan, turli tabiiy va ijtimoiy hodisalarning vujudga kelish va hududiy tarqalish qonuniyatlarini o‘rganadilar, tabiat va jamiyat o‘rtasidagi o‘zaro munosabat va ziddiyatlarni atroflicha tahlil qiladilar, dolzarb ahamiyatli ekologik, ijtimoiy-iqtisodiy va siyosiy muammolarni hududlarning o‘ziga xos sharoit va xususiyatlaridan kelib chiqqan holda yechish yo‘llarini ishlab chiqadilar. Zamonaviy geografiya an’anaviy tasvirlovchi mohiyatdagi “*Nima? Qayerda? Qancha?*” savollariga javob beruvchi fandan “*Nima? Qayerda? Qancha? Nima sababdan? Qanday foydalanish kerak? Yaxshilash uchun nima qilish kerak?*” degan savollarga javob topuvchi keng qamrovli nazariy va amaliy ahamiyatga ega bo‘lgan fanlar tizimiga aylandi[2].

Yuqoridagilardan ko'rinib turibdiki, geografiya fani ko'plab fanlar bilan chambarchas bog'langanligidan qaysi soha vakili bo'lishidan qat'iy nazar xoh siyosatchi, xoh tarixchi, xoh tibbiyot xodimi bo'lsin, bu fanni o'rganishi zarur. Bu fanni yaxshi o'zlashtirmasdan turib kuchli siyosatchi, zo'r iqtisodchi yoki yetuk tarixchi darajasiga erishib bo'lmaydi.

Hozirgi vaqtgacha maktablarda va oliy o'quv yurtlarida o'tilgan geografiya darsliklarida ma'lumotlarning asosiy qismi statistika va ma'lumotlarni yodlashga qaratilgan. Ularning amaliy ahamiyat darajasi esa past. Geografiya fanidek qiziqarli fan esa insonlar ongiga zerikarli, amaliy ahamiyati yo'q fandek tasavvur qilinishiga sabab bo'ldi. Biz ba'zida o'ylab qolardik, nega bu fanni o'qishimiz kerak? Kitoblarda berilgan ma'lumotlar allaqachon eskirgan bo'lsa, biz esa kitobdan yodlashga majbur bo'lgan ma'lumotlarni esa osongina internetdan topish mumkin bo'lsa, o'qigan ma'lumotlarimizni ko'pini esa amaliyotda qo'llash mumkin emasdek tuyulardi. Ammo biz vaqt o'tishi bilan o'z ustida tinimsiz ishlovchi talabchan ustozlarimiz ko'magida shu narsalarni anglab yetdikki, muammo bu fanda emas. Muammo, fanning amaliy ahamiyatga ega bo'lgan tomonlarining, biz uchun kelajak hayotimizda kerak bo'lgan qismlarining yaxshi yoritib berilmaganligida. Insonlar o'z kelajagini kafolatlaydigan, hayotda o'z o'rnini topishga yordam beradigan bilimlarni egallaydi. To'g'rida, hayotda biz uchun kerak bo'lmagan, nafi tegmaydigan bilimlarni o'rgangandan ne foyda? Geografiya fani haqida ham keraksiz, amaliy ahamiyati yo'q fan sifatida tasavvurlar shakllanib bo'ldi. Bunga esa sabab sifatida geografiya faniga *an'anaviy* tasvirlovchi mohiyatdan yondashilganligi bo'ldi. Hozirgi kunda esa geografiyaga *zamonaviy* mohiyatdan kelib chiqqan holda qaralmoqda va bu fanning amaliy ahamiyat darajasi ortmoqda.

Geografiyada biror bir geografik obyekt haqida so'z ketganda uni *an'anaviy tasvirlash* deganda quyidagicha tasvirlash tushuniladi:

**Nima?**-Orol, **Qayerda?**-O'rta Osiyoda, **Qancha?**-13900kv.km.

*Hozirgi zamon geografiyasida tasvirlanganda esa quyidagicha bo'ladi.*

**Nima?**-Orol, **Qayerda?**-O'rta Osiyoda, **Qancha?**-13900kv.km,

**Nima sababdan?**-Orol dengiziga quyiluvchi 2 yirik daryo Amudaryo va Sirdaryo suvlari Orolga yetib bormasligi sababli, **Qanday foydalanish kerak?**-Qolgan suv havzasini asrab-avaylash, **Yaxshilash uchun nima qilish kerak?**-Orolga quyiluvchi daryo suvlaridan unumli, tejamkor uslubda foydalanish, qurigan qismlarini tuproq qoplami uchib ketishini oldini olish uchun saksovulzorlarni bunyod etish.

E'tibor beradigan bo'lsak an'anaviy tasvirlashda shunchaki biror bir tasvirlanayotgan geografik obyekt haqida statistik ma'lumotga ega bo'lgan bo'lsak. Endi zamonaviy geografiyada o'sha obyekt haqida shunchaki bilib qo'ymasdan, nazariy va amaliy jihatdan unga yondashib, o'sha geografik obyektini baholab undagi muammolarni hal qilish jarayonida bevosita ishtirok etamiz.

Keyingi paytlarda rivojlanayotgan mamlakatlarda o'quv dasturlari geografiya darslari mamlakat xalq xo'jaligi ehtiyojini e'tiborga olgan holda tuzilmoqda va yaratilmoqda.

Chet el davlatlarida geografiya ta'limida eng ko'p qo'llaniladigan usullar quyidagilar hisoblanadi:

**1. Evristik suhbat metodi.** Bunda asosiy e'tibor o'quvchilarni ko'proq mustaqil bilim olishga, kichik tadqiqotlar qilishga o'rgatishdan iborat. Kartinalar, turli xil xujjatlar, vositalar asosida muammolar va savollar o'quvchilar diqqatiga havola etiladi. Bunday usul ko'proq AQSH, Buyuk Britaniya, Yangi Zillandiya, G'arbiy Yevropa davlatlarida keng tarqalgan.

**2. Tarqatma kartochkalar** usulida turli chizmalar, jadvallar, xaritalar turlicha xatoliklarga yo'l qo'yib tuziladi va tarqatiladi, o'quvchilar yo'l qo'yilgan o'sha xatolarni mustaqil topishlari talab qilinadi. Turli xil misollar va masalalar yechish ham o'quvchilarni darsga bo'lgan qiziqishlarini oshirish tufayli ulardan keng qo'llaniladi, o'quvchilarda ishbilarmonlik, uddaburonlik hislatlarini shakllantirish uchun ham ko'proq misol va masalalardan foydalaniladi. Tayyor mahsulotni qayerda sotish, transport harajatlarini aniqlash, mehnat resurslaridan unumli foydalanish kabi misol va masalalar yechishsiz amalga oshmaydi.

**3. Matnlar, ya'ni javoblar to'g'ri, noto'g'ri** tarzda aralashtirilib berilishi shulardan to'g'risini raqamlar bilan belgilab ajratish keng tarqalgan usullardan hisoblanadi.

**4. Statistik manbalar bilan ishlash, kartografik qo'llanmalardan foydalanish, matematik modellashtirish** keng tarqalgan o'qitish usullari hisoblanadi.

Ayniqsa **diskussiya, tortishuvlar** kapitalistik mamlakatlar geografiya ta'limida keng tarqalgan[3].

Ko'rinib turibdiki, geografiya fanini o'rganishda asosiy e'tibor amaliy jihatdan jamiyatga naf keltiradigan qismlariga qaratilgan. Yurtimizda ham ko'pchilik fanlar qatorida geografiya rivojlanishiga ham e'tibor qaratila boshlandi. Biz esa bevosita ushbu yangilanish, islohotlar ishtirokchilari sifatida rivojlanamiz. Bizning kelajakda qanday inson bo'lib yetishishimiz, jamiyatda egallaydigan o'rnimiz, hozirgi ta'lim sohasida olib borilayotgan islohotlarga bevosita bog'liq. O'ylaymizki, ta'lim sohasida olib borilayotgan islohotlar yaqin yillar ichida o'z samarasini berib barcha fanlar qatorida geografiya fani rivojlanishiga ham sabab bo'ladi. Shu olib borilayotgan islohotlar barobarida Oliy o'quv yurtlarining geografiya yo'nalishida tahsil oluvchi talabalarning olgan bilimlarini mustahkamlash va amaliyotda qo'llay olish ko'nikmasini shakllantirish maqsadida amaliyot, ekskursiya hamda tadqiqotlarga talabalar ko'proq jalb etilsa malakali kadrlar salmog'i yanada oshishishiga ishonamiz. Geografiya sohasida puxta bilimga ega bo'lgan kadrlar esa geografiya fanining o'rganishni asl mohiyatini ochib bera oladi. Zero, geografiyani yaxshi bilgan insonlar dunyo hamjamiyatida ro'y berayotgan tabiiy va ijtimoiy jarayonlarga o'z shaxsiy munosabatlarini bildiradilar. Bo'layotgan jarayonlarni tahlil qilib kamchiliklarni bartaraf etish choralarini ham ishlab chiqa olishadi. Ishlab chiqarish korxonalarini joylashtirish, shaharlar va qishloqlar aholi punktlarini joylashtirish bo'lsin, umuman shunga o'xshash ko'plab sohalarga geografiya fanlarining biror tarmog'iga murojaat qilinadi.

Xulosa qilib aytganda „Yangi O'zbekiston“ rivojiga hissa qo'shish, jamiyatimiz rivojiga xizmat qilishimizda geografiyani o'rni beqiyos darajada. Jamiyat hamda tabiat muammolarini vaqtida aniqlay oladigan, tahlil qilib, bu muammolar yechimini ishlab chiqa oladigan insonlar bo'lib yetishish, yurtimiz ravnaqiga o'z hissamizni qo'shish maqsadida biz ham o'qib o'rganmoqdamiz.

**Foydalanilgan adabiyotlar ro'yxati:**

1.P.Gulyamov, R.Qurbonniyozov, M.Avezov, N.Saidova//5-sinf geografiya(tabiiy geografiya boshlang'ich kursi)// „Mitti yulduz”,Toshkent-2020.

2.Sh.M.Sharipov, V.N.Fedorko, N.I.Safarova, V.A.Rafiqov//10-sinf geografiya(amaliy geografiya)//„O'zbekiston milliy ensiklopediyasi”,Toshkent-2017.

3.H.Vaxobov,N.R.Alimqulov,N.B.Sultanova// „Geografiya o'qitish metodikasi” //Toshkent-2020.



## НАНОТЕХНОЛОГИЯ ИСТИҚБОЛЛАРИ ВА КУТИЛАЁТГАН НАТИЖАЛАР

**Эшқурбонова Муниса Бозор кизи, Қосимов Шерзод Абдузаирович**

Термиз давлат университети

**Аннотация:** Ушбу йўналишда яратилган илмий ихтиролар иқтисодиёт, тиббиёт, биология, экология, авиация, радиоэлектроника каби кўплаб муҳим соҳаларда юқори самарадорликка ва тежамкорликка эришиш имконини бермоқда.

**Калит сўзлар:** микротехнология, нанотехнология, нанозаррачалар, нанодунё, наноматериаллар, наноструктуралар, нанообъектлар, микросхемалар, микропроцесс.

Бугунги кунда инсонларнинг технологияларга бўлган талаблари ортиб бориши билан технологиялар жуда ҳам жадал ривожланиб бормоқда. Фойдаланиладиган қурилмаларнинг имкониятлари янада кўпроқ бўлишини ҳамма хоҳлайди. Бунинг учун албатта инсоннинг тажрибалари асосида бунёд этилган технологиялар албатта асқотади. Шундай технологиялардан бири микротехнология бўлиб, ҳозирги замон талабларини қондиришда бу технология бирмунча оқсамоқда. Шу сабабдан ҳам микротехнологиядан бироз ўз „обрў“сига эга бўлган-нанотехнологияга ўтилмоқда. Микротехнологияда жуда кўп ютуқларга эришилганлиги боис нанотехнологияга ўтиш инсонларда унчалик қийинчилик туғдирмади ва шунинг учун ҳам нанотехнология соҳасида ҳам етарлича натижаларга эришилди. Ушбу йўналишда яратилган илмий ихтиролар иқтисодиёт, тиббиёт, биология, экология, авиация, радиоэлектроника каби кўплаб муҳим соҳаларда юқори самарадорликка ва тежамкорлика эришиш имконини бермоқда. Ҳаётимизга дадил кириб келаётган нанотехнология тушунчаси жамиятимиз тараққиётини янада жадаллаштириш, турмушимиз фаровонлигини ошириш, ҳаётимизда ўз ечимини кутаётган муаммоларни бартараф этишда муҳим аҳамият касб

этноқда. Ингилизча маънога эга бўлган „nanotechnology” сўзини биринчи бўлиб, япон олими профессор Норио Танигучи 1974 йилда таклиф этган эди. У бу терминни ўша йили Токиода бўлиб ўтган халқаро конференциясида ўз маърузасида ишлатади. XX асрнинг охиригача фанда ўлчамлари 1нм дан 100нм гача бўлган объектлар (зарралар) нинг хоссалари ўрганилмай қолган шунинг учун бу соҳага тегишли объектларни „янги дунё” деб аташ мумкин. Уларнинг хоссаларини текшириш фанда 15-20 йил аввал бошланди. Бу фанга нанотехнология деб ном берилди ва у кенг тарқалди. Нанотехнология татбиқ қилуви объект бу-нанозаррачалар бўлиб, нанозаррачаларга ҳар хил таърифлар келтириш мумкин: Маслан, физикада (кимё фани соҳасида ҳам) нанозаррачалар деганда, ўлчамлари 1 нм дан 100 нм гача бўлган объектлар тушунилади. Нанообъектларга хос бўлган хусусиятлар ўлчамларнинг 0,1 нм дан бир неча ўн нанометргача бўлган соҳасида айниқса яқолроқ намоён бўлади. Бу соҳада нанообъектларнинг ҳамма хоссалари (физик, механик, термо, электр, магнит, оптик, кимёвий ва бошқа хоссалар) макрообъектларникидан фарқ қилиши мумкин. Нанодунёнинг аниқ чегараларини чизиб бериш анча қийин иш. Қийин иш бўлса, нанотехнологияни ривожлантиришга қандай омиллар сабаб бўлаяпти, деган савол туғилиши табиийдир. Саволларга қуйидагича жавоб беришимиз ҳам мумкин:

- радицион материалларнинг таркибини ўзгартирмасдан туриб уларнинг хоссаларини радикал равишда ўзгартириш мумкин;
- Принципиал янги материалларни яртиш мумкин;
- Квант эффектларни қўллаш мумкин;
- Маҳсулотларнинг ўлчамларини камайтириб катталигини атом ёки молекула даражасига олиб тушиш ва уларда янги функцияларни бажариш қобилиятини пайдо қилиш;
- Табиатда бор наноструктуралардан эффектив фойдаланиш имкони кучаяди;
- Материал ва энергияни сарфланишини камайтириш ва атроф муҳитни заҳарланишни деярли йўқ қилиш;

Инсон нанотехнологиялар асридан анча аввал ҳам нанодунёга тегишли объект ва процесслардан (уларнинг маъносига тушунмасдан) кенг фойдаланган. Лекин, ўша пайтларда бу каби нанопроцессларнинг физик кимёвий асослари маълум бўлмаган, шунинг учун уларда кенг миқёсда мақсадли равишда фойдаланишнинг ва ривожлантиришнинг имконияти бўлмаган. 1986 йилда Массачусет технология институтининг илмий ходими Э.Дрекслер ўзининг „Яратувчи машиналар: нанотехнология асрининг кириб келиши“ деб аталган машҳур китобини чоп этди. У ўз китобида баъзи бир ғояларни ривожлантирди. Шунга ўхшаш ғояларнинг бирлашиши, кенгайиши натижасида нанотехнология соҳаси аста-секинлик билан кенг томир ёйиб бошлади. Қуйидаги мисолни кўриб чиқамиз: биламзки, инсон узоқ йиллардан бери ўзи учун керакли ҳар хил ускуналарни яратди ва уларни бетўхтов мукаммалаштириб келяпти. Бу ускуналарнинг баъзиларининг ўлчамлари 1 метр атрофида. Булар, масалан: кетмон, теша, болта ва ҳ. к. Уларнинг ўлчами 1000 йиллар мобайнида ўзгармаган. Шундай ускуналар борки, уларнинг ўлчамлари камайса янада яхши бўлади, улар тежамкор ва тез ишлайдиган бўлиб қолади, ўз ишларини янада ишончлироқ бажара бошлайди. Бундай қурилмага оддий транзисторларни мисол қилиш мумкин. XX асрнинг иккинчи ярмида электроника ва электрон ҳисоблаш техникасининг ривожланиши ярим ўтказгичли диод, триодлар, микросхемалар ва бутун процессорли системаларнинг миннатуризация қилиниши билан параллел равишда рўй берди. Ана ўша пайтда инсоният қўлида хизмат қилаётган нарсаларнинг ўлчамини имкон борича камайтириш, илож бўлса уни атом ёки молекула ўлчамига яқинлаштириш ғояларига асос пайдо бўлди. Табиийки, наносистемаларни яратишда қурилиш материали сифатида, атом ва молекулалар хизмат қилади. Уларнинг технологияси эса энг эффектив технология бу-элементлар ўз ўзини йиғиш ва ўз ўзини уюштириш жараёнидир. Электроника элементларини микромиатуризация қилиш йўлида олинган ютуқлар жуда оддий, яъни Мур қонунига кўра, ҳар 1,5-2 йил ичида „чип“, да жойлаштириладиган элементларнинг сони 2 марта кўпаяди,



ўлчамлари эса камаяверади. Натижада, ҳозирги замонда яратилган микросхемалардаги элементларнинг сони ер шаридаги одамларнинг сонига яқинлашиб қолди ( $6 \cdot 10^9$  та одам), қурилмада эса шунча сондаги элементлар  $1 \text{ см}^2$  юзага жойлаштирилади. Охириги 10 йилликда нанотехнология шиддатли ривожланди ва бу ривожланишини шу соҳага оид бўлган программаларнинг ортиши, мақола ва патентлар, махсус журналларнинг кескин ортиши билан ҳам кўрсатиш мумкин. Нанотехнологиянинг ютуқларини ҳаётга татбиқ этиш учун албатта, нанообъект ва наноматериалларнинг структураси ва хоссалари ҳақида, уларни ташқи таъсирларга жавоб бериш фундаментал принциплари ва қонуниятлари ҳақида, наноматериалларнинг синтези ва уларни тадқиқ қилиш технологиялари ҳақида, уларни катта масштабда ишлаб чиқариш ва сифатларини назорат қилиш услублари ҳақида чуқур билмга ва малакага эга бўлишимиз керак.

#### **Фойдаланилган адабиётлар:**

1. Пул Ч., Оуэнс Ф., Нанотехнолоии /пер. с. Англ. Под. Ред. Ю. И. Головина, М. Техносфера, 2004. 328 с
2. Миронов В., Основы сканирующей микроскопии, М. Техносфера. 2004. 144- тр.
3. Handbook of Nanoscience, Engineering and Technolgy ed.by.W.A. Goldard et. All.Voca Roton: Cpc Press, 2003. 870 p.
4. Wolf E.L.Nanophysics and nanotechnology. An introductsion de Modern Concepts in Nanoscience.Weinheim: Wiley WCH Publication , 2004. 300p.

## EKOLOGIYA VA CHIQUINDISIZ TEXNOLOGIYALARNING UYG‘UNLIGI

**Ergashev Baxtiyor Abloqulovich**

Jizzax politexnika instituti

**Annotatsiya:** Maqolada mamlakatimizda ekologiya sohasida olib borilayotgan tadqiqotlar yoritilgan.

**Kalit so‘zlar:** Ekologiyaning inson hayotiga ta’siri, chiqindisiz texnologiya, genetik va nasliy omillar, ikkilamchi xomashyolar ta’siri, atrof-muhit muhofazasi.

Mamlakatimizda barcha sohalarda bo‘lgani kabi ekologiya sohasiga ham katta e’tibor berilmoqda. Atrof-muhitni muhofaza qilish, tabiiy resurslardan tejamkorona va oqilona foydalanish, chiqindisiz va kam chiqindili texnologiyalarni ishlab chiqarish korxonalarida keng joriy etish kabi masalalar eng muhim va o‘z yechimini kutayotgan umumdavlat vazifalariga kiradi. Respublikamiz va xususan, viloyatimiz miqyosida jiddiy va keskin ekologik vaziyatlarni vujudga kelishining asosiy sababi ishlab chiqarish o‘sish sur‘atlarining tabiatni muhofaza qilish tadbirlarini amalga oshirish sur‘atlardan bir necha marotaba yuqoriligidadir. Ushbu maqsadlar uchun ajratilayotgan mablag‘lar (u milliy daromadning 1,5-2% ni tashkil etadi) kerakli miqdoriga nisbatan bir necha o‘nlab marotaba kamdir. Rivojlangan mamlakatlarda esa, bu ko‘rsatgich korxonalar mablag‘ining 25-30% ni tashkil etmoqda.

O‘n yillar davomida vujudga kelgan ekologik muammolarga siyosat aralashib, ularga panja orasidan qarab kelindi. Ularni nazar -pisand qilmaslik shu darajaga yetdiki, kelib chiqish sabablari hamma tomonlama o‘rganilmay qoldi. Natijada atmosfera havosi, tuproq va suv manbalari zaharlandi, atrof - muhitga misli ko‘rilmagan darajada zarar etkazildi. Ma’lumotlarga qaraganda, inson sog‘ligining 67 - 74% tashqi muhit, ovqatlanish va yashash sharoitiga, 16 - 18% genetik va nasliy omillarga va faqatgina 10 - 15% sog‘liqni saqlash xizmatiga bog‘liq. Demak, hayot kechirish uchun atrof - muhitni zaharlamaslik chora tadbirlarini ko‘rish har bir ishchi,

xizmatchi, mutaxassis, muhandis va rahbarning asosiy burchi bo‘lishi kerak. Sayyoramiz sog‘lomligi bizning sog‘ligimiz demakdir!

Prezidentimiz Sh. Mirziyoyev tashabbuslari bilan 2017-yil 21-apreldagi PQ-5024-sonli "Ekologiya va atrof-muhitni muhofaza qilish sohasidagi davlat boshqaruv tizimini takomillashtirish to'g'risida", 2017-yil 21-apreldagi PF-2915-sonli "Ekologiya va atrof-muhitni muhofaza qilish Davlat qo'mitasi faoliyatini tashkil etishni ta'minlash chora-tadbirlari to'g'risida"gi qarori, 2021 yil 21-apreldagi "2017-2021 yillarda maishiy chiqindilar bilan bog'liq ishlarni amalga oshirish tizimini tubdan takomillashtirish va rivojlantirish chora-tadbirlari to'g'risida"gi PQ-2916-sonli qarori va boshqa ko'pgina qabul qilinayotgan qaror va farmonlari ushbu sohani yanada rivojlantirishga undamoqda [1].

Chiqindisiz texnologiya-insoniyat ehtiyojini chiqarishning shunday samarali usuliki, unda “xom-ashyo - ishlab chiqarish - iste`mol qilish - ikkilamchi xom-ashyo resurslari” siklida xom-ashyolardan va energiyadan unumli va kompleks ravishda qo`llaniladi va tabiiy atrof-muhitga yetkazilgan har qanday ta`sir uning normal holatidan chiqara olmaydi.

Hozirgi kunda yer aholisi o‘tgan asrning boshidan to yangi asrning shu kunigacha bir necha barobar o‘sdi. Agar ahvol shu darajada davom etaversa, yaqin kelajakda insoniyatning yer yuzida yashashi xavf ostida qoladi. Chunki ishlab chiqarish ko‘lami kengayib borishiga, bu esa mahsulotlar turi ko‘payishiga va ko‘plab ishlatilishiga olib kelmoqda, natijada atrof-muhitda chiqindilarning oshib borishiga sababchi bo‘lmoqda. Bizning maqsad hozirgi kunda insonning hayotiy ehtiyojlari kundan-kunga keskin oshib borayotganligini ko‘rsatish va uning ehtiyojlarini qondirish uchun esa ishlab chiqarish va texnikani kundan-kunga rivojlanib, ko‘proq mahsulotlar ishlab chiqarayotganligini bildirishdir. Tabiatni o‘zi bir butun muvozanatdagi turli energetik aloqalar bilan bog‘langan sistema bo‘lib, bu aloqalarning buzilishi va izdan chiqishi, yerdagi mavjud tabiiy jarayonlarning buzilishiga olib keladi va buning oqibatida yer yuzida turli ekologik falokatlar yuzaga keladi [2].

Hozirgi kunda ekologik falokatlarning oldini olish uchun ko'plab davlatlar o'rtasida o'zaro kelishuvlarni amalga oshirish, davlatlar tomonidan atrof-muhit holatini yaxshilashga qaratilgan chora-tadbirlarni belgilash va uni bajarish, aholi o'rtasida ekologik tarbiyani kuchaytirish, sanoat tarmoqlarida hosil bo'luvchi barcha turdagi tashlamalarning, chiqindilarning miqdorini kamaytirish va ularni zararsizlantirishga qaratilgan yangi texnologiyalarni joriy qilish, eski ishlab turgan qurilmalarni yangisiga almashtirish, tozalash inshootlarini o'rnatish kabi chora-tadbirlarni amalga oshirish davlatlar tomonidan atrof-muhit holatini yaxshilashga qaratilgan chora-tadbirlarni belgilash va uni bajarish, aholi o'rtasida ekologik tarbiyani kuchaytirish, sanoat tarmoqlarida hosil bo'luvchi barcha turdagi tashlamalarning, chiqindilarning miqdorini kamaytirish va ularni zararsizlantirishga qaratilgan yangi texnologiyalarni joriy qilish, eski ishlab turgan qurilmalarni yangisiga almashtirish, tozalash inshootlarini o'rnatish kabi chora-tadbirlarni amalga oshirish lozim. Hozir, XXI-asr bo'sag'asida, fan-texnika taraqqiyoti jadal su'ratlar bilan rivojlanib bormoqda.

Inson tomonidan biosferaga ko'rsatilayotgan ta'sirni tartibga solish, ijtimoiy taraqqiyot bilan tabiiy muhitni saqlab qolishning o'zaro munosabatlarida muvozanatga erishish muammolari borgan sari dolzarb bo'lmoqda. Havo bo'shlig'ining ifloslanishi ham Respublikada ekologik xavfsizlikka solinayotgan tahdiddir. Ekologik xavfsizlik muammosi allaqachon milliy va mintaqaviy doiradan chiqib, butun insoniyatning muammosiga aylangan.

#### **Foydalanilgan adabiyotlar:**

1. Sh.Mirziyoyev. “Ekologiya va atrof-muhitni muhofaza qilish Davlat qo'mitasi faoliyatini tashkil etishni ta'minlash chora tadbirlari to'g'risida”gi PF-2915-2017 yil apreldagi farmoni.
2. M.N. Musayev. Sanoat chiqindilarini tozalash texnologiyasi asoslari. Toshkent-2011 yil. -232 b.

## QUYI ZARAFSHON VOHASI RIVOJLANISHIDA ZARAFSHON DARYOSINING AHAMIYATI VA VOHA LANDSHAFTLARINI MUHOFAZA QILISH

**Hikmatova Gulruh Ixtiyor qizi**

Buxoro viloyati Kogon tuman 15-umumiy o'rta ta'lim  
maktabining geografiya fani o'qituvchisi

**Annotatsiya:** Maqolada Quyi Zarafshon vohasidagi suv resurslari, vohada Zarafshon daryosining ahamiyati, vohaning qadimgi sug'orilish tarixi hamda voha landshaftlarini muhofaza qilish va ulardan samarali foydalanish kabi masalalar yoritilgan.

**Kalit so'zlar:** Quyi Zarafshon vohasi, Zarafshon daryosi, sho'rlanish, ichimlik suv tanqisligi, daryo o'zanlari, voha landshaftlari, ekologik muvozanat.

Bugun Quyi Zarafshon vohasida 2 milliondan ortiq aholi yashamoqda. Ularning ijtimoiy hayotlarida voha landshaftlari muhim ahamiyatga ega. Demak, Quyi Zarafshon vohasi landshaftlari va ularni oqilona tashkil etish dolzarb vazifa bo'lib qoladi. Zarafshon daryosi suvlarini Buxoro hududi yerlariga yetib kelishi murakkablashgan davrda Quyi Zarafshon mintaqasida tez-tez takrorlanib turadigan tuproqlarning sho'rlanishi, ichimlik suvining tanqisligi kabi muammolarni bartaraf etish, aholi sonining oshishi, yangi aholi manzilgohlarining vujudga kelishi, sug'oriladigan ekin maydonlarining kengayishi hududdagi muammolarning dolzarbligini ko'rsatadi.

Buxoroning qadimgi sug'oriladigan yerlarida 50-yillardan boshlab muntazam va keng ko'lamda olib borilayotgan arxeologik tekshirishlarning natijasida Quyi Zarafshonda yashagan qadimgi aholining yaratgan yuksak madaniyatiga oid juda boy arxeologik materiallar qo'lga kiritildi. Ular o'z navbatida, Buxoro vohasining o'zlashtirilishi tarixiy bosqichlarini shu jumladan,

ibtidoiy va sug'orma dehqonchilikning paydo bo'lishi hamda yirik irrigatsiya sistemalariga o'tish kabi davrlarni belgilab chiqish imkonini berdi.

Vobkentdaryoning ko'chma qumlar bilan qoplangan bu qadimgi deltasida barxanlarning ko'chishi natijasida onda-sonda ochilib qolgan tosh davri ovchi va baliqchilarning makonlarining qoldiqlari va ular atrofida sochilib yotgan chaqmoqtosh, mikrolit qurollar hamda qo'lda yasalgan ayrim dag'alroq sopol idish bo'laklariga qarab fikr yuritilsa, Buxoroning qadimgi sug'oriladigan yerlarining o'zlashtirilish tarixi tosh asrining oxirlaridan boshlangan degan xulosaga kelish mumkin. Arxeolog va sharqshunos olim V.A.Shishkin “Varaxsha” (1963) nomli kitobining birinchi qismini Buxoro vohasi deb nomlagani hamda “Buxoro – Zarafshon in'omi” degan satrlar bilan boshlagani bejiz emas. Olim mazkur daryoni asrlar davomida mintaqa aholisi va xo'jalik tarmoqlarini suv bilan ta'minlaganini qayd etgan. Qadimgi Zarafshon daryosi va uning tarmoqlarini voha hayotida tutgan o'rni beqiyos bo'lib hisoblanadi.

Ma'lumki, O'rta Osiyo daryolarining suv resurslari asosan tog'li hududlarda shakllanadi. Ana shunday suv obyektlaridan biri Zarafshon daryosidir. Zarafshon daryosi nomining kelib chiqishi, ya'ni etimologiyasi haqida O'zbekiston Milliy ensiklopediyasida quyidagi ma'lumotlar keltirilgan: Zarafshon, forsha zar-oltin, afshon-sochuvchi ma'nosini bildiradi, Tojikiston va O'zbekiston hududlaridan oqib o'tadi. Avesto yodgorliklarida “Daytiya” – “Ezgu suv” deb yuritilgan. Yunonlar hukmronligi davrida “Daytiya” so'zi yunonchaga aynan tarjima qilinib, Politimet - “Ko'p ezgu suv” deb atalgan. Daryoning Sug'd, Jirt, Jon, Somjan shaklidagi nomlari ham ma'lum. Arabcha manbalarda esa Haramkom –“Muqaddas daryo”, Vodiy us-Sug'd, Nahr ul-Buxoro kabi nomlari qayd etilgan. Zahiriddin Muhammad Boburning “Boburnoma” asarida Obi Ko'hak deb tilga olingan. Keyinroq, Daryoyi Ko'hak, XVIII asrdan esa Zarafshon deb atala boshlangan. Zarafshon Turkiston, Zarafshon va Oloy tog' tizmalari birikkan joy — Mastchoh (Ko'ksuv) tog' tugunidagi Zarafshon muzligidan Mastchoh daryosi nomi bilan boshlanadi. Boshlanish joyidan qariyb 189 km quyida, chapdan Fandaryo qo'shiladi va Zarafshon nomini oladi.

Zarafshonga muzliklar va buloqlardan boshlanadigan 4200 ga yaqin irmoq quyiladi. Eng yiriklari — Fandaryo, Qo’shtutdaryo, Mag’iyondaryo.

Zarafshon vodiysi xalqi va ularning taraqqiyot tarixida Zarafshon daryosi va tarmoqlari katta o’rin tutadi. Vodiy qadimgi sug’orma dehqonchilik madaniyati markazlaridan biri bo’lgan. Bu sohada arxeologik tadqiqotlar ko’plab o’tkazilganligi, asarlar yozilganligini qayd etish joiz. Ularning aksariyatida qadimgi dehqonchilik yerlarining inqiroziga mintaqadagi iqtisodiy-siyosiy, ijtimoiy munosabatlar, mulkchilik shaklining o’zgarishi asosiy omillar sifatida ko’rsatilgan. Tabiiy omillar esa sanab o’tilgan xolos.

Aynan XIX asrning ikkinchi yarmida O’rta Osiyo, jumladan viloyatdagi sotsial-iqtisodiy, siyosiy muhitning o’zgarishi, ya’ni Rossiya bosqini tufayli Zarafshon daryosining yuqori qismidagi hududlarning Rossiya davlatining boshqaruviga o’tishi (1868 yil) Buxoro dehqonchiligi qiyinchiliklarini ko’payishiga olib keldi. Pirovard natijada mazkur tabiiy-iqtisodiy, siyosiy sabablar Buxoroda «qum bosti» davri ofatini kuchayishiga va uning mudhish oqibatlariga sabab bo’ladi.

Ko’pgina tarixchi olimlar Buxoro tarixini sug’orish tizimlari bilan bog’lab o’rganishgan. Chunki tarixda alohida Buxoro va Samarqand suv taqsimoti o’rganiladi. Qadimgi Zarafshon sersuv bo’lgan davrlarda uning Konimex, Echkilisoy, Daryosoy, Moxondaryo, Quyimozor, Vobkentdaryo, Gurdush, Toyqir va boshqa tarmoqlari etaklarida aholi manzilgohlari gullab yashnagan (1-rasm). Qadimgi buxoroliklarning ushbu maskanlarda sug’orma dehqonchilikni rivojlantirganlar, obod vohalarni yaratganlar.

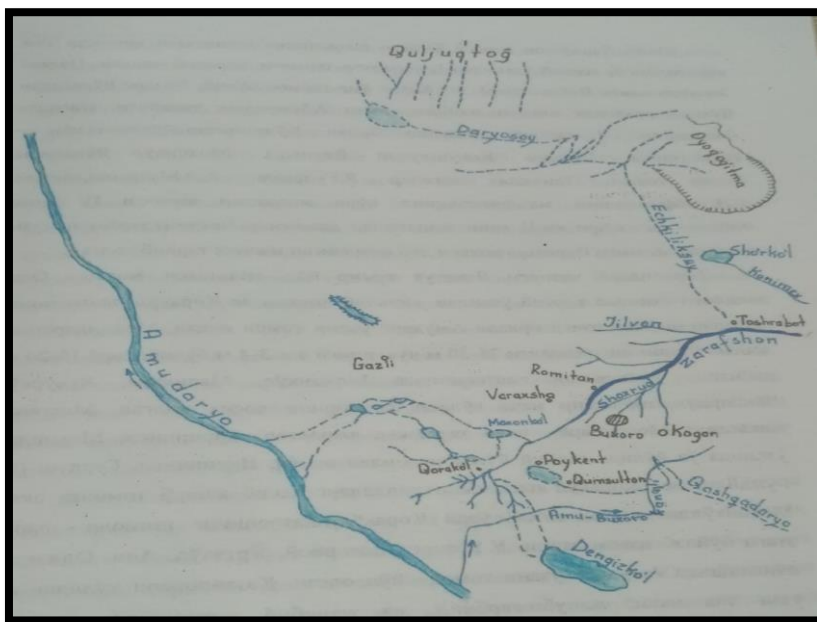

1-rasm. Zarafshon daryosining qadimgi tarmoqlari (G.N.Trofimov bo'yicha)

Buxoro va Qorako'l vohalari Zarafshon vodiysining qadimgi va hamisha navqiron vohalaridan sanaladi. Ularning tarixi, iqtisodi, ijtimoiy hayoti asrlar davomida vodiyning Zarafshon daryosi bilan bog'liq bo'lgan. Albatta, bugun tadqiqotchilar uchun Zarafshon vodiysining geografik o'rni, chegaralari, relyefi, geologik va gidrologik rivojlanish tarixini bilish vohalarning taraqqiyoti va salohiyatini o'rganishlarida, kelajak uchun bashoratlashda asos bo'ladi.

Quyida Zarafshon voha landshaftlari tabiat olamining muayyan tarkibiy qismi bo'lib, ularni muhofaza qilish, mahsuldorligini saqlab qolish, insoniyat manfaatlarini ko'zlab kelajak avlod uchun asrab-avaylash va ulardan oqilona foydalanish hozirgi kunning eng dolzarb muammolaridan biri hisoblanadi. Voha landshaftlari esa odamzodni moddiy va ma'naviy talablarini qondiradigan asosiy manba bo'lib xizmat qiladi. Shuning uchun inson paydo bo'lgan vaqtdan boshlab to hozirga qadar tabiatga ijobiy hamda salbiy ta'sir etib, undan turli maqsadlarda foydalanib kelmoqda. Inson xo'jalik faoliyatining tabiatga ta'sir ko'rsatish darajasi aholi sonining regional va global masshtabda o'sishi, sanoat korxonalarining rivojlanishi va fan-texnika taraqqiyoti bilan bevosita bog'liq holda kuchayib bormoqda.

Vohada tabiatni muhofaza qilish keng ma'nodagi tushuncha bo'lib, u kompleks tadbirlar sistemasidan iborat. Bu murakkab sistema, tabiatni insoniyat



manfaatlarini ko'zlab hozirgi va kelajak avlod uchun saqlash, uni ongli ravishda va maqsadga muvofiq o'zgartirish, foydalanishga yaroqsiz yerlarni rekultivatsiya qilish, tabiiy resurslardan oqilona foydalanish, atmosfera havosini, yer osti va yer usti suvlarini ifloslanishini oldini olish, atrof-muhitni ekologik muvozanatini tiklash, agrolandshaftlarning mahsuldorligini saqlash va samaradorligini oshirish, ekin maydonlarini nitratlar, pestidsidlar va gerbitsidlar bilan zaharlanishiga yo'l qo'ymaslik, geosistema va ekosistemalarning degradatsiyalanish jarayonini optimallashtirish, sug'oriladigan yerlarda yuz berayotgan tuproq eroziyasiga va tuproqlarning qayta sho'rlanishiga qarshi kurashish, geosistemalardan tabiat qonunlarini hisobga olgan holda oqilona foydalanish kabi tadbirlar majmuasidan tarkib topgan. Quyi Zarafshon vohasi landshaftlarining morfologik strukturasi, ekologik holatini tahlil qilish, ularni kartalashtirish, optimallashtirish va muhofaza qilish borasida olib borilgan tadqiqot ishlar natijasida erishilgan xulosalar va shu asosda ishlab chiqilgan amaliy takliflar quyidagilardan iborat:

1. Quyi Zarafshon vohasi tabiiy geografik jihatdan Buxoro va Qorako'l vohalaridan iborat. Qoravulbozor vohasi esa tabiiy geografik jihatdan Paleo-Qashqadaryo o'rnida vujudga kelgan;
2. Buxoro va Qorako'l vohalari "Zarafshon in'omi"dir;
3. Buxoro va Qorako'l vohalari va unda yashovchi xalqlar hayoti doimo Qadimgi Zarafshon daryosi va uning tarmoqlari bilan bog'liq bo'lgan;
4. Quyi Zarafshon vohasi landshaftlarining mavjudlik faoliyatiga doimo hududning geografik sharoiti (iqlimi, ichki suvlari, tuprog'i, biologik dunyosi) katta ta'sir ko'rsatgan va bu omillarni hisobga olish zarur;
5. Quyi Zarafshon vohasi landshaftlari quruq (arid) iqlimli bo'lib, havo harorati, namlanishi fasllar o'rtasida notekis taqsimlangan. Harorat yozda juda yuqori ( $46^0$ ), bu garmsel, chang-to'zonli shamollar uchun sharoit yaratadi.
6. Vohalarda ichki suvlar chetdan keladi. Demak, vohalarda suvni tejash texnologiyalarini ishlab chiqish davr talabi.
7. Vohalar geografik jihatdan daryo deltasida, orografik jihatdan past joylarda vujudga keladi. Demak, uning tuprog'i sho'rlanishga moyil.

8. Vohalar geosistemasida qishloq xo'jaligiga ekologik jihatdan toza va inson salomatligiga zarar yetkazmaydigan mahsulotlarni yetishtirish uchun tuproqlarni pestitsidlar, gerbitsidlar va boshqa kimyoviy moddalar bilan zaharlanishdan muhofaza qilish, uning mexanizmini ishlab chiqish va ekin maydonlariga me'yoridan ortiqcha zaharli moddalarni ishlatishni man etish zarur.

Hozirgi kunda Yer yuzida yashayotgan barcha aholi, jumladan, Quyi Zarafshon vohalarida istiqomat qilayotgan aholi ham ekologik tanglik keskinlashib va rivojlanib borayotgan davrda hayot kechirmoqda. Quyi Zarafshon voha landshaftlarini muhofaza qilish, ilmiy jihatdan asoslangan chora-tadbirlar dasturini ishlab chiqish, uni izchillik bilan amaliyotda qo'llash mexanizmini tashkil etish va boshqarish sug'oriladigan agrogeokomplekslarni mahsuldorligini oshirishda katta ijobiy ahamiyatga ega. Ammo sug'oriladigan agrolandshaftlar mahsuldorligini pasayishiga sabab bo'layotgan salbiy jarayonlarning tobora kuchayib borishi bunday geokomplekslardan qishloq xo'jalik mahsulotlarini ishlab chiqarishda foydalanishni ilmiy asosda oqilona tashkil etish hamda yer-suv resurslarini muhofaza qilish uchun ham ekologik, ham iqtisodiy samaradorlikka ega bo'lgan tadbirlarni belgilash va amalga oshirishni taqazo etadi. Voha landshaftlari bilan bog'liq bo'lgan geokologik muammolarning yechimi tabiatdan foydalanishni optimallashtirishga yo'naltirilgan tabiat muhofazasi va meliorativ ishlarni tubdan yaxshilashga qaratilishi lozim.

Voha geosistemalari tarkibidan salmoqli o'rin egallagan agrolandshaftlar mahsuldorligini yildan-yilga kamayib ketishiga, madaniy geokomplekslarni cho'llanishga, tuproqlarning kambag'allashishiga sug'oriladigan maydonlarda ro'y berayotgan irrigatsion eroziyaning ta'siri nihoyatda katta. Agrolandshaftlarni bunday salbiy hodisalardan muhofaza qilish uchun agromelioratsiya, gidromelioratsiya, fitomelioratsiya kabi tadbirlarni amalga oshirish lozim.

#### **Foydalanilgan adabiyotlar:**

1. Абдулкасимов А.А., Аббасов С.Б. Ландшафтно-экологические исследования Центрального Кызылкума. Самарканд. 2001.- 151 с.

2. Баратов П.Б. Природные ресурсы Зарафшанской долины и их использование. Ташкент, «Фан», 1977.-116 с.
3. Захириддин Муҳаммад Бобур. Бобурнома. Т., 1989.
4. Наршахий. Бухоро тарихи. Тошкент «Шарқ баёзи», 1993.-128 б.
5. Ўзбекистон Республикаси энциклопедияси. Тошкент, Қомуслар бош таҳририяти. 1997.- 656 б.
6. Muhammadjonov A. R., Quyi Zarafshon vodiysining sug'orilish tarixi, T., 1972; 80 b.
7. Toshov X.R., Rahimov O.H., Hikmatova G.I, Suv qadri, Buxoro., 2018; 52b.
8. Zokirov Sh.S., Toshov X.R. Landshaftshunoslik. T., 2016.



## SUV RESURSLARIDAN FOYDALANISHNING BUGUNGI KUNDAGI ZAMONAVIY ASOSLARI

**Safarov Husniddin Sirojiddin o'g'li,**

**Aldasheva Sarvinoz Alijon qizi**

“TIQXMMI” MTU Buxoro tabiiy resurslarni boshqarish instituti

**Annotatsiya:** Maqolada suv resurslaridan oqilona foydalanish, sug'oriladigan yerlar va suv xo'jaligining tabiiy resurslar bilan uzviy bog'liqligi haqida to'xtalib o'tilgan. Aholi soning o'sishi va ishlab chiqarishni ko'payishi bilan suvning ahamiyati yanada ortib borishi, shuningdek, suv resurslarini ko'paytirishga olib keluvchi suv manbalaridan foydalanish, atrof-muhitga suvning salbiy ta'sirini oldini olishga qaratilgan ishlar to'g'risida ma'lumotlar keltirilgan.

**Kalit so'zlar:** soha tashkiloti, innovatsiya, suv sarfi, daryolar, chiqindi suvlar, suv manbalari, suv resurslari, qishloq xo'jaligi.

Suv resurslari tabiatning muhim tarkibiy hisoblanib, insonning hayoti va faoliyatida alohida ahamiyatga ega. Aholi sonining o'sishi va ishlab chiqarishni ko'payishi bilan suvning ahamiyati yanada ortib boradi. Suv resurslari gidrosferadagi doimiy va tabiatda aylanishi jarayonida qaytadan tiklanib turuvchi suv resurslari bo'lib, unga okeanlar, dengizlar, daryolardagi suvlar, muzliklar, yer osti va tuproq suvlari, atmosferadagi suvlar kiradi. Suv resurslari unga ehtiyotkorona munosabatda bo'lishni uning zaxirasini ko'paytirish va undan to'g'ri foydalanishni talab qilinadi. Suv resurslari tabiatda aylanishi jarayonida qayta tiklanib turishi bilan foydali qazilmalardan farq qiladi. Lekin bu suv resurslarini tabiatda cheksiz degani emas. Xalq xo'jaligini kelgusida rivojlantirish tabiat boyliklaridan tejamli foydalanishga uzviy bog'liq bo'lib, bu yerda aholini maishiy va xalq xo'jaligini ishlab chiqarish ehtiyojlari uchun zarur bo'lgan suv resurslari alohida ahamiyat kasb etadi. Jahon mamlakatlarinig aksariyatida sug'oriladigan dehqonchilik maydonlarini kengaytirish

imkoniyati suv resurslari va sug'orishga yaroqli yerlarning taqchilligi bilan chegaralanadi. Shu tufayli sug'orish texnikasi va texnologiyalarini takomillashtirish, sug'orish tizimlarida foydalanish darajasini yaxshilash, qishloq xo'jaligi ishlab chiqarishni samaradorligini oshirish talab etiladi. Yer usti suvlari tarkibiga daryolar, ko'llar, suv omborlar, hovuzlar, kanallardagi suvlar, muzliklar, quruqlik ichidagi dengizlar, hududiy suvlar kiradi. Yer osti suvlari Yer po'stining yuqori qismidagi suv saqlovchi tog' jinslari qatlamlarining g'ovak bo'shliqlaridagi barcha holatdagi suvlardir.

Daryolarning suv olishiga xo'jalik faoliyatining ta'siri qator omillar orqali belgilanadiki, tabiiy suv sifati va miqdoriy rejimini belgilovchi omillarni shartli ravishda quyidagi to'rtta guruhga birlashtirish mumkin:

- suv manbalaridan bevosita suv olish va unga chiqindi suvlarni tashlash hisobiga ta'sir etuvchi;
- suv omborlari, o'zandan tuproq olish, damba qurilish va boshqalar hisobiga o'zan manbalarini o'zgartirish evaziga suv rejimiga ta'sir etuvchi;
- suv yig'ish hududi yuzasini o'zgartirish (agrotexnik tadbirlar, yerlarni melioratsiyasi, o'rmonlarni kesish, barpo etish va b.) orqali suv oqimini shakllanuvi va suv balansi elementlariga ta'sir etuvchi;
- iqlim sharoitlarini o'zgartirish evaziga suv olish, balansi va gidrologik rejimga ta'sir etuvchi.

Respublikamizda daryo foydalanishga asosiy ta'sir etuvchi xo'jalik faoliyatini omillari bo'lib kommunal xo'jaligi va sanoatning suvga ehtiyoji, sug'orish va suv chiqarish, suv omborlari hisobiga suvni mavsumiy va ko'p yillik boshqarish va agrotexnik tadbirlar hisoblanadi. Suv omborlaridan foydalanish daryolar suv sarfini boshqarishda asosiy samarali usul hisoblanib, ularning ahamiyati suv kam yillari yo'qqol ko'zga tashlanadi. Suv omborlari suv omborlari suv oqimi yetarlicha bo'lgan va yil davomida kuchli o'zgarib turuvchi daryolar havzalarida keng ko'lamda qo'llanilmoqda. Omborlardagi suv yuzasidan suvni bug'lanishga sarfining ortishi evaziga chuchuk suv zahiralari bir muncha kamayishi kuzatiladi. Sug'orish maqsadida suv olish kichik daryolar oqimiga kuchli ta'sir qiladi. Yirik daryolardagi

suv oqimi olish daryo havzasidagi umumiy bug‘lanish (sug‘oriladigan va uning atrofidagi dalalarda bo‘ladigan bug‘lanish) miqdoriga bog‘liq. Sug‘oriladigan dalalarda qo‘llaniladigan qo‘shimcha texnik yordam (dalalarni suv va shamol eroziyasidan hosil qilish, almashlab ekishni joriy etish, yer tekislash, mexanik melioratsiya, kartalarni yiriklashtirish va b.) joyning gidrogeologik rejimiga kuchli ta‘sir etadi. Tuproqni yumashatish, haydash kabi tadbirlar qor va yomg‘ir suvlarini chuqur qatlamlarga singishini kuchaytirib, yer usti oqimini kamaytiradi. 1400 km uzunlikdagi Qoraqum kanali Amudaryoning o‘rta oqimidan suv olib Kaspiy dengizi sohillarigacha yetib boradi. Suvning filtratsiyaga bo‘ladigan isrofini kattaligi tufayli ikki qirg‘og‘i bo‘ylab katta maydonlar botqoqlandi va sho‘rlandi. Kommunal-sanoat suv iste‘molining o‘sish sur‘ati keyingi vaqtlarda ancha ortsa, mazkur ob‘ektlarda foydalanilayotgan suvning aksariyatini suv havzalariga tashlab yuborilishi tufayli suvning daryolar oqimiga ta‘siri juda kamdir. Lekin tashlab yuborilayotgan chiqindi suvlar atrof-muhitni, ayniqsa, suv havzalarining ifloslanishida asosiy omillardan biri bo‘lib qolmoqda.

#### **Foydalanilgan adabiyotlar:**

1. Abdullayev S, Tursunov L, Qurvontoev R. O‘zbekistonda su‘oriladigan tuproqlar unumdorligini oshirishda uning fizik va stuktura holatini yaxshilashga oid tavsiyalar. –T.: O‘zMU bosmaxonasi, 2004. 64-72 bet
2. Artikmetov Z., va b. Sug‘orish tarmoqlari va ulardan foydalanish. –T.: ToshDAU nashr-tahr.bo‘limi, 2004. 32-35 bet
3. Artikmetov Z., va b. Suvdan foydalanish rejasini tuzish –T.: ToshDAU nashr-tahr.bo‘limi, 2004. 17-18 bet

## ПОЭЗИЯ ӘЛЕМІННІҢ СҰЛТАНЫ МҰҚАҒАЛИ МАҚАТАЕВ

Абдуәлім Алимқұлов, Нуркелді Манабайев

Ташкент облысы Шыршық мемлекеттік педагогика институты Қазақ тілі мен  
Әдебиеті бағыты

**Аннотация:** XX ғасырдың ақиық ақыны. Ғашықтар жыршысы. Болашақ ұрпаққа жаңа бағыт ашып бере алған қазақ жұлдызы.

**Кіліт сөздер:** ақиық ақын, поэзия, поэтика, ғашықтық, образ.

## SULTAN OF THE WORLD OF POETRY MUKAGALI MAKATAYEV

**Annotation:** A true poet of the twentieth century. Singer in love. Kazakh star who was able to open a new direction for future generations.

**Keywords:** true poet, poetry, poetics, love, image.

Сонау сан ғасырлық еліміздің тарихына назар аударатын болсақ ел ішінде есімі елге ерекше танылған, ащы шындықты ашып айтар, тілінде тікені бар талай жырау, сайрай қалса көмейінен тәтті үн мен тілінен шырын бал тамызған бұлбұл әншімен, мың жылда бір туар ақындарымыз өтті емеспе? Қазақ көгінде талай жұлдыз жанып шыққан. Сол жұлдыздардың ішінде бір жұлдыз бар! Ол жұлдыз өзгеше жарық беріп әдебиет әлемінің, поэзия әлемінің өркендеуіне барынша ат салысып үлес қосқан қазақтың ақиық ақыны **Мұқағали Мақатаев** жайлы ой толғасақ.

Ақын 1931 ж. 9-шы ақпанда Алматы облысы, қазіргі Райымбек ауданының Қарасаз ауылында дүниеге келген. Албан тайпасы, Алжан руынан шыққан. Азан шақырып қойылған аты – Мұхаммедқали болған. Бертін келе Мұқағали атанып кеткен.

Әр дәуір өз ақынын туғызады десек, Мұқағали Мақатаев ХХ ғасырдың 60-70 ылдарындағы қазақ поэзиясында өзіндік өлең өрнегімен із қалдырған қазақтың көрнекті, ақиық ақыны болып табылады.

Мұқағали үйдің тұңғышы болған, оның артынан бір қыз және үш ұл туған. Ақынның қарындасы мен алғашқы інісі ерте көз жұмған. Соңғыларының есімдері - Тоқтарбай мен Көрпеш. Қазақ дәстүрі бойынша үйдің алғашқы баласы ата-әжесінен тәрбие алуы тиіс, сондықтан Мұқағали әжесі Тиынның қолында өсіп, анасын жеңгесіндей қабылдайды. Балалық шағы соғыспен қатар өткендіктен, ақын тағдырдың ащы дәмін ерте татады. Оған мысал: ("Неңді сенің аңсаймын, бала шағым?") атты өлеңін алуға болады.

Ақынның тұңғыш өлеңдері “Қырман басында”, “Қойшы бала — Әкітай” , “Советтік шекара” атты өлеңдері аудан газетінде жарияланды (1949). “Інімнің ойы”, “Шебер”, “Жастық жыры” атты жинақтары шығады.

Мұқағали — өзіне дейінгі өлең өру мен жыр сомдаудағы қазақ халқының ұлттық мектептері мен дәстүрлерін жалғап қана қоймай, оны жан-жақты дамытқан, тереңдеткен, қазақтың өлең-сөзін жаңа заңғарларға көтерген ақын, жаңа кеңістіктерге алып шыққан жиырмамыншы ғасырдың санаулы саңлақтарының бірі болған, ақынның өз сөздерімен атап айтқанда:

«...Ақынмын деп қалай мен айта аламын,  
Халқымның өз айтқанын қайталадым.  
Күпі киген қазақтың қара өлеңін,  
Шекпен жауып өзіне қайтарамын, —

- деген өлең жырдың жаратушысы, Ұлы тұлға, Ұлы ақын Мұқағали Мақатаев.

Ақынның паэмаларыда өте әсерлі қайталанбас шеберлікпен жазылған, оның «Аққулар ұйқтағанда» поэмасын алсақ, бұл паэма өз оқырмандарының көңілін елжіретпей қоймайды. Оның қысқаша мазмұны бір жанұяның жалғыз баласы ауыр сырқатпен сырқаттанып қалады. Тәуіп шал баланы тек аққудың қанатымен аластаса ғана дертінен айрылады деп айтады. Әкесінің аққуды өлтіруге дәті бармағандықтан оның орнына анасы мылтығын алып, қасиетті



аққулар мекендейтін көлге барады. Көлге келгенде ананың қолындағы мылтығы абайсызда атылып қалады да, мылтықтың оғы аққуға тиеді. Шуды естіген қарт жылқышы көлге қарай келеді де, аққу өлтірген анаға ақыл береді. Қалай болса да ана аққуды үйге әкеледі, алайда үйге қайтып оралғанда баласынын қайтыс болғанын түсінеді.

Мұқағали поэзиясының қайнар көзі, шабыт тұғыры туған елі, өскен жері, Отан тағдыры, замана тынысы, замандастарының арман аңсары бола алған. Осының бәрін Мұқағали жас дарынға тән қайталанбас шеберлікпен, тәңірдің таңдайынан төгілгендей поэтикалық мінсіз үйлесіммен, әр жүрекпен тіл табысар сыршыл да шыншыл сезіммен, нағыз поэзияға ғана тән бейнелі образдармен бедерлеп, өлмес өнер деңгейінде туындатып отырғаны сыр емес. Таудың алып шыңын кәрі де, жас та алыстан көре алады емес пе, сондай-ақ мөлдір бұлақтан да кәрі де, жас та сусындап рақатқа бөленеді емес пе? міне сол Мұқағалидың отты, мазмұнды поэмаларын оқып жыр сүйер қауым жырдан сусындап мейірін қандырып, тамаша рақатқа бөленуде десек артық айтқандық болмаспыз.

Ақын поэзия жайлы былай деген:

. Поэзия!

Менімен егіз бе едің

Сен мені сезесің бе, неге іздедім?

Алауыртқан таңдардан сені іздедім,

Қарауытқан таулардан сені іздедім.

Сені іздедім кездескен адамдардан.

*Бұлақтардан, бақтардан, алаңдардан.*

*Шырақтардан, оттардан, жалаулардан*

*Сені іздедім жоғалған замандардан...*

*... Сені іздедім.*

*Іздеймін тағат бар ма?*

*Сені маған егіз ғып жаратқан ба?»*

Мұқғали Мақатаев өз заманында үлкен атақ иесі болмасада, біртіндеп келе келешек ұрпақ ақынның абыройын биікке көтеріп отыр. Ақын «**ПОЭЗИЯ СҰЛТАНЫ**» атағын алуына себеп оның махаббатқа арналған өлеңдері өте әсерлі, сезімге толы, кез келген ғашық жанның сезімдерін бір лаулатпай қоймайды. Ақынның жаны өлгенмен оның өлеңі өлген жоқ. Өзі айтқандай поэзиямен сыңар өмір сүріп келуде.

Мұқағалидың ғашықтық жайлы қалам тербеуіне себеп болған сүйіктісі Фариза болған. Мүмкін ақын мұншалықты құлай сүймегенде осындай өлеңдер шығармаспеді? Ғашық жан сүйіктісіне жетпегеннен осындай туындылар туды деп ойлаймын.

Атап айтқанда қазақтың қара өлеңінің құліретін, терең сырын, бір ғана ақын меңгерген болса, олда ақиық ақын осы Мұқағали Мақатаев игерді десек қателеспейміз. Ақын 1976 -жылдың 17 – наурызында Алматы облысында дүние салды.

### **Қорытынды**

Ақын өзінің қысқа ғұмырында өзіне-өзі сенген. Ары таза, жаны мөлдір, жүрегі отты, рухы асқақ жырлары мен көркем дастандары сол сенімінің жемісі. Ақын жаңа ғасыр қақпасын ендікпей, еркін ашып, жаңа мыңжылдық айдынына шығып отыр. Расындада Мұқағали Мақатаев сынды ақындар мың жылда бір туары рас....

### **ПАЙДАЛАНЫЛҒАН ӘДЕБИЕТТЕР ТІЗІМІ (REFERENCES):**

1. Тарихи тұлғалар. Танымдық - көпшілік басылым. Құрастырушы: Тоғысбаев Б. Сужикова А. – Алматы. “Алматыкітап баспасы”, Т., 2009
2. К.Сейтова “Мұқағалидың ақындық мұрасы” Т., (1991).
3. Әдебиет. Кітап. Алматы: ‘Мектеп’ баспасы Т., (2008).  
К.Хамидуллаев “Мұқағалидың ақындық шеберлігі” Т., (1993).

## ХУҚУҚНИНГ РИВОЖИДА ТИЛНИНГ АҲАМИЯТИ

**Бешимова Моҳичехра**

Илмий раҳбар:

**Мўйдинов Қодиржон Абдурасулович**

Чирчиқ давлат педагогика институти, Гуманитар фанлар факултети

### **Аннотация**

Мақолада ҳуқуқ ва тилнинг ўзаро муносабати, ҳуқуқнинг ривожига тилни ўрни ва аҳамияти ҳамда уларнинг бир-бири билан боғлиқлиги тўғрисида фикр юритилади. Шунингдек, ҳуқуқ соҳасида, қонун тизимидаги баъзи баҳсли ўринларга тилшунослик нуқтайи назардан муносабат билдириб, айрим тавсиялар берилади.

**Калит сўзлар:** “Юрислингвистика”, қонунчилик, захира, Жиноят протсессуал кодекси, ҳуқуқ, тил.

### **Annotation**

This article examines the interrelationships and interrelationships of law and language. Adequate linguistic recommendations are also provided for controversial issues with in the legal system.

### **Аннотация**

В данной статье исследуются взаимосвязи и взаимоотношения права и языка. Адекватные лингвистические рекомендации также предоставляются по спорным вопросам в рамках правовой системы.

Мустақил давлатимизнинг маданий, иқтисодий, ижтимоий, сиёсий ҳуқуқий тараққиётнинг кун сайин юксалиб бориши, албатта, ҳуқумат томонидан пухта тузилган режалари ва унинг амалдаги натижаларининг самарасидир. Мамлакатимизда юз бераётган янгиланиш ва ўзгаришлар

бевосита жамиятимизнинг барча соҳалари сингари суд-ҳуқуқ тизимига ўз таъсирини ўтказмай қолмади. Суд-тизимининг инсон манфаатларига бевосита хизмат қилувчи омил сифатида такомиллаштирилганлиги ҳамда жамиятдаги ҳар бир фуқаронинг ҳуқуқий ҳимоясининг шаффофлигини таъминланганлиги сўзимизнинг исботидир. “Янги Ўзбекистон “ стратегияси мавжуд соҳа ва йўналишларнинг қайта татбиқ қилинишини талаб қилмоқда. Шундан келиб чиқиб, юрислингвистика, юридик лексика ва терминология соҳаси бўйича баъзи мулоҳазаларимизни билдириб, сизлар билан фикрлишиб, юридик терминологияда қўлланиб келинаётган айрим атамалар услубиятига доир тақлифларимизни сизларнинг ҳукмингизга ҳавола қилмоқчимиз. Хато ва камчиликлар учун узр сўраган ҳолда, билдирилган муносабатлар учун олдиндан миннатдорчилик билдирамыз. Бугунги кунда мустақил орган сифатида эътироф этилаётган Суд тизимининг ўрганилиш объекти бу инсонлар ҳаётига бевосита дахлдор бўлган қонунлар маҳсулидир. Аҳамияти жиҳатидан жуда долзарб бўлган ушбу йўналишда ҳозирги кун талабидан келиб чиққан ҳолда ҳеч қандай номутаносибликларга йўл қўймаслик давр талабидир. Фуқароларнинг ҳуқуқий ҳимоясини бевосита таъминлаш, уларнинг эркин ва фаровон турмушини кафолатлаш мақсадида қонунлар жорий қилинади. Бугунги кун талабидан келиб чиққан ҳолда соҳада маълум ўзгаришлар ҳам қилинди. Юридик тил, қонун тили каби атамаларнинг ҳозирги кунда нутқимизда қўлланилиб келаётгани ҳам бежиз эмас. Қадимдан ҳуқуқшунослар мавжуд қонунларни халққа қандай усулда етказиш борасида турли тўхтамларга келишган. Бунга сабаб ахборот узатиш усуллариининг хилма-хиллиги ҳамда улар орасидан энг мақбулини танлаш тўғрисида баҳс-мунозаралар олиб борилганлигидадир. Тузилган қонунлар унга амал қилувчи шахслар учун тушунарли, аниқ, ўзига хос ҳукми ифода қилиши керак. Қонун ижодкорлигида жаҳон ҳамжамияти томонидан тан олинган тартиб-қоидалардан кенг фойдаланилса, қонунларнинг шакл ва мазмунида ҳеч қандай эътирозга сабаб бўлувчи ҳолатлар учрамайди. Қонуннинг аниқ, содда, тушунарли бўлиши, унинг энг асосий талабларидан биридир. Ҳуқуқий ҳужжатлардаги аниқлик

унинг тушунарлилик даражасини оширади. Тарихдан маълумки, қонунлар тузишдаги бирдан бир талаб бу унинг аниқлик шarti бўлган. Шу ўринда айтиб ўтиш керакки, юридик тилнинг аниқлиги юзасидан ғарб ҳуқуқшунос олимлари ўртасида хилма-хил қарашлар мавжуд. Кўпчилик ҳуқуқшунос олимлар юридик тилнинг аниқ бўлиш принципини ёқламайдилар. Ғарб қонунчилик техникаси бўйича кўзга кўринган ҳуқуқшунос олим В.Гедеман қонуннинг аниқлик шартини зарурий омил деб ҳисобламайди. Бундай фикрларга немис ҳуқуқшунос олими Гаралд Киндерманн қарши фикр билдириб, қонунлар тушунарли бўлиши лозимлигини таъкидлаган ҳолда шуни ҳам қайд этадики, бу қонунларнинг аниқлиги билан зиддиятга сабаб бўлади.<sup>3</sup> Қонунлар ўзига хос ҳукми ифодаланиши ва эътирозга ўрин қолдирмайдиган мантиқни шакллантириш жиҳати билан ажралиб туради. Тилнинг иштирокисиз эса бунга эришиб бўлмайди. Қонун фақат соҳа вакиллари учунгина эмас, балки соҳадан ташқари халқ вакиллари учун ҳам тушунарли бўлиши зарур. Мазкур талабларга жавоб бериш учун эса ҳуқуқшунос тилшунослик илмидан ҳам хабардор бўлиши зарур. Ҳуқуқ ва тил алоҳида-алоҳида йўналиш ҳисобланса-да, ҳар иккаласи бир-бирининг иштирокисиз жамиятда ўз ўрнини тополмайдиган бир бутунликдир. Қонуншунослар тил орқалигина ўз олдига қўйилган мақсад ва вазифаларни бажаришга киришади. Демакки ҳуқуқнинг асосий восита қуроли бу-тил. Тил жамиятнинг ҳар жабҳаларида ўзининг аҳамиятига эга бўлган бугунги кунда Қонунлар тизимини ҳам тилнинг иштирокисиз тасаввур қилиб бўлмайди. Қонун тизимини тилшунослик жиҳатидан ўрганиш жамиятда юзага келиши мумкин бўлган баҳсли масалаларни ҳам ҳуқуқий ҳам лисоний жиҳатдан тадқиқ қилиш имконини беради. Тилшуносликнинг замонавий йўналишлари орасида “Юрислингвистика” деб номланувчи шундай соҳа мавжудки, мазкур йўналиш юқорида таъкидлаганимиз ҳуқуқ ва тилнинг ўзаро муносабатини ўзининг ўрганиш объекти сифатида қабул қилган. Ўтган асрнинг 80-90-йилларида ҳуқуққа бўлган талабнинг ортиши натижасида ҳуқуқшунослик ва тилшунослик фанлари доирасида янги йўналиш “Юрислингвистика “

<sup>3</sup> Кучимов Ш. Юридик тил назарияси ва амалиёти. Ташкент -2003

вужудга келди. Ҳозирда ушбу йўналиш алоҳида фан сифатида шаклланиб, унинг ўрганиш соҳаси қилиб қонун тили мезонлари ишлаб чиқилган. Филология фанлари бўйича фалсафа фан доктори ( PhD) Шухрат Кўчимовнинг тадқиқотларини қўллаб-қувватлаган ҳолда юрислингвистиканинг мақсад ва вазифалари қуйидагилардан иборатлигини таъкидлаб ўтамыз:

1. Юридик тил ва юридик нутққа доир назарий билимларни муттасил такомиллаштириш;
2. Қонун тили, қонунчилик услуби ва қонунчилик техникаси масалаларини илмий-амалий тадқиқ қилиш;
3. Қонун лойиҳаларида ҳуқуқий нормаларни ифодалашнинг методологик асосларини ишлаб чиқиш;
4. Амалиётда қонунни қўллаш учун қийинчилик туғдираётган ифода усулларини аниқлаш ва унинг самарали ифода шаклларини тавсия этиш;
5. Юридик терминларни унификатсия қилиш ва уларни барқарорлаштириш (стандартазиятсиялаш);
6. Юридик таржимашунослик, юридик луғатшунослик ва юридик техникаси масалалари;
7. Норматив-ҳуқуқий ҳужжатларни лингво-юридик экспертизалардан ўтказиш;
8. Норматив-ҳуқуқий ҳужжатлар ва халқаро шартномаларни таржима қилиш ва уларнинг аутентлигини таъминлаш;
9. Ҳуқушунос кадрларнинг лингвистик тайёргарлик даражаси ва уларнинг касбий фаолияти билан боғлиқ:
  - Юридик тил асослари
  - Юриспруденсияда ёзма нутқ кўникмалари
  - Мутахассислик тили
  - Юриспруденсияда сўз санъати
  - Суд нотиклиги
  - Лингвокриминалистика
  - Судда лингвистик экспертиза

- Юридик ҳужжат тузиш асослари каби ўқув курсларининг илмий асосларини ўқув жараёнига жорий этиш масалалари;

10. Ҳуқуқ ва тил илмларининг ўзаро “кесишган нуқтаси”ни, ҳуқуқнинг ривожидида тилнинг, тилнинг тараққиётида ҳуқуқнинг вазифаларини белгилаш<sup>4</sup>;  
 Ҳуқуқ ва тил доирасида олиб борилаётган амалий ишлар ўз самарасини кўрсатмай қолмади. Юрислингвистика замонавий йўналиш бўлишига қарамасдан, бу соҳадаги изланишлар анча аввал “ илдиз ота бошлаган”.Бир қанча тилшунос олимлар томонидан амалда мавжуд бўлган қонунлар ўрганилиб, бу борада ўз фикр-мулоҳазаларини билдирганлар. Қонун тилининг лингвистик жиҳатдан ўрганилишини вазиятнинг ўзи тақозо қилган эди. Сабаби, сотсиалистик тузум даврида қонунларнинг ўзбек тилига таржима қилинишида қонуннинг моҳиятидан келиб чиқиб эмас, қонунда мавжуд сўзларнинг тўғридан тўғри ўзбек тилига таржима қилиниши оқибатида аслида англашинилиши керак бўлган мазмун ўзгаришига олиб келинган.Таржима қилишдаги номутаносибликлардан ташқари, айрим мурожаат шакллари айнан русча шаклда олиб борилган. Ўзбекистон Республикаси мустақилликка эришган санадан бошлаб, қонуншунослар зиммасига долзарб вазифа юкланди, яъни эндиликда янгича тизимда ўзбек миллий ҳуқуқ эталони(андозаси)ни тузиш масаласи ўртага ташланди. Шунингдек, амалдаги қонун ҳужжатларини уларнинг таркибида муомалада бўлиб келаётган рус тилидаги сўз ва иборалардан “тозалаш” энг асосий вазифа эди.Соҳа ривожини учун олиб борилаётган ҳаракатлар кишини қувонтиради, албатта, шунинг баробарида қонунларда истемолда бўлиб келаётган айрим терминлар қайта ислоҳ қилишни талаб қилмоқда. Ўзбекистон Республикаси Жиноят протсесуал кодексидида қўлланилиб келаётган *мурда*, *юзлаштириш*, *тамомлаш*,*малакалаш* каби тушунчалар ҳозирги кунга қадар қонун ҳужжатларида ўзининг ҳуқуқий асосига эга. Шунингдек, Жиноят протсесуал кодексининг 18-боби “Мурдани эксгуматсия қилиш “деб номланади. Бу ерда ифодаланган мурда тушунчаси

<sup>4</sup> Кучимов Ш. Юридик тил назарияси ва амалиёти. Ташкент-2003

анча салбий бўёққа эга бўлиб, маҳаллий аҳоли тилида фойдаланилган, ўлган жонсиз кишига нисбатан қўлланувчи лекцик birlikдир. Мурда тушунчаси ҳозирда нутқда деярли қўлланмайдиган, фақат айрим қонун ҳужжатларида муомалада бўлиб келаётган термин ҳисобланади. Мазкур атаманинг ўрнига “жасад” тушунчаси қўлланса, қонуннинг ифодалилик сифатини оширган ва қўлланиш доирасини анча кенгайтирган бўлар эди. Қонунларнинг ифодаланилаётган моҳиятига мос терминларнинг танланиши борасида тилшунослар ўз таклиф ва тавсияларини беришган: оқловчи, ҳимоячи, қораловчи, айбловчи, малакаламоқ, сўрайман каби сўзларни ишлатиш мақсадга мувофиқ эмаслиги, уларнинг ўрнига адвокат, прокурор, квалификация қилмоқ, талаб қиламан кабиларни қўллаш мақсадга мувофиқлиги таъкидланган. Тузилажак қонунларнинг мазмун-моҳияти билан биргаликда унинг имловий жиҳатдан тўғри қўлланишига ҳам эътибор бериш талаб қилинади. Lex.uz да яъни Қонун ҳужжатларининг базасида:

- 2536 та ҳужжатда **захира**;

- 96 та ҳужжатда **захира**; сўзи қўлланган.

Хўш, ушбу сўзларнинг қайси бири имловий жиҳатдан тўғри ҳисобланади. Ўзбек тилининг имло луғатида сўзнинг ягона шакли сифатида **захира** қабул қилинган. Амалда қабул қилинган имло қоидаларига риоя қилинган ҳолда қонунлар шакллантирилса, геч қандай хилма-хилликка йўл қўйилмайди. Яна бир жиҳат эътиборни жалб қиладики, бу жиҳат терминлар қўлланишидаги турличаликдир. Хусусан, суд жараёнида жиноят содир қилган шахсга нисбатан бугунги кунда уч хил муружаат шакли мавжуд. Булар судланувчи, айбланувчи, гумон қилинувчи терминларидир. Ҳуқуқшунослик жиҳатидан олиб қараладиган бўлса ҳар учала термин ҳам учта шахсга нисбатан қўлланувчи турли маъно-мазмун англатувчи тушунчалардир. Тилшунос олима М.Қосимованинг “Ўзбек юридик терминологиясининг таркибий тузилиши” деб номланган диссертациясида юридик терминлар тузилиши жиҳатидан таҳлил этилиб, уларнинг ясаиш йўллари ҳақида маълумот берилади. Тадқиқот соф филологик нуқтайи назаридан ёритилади. Шунинг учун айрим юридик терминларнинг



семантик маънолари юридик жиҳатдан тўғри изоҳланмайди. Жумладан, олима ўз кузатишларида судланган-маҳкум, судланувчи-айбланувчи каби терминларни жуфт (ҳар доим бирга қўлланиб, бир маънони англатувчи ) терминлар сифатида талқин этади.<sup>5</sup> Судланувчи- жиноят протссесидида судга берилган айбланувчи;

Гумон қилинувчи- жиноят содир этгани тўғрисида маълумотлар бор бўлса-да, бу маълумотлар уни ишда айбланувчи тариқасида иштирок этишга жалб қилиш учун етарли бўлмаган шахс; Айбланувчи- Жиноят протссесуал кодексидида белгиланган тартибда айбланувчи тариқасида жиноят ишида иштирок этишга жалб қилиниши ҳақида айблов қарори чиқарилган шахс; Мазкур терминлар моҳияти турлича талқин қилинса-да, суд жараёнида адвокатлар ҳимоя нутқларида уларнинг қўлланишида номутаносибликлар кўзга ташланади. Адвокатлар ўз ҳимоя нутқларида жиноят содир этган шахсга нисбатан ихтиёрий равишда судланувчи, айбланувчи ёки гумон қилинувчи терминларини амалда қўллаб келмоқдалар, айрим вазиятларда эса бу учала терминдан ҳам фойдаланмасдан, шахснинг ўз фамилияси билан мурожаат қилиш шакли ҳам мавжуддир. Юқоридаги каби ҳолатлар юзага келмаслиги учун, қонуншунослардан соҳага оид билимларнинг етук мутахассиси бўлишини ҳамда ишлаб чиқиладиган қонунларнинг моҳиятини тилшунослик жиҳатидан ҳам тадқиқ қилинишини талаб қилади. Юридик соҳа вакилларининг билимларини ошириш жараёнида уларда тилшунослик кўникмалари ҳам шакллантирилиб борилса, келтириб ўтган мулоҳазларимиз ўзининг мақбул ечимини топган бўлар эди. Жамиятда соф ҳуқуқий муҳитни юзага келтириш учун ,албатта, ҳуқуқшунос ва фуқаролар ўртасида мунтазам алоқа йўлга қўйилиши зарурий эҳтиёждир. Жамиятда қонун устуворлигини таъминлаш учун нафақат юридик соҳа вакилларининг фаоллиги, балки аҳоли томонидан ҳам атрофда юз бераётган ўзгаришларга бефарқ бўлмасдан, ҳар бир сиёсий масалага огоҳлик билан ёндашиш талаб қилинади. Хулоса ўрнида айтиш жоизки, ҳуқуқ ва тил доимо биргаликда шаклланган ҳамда бир вазиятда

<sup>5</sup> Кучимов Ш. Юридик тил назарияси ва амалиёти Ташкент-2003

ривожланган бутунликдир. Уларнинг алоқаси бўйича турли хил қарашлар, турлича фикрлар бўлишига қарамасдан давр талаби нуқтайи назаридан келиб чиқиладиган бўлса, ҳуқуқнинг тилга, тилнинг ҳуқуққа бевосита таъсири фақатгина уларнинг тараққиёти учун хизмат қилади. Бугунги кунда Юрислингвистиканинг тадқиқот марказида кишилиқ жамиятида инсонлар онгига ҳуқуқнинг ҳаётимиздаги ўрни ниҳоятда беқиёс эканлигини сингдириш ва фуқаролардан ушбу йўналиш тараққиёти учун ўзларининг иштироқи билан муносиб ҳисса қўшишга ундаш асосий ўринда туради. Зеро, қонунчилик тизимининг муносиб йўлга қўйилиши, аҳоли тинчлиги ва фаровонлигининг кафолатидир.

#### **Фойдаланилган адабиётлар:**

1. Кўчимов Ш.Н “Юридик тил назарияси ва амалиёти “ Тошкент-2013
2. Мўйдинов Қ.А “Ўзбек тилида суд нотиклиги лекцияси “ Тошкент-2015
3. Лех.уз ҳамда утек.уз сайти
4. Ўзбекистон адвокатлари ҳимоя нутқлари Адолат-2008
5. Ўзбекистон Республикаси Жиноят протссесуал кодекси
6. Икрамов Р. А & Мўйдинов К. А. (2021) ХУКУК ТИЛИ ВА НУТКИ Academic research in educational scienses 2(9), 719-727
7. А.Мўйдинова (2021) УЗБЕК МИЛЛИЙ УЙГОНИШ АДАБИЁТИДА МУВАШШАХЛИК Academic research in educational scienses, 2(11), 1219-1224

## **YUMSHOQ TO'QIMALARDA PLASTIK OPERATSIYA O'TKAZISHNING ASOSIY XUSUSIYATLARI**

**Mirzaliyeva Nilufar Sherali qizi**

Toshkent Pediatriya Tibbiyot Instituti 2-kurs talabasi

**Annotatsiya:** Plastik jarroxlik termini ko'p ishlatilishi xamda chet el davlatlarida plastik jarroxlik bo'yicha ko'p sonli monografiyalar chop etilganligiga qaramay mutaxassislar hozirgi kungacha izalnishda davom etishmoqda. Plastik jarroxlik bu xirurgiyaning bir bo'lagi bo'lib buning asosida tana yuzasi to'qimalaridagi operatsiyalar yotadi. Agar tanani qo'l va oyoqlardagi xamda qorin va ko'krak qismdagi nuqsonlarni kiyim yoki biror bir boylamalar bilan berkitishni ilojisi bo'lsa, yuz sohasidagi nuqsonlarni berkitish ancha qiyin masala hisoblanadi.

**Kalit so'zlar:** Rekonstruktiv jarroxlik, osteotomiya, estetik jarroxlik.

**Maqsad:** Plastik jarroxlik talab etiladigan to'qimani tiklash operatsiyalari ancha ko'p etapliligi va ancha vaqt ketishini inobatga olgan xolda bemor va shifokor o'rtasida o'zaro kelishuv bo'lishi lozim. Jarrox qilgan ishlar bir necha kriteriyalar bilan - qayta tiklanish vaqtining qisqaligi, funksional va kosmetik natijalarga qarab baholanadi

**Tadqiqot materiallari va usullari:** Xirurgiyada operatsiya jarayonida yo'qotilgan to'qimalarni bir qancha bandlar bilan qayta tiklash uchun ko'p sonli plastik materiallar olish imkoni tug'ildi. Ushbu operatsiyalar ko'p ekanligini hisobga olgan xolda hamda maxsus o'lchamlar kerak bo'lishi va tikishda alohida e'tibor berish kerakligini inobatga olgan xolda maxsus ko'nikmalarga ega bo'lgan jarroxlarga extiyoj tug'ildi. Mikroxirurgiya yuzaga kelishi vaziyatni tubdan o'zgartirdi. Katta to'qimali bloklar autotranslantatsiyasi nuqson sohasini bir ikkita operatsiyadan keyin estetik jixatdan bartaraf qilish imkonini yaratdi. Gap shundaki bir necha marta bandlarni ko'chirib o'tish natijasida band o'z rangini o'zgartirgan va band yordamida

tiklangan nuqson sohalari atrof to'qimalardan o'z rangi va zichligi bilan ajralib turgan. Revaskulyarizatsiyalangan autotransplantatlarda tabiiy rang va to'qima elastikligi saqlanib qoladi. Bundan tashqari bundan oldingi operatsiyalar juda ko'p bosqichlilik va oqibati noaniqligi bo'lgan bo'lsa undan keyingi operatsiyalar juda yuqori effektliligi bilan ajralib turadi. Yuqorida aytib o'tilganiga qaramasdan “plastik jarroxlik” termini mustaqil yoki yakka holda qobiliyatlanishi mumkin emas. Kam xollarda yumshoq to'qimalarni tiklash yoki to'g'rilashga to'g'ri keladi. Ko'pincha anatomik sohalarni tiklash zarruriyati tug'iladi, va ko'pincha biror bir sohadagi suyak yoki tog'ay to'qimasini yo'qotilgandan keyingi rekonstruktiv operatsiyalar o'tkaziladi. Shuning uchun “plastik va rekonstruktiv jarroxlik” tushunchalari biri biri bilan ayrilmas hisoblanadi. Burun o'lchamlarini estetik jihatdan kichiklashtirishda osteotomiyasiz yoki yuzning turli sohalarini o'zgartirishda yuz yoki jag' suyaklarini o'zgartirmasdan biror bir natijaga erishib bo'lmaydi. Bemor uchun operatsion jarayonning texnikasi muhim bo'lmasdan, u uchun operatsiyadan keyingi natija muhimroq sanaladi. Yuz sohasida nuqsonni maksimal ravishda yo'qotishda jarrox tanani boshqa qismlarini zararlab qo'ymasligi kerak. Shuning uchun pastki jag'ni nomsiz barmoqdan shakllantirish bizning nuqtai nazarimizda o'rinsiz bo'lib hisoblanadi. Buni boshqa metodlar bilan shunga o'xshash yo'qotishlarsiz ushbu nuqsonni bartaraf etsa bo'ladi. Nuqsonni analiz qilish vaqtida uni sababini aniqlash lozim, shulardan, chandiqli bitishmalarni va to'qimalarni ko'chish sababini, og'iz ochilishini chegaralanishini, nafas olishning buzilishi, ovqat yutishning buzilishi yoki gapirishning buzilish sabablarini, nuqson hajmi va shakli aniqlanishi lozim. Bundan tashqari nuqson sohasini berkitish uchun kerak bo'ladigan to'qima hajmini ham bilish lozim. Ayrim xolatlarda yo'qotilgan to'qima o'rnini tiklash uchun kerak bo'lgan to'qima miqdori estetik jihatdan to'la qonli funksiyani bajarish uchun kerak bo'lgan to'qima hajmiga to'g'ri kelmaydi.

**Natijalar:** Yuzda mahalliy to'qimalar bilan plastik jarroxlik o'tkazish ko'p afzalliklarga ega. Bu eng asosiysi plastika uchun turgorligi va rangi bo'yicha bir xil to'qimalarning ishlatilishi va estetik jihatdan buning yaxshi natija berishi hisoblanadi. Bundan tashqari operatsiya oldi texnikani rejalashtirish va atravmatik texnikalarning

qo'llanilishi operatsiyaning silliq o'tishi va operatsiyadan keyingi davrning yaxshi kechishini taminlaydi, operatsion jarohatning birlamchi bitishi va uncha bilinmaydigan chok bo'lishi bilan xarakterlanadi. Yuzda, bo'yin sohasi va qo'l barmoqlarida kuyish va mexanik ta'sirotlar natijasida yuzaga kelgan chandiqlarni bartaraf etishda uchrashuvchi uchburchakli laxtaklardan foydalanish yaxshi natija beradi. Kam travmali, uncha katta bo'lmagan operatsiyalarni estetik jarroxlik bo'yicha mutaxassis bajarishi mumkin, lekin bemorning yuz sohasini holatini rekonstruktiv va estetik jarroxlar kabi bir o'rinda turuvchi yuz-jag' jarroxi aniqroq baholay oladi. Yevropa va AQSHda rekonstruktiv va plastik jarroxlik sohasida yetuk mutaxassislar estetik jarroxlik bo'yicha ham operatsiyalar o'tkazishadi. Yuzning ochiq sohalariidagi deformatsiyalar va nuqsonlar bemorning ruxiy xolatiga qattiq ta'sir ko'rsatadi.

#### **Foydalanilgan adabiyotlar:**

1. Azimov M.I. Yuzning rivojlanishi va anomaliyalari. O'quv qo'llanma.- Toshkent. Ilm ziyo, 2018 yil
2. Kozlov B.A. Kagan I.I. operativnaya chelustno lisevaya xirurgiya I stomatologiya. Uchebnoe posobie. Moskva. GEOTAR – media 2014 g
3. [www.chicagocentre.com](http://www.chicagocentre.com) [www.implantplus.azerin.com](http://www.implantplus.azerin.com)

**O'ZBEKISTONDA MENINGOKOKK INFEKSIYASINING ZAMONAVIY  
EPIDEMIOLOGIK XUSUSIYATLARI VA UNING PROFILAKTİKASINI  
TAKOMILLASHTIRISH**

**Mustanov A'zamat Yunusovich**

Toshkent Tibbiyot Akademiyasi epidemiolog-katta o'qituvchi

**G'oyibnazarova Kumush Sherali qizi**

Toshkent Tibbiyot Akademiyasi 3-bosqich talabasi

**Annotatsiya:** Meningokokk infeksiyasi epidemiyalari kutilmaganda yuzaga keladi va uni oldindan bashorat qilib bo'lmaydi. O'zbekiston hududida ushbu infeksiya bilan zararlanishning yillik ko'rsatkichlari o'sib bormoqda. Epidemiyaga o'chog'idagi kasallangan aholida 70-80% o'lim holatlari, 20% tuzalganlarda esa epilepsiya, intellektual rivojlanishdan ortda qolish, aqliy zaiflik, karlik holatlari jiddiy asorat sifatida namoyon bo'ladi.

**Kalit so'zlar:** meningokokk infeksiyasining tarqalgan va mahalliy(lokal) klinik shakllari, aerazol-antroponoz infeksiya, giperendemik zona, "meningit kamari", epidemik avj olish, umumiy intoksikatsiya, meningit, nazofaringit, meningokoksemiya, mavsumiy avjlanish, jinsga moyillik, sanatsiya, izolyatsiya, karantin.

Ma'lumki, hozirgi kunda dunyoning 150 dan ortiq mamlakatlarida aerazol-antroponoz infeksiyalardan biri hisoblangan meningokokk tufayli epidemik vaziyat barqarorligi buzilmoqda. Meningokokk infeksiyasi bilan kasallanishning eng yuqori ko'rsatkichi Afrika qit'asida qayd etilgan bo'lib, u yerda giperendemik zona mavjud va u "meningit kamari" deb ataladi. Mazkur zona Saharaning janubiga, g'arbda Senegaldan sharqda Efiopiyaga qadar cho'zilgan va o'z qamroviga 14 dan ortiq davlat hududini birlashtirgan.

Meningokokk infeksiyasiga chalinganlarning o'lim darajasi va nogironlik holatlari boshqa yuqumli kasalliklar ko'rsatkichidan yuqori bo'lganligi uchun ko'pchilik davlatlar sog'liqni saqlash tizimining jiddiy muammosiga aylangan. Buni quyidagi raqamlar orqali ko'rish mumkin:

- Infeksiyaning tarqoq shakli bilan kasallanganlar orasida o'lim darajasi 70-80% ga yetgan;
- Davolashda antibiotiklardan foydalanish o'lim holatini 15% ga kamaytiradi;
- Tuzalganlarning taxminan 20% qismida jiddiy asoratlari kelib chiqadi;
- Yuzaga kelgan o'tkir asoratlarga epilepsiya, intellektual rivojlanishdan ortda qolish, aqliy zaiflik, karlik holatlari kiradi.

Meningokokkli infeksiya bilan yillik kasallanish ko'rsatkichi infeksiyaning asosiy o'chog'i bo'lmish Afrika qit'asi davlatlarida har 100 ming aholiga 300-700 kishini tashkil qilsa, tropik va subtropik zonadan holi mo'tadil kengliklarda, xususan Markaziy Osiyo mintaqasi va unga yaqin hududlarda har 100 ming aholiga 0,01-0,02 ni ko'rsatmoqda, ammo epidemiologik noxush holatlarda bu raqamlar 8-12 tagacha ko'tarilgani qayd etilgan. Keltirilgan ma'lumotlarga asosan dunyoning ko'plab mamlakatlarida meningokokk infeksiyasining tarqalgan og'ir kechuvchi klinik shakllarining ulushi yuqoriligi, bu yuqumli kasallikning navbatdagi epidemik ko'tarilish arafasida ekanligidan dalolat beradi.

So'nggi o'n yil ichida meningokokk infeksiyasi bilan kasallanish ko'rsatkichlari global pasayishi kuzatilsa-da, lekin epidemik avj olish, epidemiya va pandemiyalarning kelib chiqishi ortib bormoqda. Bunga sabab meningokokk infeksiya yashirin davrining oxiridayoq xavfliligi, butun kasallik davomida bemorda tashuvchilik, infeksiyaning yuqumliligi, qo'zg'atuvchi yuqori nafas yo'llarining burun-halqum qismida 3 haftagacha saqlanishi kabilardir. Kasal yoki bakteriya tashuvchi bilan muloqotda bo'lganlarning 1-3 % ida asosiy kasallik (umumiy intoksikatsiya, meningit), 10-30% ida nazofaringit rivojlanadi va 70-80% odamlar bakteriya tashuvchiga aylanadi. Nazofaringit shaklidagi bemorlar atrofda gilar uchun 3 haftagacha tashuvchi bo'lishlari mumkin. Shuning uchun epidemiya davrida odamlarni 95% i tashuvchi, faqat 1% i kasal bo'ladi. Infeksiya bilan zararlanish 69-

80% holatlarda 1-5 yoshgacha bolalar orasida uchraydi( bu gematoensefalitik barer va immunologik reaktivlikning pastligi bilan bog'liq), ammo epidemiya vaqtida o'smirlar va kattalar ham kasallanishi mumkin. Bundan anglashiladiki, infeksiyaning epidemiya ko'rinishda tarqalishi nafaqat oddiy holatda ko'p kasallnadigan yosh bolalar, balki aholining barcha qatalamini zararlaydi. Meningokokk infeksiyalar 20-30 yilda qaytalanadi, mavsumiy avjlanish davri kuz-qish oylariga to'g'ri keladi. Demak, mazkur infeksiyaning epidemiyasi yuqorida keltirilgan vaqt oralig'ida takror kuzatiluvchi xususiyatga ega va bu qat'iy ravishda epidemiologik va profilaktik tadbirlar samaradorligini talab qiladi.

Hozirgi vaqtda odamlar ko'p to'planadigan yirik shaharlarda kasallikning bitta tarqalgan shaklidagi bemoriga yiliga 45000-50000 bakteriya tashuvchilar to'g'ri kelmoqda. Bakteriya tashuvchanlik meningokokk infeksiyasida epidemik jarayonning hal qiluvchi omili hisoblanadi. Kasallik yuqishining ko'pchilik hollari, shu jumladan tarqalgan shakllari ham bakteriya tashuvchilaridan yuqadi, biroq barcha bakteriya tashuvchilari ham bir xil epidemiologik ahamiyatga ega emas.

So'nggi kuzatuvlar natijasi shuni ko'rsatdiki, meningokokk qo'zg'atuvchisi Neiseria meningitidsni tashish ayollarga nisbatan erkaklarda ko'p uchramoqda, bu esa muloqot intensivligi bilan emas, balki jinsga moyillik bilan izohlanadi. Isbot sifatida 2019-yil ma'lumotlariga ko'ra erkaklarda ushbu infeksiya bilan zararlanish 74%, ayollarda esa 26% ko'rsatkichga ega bo'lganini keltirish mumkin.



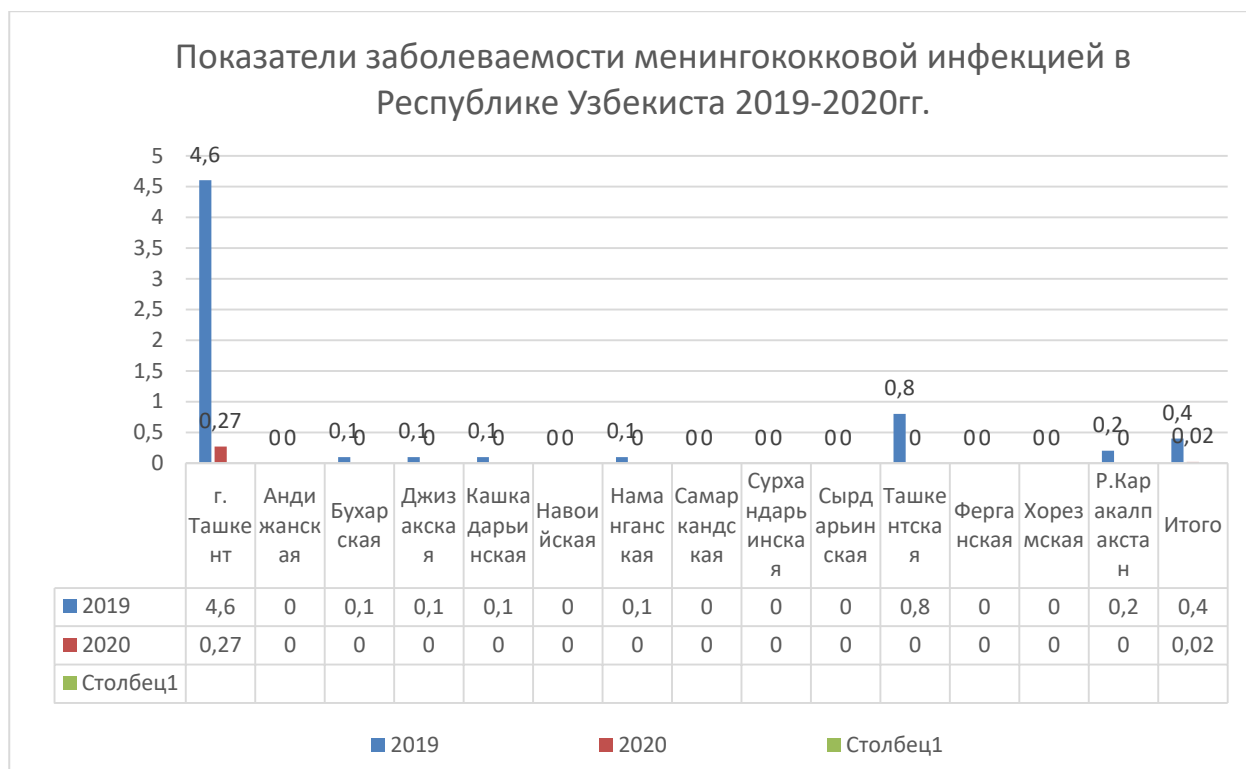

Meningokokk infeksiyasi o'chog'i oilada, bolalar muassasi(bog'cha, ko'ngilochar maydonchalar, bolalar parklari), maktab va boshqa jamoalarda infeksiyaning tarqoq shakli bilan kasallangan bemor ekanligidan va epidemiyani yuzaga kelish xavfi yuqoriligidan kelib chiqib quyidagi epidemiologik va profilaktik chora-tadbirlar o'tkazilishi shart:

- Har bitta alohida holatda epidemiolog tomonidan o'choq chegarasi belgilanadi;
- Meningokokkli nazofaringit bemorlar va tashuvchilar to'liq aniqlanadi va izolyatsiya qilinadi;
- Kamquvvat, darmonsiz bolalarga gamma-globulin beriladi;
- Tashxis qo'yish uchun bemor yoki tashuvchi bilan aloqada bo'lgan aholi tibbiy nazoratga olinadi;
- Kontaktda bo'lgan shaxslarda bir martalik bakteriologik tekshiruv o'tkaziladi, natija manfiy bo'lgandagina jamoaga qo'shilishga ruhsat beriladi, aks holda sanatsiya qilinadi;
- Kasallik tashib yurishi gumon qilinganlar orasida maxsus polisaxaridlardan tayyorlangan meningokokkning kimyoviy vaksinasi infeksiyaning A va C hamda W-135 seroguruhlariga qarshi emlanadi;

- Zararlanish ma'lum muassasa hududida tarqalganligi aniqlangan holatda ma'lum muddatga mazkur muassasada karantin e'lon qilinadi;
- Infeksiya yuqtirgan bemorlar yuqumli kasalliklar shifoxonasining ixtisoslashtirilgan bo'limlariga yotqiziladi.

Xulosa: Meningokokk infeksiyasi epidemiyasining navbatdagi to'liqini vaqtida oldini olish orqaligina kasallikning yuqori o'lim ko'rsatkichi, nogironlik holatlari va o'tkir asoratlarini bartaraf etish mumkin. Moliyaviy hisob-kitoblar jihatidan olib qaralganda ham bu statsionar davo choralari uchun sarflanadigan mablag'larning 5-7% ini tejashga erishishga sabab bo'ladi. Karantin e'lon qilingan muassasalardagi iqtisodiy o'sishga ta'sirini ko'rsatmaydi. Amaliy tavsiyalar sifatida shuningdek meningokokk infeksiyasiga qarshi an'anaviy emlash-vaksinatsiya uchun qator Yevropa davlatlari tajribasidan o'tgan yangi kimyoviy vaksinalarni qo'llashni taklif qilaman. Shu bilan bir qatorda aholi orasida infeksiyani yuqish yo'llari, undan organizmni himoya qilishning eng oddiy gigiyenik me'yorlarga mos usullari haqida targ'ibot ishlarini olib boorish zarur. Va bu natijalarga erishish uchun yuqorida ta'kidlangan epidimiologik va profilaktik chora-tadbirlarni o'z vaqtida amalga oshirish talab qilinadi.

#### **Foydalanilgan adabiyotlar:**

1. I. Muhammedov “Mikrobiologiya, virusologiya, immunologiya” Toshkent - 2006, 244-247 betlar
2. Акимкин В. Г. и др. Современные подходы к прогнозированию эпидемиологической ситуации по заболеваемости энтеровирусным менингитом // Медицинский алфавит. – 2020, С. 7-12.
3. Алифанова С. В. Бактериальные менингиты у детей // 3 турботою про дитину. – 2017, С. 15-19.
4. Астапов А. А. Менингококковая инфекция: инвазивные формы возможны в любое время, в любом месте, в любом возрасте // Приложение к журналу «Лечебное дело». – 2019. – С. 3.

5. Абрамцева М. В. Менингококковая инфекция. Современные представления о возбудителе, эпидемиологии, патогенезе и диагностике. Сообщение 1 /М. В. Абрамцева, А. П. Тарасов, Т. И. Немировская // Биопрепараты. — 2014, С. 4—10.
6. Белобородов В. Б. Нерешенные проблемы менингококковой инфекции //Инфекционные болезни: Новости. Мнения. Обучение. – 2018. – Т. 7. – №. 1 (24).
- 7.Бурганова А. Н., Семенова М. К. Клинико-эпидемические особенности генерализованной формы менингококковой инфекции на примере клинического случая //Молодежь в науке: Новые аргументы. – 2019. – С. 98-100.
7. Венгеров Ю. Я. и др. Актуальные аспекты патогенеза, диагностики и лечения бактериальных гнойных менингитов //Инфекционные болезни: Новости. Мнения. Обучение. – 2018. – Т. 7. – №. 1 (24).
- 8.<https://www2c.cdc.gov/podcasts/player.asp?f=9956>,  
<https://www.cdc.gov/meningitis/index.html>.
9. [www.fhi.no](http://www.fhi.no) Norwegian Institute of Public Health PO Box 222 N-0213 Oslo.
- 10.[www.researchgate.net](http://www.researchgate.net) March 2020Journal Infectology 12(1):111-118  
DOI:10.22625/2072-6732-2020-12-1-11-118.

## **BOLALARDA TISHLARNING NOTEKIS O‘SISHINING OLDINI OLISH USULLARI**

**Nodirov Nuriddin Shuhrat o‘g‘li**

Toshkent davlat stomatologiya instituti, ortodontiya yo‘nalishi 1-bosqich magistranti

**Annotatsiya:** Ko‘pchilik o‘shish yoshidagi bolalarni sut tishlari doimiy tishlariga almashinish jarayonida turli xil sabablar bilan o‘z o‘rnidan chiqmaydi yoki o‘rnidan chiqsa ham, noto‘g‘ri tarafga og‘gan holatda chiqadi. Shu bilan birga yuz, chaynov va lab mushaklaridagi kamchiliklar uchrab turadi. Buni ba‘zi ota-onalar vaqtida sezishadi va malakali mutaxassis yordamida to‘g‘ri ko‘rsatmalar asosida vaqtida bartaraf etiladi. Ba‘zi ota-onalar esa e‘tiborsizligi oqibatida kelajakda farzandining tish jag‘ tizimida murakkab amaliyotlar evaziga bartaraf etilishi mumkin bo‘lgan o‘zgarishlar vujudga kelishiga yo‘l ochib berishadi. Aslida esa bu maqoladagi tavsiyalar bilan masalani oson hal etish ham mumkin bo‘ladi.

**Kalit so‘zlar:** miogimnastika, ortodont, protruziya, retruziya, mezial prikus, distal prikus.

Hurmatli ota-ona farzandingizni tishlariga diqqat bilan e‘tibor bering! Almashayotgan tishlari bir-biriga mutanosibmi, tekismi yoki nomutanosibmi? Ba‘zan tishlar oldinga bo‘rtib chiqadi, fanda buni protruziya deyiladi. Bu holatni bartaraf etishda labning aylana mushaklaridan foydalanilsa bo‘ladi. Bola o‘shish vaqtida tishlarini holatini o‘zgartirish juda oson bo‘ladi, oldinga chiqib ketgan yuqori jag‘ tishini, pastki jag‘ tishlari yordamida yuqor labni tishlash tavsiya qilinadi. Bu holatda mushakdagi bosim hisobiga tishlar asta sekin o‘z joyiga qaytadi. Agar retruziya ya‘ni ortga qarab og‘gan bo‘lsa tishlar bunda bizga til mushaklari yordamga keladi. Til bilan yuqori jag‘ tishlarini 3-4 daqiqa davomida tilning uchi bilan oldinga bosim

o'tkazing, keyin pauza qiling va yana takrorlang (2-3 marta). Bu usul bilan ma'lum vaqt davomida samarali natijaga erishilishi ham mumkin.

Pastki labni yuqori tishlar bilan 2-3 daqiqa tishlash. Bu usul yordamida bolaning o'sayotgan tish jag' tizimidagi pastki jag' tishlaridagi muammoni bartaraf etiladi. Ya'ni pastki jag' tishlarini oldinga chiqib ketishi vaqtida oldi olinadi. Pastki labni yuqori tishlar va yuqori lab bilan ushlang, 4-5 daqiqa ushlab turing va qo'yib yuboring, so'ngra 2-3 daqiqa dam oling. Buni 3-4 marta takrorlang. Bu mashq yordamida ham yuqori ham pastki qator oldingi tishlarining oldinga chiqib ketishini davolashda qo'llaniladi. Ba'zi o'sish yoshidagi bolalarda yuqori jag'ga nisbatan pastki jag' o'sishdan orqada qoladi, natijada bir-biriga nomutanosib holat vujudga keladi yoki teskarisi yuqori jag' o'sishdan orqada qoladi. Bu holatlar stomatologiyaning ortodontiya yo'nalishida pastki jag'ni yuqori jag'ga nisbatan mezial va distal joylashuvi deb nomlanadi. Bu holatlarni ham miogimnastika evaziga erta aniqlangan xolatlarda bartaraf etsa bo'ladi. Distal prikus holatlarida quyidagi mashqni bajarish maqsadga muvofiq. Pastki jag' oldingi guruh tishlarini yuqori jag' oldingi guruh tishlarigacha tekizib oldinga suriladi. Shu holatda 10 soniya ushlab turiladi va sekin asta qo'yib yuboriladi. Shu asnodan vaqtini sekin asta 60 soniyagacha oshirib boriladi, kuniga 4-5 marotaba bajariladi. Bu mashqni rivojlantirish uchun keyinchalik tik turgan holatda boshni bir oz ortga tashlagan holatda bajarilsa yuklama yana ham ortadi. Mezial prikusli bolalarda esa yuqori jag'ni rivojlantirishga qaratilgan mashqlar bajariladi, bunda pastki jag'ni ortga tortilgan xolatda yuqori jag' oldingi guruh tishlarini kesuv qirralariga tekkazilib turiladi, bu 30 soniya davom etadi va asta qo'yib yuboriladi. Ma'lum vaqtdan so'ng 60 soniyagacha uzaytirish mashqni samaradorligini oshiradi. Bundan tashqari yana tilni uchini tanglayni yuqori yumshoq qismiga tekkazib o'rtacha bosim bilan oldinga qarab surish tavsiya etiladi va buni 10 marotabadan, kuniga 4-5 marta takrorlash kerak.

Miogimnastika - ortodontlar tomonidan maxsus ishlab chiqilgan mashqlar to'plami bo'lib, tish-jag' tizimiga chaynov, yuz mushaklari va til yordamida tasir ko'rsatib davolash va profilaktika ishlarini olib borishga qaratilgan. Muntazam mashqlar mushak apparati va suyak to'qimalarini to'g'ri rivojlanishiga xizmat qiladi. Bu

mashqlarni bola va ota-onasi birgalikda bajarganlari maqsadga muvofiq bo‘ladi. Kundalik mashqlar turli o‘yinlar sifatida bolani qiziqishini yanada orttirishga qaratilib borilishi maslahat beriladi. Bir necha oydan so‘ng natijani ko‘rgan ota-ona va bolaning o‘zi ham mashqlar samaradorligini orttirishga o‘zida ham qiziqish ortib boradi.

#### **Foydalanilgan adabiyotlar:**

1. Ortodontiya. L.S. Persin. 2004
2. Uilyam R. Proffit.
3. Ortodont.mk.ue
4. Ru.dko.com.ue



УЎТ: 631.633.379

**МОШНИНГ(Phaseolus aureus Piper) КОЛЛЕКЦИЯ  
КЎЧАТЗОРИДАГИ НАВ НАМУНАЛАРИНИ, ҚИММАТ ХЎЖАЛИК  
БЕЛГИЛАРИНИ ЎРГАНИШ НАТИЖАЛАРИ**

**Идрисов Хусанжон Абдужабборович, к.х.ф.ф.д (PhD)**

ФарДУ АТСФ кафедраси ўқитувчи

**Мухаммаджонова Шукурона Шухрат қизи**

ФарДУ УМС факультети Анорчилик таълим йўналиши 3 босқич талабаси

**Email: [idrsovhusanzon@gmail.com](mailto:idrsovhusanzon@gmail.com)**

**Аннотация:** Мақолада мош коллекция кўчатзоридagi маҳаллий ва хорижий нав намуналар билан олиб борилган тажриба ёритилган бўлиб, стандарт навга нисбатан морфологик, биологик ва қимматли хўжалик белгилари юқори бўлган 9 та нав намуна ажратиб олинган.

**Калит сўзлар:** Мош, оқсил, ёғ, витамин, ўтлоқи-ботқоқ тупроқ, бактерия, коллекция, чин барг, шона, гул, дуккак.

Дунёда бугунги кунда такрорий экин сифатида дуккакли-дон экинлари 91,6 млн. гектар майдонга экилиб, ўртача дон ҳосилдорлиги 12,0 ц/га, ялпи ҳосил 206,4 млн тоннани ташкил этади. Экиладиган майдон ҳажми жиҳатидан жаҳонда соядан кейин иккинчи ўринда туради (25 млн гектар). Республикамизда эса ҳар йили такрорий экин сифатида 18-25 минг гектардан ортиқ майдонларда етиштирилади. Мош дунё бўйича 5,3 млн. тоннани ташкил этиб, мошни етакчи етиштирувчи ва истеъмолчи давлат Ҳиндистон ҳисобланади. Экин майдони 65 ва ялпи ҳосили 54 фоизни ташкил этади. Шунингдек, жаҳон бозорида мош экспортида Ўзбекистоннинг ҳам ўрни катта бўлиб, йилига 67 минг тоннагача мош экспорт қилинади. Мош қадим замонлардан Ҳиндистонда етиштириб келинади. Мошнинг келиб чиқиш ватани Жануби-ғарбий Осиё бўлиб, у 5-6 минг йил аввал қишлоқ хўжалигида етиштирила бошлаган. Мазкур экин ҳозир ҳам Ҳиндистон, Покистон, Афғонистон, Эрон, Бирма, Хитой, Вьетнам, Япония, Африка давлатлари, Жанубий Америка давлатлари, шунингдек, Австралияда катта ҳажмларда етиштирилади. Мош Ўзбекистон, Туркменистон, Тожикистон, Кавказ ва

Жанубий Қозоғистонда (кичик майдонда) асосий экин ёки кузги буғдойдан кейин такрорий экин сифатида экилади.

Маълумки, республикамызда қишлоқ хўжалиги асосий тармоқлардан бири бўлиб, ва у ҳар бир мамлакатдаги каби инсонларни озиқ-овқат маҳсулотлари ва саноатни хом-ашё билан таъминловчи бош бўғин ҳисобланади. Қишлоқ хўжалиги кўҳна тарихга эга бўлиб, бундан минг йиллар аввал ҳам ота-боболаримиз қишлоқ хўжалик самарадорлигини ошириш деҳқончилик ва боғдорчилик ишларини яхшилаш борасида тинимсиз изланишлар олиб боришган. Ҳозир далаларимизда катта майдонларда етиштирилаётган турлитуман мева, сабзавот, ем-хашак ва бошқа техника экинлари авлодаждодларимиз томонидан бир неча минг йиллар давомида турли-туман ёввойи ўсимликлар орасидан танлаш, чатиштириш, пайвандлаш усуллари билан яратилган. Демак, кўпчилик маданий ўсимликларнинг асосий бунёдкори инсоннинг ақл-заковати ва меҳнати ҳисобланади.

Серқуёш заминимизда жуда кўплаб қишлоқ хўжалиги экинларидан жумладан дуккакли дон экинлардан мўл ва сифатли ҳосил етиштириш учун жуда қулай иклим шароити мавжуд. Аҳолини ўсиб бораётган талаб ва эҳтиёжидан келиб чиққан ҳолда таркибида оқсил, витаминларга бой экинларни парваришлаб, экологик тоза маҳсулотлар етиштириш бугунги куннинг энг долзарб масаласидир.

Тажрибамизда суғориладиган ерлардан оқилона фойдаланиб асосий ва такрорий экиш учун мошнинг янги нав намуналарини танлаш, янги навлар яратиш.

### **Тажрибанинг мақсади ва вазифалари.**

Ушбу илмий ишнинг мақсади аҳолини тўйимли озиқ-овқат маҳсулоти билан таъминлаш, оқсил танқислигини ҳал қилиш учун мош экинини ноқулай шароитларга чидамли, серҳосил, дон таркиби оқсил ва мой моддаларига бой, касалликларга чидамли янги навларини яратиш. Бу мақсадга эришиш учун қуйидаги вазифаларни бажариш талаб этилди: Мошнинг коллекция кўчатзоридagi нав намуналарни экиш, кузатиш, қимматли хўжалик



кўрсаткичлари юқори бўлган нав намуналарни баҳолаш, танлаш. Суғориладиган ерлардан оқилона фойдаланиш ва экологик муаммоларни ечадиган, юқори ҳосилни таъминлайдиган янги тезпишар, серҳосилли, юқори сифатли, ноқулай шароитларга бардошли навларни яратиш ва уларни етиштириш технологиясини такомиллаштириш ва ишлаб чиқаришга тавсиялар тайёрлаш.

### **Тажриба ўтказиш жойи, шароити ва услуби.**

Тажрибалар Шоличик илмий-тадқиқот институтининг тажриба майдони далаларида олиб борилди. Тажрибалар 13 картанинг 2 чекида олиб борилди. Тупроқ қатламлари воҳа учун ҳарактерли бўлиб ботқоқ типидagi тупроқлардир. Ҳар хил чуқурлик қатламларида эса катта ва кичик тошлар ва қум аралашмалари ҳам мавжуд. Ушбу тупроқлар дарёнинг чап қирғоғидagi типик ортиқча намлик шароитларидан келиб чиққан ҳолда бўлиб, шоли экиш учун жуда мосдир. Тупроқ-ўтлоқи.Тажриба даласининг тупроғи шўрланмаган, хайдов қатлами 30-40 см. Тупроқдagi эритмаларнинг рН миқдори 6,8-7,3 бирликларида бўлиб, механик таркиби бўйича оғир лойлидир. Ҳаводаги фойдали хаво ҳарорати йиғиндиси бўйича Ўзбекистондagi қишлоқ хўжалик экинларни суғориладиган минтақаларда етиштириш бўйича шартли равишда 3 та гуруҳга ажратилган (бунда 10 градусдан юқори суткалик ўртача ҳарорат ҳисобланган). Тошкент вилоятининг иқлими ҳам кескин континентал бўлиб, ёзи ниҳоятда иссиқ, қиши эса совуқ, ҳамда ҳавоси қуруқ ва табиий ёғингарчиликлар ўсимликлар ўсиб ривожланиши учун ниҳоятда камлиги билан таърифланади. Мош селекцияси қишлоқ хўжалик экинларининг Давлат Нав Синов комиссияси ва ЎзШТИИ томонидан ишлаб чиқилган тавсияномалар, дала тажриба методикаси асосида олиб борилди. Мошнинг нав танлов кўчатзорларида фенологик кузатувлар ўтказилди. Бунда мошнинг ўсув давридаги асосий: униб чиқиши, биринчи учталиқ барг пайдо бўлиши, гунчалаш, гуллаш, дуккак. ҳосил қилиш ва пишиш фазалари кузатилди ва амал даврининг давомийлиги аниқланди.

**Тажриба натижалари.** Мошнинг янги навларини яратиш учун коллекция кўчатзоридаги нав ва нав намуналари орасидан унинг муҳим қимматли ва хўжалик белги (ўсув даври, поясининг баландлиги, бир ўсимликдаги дуккаклар сони, пастки дуккакларнинг жойлашиши, ҳосилдорлиги, донларининг оқсил миқдори ва мойдорлиги юқорилиги ва ҳаказо) хусусиятларига кўра танлаб олиниб уларни кейинги тадқиқот кўчатзори яъни чаптириш кўчатзорида ўтказилади. Сўнгра яратилган янги мош навларидан давлат нав синовига топшириш учун танлаб олинади

**1-жадвал**

**Коллекция кўчатзоридан танлаб олинган намуналарнинг тавсифномаси.**

№	Каталог рақами ва келиб чиқиши	Ўсув даври, кун	Ўсимлик бўйи, см	Пастки дуккак жойлашиши	Сони, дона		Вазни, г	
					шоҳ	бир ўсим. дуккак сони	бир ўсим. дон вазни, г.	1000 дон оғирлиги
1.	Радость-St Ўзбекистон	107	125,6	10,9	2,6	44,6	35,6	41,8
2	231796 Козоғистон	102	142,0	7,2	3,4	55,6	24,0	46,9
3	320558 Хиндистон	98	152,4	55,8	4,2	72,4	28,9	42,0
4	412804 Филлипин	95	156,0	12,4	4,2	85,0	26,5	48,8
5	К-832 Таиланд	94	148,6	11	4,4	76,4	27,9	34,6
6	Кўйлик Ўзбекистон	93	138,6	13,8	2,8	59,8	29,0	42,0
7	Маҳаллий Ўзбекистон	101	136,0	12,6	3,4	79,6	28,2	43,0
8	597 Ўзбекистон	103	138,9	11,6	2,8	43,0	29,0	48,4

Мош маҳаллий ва жаҳон коллекцияси нав намуналаридан ташкил топган коллекция кўчатзорида йиллар бўйича 150 та мошнинг нав намунаси тадқиқот қилинди. Ҳар бири 1,8 м<sup>2</sup> майдонларда қайтариқсиз, мош уруғлари 18кг/га меъёрда, қатор оралиғи 60x10-2 схемасида апрель-май ойларида экилди. Назорат сифатида таққослаш учун мошнинг “Радость” нави ҳар 10 та намунадан кейин экилди. Ўсув даврида барча фенологик кузатишлар нав синов

комиссияси томонидан ишлаб чиқарилган кўлланма асосида олиб борилди шу жумладан ўсимликнинг униб чиқиши, шохланиши, гуллаши, дуккаклаши ва пишиш даврлари қайд этилди. Кузатувлар ўсимликнинг ўсув давридаги барча фазаларида (униб чиқиш, шохланиш, гуллаш, дуккаклаш, пишиш) олиб борилди ва пишиш даврида коллекция кўчатзорининг ҳар бир нав намунасида 5-тадан ўсимлик олиниб биометрик таҳлиллар (ўсимлик ўсув даври, бўйи, пастки дуккак жойланиши, шохлар сони, бир ўсимликда дуккак сони, дон вази, 1000 та дон оғирлиги) қилинди ва асосий хўжалик кўрсаткичлари юқори бўлган мошнинг 7 та нав намуналари танлаб олинди ва тўлиқ тавсифномаси 1. жадвалда келтирилди. Бу коллекция кўчатзоридан ажратиб олинган нав намуналари морфологик ва биологик кўрсаткичлари билан назорат навига нисбатан яхши бўлиб, пояси тик ўсувчан, бир ўсимликда дуккаклар сони юқори ва пастки дуккакни жойланиши юқори бўлганлиги билан ажралиб туради.

**Хулоса.** Мошнинг коллекция кўчатзоридаги маҳаллий ва хорижий нав намуналар орасидан қимматли хўжалик белгилари билан ажралиб турган 9 т нав намуна ажратиб олинган ҳолда, келгуси йилда ҳам тажрибаларда селекция жараёнлари давом этади.

#### **Фойдаланилган адабиётлар:**

1. Атабаева Х.Н, Саттаров М.А, Идрисов Х.А Суғориладиган майдонларда мош етиштиришнинг интенсив технологияси бўйича тавсиянома. Тошкент 2019
2. Атабаева Х.Н, Худойқулов Ж.Б Ўсимликшунослик.Т “Фан ва технология”. 2018
3. Доспехов Б.А. Методика полевого опыта. - М.: Колос, 1985. - 317 с.
4. Дала тажрибаларини олиб бориш методикаси ЎзПТИ.2007 йил .
5. Саимназаров Й.Б. ва бошқалар. Ўзбекистонда дуккакли-дон экинлари етиштириш бўйича тавсиялар. Тошкент.2009й.
6. Халиқов.Б.М.Негматова.С Мош Монография.Тошкент.Н.2000 й 5-7 б

УЎТ: 631.633.379

## МОШНИНГ(Phaseolus aureus Piper) НАВ ТАНЛОВ КЎЧАТЗОРИДА ЎТКАЗИЛГАН ТАДҚИҚОТ НАТИЖАЛАРИ

**Идрисов Хусанжон Абдужабборович**, к.х.ф.ф.д (PhD)

ФарДУ АТСФ кафедраси ўқитувчиси

**Солиев Абдулвосит Миролим ўғли**

ФарДУ УМС факультети Анорчилик таълим йўналиши 4-босқич талабаси

**Email:** [idrisovhusanzon@gmail.com](mailto:idrisovhusanzon@gmail.com)

**Аннотация:** Мақолада мошни навларнинг танлов кўчатзоорида ўтказилган тадқиқотлар баён этилган бўлиб, биометрик кўрсаткичлар таҳлилларида шу нарсани аниқландики, 414360(Филиппин), 412441(Филиппин), 430177 (Афғонистон) навлари назорат навларига нисбатан қимматли хўжалик белгилари юқори бўлгани кузатилади.

**Калит сўзлар:** Мош, оксил, ёғ, витамин, бактерия, чин барг, шона, гул, дуккак.

Дунёда мошнинг серхосил навлари яратиш, истиқболли деб топилган навларнинг агротехнологияларини такомиллаштириш, экиш усулларини тўғри белгилаш, минерал ўғитлар билан озиклантиришни мақбуллаштириш ҳамда навларнинг экишни тўғри тадбиқ этиш орқали тупроқ унумдорлигини тиклаш ва ошириш, чорвани тўғри озуқа билан таъминлаш бўйича илмий тадқиқотлар олиб борилмоқда.

Асосий дуккакли-дон экини бўлган мош етиштиришни кўпайтириш, бу маҳсулотга бўлган талабни қондириш, ҳосилдорлигини ошириш, мамлакатнинг экспорт салоҳиятини кўтариш учун серхосил ва касаллик, зараркунандаларга чидамли навларни яратиш, районлашган навларнинг морфобиологик ва хўжалик хусусиятларини ҳисобга олиб, асосий ва такрорий экинлар сифатида етиштириш технологиясини ишлаб чиқиш, унинг асосий элементлари – экиш муддати ва меъёрларини белгилаш борасида изланишлар ўтказиш, илмий ва амалий жиҳатдан асослаш долзарб масалалардан ҳисобланади.

Мош *Phaseolus aureus* ловиянинг (*Phaseolus*) бир тури бўлиб қимматли озиқ -овқат экинларидан ҳисобланади. Озиқ-овқат учун мошнинг уруғлари (дони) фойдаланилади. Доннинг таркибида яхши ҳазм бўладиган кўп миқдорда қимматли оксил (24-28 %) азотсиз экстракт моддалар, ёғлар (1-2 %), клетчатка (4 - 6 %), қанд моддаси ва витаминлар мавжуд.

Мош ем-хашак, сабзавот, дон экинлари учун ажратилган далаларга экилади. У жуда кўп экинлар, маккажўхори, кузги бошокли дон экинлари, картошка, сабзавот экинлари, ғўза учун яхши ўтмишдош экин. Мош сидерат экин сифатида ҳам экилади. Мошнинг илдизида жойлашган туганак бактериялар ёрдамида гектарига 50-100 кг гача атмосферадаги азотни тўплайди. Тўпланган азотнинг кўп қисми ҳосил билан чиқиб кетади, 25-40 % ангиз қолдиқлари билан органик модда ҳолда тупроқда қолади. Бир қисми денитрификация жараёнида йўқолади.

Мош-ловиянинг бир тури бўлганлиги учун унинг систематикаси ловия асосида кўриб чиқилади. *Phaseolus* нинг 200 дан ортиқ тури бўлиб, шулардан 20 турга яқини маданий, экин сифатида фойдаланилади, қолганлари ёввойи турларидир.

Селекциянинг пайдо бўлиши ва ривожланиши жараёнида ўсимликларнинг янги навларини яратишнинг бир қанча усуллари ишлаб чиқилган ҳамда амалда кенг қўлланилган. Селекциянинг мавжуд усуллари аналитик ва синтетик хилларига бўлинади. Аналитик усул-табиатда мавжуд бўлган ўсимлик популяциялари ёки маҳаллий навлардан танлаш йўли билан янги нав яратиш усули, синтетик усул-селекциянинг турли йўллар билан аввал ўсимликларнинг ирсиятини ўзгартириб, сўнгра ўзгарган ўсимликлар (дурагайлар, мутантлар, популяциялар) ичидан танлаш ўтказиш йўли билан нав яратиш усулига айтилади.

**Тажрибанинг мақсади ва вазифалари** Ушбу илмий ишнинг мақсади - мош нав намуналарининг суғориладиган типик бўз тупроқлар шароитида дон ҳосилини ва сифатини оширадиган мақбул экиш усули ва меъёрини аниқлаш, такрорий экишда соя навларини етиштириш технологияларини тадқиқот қилиш ва такомиллаштиришга қаратилган.

Суғориладиган ерлардан оқилонга фойдаланиш ва экологик муаммоларни ечадиган, юқори ҳосилни таъминлайдиган технологик тадбирлар тадқиқот қилиниб ишлаб чиқаришга тавсиялар тайёрлаш. Ўзбекистонда яратилган соя навларини такрорий экишда экиш усулини ва меъёрини ҳосилдорликка, дон сифатига таъсирини ўрганиш, иқтисодий самарасини аниқлаш ва ишлаб чиқаришга жорий этиш .

Мош ўзидан чангланувчи ўсимлик. Чангланиши гули очилмай ўтади. Гуллаш ўсимликнинг пастки ярусидан бошланиб юқорига қараб боради.

Мош селекциясининг асосий йўналиши-юқори симбиотик фаолли ва маҳсулдорли хамда вегетация даври қисқа (70-90 кун), совуққа чидамли, механизацияга мос, касалликларга чидамли, юқори кулинарли яхши таъмли ва озиқали хусусиятларга эга навларни яратиш.Бошланғич ашё сифатида асосан ВИРнинг жаҳон коллекциясидаги намуналаридан фойдаланилади. ВИР коллекциясида ловиянинг 14 турининг 7 минг намуналари мавжуд. Бундан ташқари бошланғич ашё сифатида маҳаллий популяция навлари ва дурагай популяциялари хамда сунъий мутагенез усули билан яратилган шакллардан фойдаланилади. Мош селекциясининг муҳим йўналиши-тезпишар навларни яратиш. Тезпишарликни баҳолашда униб чиқишдан-гуллашгача бўлган давр асос қилиб олинади. Тезпишарлик паст хароратга чидамли хусусияти билан чамбарчас боғлиқ. Хароратни қисқа муддатда 5 градусдан 0°С гача пасайиши аксарият навлар ўсимликларнинг физиологик фаоллиятида чуқур ўзгаришларга олиб келади. Натижада вегетация даври узаяди, маҳсулдорлик пасаяди. Шунинг учун паст хароратга чидамли навлар яратиш селекциянинг муҳим вазифасига киради.

Навларнинг технологик хусусиятларига биринчидан пастдаги дуккакларининг баландроқ жойланиши, бу эса механизация усулида (комбайн билан) ҳосилни йиғиб олишга қулайлик туғдиради. Мош селекциясининг йўналишларига бундан ташқари дуккакларини ёрилмаслигига, касалликларга чидамлигига ва ҳосилнинг сифатига- оқсилнинг миқдори ва унинг аминокислоталар таркибига қаратилган. **Мош** (ловиянинг Осиё тури)

касалликларига ўта чидамли. Аммо бу тур ўсимликлари америкали гурух турларининг ўсимликлари билан чатишмайди. Мош селекциясида табиий дурагайлаш, тур чида ва узоқ шаклларни дурагайлаш, кимёвий ва радиацион мутагенез натижасида ҳосил бўлган популяцияларда якка ва оммавий танлаш катта ахамиятга эга. Ловиянинг (мошнинг) аксарият навлари маҳаллий ёки четдан интродукция қилинган нав ва популяцияларда бир мартали якка танлаш йўли билан яратилган. Якка танлашда далада энг юқори маҳсулотли, замбуруғ касалликларга, вирусли ва бактериал касалликларга чидамли, дуккаклари баланд жойлашган, ёрилмайдиган ўсимликлар танлаб олинади. Ҳар бир ўсимликнинг уруғи селекцион кўчатзорида алоҳида-алоҳида қилиб экилади ва йил давомида авлодлари ўрганилиб энг яхшиларининг уруғи ажратиб олиниб назорат кўчатзорда дастлабки ва конкурс нав синашида ўрганилади, синалади ва кўпайтирилади. Мош селекциясида тур ичида дурагайлаш кенг ривожланган. Бу билан барча турлараро дурагайлаш ҳам қўлланилади. Охириги йилларда мош селекциясида сунъий мутагенездан кенг фойдаланилмоқда. Ўзбекистонда мош селекция ишлари натижасида Победа 104 ва Зилола, Маржона, Қахрабо, Наврўз, Радость навлари районлаштирилган ва Давлат реестрига киритилган.

**Тажриба ўтказиш жойи, шароити ва услуби** Тажрибалар Шоличик илмий-тадқиқот институтининг тажриба майдони далаларида олиб борилди. Тажрибалар 13 картанинг 2 чекида олиб борилди Тупроқ қатламлари воҳа учун ҳарактерли бўлиб ботқоқ типидagi тупроқлардир. Ҳар хил чуқурлик қатламларида эса катта ва кичик тошлар ва кум аралашмалари ҳам мавжуд. Ушбу тупроқлар дарёнинг чап қирғоғидagi типик ортиқча намлик шароитларидан келиб чиққан ҳолда бўлиб, шоли экиш учун жуда мосдир. Тупроқ-ўтлоқи. Тажриба даласининг тупроғи шўрланмаган, хайдов қатлами 30-40 см. Тупроқдаги эритмаларнинг рН миқдори 6,8-7,3 бирликларида бўлиб, механик таркиби бўйича оғир лойлидир. Ҳаводаги фойдали хаво ҳарорати йиғиндиси бўйича Ўзбекистондаги қишлоқ хўжалик экинларни суғориладиган минтақаларда етиштириш бўйича шартли равишда 3 та гуруҳга ажратилган (бунда 10 градусдан юқори суткалик ўртача ҳарорат

ҳисобланган). Тошкент вилоятининг иқлими ҳам кескин континентал бўлиб, ёзи нихоятда иссиқ, қиши эса совуқ, ҳамда ҳавоси қуруқ ва табиий ёғингарчиликлар ўсимликлар ўсиб ривожланиши учун нихоятда камлиги билан таърифланади. Мош селекцияси қишлоқ хўжалик экинларининг Давлат Нав Синов комиссияси ва ЎзШТИИ томонидан ишлаб чиқилган тавсияномалар, дала тажриба методикаси асосида олиб борилди. Мошнинг нав танлов кўчатзорларида фенологик кузатувлар ўтказилди. Бунда мошнинг ўсув давридаги асосий: униб чиқиши, биринчи учталиқ барг пайдо бўлиши, гунчалаш, гуллаш, дуккак ҳосил қилиш ва пишиш фазалари кузатилди ва амал даврининг давомийлиги аниқланди. Биометрик кўрсаткичлар аниқланди. Олинган боғламларда ўсимлик бўйи, пастки дуккак жойлашиши, шохлар сони, бир ўсимликдаги дуккак сони, дон вазни, 1000 та дон оғирлиги аниқланди. Ҳар бир намунанинг ҳосили аниқланди. Бунинг учун ҳар намунанинг ҳосили ўриб олинди, янчилди, тортилди; Олинган натижаларда ҳосилдорлик кўрсаткичлари Доспехов Б.А. қўлланмаси асосида таҳлил қилинди.

**Тадқиқот натижалари** Нав танлов синашнинг асосий вазифаси дастлабки нав синаш асосида ажратиб олинган ва бошқа селекция муассасаларида яратилган энг яхши навларга нисбатан биологик, хўжалик белги ва хусусиятларга эга бўлган янги навларни давлат нав синашига ўтказишдан иборат. Шунинг учун нав танлов синаш асосий нав синаш ҳисобланиб, катта нав синаш ҳам дейилади. Бу нав синашда экин агротехникаси шу ҳудудда қабул қилинганидек бўлади. Одатда 4-6 қайтариқли қилиб жойлаштирилади, пайкалчалар майдони донли экинлар учун 50-100 м<sup>2</sup> бўлади. Ҳар 5-10 навадан кейин стандарт экилади. Конкурс нав синаши уч йил даво мида ўтказилади. Стандартга нисбатан таққослаш натижаларига кўра, нав-намуналар Давлат нав синашига юборилади.

Нав танлов кўчатзорида 4 та намуна синаб ўрганилди. Назорат учун мошнинг «Радость» нави экилган. Намуналар 50м<sup>2</sup> майдонда тўрт қайтариқда экилиб ўрганилди.



**414360 (Филиппин)** – ўсув даври-133 кун, ўсимлик бўйи – 125 см, пастки дуккак жойланиши-6 – 22,4 см, хар бир ўсимликда 5 – 6 та гача шох хосил бўлади, 1м<sup>2</sup> да доннинг вазни - 249,4 г, пояси тик ўсувчан. Механизм ёрдамида йиғиштириб олишга мослашган.

**412441 (Филиппин)** – ўсув даври-104 кун, ўсимлик бўйи –124 см, пастки дуккак жойланиши-7 – 21,4 см, хар бир ўсимликда 3–4 та гача шох хосил бўлади, 1м<sup>2</sup> да доннинг вазни 247,4 г, пояси тик ўсувчан. Механизм ёрдамида йиғиштириб олишга мослашган.

**430147 (Афғонистон)** – ўсув даври-117 кун, ўсимлик бўйи –110 см, пастки дуккак жойланиши-12,1 см, хар бир ўсимликда 3–4 та гача шох хосил бўлади, 1м<sup>2</sup> да доннинг вазни 230 г, пояси тик ўсувчан. Механизм ёрдамида йиғиштириб олишга мослашган.

**АГ - 92273 (Ҳиндистон)** – ўсув даври-117 кун, ўсимлик бўйи–126 см, пастки дуккак жойланиши-15 – 20 см, хар бир ўсимликда 3 – 4 та гача шох хосил бўлади, 1м<sup>2</sup> да доннинг вазни 223 г, пояси тик ўсувчан. Механизм ёрдамида йиғиштириб олишга мослашган.



1-жадвал

Мошининг нав танлов кўчатзори биометрик кўрсаткичлари

№	Каталог рақами	Келиб чиқиши	Ўсув даври, кун	Ўсимлик бўйи, см	Пастки дуккак жойлашиши	Сони, дона		Вазни, м <sup>2</sup> /г	
						Шохлар	1та ўсимлик дуккак	1та ўсимлик дона	м <sup>2</sup> дон оғирлиги
1	Радость St.	Ўзбекистон	124	124	14,3	2,7	37,2	43,8	312,3
2	414360	Филиппин	133	125	22,4	6,0	58,8	48,4	249,4
3	412441	Филиппин	107	124	21,4	3,2	55,4	49,4	247,4
4	430177	Афғонистон	117	110	12,1	3,2	54,7	48,8	230,0
5	АГ - 92273	Ҳиндистон	117	126	20	3,3	62,3	19,0	223,0

. **Хулоса.** Нав танлов кўчатзорида ўтказилган тадқиқотларда қимматли хўжалик белгиларга эга бўлган намуналарда тажрибалар келгуси йиллар давом эттирилади.

**Фойдаланилган адабиётлар:**

1. Атабаева Х.Н, Саттаров М.А, Идрисов Х.А Суғориладиган майдонларда мош етиштиришнинг интенсив технологияси бўйича тавсиянома. Тошкент 2019
- 2.Атабаева Х.Н, Худойкулов Ж.Б Ўсимликшунослик.Т “Фан ва технология”. 2018
- 3.Доспехов Б.А. Методика полевого опыта. - М.: Колос, 1985. - 317 с.
- 4.Дала тажрибаларини олиб бориш методикаси ЎзПТИ.2007 йил .
- 5.Саимназаров Й.Б. ва бошқалар. Ўзбекистонда дуккакли-дон экинлари етиштириш бўйича тавсиялар. Тошкент.2009 й.

УЎТ: 631. 633

**МОШ (*Phaseolus aureus* Piper) НИ “НАВРЎЗ” НАВИ БОШЛАНҒИЧ  
УРУҒЧИЛИГИНИ ЎТЛОҚИ-БОТҚОҚ ТУПРОҚЛАР ШАРОИТИДА  
ТАШКИЛ ЭТИШ**

**Идрисов Хусанжон Абдужабборович**, к.х.ф.ф.д (PhD)

ФарДУ АТСФ кафедраси ўқитувчи

**Абдурахимова Маҳлиё Абдуманоб қизи**

ФарДУ УМС факультети Анорчилик таълим йўналиши 3-босқич талабаси

**Email:** [idrisovhusanzon@gmail.com](mailto:idrisovhusanzon@gmail.com)

**Annotation:** This article describes the research on the initial seeding of "Navruz" variety of mung bean, phenological observations and biometric indicators in the nursery.

**Keywords:** Mung bean, protein, vitamins, seeds, elite, superelite, family nursery, yield

Дуккакли экинларнинг бошланғич уруғчилигини тўғри йўлга қўйиш, тизимли ривожлантириш ҳозирги куннинг кечиктириб бўлмас долзарб масаласи ҳисобланади. Шу нуқтаи назардан дуккакли экинлар соя ва мош экинларининг уруғчилиги бўйича бир қатор илмий аҳамиятга эга бўлган тадқиқотлар олиб борилмоқда.

Уруғчилик репродукция натижасида нав ва ҳосилдорлик сифатларини сақлаб қолишни, зарур миқдорда сифатли уруғ етиштиришни, уларни саралаш, сақлаш ва сифатини таъминлайдиган давлат тадбирларинининг қатъий усулидир. Уруғчиликни тўғри ташкил этиш мўл ҳосил етиштириш ва ялпи ҳосилни оширишнинг муҳим шарти ҳисобланади. Мош уруғчилиги вазифасига фақат уруғни кўпайтириш эмас, балки репродукциялаш процессида уларнинг сифат ва ҳосилдорлик хусусиятларини яхшилаш ва сақлаш ҳам киради.

Бошланғич уруғчилик тизими 3 та босқичда олиб борилади: биринчи йилги авлодни синаб кўриш (кўпайтириш) кўчатзори, суперэлита, элита уруғларини етиштириш. Якка танлашни олиб боришда ўсимликнинг морфоботаник (поянинг баландлиги, умумий маҳсулдорлиги, битта ўсимликдаги ва 1000 дон оғирлиги, доннинг сифати) бошқа хусусиятлари

бўйича таққослаганда пухта баҳолашга имкон берадиган бўлиши керак. Яъни уларни ҳаммаси селекционерлар томонидан навларга берилган тавсифномага тўғри келиши керак. Навга хос бўлмаган ўсимликларни чиқитга чиқарилади.

**Уруғчиликни асосий вазифалари:** энг яхши уруғларини кўпайтириш, сифатини яхшилаш, нав хусусиятларини сақлаб қолиш, районлашган уруғларни кондицияга етказиш, навларни кўпайтириш, нав тозалигига аҳамият бериш. Нав хусусиятларини ўзида мукамал сақлайдиган уруғларни ва бу уруғларни хўжалик биологик белгиларини тинимсиз ошириб боришдан иборат.

Лойиҳани амалга оширишининг асосий босқичларини бажаришда элита уруғлиги экиш учун экилган майдонлардан якка танлаш усули билан оилалар танлаб олинади. Биринчи йилги бўғинларни синаш питомнигидан олинган ўсимликлар лабораторияда таҳлил қилиниб, энг яхши уруғ донлари иккинчи йилга бўғинларни синаш питомнигига экилади. Иккинчи йилги бўғинларни синаш питомнигидан танлаб олинган энг яхши линияларнинг бирлаштирилган уруғлари кўпайтириш питомнигига сеялка ёрдамида экилади. Кўпайтириш питомнигида етиштирилган уруғлар тозаланиб, сараланиб кейинги йили суперэлита уруғларни олиш учун фойдаланилади.

Суперэлита экилган майдондан етиштирилган уруғ сараланиб элита уруғ олинади ва бу олинган уруғ катта майдонларга экилади. Етиштирилган элита уруғлар Республикамизнинг мош экадиган фермер хўжаликлари таъминланади.

Дуккакли экинларнинг орасида мош ўсимлиги диққатга сазовардир, чунки бу ўсимликни дони, кўкати таркибида бошқа ўсимликларга нисбатан оқсил кўп бўлади. Мош дуккакли ўсимликларга хос равишда ўз илдизлари орқали ҳаводан соф азотни ўзлаштириб олади ва тупроқни экологик тоза биологик азот билан бойитади. Ўсимлик ўсув даврида ўзи учун ҳам, ўзидан кейинги ўсимлик учун ҳам маълум миқдорда азот қолдириб кетади. Демак, мош – биологик тоза экин бўлиб, тупроқ структурасини яхшилаши, биологик жараёнларнинг боришини янгилайдиган экин ҳисобланади.

Суғориладиган ерларда сув таъминоти чегараланган шароитда ғўза ва бошоқли дон экинлари алмашлаб экиш тизимида мошни кузги буғдой анғизида

етиштириш оқсил ва бошқа қимматли озиқага бой бўлган мош дони етиштириш билан бирга тупроқни табиий азотга бойитиш таъминланади [1].

П.М.Жуковский [2] мошни (*Phaseolus aurens* P) кўк масса учун экилиши самарали бўлиб, ундан кўкат ўғит сифатида фойдаланишни таклиф этган.

З.Жумаев ва А.Сиримовлар [3] мош дони 24-28% оқсилга эга бўлиб, анғизда етиштирилса, донидаги кўкат массасидаги оқсилнинг сезиларли даражада ошиши билан бирга тупроқни азотга бойитиши ҳам сезиларли даражада ошишини қайд этганлар. Қорақалпоғистон шароитида мошни анғизда етиштириб, ҳар гектар ер ҳисобига тупроқда 100 кг гача соф азот тулланиши билан бирга 200-300 ц/га кўкат масса ҳам етиштирганлар.

Мош юқори ҳарорат ва қурғоқчиликка бардошлилиги сабабли кўпроқ кузги бошоқли дон экинлари анғизда такрорий экин сифатида етиштирилмоқда [3]. Шу сабабли ҳам мошни такрорий экин сифатида пахта ва бошоқли дон экинлари алмашлаб экиш тизимига киритилиши истиқболли ҳисобланади.

**Тажрибаларни ўтказиш жойи, шароити, услуби ва ўтказиладиган асосий кузатувлар** Тажрибалар ШИТИнинг тажриба майдонларида 13/1 карта (2,07) чекида олиб борилди. Тажриба майдони Тошкент вилоятининг жанубий шарқий қисмида, Тошкент шаҳридан 15 км узоқликда Чирчиқ дарёсининг чап қирғоғида географик ўрни бўйича Гринвич шкаласида 69°18 Шарқий узунликда ва 41°20' Шимолий кенгликдаги текисликларда жойлашган. Тупроқ-ўтлоқи. Тажриба даласининг тупроғи шўрланмаган, хайдов қатлами 30-40 см. Тупроқдаги эритмаларнинг рН миқдори 6,8-7,3 бирликларида бўлиб, механик таркиби бўйича оғир лойлидир.

Экин майдонида қуйидаги кузатиш ҳисоб-китоб ишлари олиб борилди ва маълумотлар аниқланди.

1. Фенологик кузатишлар «Қишлоқ хўжалик экинларини Давлат нав синаш назоратидан ўтказиш» бўйича қўлланмага асосан олиб борилди.

2. Кўчат қалинлигини аниқлаш, уруғ далага экилгандан 20 кундан кейин ҳамда ўримдан олдин ҳар бир вариантда аниқланди.

3. Мош ўсимлигининг ер устки массасининг ошиб бориши, бўйининг ўсиши, тўлиқ униб чиқиш, шохланиши, гуллаши, дуккаклаши ва пишиш, даврларида 10 та ўсимликда аниқланди.

4. Ҳосилдорлик умумий майдон экини ўриб-янчиб олиниб, қуритилиб ва тозаланиб аниқланди.

5. Ўримдан олдин, ҳосилни ташкил қилувчи биометрик кўрсаткичларни аниқлаш учун намуна боғламлари олинди ва қуйидагилар аниқланади: а). Ўсимликнинг баландлиги, см, б). Пастки дуккак жойлашиш баландлиги, см, в). Шохлар сони, дона, г). Бир ўсимликдаги дуккаклар сони (дона), ж). 1000 дона дон оғирлиги, г,з). Бир ўсимликдаги дон вазни, г.

**Тадқиқот натижалари** Мошдан суперэлита уруғларини олиш учун оилавий кўчатзор ёки оммавий танлаш йўли билан, тозаланган I-синф уруғлардан олинди ва юқори агротехнология асосида ўтмиш экин шоли бўлган унумдор майдонга экилди. Элита уруғларини олишда мош экинларини суперэлита уруғидан фойдаланиб ўсув даврида икки маротаба нав ўтоғи, апробация ўтказилди, касалланган ҳар хил бўлган ўсимликлар олиб ташланди. Шолидан бўшаган майдонларга кузда фосфор, калий ўғитидан гектарига 30 кг солиб ВТ-150 тракторида 30-35 см чуқурликда ҳайдалди. Эрта баҳорда Т-150 тракторда борона қилинди.

Экишдан олдин 28 апрелда чизел қилинди, орқасидан тишли борона билан мола босилди, дала четлари кетмон билан текисланди, экишдан олдин яна бир маротаба мола билан борона қилинди. Тажриба 12 картанинг 2 полларида олиб борилди. Дала текисланиб бўлгандан қўл тирмада бир текис тирмаланиб ажриқ, ғумай, бегона ўт хашаклар йиғиштириб олинди.

Экиш учун бошланғич уруғчилик кўчатзорлардан танлаб олинган оилалар уруғлари тайёрлаб қўйилди. Навлар бўйича униб чиқиш хусусияти 96-98%, 100% тоза бўлган уруғлар олинди. Мош уруғларини экиш учун 28x4 тракторида эгат олинади, эгат ораси 60 см. 2018 йилда бирламчи оила кўчатзорини ташкил этиш учун 100 та оила, 2019 йилда 200 та оила экилди (1-жадвал). Уруғчилик

даласида майсалар тўла 8-10 кунда униб чиқди. 2018 йилда оила кўчатзорида ҳосилдорлик 12,5 центнерни 2019 йилда эса 13,0 центнерни ташкил этди.

**2-жадвал**

**Биометрик кўрсаткичлар 2018-2019 йй**

Мош нави	Ўсув даври, кун	Ўсимлик бўйи, см	Пастки дуккак жойлашиши	Сони, дона		Вазни, г		Поясининг шакли
				шох	1 ўсимликдаги дуккак сони	1 ўсимликдаги дон вазни, гр	1000 дон оғирлиги, гр	
Наврўз	85	80	17	3,0	50	28,0	60,0	Ярим тик ўсувчан
	90	90	18	3,8	58	27,1	58,0	Ярим тик ўсувчан

Пастки дуккаклари 2018 йилда 17 см 2019 йилда 18 смни ташкил этди, бир ўсимликдаги дуккаклар сони мос равишда 50;60 тани, битта ўсимликдаги дон вазни 28; 27,1 г ни, 1000 дона уруғни вазни 60;58 граммни ташкил этди. Мошнинг «Наврўз» нави ярим тик ўсувчан (2-жадвал).

**Хулоса** Мошнинг Наврўз навини бошланғич уруғчилиги бўйича олиб борилган тадқиқотлар натижасида 2018 йилда оила кўчатзорида ҳосилдорлик 8,5 центнерни 2019 йилда эса 8,2 центнерни ташкил этгани кузатилди.

**Фойдаланилган адабиётлар**

- 1.Атабаева Х.Н, Саттаров М.А, Идрисов Х.А Суғориладиган майдонларда мош етиштиришнинг интенсив технологияси бўйича тавсиянома. Тошкент 2019
- 2.Атабаева Х.Н, Худойкулов Ж.Б Ўсимликшунослик.Т “Фан ва технология”. 2018
- 3.Доспехов Б.А. Методика полевого опыта. - М.: Колос, 1985. - 317 с.
- 4.Дала тажрибаларини олиб бориш методикаси ЎзПТИ.2007 йил .

## “BOBURNOMA” ASARIDA QO’LLANILGAN AYRIM O’LCHOV BIRLIKLARINING TAHLILI XUSUSIDA

**Azizova Feruza Obidjon qizi**

Farg’ona davlat universiteti magistranti

**Annotatsiya.** Mazkur maqolada “Boburnoma” asarida qo’llanilgan o’lchov birliklari, jumladan uzunlik , og’irlik va vaqtni ifodalovchi birliklar haqida so’z yuritilgan.

**Kalit so’zlar:** o’lchov birliklari, yig’och, qari, shar’iy, gariy, pal, pos, ser, man, kuro’h, mil, manzil.

Har bir o’lchov birligi o’zining uzoq tarixiga ega. O’lchov birliklari mavjud bo’lmagan davrlarda odamlar o’z ehtiyojlaridan kelib chiqib, biror narsaning miqdorini o’lchashda ulardan foydalanganlar. Ilgari inson tana a’zolari ham o’lchov vositasi sifatida qo’llanilgan. Bizga yetib kelgan yozma yodgorliklarda ular o’z ifodasini topib, turli davrlarda har xil yuritilgan. Kishilik jamiyatida o’lchov birliklarining o’ziga xos o’rni mavjud. Shu bois o’lchov birliklari ko’plab ijodkorlar tomonidan yaratilgan asarlarda qayd etilgan. Ushbu maqolamizda Z.M.Boburning “Boburnoma” asarida qo’llanilgan o’lchov birliklari haqida so’z yuritiladi. ” Boburnoma ” asarida qo’llanilgan o’lchov birliklarini quyidagi turlarga ajratishimiz mumkin:

1. Og’irlik o’lchov birliklari (ser, misqol, to’la, man, botmon, qop, mosha, xarvor, sanduq)
2. Uzunlik o’lchov birliklari (qadam, manzil, yig’och, shariy, mil, qari, kuro’h, quruq)
3. Vaqt o’lchov birliklari (daqiqqa, gariy, pal, pas, pahar, fursat)
4. Pul qiymatini ifodalovchi birliklar (dinor, fulus, dirham, kumush, oltin)



5. Predmetlarning joylashgan o'rniga ko'ra qiymat ifodalovchi birliklar (qadah, piyola, kosa)
6. Yer o'lchovini ifodalovchi birliklar (jerib, tanov, yer, bir takya yer, parcha yer )
7. Bo'lakni bildiruvchi birliklar (xumsi, chorak, karj, hissa, ajzo, dahsi, dahchil, shiq
8. Jamlikni ifodalovchi birliklar (to'da, qabza, tavila-tavila, shuba, pera, qator)
9. Hajmni ifodalovchi birliklar (tutam, shafaq, ushoq, parcha)
10. Suyuqlik miqdorini bildiruvchi birliklar ( tarnov, tegirmon, hissa)
11. Donalik ma'nosini bildiruvchi birliklar ( tup, to'p, bosh)
12. Sanoq sonlarga ma'nodosh birliklar (tuman, lak, kuruh, karb, nil,)

Quyida “ Boburnoma ” asarida qo'llanilgan o'lchov birliklarining ayrimlari haqida fikr yuritib o'tamiz.

**Qari.** O'rta Osiyoning turli hududlarida turlicha miqdorni ifodalagan, ipakdan tayyorlangan gazlamalar, ba'zan masofani o'lchash uchun qo'llangan uzunlik o'lchov birligi. So'z mulking sultoni Alisher Navoiyning 4 tomli izohli lug'atida “qari” so'zi ko'p ishlatilgan, ya'ni bir qari barmoq uchidan tirsakkacha bo'lgan uzunlik o'lchovi deb berilgan. Xorazmda-149 sm ga, Toshkentda-164 sm ga, Farg'onada-164 sm ga, Buxoroda-320 sm ga teng bo'lgan. ” Boburnoma ” da quyidagi matnda uchraydi: *Uzunligi tahminan o'n qari keladi, balandligi ba'zi yeri odam bo'yi, ba'zi pastroq joyi kishi beligacha bo'lib, oynadek, undan har nima aks etadi.* Uzunlik o'lchovi hisoblangan qari turli hududlarda qo'llanish qiymati turlicha bo'lsada, buni so'zni aniq qiymat ifodalovchi birlik deyish mumkin.

**Gariy.** Asarda vaqt o'lchovini ifodalash uchun turli so'zlardan foydalanilgan. Shulardan biri gariy so'zi hisoblanadi. Bu so'z minut, daqiqa so'zlarini ifodalash uchun ishlatilgan. Gariy-yigirma-yigirma besh vaqt oralig'idagi vaqt ma'nosida qo'llanilgan. Masalan: *Bir gariyga yovuq suron edi va g'avg'o edi.*

**Pahr va pos.** Bu ikkala so'z ham vaqt o'lchovini ifodalash uchun ishlatilgan. Hindcha so'z bo'lgan pahr va forscha pos so'zlari o'zaro ma'nodosh so'z hisoblanadi. Pos-3 soat, kecha-kunduzning 8 dan bir qismini ifodalaydi: *...Ikki pos*

*bo'lub edikim, Kobul suvining yoqasig'a kelib, ozroqcha uxladuk.*

Lug'atlarda pahr so'zi kecha-kunduzning 1/4 qismi, ya'ni uch soatga teng. Ularning ifodalagan vaqt birligi bir xil. Shuning uchun bu so'zlarni sinonim sifatida qo'llash mumkin. Pahr so'zi "Boburnoma" asarida posga nisbatan ko'proq qo'llanilgan: *Tungi ikkinchi posga yaqin bir yerga kelib uyquladik. Kunning birinchi pahaorida chorbog'ga kelib tushdik.*

**Misqol.** Qadimiy og'irlik o'lchov birligi. (4.35-4.86gramm oralig'idagi og'irlik o'lchov birligi). Sharq mamlakatlarida qimmatbaho buyumlarning og'irligi misqol bilan o'lchangan. VI-VIII asrlarda Samarqandda bir misqol 4.6 grammga, o'rta asrlarda O'rta osiyoda bir misqol 4.25 grammga teng bo'lgan. XIX-XX asrlarda Farg'onada bir misqol 4.53-4.55 grammga teng bo'lgan og'irlik o'lchovi hisoblangan. Misqolning og'irligi 100 dona arpa yoki bug'doy don og'irligiga tenglashtirilgan.

**To'la.** B.Xintsning yozishicha, bu so'z XVI asrda, ya'ni Akbarshoh davrida 12 moshaga, ya'ni 12.0504 grammga teng bo'lgan. To'la keyinchalik, hindlarda 12 kilogrammlik og'irlik o'lchovini ifodalagan. Ba'zi lug'atlarda to'lani 2.5 misqolga teng ekanligi ko'rsatilgan. To'la o'lchov birligi Hindistonda uzoq vaqt davomida qo'llanilgan. Bu so'zni moxicha va maxa deb ham atashgan. Beruniyning "Hindiston" asarida 1 to'la 12 moshaga teng ekanligi qayd etilgan. "Boburnoma" da quyidagi matnda uchratishimiz mumkin: *O'n ikki moshaga bir to'lakim, to'qson olti rati bo'lgay.*

**Manzil.** Asli arabcha so'z bo'lgan bu so'z omonim hisoblanadi. Turar joy ma'nosidan tashqari uzunlik o'lchov birligi sifatida ham qo'llanilgan. Manzil-yo'lning bir to'xtash joyidan ikkinchi bir to'xtash joyigacha bo'lgan masofani ifodalagan. Bu so'z Eronda yo'l o'lchovi birligi sifatida qo'llanilgan. "Lug'atnoma" da manzil karvon bir kunda yuradigan masofa berilgan. Bir manzil tuyada bir kunlik yo'l, ya'ni 25-30 kmdan iborat. P.Hamdammovning yozishicha, manzil noaniq o'lchov birligi bo'lib, ikki joy orasidagi masofani anglatgan. Forslarda ham manzil masofa o'lchov birligi hisoblangan. Tahminan ruslarning 50-6- verstiga teng bo'lgan. Manzil so'zi "Boburnoma" asarida faqat bir o'rinda qo'llanilgan: *Chun Sulton Ahmad mirzo*

*murojaat qildi, ikki-uch manzildan keyin mijozi etidol natijidin munharif bo'lib, muxriq, isitma tori bo'ldi.*

**Pal.** Bu so'z ham asarda vaqt o'lchov birligi sifatida qo'llanilgan: *Yana har gariyni oltmish bo'lubturlar, har birini pal debturlarkim, bir kecha-kunduz uch ming olti yuz pal bo'lg'ay.*

**Qarn.** Vaqt ma'nosini ifodalash uchun ishlatilgan. Asr so'zi o'rnida qo'llanilgan: *Tengri otini farxunda va muborak qilg'ay, manga va sanga ko'p yillar va bisyor qarnlar Al'amomni davlat va saodat bila tuta bergay.*

**Botmon.** (o'zbekcha)-1) O'zbekistonning turli yerlarida (Xorazmdan boshqa) ikki puddan o'n bir pudgacha bo'lgan og'irlik o'lchov birligi. N.Ahrorovning kitobida Botmon, mann og'irlik o'lchov birligi; Yaqin va Sharq mamlakatlarida, O'rta Osiyoda qo'llanilib kelgan deb qayd etilgan. Bu o'lchov paxta va mevalarni o'lchashda qo'llanilgan. 1884-yil ma'lumotlariga qaraganda, Qo'qonda 1 botmon 10 pudga, ya'ni 163.805 kg ga teng bo'lib, donlarni o'lchashda qo'llanilgan. Toshkent va Toshkent viloyatlarida mann o'rniga ko'proq botmon ishlatilgan. O'rta Osiyoning ko'p joylarida botmon yer yuzasini o'lchash sifatida ham qo'llanilgan. 1 botmon yer yer deganda 1 botmon don ekiladigan maydon tushuniladi. Hozirgi vaqtda 1 botmon taxminan bir gektarga teng sath o'lchov birligi hisoblanadi. Bu so'z “Boburnoma” da quyidagi matnda uchraydi: *Bu xud muqarrardir kim, har yerda qirq ser bir botmon bo'lur, o'n ikki botmon bir moni bo'lur.* Asarda botmon og'irlik o'lchovi sifatida qo'llanilgan.

Xulosa qilib shuni aytishimiz mumkinki, “Boburnoma” asarida juda ko'plab o'lchov birliklarini uchratishimiz mumkin. Ularning ayrimlari aniq miqdorni ifodalasa, ayrimlari noaniq miqdorni ifodalashga xizmat qilgan. Hatto, turli yurtlarning o'lchov birliklarini ham keltiradi. Asarda qo'llangan o'lchov birliklarining muayyan guruhi o'sha davrda boshqa turkiy tillarda ham faol ishlatilgan. Bunday birliklarni hududiy va davrlar asosida o'rganish ularning qiymatini keltirib chiqarishga yordam beradi.

**Foydalanilgan adabiyotlar:**

1. Z.M.Bobur.Boburnoma.T.:Yulduzcha,1989.
2. Hamdamov P.O'zbek tilida numerativlar-Toshkent :-Fan,1983.
3. Lug'atnoma.14 jildli.Tehron universiteti nashriyoti, hijriy 1334.
4. Jiyanova N. 'Boburnoma'da numerativlarning ma'no xususiyatlari. dissert. Toshkent.2000.
- 5.Б.Хинц.Мусульманские меры веса с переводом в метрическую систему. М.Наука, 1970. С39.



## **YANGI O`ZBEKISTONDA TA'LIM, TARBIYA VA MA'NAVIYAT MASALASI**

**G'aniyeva Charos G'ayrat qizi**  
TDPU 1-bosqich magistranti

**Annotatsiya:** Mazkur maqolada mamlakatimizda jamiyat hayotining ma'naviy-ma'rifiy asoslarini mustahkamlash, yosh avlod qalbida vatanimiz taqdiri va kelajagi uchun daxldorlik va mas'uliyat hissini oshirish, yot g'oyalarga qarshi mafkuraviy immunitetni kuchaytirishga yo'naltirilgan targ'ibot tizimi shakllanganligi yoritilgan. Bu borada muallifning shaxsiy nuqtai nazari o'z ifodasini topgan.

**Kalit so'zlar:** ma'naviyat, ta'lim, yosh avlod tarbiyasi, taraqqiyot, strategiya, Vatan, jamiyat, mafkuraviy immunitet.

## **ОБРАЗОВАНИЕ, ВОСПИТАНИЕ И ДУХОВНОСТЬ В НОВОМ УЗБЕКИСТАНЕ**

**Ганиева Чарос Гайратовна**  
Магистрант 1 курса ТГПУ

**Аннотация:** В данной статье освещено формирование в нашей стране системы пропаганды, направленной на укрепление духовно-просветительских основ жизни общества, повышение в сердцах подрастающего поколения чувства сопричастности и ответственности за судьбу и будущее нашей Родины, усиление идеологического иммунитета против чуждых идей. По этому поводу выражается личное мнение автора.

**Ключевые слова:** духовность, образование, воспитание подрастающего поколения, развитие, стратегия, Родина, общество, идеологический иммунитет.

## **EDUCATION, UPBRINGING AND SPIRITUALITY IN THE NEW UZBEKISTAN**

**Ganiyeva Charos Gayratovna**  
1st ear master's student of TSPU (Uzbekistan)

**Abstract:** This article highlights the formation of a propaganda system in our country aimed at strengthening the spiritual and educational foundations of society, increasing the sense of belonging and responsibility for the fate and future of our Motherland in the hearts of the younger generation, strengthening ideological immunity against alien ideas. The author's personal opinion is expressed on this matter.

**Key words:** spirituality, education, upbringing of the younger generation, development, strategy, homeland, society, ideological immunity.

Bugungi kunda dunyoda globallashuv jarayonlari kuchayib, tinchlik va barqarorlikka qarshi yangi tahdid hamda xatarlar toboro ko`payib bormoqda. Bunday murakkab va taxlikali vaziyat sohada amalga oshirilgan ishlarni tanqidiy baholab, uning faoliyatini zamon talablari asosida takomillashtirishni taqazo etmoqda. Bu esa oila, mahalla va ta'lim muassasalarida yoshlar tarbiyasi, chekka hududlar va mahallalarda uyushmagan yoshlar bilan aloqa o`rnatish, bo`sh vaqtlarini mazmunli tashkil etishga e'tibor qaratilmoqda. Ular ongiga iqtisodiy, siyosiy islohatlarni teran yetib borishi va ularni hayotga tatbiq eta olishi uchun sharoitlar yaratib berilmoqda. Shunday ekan mamlakatimizda yashayotgan har bir fuqaro o`z taqdiriga va mamlakat kelajagiga nisbatan yuksak mas'uliyatni, vatan oldidagi burchini chuqur anglamog`i lozimdir.

Yoshlarda hayotga bo`lgan qat'iy ishonch va qarashlarni shakllantirish, vatanga, milliy va umuminsoniy qadriyatlarga hurmat ruhida hamda zararli ta'sirlar va oqimlarga qarshi tura oladigan qilib tarbiyalashda ma'naviyatning o`rni beqiyosdir. Shu boisdan biz ta'limni tarbiyadan ajratmagan holda olib boramiz.

Jamiyat hayotining ma'naviy-ma'rifiy asoslarini mustahkamlash maqsadida “Ma'naviy-ma'rifiy ishlar samaradorligini oshirish va sohani rivojlantirishni yangi bosqichga ko'tarish to'g'risida” Prezident qarori qabul qilindi. Mamlakatimizda amalga oshirilayotgan keng qamrovli islohatlar va bunyodkorlik ishlari natijasida xalqimizning ongi tafakkuri, dunyoqarashi o`zgarmoqda. Yurtimizda huquqiy davlat, fuqorolik jamiyatini barpo etishda “Milliy tiklanishdan – milliy yuksalish sari” degan

hayotbaxsh g`oyaning ahamiyati toboro ortib bormoqda. Ezgulik va vatanparvarlik tamoyiliga asoslangan ushbu g`oyani keng targ`ib qilish orqali jamiyatda sog`lom dunyoqarash va bunyodkorlikni umummilliy harakatga aylantirish darkor. Insonni inson qiladigan, uning ongi va ruhiyati bilan chambarchas bog`langan bu tushunchalar odam, jamiyat, millat va xalq hayotida hech narsa bilan o`lchab bo`lmaydigan alohida o`rin tutadi. Bu esa kelajak uchun daxldorlik va mas`uliyat hissini oshirish, yot g`oyalarga qarshi mafkuraviy immunitetni kuchaytirishga yo`naltirilgan targ`ibot tizimi shakllandi(1).

Prezidentimiz Shavkat Mirziyoyev Miromonovich ta`kidlaganlaridek: O`zbekiston boy qazilma va tabiiy resurslarga, qudratli iqtisodiy va insoniy salohiyatga ega. Biroq bizning eng katta boyligimiz bu xalqimizning ulkan intellektual va ma`naviy salohiyatidir. “Farzandlarimiz bizdan ko`ra kuchli, bilimli, dono va albatta baxtli bo`lishlari shart” degan hayotiy da`vat har birimizning, otanalar va keng jamoatchilikning ongi va qalbidan mustahkam o`rin egallagan. Shu maqsadda yosh avlodga puxta bilim berish, ularni jismoniy va ma`naviy yetuk insonlar etib tarbiyalashimiz lozim. Biz yoshlarga doir davlat siyosatini hech og`ishmasdan qat`iyat bilan davom ettiramiz. Nafaqat davom ettiramiz balki bu siyosatni eng ustuvor vazifamiz sifatida butun zamon talab qilayotgan yuksak darajaga ko`taramiz. Yoshlarimizni mustaqil fikrlaydigan, yuksak intellektual va ma`naviy salohiyatga ega bo`lib, dunyo miqyosida o`z tengdoshlariga hech qaysi sohada bo`sh kelmaydigan insonlar bo`lib kamol topishi, baxtli bo`lishi uchun davlatimiz va jamiyatimizning bor kuch va imkoniyatlarini safarbar etamiz(2).

Shu o`rinda yangi O`zbekistonning 2022-2026-yillarga mo`ljallangan harakatlar strategiyasining beshinchi ustuvor yo`nalishi ham ma`naviy taraqqiyotni ta`minlash, ushbu sohani tubdan isloh etish va yangi bosqichga olib chiqishga qaratilgan. Maqsad qilib esa:

- ezgulik va insonparvarlik tamoyiliga asoslangan “Harakatlar strategiyasidan – taraqqiyot strategiyasi sari” g`oyasini keng targ`ib etish orqali jamiyatda sog`lom dunyoqarash va bunyodkorlikni umummilliy harakatga aylantirish;

- aholiga axborot-kutubxona xizmatini ko`rsatishni yanada rivojlantirish, kitobxonlikni keng ommalashtirish hamda “Kitobsevar millat” umummilliy g`oyani ro`yobga chiqarish;

- buyuk ajdodlarimizning boy ilmiy merosini chuqur o`rganish va keng targ`ib etish;

- jamiyatda millatlararo totuvlik va dinlararo bag`rikenglik muhitini mustahkamlash;

- tasviriy va amaliy san`at hamda dizayn yo`nalishlarini rivojlantirish, aholining badiiy-estetik didini yuksaltirish;

- O`zbekiston tarixini o`rganish va targ`ib qilishni yanada rivojlantirish;

- madaniyat va san`at sohalarini yanada rivojlantirish, madaniyat muassasalari va obyektlarining moddiy-texnik bazasini yanada yaxshilash.

Bunday ishonch va yaratilayotgan shart sharoitlarning barchasi yoshlarni, millatni, jamiyatni turli zararli g`oyaviy ta`sirlardan himoyalashga xizmat qiluvchi mafkuraviy immunitetni shakllantirishga xizmat qiladi. Ma`nan yetuk jismonan baquvvat bo`lgan yurtning kelajagi ham buyuk bo`ladi. Hadisi shariflarda ham keltirib o`tilganidek farzandlarimizga go`zal axloqdan yaxshiroq meros qoldirolmaymiz. Yosh avlodni vatanparvarlik, insonparvarlik kabi xislatlar bilan birga diniy bag`rikenglik, yuksak ma`naviyat egasi bo`lish hamda boshqa millatlarga nisbatan hurmat bilan qaraydigan, insoniy qadr-qimmatini e`zozlaydigan qilib tarbiyalashda ma`naviyatning o`rni beqiyosdir.

Birinchi prezidentimiz I.A.Karimov ta`biri bilan aytganda Ma`naviyat – insonni ruhan poklanish, qalban ulg`ayishga chorlaydigan, odamning ichki dunyosi, irodasini baquvvat, iymon-e`tiqodini butun qiladigan, vijdonni uyg`otadigan beqiyos kuch, uning barcha qarashlarining mezonidir.

Muxtasar aytganda ma`naviyatning iqtisod va siyosat bilan bir qatorda inson va jamiyat hayotidagi alohida mustaqil o`rni va ahamiyati mavjud.



### FOYDALANILGAN ADABIYOTLAR:

1. O`zbekiston Respublikasi Prezidentining 26.03.2021 yildagi PQ-5040-sonli “Ma`naviy-ma`rifiy ishlar tizimini tubdan takomillashtirish chora-tadbirlari to`g`risida”gi qarori. Qonun hujjatlari ma`lumotlari milliy bazasi, 26.03.2021 yil, 07/21/5040/0243-son.

2. O`zbekiston Respublikasi Prezidentining 28.01.2022 yildagi PF-60-sonli “2022 – 2026-yillarga mo`ljallangan yangi O`zbekistonning taraqqiyot strategiyasi to`g`risida”gi farmoni. Qonunchilik ma`lumotlari milliy bazasi, 29.01.2022 yil, 06/22/60/0082-son.

3. Karimov I.A. Yuksak ma`naviyat-yengilmas kuch. Toshkent: “Ma`naviyat”, 2008. – 67 b.

4. Mirziyoyev Sh.M. “Erkin va farovon, demokratik O`zbekiston davlatini birgalikda barpo etamiz” (O`zbekiston Respublikasi Prezidenti lavozimiga kirishish tantanali marosimiga bag`ishlangan Oliy Majlis palatalarining qo`shma majlisidagi nutqi). Toshkent: O`zbekiston, 2016. – 56 b.

5. O`zbekiston Respublikasining 14.09.2016 yildagi O`RQ-406-sonli “Yoshlarga oid davlat siyosati to`g`risida”gi qonuni. Qonunchilik ma`lumotlari milliy bazasi, 26.01.2022 yil, 03/22/747/0064-son.



## YUKSAK HUQUQIY MADANIYAT – MAMLAKAT TARAQQIYOTI KAFOLATI

**G`apparova Sevara Xikmatulla qizi**

Qoraqalpoq davlat universiteti talabasi

*“Qonun ustuvorligini ta`minlashda huquqiy madaniyatni yuksaltirish, fuqarolarni qonunga hurmat ruhida tarbiyalash muhim ahamiyat kasb etadi.”<sup>6</sup>*

Shavkat Mirziyoyev

O`zbekiston demokratik huquqiy davlatni barpo etish va adolatli fuqarolik jamiyatini shakllantirish yo`lidan borib, jahon hamjamiyatida mustahkam o`rin egallab kelmoqda. Vatanimizning rivojlanishi va islohotlarning muvaffaqiyati ko`p jihatdan xalqning huquqiy madaniyati darajasiga bog`liqdir. “Yuksak huquqiy madaniyat - demokratik jamiyat poydevori hamda huquqiy tizim yetukligining ifodasidir. U jamiyatdagi turli xil hayotiy jarayonlarga faol ta`sir ko`rsatuvchi fuqarolarning, barcha ijtimoiy guruhlarining jipslashuviga ko`maklashuvchi, jamiyatning yaxlitligi hamda batartibligini ta`minlovchi va mustahkamlovchi omildir. Qonunni hurmat qilish huquqiy jamiyatning, siyosiy va huquqiy tizmlar samarali faoliyat ko`rsatishining asosiy talablaridan biri hisoblanadi” – deb ko`rsatiladi jamiyatda huquqiy madaniyatni yuksaltirish milliy dasturida<sup>7</sup>.

Huquqiy madaniyatni yuksaltirish mamlakatimiz o`z oldiga qo`ygan buyuk maqsadlarga erishishning eng zaruriy sharti hisoblanadi. Shu o`rinda, “Huquqiy madaniyat o`zi nima?” - degan savol paydo bo`lishi tabiiy albatta. Huquqiy madaniyat – umumiy madaniyatning ajralmas qismi bo`lib, kishilarning huquqiy bilim darajasi, huquqqa nisbatan ongli munosabati, huquqni hurmat qilishi va unga rioya qilishidir. Huquqiy madaniyat tushunchasi haqida juda ko`plab huquqshunos

<sup>6</sup> Mirziyoyev Sh.M. “Qonun ustuvorligini va inson manfaatlarini ta`minlash – yurt taraqqiyoti va xalq farovonligining garovi.” -T., 2017. -10-bet.

<sup>7</sup> O`zb.Res. Oliy Majlis Axborotnomasi.-T. 1997 y. № 23. 33-b

olimlar o`z huquqiy qarashlari va ta`riflarini keltirib o`tganlar. Rossiyalik taniqli huquqshunos A.Nikitin huquqiy madaniyatga ta`rif berib, uning mohiyatini ochib berar ekan, huquqiy madaniyat nima, u qanday bo`limlardan tashkil topganligini bilish uchun uni bino shaklida tasavvur qilishni taklif etadi va bu binoni uch qavatdan iborat deb ko`rsatadi. U binoning birinchi qavatiga huquqiy bilimlar va ulardan foydalana olishni joylashtiradi. Ikkinchi qavatga huquqqa bo`lgan munosabatni va nihoyat uchinchi qavatga esa huquqiy mazmunga ega bo`lgan vaziyatlarda shaxsning faoliyati va xulq-atvorini kiritadi. Har qanday bino singari, bu uyning ham poydevori mavjud bo`lib, uni axloqiy va mafkuraviy, siyosiy-huquqiy qarashlar, e`tiqodlar tashkil etishi ta`kidlaganlar. Huquqiy madaniyat nafaqat huquqiy bilimlarga ega bo`lish balki ularni hayotda amaliyotga qo`llashdir.

Davlatning huquqiy kamoloti mamlakat aholisining huquqiy savodxonlik darajasi bilan belgilanadi. Qolaversa, ijtimoiy faol va yuksak madaniyatli insonga xos bo`lgan fazilatlardan biri bu huquqiy bilim va huquqiy madaniyatga ega bo`lishidir. Shu o`rinda prezidentimiz Sh. Mirziyoyevning quyidagi fikrlarini keltirib o`tish joiz deb hisoblayman. “Biz qanchalik mukammal qonunlar yaratmaylik, qanday islohotlar o`tkazmaylik agar fuqarolarimizning huquqiy ongi va madaniyati yetarli bo`lmasa kutilgan natijaga erishish mushkul bo`ladi”.<sup>8</sup> Haqiqatdan ham shunday, qachonki fuqarolarda huquqni anglash, uni tushunish mavjud bo`lsa, ularda mas`uliyat hissi ham rivojlanadi.

Har bir fuqaroga uning ongida nima yaxshi, nima yomon, nima mumkinu nima mumkin emasligini huquq va burch, halollik va poklik tushunchalarini odob-axloq normalariga tayangan holda tushuntirib borish hamda asosiy bosh qonunimiz hisolangan Konstitutsiyamizdagi eng muhim tamoyillarni ularga tushunarli tilda bolaligidan o`rgatib, ongiga singdirib borish ham aholining huquqiy savodxonlik darajasini oshishiga o`z samarasini beradi .

Bugungi kunda mamlakatimizda bo`layotgan o`zgarishlar tufayli jamiyatimiz salbiy illatlardan, qonunga bepisandlik hollaridan batamon qutulgan deb aytish qiyin albatta. Negaki , ayrim odamlar bu masalada beparvo va loqayd bo`lib qolishgan, olib

<sup>3</sup> <https://president.uz> > list > view

borilayotgan islohotlar yo`lidagi eng katta to`siq ham aynan shu. Aksariyat fuqarolar davlat idoralaridan mas`uliyat talab qilishni yaxshi biladiyu, lekin o`zining jamiyat oldidagi, qonun oldidagi mas`uliyati va majburiyatini unutib qo`yadi. Xalqimizda bir maqol bor “Qars ikki qo`ldan chiqadi”. Shunday ekan Konstitutsiyamizda fuqarolarning huquqlari va erkinliklari bir qatorda ularning burch va majburiyatlari ham keltirilgan.

Huquqiy savodxonlikni aholi orasida keng yoyilishini ta`minlashda ommaviy axborot vositalarining roli juda muhim bo`lib bu borada huquqiy mavzudagi ko`rsatuvlarga e`tiborni kuchaytirish, aholi orasida eng dolzarb muommalarni nashriy sahifalarda, televideniya hamda radio eshittirishlarida tushuntirib borish lozim.

Mamlakatimizda inson huquqlari va manfaatlarini ta`minlash, ijtimoiy hayotni demokratlashtirish uchun shart - sharoitlar yaratish va huquqiy davlat asoslarini shakllantirish zaruratidan kelib chiqqan holda O`zbekiston Respublikasi Oliy Majlisining 1997-yil 29-avgust 466-1 son qarori bilan tasdiqlangan “Jamiyatda huquqiy madaniyatni yuksaltirish milliy dasturi” qabul qilingan. Aynan ushbu dasturda huquqiy madaniyatni shakllantirish va yuksaltirish sohasidagi davlat siyosatining prinsiplari, shu maqsadga erishish yo`lidagi asosiy vazifalar, huquqiy madaniyatni shakllantirish bo`yicha davlat siyosatining ustuvor yo`nalishlari batafsil yoritib berilgan. President Sh.Mirziyoyev yuqoridagi dasturning tarixiy ahamiyatiga munosib baho berib, ayni vaqtda quyidagilarni ta`kidlaydi: “Yigirma yil avval bu borada qabul qilingan milliy dasturni yangidan ishlab chiqishni davrning o`zi taqozo etmoqda. Parlamentimiz jamiyatda huquqiy madaniyatni yuksaltirish bo`yicha yangi milliy dasturni yaratishga bosh-qosh bo`lishi maqsadga muvofiq, deb hisoblayman.”<sup>9</sup> Shu maqsadda oradan ko`p vaqt o`tmasdan, 2019-yil 9-yanvarda “Jamiyatda huquqiy ong va huquqiy madaniyatni yuksaltirish tizimini takomillashtirish to`g`risida” gi president farmoni va ushbu farmon asosida “Jamiyatda huquqiy madaniyatni yuksaltirish konsepsiya” si qabul qilinadi. Konsepsiyaga alohida to`xtalib o`tadigan bo`lsak, konsepsiyaning asosiy maqsadi aholining barcha qatlamlari huquqiy

<sup>9</sup> Sh.M. “Qonun ustuvorligini va inson manfaatlarini ta`minlash – yurt taraqqiyoti va xalq farovonligining garovi.” -T., 2017. -10-bet

savodxonlikka erishishi, mustahkam irodali, o`z huquqlarini biladigan va qonunlarni hurmat qiladigan, huquqiy bilimlarini kundalik hayotda qo`llay oladigan, faol fuqarolik pozitsiyasiga ega bo`lgan va huquqbuzarlikka nisbatan murosasiz munosabatda bo`ladigan fuqarolarni tarbiyalashning keng qamrovli muntazam tizimini yaratishdir.

Jamiyatda huquqiy madaniyatni shakllantirish va rag`batlantirishda quyidagilarga e`tibor berish muhimdir:

- mamlakatimizda huquqiy ta`lim va bilimlar targ`ibotini tubdan yaxshilash;
- qabul qilinayotgan har bir normativ- huquqiy hujjatlarni ijrochilarga yetkazish;
- aholini qabul qilinayotgan qonunlarning maqsadi, mazmun-mohiyatidan keng xabardor qilish;
- huquqiy bilimlarni oshirish maqsadida o`tkazilayotgan ko`rik-tanlovlarning sonini yanada oshirish;
- yuridik ta`limni takomillashtirish, shuningdek, yuridik kadrlarni tayyorlash va qayta tayyorlash va ularning malakasini oshirish tizimini rivojlantirish;
- ommaviy axborot vositalarining huquqiy axborot bilan ta`minlashdagi rolini oshirish, huquqiy targ`ibotning innovatsion usullaridan keng foydalanish, shu jumladan, veb-texnologiyalarni qo`llashni kengaytirish;
- jamiyatda huquqiy ong va huquqiy madaniyatni yuksaltirishning ilmiy asoslarini chuqur tadqiq etish;

“Biz jamiyatda huquqiy ong va huquqiy madaniyatni yuksaltirish borasidagi ishlarimizni uzluksiz davom ettirishimiz lozim.” deb prezidentimiz “Huquqiy tarbiyani maktabgacha ta`lim tizimidan boshlashimiz, bu boradagi ilk ko`nikmalar ona allasi kabi farzandlarimiz qalbidan umrbod joy olishi darkor.”<sup>1</sup> ekanligini ta`kidlaydi. Prezidentimizni fikrlarini mantiqiy davomi sifatida ushbu “Yoshlikda olingan bilim – toshga o`yilgan naqsh kabidir” maqolini keltirish lozim deb hisoblayman. Darhaqiqat, yoshligidan boshlab o`z haq – huquqlarini, burch va vazifalarini to`g`ri anglab olgan farzand kelajakda har qanday vaziyatga, har qanday

masalaga o`zining huquqiy bahosini bera oladi. Huquq to`g`risidagi olgan bilimlarini amaliyotda qo`llashi orqali chinakam huquqiy madaniyatli shaxsga aylanadi. Mana shunday huquqiy madaniyatli shaxslarni voyaga yetkazishda avvalo, oilaning ro`li muhimdir. Bolalar uchun eng katta o`rnak bo`luvchi shaxs bu albatta ota-onasi hisoblanadi. Ota-ona o`z farzandiga tarbiya berishda qisman bo`lsada, huquq degan tushunchani tushuntirib borishi ham foydadan xoli emas. Navbatdagi bosqich, albatta, ta`lim-tarbiyaga bog`lanadi. Maktabgacha ta`lim tashkilotlarida tarbiyalanuvchilarga bolalar huquq va majburiyatlariga doir mashg`ulotlarni, odob-axloq qoidalari va huquqning ilk tushunchalarini o`rgatish; umumta`lim va o`rta maxsus, kasb-hunar ta`limi sohasida huquq fanidan olimpiadalar o`tkazish, tarbiyasi og`ir voyaga yetmaganlarga kuchaytirilgan huquqiy ta`lim berish va tarbiyalashga doir maxsus dasturlar ishlab chiqish ham ayni maqsadga muvofiq ishdur. Bu va boshqa huquqiy madaniyatni oshirishga qaratilgan maqsadlarni amalga oshirish Adliya vazirligi, Maktabgacha ta`lim vazirligi, Xalq ta`lim vazirligi hamda Oliy va o`rta maxsus ta`lim vazirligining asosiy vazifalari qilib belgilangan.

Xulosa qilib aytganda, fuqarolarimizning huquqiy madaniyati deganda – ularning huquqiy savodxonlik darajasi, qonunlarga bo`lgan hurmati, huquqiy normalarni ijro etish, hayotga tadbiq eta olish ko`nikmalaridir, huquqbuzarliklarga nisbatan murosasizlik, huquqiy faollik hamda tashabbuskorlik darajasi tushuniladi.

Zeroki, o`z huquq va majburiyatlarini, qonun va qoidalarni biladigan, ularni hurmat qiladigan fuqaro o`z huquqlaridan to`lalgicha foydalana oladi.

#### **Foydalanilgan adabiyotlar:**

1. Mirziyoyev Sh. “Qonun ustuvorligi va inson manfaatlarini ta`minlash - yurt taraqqiyoti va xalq farovonligi garovi” - T.,2017. - 10 - bet
2. O`zb.Res. Oliy Majlis Axborotnomasi -T., 1997 y. № 23. 33-b

## YOZUVCHI BAYRAM ALINING „KUZ YOMG’IRLARI” VA “POCHCHA” HIKOYALARI TAHLILI

**Rustamova Nilufar Sohibjon qizi**

Bag’dod tumanidagi 18-sonli maktab o’qituvchisi

**Annotatsiya:** Maqolada yozuvchi Bayram Alining „Kuz yomg'irlari" va „Pochcha" hikoyalari tahlil qilingan. Asarlardagi bugungi kunda uchrab turuvchi har xil illatlar ochib berilgan.

**Kalit so'zlar:** Jafarsodiq, yomg'ir, yetishmovchilik, ziqnalik, Eshi pochcha, samimiylik.

Adabiyotimiz rivojiga o'z asarlari bilan chaqmoqdek kirib kelayotgan Bayram Ali 1991- yil Qashqadaryo viloyatining Qamashi tumaniga qarashli Chim qishlog'ida tug'ilgan. Qissa, hikoya va maqolalari respublika badiiy nashrlarida muntazam chop qilinib kelinadi. Bir qancha hikoyalari asosida teleko'rsatuv, telenovellalar suratga olingan. „Bolangman dunyo" (Dizayin priss, Toshkent 2013- yil), „Kuz yomg'irlari"(Cho'lpon ,Toshkent 2017-yil ) kabi nasriy kitoblar muallifi.

Inson umri davomida turli kamchilig-u yetishmovchiliklarga uchraydi. Bu tabiiy hol albatta. Hech bir inson dunyoga mukammal bo'lib kelmaydi. Oramizda shunday odamlar borki, o'zida sodir bo'layotgan voqea hodisalarni boshqalardan sir tutadi va yoki aytishni xohlamaydi. Adabiyotimizga o'zining qator hikoyalari bilan kirib kelayotgan Bayram Alining „Kuz yomg'irlari" nomli hikoyasida ham aynan men yuqorida aytib o'tgan toifadagi inson haqida hikoya qilinadi. Aslida ro'zg'ordagi kamchiliklar har bir xonadonda uchrab turadi. Hamma ham hayotning past-u balandidan o'tib, issig'-u sovug'ida toblanadi. Hikoyamiz qahramoni Jafarsodiq ham mana shunday vaziyaning qo'shtirnoq ichidagi qurboniga aylangan inson sifatida gavdalanadi. Tahririyatga yaqindagina ishga kirganiga qaramasdan uncha muncha odamni yoqtirmaydigan boshlig'iga ham ma'qul kelgan. Bu shoir yigitchaning har gal yomg'ir yoqqanda ishga hayallab kelishini kimdir yomg'irli havoda „ilhomi kelgan shoirda" deb baholasa, kimdir mas'uliyatsizlikka yo'yadi. Asarda Jafarsodiq obrazi ishiga mehr qo'ygan, sodda, kamgap yigit obrazida gavdalangan. Ammo vaziyat taqazosi bilan hamkasblari nazarida mas'uliyatsiz hodim sifatida ko'rinadi. Har gal yomg'ir yoqqanda kechga qolishi sababini atrofida qilarga oshkor qilmasligi

esa, bu kamsuqum yigitning g'ururi va ori kuchli ekanidan darak beradi. Ammo asar yakunida gap nimada ekanligini tushunib yetish mumkin. Kibriyo opa asarda Jafarsodiqning boshig'i (muharrir) obrazida ko'rinish beradi. U faqat tartibni yaxshilashga urinadigan, qatiqqo'l rahbar ekanligini asar davomida sezsa bo'ladi. Tahririyatda ishlar unumi pastlab borayotganidan asabiylashadi. Shuning uchunmi tahririyat ishlarini uyida bitirib kelgan hodimining gapini eshitishni ham xohlamaydi. Ammo masalaning boshqa tomoni ham borku. Bunday vaziyatlar hammada ham bo'lib turishi turgan gap. Kimdir sog'ligi yuzasidan, kimdir vaziyati yuzasidan. Bu insoniyatning bo'lib kelgan va bo'lishi muqarrar bo'lgan haqiqati. Shu o'rinda shuni ham aytish lozimki, qo'l ostidagi ishchining holatidan xabardor bo'lish va ularni to'g'ri boshqara olish rahbar odam uchun mahoratdir. Jafarsodiqning hamkasblariga keladigan bo'lsak, ular ham boshida uning bunday harakatlarini surbetlikka yo'yishadi. To'g'rida, ahir gap nimada ekanligini bilmagandan keyin hamma ham bunday xulosa chiqarishi aniq. Atrofimizdagilarning hayotida nimalar sodir bo'layotgani va nimalarni boshdan kechirayotgani haqida o'ylab ham o'tirmaymiz. Hamma ko'z oldimizda bahtiyordek ko'rinadi. Muammo bo'ldimi darrov xulosa chiqaramiz qo'yamiz. Ohirgi yomg'ir yoqqanida Kibriyo opaning achchiqlanganini ko'rib "pattasini oladiyov" deya biroz yumshagan hamkasblari yomg'ir tinganida kirib kelgan Jafarsodiqni yomon kutib olishmadi. Aksincha, hamma unga achinish hissi bilan qaradi. Bu asarda hali odamlarda mehr va hayrixoxlik hissining yoqolib ketmaganini ifoda etadi. Balki undagi har gal takrorlanadigan bu holat ularni ham biroz chuqurroq o'ylashga undagandir, balki rahmlari kelganidan achinishgandir? Ohirgi marotaba ogohlantirish olgan Jafarsodiqning chorasiz kayfiyatini uzoq vaqtdan buyon kutilayotgan oylik chiqish habari ko'tardi. Ertasi kuni Jafarsodiq ishga odatdagidan avvalroq kelgani hamkasblarini o'ylantirib qo'yadi. Bu asarni o'quvchi uchun ham qiziq va mavhum holat. Jafarsodiq endi ishga kechikmasligini aytib yangi poyabzaliga ishora qilishi asardagi bu mavhumlikning tugunini yechgandek go'yo. Uning avvallari uchi ochiq, yomg'irga dosh berolmaydigan oyoq kiyimda yurishi va uning bu vaziyati haqida hech kim o'ylab ham ko'rmagani atrofimizdagilarga nisbatan e'tiborsizligimizni anglatadi. Asarni o'qib chiqish davomida shuni anglash mumkinki, yaqinlar va atrofdagilarning hayotiga befarq bo'lib bormoqdamiz. Hayot tashvishlari bilan bo'lib bizga chindan savob olib beruvchi amallarimizni unutib qo'ymayapmizmi? Bugungi kunda ba'zi rahbarlar ham eshitish va tushunish kabi hislatlarni yurakdan o'chirgandek. Asarda Kibriyo opa mana shunday rahbar sifatida ko'rinish beradi. Ish bu oila bo'lsa, oila boshlig'i bu rahbardir. U oiladagi har bir muammoning sababi va yechimini topa oladigan inson bolishi kerak. Zero, butun dunyoga „Sharq Arastusi“ deya ta'riflangan bobomiz Abu Nasr Farobiy ham rahbar odam haqida „suhbatdoshining so'zlarini tez tushunib tez ilg'ab



olishi lozim "deya ta'kidlaganlar. Asarda yoritilgan kamchiliklar ishning sustligi va samarasizligiga olib kelishi aniq.

Dunyoning ikir - chikirlariga o'ralashib hayotga nima uchun kelganimiz va nima maqsadda yashayotganimizni ham unutib qo'yamiz ba'zida. Umrimiz davomida turli harakterga ega insonlar bilan ro'baro kelamiz. Soddadil odamlarning birinchi suhbatidayoq ularning suhbatiga yana ehtiyoj sezamiz. Lekin shunday odamlar ham bo'ladiki, ular bilan qancha suhbat qurmang ichida nimalarni o'ylayotgani sirligicha qolaveradi. Bayram Alining "Pochcha" hikoyasida ham ikki xil toifadagi insonlarning ikki xil qarashlari kuzatiladi. Voqea shunday ko'z oldingizda sodir bo'layotgandek. Asl maqsadi shaharlik qarindoshlari holidan xabar olish bo'lgan Eshi pochchaning tashrifi jiyani Bahriddinni uncha xursand qilmadi. Qishloqdan pochchasi kelayotganini bila turib, kutib olishga ham pastga chiqmagani, eng hashamatli binoda to'qchilikda yashashiga qaramasdan mehmondorchilik yakuniga qadar ro'zg'oridan nolishi, jiyaniga raxmi kelib rangi allanechuk bo'lib ketgan pochchasining ahvoliga kulishi, asarda Bahriddindagi kalandimoqlik, ayyorlik, noshukurlik, ikkiyuzlamachilik sifatlarini ochib bergan. Bahriddinning hikoyadagi barcha harakatlari soxtalikka qaratilgan. Pochchasini kutib olishdagi mulozamatlar va to'qilayotgan yolg'onlarda buning ifodasini ko'rish mumkin. Bahriddinning ayoli timsolida esa, unchalik mehmon kutishni hushlamaydigan, sal narsaga achchiqlanib o'z farzandini jazolaydigan ayol qiyofasini ko'rishimiz mumkin. U avvaldan uyiga mehmon kelishini bilgan bo'lsada qozoni qaynamagani ayyorlik va kalandimoqlik ifodasidir. Chunki pochchaning tashrifidan ularga zarracha manfaat yo'q edida. O'zbek ayolining mehmondo'st samiyiy qiyofasi qayerda qoldi? Yozuvchi aynan shu asar orqali ko'p hollarda shunday vaziyatlarning bugungi kunda tez- tez uchrayotgan jamiyatimizdagi og'riqli nuqtani qalamga olgan. "Tekinga mushuk oftobga chiqmaydi" degan ibora shunday toifadagi odamlarga nisbatan ishlatilsa kerak. Juda yaqin bo'lmasa -da qishloqday joydan meva, poliz ekinlari to'la sumkani shahargacha opichlab, buyam yetmaganday 3-etajgacha arang chiqib olgan, Bahriddinning ahvoliga achinib ularni urintirib qo'ydim deb ichida tinmay o'zini qarg'agan, yordam qilish uchun uyidagi xo'kizini ham sotib berishga tayyor bo'lgan pochcha obrazi orqali chinakam o'zbek xalqiga xos insoniylik, samiyiylik, bag'rikenglik, soddadillik sifatlarini ko'rish mumkin. Zamonlar o'tgan sayin Eshi pochcha kabi insonlarning kamayib borayotgani, oramizdan ezgu hislatlarning tobora chekinib borayotgani, odamlar faqat boylik to'plash va o'z manfaatlari uchun harakat qilayotganliklari fojea emasmi? Avvallari uzoqdagi qarindoshimizni ko'rish uchun kilometr lab yo'l bosib borish ham odamlarga og'irlik qilmagan. Negadir bugun yaqin insonlar uchun qo'ng'iroq qilishga vaqt

yo'q. Asarda Bahridin Eshi pochcha uchun xotini tomonidan jiyan hisoblanadi. Ammo o'z jiyani uchun bir og'iz yaxshi so'zni ravo ko'rmaydiganlar qancha?

### **Xulosa.**

Bayram Alining har ikki asarini o'qish davomida qarama-qarshi munosabatlarning guvohi bo'lish mumkin. „Kuz yomg'irlari" hikoyasida Jafarsodiq o'zidagi moddiy kamchiliklarni oshkor qilmagan bo'lsa, „Pochcha" hikoyasida Bahridinning to'kin hayotidan nolib, o'zini bechorahol qilib ko'rsatishi Karimabegim Ashurova ta'biri bilan aytganda „ko'rinishi odam lekin fe'l atvori tulkisifat" odamlarning oramizda borligidan darak beradi. Yana „Kuz yomg'irlari"da Jafarsodiqning atrofida e'tiborsiz insonlar to'plangan bo'lsa, „Pochcha" hikoyasida Eshi pochchani uzoq qarindoshi holidan xabar olishi va qiynalayotganiga achinishi chiroyli holatlarda yoritilgan. Har ikki hikoyada ham insonlarni hayotga nisbatan xulosa chiqarishga da'vat qiluvchi voqealar rivoji kuzatiladi. Jamiyatimizdagi turli hayot yo'llari qalamga olingan.

### **Foydalanilgan adabiyotlar:**

1. Fozil odamlar shahri/Abu Nasr Farobiy. Abdulla Qodiriy nashriyoti 1993y.186 bet
2. Kuz yomg'irlari/ Bayram Ali; Xurshid Davron kutubxonasi.2016
3. Ko'rinmas orol/ Karimabegim Ashurova. 2021-yil
4. Pochcha/Bayram Ali; Yoshlik jurnali 2014- yil 7-son
5. [www.ziyouz.com](http://www.ziyouz.com)

**ЖИЗЗАХ ВОҲАСИ АҲОЛИСИНИНГ ЭТНИК ТАРКИБИНИ  
АНИҚЛАШДА ТАРИХИЙ ТОПОНИМИК ВА НАЗАРИЙ-  
МЕТОДОЛОГИК ЁНДАШУВЛАР ТАҲЛИЛИ**

**Алманов Қахрамон Облоқулович**

Гулистон давлат университети ўқитувчиси т.ф.ф.д (PhD)

**Бабаев Рузибек**

Гулду магистратура талабаси

**АННОТАЦИЯ**

Мақолада Жиззах воҳаси аҳолисининг ижтимоий ва этник таркибини аниқлашда тарихий топономик материаллар шунингдек назарий метадологик ёндашувлар таҳлили ҳақида маълумотлар бериб ўтилган. Шунингдек, мақолада бугунги воҳа аҳолисининг этник таркибини ташкил этадиган этнотопонимларни аниқлашда қўлланиладиган методлар тўғрисида бир қанча фикрлар бериб ўтилган.

**Калит сўзлар:** Қўйтош, Моргузар, Етимтоғ, Бахмал, Зомин, Сангзор, Фориш, Статистик метод, Қорақишлоқ, Ўснат, Қатортол.

Ўрта Осиё минтақасида одамлар энг гавжум яшайдиган худудлардан бири бўлган, Жиззах воҳаси минтақада юз берган ижтимоий-сиёсий ва этномаданий жараёнлар тарихини ўрганишда муҳим ўрин тутди. Хусусан, минтақадаги миграцион жараёнлар ва аҳолининг демографик ҳолатини ўрганишда бу худуд ўзига хос этнографик макон вазифасини ўтайди. Чунки бугунги Жиззах воҳаси жой номларини ўрганганимизда воҳада катта қисми этнотопонимлардан ташкил топган аҳоли манзилгоҳлари кўпчиликни ташкил этишига гувоҳ бўлдик. Жиззах воҳаси аҳолисининг XIX аср охири – XX асрнинг дастлабки чорагидаги этник таркибининг топономик материаллар асосида ёритилиши масаласи билан танишиб чиқишдан аввал воҳанинг табиий-географик

хусусиятига бироз тариф берсак. Туркистон ўлкасининг қадимидан то бугунигача бўлган даврда воҳа аҳолиси асосан ўтроқ, ярим ўтроқ, кўчманчи тарзда ҳаёт кечирганлиги учун уларнинг этник манзарасига ҳам ўз тасирини ўтказган. Аҳоли масканлари бир бирига яқин ва зич жойлашган бўлган. Бундай омиллар Жиззах воҳасини минтақа тарихида юз берган сиёсий ва этник жараёнларда доимо алоҳида ўрин эгаллаб келишига сабаб бўлган. Жиззах воҳаси ҳудудларининг чегаралари бугунги Ўзбекистон ва Тожикистон республикаси ҳудудларини ўз ичига олади. Воҳа Зарафшон ва Сангзор дарёси ҳавзасидаги ҳудудлар – Ўзбекистоннинг марказий қисмлари ва Тожикистоннинг ғарбий ҳудудларининг бир қисмидан иборат бўлган. Бугунги кунда ушбу воҳа Панжикент, Хўжанд, (Тожикистон) Навоий ва Самарқанд вилоятларининг Жиззах вилоятига чегара туманлари шунингдек Сирдарё вилоятининг чўл ҳудудларини ўз ичига олиб, шарқда – юқори ҳавзаси Тожикистон Республикаси, га чегарадош. Ўзбекистон Республикасидаги бугунги Жиззах вилояти тўлиқ ҳудуди воҳа таркибида бўлган. **Бир қатор тадқиқотчилар Жиззах воҳаси топонимикасини ўрганиш жараёнида ушбу воҳада жой олган туманларга – қараб олмасдан – Бахмал – Зомин, Фориш, Ғаллаорол ҳудудларини алоҳида олмасдан, асосан, унинг ҳудудида оқиб ўтувчи – Сангзор дарёси воҳасининг тоғли ва дашт ҳудудлари билан чегараланишганлиги натижасида воҳа топонимиясининг манзарасига етарли даражада ойдинлик киритилмаган.**

Айрим тадқиқотчилар бу каби жой номларининг этимологиясига қисқача тўхталиб ўтишганлиги натижасида воҳаниннг этник манзараси ва этнотопонимлари тўғрисида бирламчи манбаларга эга бўламиз[1]. Туманлар миқёсида алоҳида алоҳида ўрганилса ватанимиз тарихи учун янги маълумотларга эга бўлиш имконини беради. Шунинг назарда тутиб айтаяпмизки воҳа жой номлари тор доирада Сангзор водийсининг ўрта, қуйи ва юқори қисмларидаги ҳудудларни ўрганиш орқали бутун воҳадаги этник номларни ўрганиш имконини бермайди. Шунинг учун бугунги вилоят ҳудудига кирган барча ҳудудларни Жиззах воҳаси деб олдик ва

**воҳанинг этник манзарасини очиб беришга уриндик. Аслида эса Сангзор дарёси ва унинг тармоқларидан фойдаланган ҳолда ўз фаолиятини олиб борадиган аҳоли анча кенг ҳудудларни ўз ичига олувчи жойларда воҳанинг туб жой аҳолиси сифатида яшаб, нафақат яшаб бир қатор тоғ тизмаларини, бир неча даштларни, қир-адир ва чўлларни ҳам ўзлаштириб ўзларининг ижтимоий иқтисодий, сиёсий ҳаётларини давом эттирган.**

Жиззах воҳасининг дарё ва сой қирғоқларида жойлашган ёки нисбатан қирғоққа яқин ҳудудлари асосан суғорма деҳқончиликка мос бўлган, бу ерларда аҳоли қадимдан ўтроқ истиқомат қилган бўлса, воҳанинг бир қатор ҳудудлари асосан дашт, қисман эса чўл зоналарида аҳолиси чорвадор кўчманчи аҳолидан таркиб топган бўлиб, улар ўзлари учун янги қишги ва ёзги аҳоли пунктларини ташкил қилиши натижасида, воҳанинг этник манзарасида турли туман компонентлар пайдо бўлиб, янги номлар билан бойиганлигини кузатишимиз мумкин. Шунингдек, воҳанинг сезиларли бир қисми, хусусан, Сангзор дарёсининг юқори, ўрта, қуйи қисмларида Ғаллаорол, Жиззах, Работ каби тоғли ҳудудларда турли уруғ номлари билан аталадиган жой номларининг 80-90 фоизини этнотопонимлардан иборат эканлиги ҳам воҳада ижтимоий-иқтисодий ва эномаданий жараёнлар жадаллик билан ривож топганлигидан далолат беради. Воҳанинг Нуруто тоғлари билан чегараланадиган Фориш тумани ҳудудларида ҳам янги туркий ва суғдий ва русча номлар билан аталадиган аҳоли жой номларининг ташкил топиши аҳоли сонининг ўсиб бориши билан изоҳланади. Шу билан биргаликда, воҳанинг ўрта ҳавзасида Қўйтош, Моргузар ва Етимтоғ каби нисбатан ясси тоғлар ҳам ўрин олган бўлиб бу ҳудудларда ҳам аҳоли сонининг ўсиши ва турли этносларнинг воҳага кўчиб келиши пировардида янги жой номлари пайдо бўлганлигини кузатишимиз мумкин. Жиззах воҳаси билан Чиноз ўртасидаги ҳудудларда эса Буюк чўл деб аталган чўллар бўлган бу чўл маҳаллий адабиётларда Мирзачўл деб номланади. Бу чўлга одамлар ўзларининг чорвасини ўтлатиш учун асосан қиш фаслида келиб ўзларининг қишловларини ўтказган натижада янги қишлоқ ва овуллар пайдо бўла бошлаган. Воҳанинг этник тарихи, топоним ва

этнотопонимларини ўрганишда, таҳлил этишда қўйидаги илмий тадқиқот методлардан фойдаланишни мақсад қилдик.

*Тарихийлик методи* орқали ўрганилаётган минтақанинг географик чегараси белгиланди, Жиззах воҳасининг қадимги даврдан бошлаб то XX асрнинг 30 йилларигача бўлган топонимлари, уларнинг шаклланиш босқичлари ва даврийлиги ўрганилди, топонимлардан этнотопоним, патроним, антропоним ва касб кор номлари билан аталувчи жой номлари ажратиб олиниб уларнинг географик манзараси яратилди, топонимларнинг тарқалиши, уларнинг этник жараёнлар билан боғлиқлиги таҳлил қилиниб, шу орқали мавзунинг конкрет ечимини излаш вазифаси мақсад қилиб олинди.

*Ўзма манбаларни ўрганиш методи* воҳа бўйича ўрганилган ўзма манбалар, статистик рақамлар, ва адабиётларнинг картотекалар асосида рўйхати шакллантирилди.

*Қиёсий тилшунослик методида* топонимларнинг қайси тилга мансублигини аниқлашда топонимик ва изоҳли луғатлар асосида унинг этимологияси ва этнологияси аниқлаштирилди ва шу орқали топонимларни қайси тил гуруҳига боғлиқлиги, жой номларининг тарихий ва этнографик аспектига аниқлик киритилди.

*Статистик метод* орқали XIX асрнинг охири ва XX асрнинг турли йилларида аҳолини руйхатга (1897,1926,йиллар оралигидаги) олишга оид архив статистик маълумотлари таҳлили, аҳолининг таркиби, ва этнотопонимик тарихи, аҳолининг кўпайиш даражаси шунингдек янги жойларни ўзлаштириш натижасида ва мана шунга ўхшаган бошқа сабаблар билан янги аҳоли яшаш манзилларининг пайдо бўлиши ва янги жой номларининг номланиши статистикаси кўриб чиқилди.

*Дала тадқиқот методи* орқали Жиззах воҳасидаги аввалроқ ташкил этилган Бахмал ( Қорақишлоқ, Ўсмаат Қатортол), Фориш, Зомин, Ғаллаорол, ва Янгиобод туманидаги барча қишлоқ номлари умумлаштирилди, шунунгдек Жиззах вилоятининг XX асрнинг иккинчи ярмида ташкил этилган янги Жиззах, Пахтакор, Зарбдор, Мирзачўл, Арнасой, Зафаробод туманларидаги

МФЙ ва ҚФЙ ларида истиқомат қилувчи кекса ёшдаги отахон ва онахонлар билан интервьюлар ўтказилиб, бу ҳудудларга аҳоли қачон ва қандай сабаблар билан келиб қолганлиги тўғрисида сўровномалар ташкил этилди. Тадқиқотимиз натижасида воҳа аҳолисига оид фотосуратлар йиғма жилди шакллантирилди, ва кейинги авлод ва кенг қизиқувчиларга манба вазифасини ўташи учун аҳолининг шахсий архивида мавжуд бўлган маълумотлар йиғилиб барчаси умумлаштирилди.

Жиззах воҳасида мавжуд бўлган аҳоли манзилларини ўрганиш учун аввало, воҳанинг табиий-географик жойлашуви ва минтақада кечган тарихий воқеликларга, хусусан, воҳа ва унинг атрофида кечган этномаданий жараёнларга эътибор қаратишимиз лозим бўлади. Маълумки, этник таркиб, этник тарих ва этнопонимлар мавзуси айнан бир хил масала бўлмаса-да, тематик жиҳатдан бир-бирига ўзаро узвий боғлиқликка эга эканлигини биламиз. Масалан, этнотопонимларни тадқиқ қилиб ўрганиш этник тарихнинг муайян бир йўналиши ҳисобланади. Кўплаб тармоқ соҳаларни қамраб олувчи этник тарихни ўрганиш учун албатта муайян илмий методик усуллар қўллаш талаб қилинади. Бугунги кунда жаҳонда шу фан билан шуғулланувчи олимлар тамонидан кўплаб илмий методлар ишлаб чиқилган бўлиб, турли мамлакатларда, хусусан, Европада халқ, миллат ва элатнинг шаклланиш босқичига конструктивлик (қурилма) назарияси асосида ёндашилади[2]. Совет мафқураси ҳуқумурон бўлган мамлакатлар тадқиқотчилигида қарайдиган бўлсак бу жойда асосан этниклик, яъни халқ миллат ва элатларнинг ташкил топишига турли туман халқларнинг аралашуви сифатида қаралади. Бу мамлакатларда ҳам охириги йилларда конструктив ёндашув анча-мунча кўзга ташлана бошлади[3].

Маълумки, этнонимлар ҳар қандай ҳудуд топонимикасида турли халқлар яшайдиган ўлкаларнинг жой номларида сақланиб қолган. Одатда этнотопонимлар филологик жиҳатдан тадқиқ қилинган. Аммо этнотопонимларни этнологик аснода тадқиқ қилиниши назарий жиҳатдан кам қўлланилган бу жараён айниқса Жиззах воҳасида яққол кўзга ташланади.

Топонимлар бошқа сўз категорияларидан фарқ қилиб, тарихнинг турли даврлари ва босқичлари ҳақида бой маълумотларни ўзида сақлайди. Уларни тегишли ишланмалардан сўнг тарихий-географик ва тарихий-этнографик тадқиқотлар учун манба сифатида қабул қилиш мумкин. Унда у ёки бу минтақа тарихининг бир қисми акс этган. Шунинг учун тарихчилар, археологлар, этнологлар тез-тез топонимларга мурожаат қиладилар ва топонимик материаллардан илк манба сифатида фойдаланадилар.

Албатта, тадқиқотда топонимик маълумотлардан тўғри фойдаланишда маълум бир тадқиқот услублари воситасида тарихий қиёсий таҳлилни амалга ошириш зарур. Бунинг учун бевосита аҳоли ўртасида тадқиқот ўтказилиб, жой номлари ва унинг мазмуни ҳақида маълумот тўпланади. Қўйилган масала моҳиятини ечишда ёрдам берадиган тарихий ва картографик услублардан фойдаланилади:

1) Тўпланган топонимлар, этнотопонимларни алфавит тартибида, картотека тизимида солиш, унинг аниқ географик нуқтасини кўрсатиш.

2) Ўрганилаётган ҳудудни этнотопонимик жиҳатдан районлаштириш, ҳудуддаги этнотопонимик қатламларни аниқлаш.

Демак, асосий мақсад топонимик, этнотопонимик маълумотларни илмий жиҳатдан тадқиқ қилиш ва шу асосда ўзбек халқи этник тарихига, Зарафшон воҳасининг тарихий географияси ва аҳолисининг шаклланиш тарихига доир янги маълумотларни илмий истеъмолга киритиш.

Тадқиқот учун ўрганилаётган ҳудуднинг этнотопонимлари, этногидронимлари ва этнооронимлари асосий манба бўлса, ҳудуднинг хўжалик-иқтисодий хариталари, тарихий-этнографик атласлар, 1924 йилда ўтказилган Ўрта Осиё районлаштириш комиссияси материаллари, 1926 йилда ўтказилган аҳоли пунктлари рўйхати материаллари қўшимча манба ҳисобланади. Айниқса, ўз таркибида турли-туман уруғларга хос бўлган элементларни сақлаб келаётган тилларни ва улар тарқалган ҳудуддаги этнотопонимларни ўрганиш ишида фақат лингвистик услубларнинг ўзи камлик қилади албатта. Бунинг учун археологик, антропологик ҳамда фольклор ва тилга оид материаллар



мажмуасини тарихий-этнологик аспектда таҳлил этилиши лозим. Шу йўл билан этнотопонимларни таҳлил этилиши турли элатлар орасида мавжуд бўлган этник алоқаларни билишда катта аҳамиятга эга эканлигини англаб олишимиз мумкин.

Ўзбекистоннинг этнонимлар билан боғлиқ равишда келиб чиққан географик номларининг маълум гуруҳини тадқиқ этилиши нафақат лингвистик балки этнология учун ҳам аҳамиятлидир. Лингвистик таҳлил деб ёзади С.Губаева топонимик аспектда олиб борган тадқиқотида туркий топонимларни сал бошқача ёндашув, яъни лексик-семантик, морфологик ва сўз ясаиш классификациясига кўра маълум бўлган услублар асосида ўрганади. Этнография учун эса у ёки бу минтақанинг этник тарихи ва этногенезини ўрганишда муҳим ва етарли даражада ишончли манба сифатида хизмат қилади[4]. Ҳозирги вақтда одатдаги этнографик услублари асосида аҳолининг этник таркибини ўрганиш анча қийин масала. Қолаверса узоқ асрлар олдин у ёки бу минтақада жойлашиб қолган этник гуруҳлар аллақачон ўтроқлашган ва уруғ номларини унутганлар. Шу сабабли ҳам аҳоли этник таркибининг ҳақиқий манзарасини тиклашда топонимларнинг манба сифатидаги роли салмоқлидир.

Умуман тарихчилар ҳамиша топонимларнинг туб вариантларини, уларнинг маъноларини, келиб чиқиш сабабларини ва жойлашув ўрни каби масалалар билан шуғулланадилар. Шу каби тадқиқотлар Ўрта Осиё халқлари бўйича шарқшунос олимлар В.В. Бартольд, В.Л. Вяткин, П.П.Иванов тарихчилар О.Д.Чехович, Р.Г.Муқминова, А.Р.Муҳаммаджонов, К.Шониёзов каби олимларнинг ишларида топонимик характердаги маълумотлардан фойдаланганликларини кўришимиз мумкин.

Этнонимлар билан боғлиқ бўлган жой номларини тадқиқ қилиш бўйича баъзи назарий ишланмалар ва тадқиқотлар бажарилган. Масалан, бу тадқиқотларни топонимия билан шуғулланган олимлар В.А. Никонов Э.М. Мурзаев, Е.М.Поспелов, С.Қ. Қораев, З.Дўсимов, Т.Нафасов[5], Қ. Ҳакимов кабиларнинг қатор илмий ишларида кўришимиз мумкин. Ушбу тадқиқотларда муаллифлар этнотопонимларнинг пайдо бўлиши масаласида, турли фан тармоқлари айниқса этнография билан мустаҳкам боғлиқликда тадқиқотлар

олиб борилиши самарали эканлигини таъкидлашган. Жумладан, этнотопонимларнинг ташкил бўлиши мамлакат, вилоят, шаҳар, табиий объектларга турли этник бирликлардан иборат бўлган аҳолининг ўз этник номларини бериши билан боғлиқдир - деб, аниқлик киритади Е.М. Поспелов.[6] В.А. Никонов эса этнотопонимлар бирон миллат ёки халқ яхлит яшайдиган ҳудуднинг ички қисмида эмас, балки бу минтақанинг чекка қисмида, яъни икки халқ аралаш яшайдиган чегарадош зонадагина бўлади, деб ёзади[7]. Албатта бунга ўхшаш ҳолатлар тадқиқотчилар эътиборидан четда қолмаган. Кўплаб тилшунос ва этнограф олимлар туркий этнонимлар ва улардан келиб чиққан топонимларни у ёки бу аспектда таҳлил этадилар. Этнолог олим Э.М.Мурзаев туркий этнотопонимларнинг ўрганилиши борасида махсус мақоласида[8], туркий халқлар - озарбайжон, бошқирд, татар, қозоқ, қирғиз, қорақалпоқ, туркман ва ўзбек халқларидаги этнонимлари асосида шаклланган топонимларнинг ўрганилиши бўйича олиб борилган тадқиқотларни таҳлил қилиб берган. С.С.Губаеванинг [9] XIX аср охири–XX аср бошларида Фарғона водийси аҳолиси этник таркибига бағишланган иши, шунингдек У.Тўйчиевнинг[10] Зарафшон воҳаси топонимик материаллари асосида халқларнинг жойлашув тарихига бағишланган тадқиқотларидир.

Юқорида эслатиб ўтилган тадқиқотчилар тадқиқот объекти аҳолисининг этник таркиби манзарасини тўлиқроқ акс эттириш учун тарихий-этнографик мазмундаги манбалардан кенг фойдаланиш билан бир қаторда топонимик маълумотлардан ҳам самарали фойдаланадилар.

Тарихий-этнографик тадқиқотларда айниқса аҳолининг этник таркиби ва тарихини ўрганишда топонимик маълумотлардан фойдаланиш биринчидан, ҳар икки турдаги материаллар бир-бирини тўлдиради ва керакли ўринларда тўғри ва ишончлилигини тасдиқлайди. Иккинчидан, аҳолиси уруғларга бўлиниш принципи ва уларнинг этнонимлари, генонимлари сақланиб қолмаган айрим минтақаларда унинг этник таркибини ўрганишда материал етишмовчилигини тўлдиради.

Шу сабабли Фарғона водийси аҳолиси этник таркибини ўрганган С.Губаева этник номлардан келиб чиққан топонимик маълумотлардан самарали фойдаланади. У. Тўйчиев эса Зарафшон воҳаси топонимик қатламида этнотопонимлар юқори ўринда туришини ҳисобга олиб, этнотопонимик маълумотларни тарихий-этнографик (мазмундаги) характердаги материаллар билан тасдиқлашга ҳаракат қилади. Кўплаб этнонимлар, генеонимларни аниқлайди ва улар қайси этник гуруҳга мансублиги масаласида ўз фикрларини билдириб ўтади.

Шунингдек, этнотопонимларнинг лингвистик аспектда ўрганилиши илмий мақолалар тарзида тилшунослик тадқиқотларида акс этмоқда. Уларга Н.Охунов, А.Отажонова, А. Туробов, А.Сарсенбеков[11] ва бошқа шу каби тадқиқотчиларнинг этнонимлар ва этнотопонимларни ўрганишга бағишланган қатор тадқиқотлари ва мақолаларини мисол келтириб ўтишимиз мумкин. Қадимий туркий халқлар тарихини ўрганган Ғ.Бобоёровнинг фикрига қараганда қарийб икки минг йиллик давлатчилик тарихимизда минтақада ҳукм сурган ўнлаб бошқарувчи сулолаларнинг этник келиб чиқиши туркий бўлганлиги, қадимда ҳам, илк ва сўнгги ўрта асрларда ҳам ўзбек халқи уруғ-қабилавий тизимида асосан туркий этнонимлар етакчи бўлганлигига гувоҳ бўлиб турибмиздеб такидлаб ўтади[12]. Хусусан, Жиззах воҳаси халқлари, шу жумладан, ўзбек халқи этник шаклланишида нафақат туркий ёки эроний этнослар, балки яна бир қатор этносларнинг у ёки бу даражада иштироки кузатилади. Айниқса, араблар ва мўғулларнинг минтақадаги этник жараёнларга таъсири анча сезиларли бўлган ва бу ҳолат ўзидан бирмунча тарихий излар қолдирганлигини бугунги жой номларида ҳам кўришимиз мумкин. Бугунги кунда мамлакатимизда хусусан, Жиззах воҳасининг Янгиобод туманида ҳам ўзларининг этник келиб чиқишини араблар билан боғлайдиган аҳоли гуруҳи яшайди. Юртимизда юзлаб арабча жой номлари учраши “араб” этноними билан боғлиқ топонимларнинг Бухоро, Самарқанд, Қашқадарё ва Жиззах вилоятларида бир қанча номлари сақланиб қолганлиги ҳам бунинг исботидир[13]. Шунингдек, мамлакатимизнинг марказий ҳудудларидаги бир

қатор қишлоқларда асл келиб чиқишини араблар билан боғлайдиган ўзбек аҳоли борлиги ҳам маълум[14].

Хуллас, Жиззах воҳасида аҳоли этник таркибини ўрганишга оид тадқиқотларнинг айрим масалаларига қисқача тўхталиб ўтиб шуни айтмоқчимизки, сўнги йилларда мамлакатимиз олимлари, тадқиқотчилари бу масалада бир қанча илмий ютуқларни қўлга киритиб, бир қатор ўз ечимини кутаётган масалаларга ойдинлик киритишди. Шу билан биргаликда, халқимизнинг этник шаклланиш тарихи кўплаб жараёнларни қамраб олганлиги боис янада чуқур изланишлар олиб боришни талаб қилади.

#### **Фойдаланилган адабиётлар:**

1. Низомов А., Рахимова Г., Расулова Н. Топонимика. Ўқув қўлланма (Тўлдирилган ва қайта ишланган иккинчи нашри). – Т.: «Sharq», 2013. – Б. 62-63.

2. Хобсбаум Э. Изобретение традиций // Вестник Евразии. 2000, №1(8). – С. 60-61; Андерсон Б. Воображаемые сообщества: Размышления об истоках и распространении национализма. – М., 2001. – С. 24; Бу ҳақда батафсилроқ қаранг: Асқаров А. Ўзбек халқининг келиб чиқиш тарихи. – Т.: O‘zbekiston, 2015. – Б. 34-37.

3. Абашин С.Н. Этнографическое знание и национальное строительство в Средней Азии («проблема сартов» в XIX – начале XXI в.): Автореферат диссертации на соискание учёной степени доктора исторических наук. – М., 2008. – С. 7-9.

4. Губаева С.С. Этнический состав населения Ферганы в конце XIX – начале XX в. Тошкент, 1983. – С. 3-4.

5. Никонов В.А. Этнография и ономистика // СЭ. 1971. – №5; Яна у. Введение в топонимику. М.: 1965; Мурзаев Э.М. Очерки топонимики. М.: 1975; Яна у. Тюркская этнотопонимия // Этническая топонимика. М.: 1987; – С. 32-61. Поспелов Е.М. Этнонимы в топонимике // Этническая топонимика. М.: 1987. – С. 5-13; Қораев С.К. Этнонимика. Ташкент. 1979; Географик номлар маъноси. Тошкент, 1978, Дўсимов З. Хоразм топонимлари Тошкент, 1985. Нафасов Т.

Жанубий Ўзбекистон топонимиясининг этнолингвистик анализи. – Тошкент, 1985.

6.Поспелов Е.М. Этнонимы в топонимике //Этническая топонимика. – М.: 1987. – С. 7.

7.Никонов В.А. Введение в топонимику. – М.: 1965.

8.Туркий халқлар этнотопонимларини ўрганилиши ҳақида қаранг: Мурзаев Э.М. Тюркская этнотопонимия / Этническая топонимика. – М.: 1987. – С. 36-61.

9.Губаева С.С. Этнический состав населения Ферганы в конце Х1Х– начале ХХ в. (по данным топонимии. Тошкент, 1983.

10.Туйчиев У. История расселения народов Узбекистана (по данным топонимии Зарафшанской долины) Рукопис кандидатский диссертация. Ташкент, 1990.

11.Охунов А. Фарғона водийси этноойконимлари//Ўзбек тили ва адабиёти. – 2000. – №1. – Б.21-23; Отажонова А. Арғин ва олчин этнотопонимларининг этимологиясига доир //ЎТА. – 1997. – №4. – Б. 66-68; Этнонимларнинг аталиш мотивларига кўра турлари (Хоразм материаллари асосида) // ЎТА. – 1996. – №5. – Б 19-23; Туробов А. Топонимик аниқлагичли этноойконимлар//ЎТА. – Б. 30-32; Яна у. Самарқанд этноойконимларининг этимологияси // ЎТА 1998. №4. – Б. 61-64; Саринбеков А. Туркий топонимларда «Қангли» этноними//ЎТА. – Б. 68-70.

12.Бабаяров Г. Государственный строй Западно-Тюркского каганата ... – С. 19-21.

13.Ражабов Р. Ўзбекистондаги араблар тарихи ва этнографияси. – Т.: Sharq, 2012. – Б. 191-205.

14.Сухарева О.А. Квартальная община позднефеодалного города Бухары (в связи историей кварталов). – М., Наука, 1976. – С. 81-83; Ражабов Р. Ўзбекистондаги араблар тарихи ва этнографияси ... – Б. 191-219.

**ЖИЗЗАХ ВОҲАСИ ЎЗБЕК УРУҒЛАРИНИНГ ЗООЛАТРИК  
САЖДАЛАРИ (АРХЕОЛОГИК ВА ЭТНОЛОГИК МАТЕРИАЛЛАР  
АСОСИДА**

**Алманов Қахрамон Облоқулович**

Гулистон давлат университети ўқитувчиси т.ф.ф.д (PhD)

**Жамшид Мамараджабов**

Гулду магистратура талабаси

**АННОТАЦИЯ**

Мақолада Жиззах воҳаси аҳолисининг ижтимоий ва этник таркибидаги бўлган зоолатрик жараёнлар археологик этнологик материалларнинг натижаларидан олинган маълумотлар асосида ёритиб берилган. Шунингдек, мақолада бугунги воҳа аҳолисининг зоолатрик саждалари дала тадқиқотлари асосида қўлга киритилган турли манбалар таҳлили ёрдамида кўрсатиб берилган.

**Калит сўзлар:** Жиззах, номадолог, этнолог, Бушагар, Олтинарик, Сангзор, ит култи, итлик соч, С.П. Толстов, бўри чилласи.

Бугунги кундаги дунёнинг глобаллашув жараёни халқларининг тақдиридаги ўзига ҳосликлари, турмуш даражаси, маданиятлар раўнақи, диний омилларнинг жонланиши, ассимиляцион жараёнларнинг кучайиши шароитида Марказий Осиё, хусусан Жиззах воҳаси ўзбек уруғларининг узок ўтмишидаги эътиқодий қарашлар билан боғлиқ удумий анъаналарни ўрганиш таҳлил қилиш номадолог ва этнолог олимларнинг долзарб мавзулардан бири бўлиб қолмоқда. Биз тадқиқ қилаётган воҳадаги тоғли туманларда бу нарса ҳанузгача ўз аҳамиятини йўқотмаганини кўришимиз мумкин. Жиззах воҳасидаги, Зомин, Бахмал (Бурнамад), Ғаллаорол, Фориш туманидаги қишлоқлар аҳолиси ва уларнинг урф одатларида зоолатрик кўринишлар сақланганлигини археологик ёдгорликларни ўрганиш натижасида қўлга киритилган топилмалар ҳам тасдиқлаб турибди. Масалан, Бушагар (Шагара) деб аталган Уструшонанинг

умумий тоғ рустокларидан бири бўлган худудда кўплаб ёдгорликлар жойлашган бўлиб, улар орасида Тўрткўлтўбатепа алохида ажралиб туради. А.А. Грицина берган маълумотларга кўра ёдгорлик қолдиқлари мусулмонликкача бўлган даврдаги ибодатхона қолдиқларидир. Бу ёдгорлик тўғрисида маҳаллий аҳоли орасида турли ривоят ва маълумотлар сақланиб қолган. Унинг баъзи талқинларига кўра, қадим даврда Олтин исмли момо яшаган. У жуда бой аёл бўлган ва ариқ қаздирган. Яна бир талқинга кўра ушбу ариқдан қадимда кўплаб инсонлар олтин топиб олишган. Шу сабабли “Олтинариқ” деб ном олган. “Олтин ариқ” сўзига монанд келувчи атама кўчманчи туркий халқлар вакиллари бўлмиш хакас халқи эпоси гўзаллик маъбудаси “Олтин-Ариғ” номи билан, олтой халқлари эпосидаги “Олтин Кушқу” каби образлар номи билан топонимик жихатдан қиёсласак, маълум маънода сув илоҳаси ва унинг қадимда аёл образида улуғланганлиги билан боғлиқлик борлигини тахмин қилиш мумкин деб ҳисобланади[1]. Юқорида тилга олинган ёдгорликнинг жанубий ён бағрида ёдгорликдан 150 м масофада О.Мамиров тамонидан ўтказилган шурф қазииш ишлари чоғида IV ярус чуқурликда диаметри 40-50 см, чуқурлиги 20-25 см бўлган ўрача аниқланган. Ушбу ўрача ичида ит бош суяги ва унинг юқорисида чаппа қилиб қўйилган кичик хажмли хурмача аниқланганлиги ҳам бу тадқиқотимизни долзарблигини белгилаб беради. Шунини алоҳида такидлашимиз керакки, ит, бўри култи ва унга бағишланган маросимлар алоҳида иккита соҳа ҳисобланиб, улар биргаликда бугунга келиб битта ритуалга айланмоқда. Жиззах воҳаси аҳолиси маънавий маданиятида ва эътиқодида зоолатрик тасаввурлар, кулътлар алоҳида ўрин эгаллайди. Жумладан, уларга тотем жониворларга уй ҳайвонлари ва ёввойи ҳайвонларни қўй, бўри, от, буқа, ит, туяларни шунингдек парандаларни ҳам киритишимиз мумкин. Шулардан, бўри ва ит култи хусусида Уструшонашунос олим М.Пардаев ўз фикрларини билдириб ўтган[2]. Воҳа аҳолисининг эътиқодида бу ҳайвонлар алоҳида ўрин эгаллайди. Одамзоднинг дастаб қўлга ўргатган жонивори ит ҳисобланади бу жонивор инсонларнинг энг содиқ дўсти сифатида инсонларга хизмат қилмоқда.

Итнинг воҳа аҳолиси орасида турли номлар билан аталишини кузатишимиз

мумкин. (*Гидик, Кучук, Кўппак, Баппа, Бўрибосар, Сиртлон, Олапар, Бобик, Тўрткўз, воҳакоза*) Инсон ва итни бирга кўмиш ҳолатлари бир қанча археологик ёдгорликларни ўрганиш натижасида аниқлик киритилди. Бундай ҳолатларни тадқиқотчилар қадимги инсонлардаги эътиқодни англатиб, қабр орти дунёси дарвозабони учун совға сифатида қўйилган деган фаразни илгари суришган. Бизнингча ҳам бу фикрларда жон бор сабаби энг яхши совға сифатида бугунги воҳа аҳолиси чорвадорлари Итларни ва уларнинг болаларини тушунишади. Баҳмал тумани Чубар қишлоғидаги чорвадор З. Имомурадовнинг берган маълумотларига қараганда бундай итларга бир от ёки бир қанча қўйларни ёки ундан кўп ҳажмдаги нарсаларни бартер қилишган. Яқин шарқ давлатлари ҳудудларидаги археологик ёдгорликларда ўлган итлар худди хўжайини сингари турли маросимлар билан дафн этилган. Одамларнинг эҳтиёжлари ва хохишларини тўғри топган ит кўпроқ овқат ва меҳрга эришган ва унга турли туман эркалаб номлар қўйишган. Манчжур халқларида ит (индахунь) соқчилик ва у дунёга боришда мархумнинг рухига йўлбошловчилик вазифасини ўтайди деб ишонилган. Баъзида хайвонлар тимсол сифатида фойдаланилганда ит образи ер ости салтанати тимсоли сифатида тасвирланади. Жумладан, литваликлар асотирларида дафн удумлари асосчиси Швинторог ўзи билан бирга лочин, от ва итни куйдиришни кейинги авлодларига васият қилганини кўрамыз[3]. Қадимги туркий халқларда хусусан, воҳа ўзбек уруғлари ритуал амалиётида ит алоҳида ўрин тутади. Бошқир, қозон татарлари, чуваш, туркман ва якутларда чақалоқликдан болаликка ўтиш даврида қўлланиладиган “сеҳргарлик маросимларида ит бош ролни ўйнаган”. Туркий халқлар эътиқодида ит янги туғилган чақалоқларнинг химоячиси ёки хомийси сифатида кўрилган. Воҳа аҳолисининг ёши улуғ момоларининг маълумотларига қараганда янги туғилган чақалоқнинг қирқ кунлик кийими “ит кўйлак”, сочлари эса “итлик соч” деб аталган ва ёши катта аёл киши тамонидан сочи олинган[4]. Ит билан боғлиқ удумлар қадимги туркий



халқлар маросимларининг марказида туради. Айни дамда ўзбек халқи уруғларидан бири бўлган воҳадаги қирқ, юз, ва қипчоқларда ит билан боғлиқ турли маросим ва удумлар жамланмаси ҳозирги кунда ҳам мавжуд. Жумладан, ёш боланинг қорни оғриб қолса, “кинна” кирган деб ҳисобланиб, боланинг қорин қисми соҳасига ва бошига нон ушоғи силаниб сўнгра итга берилган. Бу одатларга кўра ёшболанинг қорнида ит руҳи жойлашган бўлган. Ёвуз руҳларни “кўчирма” қилишда итдан фойдаланилган. Аждодларимиз одам ёки бирор жонивор ўлгач, унинг руҳи танасининг муайян бир қисмларида сақланиб қолади, деб ишонишган[5]. Шунингдек воҳадаги қирқ ва юз уруғининг оилаларида итнинг ўз уйи(катаги)га қараб увуллаши бирон бир фалокат белгиси сифатида кўрилади. Шунини алоҳида таъкидлаш жоизки, нафақат зооморф тимсолнинг яхлит ўзи (масалан, бўри), балки тана аъзолари ҳам алоҳида-алоҳида “илоҳий куч” сифатида қаралиб, хўжалик фаолияти ва ижтимоий турмушнинг мураккаб вазиятларида улардан фойдаланилган. Ҳаттоки ҳайвоннинг ҳар бир аъзоси ўзига хос культ сифатида номоён бўлган. М.Ҳ. Пардаев Тотемизм диний эътиқодининг юзага келиши, шаклланиши кўй ва бўри зооморф тасвирларига сиғинишнинг ўзаро боғлиқлигини айтиб ўтади ва “кўй ва бўри топинчини биргаликда тадқиқ қилмоқ керак”-деган хулосага келган бўлса[6] С.П. Толстов “ит култи келиб чиқишига кўра бўри култи билан боғлиқ”-деган тахминга боради. Этнолог Т.Д.Баялиева қирғиз халқининг эътиқодий қарашлари билан боғлиқ тадқиқотида тотем итнинг калла суяги билан боғлиқ қизиқарли маълумотни келтиради. Қирғизларнинг қарашларига кўра, тотем ит табусига кўра, уни ўлдириш таъқиқланган, итга зарар етказган кишининг фарзанди рахит (итий) бўлиб туғилган. Рахит болани “даволашда” иссиқ сувга итнинг калласини солиб, етти кун давомида эрталаб болага ўша сувдан сепишган, сўнгра итнинг калла суягини тоза оқ матога ўраб қабристонга ёки одам оёғи тушмайдиган холи жойга қўмганлар[7].

Ит тотеми билан боғлиқ удумларнинг Шарқ халқларидаги кўринишлари А.П. Окладников, С.П. Толстов каби муаррихлар томонидан ўрганилган

бўлиб[8], фикримизча итнинг калла суяги билан боғлиқ удумлар анъаналари ўтмишда бўри калла суяги култи билан боғлиқ бўлган. Воҳа халқларининг орасида момақалди роқ гумбурласа бўри болалади деган гаплар юради шунингдек от ҳам воҳа аҳолиси ҳаётида юқори ўринда турган уни одамлар муқаддаслаштирган от нинг кауш қайтариши 1 йилда бир марта бўлади шу кавуш қайтарган вақтини кўрган одам ё жинни бўлади ёки бой бўлади деган фикрлар ҳам учрайди, шунингдек куш бешик устидан айланиб учса ўша бешикдаги бола элга бош бўлади деган қарашлар ҳам мавжуд.

Элшунос олим У. Алибековнинг тадқиқотларига қарайдиган бўлсак кўчманчи туркий халқларнинг муқаддас ҳайвони ҳисобланган бўри тотемини жиддий тадқиқ қилганлигини кўришимиз мумкин. Марказий Осиё халқларининг узоқ ўтмишидаги эътиқодий қарашлари билан боғлиқ бир қатор этнологик тадқиқотлар қилинган бўлсада[9]“...ҳозирга қадар Ўрта Осиё халқининг жумладан ўзбек халқи орасидаги тотемизм (шунингдек анимизм, магия, фетишизм ва ушбу диний эътиқодлар У.А.) билан у ёки бу даражада боғланган маросимлар таҳлилига оид бирор-бир жиддий иш яратилмаганлигини ҳақли равишда такидлаб ўтган[10].

Марказий Осиё халқларининг ҳаётида ҳусусан биз тадқиқ қилаётган воҳада бўрига тотем сифатида сиғиниш кенг тарқалган бўлиб[11]бизнинг кузатувларимизга кўра, воҳа ўзбек уруғларининг оилавий турмушидаги “бўри чилла”си даври эътиқодий қарашлар билан боғлиқ тадқиқотларда ҳали ҳануз таҳлилин топмаганлигини У. Алибеков ҳам такидлаб ўтган.Бахмал тумани ҳудудида яшовчи Б. Ўсаров, Э.Қиличбоев, У. Абдуқодировларнинг маълумотларига кўра, никоҳ тўйидан кейин келин ва куёвнинг илк кўшилган кечасида қишлоққа бўри ораласа икки ёшга “бўри чилласи” тушади деб ишонилганлигини такидлашади. Бунга мисол қилиб Чубар қишлоғида яшовчи Умар Бозоровнинг туғилишини айтиб ўтишади кекса ахборотчимиз Эргаш бобо Қиличбоевнинг айтишича У.Бозоровнинг онаси фарзандлари нобуд бўлавергач қишлоқда бўри овланганлигини эшитиб уларнинг ҳонадонига (Такли қишлоғига) ташриф буюради ва овланган бўрининг устидан бир неча маратоба

сакраб ўтганлигини эслаб, шунингдек бўрининг калла қисмидаги жағларини ўзи билан бирга олиб кетганлигини такидлайди, шу воқеалардан кейин У.Бозоров туғилганлигини айттиб ўтди. У.Бозоровнинг ўзи бу воқеаларни онасидан эшитганлиги учун Э.Қиличбоевни ўзининг тутинган акаси сифатида эзозлаб ҳурмат қилишини такидлаб ўтади. Шунинг учун асосан тўйлар ёз фаслида ўтказилган бу вақтда асосан воҳадаги чорвадорларнинг чорваси ўз уйидан олисроқдаги яйловларда ўз кўтонлари атрофида бўлган бу вақтда бўри қишлоққа ораламаган деган маълумотларни беришди. “Бўри чилла”си тушган ёш оилалар ҳаётида чилла даври турлича вақтларда давом этган. Масалан 3- 5-7-9-11 йилгача давом этиб улар фарзандсиз бўлган. Бундан биз шуни англашимиз кераки, чилла даври асосан тоқ йиллар бўлган. Бунинг сабаби сифатида бизнигча тотем сифатида муқаддас ҳайвон ҳисобланган бўрининг урғочи, ёки эркаги қишлоққа оралаган бўлса янги турмуш қурган оиладаги қиз ёки йигитнинг руҳи у билан кетган ва тоқ ўзи қолган бўлиши мумкин. Буни қирқ уруғи сўлоқой тўпининг кекса вакили И.Имомурадова (1940 йил туғилган) ва қирқнинг ўдамали тўпи вакиласи ҳисобланган Б.Азимова (1936 йил туғилган) ларнинг оғзаки ахборотига кўра хулоса қилдик[12]. Мана шундай ҳолларда уруғнинг кекса авлод вакилларининг маслаҳати билан бўри овланиб келин куёвнинг тўшаги ости ери ковланиб бўрининг бош суяги кўмилган, бўрининг тиши теккан гўшт едирилган, *(бирсилос касалиги билан оғриган беморлар ҳозирги кунда бўри гўштини истемол қилишади)* бирор бир нарсаси келин ва куёвнинг ёнида доимо тумор сифатида тақиб юрилган ва одамларга кўрсатилмаган. Бу каби маълумотларни замонамизнинг элшунос олимлари А. Аширов ва У. Алибековлар ўз тадқиқотларида такидлаб ўтади. Ахборотчи Умиджон Мавлонов ва У. Алибековнинг айтишича “бўри чилласи” ўзбекларнинг эътиқодий қарашларига кўра бўри яшамайдиган жойларда ҳам бўлган ва юқоридаги удумий маросимлар бажарилган[13]. Мазкур ҳол бўри тотеми билан боғлиқ удумий қарашларнинг халқимизнинг илик-илигига сингиб кетганлигидан далолат беради деган фикрлари балки ўринлидир. Бўрига илоҳий ҳомий сифатида ишонишни Туркистон тоғ тизмаси ва Морғузар тоғ тизмалари

орасида истикомат қилувчи аҳолининг бўри калла суяги воситасида турли хасталиклардан ҳоли бўлишда ҳам кўриш мумкин улар бўрининг ҳар бир азосини маълум бир дардга даво деб қарайди. Бўри билан боғлиқ воҳа қирқларида жуда кўплаб афсоналар юради. Масалан бўри инсоннинг устидан ёки бирор ҳайвоннинг устидан сакраса ўша ҳайвон шол бўлиб қолади деб ишонишган. Шунингдек воҳа аҳолиси чорвадорлари берган маълумотларга қараганда бўрига тиши теккан итнинг тиши тўкилиб кетиши, агарда тиши тўкилиб кетмаслиги учун чорвадор чорвасининг ичидан энг семизининг думбасидан итига сўйиб бериши керак деган афсоналар юради(муаллиф). Шунингдек воҳанинг тоғлик ҳудудларидан бўлган Савот, Баландчақир, Мўғол каби қишлоқ аҳолиси билан дала тадқиқоти ўтказган УАлибековнинг такидлашича уйнинг остонасига бўри ёки хўкиз калла суягини кўмиш ирсий авлоддан- авлодга ўтадиган касалликлардан халос қилади деб билишган деб такидлайди[14].

Зомин, Бахмал, Ғаллаорол, Фориш туманларида яшаётган аҳолининг этник таркиби ва урф одатларини кузатишимиз натижасида шу нарса аниқ бўлдики воҳадаги аҳолида зооастрик қарашлар ўқшаш бўлган яни улар бир ҳил ҳайвонларни муқаддаслаштиришган аммо уларнинг этиқодий қарашларида турли туманлик кўзга ташланади. Бўрининг ва итнинг калла суяклари билан боғлиқ жуда кўплаб афсоналар борлигини кўрдик.Ўтган асрнинг бошларида воҳаликларда оғир хасталанган кишига табиблар бўрининг калла суяги қириндисини турли зировор ўтлар бўтқасига кўшиб бериб даволашган. Болаларнинг тинч ухлаши, кучига куч кўшилиши учун қрим татарларида у болаларнинг овқатига, нонига бўри калла суяги талқони кўшилган. Фарғона водийсида отамерос бўри калла суягини асраб ёйимчилик (табиблик) билан шуғулланувчилар кучли ҳисобланган. Улар бўрининг бош суяги воситасида кўз теккан, суқ кирган беморларни ёйиб даволашган деган шомонистик қарашлар мавжудлигини воҳа элшунос олими УАлибеков ўз тадқиқотларида такидлаб ўтади[15]. Сангзор Зомин минтақасида яшаётган ўзбек ва қирғиз уруғи оилаларининг кекса авлод вакиллари ўзларининг кўп касал бўлган хаста

болаларнинг бошидан табиблар бўрининг қуритилган бош суягини айлантириб дуолар ўқиб даволаган деган ота боболаридан эшитган оғзаки гапларни келтириб ўтишади. Ёки уйқусиз, уйқусида босинқирайдиган, алаҳсираб чўчиб қўрқадиган кишиларга бўрининг қуритилган мияси талқони нон талқонига қўшиб каплатишган деган қарашлар ҳам мавжудлигини кузатдик. Шунга ўхшаш ҳолатлар одамлар онгида асирлар давомида сақланиб қолган воҳадаги аҳоли бундай даво усулларини олгандан сўнг ўзини ҳар доимгидан ҳам тетик ва дадил ҳис қилган. Этнолог олим А.Аширов ҳам Фарғона водийсида ўтказган тадқиқотларида “бўри бош суяги уйнинг кираверишига осиб қўйилса, кўз тегмайди ва турли бало қазолар ушбу хонадонга зарар етказмайди деган ният билдирган”[16] лигини такидлайди. Бу ўринда бўрининг бош суяги гўёки оилага омад ва хотиржамлик олиб келган деган қарашлар одамлар онгига авлодан авлодга ўтадиган оғзаки ривоятлар асосида сингдирилган бўлса керак. Бугунги воҳа аҳолисининг турмуш тарзида бундай урф одат ва ирим сирилар бир қанча камайган, лекин, бўрининг калла суяги ўрнига йирик ёки майда шохли ҳайвонларнинг суякларидан фойдаланиш ҳоллари кўпайган. Асосан кўз тегмаслиги назарланмаслиги учун хўжалиги, уйи, ҳовлиси, атрофига илиб қўйилган. Шунингдек Янгиобод туманида мавжуд бўлган яна бир одатни айтиб ўтишни жоиз деб топдик бу жойдаги Чаканд(асосан тожик аҳолиси яшайди Ворғин уруғи ва 7 та тўпдан иборат Зохчаҳор ва шунга ўхшаш), Пасткичақир, Намингон, Варқин, Савот каби қишлоқларда олиб борган дала тадқиқотларимиз га кўра болаларга ёшлигидан чаён қовурилган ва уни ялатишган бунда чаён захри тасир қилмайди иммунитет ҳосил бўлади деган қараш мавжуд бўлган[17]. Шунингдек бу қишлоқларда итларини ёшлигида отнинг узангисидан ўтказиб олиш ҳолатлари ҳам бўлган бунда узангидан ўтказиб олинган ит туғмаган бу нарса уруғни қирқиш каби ва шунга ўхшаш шомонистик қарашлар натижасида бўлган бўлиши мумкин. Бўрини овлаш ва ўлдириш асло яхшилик келтирмаслик тўғрисидаги азалдан мавжуд тақиқ-табулар, Марказий Осиё халқлари ўтмишида ваҳший ҳайвонот дунёси олдидаги қўрқиши оқибатида бўри билан боғлиқ табиат ҳукмдори култи мавжуд бўлганлигин деган У. Алибековнинг

фикрини тасдиқлаган ҳолда шуни кўшимча қилмоқчимизки, бўри, билан боғлиқ афсоналар жуда кўпи йўқолиб кетган маълум бир кишиларнинг дунё қарашидагина сақланиб қолганлигини кузатамиз. Бўрининг босган изидан ўлжасиз қайтмаслиги туфайли кўрқмаслик, жасурлик омадлилик рамзи ҳам ҳисобланган. Бўрининг ҳар бир азоси инсонга омад келтиради деган қарашлар авлодан авлодга ўтиб келаяпти.

Бўрининг калла суягини турли рамзлар сифатида ишлатилиши тўғрисида турли халқларнинг ўз афсоналари бор. Зооастрик қарашларга асосий туртки бўлган қадимги туркий қавмларнинг Кўк тангри (шомонизм) раҳномалигида ижтимоий турмушда ҳукмронлигининг рамзи (туғаларидаги бўрининг олтин боши[18]) тасвирида ифодаланган, мазкур рамзнинг ибтидосида бўри калла суяги култи туради деган фикрларни тадқиқотчилар билдириб ўтишган. Шунингдек кўк тангирига атаб бир қанча ҳайвонларни қурбонли қилишган. Қора қашқа от, шунингдек оқ қўй, пешонасида қашқаси бор қўй, хўроз ни ҳам атаб қурбонлик қилиш одатлари воҳа аҳолисининг бир қанча урф одатларида сақланиб қолган уларнинг бу урф одатлари аجدодлар руҳига уларнинг тинчлигига атаб маълум бир вақтда ва шу иш билан шуғулланадиган (*орқали*) кишилар воситасида амалга оширилган. Бўрининг калла суягини ва бошқа аъзоларини эозлаб асрашнинг асосида унинг қайта дунёга келиши тушунчаси турган.

Фикримизча, воҳа аҳолисининг эътиқодий қарашларига кўра, бўри тириклигида тотем ҳисобланса, ўлдирилган бўрининг турли аъзолари фетишга айланиб[19], анимистик, магик ва ҳ. вазифаларни бажарган, ҳаттоки турли аъзолари ўзига хос култга айланган деган ҳулосага келишимизга У. Алибековнинг тадқиқотлари ҳам туртки бўлди. Бир қанча архелологик ёдгорликлардан топилган хўкиз, бўри ва итнинг турли маданлардан олтиндан мисдан ишланган ҳайкалчалари ҳам фикримизни тасдиқлайди[20].

Ўзбек туркларидан бўлган элшунос олим У. Алибековнинг Зомин, Шаҳристонлик ўзбек туркларида тенгдошлар бир-бирларини ёки катта ёшлиқлар ёш болалар, ўсмирлар ёхуд йигитларни эркалаб, олқишлаб, қўллаб,

исмининг ўрнида “бўри боласи” деб мурожаат қилишади. Қадимий туркий қавмлардаги она бўрига шунингдек, ота бўрига топиниш, келиб чиқишини боғлаш, аجدод сифатида қараш билан боғлиқ афсоналар[21]бўри ҳосилдорлик, униб-урчиш, серпуштлик ҳомийси бўлганини исботлайди деган фикрларига қўшимча сифатида Бахмал тумани ва Ғаллаорол туман аҳолисида ҳам шунга ўхшаш фарзандларга исм ва лақаблар қўйиш одатлари борлигини айтиб ўтмоқчимиз. *(Бўрибосар, Бўрибой, Бўригул, Бойбўри бу исмлар фарзандга қўйилгани уларнинг тиши билан туғилиши билан боғлиқ бўлган,)*

Хулоса сифатида айтиш жоизки ит бўри култи ҳусусан зооастрик қарашлар Жиззах воҳаси аҳолиси эътиқоди ва илоҳий тасавурида турли ёвузликлардан сақловчи, авлод наслининг давомийлигини кўриқловчи омил сифатида шаклланган унсур ҳисобланган. Шунга ўхшаш атрибутлар ва тўпланган археологик маълумотлар юзасидан баъзи фикрларни келтириш орқали олиб борилаётган тадқиқотимизнинг асосига юзландик. Шу нарсани алоҳида такидлашимиз керакки, этнографик ва археологик маълумотлар асосида чиқарилган илмий хулосалар Жиззах воҳаси аҳолиси маънавий маданиятининг манзарасини яратишда бош омил бўлиб ҳизмат қилади.

#### Фойдаланилган адабиётлар:

- 1.Алтын-Арыг. Хакасский героический эпос. / Запись и подготовка текста, статья, перевод и комментарий В.В. Майногашевой М., 1988
- 2.Пардаев М.Ҳ. Қўй ва бўри руҳига сиғинишнинг ўзаро боғлиқлиги ҳақида. // Ўзбекистонда ижтимоий фанлар. № 5-6-7-8; Тошкент. 1995.
- 3.С.А. Токарев. М. Мифы народов мира. Энциклопедия. №2. Гл. ред. 1992.
- 4.Қ.Алманов . Жиззах воҳаси аҳолисида бола туғилиши билан боғлиқ прим-сирим маросимлар ва уларнинг тарихий тараққиётдаги ўзига ҳосликлари // Мамун академияси журналы № 5-; Урганч. 2021.
- 5.Мирзаев Т., Жўраев М. “Авесто” мифологияси ва ўзбек халқ оғзаки ижоди // Ўзбекистон тарихи. Тошкент. 2001.

6.Пардаев М.Х. Қўй ва бўри руҳига сифинишнинг ўзаро боғлиқлиги ҳақида. // Ўзбекистонда ижтимоий фанлар. № 5-6-7-8; Тошкент. 1995.

7.Баялиева Т.Д. Доисламские верования и их пережитки у киргизов. – Фрунзе: Илим, 1972. -Б. 19-20.

8.Окладников А.П. Истории Якутии. Том I. - Якутск, 1949. –С. 360-361; Толстов С.П. Пережитки тотемизма и дуальной организации у туркмен// ПИДО, 1935, №9-10. -С.3-35.

9.Баялиева Т.Д Доисламские верования и их пережитки у киргизов. – Фрунзе: Илим, 1972; Домусульманские верования и обряды в Средней Азии. Отв. ред. Снесарев Г.П, Басилов В.Н. - М.: Наука, 1975; Толеубаев А.Т. Реликты доисламских верований в семейной обрядности казахов (XIX-начало XX в). -Алма-Ата, 1991; Табышалисва А. Вера в Туркистане. - Бишкек, 1993; Джабборов И., Дресвянская Г. Духи, святые, боги Средней Азии. - Т.:Узбекистан, 1993, Abdurahmonov A. Turkiy adabiyotning qadimgi davri. - Т.:Yangi asr avlodi, 2005; Аширов А. Ўзбек халкининг қадимги эътиқод ва маросимлари. - Т. 2007.

10.Аширов А. Ўзбек халкининг қадимги эътиқод ва маросимлари. - Т. 2007. –Б.1; 73-104.

11.Потапов Л.П. Волк в старинных народных поверьях и предметах узбеков// КСИЭ АН СССР , вып. XXX, - М., 1958. –С.135-142; Его же. Героический эпос алтайцев.//СЭ.1949, №1, -С. 122; Толстов С.П. Пережитки тотемизма и дуальной организации у туркмен// ПИДО,1935, №9-10.- С.241-364.

12.Дала ёзувлари 2021 йил, Имомурадова Ирисгул, 1940 йилда туғилган Жиззах вил., Бахмал тум., Чубар қишлоғи; Бахмал Азимова, 1936 йилда туғилган, Жиззах вил., Бахмал тум., Чубар қишлоғи;

13.Дала ёзувлари. 2013 йил. Мавлонов Умид, 1969 йилда туғилган. Сирдарё вил., Гулистон ш. Фарҳод -15.



14.Алибеков У. Ўзбек халқи этномаданиятида бўрининг “калла суяги култи” хусусида. Уструшона Буюк Ипак йўлида, унинг минтақалараро сиёсий – иқтисодий ва маданий муносабатларни ривожлантиришдаги ўрни (антик ва ўрта асрлар даврида)” мавзусида ўтказиладиган республика илмий-амалий анжумани материаллари Г.2016.б 156-161.

15.Қаранг ўша асар..

16.Аширов А. Ўзбек халқининг қадимги эътиқод ва маросимлари. - Т., 2007. –Б.19.

17. Дала ёзувлари 2021 йил, Жиззах вил., Янгиобод тум., Чаканд қишлоғи, Сабот, Намингон,Пасткичақир қишлоғлари;

18.Гумилев А.Н. Қадимги турклар. - Т.: Фан, 2007. –Б.28.

19.Тайлор Э.Б. Первобытная культура. - М.: Политиздат, 1989. -С. 338.

20.Массон В.М. Алтын-Депе. Труды ЮТАКЭ,Том XVIII.- Ленинград: Наука, 1981. –С. 65.

21.Бичурин Н. Я. Собрание сведений о народах, обитавших в Средней Азии в древние времена. I том. М-Л Изд АНССР. 1950, с 215-220. Гумилев Л.Н. Қадимги турклар. Т. “Фан” 2007,28-29 б. Муртоз Ўроз. Турк асотирлари// Сирли олам. 1991, №6 11-б., Короглы Х. Огузский героический эпос. М. 1976. - С.38-39.



**“OTA” KONSEPTI VERBALLASHUVI U. HAMDAMNING  
“OTA” ROMANI MISOLIDA**

**Raxmatova Nigora Valisher qizi**

Farg’ona davlat universiteti 2-bosqich magistranti

**Annotatsiya:** Ushbu maqolada “ota” konseptining morfologik va sintaktik sathda verballashuvi U. Hamdamning “Ota” romani misolida tahlil qilingan.

**Kalit so’zlar:** konsept, “ota” konsepti, morfologik sath, sintaktik sath.

Mustaqillik davri o‘zbek tilshunosligida antroposentrik paradigmaning shakllanishi psixolingvistika, pragmalolingvistika, lingvokulturologiya, kognitiv tilshunoslik kabi yo‘nalishlar masalalarini o‘rganish, sohaning predmeti va vazifalari, metodlari va tushunchaviy-terminologik apparatini o‘zlashtirish, til birliklarida madaniy jihatlarning aks etish tomonlarini aniqlash, o‘zbek tilidagi frazeologik hamda parimeologik birliklarni til va madaniyat munosabati nuqtai nazaridan tadqiq qilishda muhim ahamiyat kasb etmoqda. O‘zbek tilshunosligida keyingi yillardagina til va madaniyat munosabati, til tizimidagi milliy o‘ziga xos elementlar tadqiqiga bag‘ishlangan ishlar shakllanmoqda.

Oxirgi o‘n yillik ichida filologiya fanida **konsept** eng faol qo‘llanuvchi terminga aylandi. Konsept nafaqat tilshunoslik, balki u adabiyotshunoslik, mantiq, falsafa va madaniyatshunoslik fanlarida ham qo‘llanadi, biroq konsept termini hozirgacha aniq bir ta’rifga ega emas va turli sohalarda turlicha ta’riflanadi. “Konsept – tafakkur kategoriyasi bo‘lib, o‘ziga xos murakkab qurilishga ega”.<sup>10</sup> Shuningdek, konsept –bu alohida bir xalq, ijtimoiy sinf, alohida maktab yoki aynan bir individning borliqdagi predmet yoki hodisaga bo‘lgan qarashlari asosida yuzaga

<sup>10</sup> Попова З.Д., Стернин И.А. Понятие “концепт” в лингвистических исследованиях. – Воронеж: Изд-во Воронежского ун-та.1999. – , 29 с.

kelgan mental hodisadir.<sup>11</sup> “Ota” konseptiga ham xalqlarning qarashlari o’zaro bir-biridan farq qiladi. Biz ushbu maqolada U. Hamdamning “Ota” romani asosida o’zbek xalqiga xos bo’lgan “ota” konseptini yoritib bermoqchimiz.

“Ota” konsepti verballashuvi tahlilini quyidagi sathlarda amalga oshirdik:

- 1) morfologik sath;
- 2) sintaktik sath.

**Morfologik sathda** quyidagicha holatlar uchraydi:

**Ot so’z turkumida** (ota nutqida farzandga nisbatan qo’llanilgan ot leksemalar):

**Qizim:** *“Qizim! Men ham ota bo’ldimmi? Axir seni Xudoyimdan tilab olgandim!”* (95-b.)

**Polapon:** *“Ustiga-ustak, o’zi o’t o’chiruvchi bo’la turib, yong’indan o’z qizini, yonginasidagi xonada uxlab yotgan birdan-bir polaponini, jigarporasini asray olmasa-ya!”* (107-b.)

**Jigarpora:** *“U oqibat ko’rsa, Sevinchdan, ko’zining oq-u qorasi bo’lgan jigarporasidan, u uchun – qizi uchun barmog’inigina emas, aziz boshini sira ikkilanmay kundaga qo’yishga tayyor...”*. (164-b.)

**Asal:** *“ – Qalaysan, asal qizim? Mensiz zerikib qolmadingmi?”* (115-b)

**Jonim:** *“ - Jonim qizim manim! – Po’lat Yog’duni „o’zingni tut!“ degandek yelkasidan ushlab bir silkitdi-da, borib qizini vrachning qo’lidan olib dast ko’tardi”*. (116-b.)

**Dilband:** *“Lekin u mening o’z qizim, ona qizim, pushti kamarimdan bo’lgan yakka-yu yagona dilbandim edi!”* (203-b.)

**Zurriyot:** *“O’z yaqinlarim, butun umr bir yostiqa bosh qo’ygan jufti halolim aldadi, o’z pushti kamarimdan bo’lgan arzanda zurriyodim aldadi”*. (165-b.)

Romanda sharqona muomala, murojaat shakli ham kiritilgan bo’lib, u quyidagicha keltirilgan:

---

<sup>11</sup> Болотов В.И. Из истории науки. А.А.Потебня и когнитивная лингвистика // Вопросы языкознания. – Москва, 2008. – №2. – С. 82.

“ – Topilganda qandoq, **Po’latjon!** – er-u xotin vodiyl tomondagi udumga ko’ra bir-birlariga to’ng’ich farzandning ismi bilan murojaat qilishar edi”. (97-b.)

“Ota” konseptiga xos harakat bildiruvchi leksemalar esa romanda quyidagicha voqealanadi:

**Asramoq:** “Ustiga-ustak, o’zi o’t o’chiruvchi bo’la turib, yong’indan o’z qizini, yonginasidagi xonada uxlab yotgan birdan-bir polaponini, jigarporasini **asray olmasa-ya!**” (107-b.)

**Qo’rimoq:** “Axir, men tug’ilganimdan beri bir ota bo’lib yolg’iz qizimni dunyoni borliq balo-qazolaridan zo’r berib **qo’rishga** harakat qilib kelaman”. (100-b)

**Tirgak bo’lmoq:** “Endi bilsam, aslida otang menga **tirgak bo’lgan ekan**”. (137-b.)

**Erkalamoq:** “Yuzing kuyik, yuraging kuymasin dedim, **erkaladim, papaladim**”. (157-b.)

**Papalamoq:** “Yuzing kuyik, yuraging kuymasin dedim, **erkaladim, papaladim**”. (157-b.)

Asarda ko’p o’rinlarda “ota” konseptiga xos sintaksemalar qo’llanilgan bo’lib, biz ularni quyidagicha turlarga ajratgan holda tahlil qildik:

“Ota” konseptiga doir **so’z birikmalari** quyidagicha qo’llanilgan:

**Ota ko’ngli:** “Po’latning ota ko’ngli qizalog’ini shu yaqin o’rtada ekanligini his qilar, ... edi”. (96-b.)

**Ota mehri:** “Sevinch, shu choqqacha **otang mehrini** ko’rib kelding, ... ”. (157-b.)

**Ota qahri:** “... endi ota **qahrini ham** ko’r!” (157-b.)

**Qahrli ota:** “... , sengaki, - ey **qahrli ota**, - aziz bo’lmagan ekan, menga sira kerak emas, degandek qildi, ... ”. (159-b.)

**Ko’zining oq-u qorasi:** “U oqibat ko’rsa, Sevinchdan, **ko’zining oq-u qorasi** bo’lgan jigarporasidan, ... ko’rardi”. (164-b.)

**Otalik burchi:** “Zero, u yerda tamomila o’zga hislar jo’sh urardi: otalik hissi, **otalik burchi, otalik..., otalik!..** ” (197-b.)

Romanda o’zbek otasi tushunchasi quyidagi gaplar orqali ochib berilgan:

*“Ortidan farzand qoldiribgina “Dunyoda men ham borman!” deya oladi erkak kish.”. (22-b.)*

*“Ha, bu sharqlik ota-onaning baxti bolada, Sevinchda edi, Sevinchning baxti esa, bolada, hali tug’ilmagan bolada”.* (141-b.) Ushbu qo’shma gap orqali o’zbek millatining bolajonligi, farzandsiz hayotini tasavvur ham qila olmasligi ochib berilgan.

*“Bu dunyo otalar qo’lida edi-ku yoki men tufayli chiqib ketdimi?”* (157-b.)

Quyidagi supersintaktik butunliklarda ham o’zbekona “ota” konsepti ochib berilgan:

*“Sevinch, qizim, tur endi yotavermay, kun chosh bo’ldi. Otangni oldida yaxshi emas, tur!”* (114-b.) Ushbu butunlik orqali otaning oiladagi o’rni, unga bo’lgan munosabat tasvirlangan.

*“...u mening o’z qizim, ona qizim, pushti kamarimdan bo’lgan yakka-yu yagonam dilbandim edi! Shunday bo’lgach, men uning o’sha xunuk, o’sha qo’rqinchli yuzini ham chiroyli yuzi kabi yaxshi ko’raveraman. Menga qizimning ikki beti birdek aziz, birdek qadrli”.* (203-b.)

Xulosa qilib aytishimiz mumkinki, U. Hamdamning “Ota” romanida o’zbek mentalitetiga xos bo’lgan “ota” konsepti morfologik va sintaktik sath birliklaridan foydalanilgan holda yoritib berilgan.

#### **Foydalanilgan adabiyotlar:**

1. Болотов В.И. Из истории науки. А.А.Потебня и когнитивная лингвистика // Вопросы языкознания. – Москва, 2008. – №2. – С. 82.
2. Попова З.Д., Стернин И.А. Понятие “концепт” в лингвистических исследованиях. – Воронеж: Изд-во Воронежского ун-та.1999. – , 29 с.
3. Улуғбек Ҳамдам, Ота, Т.: “Янги аср авлоди” , 2020.

## ЎЗБЕКИСТОНДА ТУРИЗМ СОҲАСИНИ РИВОЖЛАНТИРИШГА ҚАРАТИЛГАН АМАЛИЙ ҲАРАКАТЛАР

**Тўрабоева Яйраҳон Рустамжоновна**

Анджон қишлоқ хўжалиги ва агротехнологиялар  
Институти “Гуманитар фанлар” кафедраси ўқитувчиси

[tyayraxon@mail.ru](mailto:tyayraxon@mail.ru)

**Масардинов Хушнудбек Бозорбой ўғли**

Анджон қишлоқ хўжалиги ва агротехнологиялар

Институти 1-босқич магистранти.

[xushnudbekmasardinov@gmail.com](mailto:xushnudbekmasardinov@gmail.com)

**Аннотация.** Ушбу мақолада Ўзбекистон Республикасида туризм соҳасини ривожлантириш, давлат иқтисодиёти, сиёсати ва маданиятига бевосита таъсир этувчи миллий туризм имкониятларини кенгайтириш, амалий ҳатти-ҳаракатларнинг стихияли давом эттирилиб келиши ва бошқа омиллар ҳақида илмий хулосалар ва таклифлар берилган.

**Калит сўзлар.** Туризм, миллий туризм, виза режими, зиёрат туризми, қадамжолар, туризм саноати.

Ўзбекистон ўз эркини ва дахлсиз ҳуқуқларини қўлга киритгач, янги, замонавий ҳамда жаҳон мамлакатлари тараққиётида самара ва натижа берган йўлни танлади. Шу маънода давлат иқтисодиёти, сиёсати ва маданиятига бирдек таъсир ўтказувчи соҳа сифатида туризм саноати ҳам жадаллик билан ривожлантирилмоқда. Чунончи, мамлакатда сўнги йилларда туризмни миллий иқтисодиётини диверсификация қилиш, янги иш ўринларини яратиш, аҳолининг даромадлари ва турмуш даражасини ошириш, мамлакатнинг инвестициявий жозибадорлигини оширишни таъминловчи стратегик тармоқлардан бири сифатида ривожлантириш бўйича комплекс чора-тадбирлар

босқичма-босқич амалга оширилмоқда. Бу борадаги амалий ҳаракатлардан бири бу виза режимининг либераллаштирилиши, чет эл фуқароларини рўйхатга олиш тартибининг соддалаштирилиши, туризм тармоғини ривожлантириш учун имтиёз ва преференсиялар берилиши миллий туризм салоҳиятини ички ва ташқи бозорларда самарали тарғиб қилиш имкониятларини кенгайтириб, миллий туризм имкониятларига йўл очмоқда.

Ўзбекистоннинг дастлабки қадамлари турли жабҳалардаги миллий сиёсати, унинг янгича қараш ва ўзга хос тараққиёт йўли белгилаб, мақсадлари сари одимлаб борувчи давлат сиёсати, очиқлик, қонун усиворлиги, тенглик ва адолат принспларига асосланган фаровон ҳаёт сари одимлаб борувчи машаққатли йўлдан бошланди.

Мамлакатимиз жуда катта туризм ва рекреация салоҳиятига эга, унда жами 7,4 минг маданий мерос объектлари мавжуд, улардан 209 таси тўртта музей шаҳарлар — “Хива шаҳридаги Ичан-қалъа”, “Бухоро шаҳрининг тарихий маркази”, “Шаҳрисабз шаҳрининг тарихий маркази”, “Самарқанд шаҳри” ҳудудида жойлашган бўлиб, ЮНЕСКО бутунжаҳон мероси рўйхатига киритилган.

Сўнгги йилларда ўлка имкониятларни тараннум этувчи туризм инфратузилмасини ривожлантириш бўйича йирик инвестиция лойиҳалари амалга оширилди, уларга Тошкент шаҳрида “Нятт Регенсй Ташкент” ва “Лотте Ситй Хотел Ташкент Паласэ” брендли меҳмонхоналар очилиши, Андижон, Урганч ва Тошкент шаҳрида маданий-кўнгилочар боғларнинг ташкил этилиши, “Ангрен-Поп” темир йўли очилиши, Бухоро, Қарши, Шаҳрисабз ва Хива шаҳарларига тезюарар поездлар учун электрлаштирилган темир йўллари очилишини фикримизни асослайди[1].

Ўзбеклар қадим замонлардан деярли ҳар бир қишлоқда ёки мамлакатимизнинг барча жойларида аҳоли учун муқаддас бўлган жойлари мавжуд бўлиб, миллий удумларга кўра, қадамжоларга кўплаб аҳоли ташриф буюради ва муайян тадбирлар амалга оширилади[2.300].

Ўзбекистон дунё ҳамжамиятига, энг ривожланган мамалакатлари миқёсида ўзининг бой маданий мероси, ўчмас тарихи, буюк саркарда ва қомусий алломалари билан донг таратган маскан сифатида барча эшикларини очди. Барқорор тараққиёт, иқтисодий мустақиллик, сокин ва осойишта жамият ҳар қандай шароитда миллий туризм имкониятларини ривожлантира олиши бор гап. Хусусан, дунёда туризм имкониятлари чекланган давлатлар ҳам айна кунларда янги қараш ва инновацион ёндошувлар асосида туризмнинг янги имкониятлари топиб ўз иқтисодиётига муносиб хасса қўшаётгани маълум.

Республикамизда бугунги кунда 700 дан ортиқ туристик фирмалар фаолият кўрсатмоқда[3]. Шунингдек, ҳукуматимиз ва давлат раҳбари томонидан туризм соҳасини ривожлантириш бўйича қатор қонун ҳужжатлари ишлаб чиқилган бўлиб, улар мамлакатимизда туризм имкониятларини янада такомиллаштириш, миллий анъана ва урф одатларни дунё халқларига борица намоён этиш, ташриф буюрувчиларга қулай шарт шароитлар яратиш учун ҳизмат қилади.

Хусусан, Президент Шавкат Мирзиёевнинг 2019 йил 5 январда қабул қилинган “Ўзбекистон Республикасида туризмни жадал ривожлантиришга оид қўшимча чора-тадбирлари тўғрисида”ги фармони мамлакатимизда туризм имкониятларини такомиллаштириш борасида комплекс чора тадбирларни босқичма-босқич амалга оширилиб бораётганлигидан далолат беради[4].

Ҳозирга кунда дунё мамалакатларида туризмнинг жуда кўплаб турлари мавжуд бўлиб, улар ичида барқорор ривожланиш тенденциясини муқобил ушлаб туриб борувчи, халқаро туризмнинг энг муҳим тармоқларидан бири диний яъни зиёрат туризми ҳисобланади[5].

Юртимизда мавжуд имом Бухорий, имом Термизий, Баҳовуддин Нақшбанд, Аҳмад Яссавий, Занги ота каби зиёратгоҳларимиз мавжуд бўлиб, мусулмонлар бу зиёратгоҳларни зиёрат қилиб келишмоқда. Шунини қайд қилиш керакки, ҳозирги кунда ҳам Европанинг бошқа ҳудудларида ҳам, жумладан Белгиянинг Брюге, Италиянинг Турин, Франциянинг Лурд, Полшанинг Ясна-



Гуру шаҳарларидаги муқаддас қадамжо жойлар христиан динига эътиқод қилувчи миллионлаб зиёратчи сайёҳларни ўзига жалб қилиб келмоқда[6].

Шуни қайд этиш жоизки, мусулмон оламида зиёрат қилиш маконлари ҳам анчагина. Жумладан, Марказий Осиёда, қолаверса Ўзбекистон Республикасида ҳам азиз авлиёлар яшаб, дафн этилган қадамжолар, зиёрат масканлари беқиёс кўп. Улар қаторига Жанубий Қозоғистон вилояти, Туркистон Шаҳридаги Аҳмад Яссавий мақбараси; Тошкент вилояти Зангиота туманидаги Зангиота мажмуаси; Тошкент шаҳридаги Шайх Хиванда Тахур мақбараси, Қалдирғоч-бия мақбараси, Юнусхон мақбараси; Хазрати Имом мажмуаси; Абубакр Муҳаммад Каффал Шаши мақбараси; Шайх Зайниддин бобо мақбараси; Самарқанд вилояти Паяриқ тумани Хартанг қишлоғидаги Имом Ал-Бухорий мажмуаси; Оқдарё тумани Дахбед кўрғонидаги Махтуми Аъзам мақбараси; Самарқанд шаҳридаги Шохи Зинда, Амир Темур, Рухобод, Хўжа дониёр, Мотрудий, Мурод авлиё, Хўжа Ахрор вали, Оқ сарой, Чўпонота мақбаралари; Бухоро шаҳридаги –Исмоил Самоний, Чашмаи Аюб, Садриддин Бухарзи, Боховуддин Нақшбандий, Буён Кулихон, Чор Бакр мақбаралари; Хоразм вилоятида Уч авлиё, Саид Алловуддин мақбараси; Қашқадарё вилоятида-Жаҳонгир, Дорус Саодат, Дорут Тиловат мажмуаси, Кўк гумбаз масжиди; Сурхондарё вилоятида – Ҳаким ат-Термизий мажмуаси; Султон авлиё (Авлиёота) мажмуаси; Фарғона вилоятида Дахмон Шахон ғорхонаси, Мозорихон мақбараси кабилар зиёратчи сайёҳларни ўзига жалб қилб келадиган масканлар бўлиб ҳисобланади[7]. Бу зиёратгоҳлар ҳар йили минг-миллионлаб сайёҳларни ўзига жалб қилиб, юртимиз ривожига ўзининг муносиб хиссасини қўшмоқда. Ўзбекистонда ҳалқаро туризмни ривожлантиришда зиёрат туризимининг ҳам катта имкониятлари мавжуд бўлиб, бу борада юртбошимиз томонидан Самарқанд, Бухоро, Тошкент шаҳарларидаги муқаддас қадамжолар ва ёдгорликларни зиёрат қилишдан иборат бўлган “кичик ҳаж” дастурини ривожлантириш зарур эканлиги таъкидлаб ўтилди ва бу борада ишлар жадал амалга оширилмоқда.[8.1]

Хулоса ўрнида шуни таъкидлаб ўтиш жоизки, дунёдаги ҳар қандай миллат ёки элат ўзининг минг асрлик одат ва анъаналарини сақлаб қолган ҳолда келажак авлодлар дунёқарашида миллатга меҳр, ватанга содақатлилик хиссини шакллантиришга эришиш йўлидаги ҳаракатларини доим қўллаб қувватлайди. Зеро ватан равнақи ва юрт тинчлиги бу ёш авлоднинг моҳир зеҳни, маънавий мукамаллиги сабабли ривожланади ва тараққий этади. Туризм саноатини ривожлантириши воситаси сифатида бир қанча турли амалий ҳаракатлар билан бирга муаммолар ҳам талайгина.

Уларга, жойлаштириш воситалари ва инфратузилма объектларининг, айниқса туризм мавсумида етишмаслиги, турли транспортларда йўловчиларни ташиш тизимининг етарли даражада мувофиқлаштирилмаганлиги, шунингдек, туристларни мавжуд туризм салоҳияти тўғрисидаги маълумотлар билан таъминлашни ташкиллаштириш даражасининг пастлиги, ички туризмни, мамлакат ҳудудларидаги маданий мерос объектларининг ва зиёратнинг ўзига хосликларини тарғиб қилиш бўйича маркетинг кампанияларининг самарасизлиги туризмни жадал ривожлантиришга салбий таъсир қилмоқда.

### **Фойдаланилган адабиётлар рўйхати.**

1. “Ўзбекистон Республикасида туризмни жадал ривожлантиришга оид қўшимча чора-тадбирлар тўғрисида”. // ПФ. <https://lex.uz/docs/-4143188>
2. Т.Ҳ. Rystamjanovna. [CLASSIFICATION OF SHRINES \(on the example of Andijan region\)](http://papers.euroasiaconference.com/index.php/eac/article/view/93).//Euro-Asia Conferences 1 (1),300-303.//2021. <http://papers.euroasiaconference.com/index.php/eac/article/view/93>
3. М. А Мирзаев, А.М Тўйчиевна.Туризм Асослари.// Тошкент, 2011 й,4-56-б
- 4.“Ўзбекистон Республикасида туризмни жадал ривожлантиришга оид қўшимча чора-тадбирлар тўғрисида”ги Ўзбекистон Республикаси Президентининг Фармони. 2019 йил 05 январ, ПФ-5611 сон.
5. YR Turaboyeva.//[TRADITIONS AND VALUES IN UZBEK FAMILIES](https://elibrary.ru/item.asp?id=42637357). //НАУКА И ТЕХНИКА. МИРОВЫЕ ИССЛЕДОВАНИЯ, 32-34.// <https://elibrary.ru/item.asp?id=42637357>

6. TY Rustamjonovna. [TRADITIONS AND MODERNIZATION IN THE SYSTEM OF "KINSHIP" IN UZBEK FAMILIES.](#)// EPRA International Journal of Published

By :EPRA Publishing CC License.//2020

[https://scholar.google.com/citations?view\\_op=view\\_citation&hl=ru&user=agJGf20A AAAJ&citation\\_for\\_view=agJGf20AAAAJ:3fE2CSJIrl8C](https://scholar.google.com/citations?view_op=view_citation&hl=ru&user=agJGf20A AAAJ&citation_for_view=agJGf20AAAAJ:3fE2CSJIrl8C)

7. X.M Маматқулов, И.С Тухлиев, А.Б Бектемиров. Халқаро Туризм. Дарслик.// Самарқанд. 2008 й. 156-157-159-161бет.

8 . М.Болтабоев, И.Тухлиев, Б.Сафаров, С.Абдухамидов .Туризм: Назария ва Амалиёт.// Тошкент.2018й. (332-333 бетлар)



## XIX ASR OXIRI QO‘QON ADABIY MUHITI VAKILI AZIM XOJA IJODIDA HIKMATNAVISLIK AN‘ANASI

**Sharofat Ismoilova**

Erkin Vohidov nomidagi ijod maktabi o‘qituvchisi

**Annotatsiya:** Maqolada XII asrda yashab ijod qilgan hikmatnavislik an‘anasi asoschisi Xoja Ahmad Yassaviy yo‘nalishini davom ettirgan Qo‘qon adabiy muhitida vakili Azim Xo‘ja eshon ijodi va hikmatlari tahlili haqida gap boradi.

**Kalit so‘zlar:** tasavvuf, hikmat, hikmatnavislik, Qo‘qon adabiy muhiti, Azimiy, Azim Xo‘ja, “Murodul-oshiqin”, “Hikmat”.

Turkiy tasavvuf she‘riyatida Xoja Ahmad Yassaviy boshlab bergan hikmatnavislik an‘anasining davomchilari ko‘p bo‘lgan. Yassaviydan sakkiz asr o‘tib u boshlab bergan ulug‘ ijod yo‘lini munosib davom ettirgan Qo‘qon adabiy muhiti vakili Azim Xoja eshon ijodi hikmatnavislik an‘anasining yangi davrini tashkil qiladi.

Azim Xoja eshon ijodi haqida ilk yassaviyshunos olim, ma‘rifatparvar ijodkor Abdurauf Fitratning ilmiy asarlarida ham ma‘lumotlarga duch keldik. Olim o‘zining “Ahmad Yassaviy” maqolasida Yassaviydan keyin uning uslubida she‘rlar yozish turk shoirlari va shayxlari orasida keng urfga kirganligi, ular uslub, vazn va g‘oyaviy jihatdan aynan Yassaviyga taqlidan “hikmat”lar yozib bu hikmatlar “jahr” kunlarida masjidlarda o‘qilganligini qayd etib o‘tadi.

Shuningdek, Fitrat o‘z maqolasida shunday yozadi: “Ahmad Yassaviyni ta‘qib etgan kishilardan bizga ma‘lum bo‘lganlaridan biri hijriy 1263-yilda vafot qilg‘an Azim Xo‘jadirkim, hikmatlari hijriy 1312 da Toshkentda “Hikmati eshoni Azim Xo‘ja” unvoni bilan tosh bosmada bosdirilg‘ondir”.

Azim Xoja eshon Azim - Azimiy taxalluslari bilan turkiy hamda forsiy tillarda ijod qilgan. Bundan ma‘lum bo‘ladiki, Azim Xoja eshon zullisonayn shoirdir. U o‘z

she'rlarini jamlab 1837-yilda bir devon ham tuzgan bo'lib, bu devon nusxalarining biri “Kitobi murodul-oshiqin” (“Oshiqlarning murod kitobi”) deb nomlanadi. Hozirgi kungacha Azimiy devonining o'n nusxasi topilgan. Olim O. Jo'raboyev o'z tadqiqotlaridan birida ilk marotaba Azim Xoja eshon devoni nusxalari haqida batafsil ma'lumotlar jamlab ilm ahliga havola etadi. Mazkur nusxalarning birinchisi O'zbekiston Fanlar Akademiyasi Alisher Navoiy nomidagi Davlat Adabiyot muzeyida (189 raqamli qo'lyozma), keyingi uchtasi O'zbekiston Fanlar Akademiyasi Abu Rayhon Beruniy nomidagi Sharqshunoslik instituti fondida (5992/II, 2563/I, 2694, 6354 raqamli qo'lyozmalar), yana bir nusxa qo'qonlik ziyoli Abdulhofiz Muhammadxonov shaxsiy kutubxonasida, yana bir nusxasi olim Sayfiddin Rafiddinov shaxsiy kutubxonasida hamda qolgan uch nusxasi G'afur G'ulom nomidagi Farg'ona viloyati Adabiyot muzeyida (6209, 6750, 6806 raqamli qo'lyozmalar) saqlanmoqda.

Shoirning “Murodul-oshiqin” deya nomlangan ilk devonidan (birinchi nusxa 189 raqamli qo'lyozma) 158 ta g'azal (44 tasi o'zbekcha 114 tasi forsiy), 29 ta murabba (hammasi o'zbekcha hikmatlar tarzida), 3 ta mustahzod (2 tasi o'zbekcha 1 tasi forsiy), 7 ta muxammas (6 tasi o'zbekcha, 1 tasi forsiy), 13 ta musaddas (12 tasi o'zbekcha, 1 tasi forsiy), 2 ta masnaviy (forsiy) o'rin olgan bo'lib ja'mi 212 ta she'rdan iborat.

Garchi shoir devonidagi murabba janriga oid she'rlargina hikmat tarzida yozilgan bo'lsa-da, uning qolgan barcha she'rlarida ham tasavvufona ohang, chin orifona ruh sezilib turadi. Bu esa o'z navbatida Azim Xoja eshonni turkiy tasavvuf she'riyati, xususan, hikmatnavislik maktabining XIX asrdagi eng yorqin vakillaridan biri deb hisoblashimiz uchun asos bo'la oladi. Azim Xoja devoni nusxalarining matni ustida ishlagan olim O. Jo'raboyevning o'zi ham irfoniy mohiyatdagi devon tuzishni o'sha davr adabiyotidagi nodir hodisa deb baholaydi.

Mustaqillikning ilk yillarida 1993-yilda adabiyotshunos olim Sayfiddin Rafiddinov ilk marotaba Azim Xoja eshon ijodini ommalashtirdi. Olim Toshkentda “Kamenskiy” matbaasida chop etilgan Ahmad Yassaviy devonidan joy olgan Azim Xoja eshon hikmatlarini jamlab “Hikmat” nomi ostida so'zboshi bilan nashr ettirdi.

Bu o‘z navbatida Azim Xoja eshon ijodi va hayotini o‘rganish yo‘lidagi katta qadamdir. Bundan tashqari mazkur to‘plam ko‘plab yangi ilmiy va ijodiy izlanishlarga asos bo‘lib xizmat qiladi. Biz o‘z ilmiy tadqiqotimizda shoirning ushbu manbaa va hozirda uning qarindoshlari qo‘lida saqlanayotgan qo‘lyozma nusxasidagi hikmatlardan foydalandik.

Azim Xoja eshonning hikmatlari Yassaviy devonidan o‘rin olganligi ham alohida e‘tirofga arziydigan jihat. Bu haqda olim S. Rafiddinov shoirning kitobiga yozgan muqaddimasida quyidagi fikrlarni ta’kidlaydi: “Azim Xoja eshon hikmatlarining inqilobdan oldin Ahmad Yassaviy hikmatlari oxiriga ilova qilib chop etilganligining o‘zi ham yuksak qadrlangani va sevib o‘qilganligidan dalolat beradi”. Darhaqiqat, hikmatnavislik an‘anasining eng so‘nggi davomchilaridan hisoblangan Azim Xoja eshon ijod namunalarining, o‘zi chuqur muhabbat va e‘tiqod qo‘ygan ulug‘ ustoz Ahmad Yassaviy hikmatlari bilan bir o‘rinda chop etilishi shoir ijodiga berilgan yuksak bahodir. Shoirning “Hikmat” kitobidagi hikmatlariga nazar tashlaganimizda ham Azim Xoja eshonning har taraflama Yassaviyga ergashganligi sezilib turadi. Garchi Azim Xoja eshon so‘fiylikning qaysi oqim va tariqatiga mansubligini she‘rlarida ochiq aytmagan bo‘lsada, biroq hikmatlaridagi g‘oya, ramz va ma’nolarga e‘tibor bersak shoirni Yassaviy suluki va tariqatiga mansub deyish mumkin.

Ammo olim O. Jo‘raboyev o‘z tadqiqotlarida Azim Xoja eshonni bir qator manbalarga tayanib naqshbandiya-xojagon tariqatiga mansub degan xulosani beradi. Qanday bo‘lganida ham tasavvuf va ijodning yagona maqsadi – poklanish, o‘z ruhini kamolga yetkazishdir. Shu ma’noda turkiy tasavvuf she‘riyatiga asos solgan Xoja Ahmad Yassaviyning hikmatlari ham poklik va kamolotga intilishga bir da‘vatdir. Azim Xoja eshon ham aynan shu da‘vatlardan ilhom, ibrat olib ijod qilganligi qator hikmatlarida ko‘zga tashlanadi. Ayniqsa, shoirning nafs va ishq masalasi ilgari surilgan hikmatlari yassaviyona ohanglarni eslatib turadi. Xususan, bir she‘rida shoir nafsni itga qiyoslab shunday yozadi:

*It tili tegsa etoginga namozing ma’n etar,*

*Bu namozingdur nechuk olsa yaqodin nafsi sag.*

Ko‘rinib turganidek, baytda xuddi Yassaviy ijodida bo‘lgani kabi nafs haqida qat’iy murojaat bor. Ya’ni, shoir “etagingga itning tili tegsa namoz o‘qish mumkin emas deyдилar, ammo yoqangdan nafsning iti olib turganda o‘qigan namozing qanday bo‘ldi?!”, degan ritorik so‘roqni qo‘yadi va o‘quvchini (o‘z davrida tinglovchilarni) nafs bilan kurashga da’vat etadi. Shuningdek, baytda tamsil, tashbeh, tajohuli orifona kabi she’riy san’atlardan foydalanilgan.

P. Qayumov shoir ijodi haqida to‘xtalar ekan: “Nihoyat otashzabon kuchli shoir bo‘lsa ham, ash’ori navhali (mungli, nolali. I.Sh) bo‘lub tasavvuf ruhidatur. Ayrim devoni bordur. Xoja Ahmad Yassaviyga ergashib yozgan “Hikmati Azimxo‘ja” kitobi ham bordur. Devonida tojik tilida ham she’rlar uchraydi”, deb yozadi. Olimning “ash’ori navhali” degan tanqidini o‘sha davr talabi hamda tasavvufiy adabiyotga nisbatan shubhali qarashlardan kelib chiqqan holda qabul qilish mumkin. Zero, tasavvuf adabiyotining mohiyati ishq, ishq esa ijodkordan ana shunday nola va dardni talab qiladi.

#### **Foydalanilgan adabiyotlar ro‘yxati:**

1. Fitrat A. Tanlangan asarlar I (tom) jild. – Toshkent:Ma’naviyat, 2000, 20-bet.
2. O. Jo‘raboyev. *Nizomiy Ho‘qandiy va XIX asr irfoniy she‘riyat matni bilan bog‘liq bir jihat xususida/ Adabiy matn tadqiqi masalalari. Ilmiy anjuman materiallari.* –Toshkent, 2009. 13-17-betlar.
3. Azim Xoja Eshon. Hikmat. – Toshkent:O‘zbekiston,1993, 14-bet.
4. O. Jo‘raboyev. *Irfon she‘riyatining sulolaviy namoyondalari/ Sharq yulduzi.* 2009, 2-son,164-171-betlar.
5. Ushbu tadqiqotda O‘zRFA til, adabiyot va folklor instituti katta ilmiy xodimi S.Rafiddinovning shaxsiy kutubxonasida mavjud qo‘lyozma nusxasidan foydalanildi.
6. Mannopov I. O‘zbek mumtoz adabiyotida hikmatnavislik an‘anasi va tadriji: filologiya fanlari bo‘yicha falsafa doktori (PhD) diss. –Farg‘ona, 2019, 63- bet.
7. Qayumov P.Tazkirayi Qayyumiy. I – II – III-jild. –Toshkent:O‘zRFA Qo‘lyozmalar instituti tahririy nashriyot bo‘limi, 1998.

## SIFATLARNING STRUKTUR JIHATDAN TURLARI

**Hasanova Nargiza Abubakir qizi**

Toshkent davlat sharqshunoslik universiteti

**Annotatsiya:** Maqola fors tilidagi sifatlarning strukturasi haqidagi qarashlar asosida ushbu tizim tarkibi yuzasidan to'liq ma'lumotga ega bo'lishga imkon beradi. Shu jihatdanki, sodda, yasama va murakkab (qo'shma) sifatlarning masalasi ancha muammoli hodisa hisoblanadi. Turli olimlarning dasturlarini o'rgangan holda mazkur masala tahlili bir qancha savollarni yuzaga keltiradi va o'z o'rnida uning yechimiga olib boradi. Ushbu holat maqolaning katta ilmiy ahamiyatini belgilaydi.

**Kalit so'zlar:** Sifatlarning strukturasi, sodda, yasama, qo'shma (murakkab), asos (yetakchi morfema), qo'shimcha (ko'makchi morfema)

Fors tilida so'zlar struktur jihatdan tub so'z (واژه بسیط), yasama so'z (مشتق), qo'shma so'z (مركب) va ibora (عبارت) kabilarga bo'linadi (Ahmadjon Quronbekov “Fors tili leksikologiyasi” Toshkent 2009, 6-bet). Buni sifat so'z turkumi doirasida oladigan bo'lsak uning sodda (جامد), yasama (مشتق), qo'shma (مركب) shakllari mavjud (صفت جامد، صفت (ابدالرحيم همایونفرخ «دستور جامع زبان فارسی» چاپ سوم ۱۳۶۴ صفحه ۲۹۰). صفت جامد، صفت sodda sifat terminiga to'g'ri keladi (Quronbekov Ahmadjon “Forscha-o'zbekcha tilshunoslik terminlar lug'ati” Toshkent 2012, 21- 48-betlar). Sifatning tuzilishiga ko'ra turlari 2 ta deb ko'rsatilgan holatlar ham mavjud. Bunda u صفت ساده (sodda sifat) va صفت مرکب (murakkab sifat)ga bo'linadi (<http://daneshnameh.roshd.ir>).

Tarkibida fe'l o'zagi (negizi («ب» qo'shimchasisiz buyruq maylidagi shakli)) va كوچك صفت جامد (o'tgan zamon fe'l negizi) bo'lmagan so'zlar deyiladi: كوچك، بزرگ، خوب، بد  
كوچك دو گفت مه زدو دریای بزرگ است  
بسیار نزار است مه از مردم فربه  
(منوچهری)



به ایرانیان گفت کآن پاک زن  
مگر نیست با این بزرگ انجمن  
(فردوسی)

یکی جای خوبش فرودآورید  
پس آنگاه خوردندهر دو نبید  
(دقیقی)

نباشد زین زمانه بد شگفتی  
اگر بر ما بیاید آذرخشا  
(رودکی)

ریشهء فعل مضارع ( fe'l o'zagi, shunday sifatdirki, uning qismlaridan biri negizi) yoki مصدر مرخم (o'tgan zamon fe'l negizi) bo'ladi: پرستنده – bunda fe'l o'zagi bo'lgan «پرست» mavjud va uning oldiga (boshiga) «ب» shaklini qo'shish bilan fe'l hosil bo'ladi; خریدار – bunda o'tgan zamon fe'l negizi bo'lgan «خرید» o'zagi mavjud; بسیارگوی – bunda fe'l o'zagi bo'lgan «گوی» mavjud (lekin ushbu so'z صفت مرکب (qo'shma so'z)ga to'g'ri keladi, sababi ikki yoki undan ortiq asosdan iborat bo'lgan sifatlar qo'shma sifatlar deyiladi. Yuqoridagi leksema ham «بسیار» - ko'p va «گوی» - gapirmoq, so'zlamoq kabi ikki asosdan iborat (Ahmadjon Quronbekov “Fors tili leksikologiyasi” Toshkent 2009, 6-bet)); خواستار – bunda مصدر مرخم (o'tgan zamon fe'l negizi, o'zagi) «خواست» mavjud.

Grammatika kitoblarida صفت بسیط، صفت جامد، صفت ساده، صفت سادۀ alohida keltirilib, har biriga alohida ta'rif berilgan. Lekin uch termin ham sodda sifatga to'g'ri keladi. صفت ساده (sodda sifat) shunday sifatdirki, u faqat bir qism (asos)dan iborat bo'ladi: دروغ، کوچک، بزرگ، خوب، بد  
ga berilgan صفت بسیط va صفت جامد. (مهدی معینیان «دستور زبان فارسی» ۱۳۶۹ صفحه ۲۰۵)  
ta'rifga e'tibor beradigan bo'lsak, yuqoridagi ma'no kelib chiqadi.

بن shunday sifatdirki, u birdan ortiq qismdan iborat bo'ladi, lekin unda (مهدي معينان «دستور هنرمند، نابکار، با عقل، بدخو: fe'l o'zagi, negizi) bo'lmaydi: مضارع (زبان فارسی» ۱۳۶۹ صفحه ۲۰۵).

Aytib o'tganimizdek ikki yoki undan ortiq asosdan iborat bo'ladi. Lekin ushbu qoidada uning tarkibida fe'l o'zagi bo'lmaydi deyilgan va misollarda ham murakkab (qo'shma) sifatlar ifodalanmagan. Ular asos va qo'shimchadan iborat. Shundan kelib chiqqan holda, (yasama so'z) sifat مشتق hisoblanadi.

Ko'rinib turibdiki, sifatning tuzilishiga ko'ra turlari masalasi muammoli sanaladi. Uni atroflicha o'rganish muammoni yechishning eng samarali usulidir. Shu doirada " پنج " da "صفات ترکیبی" nomli maxsus bob keltirilgan. Bunda ham qiziq holatga duch kelamiz. Ikki ism yoki ism va biror-bir qo'shimchaning birikishidan hosil bo'lgan sifatlar murakkab sifatlar deyiladi va uning turlari quyidagilardir:

- a) سر و قد, مشکموی (o'xshatishga asoslangan murakkab sifat): ترکیب تشبیهی
- b) ترکیب دو اسم بدون ادات – ikki ismning hech qanday qo'shimchasiz bog'lanishidan: جفایبشه, هنرپیشه
- c) نیزه بدست: ترکیب دو اسم به اضافه ادات - ikki ism va qo'shimchani birlashtirish bilan:
- d) Bu o'z navbatida bir necha turlarga bo'linadi: istic  
a) بنام, بخرد, بآیین, بنفرین: shakli bilan: "ب"  
b) بانام, باعقل: shakli bilan: "با"  
c) همنشین, همکار, همدل: shakli bilan: "هم"  
d) ناکام, ناچار, نامرد, نه مرد: shakllari bilan: "نا" و "نه"  
e) بیخرد, بیهوش: shakli bilan: "بی"  
f) هنرمند, خردمند: shakli bilan: "مند"  
g) هنرور, دانشور: shakli bilan: "ور"  
h) نمناک, شوخناک: shakli bilan: "ناک"

Yuqoridagi 3 ta punktda keltirilgan misollar murakkab (qo'shma) sifatga misol bo'la oladi. Ammo 4 punktdan boshlab yasama so'z va uni hosil qiluvchi qo'shimchalar ifodalangan. Vaholanki, " پنج استاد " mualliflari tarkibning barchasini qo'shma sifatlariga kiritishgan.

(ملک الشعراى بهار "دستور زبان فارسى" چاپ چهارم ۱۳۶۶ صفحه ۵۹-۵۷)

( صفت تركيبى (qiyosiy sifat qismlari) tarkibida "اقسام صفت قياسى" dasturida دكتور خيامپور (murakkab sifat)lar o'rganilgan va uni hosil qilishning 13 ta usuli ko'rsatilgan:

- a) Ikki qarama-qarshi ma'noli sifat bilan: سپاه و سفيد, حاضر و غايب
- b) Bir "صفت مسند" va bir "اسم مسند اليه" bilan: روشندل, گمراه, خوبرو
- c) Bir sifat va bir ism bilan (bunda obykti ma'lum bo'lmagan sifat ifodalanadi): سيراب (سير از آب) سيراب (serob, mo'l-ko'l ma'nosida: aynan nimaning mo'l-ko'lligi ma'lum emas))
- d) Bir "صفت مسند" va bir "اسم مسند اليه" bilan: دلآزرده, رنگ پريده, گردن كلفت
- e) Ism sifat uchun aniq (ma'lum)bo'lgan bir ism va bir sifat bilan: خدایپرست
- f) Ism sifat uchun aniq (ma'lum) bo'lmagan bir ism va bir sifat bilan: كار آگاه (از) كار آگاه, گوشه نشين (در گوشه نشينده), گلآز (با گل بازی كننده), خواب آلود (بخواب آلوده), انگشت نما (با انگشت نموده), انگشت شمار (با انگشت شمرده)
- g) Ism sifat uchun "فاعل" bo'lgan bir ism va bir sifatdan: چیزی كه وی را دل (دلپذير) (بيذيرد)
- h) Birinchi ismga o'xshatishga asoslangan ikki ism bilan: سنگدل, گلرخ
- i) Birinchi ismning ma'lum bir a'zosiga o'xshatishga asoslangan ikki ism bilan: (يعنى: چشمش مانند چشم آهو باشنده, ميانش مانند میان زنبور باشنده) آهوچشم, زنبورمیان
- j) Bir ravish va bir sifat bilan: خوشنويس, زودرنج, ديرجوش, پيشرو, تيزرو
- k) درون تارى برون روشن (ikki murakkab sifat bilan): از دو صفت مرگب
- l) Sifatga ishora qiluvchi qismni olib tashlash bilan: (نيزه بدست گرفته) نيزه بدست
- m) Bir ifoda etilgan sifat va uning taalluqlisi bilan: هرگز نيازرده آب

Guvohi bo'lganimizdek tilshunos olim qo'shma sifatlarni katta doirada bayon etgan va uning yondashuvi har tomonlama o'z tasdig'ini topadi.

larning grammatikasida sifatlarning tuzilishiga va على مرزبان راد (ning kitobida sifatning tuzilishiga ko'ra sifatning tuzilishiga ko'ra turlari bo'limi "انواع صفت از لحاظ لفظ" nomi ostida keltirilgan). سيد سید اسماعيل عمادى حالى va على مرزبان راد (ning kitobida sifatning tuzilishiga ko'ra turlari bo'limi "انواع صفت از لحاظ لفظ" nomi ostida keltirilgan). سيد سید اسماعيل عمادى حالى va "صفت بسيط" ga juda to'g'ri va aniq ta'rif bergan. صفت صفت (yasama sifat) ta'rifida biroz kamchiliklar mavjud va shundan صفت صفت (murakkab sifat) ifodasida ham xatoliklar kelib chiqadi. Chunonchi, صفت مشتق

shundayki, boshqa kalimadan olingan bo'lsa, ya'ni u بن فعل (fe'l o'zagi (ikkinchi shaxs birlikdagi buyruq mayli fe'l shakli va o'tgan zamon fe'l negizi)dan hosil qilinadi: رونده, خندان ... Bunda yasama sifatlar faqat fe'l o'zagidan hosil bo'lishiga urg'u berilgan. Bu fikrni yoqlab bo'lmaydi. Murakkab sifatlar yasalishining esa 13 ta usuli ko'rsatilgan. Ammo 8- va 10- boblarda صفت مرگب (murakkab sifat)lar emas, صفت مشتق (yasama sifatlar) ifodalangan. Chunonchi :

8) Ism va "نا", "بی", "با", "بی" prefikslari bilan: باهوش, بادب, بی خرد, ناتوان ...

10) Ism va suffikslar bilan: دانشمند, سخنور, گناهکار, غمناک, غمگین, ستمگر, زهر آگین ...

Asl qoidaga ko'ra, asos (yetakchi morfema) va yasovchi qo'shimcha (ko'makchi morfema) vositasida hosil qilingan yangi so'zlar yasama sifatlar deyiladi. Ikki yoki undan ortiq yetakchi morfema (mustaqil asos) orqali yuzaga kelgan yangi so'zlar murakkab sifatlar deyiladi. Ushbu doirada علی مرزبان راد ning to'g'ri yondashganini ko'rishimiz mumkin. U sifatning struktur jihatdan har bir turiga to'g'ri va aniq ta'rif berib, (faqat صفت مشتق (yasama sifat) izohi e'tiborga molik: “Yasama sifat shundayki, boshqa leksemadan olingan bo'lsa”. Bunda asos va yasovchi qo'shimcha ko'zda tutilishi kerak edi. Ammo «انواع صفت مشتق» (yasama sifat turlari) nomi ostida keltirilgan bo'limda uning tarkibi to'ppa-to'g'ri ko'rsatilgan: a) صیغه b) صفت فاعلی (prefiks va suffikslar bilan yasalgan boshqa sifatlar. Ushbularning har biri asos va yasovchi qo'shimcha vositasida hosil qilinadi ) misollar keltiradi:

a) ... خوب, زرد, صادق - صفت بسیط

b) آسیب پذیر, از پیش ساخته شده, بلند قامت, پریچهر, توانفرسا, فرشته خوی, خوشخط, - صفت مرگب ... خیراندیش, عاقبت بخیر

c) ... بد, بزرگ, تلخ, زشت, سخت - صفت جامد

d) ... آموزگار, ایرانی, خردمند - صفت مشتق

این دو صادق خرد و رأی که میزان دلند

بر پی عقرب عصیان شدنم نگذارند

(خاقانی)

خوشا عاشقی خاصه وقت جوانی  
خوشا با پری چهرگان زندگانی  
(فرخی: ۳۹۲)

برده دل من به دست عشق زیون است  
سخت زبونی که جان و دلش زیون است  
(جلاب)

یکی چاره ساز ای خردمند پیر  
نبایدچنین ماند بر خیرخیر  
(دقیقی)

Xulosa qilib aytganda, sifatlar strukturasi yuzasidan bayon qilingan qarashlar xilma-xil bo'lishiga qaramay, grammatiklarning nazariyalarini o'rganib atroflicha ma'lumotga ega bo'lish mumkin. Bu jihatdan صفت ساده (sodda sifat) yuzasidan olimlarning qarashlari bir xil. Ammo صفت مشتق (yasama sifat) va صفت مرکب (murakkab (qo'shma sifat)) to'g'risidagi mulohazalar ushbu punktni to'liq yoritmaydi yoki zid keladi. Aytib o'tish joizki, صفت مرکب (murakkab (qo'shma sifat)) haqidagi دکترع خیامپور yondashuvi har tomonlama to'g'ri va ularning hosil qilinishi 13 ta punktda batafsil izohlangan. Shuningdek, علی مرزبان راد grammatikasida sifatning struktur jihatdan har bir turiga to'g'ri va aniq izoh berilgan hamda misollar keltirilgan. Demak, mana shu ikki olimning qarashlari asosida sifatlar strukturasi yondashuv haqiqatga muvofiq bo'ladi.

#### Foydalanilgan adabiyotlar:

- 1) Ahmadjon Quronbekov “Fors tili leksikologiyasi” Toshkent 2009, 6-bet
- 2) Quronbekov Ahmadjon “Forscha-o'zbekcha tilshunoslik terminlar lug'ati” Toshkent 2012, 48-bet
- 3) ابدالرحیم همایونفرخ «دستور جامع زبان فارسی» چاپ سوم ۱۳۶۴ صفحه ۲۹۰
- 4) مهدی معینیان «دستور زبان فارسی» ۱۳۶۹ صفحه ۲۰۵

- 5) (Ushbu kitob) ملك الشعراى بهار "دستور زبان فارسى" چاپ چهارم ۱۳۶۶ صفحه ۵۹-۵۷ (nomi bilan mashhur) "پنج استاد"
- 6) دکترع خيامپور "دستور زبان فارسى" ۱۳۴۴ صفحه ۵۱-۵۰
- 7) على مرزبان راد "دستور سودمند" ۱۳۵۸ صفحه ۵۹
- 8) سيد اسماعيل عمادى حالى "دستور زبان فارسى" ۱۳۷۴ صفحه ۲۷
- 9) [http:// daneshnameh.roshd.ir](http://daneshnameh.roshd.ir)
- 10) (<https:// abadis.ir>)



## SHAHRISABZ SHEVASIDA DIALEKTIZMLARNING MA’NOVIY GURUHLARI

**To`ychiyeva Madina To`xtamurod qizi**

Qarshi davlat universitetining Pedagogika instituti

Tillar fakulteti talabasi

**Annotatsiya:** Ushbu maqolada adabiy tilning shevalarga yaqinlasha borishi bilan birgalikda shevalarning adabiy tilga yaqinlasha borishi izohlanadi. Shu bilan birga hozirda tilshunoslik sohasini o`rganayotgan talabalar uchun adabiy tildagi so`zlarning shevadagi variantlarini bilish, dialektologiya sohasida ko`nikma va malaka hosil qilishda ushbu maqola salmoqli o`rinni tashkil etadi.

**Kalit soʻzlar:** Sheva, dialektizm, adabiy til, jonli til, adabiy til, dialektologiya, variant, fonetik xususiyat.

Sheva – biror til doirasidagi xalq jonli tilining o`ziga xos fonetik, leksik va Grammatik xususiyatlariga ega bo`lgan eng kichik qismi hisoblanadi.<sup>12</sup>

Biz bugun so`z yuritmoqchi bo`lgan shevalarimizdan biri Qashqadaryo viloyati Shahrisabz shahri shevalari haqida bo`lib o`tadi. Qashqadaryo viloyati O`rta Osiyoning qadimdan rivojlangan shaharlaridan biri hisoblanadi. Qashqadaryo viloyatining Shahrisabz shahri dialektikasi o`ziga xos o`rinni egallaydi. Shahrisabz shevasi qarluq shevasining Qarshi guruhiga mansub. Shahar aholisi o`ziga xos shevada gaplashadi. Shahrisabz shevasining eng sezilarli belgilaridan biri **–chi** qo`shimchasining qo`shilishidir. Masalan, adabiy tildagi **[kelar edi]** leksemasi Shahrisabz shevasida **[kelaychidi]** tarzida ishlatiladi.

### Fonetik xususiyatlari

<sup>12</sup>B. To`ychiyev, B.Xasanov “O`zbek dialektologiyasi “ Toshkent, 2004. 4-5-bet

1. Hozirgi zamon davom fe`li **-opti** yoki **-yopti** shaklida yasaladi: **[kelopti]**, **[o`qiyopti]**, **[beropti]**.
2. Qayerga so`roq olmoshi: **[qerga]**, **[qayoqqa]**, **[anaqqa]** tarzida talaffuz qilinadi.
3. So`zning oxiridagi **-k** tovushi **-y** ga aylanadi. Talaffuzda **eshik** – **eshiy**, **teshik** – **teshiy** kabi.
4. Ba`zi fe`llarda so`zning oxiridagi **-d** tovushi **-l**, **-t** tarzida talaffuz qilinadi: Masalan: **keldi - kelli**, **ketdi – ketti** kabi.
5. Qaratqich kelishigi qo`shimchasi **-ning** talaffuzda tushum kelishigi tarzida aytiladi: **ukamning kitobi** – **ukamni kitobi**, **daraxtning bargi** – **daraxtni bargi** kabi.
6. **-lar** ko`plik qo`shimchasining oxirgi **r** harfi tushib qoladi. **Ular [ula]**, **kelinglar [kelila]**
7. **Siz** 2-shaxs ko`plik qo`shimchasida ham **-z** tushib qoladi: **qilyapsizlar [qilopsila]**, **ketyapsizlarmi?**, **[ketopsilami?]**. Bu o`z navbatida ba`zi tushunmovchilikka olib keladi. **Sizlar nima qilyapsizlar [sila nima qilopsila?]** jumlasini agar o`zidan kattalarga nisbatan aytilganda, xuddi hurmatsizlikdek tuyuladi. Lekin unday emas.

O`tgan zamon davom fe`li kamdan-kam hollarda **[boreydim]**, **[ishlaydim]** tarzida qo`llaniladi.

Endi shevada so`zlarni guruhlariga bo`lgan holda adabiy tildagi variantlari bilan birgalikda ko`rib chiqamiz.

Ya`ni shevadagi uy-ro`zg`or buyumlari, kiyim-kechak, hayvonlar va hasharotlar, taom nomlari, belgi-xususiyat, harakat va holat nomlari, urf-odat, dehqonchilikka, bog`dorchilikka, binokorlikka oid so`zlar, shaxsni ifodalovchi, zoonimlarning nomlarini transkripsiyalari bilan berib o`tamiz.

**Transkripsiya (lotincha – *transkripsio*- qayta yozish) – dialekt va shevalarda uchraydigan tovushlarning turli ko`rinishlarini yozuvda ifodalash uchun**



qoʻllaniladigan maʼlum belgilar sistemasidir. Til tovushlarini aniq ifodalash uchun xizmat qiladigan yozuv – transkripsiya.<sup>13</sup>

Hozirgi zamon

		Birlik		Koʻplik
Shaxs	Qarluq shevasida	Adabiy tilda	Qarluq shevasida	Adabiy tilde
I	Qilomman	Qilyapman	Qilommiz	Qilyapmiz
II	Qilopsan	Qilyapsan	Qilopsiz	Qilyapsiz
III	Qilopti	Qilyapti	Qiloptilar	Qilyaptilar

Oʻtgan zamon

		Birlik		Koʻplik
Shaxs	Qarluq shevasida	Adabiy tilda	Qarluq shevasida	Adabiy tilde
I	Kellim	Keldim	Kellik	Keldik
II	Kelling	Kelding	Kelliz	Keldiz
III	Kelli	Keldi	Kellilar	Keldilar

Kelasi zamon

		Birlik		Koʻplik
Shaxs	Qarluq shevasida	Adabiy tilda	Qarluq shevasida	Adabiy tilde

I	Qimoqchiman	Qilmoqchiman	Qimoqchimiz	Qilmoqchimiz
II	Qimoqchisan	Qilmoqchisan	Qimoqchisiz	Qilmoqchisiz
III	Qimoqchi	Qilmoqchi	Qimoqchilar	Qilmoqchilar

### Shevadagi qush, hayvon, hasharot nomlari

It – kuchuk [ k[u]chuk ]  
 Mushuk – pishak [ pʃshək ]  
 Chumoli – muchcha [chumolʲ]  
 O`rgimchak – tartanak [o`rgʲmchək]  
 Ho`kiz – juvana (mol) [ho`kʲz]  
 Tarakan – suvarak [suvərək]  
 Asalari – zombir [əsələrʲ]  
 Qurbaqa – qurvaqa [qurbəqə]  
 Tovug - tovug` [təvuq]  
 Sigir – inak [sʲgʲr]

### Shevadagi taom nomlari

Loviya – luya [ləbyə]  
 Qatiq – chakki [qatʲg`]  
 Laxcha - to`rtburchak shaklda kesilib qaynatilib tayyorlanadigan hamir ovqat [ləxchə]  
 Ko`cha osh – bug`doydan qilinadigan ovqat [ko`chə ɔsh]  
 Chuvara – chuchvara [chuvərə]  
 Shula – shovla [shulə]  
 Qallama – qatlama [qətləmə]  
 Piyova – suyuq taom turi [pʲyövə]  
 Chalpak – nonning bir turi [chəlpək]

Sirvirich – shirguruch [shɪrvɪrɪtʃ]

Halvoytar – xolvaytar [holvaytar]

G`inalay sho`rva – tiftel [g`ɪnələy]

Qatiqli osh – bu taomni tayyorlash uchun suvga guruch solinib yarim soat qaynatiladi, so`ngra qatiq solinib aralashtiriladi. [qətɪg`lɛ ɔsh]

Atala – un qovrilib keyin suv va tuxum solinadigan quyuq taom turi. [ətələ]

Sutli osh - [sutlɛ ɔsh]

Zardop-zaddop qatiqdan sizdirib olinadigan suyuqlik. [zərdəp]

Yalpiz – pudana ariqchalar ichida o`sadigan o`simlik [pudənə]

### **Shevadagi belgi-xususiyat (rang) nomlari**

Bika - qizg`ish bika pomidor [bɪkə]

Tutaki – zangori [tutəkɪ]

Ko`krang – zaynovi [zəynəvɪ]

Qara – qora rang [qərə]

Oqish – oppoq rang [θqɪʃ]

Sovsani – siyohrang [səvsənɪ]

### **Shevadagi harakat holat nomlari**

Aytayarman – aytuvdim, aytgan edim [əytəyəmən]

Boddim – bordim [bəddɪm]

Boromman – boryarman [bɔryərmən]

Boraychiydim – bormoqchiman [bəraychiydɪm]

### **Shevadagi urf-odat nomlari**

Non sindirar – fotiha [nɔn sɪndɪrər]

To`qqiz to`y - bo`lajak kelinga sep kelishi [to`qqɪz tɔy]

Beshshami – ayollar yig`ini [beshshəmmə]

Mushkulkusho – chorshanba kuni o`tkaziladigan xayr [mushkulkusho]

Arvoypir – erkaklar tomonidan “ishlarim yurishib ketsin” degan maqsadda qishloq oqsoqollari-yu keksalarini yig`ib, ulardan duo olish uchun o`tkaziladigan marosim [ərvəypır]

Uchoqshom – marhum nomiga is qilinib, aza libosi kiyiladi [uch ɔqshom]

Qirq – osh berib maraka qilinadi [qırqı]

Soch ikkita – sunnat to`yida to`y bolaning onasini sochi ikkita qilinadi [sɔchɪkkɪtə]

Yuz ochti - to`ydan keyin kelinning yuzini ochish marosimi bo`lib o`tadi [Yuz ɔchtə]

Kelin salom - to`ydan keyin kelinning qaynona-qaynotasiga salom berishi [kɪlɪn sələm]

Tirnoq yog`lari marosimi – kelinning oqligi bichiladi [tɪrnəq yəg`lər]

Beshikka solar – yangi tug`ilgan chaqaloqni beshikka solish marosimi [beshɪkkə sɔlər]

Aқиқа to`yi – chaqaloq sharafiga uyushtiriladigan ziyofat [əqɪqə]

Chaqiddi – kelinni to`ydan keyin onasinikiga birinchi marta mehmon bo`lib kelishi [chəqɪddɪ]

### **Shevadagi kasb-hunarga oid so`zlar**

Girgirchi – tabib tomoqqa qoladigan narsalarni oladigan [gɪrgɪrɪ]

Podachi - cho`pon [pɔdətʃɪ]

### **Bog`dorchilik va dehqonchilikka oid so`zlar**

Oshqovoq – kadi [kədɪ]

Kartoshka – kartishka [kərtəshkə]

Sabzi – sovzi [səbzɪ]

Baqlajon – boyimjon [bɔɪɪmjɔn]

Bulg`or qalampiri – balgariski [bulg`ər qələmpɪrɪ]

Makkajo`xori - jo`g`ori [mækkəjo`xəɾʲ]

Danak – donay [dɒnək]

O`rik – zadolli [o`rɪk]

Olcha – alvoli [ɔlvɔɫʲ]

Olma – alma [ɔlmə]

Yong`oq – yangok [yøng`əq]

Gudolli – qaroli olxo`ri [guddɔɫʲ]

Turshak – meva qoqi [turshək]

Lavlagi – lovlovi [ləvləgʲ]

Nashvati – nashvoti [nɒshvɔʲ]

Ishkom – vayish uzum novdasi osilib o`sadigan joy [ɪshkəm]

Xulosa o`rnida shuni aytish mumkin-ki, Shahrisabz shevasi o`zining leksik-grammatik, fonetik xususiyatlari bilan boshqa o`zbek shevalaridan tubdan farq qiladi. Bu shevalardagi so`zlarning qo`llanishiga e`tibor beradigan bo`lsak deyarli har bir so`z ma`noviy guruhlarga ajratiladigan holda tasniflangan. Ya`ni biz bu so`zlarni har birini o`z ichiga qo`llanish doirasiga ko`ra kiyim-kechak, rang, urf-odat, taom, harakat-holat va uy-ro`zg`or buyumlari nomlari kabi guruhlarga bo`lgan holda adabiy tildagi variantlarini bilan birgalikda o`rganib chiqdik. Bizning Shahrisabz shahridagi shevalardan, ayniqsa, taom nomlari va urf-odatiga oid qo`llaniladigan so`zlarimiz e`tiborga molikdir. Chunki ularda boshqa shevalarda uchramaydigan noodatiy udum va an`analar ko`pchilik o`zga sheva vakillarining diqqat-e`tiborini tortadi va bu shevaga bo`lgan qiziqishini uyg`otadi. Shunday qilib, shevalar adabiy tilimizning boyib borishiga va uning yanada rivojlanishiga o`z hissasini qo`shadi. Adabiy til ham o`z navbatida shevalardan oziqlangan holda takomillashib va boyib boradi, chunki sheva bo`lmasa adabiy tilimizning kelajagi bo`lmaydi. Hayotiy ozuqa olib turadigan asos bo`lmasa, har qanday adabiy til vaqt o`tishi bilan o`lik tilga aylanadi. Shuning uchun ham shevalar har qanday adabiy tilning asosiy va rivojlanish poydevoridir. To`g`ri, shevaga xos so`zlarimizdan foydalanish nutqimizga xos xususiyat. Lekin shevada so`zlar ekanman, deb o`z adabiy tilimizning qonun-qoidalarini buzish,

mening nazarimda, madaniyatsizlik, o`z ona tilioga hurmatsizlik hisoblanadi. Shunday ekan, milat ko`zgusi bo`lgan o`z ona tilimizni asrab avaylaylik. Bu nafaqat bo`lajak tilshunoslarning, balki millatimiz har bir a`zosining muqaddas burch va vazifasi hisoblanadi.

**Foydalanilgan adabiyotlar:**

1. Ashirboyev.S “O`zbek dialektologiyasi”. T., 2011. 2.
3. Jo`rayev.B “O`zbek adabiy tili va o`zbek dialektlari”. T., 1963.
4. Jo`rayev.B “Yuqori Qashqadadaryo o`zbek shevalari”. T., 1969.
5. To`ychiboyev.B., Xasanov.B “O`zbek dialektologiyasi”. T., 2004.



## FORMATION AND DEVELOPMENT OF PRONUNCIATION IN FOREIGN LANGUAGE TEACHING IN SCHOOL STUDENTS

(1-4 classes)

**Tuychieva Nodira**

Assistant of Jizzakh branch of National University of Uzbekistan named after Mirzo Ulugbek, master of JSPI

**Tojiqulova Maxfirat**

Teacher of school №23

**Annotation.** This article is about learning English in primary school in our country and teaching-related processes, age-related psychophysiological characteristics of students revealing ways to organize successful and effective English language learning given. The article deals with the theory of English language teaching methods in primary school basics and methods of effective use of innovative pedagogical technologies.

**Key words:** didactic, general methodical, principle, authentic material, multisensor, speech pattern, correlation, approach, verbalization, visual, intermediary language.

The modern purpose and content of teaching English in primary education and technology improvements, for small school-age students traditional and foreign experience in English language teaching practice due to lack of textbooks to generalize in the process of training teachers for this field efficiency is not achieved.

Today, about 60 percent of the world's population is two or more people knows that they can speak different languages. Globalization processes in the world acceleration, transition to free market relations, and high productivity encouraging the introduction of technology into 'linguistic capital', i.e. foreign the need for professionals who are fluent in languages (especially English) intensifies.

The process and content of learning through play is the language of the children a poem that introduces the customs and traditions of the country being studied and songs. This concept is known in Europe as "Neighbor (brother). The course is mainly for English speakers carried out by. In addition, in European countries, student migration is frequent and they have the opportunity to live in an English-speaking environment for some time. In that sense, it is a far cry from Europe promotion in countries with different locations and cultures not expedient. Learn English as a Communication it has the same meaning for everyone all over the world at the same time, it is easy to "export" teaching methods. proved to be difficult to do.

It is known that English is successfully mastered in a natural environment. Communicate with geographers who are geographically distant in the process of learning English in an educational setting where opportunities are not available achieving a practical goal is complicated. This is exactly the situation with English language learning causes a number of difficulties in teaching the subject. That's why reading bringing the process closer to the natural environment, creating natural speech situations in the classroom. It is important to conduct research on:

- Expanding the number of study hours and leaving school use English as a means of communication outside (modern) communicating with foreign peers using communication tools, cartoon and through the screening of feature films);
- Motivation of students to learn English organization of role-playing, didactic and didactic games that serve to enhance;
- Classroom interior wall exhibitions, book corner, students by engaging with various albums and portfolios created by creating an English-speaking environment there;
- through spiritual and educational activities, mini-projects, staging of fairy tales students' enjoyment of working with a teacher stabilization

The goal usually defines the content, that is, the content in the learning process if it is an educational event to be mastered, its product will be achieved leads to the goal. The practical purpose of teaching English (speaking activities) use of specific



language material and language units in speech set clear boundaries for participation in the development of skills and competencies such methodological problems are solved.

The system of spiritual values of culture as the goal of English language teaching is understood as The culture here is the people who are learning the language or by society, from the social to the philosophical created and collected on all fronts, realized or not represents a set of spiritual values.

Methods of learning English for primary school students. Here are some suggestions on how to look or get an appointment for appointments can be generalized. It is known that a small school-age student learns something in his native language acquisition (instrumental function), behavior control (regulatory function), interact with others (interactive function), expression of personal feelings and meanings (personal function), study and to discover (heuristic function), to create the world of one's imagination (imagination function), information exchange (communicative function).

In conclusion English is all about teaching English to elementary school students it is recommended that you be trained to use it for its intended purpose. Stress-free situations in learning English importance is important. The lower the stress, the more effective the study will be high. From the learners' own personal learning methods. It is advisable to take into account the strengths and weaknesses of the output.

### References

1. Williams M., Burden R. L. Psychology for language Teachers. A social constructivist approach. – L.: Cambridge University Press, 2010. – 40 b.
2. Birdsong D., Bialystok E., Hakuta K. Second Language Acquisition and the Critical Period Hypothesis. – L.: Lawrence Erlbaum associates publishers, 1999. – 182 p
3. Usha Dutta. Teaching of English at Primary Level in Government Schools. – New Delhi.: EdCIL (India)LTD, 2012.– 110 p.

## O‘ZLASHMA LEKSEMALAR IMLOSI

**Mirzatillayeva Sayyora Zokirovna**

Farg'ona Davlat Universiteti

Lingvistika: o‘zbek tili II bosqich magistranti

**Annotatsiya:** Ushbu maqolada o‘zlashma leksemalarning imlo masalasi Abdurauf Fitart merosi asosida tadqiq etilib, misollar asosida yoritilgan.

**Kalit so‘zlar:** o‘zlashma leksema, termin, lisoniy kommunikatsiya, lisoniy kontakt.

Bizga ma'lumki, o‘zlashma leksemalar tilga ikki xil usulda o‘zlashadi. Ya'ni og'zaki va yozma. Og'zaki tarzda so'z o'tishini o'zlashmalarning quyi darajasi deb atash mumkin, chunki bunda, asosan, uncha murakkab bo'lmagan, kundalik turmushda ishlatiladigan so'zlar o'tadi.[1,68]<sup>14</sup> Bu esa o'sha davr imlosida aks etadi. Yuqori darajadagi so'z o'zlashishi esa yozma usulda sodir bo'ladi desak yanglishmagan bo'lamiz. Bunda turli xalqlarning fan va madaniyat, adabiyot, texnika va san'at sohalaridagi aloqalari natijasida so'zlar bir tildan ikkinchisiga o'tadi. Bunday yo'l bilan, asosan, murakkab va tushunilishi qiyin bo'lgan ma'nolarni ifodalovchi termin va so'zlar kirib keladi. Darhaqiqat, so'z o'zlashtirish millatlararo kommunikatsiya, ijtimoiy va madaniy o'zaro ta'sir hamda tillar o'rtasidagi lisoniy kontakt mahsuli[2,92]<sup>15</sup> hisoblanib bu jarayon bir joyda to'xtab qolmaydi, aksincha, rivojlanib boradi. O'zlashma so'zlar tilga fonetik, grafik, leksik-semantik, grammatik va stilistik jihatdan o'zlashadi.[3,60]<sup>16</sup> L. S . Peysikovning fikricha, eng qiyin kechadigani fonetik jarayon hisoblanadi. Darhaqiqat, o'zlashma so'z o'zini dastlab talaffuzda namoyon etadi, og'zaki nutqda ko'p bora qo'llanilganidan keyin moslashtirilgan holatda yozma nutqqa olib kiriladi. O'zbek tiliga o'zlashma leksemalarning kirib kelishi har xil davrlarda turli darajada sodir bo'lgan. Ayniqsa,

<sup>14</sup> Иброҳимов А.Ўзлашмаларда имло масаласи. Ўзбек тили ва адабиёти 2007.1-сон 68-бет

<sup>15</sup> Сирожиiddинов Ш.Сўз ўзлаштириш омилилари. Ўзбек тили ва адабиёти 2017.1-сон 92-бет

<sup>16</sup> Пейсиков Л.С. Лексикология современного персидского языка.М.,1975.с.60.

XX asrning boshlarida bu jarayon yanada jadallashgan. Bu davrda tilimizga rus tili va rus tili orqali boshqa tillardan o‘zlashma leksemalarning kirishi kuchaygani ko‘zga tashlanadi. Bu holatni biz Abdurauf Fitratning publitsistik merosi asosida dalillashga harakat qildik. Har bir yangilik dastlab publitsistikada o‘zini namoyon qilganidek, o‘zlashma so‘zlar ham bu turdagi materiallarda ko‘p o‘rinlarda qo‘llaniladi. Masalan, *angliz (ingliz), no‘mir (nomer), no‘yabr (noyabr), no‘ta (nota), pilon (plan), gazit (gazeta), po‘p (pop), ko‘nsulxona (konsulxona), teleg‘rof (telegraf), imperato‘r (imperator), franso‘z (fransuz), sosializm, sutsiolizm (sotsializm)* va b.

Namunada keltirilgan so‘zlarni Fitrat o‘zi qanday talaffuz etgan bo‘lsa, shunday holatda maqolalarida ifoda etgan. Bu so‘zlar o‘sha davr uchun o‘z yangilik bo‘yog‘iga ega hisoblanadi. O‘zlashma va qo‘llanma so‘zlar iste‘molchi tilga nafaqat leksik-semantik, balki imloviy jihatdan ham moslashadi.<sup>17</sup>[4,25] Chunki biz fikrimizga davr jihatidan yondashganimizda bu so‘zlar yozuvchi yashab ijod etgan paytda tilimizda endigina keng tarzda qo‘llanilayotgan edi. Shuning uchun ham ularning talaffuzida qator o‘zgarishlar sodir bo‘lgan. Yuqoridagilardan tashqari qator joy nomlarini ham Fitrat qanday talaffuz etgan bo‘lsa, imloda ham shunday ifoda etgan.

T/r	Joyning nomi	Yozuvchi tomonidan qo‘llanilgan shakli
1	Rossiya	Rusiya
2	Riga	Rig‘o
3	Alp	Olp
4	Petrograd	Petrog‘rad
5	Kavkaz	Qafqos
6	Tatar	Totor
7	Yaponiya	Japun
8	Amerika	Amriqo
9	Afrika	Afriqo

<sup>17</sup> Омонов М. “Бобурнома” даги изофий бирикмаларнинг лисоний тадқиқи.(PhD)диссер автореф.:Ф-2020

10	Fransiya	Faransiya
11	Germaniya	Olmoniyo
12	Avstriya-Vengriya	Avstriya-Mojoriston
13	Hindiston	Hinduston

Olim qo‘llagan *галос (голос)-ovoz, спуска-ро‘yxat, килисо-cherkov, ангел-farishta* so‘zlariga e‘tibor qilaylik. Bu so‘zlar olimning maqolalarida keltirilgan lekin ular o‘zlashma sifatida bizning leksikamizga qabul qilinmagan. Chunki bu so‘zlarning tilimizda o‘z muqobil variant mavjud. Bu so‘zlardan *cherkov* rustilidan, *farishta* esa arab tilidan kirib kelgan. Abdurauf Fitratning bunday chet so‘zlarni o‘z asarlarida qo‘llashini olim ijodining o‘ziga xosligi deb ham atash mumkin. Bu holat albatta “lisoniy kontakt” natijasida sodir bo‘lgan. Bunda ikki tilning bir-biriga ta’siri yaqqol sezilib turibdi, bu esa imloda o‘z ifodasini topgan. Til rivoj topib borar ekan imlo qoidalari ham o‘zgarib boradi, ular o‘zida til taraqqiyotining muayyan bosqichlarini namoyon etadi. Shuning uchun ham imlo me‘yorlarini ishlab chiqish til rivojidan ortda qolmasligi kerak. Chunki imlo masalasi til taraqqiyotida yetakchi o‘rinda turadi. Unga befarqlik bilan munosabatda bo‘lish tilning yanada rivoj topishiga to‘sqinlik qiladi.

### Foydalanilgan adabiyotlar:

1. *Иброҳимов А.* Ўзлашмаларда имло масаласи. Ўзбек тили ва адабиёти 2007.1-сон 68-бет.
2. *Сирожиддинов Ш.* Сўз ўзлаштириш омиллари. Ўзбек тили ва адабиёти 2017.1-сон 92-бет.
3. *Пейсиқов Л.С.* Лексикология современного персидского языка. М., 1975. с.60.
4. *Омонов М.* “Бобурнома” даги изофий бирикмаларнинг лисоний тадқиқи. (PhD) диссер автореф.: Ф-2020

## ILK YOSHDAGI BOLALARDA EMAKLASHNING AHAMIYATI

**Ashirova O’g’iloy Abduvali qizi,  
Mavlonova Sitorabonu Alisher qizi**

Guliston davlat universiteti, Ta’lim tarbiya nazariyasi va metodikasi (maktabgacha ta’lim) yo’nalishi magistrarlari

**Annotatsiya:** Maqolada emaklashning foydali xususiyatlari tasvirlangan. Ota-onalarga bu borada tavsiyalar berilgan.

**Kalit so’zlar:** emaklash, rivojlanish davri, nutq qobiliyati, miya rivojlanishi, mental arifmetika.

Emaklash bola uchun muhim rivojlanish davridir. Bola sakkiz oylik bo’lgach emaklashni boshlaydi. Bola psixikasining rivojlanishida bu yangi harakatning ahamiyati kattadir. Emaklay boshlagach, bolaning atrofidagi narsalar bilan munosabatda bo’lish imkoniyati kengayadi. Biz bolani erta yurishga undab bu davrni tez o’tkazib yuborsak, bola muhim rivojlanish davridan mahrum bo’ladi.

“Bola o’zi mustaqil turishni o’rganmasdan turib vertikal (yotgan) holatidan majburiy gorizont(al) holatga o’tkazish bolaning umurtqasiga birikkan paylar va mushaklar yetarlicha rivojlanmaganligi hisobiga disk churralari kelib chiqishiga sabab bo’ladi. Bolada o’tirish, emaklash, yurish tabiiy fiziologik jarayon bo’lib, bunda organizm har tomonlama suyak, pay, mushaklar, psixologik signal, miyadagi koordinatsion harakatlar uchun javobgar zonalar, muvozanat organlari, himoya reflekslari xullas qanchadan- qancha o’zgarishlar bo’lishi kerak. Bu narsani siz- biz boshqara olmaymiz. Organizm shu qadar mukammal tuzilganki to shu tuzilmalar barchasi tayyor bo’lmaguncha bola yura olmaydi”.[2]

Sony korporatsiyasining asoschisi, muhandis, tadbirkor Masaru Ibuka o’zining “Uchgacha ayni vaqti” kitobida quyidagi fikrlarni ta’kidlab o’tgan: “Go’dak emaklaganida butun kuchi bilan boshini ko’tarishga va ushlab turishga harakat qiladi. Bu harakat bola orqa tomonida yotganida boshni ko’tarishidan farq qiladi. Chunki

emaklash uchun, xuddi uni orqaga otishga chog'langan kabi, bola boshini ko'krigidan ko'tarishi kerak. Emaklash miya rivojlanishini va bo'yin mushaklarini faollashtiradi, bu uning asab tizimi, ruhiyati uchun ham foydali sanaladi".[1]

Zamonaviy tibbiyotda qayd etilishicha, emaklash bosqichini o'tkazib yuborgan yoki tez o'tkazgan bolalar o'z tengqurlaridan nutqning rivojlanish darajasi bo'yicha ancha orqada bo'ladilar.[1]

Yaxshilab emaklab sekin- asta avval turishni, keyin stol va devorlarni ushlab yurishni o'rgangan bola kam yiqiladi, chunki u devor, qirra, burchak, balandlik, pastlik kabi narsalarni ajratishni paypaslab ushlab o'zini ehtiyotlab yurishni o'rganadi. Agar biz bolani majburan ertaroq yurishga undasak unda yuqoridagi kabi ko'nikmalar shakllanmay qoladi.

Bola emaklayotganda uning barmoqlari faol harakatda bo'ladi, bu orqali esa unda mayda motorika yaxshi rivojlanadi, nutqning rivojlanishi mayda motorika bilan uzviy bog'liq, shifokorlarning ta'kidlashicha, barmoq uchi va o'z harakatlarini boshqarish ko'nikmasi miyaning nutq uchun javob beruvchi qismlari bilan bevosita bog'liqdir.

So'nggi yillarda oyoq- qo'l harakati, ayniqsa, barmoqlar harakatiga e'tibor qaratmoqdalar. Barmoq uchlarini mashq qildirish miya hujayralari ishini yaxshi rag'batlantiradi, shuning uchun skripka yoki pianino chalishni erta o'rganganlar orasida aqilli bolalar juda ko'p.[1] Men mental arifmetikani ham shunday mashg'ulotlar sirasiga qo'shaman, sababi, mental arifmetikada ham asosan, barmoq uchlari ishlaydi, bu esa miyani yaxshi ishlashiga, aqliy faoliyatni o'sishiga yordam beradi.

Mayda motorikaning (barmoqlar harakati) ahamiyatini tushungan holda shifokorlar, masalan, barmoqlarning mayda va aniq harakatlari go'dak miyasining rivojlanishini rag'batlantiruvchi origami va ayatori mashg'ulotlarini tavsiya qiladilar. Oddiy bo'lmagan ishni to'g'ri bajarish uchun harakatlar tartibiga rioya etish kerak, bu esa boladan fikrni bir joyga jamlashni talab qiladi. Mayda motorika bo'yicha bunday murakkab mashqlar go'dakda chidamlilik va diqqatni jamlash qobiliyatini rivojlantiradi.[1]

Bu kabi ma'lumotlarni biladigan soha mutaxasisi sifatida men farzandimni ko'proq emaklashi tarafdori bo'ldim. Lekin turmush o'rtog'im farzandimizni tezroq yurishini hohlardi. Ammo bunday hodisalarni shoshiltirib bo'lmasligini tushuntirdim. Ko'p yillik kuzatuvlarim natijasida shuni bildimki, emaklamay yurgan jiyanlarim bilan, emaklash bosqichini yaxshi o'tkazgan jiyanlarim orasidagi farq, ularning nutqida va muvozanat saqlash holatlarida yaxshi bilinardi.

Farzandim bir yoshgacha emakladi, keyin yurishni boshladi. Yurayotganda o'zi uchun xavfli deb bilgan joyga yetganda yurishdan to'xtab, sekin o'tirib so'ngra emaklab shunday to'siqlardan o'tib olardi, bu bilan u qattiq jarohat olishdan saqlanardi. Bu orqali unda mustaqillik ko'nikmalari ham shakllanib bordi. Nutqi ham tengqurlariga nisbatan erta va yaxshi rivojlandi.

Amerikadagi “Inson imkoniyatiga erishish instituti” nomli tashkilot asoschisi, professor Glen Doman emaklamasdan yurishga o'tgan bolalarning nutq qobiliyati emaklash bosqichini o'tgan bolalardan farqlanishi haqidagi tadqiqotini e'lon qildi. U emaklash odam miyasiga naqadar ta'sir qilishiga e'tibor qaratdi. Olim hattoki aqliy zaiflik, ensefalopatiya va insultdan so'ng qisman shollikni davolashda emaklashdan foydalanishni taklif qildi.[1]

Xulosa qilib aytadigan bo'lsam, emaklashning shuncha foydali jihatlari bor, lekin hali- hanuzgacha ota- onalar farzandlarini emaklamasdan erta yurishga undashmoqda, bu juda yomon. Ota- onalarning bunday majburlashlari oqibatida bola bir muhim rivojlanish davridan mahrum bo'ladi va bu bolada turli kamchiliklar keltirib chiqarishi mumkin. Axir emaklash miya rivojlanishiga, bo'yin mushaklarini faollashuviga, nutq qobiliyatini yaxshilashga xizmat qiladi. Bu bosqichni “sakrab” o'tkazib yuborish mumkin emas.

#### **Foydalanilgan adabiyotlar ro'yxati:**

1. Masaru Ibuka: “Uchgacha ayni vaqti”. Toshkent “Akademnashr”2021. B:120-123; 165-166.
2. <http://darakchi.uz>.

## IMKONIYATI CHEKLANGAN INSONLARNI JAMIYATGA YO‘NALTIRISH VA IJTIMOIYLASHUVINI OSHIRISH

**Salimova Marjona Salomovna**

Termiz davlat universiteti, Ijtimoiy fanlar fakulteti, Amaliy Psixologiya yo‘nalishi 2-  
kurs, 211-guruh talabasi

**Annotatsiya:** Jamiyatning ijtimoiylashmagan qatlami, imkoniyati cheklangan insonlar, ularda uchraydigan muammolar, kamsitilish, moslasholmaslik holatlari. Imkoniyati cheklangan va sog‘lom talaba qizlar o‘rtasida “Optimizm” darajasini aniqlash maqsadida o‘tkazilgan kichik tadqiqot natijalari tahlili, muammo va yechim, imkoniyati cheklangan insonlarning ijtimoiylashmaganligi, moslasholmasligi sabablari va ularni jamiyatga yo‘naltirish kabi holatlarga to‘xtalib o‘tamiz.

**Kalit so‘zlar:** Moslashuvchanlik, ijtimoiylashuv, imkoniyati cheklangan insonlar, yakkalanish, kamsitilish, psixika, jismoniy nuqson, optimizm, pessimizm, psixologik.

Psixologiya insonlar ruhiyatini tadqiq qilar ekan, avvalo, shunga muhtojlarni ruhiyatini o‘rganishi va ularga yordam berishi kerak bo‘ladi. Anchadan buyon qo‘limga qalam tutishga chog‘lanaman, ammo nimadir sabab bo‘lib, bunga hech xafsala qilmay kelayotgan edim. Bugun duch kelgan vaziyatim qalbim tubida tosh qotgan og‘rig‘imni qog‘ozga, qog‘ozdan amalga ko‘chirishga undadi. Bas! bo‘lajak psixolog sifatida qismatdoshlarimning taqdiriga endi befarq bo‘la olmayman. Psixologiya sohasiga qadam qo‘yishimga sabab bo‘lgan motivimni qo‘zg‘adi va maqsadimni yodimga soldi duch kelayotgan vaziyatlarim...

Jamiyatda, normal sharoitda yashayotgan sog‘lom insonlar bilan birga, jismoniy jihatdan yetuk bo‘lmagan imkoniyati cheklangan insonlar ham yashaydilar. Garchi ularda aqliy faoliyat me‘yorida bo‘lsada, jismoniy holatlaridan kelib chiqqan ruhiy muvozanatning buzilishi, tushkunlik, odamovilik, moslashuvchanlikning pastligi, ijtimoiylashuvning sustligi kabi holatlar bu kabi insonlarni jamiyat hayotida



faol ishtirok eta olmasliklariga sabab bo‘ladi. Shundan kelib chiqqan holda ularni to‘laqonli hayotga qo‘shish bugungi psixologik xizmat ko‘rsatuvchi amaliyotchilarning oldida turgan dolzarb vazifalardan biridir.

Ayni damda tasdiqlangan raqamlar mavjud bo‘lmasada, lekin mamlakatimizda ham jismoniy imkoniyati cheklangan insonlarning ruhiy va ma‘naviy muammolari borligi, jamiyatning faol a‘zolari (sog‘lom qatlam) tomonidan tahqirlanishi, kamsitilishi, yoki ular o‘zlarini shu jamiyatning to‘laqonli a‘zosi sifatida ko‘rmasliklari oydinlashib bormoqda.

Bugungi kunda mamlakatimizda ijtimoiy himoyaga muhtoj insonlarga yaratilgan imkoniyatlar bilan birga, imkoniyati cheklangan maktab yoshidagi bolalarni uy sharoitida yakka tartibda o‘qitish kabi amaliy ishlar yo‘lga qo‘yilgan. Bu kabi ishlar tahsinga sazovor albatta, ammo shu bilan birga bu holat imkoniyati cheklangan bolani yakkalanishi va ijtimoiylashuvining qiyinlashuviga, jamiyatdan uzilib qolishiga olib kelishi turgan gapdir. Shundog‘ ham o‘zini zaif xis qiladigan bolaning ruhiyati uchun bu psixologik zarba bo‘lishi mumkin. Uning ruhiyatida bolaligidan shakllanib kelgan "Men boshqalardek emasman" degan tushuncha yoniga endi "Men ulardek bo‘lolmayman" degan mafkura shakllanib boradi. Bu esa uning psixikasining rivojlanishida o‘z aksini topib kelajak hayotida iz qoldirib boradi.

Shu o‘rinda imkoniyati cheklangan murg‘ak qalbning yaqinlari, oila a‘zolari, pedagog o‘qituvchilar va albatta psixologlar zimmasiga katta mas‘uliyat yuklanadi. Shuningdek jamiyatning boshqa a‘zolari ham o‘z qarashlarini o‘zgartirishlariga to‘g‘ri keladi.

Sharqona mentalitet – biz mehribon va shavqatli xalqmiz. Shu sababli miskinlarga, mazlumlarga, shavqat ko‘zi bilan qarash qon-qonimizga singib ketgan. Bu yaxshi, albatta. Dinimiz ham shuni buyuradi. Ammo meyoridan oshib ketgan mehr-shavqat, achinish hissi aqliy jihatdan yetuk, psixikasi sog‘lom, faqatgina jismoniy nuqsoni bo‘lgan insonning ruhiyatida buzilishlarni keltirib chiqaribgina qolmay, uning psixikasida shakllangan "Men boshqalardek emasman" "Men ulardek bo‘lolmayman" degan qarashlarning tasdiqlanishiga olib keladi.

Bugungi kunda psixologiyaning keng tarmoqlari turli sohalarni qamrab olar ekan, turli patologiyalarni o‘rganish bilan birga, jismoniy jihatdan imkoniyati cheklangan shaxslarning ijtimoiylashuvini shakllantiradigan tarmog‘i ham vujudga kelishi kerak.

Konstitutsiyamizda belgilab qo‘yilganidek kemtik jismlil insonlar ham jamiyat hayotida faol ishtirok etishga haqlidirlar...

Jismoniy nuqsonga ega bo‘lgan insonlar, sog‘lom fikrli, dunyo qarashi keng, sezgir bo‘lishiga qaramay, ularning ko‘pchiligidagi ijtimoiylashuvning sustligi sabab, yetuk shaxs sifatida qabul qilinmaydi. Shu sababdan birinchi galdagi vazifa ularni ijtimoiylashuvini ta‘minlash, yangi muhitlarga adaptatsiyasini tezlashtirish, atrofdagilarning unga bo‘lgan munosabatlarini o‘zgartirish, ya‘ni rahm-shafqatni motivatsion kuch berishga almashtirish...

Bu kabi ishlar qancha erta amalga oshirilsa o‘sha insonning hayotida shunchalik yaxshi tomonga o‘zgarishlar bo‘lishi aniq. Unga "Sen eplaysan" degan tushunchani shakllantirish lozim. Shundagina u- "Men boshqalardek emasman" yoki "Men ulardek bo‘lolmayman" degan tushunchalarni "Men jismoniy jihatdan nuqsonli bo‘lsam ham, aqliy jihatda yoki mehnat faoliyatida yetukman" degan g‘oyaga aylantirishi mumkin bo‘ladi. Shu bilan birga, imkoniyati cheklangan shaxslarni sport, mehnat faoliyati, kasb-hunar, oliy ta‘lim bilan qamrab olish ham ularda kelajakka bo‘lgan ishonchni, ruhiy barkamollikni taminlashga yordam beradi. Buning uchun ularni shu jarayonga moslashtirib, yo‘naltirib, ijobiy motivatsiyani shakllantirib borish lozim. Bunga misol qilib, shu kunlarda oliy ta‘limda o‘qiydigan talaba qizlar o‘rtasida tor doirada, "Optimizim" ni aniqlash uchun o‘tkazilgan psixologik metodika natijalarini keltirishimiz mumkin:

Bunga ko‘ra imkoniyati cheklangan talaba qizlarda optimizm darajasi 67,5 % ni ko‘rsatmoqda. Vaholan-ki sog‘lom bo‘lgan talaba qizlarda -bu ko‘rsatgich 63,15 % ni ko‘rsatmoqda. Ya‘ni oliy ta‘lim bilan qamrab olingan, hayotda maqsadi bor jismoniy imkoniyati cheklangan qizlarda optimizm darajasi sog‘lom qizlarga qaraganda baland. (Shu o‘rinda og‘riqli bir masala: talaba qizlarda umumiy o‘rtacha natijalar tahlil qilinganda "To‘liq optimizm" darajasi past).

Shu o‘rinda ushbu tadqiqot natijalariga bir oz to‘xtalib o‘tadigan bo‘lsak:

Tadqiqotda ishtirokchilarning yosh chegarasi 18 yoshdan 33 yoshgacha bo‘lgan jismoniy imkoniyati cheklangan va sog‘ligida muammo bo‘lmagan talaba qizlarni qamrab oldi. Shundan 23,3% ni 18-19 yosh, 30% ni 20 yoshdan 22 yoshgacha, 13,3% ni 22 dan-24 yoshgacha, 20% ni 24-26 yoshgacha, 3,3% ni 26 yoshdan 30 yoshgacha va 6,6% ni 33 yoshgacha bo‘lgan talaba qizlar qamrab oldi.

Ishtirokchilarning maksimal ballni to‘plash darajasiga ko‘ra ko‘rsatgichi quyidagicha:

Sinaluvchilarning 3,3% maksimal ballning 50% ni to‘pladi, 30% ishtirokchi 60% dan yuqori, 26,6% sinaluvchi 70% yuqori, ishtirok etganlarning eng ko‘p qismi, ya'ni 33,3% 80% dan yuqori ball to‘plagan bo‘lsa, eng yuqori ballni, ya'ni 90% dan yuqori natijani 6,6% ishtirokchi ko‘psatdi. Umumiy natijalarni tahlil qiladigan bo‘lsak ishtirokchilarning 13,3% "To‘liq optimist", 80% "Pessimistdan ko‘ra Optimist", 3,3% "Optimistdan ko‘ra Pessimist", 3,3% "To‘liq Pessimist" ekanligi ko‘rildi.

Shuningdek umumiy natijalar ikkiga (imkoniyati cheklangan va cheklanmagan talaba qizlar) bo‘lib tahlil qilinganda yuqorida aytib o‘tganidek imkoniyati cheklangan talaba qizlarda Optimizm darajasi 67,5% ni, so‘g‘ligida muammo bo‘lmagan talaba qizlarda 63,15% ni ko‘rsatdi. Sinov natijalariga ko‘ra yana shu narsani ko‘rish mumkin bo‘ldiki, pedagogik sohada tahsin olayotgan talabalardan ko‘ra bo‘lajak matematiklarda optimistik qarashlar yuqoriroq ekan. Bu narsa statistik tahlil qilinishi kerak bo‘ladi. Statistik tahlildan so‘nggina yakuniy xulosa qilish mumkin. To‘g‘ri tor doirada o‘tkazilgan tadqiqot natijalaridan xulosa yasashga erta, ammo- bu natijalar tahlili ijtimoiylashgan imkoniyati cheklanganlarda faol hayot darajasi oshishini ko‘rsatmoqda. Tadqiqot keng miqyosda o‘tkazilib natijadan olingan xulosalar hayotga tadbiiq qilinishi shart. Shu bilan birga – bu psixologik tadqiqot, "Ijtimoiylashgan" va "Ijtimoiylashmagan" jismoniy imkoniyati cheklangan insonlar o‘rtasida o‘tkazilib, ular o‘rtasidagi tafovut solishtirilishi lozim.

Tadqiqotdan olinadigan natijalarni oldindan pragnoz qilish mumkin, ammo bu tafovut qancha farq bilan bo‘ladi ana shu muhim masala. Shu bilan birga

imkoniyati cheklangan insonlar uchun mos kasbni ularning jismoniy holatidan kelib chiqib moslashtirilishi va bu ijtimoiy so‘rovnomalar orqali aniqlab olinishi kerak bo‘ladi. Eng muhimi esa jamiyatning faol a‘zolari (sog‘lom shaxslar) ular bilan bir qatorda shu jamiyatda ulardan kam salohiyatga ega bo‘lmagan o‘zga bir jamiyat kishilari ham yashayotganligini unutmasalar bas! Qarashlarni o‘zgartiradigan vaqt keldi!

### **Foydalanilgan adabiyotlar ro‘yxati:**

1. Nogironligi bo‘lgan shaxslarni davlat tomonidan qo‘llab-quvvatlash tizimini tubdan takomillashtirish chora-tadbirlari to‘g‘risida O‘zbekiston Respublikasi Prezidentining 2017-yil 1-avgustdagi F-5006 son farmoishi.
2. O‘zbekiston Respublikasi Prezidentining Farmoni. O‘zbekiston Respublikasi Oliy ta‘lim tizimini 2030-yilgacha rivojlantirish konsepsiyasini tasdiqlash to‘g‘risida PF-5847 son. 08.10.2019.
3. Ijtimoiy psixologiya. Vasila Karimova.
4. “Imkoniyati cheklangan o‘smirlarni ijtimoiy hayotga tayyorlashning pedagogik asoslari”. Maqsudova Nodira Alijonovna Magist darajasini olish uchun yozilgan dissertatsiya. 2016-yil.



## TA'LIM SIFATINI OSHIRISHDA VIRTUAL DASTURIY VOSITALARDAN FOYDALANISHNI TASHKIL ETISH

**Aminov Istam Barnoyevich,**

**Doniyorova Gulshan Toshmirzayevna**

Sh.Rashidov nomidagi Samarqand davlat universiteti

**Annotatsiya:** Zamonaviy virtual dasturiy vositalar ta'lim jarayonida keng qo'llaniladi. Ushbu maqolada ta'lim sifatini oshirishda o'qituvchilarning virtual dasturiy vositalardan foydalanish kompetentligini shakllantirishning uslubiy asoslari, samaradordigi va istiqbollari yoritilgan.

**Kalit so'zlar:** kompyuter texnologiyalari, pedagogik virtual dasturiy vosita, masofaviy o'qitish dasturlari.

Ta'lim jarayonida o'quvchilarga turli fanlardan bilim beruvchi pedagog kadrlarni zamonaviy virtual dasturiy vositalaridan foydalanishlari uchun, eng avvalo bu sohadagi kompetentligini shakllantirish, ta'lim tizimini texnik va virtual dasturiy jihatdan ta'minlash, internetdan foydalanish imkoniyatlarini to'la yaratib berish orqaligina samarali natijaga erishish mumkin. Chunki ta'lim tizimi sifatini oshirish jarayonini zamonaviy virtual dasturiy vositalari asosida tashkil etish quyidagi talablarga javob bera olishi lozim [4]:

- fanning ilg'or yutuqlari va elektron axborot vositalaridan foydalanish, dars jarayonini zamonaviy texnologiyalar asosida tashkil etish;
- ta'lim jarayonida virtual dasturiy vositalari yordamida barcha didaktik tamoyil va qoidalarning optimal nisbatlarini ta'minlash, o'quvchilarning qiziqishlari, layoqati va talablarini hisobga olish asosida ular tomonidan bilimlarning puxta o'zlashtirilishi uchun zarur shart sharoitlarni yaratish;

- virtual dasturiy vositalari asosida o‘quvchilar anglab etadigan fanlararo bog‘liqliklarni o‘rnatish, ilgari o‘rganilgan bilim va malakalari, shuningdek, o‘quvchilarning rivojlanish darajasiga tayanish;
- virtual dasturiy vositalari asosida zarur bilim, ko‘nikma va malakalar, fikrlash va faoliyat ratsional usullarini shakllantirish va mavjud bilimlarni doimo boyitib borish ehtiyojini yuzaga keltirish xamda har bir darsni puxta loyihalashtirish, rejalashtirish, tashhis va bashorat qilish.

Ta’lim sifatini oshirishda o‘qituvchilarning virtual dasturiy vositalardan foydalanish kompetentligini shakllantirish maqsadida respublikamiz o‘quv yurtlarida ta’lim tizimini komputer, multimediali elektron qo‘llanmalar, internet, elektron ma’lumotlar bazasi, masofadan o‘qitish kabi yangi axborot texnologiyalari asosida tashkil etishni yanada yuqori darajaga olib chiqish hamda dars jarayonida o‘quv, o‘qitish, modellashtirish, amaliy, axborotli va boshqa dasturlardan keng foydalanish oid bir qator ishlar amalga oshirilmoqda.

Ma’lumki, birgina shaxsiy kompyuterlarning paydo bo‘lishi va ulardan barcha sohalarda keng foydalanish ta’lim tizimi imkoniyatlari tubdan o‘zgartirdi, shu bilan birga Internet tarmog‘i ta’lim tizimiga yangi elektron axborot vositalarini tatbiq etish bo‘yicha yanada katta imkoniyatlar yaratmoqda. Shuning uchun ham ta’lim sifatini oshirishda o‘qituvchilarning virtual dasturiy vositalardan foydalanish kompetentligini rivojlantirish eng avvalo, ilg‘or pedagogik va axborot texnologiyalarini ta’lim va tarbiya tizimiga tatbiq etish bilan bog‘liq bo‘lib komputerli ta’limning shakllanishiga imkon beradi. Ta’lim tizimida zamonaviy dasturlar bilan ta’minlangan komputerlarni deyarli barcha didaktik masalalarni, shu jumladan axborotni yig‘ish, saqlash va uzatish, o‘quv-tarbiyaviy jarayonini boshqarish, talabalar bilimini nazorat va tahlil qilish, mashqlarni bajarish, o‘quv jarayoni rivojlanishi haqida ma’lumotlarni to‘plash kabi boshqa masalalarni hal etishda tatbiq etish mumkin.

Ta’lim tizimida axborot va innovatsion texnologiyalaridan mukammal foydalanish uchun asosiy e’tibor, eng avvalo, o‘qituvchiga va talabaga zarur bo‘lgan

sharoitni yaratish hamda ta'lim -tarbiya jarayonlarida zamonaviy virtual dasturiy vositalaridan samarali foydalanishni o'rganishlari lozim [2]:

- matn, jadval va taqdimot yaratish dasturlari: Word, Excel, Power Point, Access ;
- test yaratish dasturlari : MyTest, EasyQuizy, Hot Potatoes, iSpring Quiz Maker, SunRavTest, SunRavTestPro;
- multimediali hujjatlar yaratish dasturlari: Auto Play Media Studio, CourseLab, iSpring Suite, Hot Potatoes , AutoPlay, AutoCAD ;
- video taqdimotlarini yaratish dasturlari: Bandicam, Comtasiya Studio, Snagit, iSpring Conventor, iSpring Kinetics, iSpring Sute, iSpring Quiz Maker, iSpring Pro ;
- matematik hisoblashlar va modellashtirish dasturlari: Criocodile Physics, Crocodile Chemistry, Crocodile Technology, Crocodile Mathematics, Crocodile ICT, Astronomy;
- grafik dasturlari : Adobe Photoshop, Corel Draw, Adobe\_Illustrator, Animator\_Pro;
- uch o'lchovli grafika: 3D Studio , 3D Studio MAX , Prisms, Three-D, SoftImage.

Hozirgi kunda ta'lim jarayoni sifatini oshirishning asosiy omillaridan biri, o'qituvchilarning masofaviy o'qitishning texnologiyalari va ularni tashkil qilish virtual dasturiy vositalaridan foydalanish kompetentligini shakllantirishdir. Bu esa o'z navbatida ulardan masofaviy o'qitish tizimini samarali yo'lga qo'yish, shu orqali ijobiy natijalarga erishish va zamonaviy virtual dasturiy vositalardan foydalanish kasbiy kompetentligini shakllantirish texnologiyasini yaratishda muayyan o'zgarishlarni amalga oshirish zaruriyatini keltirib chiqaradi.

Hozirgi vaqtda keng tarqalgan masofaviy ta'limni boshqarish tizimlaridan biri - LMS Moodle Moodle (Модулярная Объектно-Ориентированная Динамическая Обучающая Среда) [3].

Moodle ochiq kodli (Open Source) virtual dasturiy ta'minot sifatida GNU Public License bilan tarqatiladi. Moodle o'qitishni boshqarish tizimlari (Learning Management System) sinfiga tegishli bo'lib, ko'pchilikning birgalikda foydalanishiga imkon beruvchi online o'quv materiallarni ishlab chiqish, boshqarish va tarqatish uchun xizmat qiladi. Ushbu o'quv materiallar vizual o'quv muhitda o'rganish ketma-ketmaligini saqlagan holda yaratiladi.

O'qituvchi Moodledan foydalanib o'z kursini yaratishi, uni matn, yordamchi fayllar, prezentatsiyalar, so'rovnomalar va boshqa xil shakldagi materiallar bilan to'ldirib borish imkoniyatiga ega. Kursning har bir modulidan so'ng oraliq nazorat testi o'tkazilishi mumkin. Talabalarning topshiriqlarni bajarish natijalariga asosan o'qituvchi baholar qo'yishi va javoblarga izohlar berishi mumkin. Boshqacha aytganda, Moodle ni o'quv materialini yaratish va o'quv jarayoni ishtirokchilari o'rtasida interaktiv aloqani ta'minlashga xizmat qiladigan bir markaz deyish mumkin. Moodle o'qituvchiga nafaqat talabalar bilan teskari aloqani samarali ravishda tashkillashtirish va ularning bilimni baholash, balki ma'ruza materiallari va amaliy mashg'ulotlar tuzilmasini osongina o'zgartirish uchun vositalar taqdim etadi.

Zoom dasturi zamonaviy axborot, telekommunikatsiya va veb texno-logiyalar imkoniyatlariga ko'ra rang-barangligi, kontentning barcha yoshdagi iste'molchilarga moslashtirilganligi bilan o'ziga jalb etadi. Natijada, o'quvchilarga karantin sharoitida mustaqil ta'lim olishga ko'maklashish, elektron ta'lim resurslaridan samarali foydalanish, ularga yangiliklarni tezkor ravishda etkazish imkonini berishi jarayon ishtirokchilarida qiziqishni kuchaytiradi. Undan foydalanishning oson va oddiyligi, yoshidan qat'i nazar zamonaviy internet va axborot texnologiyalari imkoniyatlaridan samarali foydalanib barcha ta'lim ishtirokchilariga masofadan yordam berish imkonini ta'minlaydi.

Ushbu virtual dasturiy vositalar masofaviy o'qitishni yo'lga qo'yish va uni uzatishda asosiy rol o'ynashiga qaramasdan, masofaviy o'qitishda shtirok etayotgan o'qituvchilar asosiy e'tiborlarini axborot tashish texnologiya-siga



emas, aksincha, o‘qitish natijasiga qaratishlari lozim. Samarali masofaviy o‘qitish jarayonini tashkil qilish yo‘lidagi birinchi qadamlarga o‘quvchilarning talablarini aniqlash, o‘quv materiallarining mazmunini tanlash va o‘qituvchi uchun o‘quv jarayonidagi mavjud chegaralarni aniqlash ishlari kiradi.

Xulosa qilib aytganda, o‘qituvchilarning virtual dasturiy vositalardan foydalanish kompetentligini shakllantirish ta’lim tizimi sifatini oshirishning

quyidagi asosiy yo‘nalishlarini aniqlashga imkon beradi:

- ta’lim tizimida o‘qitiladigan barcha fanlar bo‘yicha o‘zlashtirish darajasini oshirishni ta’minlash;
- ta’lim tizimida o‘quvchilarning qobiliyati, iqtidori, mustaqil fikrlash, kommunikativ malakalarni shakllantirish, fanlar bo‘yicha bilim egallashni rivojlantirish, malak va ko‘nikmani shakllantirishga imkon beruvchi jarayonlarga e’tiborni kuchaytirish;
- talabalar bilimni nazorat qilish uchun virtual dasturiy vositalaridan avtomatlashtirilgan test sinovlari o‘tkazish, baholash va boshqarishda keng foydalanish, ya’ni pedagogik jarayonning samaradorligini oshirish;
- o‘zlashtirilgan tajribalarni k,ayta ishlash, izlanuvchanlik va ijodkorlik faoliyatlarida namoyon bo‘ladigan anik, ifodalangan kasbiy yo‘naltirilganlik, bilimlarni egallash faolligini oshirish;
- kasbiy faoliyatda kup uchraydigan xar qanday nostandart vaziyatlarda mustaqil ravishda qaror qabul kila olishga, shuningdek, dars jarayoni virtual dasturiy vositalar asosida tashkil etish va natijalarini tahlil qila oladigan bilishga asos yaratadigan ilmiy tafakkurni rivojlantirish.

#### **Foydalanilgan adabiyotlar:**

1. «Oliy ta’lim tizimini yanada rivojlantirish chora-tadbirlari» to‘g‘risida O‘zbekiston Respublikasi Prezidentining qarori, 24 aprel 2017 yil, Toshkent.

2. Аминов И.Б., Кадиров Т.Формирования информационной компетентности учителей математики с применением межпредметной связи информатики и математики.//Научно –методический журнал «Вестник науки и образования», eLIBRARY, Академия Google, 2019, №22(76).Част 2. стр. 44-47.
3. Алькова Л.А. Система Moodle как средство реализации электронной информационно-образовательной среды вуза / Л.А. Алькова // Информация и образование: границы коммуникаций. – 2016. – № 8(16). – С. 58–59.
4. Савельева, С.С. Педагогические условия формирования профессиональной компетентности учителя в образовательном процессе вуза: монография. – Воскресенск, 2012. – 218 с.



## IMPROVING STUDENTS’ WRITING SKILLS BY USING SOCIAL MEDIA

**Makhsudova Munisa Jamol qizi**

Master, Uzbekistan State World Languages University

### Annotation

The use of social media has impact on every student’s life. This article aims to reveal the prospect of using social media to evolve undergraduate student’s writing skills. To identify this issue, a variety of methods, a survey, group test, debates with students are experimented. After collecting the data, researcher analyzed the use of social media to develop writing skills of students. A survey helped to examine the trends of employing social media particularly Telegram, Facebook among university students. In group discussion, students helped to collect enough information about their opinion and attitude to use social media for improving writing skills.

**Keywords:** *Social medias, ESL learners, Facebook, Telegram, discussion group*

### Introduction

Writing is a core skill in academic field, in particular in a higher education while technology has affected all students’ life, as well as, in education. In today, using social media is growing up day by day, which is also being used for educational purposes. The use of social media for educational purposes is little explored in our country. Although the popularity of social media as a tool for language teaching inside and outside class, the role of social media concentrated on investigating the trends of its use among students.

### Literature Review and Methodology

Developing the Internet illustrates to increase the use of social media throughout the globe. Safco states social media as “user-generated content; blogs, audio, video, music, news, photos, tweets—working together with digital technology in [an] environment [where] everything is accessible from everywhere and everything is connected”. Grahl divided social media into six distinct groups including social news, social networks, bookmarking sites, blogging, micro blogging and media

sharing. Facebook, Instagram, Twitter, and Telegram are some of the Social Networking Sites resulting from social media technology. Technology helped instruction is more productive than traditional teaching methods to assist students in language acquisition. Using social media like Facebook and Twitter assisted students to develop their writing skills and vocabulary. (Li, 2010; Yunus et al. 2012). On the other hand, Schmidt and Brown mentioned that the use of social media ought to taken as combination of online and traditional classroom teaching. Warschauer used the laptops to improve writing skills. His findings revealed that there existed an important development in students’ writing as use of laptops assisted them to easily access the information to plan their writing, in drafting the papers and publishing their works after having immediate feedback and frequent revision.

Most of students have easy access to social media through their mobile phones, laptops and language teachers used some social media to improve writing skills. The result of study shows that active participation of students is in Telegram and Facebook helps them improve writing skills. During group discussion students conveyed their point of view that easy access to Telegram and Facebook made it convenient for them to use Telegram and Facebook for language practice than the limited time available in classroom. They could visit the writing group discussion chat groups on Telegram and Facebook. For the reason that Omar, Amin Embi, and Yunus are point of view that “Facebook has become a significant part of students’ lives, utilizing the tool in a pedagogically sound approach could benefit ESL learners in practicing the language outside their classrooms”. Facebook and Telegram provide a group for extending the traditional class by using technology in language acquisition according to students’ interest and participation in this digital age. Students shared their experience and enjoyment and expressed their opinion and ideas about a sort of topics on Telegram chat and Facebook rather than traditional classroom environment.

Telegram group enables students to communicate with other groupmates and talk with another friend without time control. Students emphasized they can read their groupmates’ post on the Telegram discussion group, and they were also encouraged

to share their personal opinions given the topics. Besides, they can ask several questions and take their replies from others. That group helped them read and comment on other student's questions. One student said that he read and reread her message from sending to the group which assisted her to self-correct her mistakes. As well as, when students write their comment on others post, they repeat this situation on Facebook. Majority of students shared their experience that when they read their friends' posts written in English, they became more conscious of their own writing. When they have some misunderstandings to the words, they consulted the dictionary to search the meanings or definitions of any new words employed by their groupmates on the discussion group. Students take this from motivation and they want to continue this activity to learn through interaction with groupmates and teacher. To sum up, using Facebook or Telegram as an innovative tool for language teaching helps to evolve amazing attitudes and relationships, attract students' attention, motivate them to participate, encourages a collaborative environment.

Most students are active on social media and there exist several ways of improving writing skills:

1. Engaging with the language
2. Expressing yourself succinctly
3. Developing a writing style
4. Learning from the experts
5. Building confidence
6. Being conscious of your grammar

Social media has a positive effect on students' writing skills as given ways. On social media, students are able to use creativity with the language. In other words, they have better understanding of how it works.

### **Conclusion**

From point of view that our classes are needed to upgrade to incorporate social media in order to engage students in the digital period. The study displays that students' easy access to Telegram and Facebook makes it a potential tool to be employed in language teaching to facilitate language learning. The students could improve their

writing skills since they were encouraged to write in an organized way in a stress-free environment supplied by Telegram and Facebook. The use of them rose the student teacher interaction and cooperated the students to learn from their teachers and groupmates through collaborative learning experience. On the other hand, social media ought not to be seen as a replacement of traditional classroom learning but as a tool to help the language teaching in class.

### References

1. Amina Shahzadi (2020) “Using Social Media to Improve Students' English Writing Skills: A Mixed Method Study”, 124-140
2. Grahl, B. (2013) ‘The media of social media’. Retrieved from [Http://tristantreadwell.wordpress.com/tag/grahl](http://tristantreadwell.wordpress.com/tag/grahl) dated 13th April, 2016.
3. Liu, Y. (2010). Social media tools as a learning resource. *Journal of Educational Technology Development and Exchange*, 3(1), 101-114.
4. Omar, H., Embi, M. A., & Yunus, M. M. (2012). ESL learners' interaction in an Online discussion via Facebook. *Asian Social Science*, 8(11), 67-74.
5. Yunus, M., & Salehi, H. (2012). The effectiveness of Facebook groups on teaching and Improving writing: Students' perceptions. *International Journal of Education and information Technologies*, 6(1), 87-96

## TYUTOR HAMKORLIGINI SAMARALI AMALGA OSHIRISH

**Murodova Sarvigul Rahim qizi**

Nizomiy nomidagi Toshkent Davlat Pedagogika Universiteti

**Annotatsiya:** Ushbu maqolada tyutor hamkorligini amalga oshirishning bosqichlari va usullari muhokama etilgan. Tyutor – talaba va o’qituvchi o’rtasidagi bog’lovchi vosita hisoblanadi. Muvaffaqiyatli dars jarayoni bosqichlari ta’limning samaradorligini oshirishga xizmat qiladi. Diagnostik va motivatsion, loyihalash, amalga oshirish, analitik bosqich, trening, tarbiyaviy tadbir usullari haqida keng yoritilgan. Tyutorlik kasbining ahamiyati borasida fikrlar keltirilgan.

**Kalit so’zlar:** Kognitiv, shaxs, tyutor, diagnostik, motivatsion, analitik, trening, tadbir, usul, bosqich, universitet, loyiha

## EFFECTIVE IMPLEMENTATION OF TUTOR COOPERATION

### **Abstract:**

This article discusses the stages and methods of implementing a tutor collaboration. A tutor is a means of communication between a student and a teacher. The stages of a successful learning process serve to increase the effectiveness of education. Diagnostic and motivational, design, implementation, analytical phase, training, educational activities are widely covered. Opinions are given on the importance of the tutoring profession.

**Keywords:** Cognitive, personality, tutor, diagnostic, motivational, analytical, training, event, method, stage, university, project

### **KIRISH**

Tyutor — talabalarning shaxsiy rivojlanishiga, universitet, respublika va xalqaro miqyosdagi tanlov va olimpiadalarda munosib ishtirok etishiga, shuningdek, ularning bo’sh vaqtlarini mazmunli o’tkazishiga ko’maklashuvchi inson bo’lib, u yigit-qizlarni kasbga yo’naltirish, Vatanga muhabbat ruhida tarbiyalash, turli ilmiy to’garaklarga

jalb etish hamda muammo va kamchiliklarini o'rganib, ularga atroflicha yechim topish bilan shug'ullanadi.

Tyutorlarning asosiy maqsadi — ta'lim va tarbiya jarayonini samarali tashkil etishda universitet va talabalar o'rtasidagi munosabatlarni mustahkamlash, talabalarning universitet hayoti va ta'lim jarayoniga moslashishiga ko'maklashish, ularga uslubiy, ijtimoiy va psixologik yordam ko'rsatish va talabalarda tanlagan kasbiga muhabbatni oshirishdir. Shu bilan birga ular yigit-qizlarning dars mashg'ulotlarini muntazam tahlil qilib boradi va sifatini oshiradi, ularning darsdan bo'sh vaqtlarini mazmunli o'tkazishini ta'minlaydi hamda ijtimoiy ahvolidan doimiy xabardor bo'lib turadi.

Tyutor o'qituvchi va o'quvchi munosabatini bog'lovchi murabbiy ekan, u talaba va o'quvchilar bilan o'zaro ishonch, mehr-oqibat, ham psixologik ham pedagogik tomondan yaqin bo'la olishi kerak. Chunki barcha o'quvchilar ham murabbiyga qanday muammolari bor, oilaviy sharoiti qanday, qaysi holat uni bezovta qiladi, bu haqida ma'lumot bera olmasligi mumkin. Bu talabaning muammoli vaziyatlarda tyutorga ichki xissiyotlarini ochib berishga imkon yaratadi. Demak, tyutor qanday qilib talaba bilan muvaffaqiyatli munosabat o'rnatishi mumkin? Keling buni muvaffaqiyatli faoliyatini ko'rib chiqamiz. Tyutor hamkorligining asosiy bosqichlari:

**Diagnostik va motivatsion bosqich.** Ushbu bosqichda tyutorning o'z guruhi bilan birinchi uchrashuvi bo'lib o'tadi. Tyutor haqiqatda o'zining kognitiv qiziqishini o'qituvchiga taqdim etadi, o'zi haqida, uning qiziqish tarixi haqida gapiradi. Tyutor talabaning birlamchi ta'limga bo'lgan talabini, uning qiziqishlari, moyilligini aniqlaydi, ushbu qiziqishning ahamiyatini va ushbu yo'nalishdagi birgalikdagi ish istiqbollarini ko'rsatadi. Bu talabaning rejalari va orzu qilingan kelajak imidjiga aniqlik kiritadi. Bunda turli xil metodlardan foydalaniladi:

- so'roq;
- test;
- suhbatlar;



-tyutorning e'lon qilingan mavzu bo'yicha dastlabki bilim miqdorini aniqlash, qiziqish.

Tyutor hamkorligining ushbu boshlang'ich bosqichida, ayniqsa, "ijobiy muhit", psixologik qulaylik holatini yaratish juda muhimdir, bu esa o'quvchining tyutor bilan o'zaro munosabatiga kirishiga, hamkorlikni davom ettirishga tayyorligiga yordam beradi. Umuman olganda, ushbu bosqichdagi ish birinchi navbatda o'qituvchining keyingi ta'lim faoliyati uchun motivatsiyasini rivojlantirish va rag'batlantirishga qaratilgan.

**Loyihalash bosqichi.** - kelgusi ishning dizayni. Ular o'qituvchi va talaba tomonidan keyingi birgalikda tahlil qilish uchun mo'ljallangan materiallarni to'playdi. Ushbu bosqichda o'qituvchi, birinchi navbatda, talabaga kognitiv qiziqishning "xaritasi" ni tuzishda yordam beradi, maslahatlar beradi va bo'lajak loyiha mavzusini toraytirish yoki kengaytirish bilan bog'liq savollarni shakllantirishda zarur yordam beradi. Bu yerda tyutorning asosiy vazifalari mustaqillik va faollikni qo'llab-quvvatlashdir.

**Amalga oshirish bosqichi.** Ushbu bosqichda tyutor haqiqiy informatsiya yig'ish(loyiha, o'rganish)ni amalga oshiradi va keyin o'zi olgan ushbu qidiruv natijalarini (loyiha, o'rganish) taqdim etadi. Taqdimot turli yo'llar bilan tashkil etilishi mumkin:

- o'quv mashg'uloti davomida qisqa og'zaki taqdimot;
- sinf soati yoki darsida taqdimot (tyutor dars yoki dars soati mavzusi doirasida tyutorning nutqi yoki qisqa xabari bilan sinf rahbari yoki fan o'qituvchisi bilan oldindan kelishib olishi mumkin);
- o'quv tadqiqot va loyihalash ishlarining yakuniy maktab konferentsiyasida maxsus tashkil etilgan taqdimot;
- ijodiy festival va boshqalar.

**Analitik bosqich.** Ushbu bosqichda taqdimot natijalari bo'yicha tyutor maslahati tashkil etiladi, unda tyutorning ish natijalari taqdim etiladi. Ma'ruza davomida yuzaga kelgan qiyinchiliklar tahlil qilinadi, har bir ma'ruzachi bo'yicha tinglovchilardan fikr-mulohazalarni olish uchun guruhli mulohaza yuritiladi. Iloji

bo'lsa, individual shaxs va agar talaba xohlasa, spektaklning o'zi videoyozuvini guruh muhokamasini tashkil qiladi (tyutor talaba bilan birgalikda muvaffaqiyatli chiqish mezonlarini oldindan ishlab chiqadi). Analitik bosqich kelajakdagi ishni rejalashtirish, mavzu tanlashda istaklarni, materialning tabiati, guruh yoki individual ish va undagi rolni aniqlash bilan yakunlanadi. Shunday qilib, umuman olganda, analitik (refleksiv) bosqich tarbiyachining o'zi bosib o'tgan yo'lini, bu bosqichda erishilgan natijalarini tarbiyachi yordamida aks ettirishga qaratilgan. Bu bosqich adekvat o'zini-o'zi hurmat qilish, o'z xatti-harakatlarini ham, boshqalarning usullarini ham tahlil qilish, o'zida va boshqalarda sodir bo'layotgan o'zgarishlarni tushunish qobiliyatini rivojlantirishga yordam beradi

Tyutor hamkorligining muvaffaqiyatli bo'lishida quyidagi usullardan foydalaniladi:

**Trening.** So'nggi paytlarda treninglar o'qituvchilar va tyutorlar tomonidan tyutor hamkorligini tashkil etishning eng samarali shakllaridan biri sifatida tobora ko'proq foydalanilmoqda. Mashg'ulot jarayonida zarur ko'nikma va malakalarni o'zlashtirish nafaqat ularni eslab qolish, balki mashg'ulot jarayonida darhol amaliyotda bevosita foydalanishni ham o'z ichiga oladi. Treningning asosi, qoida tariqasida, treningning har bir ishtirokchisini rivojlantirishga qaratilgan guruhli o'zaro hamkorlikdir.

**Tarbiyaviy tadbir.** Ta'lim faoliyatidan farqli o'laroq, o'quvchilarga tyutor hamkorligining ushbu shakli ta'lim motivatsiyasini rivojlantirish, individual ta'lim dasturlari, loyihalar va tadqiqotlarni yaratish va amalga oshirishga qaratilgan. Bular: tabiatga ekskursiyalar, ekspeditsiyalar, dala tadqiqotlari, tajribalar, laboratoriya ustaxonalari va boshqalar bo'lishi mumkin. Ta'lim tadbiri turli xil faoliyat turlari va turli ishtirokchilarni o'z ichiga oladi: unda talabalarning o'zidan tashqari, boshqa qiziqarli, jozibali, muvaffaqiyatli odamlar ("rahbarlar", "mualliflar", "mutaxassislar" va boshqalar) ishtirok etadilar. Tadbirlar tyutorni tyutorga bog'lash va tyutorning "o'qituvchi" ("maslahatchi", "rahbar") lavozimiga o'tish imkoniyatini beradi. Tyutor hamkorligi usullariga quyidagilar kiradi:

- amaliyotga yo'naltirilgan faoliyat usullari;
- muammoli ta'lim usullari (muammoli vaziyatlarni yechish, ishni o'qitish uslubi);

- loyihalash usullari (IEP, loyihaga muvofiq ishlab chiqish va himoya qilish).

### **XULOSA**

Xulosa qilib shuni aytishimiz mumkinki, tyutorlik hamkorligini amalga oshirishning muvaffaqiyatli bo'lishi ta'lim samaradorligini oshirishda muhim o'rin tutadi. Sababi, talabaning moddiy va ma'naviy, psixologik va pedagogik, ijtimoiy va shaxsiy holatlari jamiyatga o'z ta'sirini ko'rsatadi. Agar talaba va o'quvchi hayotida ma'lum bir muammo yoki kamchilik kuzatilsa, bundan habardor bo'lish tyutorning vazifalari sirasiga kiradi. Bu jihatlar insonning atrofidagi tabiiy jarayonlar ekan, ular inson faoliyatiga o'z ta'sirini ko'rsatmay qolmaydi. Shunday ekan, tyutorlik kasbini egallashda mas'uliyatli yondashish zarurligini xis qilishimiz lozim.

### **Foydalanilgan adabiyotlar:**

SamDCHTI Axborot xizmati @samdchtijamoasi

Javlon Vafojev “Tyutor — talaba uchun ko‘makchi”

Kovaleva T. M. va boshqalar Kasb “TYUTOR”. - M. : MPGU, 2012. - S. 134-136.

Kovaleva T. M. va boshqalar. “TYUTOR” kasbi. - M. : MPGU, 2012. - S. 96-97.

Kovaleva T. M. va boshqalar. “TYUTOR” kasbi. - M. : MPGU, 2012. - S. 136-138.

Google.uz

Google.uz perevodchik



## ZAMONAVIY MASOFAVIY TA'LIM SAMARADORLIGINI OSHIRISHNING ASOSIY OMILLARI VA TALABLARI

**Aminov Istam Barnoyevich,**

**Qurbonov Pahlavon Sirojiddin o'g'li**

Sh.Rashidov nomidagi Samarqand davlat universiteti

**Annotatsiya:** Ushbu maqolada o'quv jarayonini tashkil etishda, hamda talabalarni ijodiy qobiliyatlarni rivojlantirishda yangi imkoniyatlarni yaratib berayotgan masofadan o'qitish texnologiyasi samaradorligini oshirish masalalari ko'rib chiqilgan.

**Kalit so'zlar:** masofadan o'qitish, masofadan o'qitishga qo'yiladigan talablar, didaktik tamoyil va qoidalar.

Bugungi kunda yurtimiz ta'lim tizimini tubdan isloh etish jarayonida ta'lim tizimining moddiy-texnik bazasini mustahkamlash va undan samarali foydalanishni ta'minlash, o'quv dasturlari va o'quv-uslubiy adabiyotlarni takomillashtirish masalasiga alohida e'tibor qaratilmoqda. Ayni paytda ta'lim tizimiga zamonaviy texnologiyalarni keng joriy etish, o'quv jarayonini zamonaviy talab va mezonlar asosida tashkil etish yuzasidan keng qamrovli ishlar amalga oshirilayotgan sharoitda ta'lim muassasalarining barcha bo'limlarini texnik jihatdan ta'minlash, Internet tarmog'idan foydalanish imkoniyatlarini to'la yaratib berish orqaligini ijobiy natijaga erishish mumkin.

Ta'lim tizimida masofadan o'qitishdan foydalanish muhim ahamiyatga ega bo'lmoqda. Internet tarmog'idan masofali ta'limni amaliyotga tatbiq etishda foydalanish bir vaqtning o'zida an'anaviy hamda masofali ta'lim muhitini yaratadi, bu esa o'z o'rnida an'anaviy ta'lim tizimini sifatini oshiradi, chunki u ta'lim tizimida o'zining raqobat-bardoshligini ta'minlashga intiladi va ta'limning umumiy darajasini oshiradi.

Bugungi kunda ta'limni rivojlantirishning asosiy didaktik tamoyillari masofaviy ta'lim shakllari uchun ham asos bo'lib, ta'limning bunday texnologiyasi takomillashib, yangi o'quv muhiti uchun yangi shartlar va mezonlar bilan to'ldirib boriladi, ya'ni ta'lim tizimlarida kompyuter, dasturiy vositalar, multimediali elektron qo'llanmalar, internet, elektron ma'lumotlar bazasi, masofadan o'qitish kabi zamonaviy texnologiyalari asosida mashg'ulotlarni tashkil etish quyidagi talablarga javob bera olishi lozim:

- fanning ilg'or yutuqlari va zamonaviy texnologiyalar asosida mashg'ulotlarni o'quv-tarbiyaviy jarayonning zamonaviy qonuniyatlari asosida tashkil etish hamda unda barcha didaktik tamoyil va qoidalarning optimal nisbatlarini ta'minlash;

- talaba larning qiziqishlari, layoqati va talablarini hisobga olish asosida ular tomonidan bilimlarning puxta o'zlashtirilishi uchun zarur shart sharoitlarni yaratish hamda fanlararo bog'liqliklarni o'rnatish;

- ilgari o'rganilgan bilim va malakalari, shuningdek, talabalarning rivojlanish darajasiga tayanish;

- axborot texnologiyalar shaxsning har tomonlama rivojlantirishni motivatsiyalash va faollashtirish;

- axborot texnologiyalar asosida o'quv-tarbiyaviy faoliyatning barcha bosqichlari mantiqiyliги va emotsionalligini oshirish;

- axborot texnologiyalar vositalardan samarali foydalanish;

- axborot texnologiyalar asosida zarur bilim, ko'nikma va malakalar, fikrlash va faoliyat ratsional usullarini shakllantirish, mavjud bilim-larni doimo boyitib borish ehtiyojini yuzaga keltirish hamda har bir darsni puhta loyihalashtirish, rejalashtirish, tashhis va tahmin qilish.

Ta'lim tizimida masofali o'qitish texnologiyalaridan foydalanish ma'lum bir pedagogik va psixologik maqsadlarga ega bo'lib, quyidagilardan iboratdir:

- *talabalarning biror murakkab jarayonni amalga oshirishda mustaqil qarorlar qabul qilish, o'zining fikrini va mulohazasini bayon qilishga o'rgatish, hamda izlanuvchanlik faoliyatini shakllantirish;*

- barcha ta’lim tizimlarida o’qitish jarayonlarini tezlashtirish;
- axborot-kommunikatsion texnologiyalarining imkoniyatlarini joriy etishda ta’lim sohasining mukammalligi, unumdorligi, sifati va samaradorligini oshirish;
- axborot-kommunikatsion texnologiyalardan foydalanishda fanlar-aro aloqalarni chuqurlashtirish;
- tarmoq texnologiyalardan foydalanish asosida masofadan o’qitish tizimini yaratish va tadbiq etish.

Ta’lim tizimida o’quv mashg’ulotlarini masofali o’qitish texnologiyalari vositalaridan foydalanish asosida talabalar quyidagi-larga ega bo’ladilar:

- noan’anaviy manbalardan foydalanib o’qish va o’rganish;
- mustaqil ishlash samaradorligi va unumdorligini oshirish;
- faoliyat sohaslarini kengaytirish va yangi imkoniyatlarni yaratish;
- ijodiy qobiliyatlarini namoyon etish;
- ro’y berayotgan hodisa, voqea va yangiliklardan xabardor bo’lish hamda ulardan pedagogik faoliyatlarida foydalanish.

Ta’lim tizimida masofadan o’qitish texnologiyasi samara-dorligini oshirish quyidagi shart-sharoitlarga va omillarga bog’liq bo’ladi:

- zamonaviy axborot va kompyuter texnologiyalari bazasini mavjudligi va etarliligi;
- Internet tarmog’ida ishlashning uzluksizligi;
- masaofadan bilim olayotgan o’quvchilarning bilim olish ishtiyoqining va o’zlashtirish darajasining yuqoriligi;
- masaofadan o’qitish tizimiga bilimli, malakali va tajribali o’qituvchilarning jalb etilishi;
- masaofadan o’qitish tizimining kerakli va sifatli o’quv materiallari, elektron darsliklar va o’quva kurslari Bilan ta’minlanganligi va ularning etarliligi;
- masaofadan o’qitish tizimida mashg’ulotlarni tizimli tarzda olib borish.

Masofadan o’qitish tizimi an’anaviy ta’lim tizimi kabi bir nechta tamoyillarni o’zida mujassam etadi.

SHu narsani ta’kidlash lozimki, har bir o’qituvchi o’ziga tegishli bo’lgan dars mashg’ulotlarini masofali o’qitish texnologiyalari asosida talab darajasida tashkillashtirishi uchun kerakli zamonaviy texnik yoki kompyuter vositalariga ega bo’lishi, ulardan foydalanish bilim va malakalarini egallashlari hamda ma’lum bir salohiyat va mahoratga ega bo’lishi lozim. Bundan tashqari o’qituvchilarning o’zlarida ham dars jarayonlarini masofali o’qitish texnologiyalari vositalari asosida tashkillashtirishga bo’lgan intilishi va ishtiyoqi kuchli bo’lishi kerak.

**Ta’lim** tizimida talabalarning zamonaviy axborot va kompyuter texnologiyalarining mohiyatidan xabardorliklari hamda fanlarni o’qitishga yo’naltirilgan mashg’ulotlar jarayonini masofali o’qitish texnologiyalari asosida tashkil etish, ta’lim jarayonini mukammal andoza asosida loyihalashtirishga erishish, mazkur loyihalardan oqilona foydalana olish ko’nikmalariga ega bo’lishi ta’lim oluvchilar tomonidan nazariy bilimlarning puxta, chuqur o’zlashtirilishi, ularda amaliy ko’nikma va malakalarning hosil bo’lishining kafolati bo’la oladi.

Buning uchun esa ta’lim tizimida talabaning samarali faoliyat ko’rsatishga undovchi darsning uslubiy ishlanmasidan farqli o’laroq, o’quv jarayoniga zamonaviy ta’lim texnologiyalar yo’naltirish, talaba larning shaxsiy hamda o’qituvchi bilan birgalikdagi faoliyat-larini inobatga olgan holda, o’quv materiallarini mustaqil o’zlashtirish-lari uchun zarur shart-sharoitlarni yaratib berish lozim.

#### **Foydalanilgan adabiyotlar:**

1. «Oliy ta’lim tizimini yanada rivojlantirish chora-tadbirlari» to’g’risida O’zbekiston Respublikasi Prezidentining qarori, 24 aprely 2017 yil, Toshkent.
2. Bolotov V.A. O distantsionnom obrazovani// Informatika i obrazovanie, №1, 1998 g.
3. Begimqulov U.SH. Pedagogik ta’limda zamonaviy axborot texnologiyalarini joriy etishning ilmiy-nazariy asoslari. –T.: “Fan” 2007.
4. Hamidov Yo.Yo. Ta’lim samaradorligini oshirishda elektron ta’lim resurslarining o’rni // Молодой ученый. - 2019. -№ 21 (259). -С. 611-612.
5. Elektron ta’lim resurslariga umumiy talablar. – OO’MTV, 2013. -10, 14-b.

## **YETIM VA OTA-ONA QARAMOG‘IDAN MAHRUM BO‘LGAN BOLALARNI IJTIMOYIY HAYOTGA MOSLASHTIRISHDAGI MUAMMO VA YECHIMLAR**

**Salimov Jozib Salomovich**

Termiz davlat universiteti Ijtimoiy fanlar fakulteti Amaliy Psixologiya yo‘nalishi 1-  
kurs, 321-guruh talabasi

**Annotatsiya:** Ushbu maqolada yetim va ota-ona qaramog‘idan mahrum bolalarni ijtimoiy hayotga yo‘naltirish, ular duch keladigan psixologik va ijtimoiy muammolar va ularning yechimlari, bu boradagi rivojlangan mamlakatlar tajribasi va ularning amaliyotda qo‘llanilishi, bunga muvofiq tarzda mamlakatimizda joriy etilgan yangi tizim, “Mehr daftari” va uning mazmum mohiyati yoritilgan.

**Kalit so‘zlar:** Sotsial, individ, Ijtimoiy yetimlik, psixologik, metodlar, Ijtimoiy guruhlar, qarovsizlik, sotsiologik muammolar, mehr daftari, hayotiy ko‘nikmalar.

Oila jamiyatning asosiy bo‘g‘inidir. U sotsial jamoalarning ilk ko‘rinishi hosoblanadi. Har bir individ oilada, ota-ona qaramog‘ida voyaga yetar ekan, kelajakda uning tashqi jamoaviy guruhlariga moslashishi, Ijtimoiy muhitga ko‘nikishi, jamiyatning muhim, o‘z o‘rniga ega a‘zosi sifatida shakllanishi osonlashadi. U ota-ona qaramog‘ida individual xususiyatlarga ega shaxs sifatida namoyon bo‘la boshlaydi. Oilada ya‘ni, ota-ona qaramog‘ida voyaga yetgan bolalar, odatda, tashqi muhitga, jamiyatga osongina singib ketadi va o‘sha jamiyat, Ijtimoiy muhitning muhim bo‘lagi, barkamol shaxsi sifatida bo‘y ko‘rsatadi.

Ammo, jamiyatda ota-ona qaramog‘idan mahrum bolalar ham borki, ularning tashqi muhitga, sotsial jamoalarga birikishi, Ijtimoiy holat-hodisalarga ko‘nikishi, kasbiy va turli xil hayotiy ko‘nikmalarni egallashlari bir muncha qiyin kechadi. Ota-ona qaramog‘idan mahrum, yetim bolalar keyinchalik boshqa oila tomonidan asrab



olingandan so‘ng ham ularning ijtimoiy moslashish jarayoni yaxshilanmasligi, to‘laqonli fikr yuritish, bayon etish qobiliyati shakllanmasligi ham mumkin. Ota-onasidan, umuman, yaqinlaridan ajralgan bolaning ruhiy, aqliy va jismoniy holati ota-ona qaramog‘ida o‘sgan bolalardan farq qiladi. “Ilk davrlardanoq ota-ona mehridan mosivo bo‘lish bolaning keyingi hayoti va taqdirini oldindan belgilab beradi”- deydi bola psixologiyasi bilan shug‘ullangan pedagog-psixologlar. Darhaqiqat, shaxsning kelajakda qanday faoliyat yuritishi, jamiyatga moslashishi, shaxs sifatida shakllanishida bolalik davri asosiy o‘rin egallaydi. Negaki, aynan ilk bolalik davrida nutq, jismoniy harakatlar, aqliy faoliyat kabi inson umrining keyingi bosqichlarini ta‘minlovchi faoliyat jarayonlari shakllanadi. Aynan shu davr bolaning butun hayot yo‘lini, kelajagini belgilab beradigan davr hisoblanadi. Chet el olimlarining, psixologlarining tadqiqotlarida, bolalar uyida yashovchi voyaga yetmaganlar, an‘anaviy oilalarda o‘sadigan tengdoshlaridan farqli o‘laroq, nafaqat jismoniy, aqliy va ma‘naviy rivojlanish kechikishlariga ega. Maktab enternati oiladan ayro holda, jamiyatga yetarli darajada moslashishga hissa qo‘shmaydi.

Bugungi kunda yetim va ota-ona qaramog‘isiz qolgan bolalarning ijtimoiy hayotga moslashtirish, ularni jamiyatning to‘laqonli, sog‘lom fikrlovchi, barkamol shaxsi sifatida tarbiyalab, voyaga yetkazish jahonhamjamiyati oldiga qo‘yilgan dolzarb masala. Hal qilinishi kerak bo‘lgan asosiy muammo. Zero, yoshlar kelajak poydevori. Xo‘sh, bu masala yuzasidan jahonhamjamiyatining chora tadbirlari qanday? Dunyoning yetakchi, ilg‘or, rivojlangan mamlakatlarida ota-ona qaramog‘isiz qolgan, yetim bolalarning ijtimoiy jarayonlarga, sotsial muhitga moslashtirish ishlarida qanday metodlardan foydalanilmoqda?

Dunyo bo‘ylab yetimlik masalasi ilmiy, sotsiologik muammo sifatida olimlarning tadqiqotlarida keng yoritilgan. Bu tadqiqotlar asosan, 20-asrning boshlarida olib borilgan. Bu tajribalar davomida bolalarning qarovsiz holga kelib qolish sabablari, qarovsizlikning oshib borishi sabablari va bunga qarshi chora-tadbirlar ishlab chiqilgan. Bu davrga kelib yetimlik muammosi aslida sotsiologik tadqiq etilishi kerak bo‘lgan masala ekanligi jahonhamjamiyati olimlari tomonidan e‘tirof etilgan.

Yetim va ota-ona qaramog‘idan mahrum bolalarni ijtimoiy hayotga kirishi masalalari bo‘yicha ish olib borgan Aripova Aziza Hasanovaning moqolasida xorij tajribalari haqida bir qator faktlar keltirilgan. Yetim va ota-ona qaramog‘idan mahrum bolalarni ijtimoiy guruhlarga kiritish, ularning ijtimoiy muloqot jarayoniga oson qo‘shilishini ta‘minlash chora-tadbirlari yorqin namunasi sifatida Yaponiya tajribasini mosil qilib keltirish mumkin. Yaponiya tajribasida ota-ona qaramog‘idan mahrum, yetim bolalar bilan ishlashda befarzand o‘qituvchilarga bolalar birlashtiriladi. Bolalar oddiy maktabda ta‘lim oladilar. Kichik yoshdagi bolalar muassasa tashqarisidagi bolalar bog‘chasiga qatnaydi. Bunda hamma narsa uyga yaqin holatda moslashtiriladi.

Yuqorida keltirilgan tajribadan shuni anglash mumkinki, bolaning ilk bolalik davrlaridayoq to‘g‘ri ijtimoiy muhitda tarbiyalanilishi shu orqali kafolatlanadi. Bu jarayonda bola mehribonlik uylari yoki maxsus internatlarda emas, balki oilaviy muhitda kamol topadi. Barcha ota-ona qaramog‘idagi oddiy bolalar singari ular ham an‘anaviy maktablarda ta‘lim-tarbiya ko‘nikmalarini oladilar. Bunda bolaning ijtimoiylashuv jarayoni oddiy bolalarni kabi kechadi.

Yetim va ota-ona qaramog‘idan mahrum bolalarni ijtimoiy muhitga tayyorlash, ularni jamiyatning muhim a‘zosi sifatida kamol toptirishda xorij tajribasi mamlakatimiz uchun ham poydevor bo‘lib xizmat qiladi. Dunyo tajribasida samarali natijalarga ega bo‘lgan usullardan andoza olgan holda, uni amaliyotga tadbiq etish yo‘li bilan bolalarning ijtimoiylashuv jarayonini sezilarli darajada yaxshilash mumkin.

Shu o‘rinda Vazirlar Mahkamasining 2022-yil 17-yanvardagi 26-son qaroriga ko‘ra yetim va ota-ona qaramog‘idan mahrum bolalarni har tomonlama qo‘llab-quvvatlashga qaratilgan “Mehr daftari” tizimini joriy qilish to‘g‘risidagi qarori tasdiqlandi. “Mehr daftari”ga ko‘ra yetim va ota-ona qaramog‘idan mahrum bo‘lgan bolalarga moddiy va ma‘naviy tomondan yordam ko‘rsatish asosiy masala hisoblanadi. Bu tizim bolaning Ijtimoiy hayotda har tomonlama o‘z o‘rniga ega bo‘lishi uchun qabul qilingan muhim qarordir.

Yuqoridagilardan kelib chiqqan holda xulosa o‘rnida shuni aytish mumkinki, jahon tajribalaridan foydalangan holda, ularning samaradorligi yuqori bo‘lgan metodlari bilan o‘zimizdagi joriy amaliyotlarni umumlashtirib, yetim va ota-ona qaramog‘idan mahrum bo‘lgan bolalarni ijtimoiylashuv jarayonlarini sezilarli darajada yaxshilash mumkin. Bu usullar yordamida bolalarda kechadigan, jamiyatdan chetlashish, Ijtimoiy muhitga qo‘shila olmaslik kabi salbiy holatlarni bartaraf etish mumkin. Mahallalarda oilalar bilan ishlash bo‘yicha psixologlar shtabini joriy etish orqali esa iktimoiy yetimlik va uning sabablarini bartaraf etish mumkin. Mehrga, ijtimoiy ko‘makka muhtoj, yetim ota-ona qaramog‘idan mahrum bolalarning hayotini yuqorida keltirilganlar yaxshilaydi, ularning ijtimoiy mavqeini belgilashga xizmat qiladi. Ularga uzatiluvchi har qanday qo‘l ularning ertasini belgilashi, kelajagini ta‘minlashi, jamiyatning ongli, individual xususiyatlarga ega bo‘lgan muhim shaxsi sifatida kamol topishi uchun asosiy omil bo‘lib xizmat qiladi. Shu o‘rinda esa bolajon xalqimizning yorqin namunasi bo‘lgan o‘sha “Shomahmudovlar” oilasini eslash kifoya...

### **Foydalanilgan adabiyotlar ro‘yxati:**

1. “Yetim hamda ota-ona qaramog‘isiz qolgan bolalarni hayotda o‘z o‘rinlarini topishlari maqsadida xorijiy tajriba implementatsiyasi”. Aripova Aziza Hasanova, Toshkent davlat yuridik universitetining Ixtisoslashtirilgan filiali Umumta‘lim fanlar kafedrasini mudiri, f.f.n, PhD.
2. O‘zbekiston Respublikasi Vazifalar Mahkamasining 2022-yil 17-yanvar 26-son, “Yetim bolalar va ota ona qaramog‘idan mahrum bo‘lgan bolalarni har tomonlama qo‘llab-quvvatlashga qaratilgan “Mehr daftari” tizimini joriy etish chora-tadbirlari to‘g‘risida qarori.
3. Sotsialnaya Psixologiya. G.M.Antreeva.

## МИЛЛИЙ ТАРБИЯНИ ТАРҒИБ ҚИЛИШДА ТАЛАБАЛАРДА МЕДИАКОМПЕТЕНТЛИКНИ РИВОЖЛАНТИРИШ

**Рахматуллаева Гавҳар Илҳомовна**

Олий ва ўрта махсус таълим вазирлиги хузуридаги “Маънавият ва маърифат  
маркази” мутахассиси

**Аннотация.** Мазкур мақолада Олий таълим муассасаларида миллий тарбияни тарғиб қилиш ва такомиллаштиришда медиатехнологиялардан фойдаланишнинг аҳамияти ва медиакомпетентликни ривожлантириш лозимлиги ҳусусида сўз боради. Медиатехнологиялар асосида амалга ошириладиган тарбиявий ишларнинг самарадорлиги юзасидан маълумотлар келтирилган.

**Калит сўзлар:** Медиатаълим, медиакомпетентлик, компетентлик, медиатехнологиялар, ижтимоий маданий, медиамаданият, медиатарғибот, медиаахборот, компьютер маданияти, медиасаводхонлик.

**Медиакомпетентлик тушунчаси** (media competence) таълимга кириб келаётган янги атама ҳисобланиб, у медиа маълумотларни турли кўринишда узатиш ва баҳолаш, ўрганиш, етказа билиш каби маъноларни ўз ичига олади<sup>[1]</sup>.

Хориж педагогикасида *медиакомпетентлик* атамаси (нем. *medienkompetenz*, ингл. *media competence* ва ҳ.к.) аллақачон фаол қўлланилиб келинмоқда (Қ-нг: масалан, Вааке, 1999; Влумеке, 2000; Поттингер, 1997). Германияда медиакомпетентлик деб, медиага нисбатан малакали, мустақил, ижодий ва ижтимоий-масъулиятли муносабат тушунилади<sup>[2]</sup>.

Педагогнинг медиакомпетентлик, яъни унга медиатаълим фаолиятини олиб бориш учун зарур касбий билим ва малакаларнинг ривожланиш кўрсаткичлари таснифини ишлаб чиқиш шунинг учун ҳам зарур<sup>[3]</sup>.

Миллий-тарбия жараёнини ташкил қилишда илғор миллий маънавий-ахлоқий қадриятлар ва мезонлар асос бўлиши лозим. Комил инсон тарбиясини ташкил этиш барча даврларда ҳам ижтимоий жамиятнинг муҳим талаби ва асосий мақсади бўлиб келган ва шундай бўлиб қолаверади. Бўлажак

Ўқитувчиларнинг шахсий компетентлиги ўқувчиларга нисбатан гуманистик мавқеда бўлиш лаёқати сифатида намоён бўлади. Бундай муносабат бўлажак ўқитувчининг ўз-ўзига нисбатан ҳам ҳосил бўлиши кузатилади. Бу эса ўқитувчи ҳамда ўқувчилар орасидаги ҳамкорлик муносабатларининг шаклланишига асос бўлади. Ўқувчининг идроки ўқитувчилар томонидан асосий қадрият сифатида эъзозланиб, унга бўлган муносабат доирасида болаларнинг қизиқишлари, ички олами, эҳтиёжлари, лаёқатлари, имкониятлари ҳамда ўзига хос хусусиятларини билиш бўлажак ўқитувчилар касбий-шахсий лаёқатининг ижтимоий аҳамиятига эга бўлган муҳим таркибий қисми ҳисобланади<sup>[4]</sup>.

“Медиакомпетентлик” — шахс медиамаданиятининг узвий қисми сифатида гавдаланиб, қадриятли, технологик ва шахсий-ижодий таркибий қисмларни ўз ичига оладиган ҳамда ўзаро таъсир (ҳамкорлик) субъектларининг ривожланишига олиб келадиган ахборот ҳамжамияти билан ўзаро таъсир (ҳамкорлик)нинг диалог усули сифатида тушунилади<sup>[5]</sup>.

Олий таълим муассасаларида тарбиявий фаолиятни такомиллаштиришда медиатеологиялардан фойдаланиш, нафақат талаба ёшлар, балки бутун жамиятимиз аъзоларининг билими, савиясини ошириш учун аввало илм-маърифат, юксак маънавият кераклигини ҳис этган ҳолда хорижий илғор тажрибаларни амалиётга татбиқ этиш орқали, замонавий илм ва техниканинг чўққиларига эришиши учун тўлиқ имкониятлар яратилди.

“Медиатаълим талабаларга ўзларининг ахборот олиш ҳуқуқини амалга ошириш имконини беради, бу нафақат уларнинг шахсий ўсишига кўмаклашади, балки ижтимоий (хаётда) иштироки ва интерфаоллигини оширади. Бу маънода медиатаълим демократик фуқаролик ва сиёсий тушунишга тайёрлаб боради. Медиатаълимни инсоннинг бутун ҳаёти мобайнидаги таълим концепциясининг қисми сифатида ривожлантириш зарур”<sup>[6]</sup>.

Олиб бораётган тадқиқотларимиз шуни кўрсатмоқдаки, медиакомпетентлик тушунчаси остида ётадиган бир нечта атамалар, жумладан, медиамаданият, медиатарғибот, медиатаълим, медиаахборот, компьютер

маданияти, медиасаводхонлик каби атамаларга эътиборлироқ бўлиш баркамол авлодни вояга етказишда муҳим ўрин эгаллайди.

Медиакомпетентликнинг йўналишларидан бири бўлган телевидение орқали ахборот қабул қилишда кўплаб телеканаллардаги медиалойиҳалар, видеороликлар, клиплар ва томошаларни намойиш қилиниши, ундаги ёшларнинг кийиниш одоби, кўшиқларнинг маъноси ва савиясининг юқори даражада эканлиги, кўрсатувни олиб боровчиларнинг ўзини тутиши ва улар томонидан фойдаланадиган сўзлар миллий тарбиямиз-қадриятларимизни акс эттириши, ёшларга ижобий таъсир кўрсатиб миллий тарбияни шакллантиришига замин бўлади.

Медиатаълим натижаси аудиториянинг медиакомпетентлиги, медиасаводхонлиги даражасининг ортишидан иборат бўлади. Медиакомпетентлик кўп ўлчамли бўлиб, билимларнинг ривожланган структурасига асосланган кенг истиқболларни талаб этади. Компетентлик даражасини инсоннинг бутун ҳаёти давомида билишга оид, миллий тарбия, миллий маданият ва ахлоқий медиаахборотни идрок қилиш, талқин қилиш, креатив ёндашиш орқали ошириб бориш мумкин.

Компетентлик – талаба томонидан алоҳида билим ва малакаларнинг эгалланишини эмас, балки ҳар бир мустақил йўналиш бўйича интегратив билимлар ва ҳаракатларнинг ўзлаштирилишини назарда тутаяди. Компетентлик – бу талабанинг шахсий ва ижтимоий аҳамиятга эга касбий фаолиятини амалга оширилиши учун зарур бўлган билим, кўникма ва малакаларнинг эгалланиши ҳамда уларни касбий фаолиятда қўллаш олиши билан фойдаланади<sup>[7]</sup>. Тадқиқот натижаларидан кўриш мумкинки, ҳақиқатдан ҳам креатив ёндашув асосида олий таълим муассасаларида тарбиявий фаолиятни такомиллаштиришда инновацион, адаптацион шароитда ишлашини, тез ўзгарувчан шароитларга нисбатан қайишқоқ бўлишни замоннинг ўзи талаб этмоқда. Шу боис ҳам креатив ёндашув асосида олий таълим муассасаларида тарбиявий фаолиятни такомиллаштиришда медиатеchnологиялардан фойдаланиш, таълимни тубдан ислоҳ қилиш, мазкур тизимни янги сифат босқичига кўтариш муҳим.

Айрим тадқиқотларда медиакомпетентлик медиасаводхонликнинг синоними (маънодоши) сифатида ҳам қаралади. Мисол учун, Андреев В.И. педагогика олийгоҳлари талабаларида креатив қобилиятни ривожлантиришнинг муҳим шартларидан бири сифатида - таълим жараёнига педагогик технологияларни жорий этиш, анъанавий ўқитиш методикаларини интерфаол ўқитиш усуллари билан алмаштириш, педагогик жараёнда “ўқитувчи-талаба”нинг мақсадли интерфаол ҳамкорлигини йўлга қўйиш ғоясини илгари суради. “Интерфаол ўқитиш, дейди муаллиф, бу- бўлажак ўқитувчиларнинг касбий имкониятлари, янгилик яратиш, ташаббускорлик ва мустақил фаолиятлари хусусиятлари билан белгиланади. Интерфаол ўқитиш жараёнида энг муҳим масалалардан бири – талаба шахсидир. Шу боис, интерфаол ўқитиш жараёнида талабаларнинг ўқув-билиш фаолияти ва уни бошқариш алоҳида аҳамиятга эга”<sup>[8]</sup>.

“Competence” сўзи “to compete” сўзидан келиб чиққан бўлиб, “мусобақалашмоқ”, “рақобатлашмоқ”, “беллашмоқ”<sup>[9]</sup>, деган маънони билдиради. Сўзма-сўз таржима қилинса, “мусобақалашмоқга лаёқатлилиқ” маъносида келади<sup>[10]</sup>.

Компетентлик – ўқувчида таркиб топган шахсий сифатлар ва берилган соҳадаги фаолияти бўйича тўплаган минимал тажрибаси<sup>[11]</sup>. Компетентлик – шахс хусусиятлари ва ҳолатининг мураккаб мажмуи бўлиб, маълум соҳадаги билим, кўникма ва тажрибани мужассамлаштириш, инсонга муайян масалаларда фикр билдириш, маълум қарорларни ишлаб чиқишда иштирок этиш ёки ўзи қарор қабул қилиш имконини беради. Компетентлик – маълум ҳолат хусусида тўғри мулоҳаза юритиш имкониятини берадиган билимга эга бўлиш, далил-исботли фикр, кишининг муайян соҳада савиясини ифода этадиган атама<sup>[12]</sup>.

Компетентлик – ўқувчининг шахсий сифатлари тўплами (билимлар, кўникмалар, малакалар, лаёқатлар) бўлиб, белгиланган ижтимоий ва шахсий соҳадаги фаолиятида орттирган тажрибаси билан белгиланади<sup>[13]</sup>.

Компетентлик талаба томонидан алоҳида билим ва малакаларнинг эгалланишини эмас, балки ҳар бир мустақил йўналиш бўйича интегратив билимлар ва ҳаракатларнинг ўзлаштирилишини назарда тутди.

“Компетентлик – бу талабанинг шахсий ва ижтимоий аҳамиятга эга касбий фаолиятини амалга оширилиши учун зарур бўлган билим, кўникма ва малакаларнинг эгалланиши ҳамда уларни касбий фаолиятда қўллай олиши билан ифодаланади”<sup>[14]</sup>.

Медиа оламида турли хил интернет сайтлар ва ижтимоий тармоқлар орқали борган сари тарғиб этилаётган миллий анъаналарга ва урф одатларимизга ҳамда ахлоқ нормаларига, умуман, тўғри келмайдиган филм ва клиплар ёшларимиз онгига салбий таъсир кўрсатиб, оила деган муқаддас тушунчанинг парчаланишига сабаб бўлмоқда. Бунинг оқибатида танқидий онг даражаси пасаяди, моддий-ахлоқий қиймат тизимида атроф оламни қабул қилиш, шунингдек, маълумотларни анализ ва синтез қилиш қобилиятида ўзгаришлар юз беради. Ҳозирда илмий-техникавий тараққиёт талабларига мос ҳолда талаба-ёшларнинг ахборот технологиялари борасидаги билимларини такомиллаштириш орқали медиакомпетентликни шакллантириш ва ривожлантириш йўналишларини белгилаш лозим.

Медиатеكنولوجياлар асосида амалга ошириладиган тарбиявий ишларнинг самарадорлиги талаба шахсини педагогик ва психологик жиҳатдан ўрганиш уларнинг индивидуал типологик хусусиятларини билиш билан боғлиқ. Ўрганиш махсус дастур асосида ташкил этилиши ва унда талаба шахсининг тарбияси ва тақдири омиллари, инсонлар билан мулоқот тажрибаси, атроф-муҳит, бўлаётган воқеа-ҳодисаларга, меҳнатга муносабати, ички ва ташқи дунёси, ҳатти-ҳаракати, онги ва тафаккури даражаси, ахлоқ-одоби акс этиши лозим. У талаба ёшларнинг маданиятида, идрок ва тафаккурида, эҳтиёжларида, қизиқишларида, характери ва темпераментида, одатларида, фикрлаш хусусиятларида, мулоқотида, муносабатида намоён бўлади. Шундагина талабаларнинг қайси гуруҳга мансублиги ёки майлини билиш ва тарбиявий таъсир йўллари аниқлаш мумкин. Бизнинг фикримизча, бугунги кундаги



техник ва илмий ўсиш, бир томондан, талаба ёшларнинг турмуш тарзига ўз таъсирини кўрсатаётган бўлса, иккинчи томондан, айнан инсон ҳаётига бўлган янги таҳдидларни келтириб чиқармоқда (виртуал борликда яшаш, психологик жиҳатдан виртуал борликни афзал кўриш, виртуал таҳдидлар в.б.). Шу нуқтаи назардан, олий таълим муассасаларида миллий-тарбиявий тадбирларни ташкил этишга тайёрлашда бўлган муносабат аслида миллий ва мафкуравий иммунитетни шакллантиришнинг асосий категориясига айланиб бормоқда.

Олий таълим муассасалари талабаларини миллий руҳда тарбиялашда қуйидаги ижтимоий компетенцияларни ривожлантиришга эътибор қаратилади:

- шахс сифатида ўзини-ўзи ривожлантириш компетенцияси – доимий равишда китобхонликни тарғиб қилиш, миллий урф одат, қадриятларни ўқиб-ўрганиш, билиш, ўзини-ўзи маънавий ривожлантириш, камолотга интилиш, ҳаёт давомида мустақил ўқиб-ўрганиш, ўз хатти-ҳаракатини муқобил баҳолаш ва мустақил қарор қабул қила олиш кўникмаларини эгаллаши;

- ижтимоий фаол фуқаролик компетенцияси – жамиятда бўлаётган воқеа-ҳодиса ва жараёнларга дахлдорликни ҳис этиш, уларда фаол иштирок этиш, ўзининг фуқаролик бурчи ва ҳуқуқларини билиш, унга риоя қилиш, меҳнат ва фуқаролик муносабатларида муомала ҳамда ҳуқуқий маданиятга эга бўлиш лаёқатларини ривожлантириш;

- миллий ва умуммаданий компетенция – ватанга садоқатли, инсонларга меҳр-оқибатли ҳамда умуминсоний ва миллий қадриятларга эътиқодли бўлиш, ораста кийиниш, маданий қоидаларга ҳамда соғлом турмуш тарзига амал қилиш лаёқатларини ривожлантириш муҳим ҳисобланади.

Инсон тарбияси узок муддатли, узлуксиз давом этадиган мураккаб жараён. У тарбиячи (ота-она, устоз-мураббий, педагог)лардан доимо хушёрлик, сергаклик, маҳорат ва билим талаб қилади. Шу тарзда инсоннинг аста-секин ақлий салоҳияти такомиллашиб, комилликка интилиб боради.

Таъкидлаш лозимки, мамлакатимизда ёшлар тарбиясига алоҳида эътибор қаратилаётганлиги, “олий таълимни тизимли ислоҳ қилишнинг устувор йўналишларини белгилаш, замонавий билим ва юксак маънавий-ахлоқий

фазилатларга эга, мустақил фикрлайдиган юқори малакали кадрлар тайёрлаш жараёнини сифат жиҳатидан янги босқичга кўтариш”, улар ғоявий ва ҳуқуқий, таъбир жоиз бўлса техник саводхонлигини ўсиши билан муштарак ҳолда кечади. Бу муаммо жамиятимизда ижтимоий-сиёсий, иқтисодий ва маданий ислохотлар амалга оширилаётган, янгилаштирилган жараёни кечаётган ҳозирги даврда, айниқса долзарблик касб этади. Чунки оламшумул воқеаларга бой, интеллектуал ва ахборот технологиялари ривож топаётган медиа таълим тизими ривожланаётган, ғарб оммавий ахборот воситаларидаги ахлоқсизлик тарғиботи, ўзининг демократия моделини олға силжитишнинг асл мақсад-муддаолари билан кириб келаётган ҳозирги даврда ёшлар маънавий-маърифий, ахлоқий тарбиялаш, улардан юқори даражадаги дунёвий маданиятга эга бўлиш талаб этилади.

“Таълимда янги тадқиқот йўналиши бўлган компетентли ёндошувнинг пайдо бўлиши ҳамда хорижий педагогик ва методик манбаларда «компетентлик» ва «компетенция» тушнчалари 1960 йилларнинг охири - 1970 йилларнинг бошларида АҚШда пайдо бўлди ва олий таълим муассасаларида таълим олувчиларнинг касбий тайёргарлиги назарияси ва амалиётига кенг кириб борди”<sup>[15]</sup>.

Талаба ёшларнинг юқори даражадаги дунёвий маданиятга эга бўлиши бевосита уларда китобхонлик маданиятини тарбиялаш жараёни билан уйғун ҳолда кечиши мақсадга мувофиқдир. Педагогик адабиётлар таҳлили ва кузатувларимиз шуни кўрсатмоқдаки, таълим жараёнида медиатеchnологиялардан фойдаланиш талабаларнинг муайян бир янгиликни ҳис этишларига мавзунинг назарий ва амалий жиҳатдан ўзлаштиришларига кўмаклашади. Айтиш жоизки, медиа ва ахборот технологияларидан фойдаланиш ҳар доим таълим олувчиларнинг ривожланиши, яратувчилик ва ижодкорлик кўникмаларини эгаллашлари учун қулай педагогик муҳит яратади. Медиатеchnологиялардан таълим жараёнида фойдаланиш шахс ижод эркинлиги ва ривожланишини таъминловчи асосий омилдир. Шу нуқтаи назардан ёндашганда таълим олувчиларни интеллектуал салоҳиятини ошириш, уларда

ижодий фаолият кўникмаларини ривожлантириш таълим жараёнининг биринчи даражали вазифасига айланиши керак. Бунда қуйидагича йўл тутиш мақсадга мувофиқдир:

– педагогларнинг яратувчилик имкониятларининг вужудга келиши учун мустақилликни таъминлаш;

– янги таълим турлари ва илғор ўқув воситалари ўртасидаги ўзаро бирлик механизмини ишлаб чиқиш; (мавзу моҳиятидан келиб чиқиб талабаларнинг ёш хусусиятларини инобатга олиш,

– креатив ёндашув асосида олий таълим муассасаларида тарбиявий фаолиятни такомиллаштиришдаги узвийликни таъминлашга ижтимоий заруриятнинг юзага келиши;

– креатив ёндашув асосида олий таълим муассасаларида тарбиявий фаолиятни такомиллаштиришда медиатеchnологиялардан фойдаланишда илғор ўқув воситаларининг яратилиши;

– креатив ёндашув асосида олий таълим муассасаларида тарбиявий фаолиятни такомиллаштиришда медиа технологиялардан фойдаланишда илғор ўқув воситаларини қўллаш технология (усул)ларининг асосланиши;

– креатив ёндашув асосида олий таълим муассасаларида тарбиявий фаолиятни такомиллаштиришда медиатеchnологиялардан фойдаланишда таълим тамойиллари (янги дидактик қоидалар) тизимининг яратилиши.

Хулоса қилиб айтадиган бўдсак, медиакомпетентликни шакллантириш (ривожлантириш)-ижтимоий маданий компетентликнинг муҳим қисми ҳисобланади. Медиакомпетентлик педагогнинг медиа соҳасидаги фаолиятининг турли босқичларида ахборот ва медиаматнларнинг ҳар хил турларига нисбатан ўрин тутди.

Олий таълим муассасаларида миллий тарбияни тарғиб қилиш ва такомиллаштиришда медиатеchnологиялардан фойдаланишда тарбиявий тадбирларнинг мақсади ва ўқув дастурининг мазмуни ва ўқув материалларидан келиб чиққан ҳолда белгиланади. Шунинг назарда тутган ҳолда, олий таълим муассасаларида тарбиявий фаолиятни такомиллаштиришда машғулот ва дарс

мақсадини аниқлашда таҳсил оловчиларнинг ўқув материаллари билан ишлашга оид фаолиятларининг таснифи, ташкил этиладиган ўқув вазиятлари ҳам аниқ ҳисобга олиниши муҳим педагогик аҳамият касб этади.

### **Фойдаланилган адабиётлар рўйхати:**

1. Психология общения. Энциклопедический словарь [Электронный ресурс] // 2016.
2. Федоров А.В. Медиаобразование в зарубежных странах. Монография // – Таганрог: Изд-во Кучма, 2003. – С. 238.
3. Бабаджонов С.С. Информатика ва ахборот технологиялари фани орқали педагогика олий таълим муассасаси талабаларнинг медиакомпетентлигини ривожлантириш тизими. – Т.: —”Педагогика” илмий- назарий ва методик журнал. 2017 йил 5-сон, 93 б.
4. Раченко И.П. Технология развития педагогического творчества: Принципы и методы организации педагогической деятельности: Уч. Пособ. - Пятигорск. 1997.
5. Коновалова Н.А. Развитие медиакультуры студентов педагогического вуза. Дис....канд. пед. наук. – Вологда, 2004. – С.9.
6. Council of Europe (2000). Recommendation. Media Education. In: <http://assembly.coe.int/Documents/AdoptedText/TA00/EREC1466.htm>
7. Асадов Ю. М., Турдиев Н. Ш., Акбарова С. Н., Темиров Д. Ш., Бабаджонов С. Ўқувчиларда компетенцияларнинг шаклланганлигини ташхислаш ва коррекциялаш методикалари. – Т.: Т.Н.Қори Ниёзий номидаги Ўзбекистон педагогика фанлари илмий-тадқиқот институти, 2016. 160 б.
8. Андреев В.И. Педагогика творческого саморазвития. Инновационный курс. Книга 1. -Казань: Изд.-во Казанского ун-та,1996.-570 с.
9. Стерденко С.М. Роль семьи в формировании медиакультуры подростков. Ученые записки Таврицкого национального университета им.

В.И.Вернадского. Серия —Филология. Социальная коммуникация. Том 21(60). 2008, №1. – С. 344.

10. Турдиев Н.Ш., Асадов Ю.М., Акбарова С.Н., Темиров Д.Ш. Умумий ўрта таълим тизимида ўқувчиларнинг компетенцияларини шакллантиришга йўналтирилган таълим технологиялари. – Т.: Т.Н.Қори Ниёзий номидаги Ўзбекистон педагогика фанлари илмий-тадқиқот институти, 2015. 160 б.
11. Иванова Д.И. Компетентности и компетентностный подход в современном образовании /Д.И. Иванова // журнал —Воспитание. Образование. Педагогика. 2007. № 6 (12). – С. 32.
12. Турдиев Н.Ш., Асадов Ю.М., Акбарова С.Н., Темиров Д.Ш. Умумий ўрта таълим тизимида ўқувчиларнинг компетенцияларини шакллантиришга йўналтирилган таълим технологиялари. – Т.: Т.Н.Қори Ниёзий номидаги Ўзбекистон педагогика фанлари илмий-тадқиқот институти, 2015. 160 б.
13. Турдиев Н.Ш.. Компетентлик ва медиатаълим. Глобаллашув шароитида ёшларнинг медиасаводхонлигини ошириш. Республика илмий-таълим семинари материаллари. Наманган, 2015, 88-92 б..
14. Асадов Ю. М., Турдиев Н. Ш., Акбарова С. Н., Темиров Д. Ш., Бабаджонов С. Ўқувчиларда компетенцияларнинг шаклланишини ташхислаш ва коррекциялаш методикалари. – Т.: Т.Н.Қори Ниёзий номидаги Ўзбекистон педагогика фанлари илмий-тадқиқот институти, 2016. 160 б.
15. Universities in Change: Managing Higher Education Institutions in the Age of Globalization (Innovation, Technology, and Knowledge Management) 2013<sup>th</sup> Edition.

**MILLATLARARO TOTUVLIK VA DINIY BAG'RIKENGLIK O'ZBEK XALQINING  
YUKSAK QADRIYATLARIDANDIR**

**Ibrohimova Marhabo Ulug'bek qizi**

O'zbekiston davlat jahon tillari universiteti 1-bosqich talabasi

**Annotatsiya:** Ushbu maqolada hozirgi davrda ancha global muammoga aylangan millatlararo tinchlik, bag'rikenglik g'oyalari singdirilgan va ko'plab mamlakatlar misol tariqasida sanab o'tilgan. Millatlararo hamjihatlik, tinchlik-totuvlik g'oyalari bu bir kunda paydo bo'ladigan tushunchalar emas va shaksiz, bu necha yillardan buyon shakllanib kelgan. Maqola mazmunida dunyoda qancha millat va elat vakillari yashayotgan bo'lishsa-da, hammalari teng huquqda ekanliklari va har bir xalq, elat bir-birlarining urf-odat va an'analarini hurmat qilib yashashlari lozimligi aytib o'tiladi.

**Kalit so'zlar:** YUNESKO, Afg'oniston, Yaponiya, barqarorlik, xalqaro do'stlik, diniy bag'rikenglik, siyosiy maydon, hamjamiyat, ijtimoiy taraqqiyot.

O'zbekiston- milliy uyimiz. Dunyoda qancha millat va elat bo'lmasin, har birining o'ziga xos milliy urf-odat va an'analari bor. Bugungi globallashuv davrida, millatlar o'rtasida turli qarama-qarshiliklar hukm surayotgan bir paytda 130 dan ortiq millat vakillari istiqomat qilayotgan O'zbekistondagi millatlararo totuvlik bilan faxrlansak arziydi. Mamlakatimizda millatlararo totuvlik va diniy bag'rikenglikni ta'minlash yo'lida olib borilayotgan oqilona siyosat jahon hamjamiyati tomonidan e'tirof etilgani barchamizni g'ururlantirmoqda. Bu esa o'z navbatida, yurtimiz tinchligi va taraqqiyoti uchun, umumbashariy madaniyat va ma'naviyatning yuksalishiga xizmat qilmoqda.[1, 1-bet **Ошибка! Источник ссылки не найден.Ошибка! Источник ссылки не найден.Ошибка! Источник ссылки не найден.Ошибка! Источник ссылки не найден.Ошибка! Источник ссылки не найден.**]

Millatlararo hamjihatlik-umuminsoniy qadriyat. U bir jamiyatda yashab, yagona maqsad yo'lida mehnat qilgan xalqdir, turli millat va elatlar birligini mustahkamlaydigan, tinchlik va taraqqiyotning muhim omili bo'lib xizmat qiladigan omildir. Dunyodagi har bir xalq va millat vakillari- Yaratganning buyuk mo'jizasi. Chunki har bir xalq o'ziga xos insoniy fazilatlarni o'z tilida, an'ana va qadriyatlarida, o'ziga xos turmush tarzida namoyon etadi. Millatlararo hamjihatlik to'g'ridan-to'g'ri umuminsoniy qadriyat, xalqlarning birlashgan hayotiy harakati va davlatlarning milliy taraqqiyot omili bo'lib, u yerda tinchlik va barqarorlik kafolati bo'lib xizmat qiladi. Ijtimoiy taraqqiyotning eng muhim jihatlaridan biri - muayyan mamlakat nomining mavjudligi. O'zbekistonda milliy va diniy bag'rikenglik hukm surmoqda. Bag'rikenglik – turli millat va elatning, turli din vakillarining, bir Vatanning, bir yurtning, bir mintaqaning eng ezgu g'oyasi. O'zbekiston Respublikasi Prezidenti Sh. Mirziyoyev xalqimiz dunyoqarashida mustahkam o'rin egallagan bag'rikenglik tushunchasi haqida qadimiy va saxovatli diyorimizda ko'p asrlar davomida turli millat va elatlar, madaniyat va din vakillari tinch-totuv yashab kelmoqdalar, shuningdek, mehmondo'stlik, mehr-oqibat, bag'rikenglik tushunchalari va shu kabi omillar qatorida bag'rikenglik tushunchasi ham azaldan xalqimiz mentalitetiga asos bo'lib kelganligini alohida ta'kidlagan. O'zbekistonning kelajagi tinchlik va bag'rikenglik, madaniyatlararo va millatlararo totuvlik tushunchalari bilan chambarchas bog'liqdir. O'zbekistonda diniy qadriyatlarni asrab-avaylash, barcha fuqarolarning o'z e'tiqodiga amal qilishlari uchun zarur shart-sharoitlarni yaratish, dinlar va millatlarni yanada takomillashtirish, ular o'rtasidagi azaliy mushtarak an'analarni takomillashtirishga xizmat qilmoqda. Xususan, O'zbekiston Respublikasi Konstitutsiyasining 18-moddasida quyidagi qonun mavjud: „O'zbekiston Respublikasida barcha fuqarolar bir xil huquq va erkinliklarga ega bo'lib, jinsi, irqi, millati, tili, dini, ijtimoiy kelib chiqishi, e'tiqodi, shaxsi va ijtimoiy mavqeidan qat'i nazar, qonun oldida tengdirlar”. Davlatimiz rahbarining 2020-yil 29-dekabrdagi Oliy Majlisdagi Murojaatnomasida ham millatlararo totuvlik va do'stlikni yanada rivojlantirish masalalari alohida ta'kidlangan. Prezidentimizning parlamentga Murojaatnomasida ko'tarilgan masalalar qatorida uning siyosati namunasi ekani yana

bir karra isbotlandi. Murojaatnomada 30-iyul – Xalqaro do‘stlik kuni munosabati bilan “Do‘stlik” haftaligini tashkil etish, uning doirasida “Do‘stlik” xalqaro forum-festivalini o‘tkazish taklif etilgan edi. “Xalqlar do‘stligi” ko‘krak nishonini ta‘sis etish tashabbusi ham qo‘llab-quvvatlandi. Joriy yilda ushbu sanani O‘zbekistonda “Xalqlar do‘stligi kuni” sifatida belgilash taklifi ilgari surilgan tashabbuslarning mantiqiy davomi bo‘ldi. Bu masala Respublika Oliy Majlisi Senatining XII yalpi majlisida muhokama qilindi va ma‘qullandi. O‘zbekiston Respublikasi Parlamentning har ikki palatasi tomonidan qabul qilingan “Xalqlar do‘stligi kunini belgilash to‘g‘risida”gi qonun Prezident tomonidan imzolandi va matbuotda e‘lon qilingan kundan boshlab qonuniy kuchga kirdi. Ushbu qabul qilingan qonunlarning barchasi O‘zbekiston davlatining naqadar hamdo‘st va bag‘rikeng ekanligini isbotlaydi.

Qolaversa, tarixiy misollar ham buni tasdiqlaydi. Masalan, yaqin o‘tmishda fashizm dunyo xalqlari hayoti uchun tahdid slogan va insoniyat unga qarshi kurashni boshladi. 2011-yilning mart oyida Yaponiyada kuchli zilzila sodir bo‘ldi, shahar va qishloqlar vayron bo‘ldi, minglab odamlar halok bo‘ldi, va bu mudhish kunlarda dunyodagi barcha millat va xalq vakillari muammoga duch kelgan barcha yapon xalqiga yordam berishdan tortinmadi. Milliy g‘oyamiz xalqimiz orzularini ro‘yobga chiqarishdan iborat. Bizning xalqimiz azaldan do‘stlik va qardoshlik g‘oyalarini ulug‘lab, boshqa xalqlar bilan hamkorlik, hamjihatlik va mehr-oqibat asosida yashaydi. Inson o‘zga xalqning hayoti va turmush tarzi bilan tanishar ekan, yangi bilim va yutuqlarga ega bo‘ladi. Millatlar va elatlarning ko‘pligi va xilma-xilligi insonga o‘zlikni anglash, milliy va umuminsoniy qadriyatlarning inson hayotidagi o‘rni va ahamiyatini tushunib yetish imkonini bajaradi. Ma‘lumki, barcha insoniyatning qadimiy ildizlari umumiy va mushtarakdir. Dunyodagi turli xalqlarning tillari, turmush tarzi, urf-odatlarini bir-biridan farq qilsa-da, ularning intilishlari, moddiy va ma‘naviy ehtiyojlari, hayot falsafasi bir-biriga yaqin. Butun xalq erkin va ozod yashashni, turmush qurishni, farzand ko‘rishni, munosib avlod qoldirishni, kuy-qo‘shiqlar kuylab hayotdan zavqlanishni, baxtli bo‘lishni xohlaydi. Shu bilan birga, bunday xalq yaxshilikni qadrlaydi va yomonlikni qoralaydi.



1995-yil 16-noyabrda YUNESKO Bosh konferensiyasining 28-sessiyasida bag‘rikenglik tamoyillari to‘g‘risidagi Deklaratsiya qabul qilingan. Bu konferensiyaning asosiy maqsadi 16-fevral sanasini “Xalqaro bag‘rikenglik kuni” sifatida nishonlash va dunyo xalqlarini bag‘rikenglikka, tinchlikni asrashga, ijtimoiy-iqtisodiy farovonlikka erishishga da’vat etishdir. Ba’zi mamlakatlarda, xususan, Afg‘oniston hududida yuz bergan voqealar sababli ko‘plab Xalqaro tashkilotlar va bir qator mamlakatlar o‘z ko‘maklarini berishdi. Shu o‘rinda Birlashgan Millatlar Tashkiloti tomonidan yuborilgan gumanitar yordam O‘zbekiston orqali Afg‘onistonga yetkazildi. Oziq-ovqat va kiyim kechaklar ortilgan uchta samolyot Termiz shahri orqali Xayraton nazorat- o‘tkazish punkti orqali Mozori Sharifga yetkazildi. Bu haqda BMT saytida xabar berilgan. [2, 2-bet] Yillar davomidako‘plab xalqaro tashkilotlar va davlatlar tomonidan shu kabi yordamga muhtoj mamlakatlarga yordam qo‘li cho‘zilmoqda va O‘zbekiston doim o‘z bag‘rikengligi va ochiqqo‘lligi bilan har doim birinchilardan bo‘lib yordam beradigan davlatlar ro‘yxatida. Jumladan, 2021-yil 14-sentabr kuni Afg‘onistonning Xayraton shahrida Afg‘oniston xalqiga insonparvarlik yordami topshirilishi munosabati bilan tantanali marosim bo‘lib o‘tdi. Marosimda so‘zga chiqqan Afg‘oniston muvaqqat hukumati matbuot kotibi Zabihulloh Mujohid ushbu sinovli davrlarda mamlakatga ko‘rsatilayotgan yuksak e‘tibor, qo‘llab-quvvatlash va birdamlik uchun Prezident Shavkat Mirziyoyevga butun afg‘on xalqi nomidan minnatdorlik bildirdi. O‘zbekiston rahbari afg‘on xalqiga yordam berishda birinchilardan bo‘lib e‘tibor qaratgani, uning siyosati ko‘pmillatli afg‘on xalqining chinakam insonparvarligi, qardoshligi va yaxshi qo‘shnichiligining yorqin ifodasi ekani ta’kidlandi. Uning so‘zlariga ko‘ra, bu yordam Afg‘onistonga pandemiya oqibatlarini yengishda yordam beradi, shuningdek, mamlakatda yuzaga kelishi mumkin bo‘lgan gumanitar va oziq-ovqat inqirozining oldini oladi. [3, 5-bet] Bu kabi yordam va ko‘maklar orqali O‘zbekiston davlatining naqadar bag‘rikeng va do‘stona ekanligini bilishimiz mumkin va eng muhimi ko‘rsatilayotgan ko‘maklar orqali ba’zi mamlakatlardagi vaziyatlar yaxshilanmoqda.

Xulosa o‘rnida ta’kidlash joizki, mamlakatimizda millatlararo totuvlik va diniy bag‘rikenglik sohasida ijobiy va o‘zaro hurmatga asoslangan muhitni mustahkamlash

borasida olib borilayotgan islohotlar natijasida millatlararo va dinlararo munosabatlarning yangi modeli yaratildi. Bu model turli millat vadinlarning o‘ziga xos millatlararo va dinlararo muloqotiga, konstruktiv yondashuv va barcha fuqarolarning qonun oldida tengligiga asoslanadi. O‘zbekistonning kelajagi tinchlik va bag‘rikenglik, madaniyatlararo uyg‘unlik va millatlararo totuvlik bilan chambarchas bog‘liq.

### Foydalanilgan adabiyotlar ro‘yxati:

1. <https://interkomitet.uz/bosh-sahifa/bag-rikenglik-o-zbek-xalqining-yuksak-fazilati/?lang=uk>
2. <https://uzreport.news/world/bmt-ozbekiston-orqali-afgonistonga-gumanitar-yordam-yuboradi>
3. <https://zarnews.uz/uz/post/ozbekiston-afgonistonga-gumanitar-yordam-korsatdi>



## NOQOBIL OILALARDAGI DEVIANTLIK MUAMMOLARI

**Kandaxorova Madina Ishratovna**

Mirzo Ulug'bek nomidagi O'zbekiston Milliy universiteti

**Kandaxarov Zafar Ishratovich**

Toshkent davlat irrigatsiya qishloq xo'jaligini mexanizatsiyalash muhandislari  
milliy tadqiqot universiteti

**Annotatsiya:** ushbu maqolada notinch, noqobil oilalardagi deviansiya ya'ni og'ma xulq-atvor masalalari yoritilgan.

**Kalit so'zlar :** deviantlik, deviansiya, suitsid.

Bugungi kunda mamlakatimizda xalqning farovonligini ta'minlash masalalariga jiddiy e'tibor qaratilmoqda. Oila – jamiyatning asosini tashkil etadigan muqaddas qo'rg'on. Oila tinch, baxtli va mustahkam bo'lsa, jamiyat tinch-totuv bo'ladi, jamiyatda tinchlik-farovonlik hukm sursa, xalq baxtiyor bo'ladi. Ammo jamiyatimizda ma'naviy jihatdan yordamga muhtoj oilalar ham bor. Deviantlik yoki deviansiya<sup>1</sup> –lotin tilidan olingan bo'lib, chetga og'uvchi fe'l-atvor, ya'ni og'ma xulq-atvor degan ma'nolarni anglatadi. Deviant xulq-atvor esa jamiyatda o'rnatilgan axloq me'yorlariga mos kelmaydigan insoniy faoliyat, xatti-harakat hisoblanadi. Bugungi kunda shuni aytish kerakki, qanchalik harakat qilmaylik oilalarda turli muammolar, jumladan, xalqimizga xos bo'lmagan ayrim illatlar –oilaviy ajrashishlar, turli nizoli vaziyatlar, jinoyatchilik, ma'naviy tushkunlik kabi holatlar ko'payib ketmoqda. Bu esa oilalarning notinch, noqobil, kentik bo'lishiga hamda oilada nosog'lom muhitning yuzaga kelishiga sabab bo'lmoqda. Buni quyidagi 3 ta omil asosida tahlil qilishimiz mumkin: Psixologik omil – bir-birini tushunmaslik oqibatida nizolar kelib chiqishi, befarqlik, begonalar aralashuvi.

Ijtimoiy omil – ichkilikbozlik , giyohvandlik, fohishabozlik kabi yomon illatlar, befarzandlik.

Ma`naviy omil – er yoki ayolning begonalar bilan aloqalari. Bundan tashqari jinoyatchilik, kashandalik, fohishabozlik kabi illatlar deviant holatlar hisoblanadi, oilaning noqobilligi, hattoki oilaning barbod bo`lishiga ham sabab bo`ladi. Gollandiya, Niderlandiya va Germaniyada ko`plab deviatziyaning eng yuqori darajasi kuzatiladi. Quyidagi shaharlar deviatziyaning turlaridan biri bo`lgan fohishabozlik eng avj olgan shaharlar sanaladi: Almaar, Deventer, Roerstraat, Eyndxoven, Xarlem, Groningen, Nijmegen, Gaaga, Leywarden, Rotterdam. Yer yuzida chekuvchilar soni hozirda 1.2 mlrd, 2025- yilda 1.6 mlrdga yetishi taxmin qilinmoqda, yiliga 5 mlndan ortiq odam chekish tufayli vafot etmoqda. 2000-yilda dunyoda 140 mln ga yaqin odam alkogolizmga chalingan, 2010-yilda 208 mln, 2050- yilga kelib esa 500 mln kishiga yetishi mumkin. Statistika ma`lumotlarga ko`ra, har yili dunyoda taxminan 2.5 mln kishi alkogoldan vafot etadi. Jinoyatlarning 50 % ga yaqini alkogolizm ta`sirida sodir bo`ladi. Ichkilikbozlik natijasida har yili 500 ga yaqin oila buziladi. Dunyoda 2020-yilda 275 millionga yaqin inson giyohvand moddalarni iste`mol qilgan.<sup>18</sup>

Yosh oilalardagi og`ma xulq-atvor omillari yosh bo`yicha:

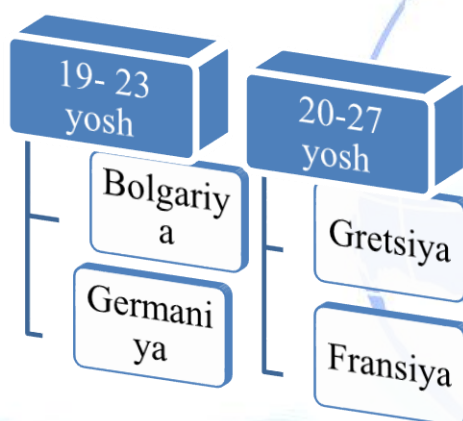

Jahon Sog`liqni saqlash tashkiloti bergan bayonotga qaraganda, har yili 800 mingdan ortiq kishi o`z joniga qasd qiladi, bu esa har 40 daqiqada bitta kishi o`z joniga qasd qilishini anglatadi. Asosan 15 yoshdan 29 yoshgacha bo`lgan

<sup>18</sup> <https://bugun.uz>

shaxslar o'z joniga qasd qilishga moyil bo'ladi. O'z joniga qasd qilish rasmiy tilda Suitsid<sup>19</sup> ( lotincha sui caedere – o'zini o'ldirmoq) deb ataladi. Erkaklar ayollarga nisbatan uch barobar ko'p suitsid qurboni bo'ladi. Sharqiy Yevropa mamlakatlari suitsid bo'yicha 1-o'rinni egallaydi, Yaponiyada bu ko'rsatkich 30 ming kishi yiliga, Yevropa mintaqasida esa 140 ming kishi. AQSH da o'z joniga qasd qilishlar o'qotar qurollardan –52.1 % , o'zlarini osish va bo'g'ish –22.2 % , zaharlanish – 17.6 % va boshqa metodlar –8.1 % dan foydalanishadi. O'z joniga qasd qilishning 79 % i kam va o'rta daromadli mamlakatlarda sodir bo'ladi.

Rus sotsiolog olimi A.Antonovning ta'kidlashicha, oila ijtimoiy-psixologik yaxlitlik sifatida shaxsga me'yortiv va axborot ta'sirlarini ko'rsatadi. Oila qanchalik inoq, uyushgan va mustahkam bo'lsa, uning me'yortiv ta'siri ham shunchalik samarali bo'ladi. Oilaning to'liq bo'lishi , ya'ni ota-onaning o'zaro tinch-totuv yashashi, ular orasida me'yoriy insoniy munosabatlar va sog'lom ma'naviy muhitning mavjudligi farzandlarining ma'naviy va ruhiy jihatdan barkamol bo'lib shakllanishiga zamin yaratadi.

Bugungi kunda O'zbekistonda oilalardagi muammolarni bartaraf etishga jiddiy e'tibor qaratilmoqda. Mahmudxo'ja Behbudiy, Abdurauf Fitrat, Abdulla Avloniy, Abdulla Qodiriy, Cho'lpon, Munavvarqori Abdurashidxonov kabi ma'rifatparvarlarimiz oilani mustahkamlamasdan davlat va jamiyat taraqqiyotiga erishib bo'lmasligini ta'kidlashgan. Prezidentimizning 2020-yilning 2-fevralidagi “Xotin-qizlarni qo'llab- quvvatlash va oila institutini mustahkamlash sohasidagi faoliyatni tubdan takomillashtirish chora-tadbirlari to'g'risida” gi Farmonga binoan, Vazirlar Mahkamasi huzurida “Oila” ilmiy-amaliy tadqiqot markazi tashkil etildi. Uning asosiy vazifalaridan biri O'zbekiston oilalarini mustahkamlash g'oyasini targ'ib etish, mamlakatda faqat sog'lom oila –sog'lom jamiyat ustuni bo'la olishini aholi ongiga singdirish,

<sup>19</sup> Sotsiologik atamalar lug'ati. Rahimov I. G . : Ichki Ishlar Akademiyasi : o'quv qo'llanma .: Toshkent 2014

“Oila jamiyat va davlat himoyasida” konstitutsiyaviy prinsipini keng targ`ib etish va jamiyatga singdirish hisoblanadi. Xususan, oilani mustahkamlash, ma`naviy-axloqiy muhitni yaxshilash, jamiyatda eng ibratli oilalarni moddiy va ma`naviy jihatdan rag`batlantirish, noqobil oilalarga o`rnak sifatida ko`rsatish, qadriyat va an`ana, urf-odatlarimizni targ`ib etish orqali noqobil oilalardagi turli xil deviantlik holatlariga ijobiy yechim topish mumkin. Shu orqaligina, oilada sog`lom va barqaror, osoyishta psixologik muhitga hamda oilalarning tinch- totuv hamda mustahkam bo`lishiga erishishimiz mumkin. Har bir oilaning huquq va manfaatlarini to`liq ro`yobga chiqarish, ular uchun munosib turmush sharoitini yaratish, oilaviy munosabatlar muvozanatini ta`minlash , oila farovonligini ta`minlash va oshirish, davlatning izchil va barqaror taraqqiyotiga erishish uchun yo`llanma vazifasini o`taydi, desak mubolag`a bo`lmaydi. Zero, oila jamiyatning asosiy bo`g`ini ekan, uning mustahkam bo`lishi , farovonligi davlatimiz va jamiyatimiz ravnaqiga xizmat qilishi, shubhasizdir.

### Foydalanilgan adabiyotlar ro`yxati

1. <https://bugun.uz>
2. Sotsiologik atamalar lug`ati. Rahimov I. G . : Ichki Ishlar Akademiyasi : o`quv qo`llanma .: Toshkent 2014 .

## МЕЖНАЦИОНАЛЬНОЕ СОГЛАСИЕ И РЕЛИГИОЗНАЯ ТОЛЕРАНТНОСТЬ – ВЫСОКОЕ КАЧЕСТВО УЗБЕКСКОГО НАРОДА

**Иномалиева Зилола Фуркат кизи**

Студентка 303 группы образовательного направления по узбекскому языку и литературе, ТГПУ им. Низами

E-mail: [inomaliyevazilola@gmail.com](mailto:inomaliyevazilola@gmail.com)

**Аннотация:** В данной статье вкратце раскрыты особенности социально-политического развития Узбекистана в годы независимости, в особенности, принятые за годы независимости руководством страны меры и созданные условия для благоприятного и мирного развития межнациональных и межконфессиональных отношений в нашей стране, а также отличительные признаки узбекского народа в вопросах обеспечения религиозной толерантности и межнационального согласия в Узбекистане.

**Ключевые слова:** религиозная толерантность, независимость, узбекский народ, национальность, религия, закон, ценность, межнациональное согласие.

С обретением независимости в Узбекистане возникла новая социально-экономическая и социально-политическая ситуация в развитии межнациональных и межконфессиональных отношений. Началась эпоха возрождения национальных и общечеловеческих ценностей многонационального и многоконфессионального народа.

В годы независимости, главным во взаимоотношениях между всеми национальностями, проживающими в Узбекистане, стала забота и внимание узбекского народа, высокая гражданская ответственность за физическое и духовное выживание, сохранение каждой нацией своего собственного

неповторимого национального облика и духа, достоинства и чести, признание права равенства, принципа паритетности, чувства сотрудничества.<sup>20</sup>

Для обеспечения стабильности в государстве, выбравшим собственный путь социально-экономического развития в трудных условиях перехода к рыночным отношениям, руководству страны во главе с первым Президентом Узбекистана Исламом Каримовым необходимо было с самого начала проводить взвешенную политику, которая не ущемляла бы права и интересы более чем 130 наций и народностей, проживающих в нашей республике.

Мудрая политика руководства государства, направленная на объединение людей всех национальностей, ментальная толерантность и гуманность узбекской нации не дали возможности развиваться порокам национализма и национального противостояния, распространить среди мирного населения вражду на религиозной и национальной почве, посеянных деструктивными силами в первые годы становления независимости Узбекистана.

Указанное говорит о том, что мудрый узбекский народ, сохраняя и оберегая свою духовность и нравственность на протяжении веков, жил гордо, трудился, стремился обрести свободу и волю. Народ освобожденный, достигший независимости, не может угнетать других, не может допустить их унижения и оскорбления.

Именно это национальное самосознание и национальную гордость стали сегодня золотым фундаментом независимости. Этот фундамент заложили Ширак и Томарис, Беруни и Фараби, Абу Али Ибн Сино и Аль Хорезми, Амир Темур и Бабур, Навои и Улугбек, сотни других замечательных наших предков.<sup>21</sup> Именно развитие культуры толерантности и гуманизма, укрепление межнационального и гражданского взаимопонимания и согласия, воспитание молодого поколения на этой основе, в духе любви и преданности Родине было

<sup>20</sup> Муртазаева Р.Х. Проявление толерантности узбекского народа в полиэтничном Узбекистане в условиях независимости// Наука, техника и образование, 2018. – С.75.

<sup>21</sup> Каримов И.А. Узбекистан: национальная независимость, экономика, политика, идеология. Т.1, - Т.: «Узбекистан», 1996 – С.35.



определено в качестве одного из важнейших приоритетов государственной политики в Узбекистане.

Необходимо подчеркнуть, что за годы независимости в нашей стране не произошло ни одного межнационального и межконфессионального конфликта. Этому способствовала большая кропотливая работа органов государственной власти, общественных организаций и народа Узбекистана. Как отметил Президент Узбекистана Ш. Мирзиёев: «Царящая в нашей республике атмосфера дружбы и сплоченности – важнейший фактор мира и стабильности, повышения эффективности проводимых реформ, роста авторитета Узбекистана на международной арене. Мы все хорошо знаем и высоко ценим заслуги Первого Президента Узбекистана Ислама Абдуганиевича Каримова в создании и приумножении этого нашего поистине бесценного богатства».<sup>22</sup>

Как показывает мировая практика, устойчивость государства во многом зависит от способности решать различного рода проблемы межнациональных отношений. Особенно важным это стало в последнее время, когда в глобализующемся мире наблюдается эскалация конфликтов, в том числе межэтнических. В силу этого, межнациональное согласие приобретает кардинальное значение для любого многонационального государства.

В настоящее время усиление негативных тенденций создало острую потребность в утверждении культуры толерантности, вызвало к жизни общественное движение за антидискриминацию и толерантность здесь также надо отметить, что толерантность- результат процесса воспитания культуры мира, являющегося профилактикой экстремизма. Это система воспитания на идеях и принципах ненасилия.<sup>23</sup>

---

<sup>22</sup>«Межнациональное согласие и дружба – важный фактор мира и процветания нашей страны». Выступление Президента Узбекистана Ш.М. Мирзиёева на встрече, посвященной 25-летию образования Республиканского интернационального культурного центра. <https://uzreport.news/politics/shavkat-mirziyoev-mezhnatsionalnoe-soglasie-i-druzhiba-vazhnyiy-faktor-mira-i-protsvetaniya-nashey-strany>

<sup>23</sup> Бакиев, К. Т. Толерантность как основа межнационального согласия и мира в Узбекистане / К. Т. Бакиев, Г. Ю. Ташбаева. — Текст : непосредственный // Молодой ученый. — 2016. — № 9 (113). — С. 1226-1228. — URL: <https://moluch.ru/archive/113/29154/> (дата обращения: 13.01.2022).

Учитывая, что сегодня все больше возрастают угрозы таких чрезвычайно опасных явлений, как религиозный экстремизм, терроризм, наркомания, торговля людьми, незаконная миграция, «массовая культура», мы еще глубже понимаем истинный смысл и значение этих слов. Нынешнее стремительно меняющееся время, расширяющаяся глобализация открывают перед человечеством, особенно молодежью, все новые и новые, огромные возможности. Вместе с тем появляются различные угрозы и вызовы, с которыми ранее мы не сталкивались. Мы не вправе допустить, чтобы наши дети оказались орудием в чужих руках.<sup>24</sup>

В подобных условиях Президент Узбекистана Шавкат Мирзиёев в своих выступлениях и докладах неоднократно отмечал необходимость обеспечения межнационального согласия и религиозной толерантности в нашей стране, продолжив тем самым начатую миролюбивую политику руководства в первые дни независимости нашей страны, подчеркивая, что «гостеприимство, доброта, щедрость души и подлинная толерантность всегда были присущи нашему народу и стали основой его менталитета».<sup>25</sup>

Межнациональные отношения в современном Узбекистане строятся на основе национальной политики государства, в которой исторически сложившаяся многонациональность страны рассматривается как благоприятный фактор ее социально-экономического развития, источник духовно-интеллектуального обогащения всех наций и народностей, проживающих в республике, благоприятное условие для интеграции республики в мировое сообщество. В нашей стране сегодня представлены равные права и возможности всем ее гражданам независимо от их национальности, социального статуса, расовой или религиозной принадлежности, что закреплено в Конституции Узбекистана.

<sup>24</sup> Мирзиёев Ш.М. «2017 год – год стремительных реформ» - Т. «Адолат», 2017 г. – С.90. <https://strategy.uz/files/news/45467/rus.pdf>

<sup>25</sup> «Межнациональное согласие и дружба – важный фактор мира и процветания нашей страны». Выступление Президента Узбекистана Ш.М. Мирзиёева на встрече, посвященной 25-летию образования Республиканского интернационального культурного центра.

Если Основной закон государства гарантирует свободу совести и убеждений, национальное законодательство, опирающееся на Конституцию Узбекистана, создает условия для удовлетворения религиозных потребностей всех граждан, позволяет обеспечить права и интересы граждан, независимо от национальной и религиозной принадлежности, эффективно противодействовать дискриминации по данным признакам.

Наряду с этим, приняты Законы «О государственном языке», «Об основах государственной независимости Республики Узбекистан», «О гражданстве», «О свободе совести и религиозных организациях» и др., ратифицированы все основные международные договоры в области прав человека, а также подписаны двусторонние и многосторонние межгосударственные соглашения, которые регулируют статус этнических меньшинств.

Совершенствуя национальное законодательство, в Узбекистане созданы и успешно осуществляют свою деятельность специальные государственные структуры. В частности, действуют Уполномоченный по правам человека, при котором образована Комиссия по соблюдению конституционных прав и свобод граждан, функционирует Национальный центр по правам человека.

Одним из главных гарантий сохранения национальной самобытности проживающих в республике народов является уважение национальных традиций. В Узбекистане созданы все необходимые условия для развития всех национальных языков и культур. Особенно это выражается в поддержке 137 национально-культурных центров, образующих систему специфических прав национальных меньшинств, связанных с реализацией их языкового суверенитета, сохранением культурных традиций. Из них 15 являются республиканскими, созданными представителями 27 наций и народностей. При этом, первые национальные культурные центры появились в городах и областях Узбекистана еще в 1989 году.

Для координации их деятельности был создан Республиканский межнациональный культурный центр, преобразованный в январе 1992 г.

в Республиканский интернациональный культурный центр. Указом Президента Узбекистана Ш. Мирзиёева от 21 мая 2017 г. в целях всесторонней поддержки и развития деятельности данных центров и обществ дружбы был создан Комитет по межнациональным отношениям и дружественным связям с зарубежными странами при Кабинете Министров Республики Узбекистан. На Комитет возложено решение задач по реализации государственной политики в области обеспечения межнационального согласия и толерантности в обществе, широкому разъяснению миролюбивой политики, достигнутых рубежей и успехов во всех сферах жизни страны.

В настоящее время в обязанности комитета входит координация деятельности всех 137 национальных культурных центров и 36 обществ дружбы с зарубежными странами, а также работа с нашими соотечественниками, проживающими за рубежом.

Примечательно также то, что среди государств СНГ такая структура создана только в Узбекистане.

Кроме того, в стране действуют 2276 религиозных организаций, в том числе 183 неисламские религиозные организации, которые представляют 16 различных конфессий.

Все это говорит о том, что в нашей стране сформирована уникальная система неправительственных организаций в области межнациональных отношений. Их многогранная деятельность способствует обеспечению спокойной и благополучной жизни в республике, решению важных культурно-просветительских задач, а также развитию сотрудничества с зарубежными государствами.

Упрочнение атмосферы дружественности различных наций и народностей, проживающих в нашей стране, нашло свое отражение в реформировании всех сфер жизни, проводимых в Узбекистане. Так, в феврале 2017 г. была принята Стратегия действий по пяти приоритетным направлениям развития Республики Узбекистан на 2017-2021 гг., пятое направление которого посвящено решению проблем обеспечения религиозной толерантности и

межнационального согласия в стране. Указанное является наглядным примером пристального внимания Президента страны к задачам всего народа Узбекистана, определенным в национальном законодательстве и принятых международных договорах.

Наряду с этим, в рамках реализации данной Стратегии в апреле 2018 года принял Указ Президента Узбекистана «О мерах по коренному совершенствованию деятельности в религиозно-просветительской сфере».<sup>26</sup> Указанный документ направлен на широкую пропаганду издревле присущих нашему народу таких благородных качеств и ценностей, как просветительство, толерантность, любовь и милосердие, созидание, дальнейшее повышение роли и участия представителей религиозно-просветительской сферы в обеспечении стабильной социально-духовной атмосферы в обществе.

Одним из главных нормативных документов, давшим импульс в дело укрепления, сохранения и развития межконфессиональной и межнациональной дружбы в нашей стране стал Указ Президента «Об утверждении Концепции государственной политики Республики Узбекистан в сфере межнациональных отношений» от 15 ноября 2019 г. № УП-5876. Концепция всецело отражает присущие узбекскому народу чувство многовекового добрососедства, гуманизма и толерантность. Она представляет из себя единую систему взглядов, определяющих цели, принципы, основные направления и механизмы реализации государственной политики Республики Узбекистан в сфере межнациональных отношений и всецело отражает присущие узбекскому народу чувство многовекового добрососедства, гуманизма и толерантность.

Таким образом, анализ развития межнациональных и межконфессиональных отношений за годы независимости Узбекистана свидетельствует о собственном пути нашего государства в межэтнических отношениях, который базируется на вековых традициях толерантности, дружелюбного и уважительного отношения узбекского народа к другим нациям

<sup>26</sup> Указ Президента Республики Узбекистан от 16.04.2018 г. № УП-5416 // [www.lex.uz](http://www.lex.uz)

и народностям в Узбекистане. В свою очередь, общественная и политическая стабильность, достигнутая в Узбекистане, есть результат глубоко продуманной политики, направленной на обеспечение межнационального мира и гражданского согласия в стране.

### СПИСОК ИСПОЛЬЗОВАННОЙ ЛИТЕРАТУРЫ:

1. Каримов И.А. Узбекистан: национальная независимость, экономика, политика, идеология. Т.1, - Т.: «Узбекистан», 1996 – С.35.
2. Мирзиёев Ш.М. «2017 год – год стремительных реформ» - Т. «Адолат», 2017 г.. – С.90. <https://strategy.uz/files/news/45467/rus.pdf>
3. «Межнациональное согласие и дружба – важный фактор мира и процветания нашей страны». Выступление Президента Узбекистана Ш.М. Мирзиёева на встрече, посвященной 25-летию образования Республиканского интернационального культурного центра.
4. Указ Президента Республики Узбекистан от 16.04.2018 г. № УП-5416 // [www.lex.uz](http://www.lex.uz).
5. Бакиев, К. Т. Толерантность как основа межнационального согласия и мира в Узбекистане / К. Т. Бакиев, Г. Ю. Ташбаева. — Текст : непосредственный // Молодой ученый. — 2016. — № 9 (113). — С. 1226-1228. — URL: <https://moluch.ru/archive/113/29154/> (дата обращения: 13.01.2022).
6. Муртазаева Р.Х. Проявление толерантности узбекского народа в полиэтничном Узбекистане в условиях независимости// Наука, техника и образование, 2018. – С.75.

## DUTORLAR VA ULARNING TURLARI, SOZLANISHI, TOR TANLASH VA SAQLASH. DUTOR ZARBLARI VA ULARNING YOZILISH BELGILARI

**Usmonova Dilafruz Madaminjon qizi**

O`zbekiston Davlat Konservatoriyasi, Xalq cholg`ulari bo`limi 1-kurs magistiri

**Annotatsiya:** Ushbu maqolada, dutor cholg`usini o`rgatish uslubiyoti, dutor cholg`usining kelib chiqish tarixi, qadimgi milliy dutorlarimiz haqida bayon etilgan. Hozirda A.I.Petrosyans tomonidan qayta ishlanib dutor cholg`usining oilasi qanday yaratilgani haqida bayon etilgan. Dutor cholg`usi oilasining har biri haqida alohida ma`lumotlar berilgan. Dutor cholg`usining zarblari, shtrixlari va ularning qanday yozilishi, qanday ijro etilishi haqida ma`lumotlar berilgan.

**Kalit so`zlar:** Al-Xusayniy, “Qonun” kitobi, Petrosyans, milliy musiqa, temuriylar davri, O`rta Osiyo, menzura, rez, pitsikato.

Dutor haqida birinchi marta temuriylar davrining boshlarida bitilgan adabiy manbalarda so`z yuritilgan(XIV-XV).Aniqrog`I bizning davrimizdagi O`rta Osiyo xalqlari o`rtasidagi keng tarqalgan ikki torli dutor haqidagi birinchi ma`lumotlar XV asrga taalluqlidir.Dutor Al-Xusayniyning “Qonun” kitobida tilga olingan bo`lib o`n ikki maqom tizimini tushuntirishda asos sifatida foydalanilgan. Afsuski, Al-Xusayning tarixiy risolasiga suyanib, XV asrdagi dutor sozini har tomonlama tasavvur etish juda mushkul. Bunday muammoni o`rganish davomida professor I.Rajabov shunday xulosaga keldi: Hozirgi dutorimizga qaraganda bo`g`izi kattaroq, do`mbiranikidan esa kattaroq bo`lgan.Dutor sozining paydo bo`lishi shu ko`rinishdagi ko`p torli sozlardan ikki torli sozni farqlash uchun nomlangan bo`lsa ajab emas.

Dutor o`zbek, tojik, turkman, qoraqalpoq va uyg`ur xalqlari orasida keng tarqalgan bo`lib, chertib chalinadigan musiqa asbobidir.

O`zbekistonda dutorning bir necha turlari mavjud bo`lib, ular torlarining bir xilligi, umumiy ko`rinishi, pardalarining bog`lanishi jihatidan o`xshash bo`lsa,

uzunligi, tovushqatori, diapazoni va tayyorlanish uslublari, yog`ochlarining turlariga ko`ra bir-biridan farq qiladi. Bu esa albatta soz tembrini bir-biridan farq qilishiga olib keladi.

30-yillarning ikkinchi yarmiga kelib O`rta Osiyo xalqlari o`rtasida musiqa madaniyati kata o`zgarishlarga yuz tutdi. Turkmaniston, Qozog`iston, Qirg`iziston, O`zbekiston va Tojikistonda ko`p ovozli, milliy cholg`ular orkestri tashkil qilina boshlanadi. O`zbekistonda A.I.Petrosyans bir guruh sozanda va cholg`u ustalari bilan birgalikda, rus cholg`ushunosi V.V.Andreyevning bu borada yaratgan ishlaridan andoza olib, o`zbek xalq cholg`u sozlari ustida tinimsiz ilmiy izlanishlar olib borildi. XX asrgacha saqlanib, bizgacha yetib kelgan xalq cholg`u sozlari milliy musiqa asarlarimizni ijro etishga mo`ljallangan edi. O`zbekistonda ko`p tovushli ijrochilikni shakllantirish va kompozitor asarlarini chalish uchun xalq cholg`u sozlariga ma`lum darajada o`zgartirishlar kiritish talab qilinadi. Chunki ushbu sozlar sof yarim ton hosil qiluvchi, o`n ikki bosqichli, ravon sur`atlarga bo`lingan tovushqatorlarga ega emas edi.

Xalq sozandalari cholg`uchilik borasida o`zbek xalq cholg`u sozlarini takomillashtirishdek dolzarb vazifalarni tushunib yetdilar. Shundan kelib chiqqan holda xalq cholg`ularini takomillashtirish bilan shug`ullanuvchi ustaxonalar ochildi. Taniqli sozandalar bu borada turli izlanishlar qilib ko`rdilar. Ammo ularning bu yo`ldagi izlanishlari professional cholg`ushunoslik qonun-qoidalariga asoslanmagan edi. Shunday bo`lishiga qaramay, takomillashtirish yo`lidagi dastlabki ishlarga ular ozmi ko`pmi o`z hissalarini qo`shdilar.

Va nihoyat, Ashot Ivanovichning izlanishlari va sa`y-harakatlari natijasida o`zbek xalq cholg`ularini takomillashtirish bo`yicha tajriba ustaxonasida o`z o`lchami (menzurasi) bilan milliy dutorimizdan farqlanadigan cholg`u yaratildi. Ushbu soz alt dutor deb nom oldi. Alt dutor milliy dutordan faqatgina o`lcham bilan ajralibgina qolmay, balki ochiq torlar sozlanishida, qo`sh dekalari, richagli quloqlari, va tayyorlanadigan yog`och turlari bilan ham farq qiladi. Va shu asnoda dutor cholg`usining to`liq oilasi ishlab chiqildi. Dutor prima, dutor sekunda, dutor alt, dutor bas hamda dutor kontrabaslar shular jumlasidandir.



Hozirgi kunga kelib dutor sinfida to`rt xil ko`rinishdagi, ya`ni milliy dutor, dutor alt, dutor sekunda, dutor prima kabilarni o`rganib kelinmoqda.

Milliy dutor- qadimgi diatonik dutor pardalari, ichak iplar bilan bog`lab ajratilgan, quloqlari yog`ochdan ishlangan. Tut, yong`oq, o`rik va boshqa daraxt yog`ochlaridan yasaladi. Sozlanishi yozilishiga nisbatan bir oktava past eshitiladi. Kichik oktava re, lya yoki re, sol notalariga sozlanadi. Ichak yoki ipakda eshib yasalgan torlar taqilib, quruq, mo`tadil joyda saqlash maqsadga muvofiqdir. Hozirgi bu dutorda milliy mumtoz asarlardan tashqari jahon kompozitorlari va bastakorlari tomonidan yaratilayotgan asarlarni ham ijro etish mumkin, chunki xas pardalar bilan xromatiklashtirilgan.

Dutor alt- bu dutor A.I.Petrosyans tomonidan qayta ishlangan bo`lib xromatik tizimdagi pardalari yog`och yoki ebonitdan o`yib o`rnashtirilgan. Qopqog`ining ustidagi yarim qopqoq uni tirnolib, teshilishidan saqlaydi. Dutor alt yozilishiga qaraganda bir oktava past eshitiladi. Lya, mi yoki lya, re birinchi oktava notalariga sozlanadi. Torlari 05 yoki 06 mm yo`g`onlikdagi sintetik kaprondan bo`ladi. Quruq, mo`tadil iqlimli xonalarda saqlash maqsadga muvofiqdir. Bu asbobda o`zbek mumtoz musiqalari, kompozitorlar, va bastakorlar tomonidan yaratilayotgan asarlar, tojik, qirg`iz, Turkman va boshqa xalqlar asarlari ham ijro etiladi.

Mazkur dutorlar orkestr va ansambllarda ijro qilish uchun mo`ljallangan.

Dutor sekunda – bu cholg`u ham A.I.Petrosyans tomonidan qayta ishlangan bo`lib, taxminan Xoarazm dutori ko`rinishida va o`lchovi bilan o`xshash. Sozlanishi re, sol birinchi oktava past eshitiladi.

Dutor prima – bu cholg`u ham A.I.Petrosyans va U.Zufarovlar tomonidan Qashqadaryo, Surxondaryo, Samarqand baxshi shoirlarining jo`rnavor cholg`usi do`mbiraga o`xshagan holda qayta ishlangan bo`lib, xromatik pardalar bilan ajratilgan. Birinchi oktava lya, mi ga sozlanadi. Yozilishicha eshitiladi. Dutor primada dunyo kompozitorlari va xalq musiqa asarlarini ijro etish mumkin.

### **Dutor zarblari va ularning yozilish belgilari.**

Dutorda tovush hosil qilish asosan o`ng qo`l barmoqlari bilan torlarni harakatga keltirish orqali amalga oshiriladi. O`quvchiga dutor cholg`usini o`rgatishda asosan

o`ng qo`l harakatlari ya`ni shtrixlar ustida ishlashdan boshlanadi. Bugungi dutor ijrochiligida o`ng qo`l zarblarining bir qancha turlari mavjud. Dutor zarblarini oddiy va murakkab turlarga ajratib o`zlashtirilishi maqsadga muvofiqdir.

Dutor ijrochiligida har xil uzunlikdagi tovushlarni chalishda ma`lum zarblar majmualari shakllangan. Xususan, choraktalik, yarimtalik, butun uzunlikdagi tovushlarni hosil qilishda oddiy zarblardan foydalanganimizda o`ng qo`l panjalarini pastga yo`naltirib tovush chiqaramiz.

Murakkab zarblarning esa bir qancha turlari mavjud. Ulardan teskari zarb, terma zarb, chimdib chalish (pitstikato) va rezlar, ularning ham turli ijro uslublari keng tarqalgan.

O`quvchini o`zlashtirishi va mahoratidan kelib chiqib bir asarni turlicha shtrixlar ya`ni zarblar bilan boyitish mumkin. Masalan teskari zarbni oladigan bo`lsak, uning o`zini bir nechta ko`rinishda ijro etish uslublari mavjud. Terma zarbning ham bir qancha ijro uslubi va xatto terma zarb bilan teskari zarb bir-biriga qo`shilib hosil bo`lgan zarb majmualari ham ko`plab uchraydi.

Chimdib chalish (pitsikato) bu usulda barmoqlar bilan torni chimdib natijasida tovush hosil qilinadi. Bu zarbda bosh barmoqlar bilan chimdib, ko`rsatkich barmoq bilan chimdib yoki bosh va ko`rsatkich barmoq bilan chimdib chalish uslublari ham mavjud. Bundan tashqari gitara uslubida chimdib chalish uslublari ham dutor zarblarining yanada murakkabligini ko`rsatib beruvchi omillar sirasiga kiradi.

Dutor cholg`usida rez usulining 4 turi mavjud bo`lib, u qaysi chalish uslubida hosil qilinsa, rez shu usul nomi bilan ataladi. Masalan terma rez, yakka zarb rezi, chertma zarb rezi, chimdib chalish rezi.

Dutor sozida ijro uslublari juda qadimdan rivojlanib kelgan. Bunda o`ng qo`lning harakatini quyidagicha izohlash mumkin.

1. Bilak zarb
2. Ko`rsatkich barmoq zarbi (tremolo)
3. Ko`rsatkich va bosh barmoq termasi
4. Ko`rsatkich va bosh barmoq bilan chimdib chalish (pitsikato)
5. Terma zarb rezi

6. Dutorga urib chalish

7. Dutorga chertib chalish va x.k

Dutorda ishlatiladigan shartli belgilarga p- pastga, b- bosh barmoq bilan, tr- tremolo, v- yuqoriga, k- ko`rsatkich barmoq bilan, + - o`ng qo`l ishtirokisiz chap qo`lda chalinadi; x- o`ng qo`l bilan qopqoq chetiga urib chalish va hokazolar kiradi.

Dutor zarblarini ijro etishda va o`rganishda uslubiy ko`rsatmalar mavjud.

1. Yakka zarb – ko`rsatkich barmoq bilan pastga urib chalinadi. Notadagi belgilanishi  $\Pi$  ko`rinishida.

2. Terma zarb - bunda ko`rsatkich va bosh barmoq pastga hamda bosh va ko`rsatkich barmoqlar tekis yuqoriga chalinadi. Zarbni o`rgatish jarayonida o`quvchini o`ng qo`l barmoqlari va kaftini tutish holatiga alohida e`tibor berish lozim. Chunki barmoqlarni noto`g`ri holati va harakati zarbni noto`g`ri o`zlashtirishga va bu keyinchalik asar ijrosida ham bir qancha kamchiliklarni yuzaga keltiradi.

3. Oddiy zarb – panja 4,3,2,1 barmoqlar bilan pastga va bosh barmoq bilan yuqoriga chalinadi.  $\Pi V$  – belgisi bilan ifodalanadi.

4. Bilak zarbi – o`rta barmoq, yon barmoq va jimjiloq bilan pastga urib chalinadi, bunda ko`rsatkich va bosh barmoq ishlatilmaydi.  $\Pi \Pi$  – ko`rinishida belgilanadi.

5. Pitsikato – chimdib chalish, dutor cholg`usida bittalik va ikkitalik chimdib chalish ishlatiladi. Bittalik – bosh barmoq bilan pastga chimdib chalinadi. Ikkitalik – pastga va yuqoriga bosh va ko`rsatkich barmoq bilan chalinadi. Istisno tariqasida ba`zi asarlarda to`rt barmoqlik, uch barmoqlik pitsikatolar ham ijro etish asarga yanada chiroy qo`shadi. To`rt barmoqlik pitsikatolari bir torda bosh barmoq, nomsiz barmoq, o`rta barmoq va ko`rsatkich barmoqlar ketma –ketligida yoki jimjiloq, nomsiz, o`rta va ko`rsatkich barmoqlar ketma-ketligida ijro etiladi.

6. Teskari zarb – bilak bilan pastga, bosh va ko`rsatkich barmoqlar bilan yuqoriga, yana bilak pastga bosh va ko`rsatkich barmoqlar bilan yuqoriga chalinadi.  $\Pi V \Pi V$  – ko`rinishida belgilanadi. Teskari zarblarni, terma zarb yoki pirranglar bilan boyitish mumkin.

7.Rez – dutor ijrosida ikki rezdan foydalanishi mumkin. Birinchisi ko`rsatkich barmoqning o`zida pastga yuqoriga bir tekisda chalish bilan harakterlansa, ikkinchisi terma zarbni tezlashtirib, rez chalish mumkin.

8.Qo`sh zarb – bunda pastga zarb urish uchun bosh barmoq bilan yuqoriga chalib o`tiladi. Sanog`i o`zidan avvalgi takt hisobiga bo`ladi.

9.Ufori zarb – bu zarblar guruhi o`zbek musiqasida juda xilma-xil va keng qo`llaniladi.Yozilishi oddiy zarblar guruhi ufori zarb usulini beradi.

Ko`rib turganingizdek dutor ijrosi nihoyatda rang-barang, shtrixlarga boy va shu bilan bir qatorda anchagina murakkab cholg`udir.

#### **Foydalanilgan adabiyotlar:**

- 1.Rahimjonov.B “Dutor navolari” 1-kitob Toshkent G`.G`ulom nashriyoti.
- 2.Rahimjonov.B “Dutorchilar ansambli” Toshkent G`.G`ulom nashriyoti.
- 3.Qo`chqorov “Dilrabo” O`qituvchi 1997.
- 4.S.Begmatov “Orif Alimaxsumov” Toshkent Merius 2017.
- 5.Akbarov.A “Musiqalug`ati” Toshkent 1998.



## QISHLOQ XO'JALIK MAHSULOTLARINI INNOVATSION QURITISH TEXNOLOGIYASI

**Ergashev Baxtiyor Abloqulovich**

Jizzax politexnika instituti

**Annotatsiya:** Maqolada mamlakatimizda qishloq xo'jalik mahsulotlarini quritish sohasida olib borilayotgan tadqiqotlar yoritilgan.

**Kalit so'zlar:** Sublimatsion quritish moslamasi, turshak, kuraga, qaysa, kalibrovka qilish, sublimatsiya, kameralar, elastik, dudlash, oltingugurt oksidi, dudlash kameralari.

Mamlakatimiz bog'larida urug'li, danakli hamda rezavor mevalarni ertagi navlari g'arq pishib etiladi. Meva mahsulotlarini iste'mol qilish boshlangandan buyon ularni saqlash va qayta ishlash bilan shug'ullanib kelingan. Yetishtirilgan mahsulotni nest-nobud qilmasdan hamda uning sifatini pasaytirmasdan saqlash va qayta ishlash, undan unumli foydalanish inson ehtiyojlaridan biri hisoblanadi. Quritilgan meva tarkibida inson organizmi uchun zarur, yengil hazm bo'ladigan qand moddasi, kislota va vitaminlar juda ko'p.

Mamlakatimizning janubiy-g'arbiy viloyatlarida quyidagi o'rik navlari turshakbop hisoblanadi: «Yubileyniy Navoiy», «Ko'rsodiq», «Ruhiy juvanon», «Subhoniy», «Xurmoniy», «Iskandariy», «Moxtobiy», «Bodomi», «Gulongi bodomi» va b. O'rikni quritish usullariga qarab undan turshak, kuraga va qaysa olinadi. Turshak – danagi bilan quritilgan o'rikdir. Turshak quritish – hosilni uzish, tashish, saqlash, navlarga ajratish, kalibrovka qilish, yuvish, qaynoq suvga botirib olish, dudlash, quritish, namni muvofiqlash, idishlarga joylash va saqlashdan iborat.

O'rik – o'z naviga xos rang va shaklga kirgan, eti etarli darajada tig'iz bo'lgan davrda uziladi. Yuqorida keltirilgan navlardagi quruq moddalar yetilish paytida 23–26 foizni tashkil etishi lozim. Mevalar yetilish darajasi jihatidan ham saralanadi, chunki, xom ashyoni ishlash qaynoq ishqorga botirib olish, dudlash, quritish tartibi

mevalarning yetilish darajasiga bog‘liq. Xom ashyoni kaustik soda eritmasiga botirib olish texnikasi quyidagilardan iborat: xom ashyoni simdan yoki novdadan to‘qilgan katta bo‘lmagan savatga to‘ldirib, qaynoq eritmaga botirib turiladi.

Blansirovka qilingan va yuvilgan mevalar darhol taxta idishlarga bir qator qilib yoyib qo‘yiladi va oltingugurt bilan dudlash kameralarida sulfitlanadi. Dudlangan o‘rik o‘z tabiiy rangini saqlaydi va hasharotlarga chidamli bo‘ladi. 1 kg mevaga 2–2,5 g oltingugurt sarflab, 1–1,5 soat dudlanadi. Ochiq joyda quritish 3–4 kun davom etadi, keyin o‘rik soyaga olib shtabellarga taxlanadi, shu holda yana bir necha kun quritiladi. Mevasi bir tekis qurib, po‘sti ajralmaydigan bo‘lganida quritish tugallanadi. Turshakning 75–80 foizida namlik 15–17 foizni tashkil qilsa, u obdon qurigan bo‘ladi. Shu bois turshak yig‘ishtirib olingandan so‘ng, endi uning namini mutanosiblash maqsadida quritiladi. Buning uchun patnislardan olingan meva taxta qutilarga solinadi. Bunday qutilarning uzunligi 1,2 m, eni 0,7 m balandligi 0,5 m bo‘lib, ularga 80–100 kg dan mahsulot joylashtiriladi, qutilar yopiq binolarda saqlanadi va bu jarayon 12–15 kun davom etadi. Shu davrda yaxshi qurimagan mevalarning nomi o‘ta quriganlariga o‘tadi.

Qaysa-danagini olib, quritilgan o‘rikdir. Qaysa yirik mevadan tayyorlanadi, uni tayyorlash usuli turshaknikidan farq qilmaydi. Mevalar patnislarda dudlangan quritish maydoniga qo‘yiladi va ular bir-ikki kun turib, yana ochiq maydonda saqlanadi. Bir-ikki kundan so‘ng ular ag‘darib danagi olingach, og‘zi yopib qo‘yiladi. Bir kundan keyin patnislar shtabelga olinadi va mevalar soyada quritiladi. Bundan keyingi ishlar turshak tayyorlash texnologiyasidan farq qilmaydi.

Kuraga ikkiga yorib quritilgan o‘rikdir. U yirik mevalardan tayyorlanadi. O‘rik terish – tashish, saqlash, navlarga ajratish va yuvish turshak tayyorlash texnologiyasidan farq qilmaydi. Yaxshilab yuvilgan o‘rik chizig‘idan ikkiga ajratilib, danagi olinadi, bu ish qo‘lda bajariladi [1].

Meva mahsulotlari yilning muayyan mavsumida etishtiriladi. Shu sababli ularni uzoq vaqt saqlash va qayta ishlashni tashkil qilmasdan aholini yil bo‘yi ta‘minlab bo‘lmaydi. Shuning uchun quyidagi mevalarni quritish usullari tavsiya qilinadi.

Sublimatsion quritish moslamasi har tomonlama qulay va har qanday o'simlik, hayvon mahsulotlarida tezkorlik bilan qayta ishlash imkonini beradi. Sabzavotlarni quritish moslamasi va ho'l mevalarni quritish moslamalari quyidagi imkoniyatlarga ega:

- 1 kg buglangan nam mahsulotlarga eng kam miqdorda elektr energiyani sarf bo'lishi;
- mahsulotlarni quritish eng past 50-60 °C haroratda amalga oshiriladi;
- oddiy va mustahkam ishlangan, narxi arzon va yuqori qismi qoplama bilan jihozlangan.

Respublikamizda qishloq xo'jalik mahsulotlarini quritish uchun yoqilg'i, gaz, bug, elektr isitgich kabi issiqlik tarqatuvchi konveyr quritgichlardan, tabiiy soyali quritgichlar, kamroq quvvatli sublimatsion quritgichlardan foydalaniladi. 1 kg quritiladigan mahsulotga (piyoz, sarimsoq uchun) 5-8 kVt elektr energiya sarflanadi [2].

Sublimatsion quritish jihozi har tomonlama qulay va har qanday o'simlik, hayvon mahsulotlarida tezkorlik bilan qayta ishlash imkonini beradi. Yurtimizda mana shunday quritish jihozlarini ko'proq ishlab chiqarishga joriy qilsak, tabiiy mahsulotlar xalqimizning ichki bozorlariga etkazilsa va jahon bozoriga eksport qilinsa maqsadga muvofiq bo'lar edi.

#### **Foydalanilgan adabiyotlar:**

1. Воронова А.О. Сушка плодов и овощей. М.: Пищевая промышленность, 1998. -104 с.
2. Умаров Г.Я., Тюрин Ю.Г., Умаров Г.Г. Разработка гелиосушилных комплексов для плодовоовощных культур // Механизация и электрификация сельского хозяйства. 1986. -9-11 с.

## QURUQ-ISSIQ IQLIM SHAROITIDA SEMENTOBETON QOPLAMALAR SIFATINI TA'MINLASH BO'YICHA TADBIRLAR

**Abdullaev Abdusalom Abduvali o'g'li**

Jizzax politexnika instituti magistranti

**Annotatsiya:** Ushbu maqolada yangi yotqizilgan betonning quruq-issiq iqlim sharoitida parvarish qilish usullari ko'rib chiqilgan. Ma'lumki, qurilishning deyarli hamma sohasida betondan keng foydalaniladi. Shu sababli beton ustida ko'plab izlanishlar olib borilgan, va hozirgi kunda ham davom etmoqda. Bu maqola davomida oldingi va hozirgi izlanishlar natijalari ko'rib chiqilgan. Sementobeton qoplamalarini parvarish qilish texnologiyalari yoritib berilgan.

**Kalit so'zlar:** Iqlim, beton, sementobeton qoplama, havo harorati, quyosh radiatsiyasi, plyonkani, darzlar.

Quruq issiq iqlim sharoitida yangi yotqizilgan beton parvarishiga oid ko'plab ma'lumotlar va tavsiyalar mavjud bo'lib, bir qarashda bu masalaga alohida e'tibor berish zarur emas.

Olib borilgan izlanishlar natijasida O'zbekistonning quruq-issiq iqlim sharoitida sementobeton qoplamalar qurishda, ularni parvarish etish texnologiyasi dolzarb masala bo'lib qolmoqda va uni takomillashtirish, real sharoitlarga moslash, shuningdek ijrochilar imkoniyatlarini, qabul qilingan texnologiyani iqtisodiy nazariya nuqtadan maqbulligini to'laroq hisobga olish talab etiladi.

«Quruq-issiq iqlimda beton ishlarini bajarish bo'yicha qo'llanma»ga ko'ra «Quruq-issiq iqlim» deganda jazirama yoz kunlari uzoq (100 kundan ortiq) davom etadigan, havoning eng yuqori harorati  $+40^{\circ}\text{C}$  va undan ortadigan, eng issiq oyda o'rtacha yuqori harorat  $29-30^{\circ}\text{C}$  havoning nisbiy namligi esa eng issiq oyda 50-55% dan kam bo'ladigan meteorologik sharoitlar yig'indisi tushuniladi. Ya'ni quruq issiq iqlimning sharoitlari quyidagilar: yilning yoz oylarida quyosh radiatsiyasining



miqdori sutkasiga  $600-800 \text{ kkal/sm}^2$ , 100 kundan ko‘p vaqt havo harorati  $25^{\circ}\text{C}$  dan yuqori, havo namligi 50% dan kam, shamolning o‘rtacha tezligi iyul oyida 12-14 m/s ga yetadi. Quruq-issiq iqlimli hududlar harorati va nisbiy namlikning sutka davomida katta farqlanishi, qurilish konstruksiyalari ochiq yuzalarining kunduzlari  $60-80^{\circ}\text{C}$  gacha qizishi, tunlari sovishi va bundagi haroratlar farqi  $40^{\circ}\text{C}$  dan ortib ketishi, quruq shamollar esishi bilan hususiyatlanadi.

Quruq-issiq iqlimli hududlarda kunduzlari soyadagi havo harorati  $35-40^{\circ}\text{C}$ , ayrim hollarda  $45^{\circ}\text{C}$  gacha ko‘tarilib, havoning nisbiy namligi 15-20% ga kamayib ketadi. Bundan tashqari bu hududlar quyosh radiatsiyasining intensivligi, quruq shamollar esishi, harorat va namlikning sutka davomida keskin farqlanishi, yog‘ingarchilikning kamligi bilan ham ajralib turadi.

Havoning yuqori harorati va intensiv quyosh radiatsiyasi shamol bilan qo‘shilib, beton tayyorlash, tashish va yotqizish paytida qorishmadagi namlikning tez bug‘lanib ketishiga sabab bo‘ladi. Bu esa o‘z navbatida betonning qotishida sodir bo‘ladigan fizik-kimyoviy va mexanik jarayonlarga sezilarli ta‘sir ko‘rsatadi. Shuning uchun quruq-issiq iqlimni hisobga olish katta ahamiyatga ega.

Quruq-issiq iqlim sharoitida beton tayyorlash, tashish, yotqizish va parvarish qilishda qiyinchiliklar tug‘dirishi va beton fizik-mexanik xossalariga va chidamliliga salbiy ta‘sir ko‘rsatishi aniqlangan. Yangi yotqizilgan betondan qorishtirilgan suvning jadal sur‘atlarda bug‘lanishi betonning fizik-mexanik va deformativ xossalarining yomonlashuvi asosiy sabablaridan biridir.

Malumki, yotqizilgan beton qorishmasi sement klinkeri minerallarini suv bilan gidratatsiyasi natijasida qotadi. Sementning suv bilan kimyoviy bog‘lanish reaksiyasi uchun sement massasiga nisbatan 20-22% suv talab etiladi. Lekin amaliyotda beton qorishmasi qulay yotqizuvchanligini ta‘minlash uchun sement massasiga nisbatan 40-60% suv qo‘shiladi.

Kimyoviy reaksiyalarni normal o‘tishi uchun nam muhit talab etiladi. Yangi yotqizilgan betonning suvsizlanish jarayoni yuqori harorat va havoning past namligidan rejimlarda qotayotgan betonlar uchun xosdir.

Yangi yotqizilgan betondan suv bug‘lanish kinematikasi o‘rganilganda suv betonning qotishining boshlang‘ich davrida jadal sur‘atlarda bug‘lanadi. 6-8 soat o‘tganda, yani beton qattiq karkas tuzilishi shakllanganida bug‘lanish tezligi pasayadi va keyinchalik bir xil miqdorga keladi.

Beton suvsizlanish natijasida sementning gidratatsiya jarayoni pasayadi yoki to‘xtab qolishi ham mumkin, buning natijasida beton kerakli mustahkamlikni olmaydi.

Quruq-issiq iqlim beton ishlari texnologiyasiga, betondan tayyorlangan konstruksiya va inshootlarning uzoqqa chidamliligiga salbiy ta‘sir etadi. Bu ta‘sir konstruksiyadagi beton xossalariining o‘zgarishida, betonda turli yoriq va darzlarning hosil bo‘lishida, deformatsiyalanish miqdorining ortib ketishida ko‘zga tashlanadi.

Quruq-issiq iqlim xususiyatlarini e‘tiborga olmaslik konstruksiya va inshootlar sifatining keskin pasayishiga, hattoki buzilishiga olib keladi.

Quruq-issiq iqlim beton ishlarini bajarishda jiddiy qiyinchiliklarni keltirib chiqaradi.

Jumladan:

- beton qorishmasi haroratining ortishi uning suv talabchanligini oshirib yuboradi;
- tashish jarayonida beton qorishmasi oquvchanligining keskin kamayishiga olib keladi;
- yangi yotqizilgan betonning jadal suvsizlanishi oqibatida siqilishga bo‘lgan mustahkamligining oylik ko‘rsatkichi 50% gacha kamayib ketadi va betonning boshqa fizik-mexanik xususiyatlari yomonlashadi;
- plastik kirishishining ortishi natijasida qotayotgan betonda yoriq va darzlar hosil bo‘ladi va konstruksiyalarning uzoqqa chidamliligi keskin kamayib ketadi;
- quyosh radiatsiyasi ta‘sirida yaxlit (quyma) konstruksiyalarda haroratning notekis taqsimlanishi termik kuchlanish holatiga va darzlar hosil bo‘lishiga olib keladi;
- konstruksiyalar ochiq yuzalarining kuchli davriy qizishi (sutka davomidagi haroratlar farqi 40-45°C gacha tashkil etishi) natijasida beton strukturasiining

buzilishi, mustahkamligining kamayishi yuzaga keladi.

Avtomobil yo‘llari qurilishida sementabeton qoplamalar tashkil etishda, asosiy texnologik operatsiyalardan biri bu – yangi yotqizilgan betonni suvsizlanishini oldini olishdir.

Beton quyilgandan keyin birinchi soatlardan 3-7 kungacha parvarishlash ayniqsa muhimdir. Yangi yotqizilgan betonni suvsizlanishini oldini olish uchun parvarish qilish, murakkab va nisbatan qimmat texnologik operatsiyadir.

Yangi yotqizilgan betonni parvarish qilishning turli usullari mavjud. Quruq issiq iqlimda, yangi yotqizilgan betonni parvarish qilishda, betonning ochiq yuzasiga suv sepish mutlaqo mumkin emas. Chunki, yuzasi 50-70°C haroratgacha qizib turgan, qotayotgan betonga, nisbatan sovuq suvni sepish «termik zarba» keltirib chiqaradi, bu esa betonning strukturasi buzib, mikroyoriqlar paydo bo‘lishiga olib keladi. Suv sepilgandan so‘ng beton yuzasi harorati 15-20°C ga keskin pasayadi, lekin qisqa vaqtda oldingi darajaga ko‘tariladi. Shuning uchun, mavjud Shaharsozlik normalari va qoidalari (SHNQ) bilan qotayotgan betonning ochiq yuzasiga suv sepish taqiqlanadi.

Uzluksiz namlash usuli - konstruksiyalarning ochiq yuzasini nam ushlaydigan maternallar (qum qatlami, yog‘och qipiqlari, somon bo‘yra, qop-qanordan tikiladigan mato va b.) bilan qoplab ho‘llab turish usuli ko‘p mehnat talab etadigan, suv taqchilligi bo‘lgan joylarda va havo harorati yuqori va doimiy shamol bo‘ladigan joylarda kam samarasiz usuldir.

Amaliyotda, yangi yotqizilgan sementabeton qoplamalar yuzasini suvsizlanishdan himoyalash uchun suv o‘tkazmaydigan polimer plyonkalar qo‘llanilmoqda. Bu usul ham kamchiliklardan holi emas. Chunki, bug‘langan suvning yuzaga qaytib tushib yuzani yuvishi, mustahkamligini kamaytirishi, qotmagan yuzaga yopilganda buzilishi, bostirib quyilganda ham shamolda uchib ketishi holatlari kuzatiladi.

Yangi yotqizilgan sementabeton qoplamalar yuzasini suvsizlanishdan himoyalash uchun qo‘llanilayotgan usullarni tahlili shuni ko‘rsatmoqdaki, eng samarali usullardan biri bu plyonka hosil qiluvchi materiallardir. Ular betonni nam yuzasiga sepilganidan so‘ng, tezda polimerizatsiyalanib yaxlit, beton yuzasi bilan

yaxshi adgeziyaga ega plyonka hosil qiladi. Yangi yotqizilgan beton parvarishida faqat polietilen plyonka o‘zini gidrofil materialsiz (qop-qanor, mato, geotekstil, parolon, vatin va h.k) ishlatilishi mumkin emas. Chunki, plyonka ostidagi beton qotish jarayonda, uning yuzasida hosil bo‘lgan kodensatsiyalangan suv, beton yuzasini g‘ovaklashtirib, uning sifatiga salbiy ta’sir etadi.

Shuningdek, havo harorati 35°C dan ortiq bo‘lganda, yangi yotqizilgan beton qoplamaga plyonka hosil qiluvchi suyuqlikni 2 marta sepishni, ertasiga choklar kesilgandan keyin esa, geotekstil materialini to’shab, suv sepib yaxshilab namlashni, hamda namlikni saqlash uchun polietilen plyonka bilan himoyalashni tavsiya etadilar. Bunga qo’shimcha ravishda har 3 kunda plyonkani ochib geotekstilni namlab turish betonning, ayniqsa yuza qatlamining mustahkamligini jiddiy ravishda oshirish imkoniyatini beradi. Har bir holatda, betonni parvarishlashga konkret shart sharoitdan kelib chiqib, individual yondashish, texnik-iqtisodiy asoslash maqsadga muvofiq bo‘ladi.

#### **Foydalanilgan adabiyotlar ro‘yxati:**

1. A.Xamidov, R.Suloymonov “Sementabeton qoplamali avtomobil yo‘llarida sifatni ta’minlashning dolzarb masalalari”. Monografiya – Toshkent. Lesson press nashriyoti. 2020 y., - 148 bet.
2. «Quruq-issiq iqlim sharoitida qotayotgan beton parvarishi uchun polimer plyonkalarni qo‘llash bo‘yicha qo‘llanma». Toshkent, 2007 yil.

## СРАВНИТЕЛЬНЫЙ АНАЛИЗ ЧИСЛЕННЫХ ИНСТРУМЕНТОВ SIMULINK И SIMSCAPE ДЛЯ АНАЛИЗА СИСТЕМ “МАССА-ПРУЖИНА-ДЕМПФЕР” С НЕСКОЛЬКИМИ СТЕПЕНЯМИ СВОБОДЫ

**Asanov Seyran Enverovich**

Туринский Политехнический Университет в Ташкенте

**Аннотация:** В данной статье описывается решение системы линейных дифференциальных уравнений второго порядка с постоянными коэффициентами, описывающих движение системы “масса-пружина-демпфер” с двумя степенями свободы с принудительным возбуждением с использованием инструментов MATLAB Simulink и Simscape. Результаты показывают, что обе модели показывают довольно схожие результаты. Очевидным преимуществом модели Simulink является то, что инженер имеет полный контроль над дифференциальным уравнением, которое он должен реализовать в модели, тогда как модель Simscape предоставляет готовое решение в виде “физических” блоков, представляющих реальные физические компоненты.

**Ключевые слова:** Уравнения Лагранжа, система “масса-пружина-демпфер”, Simulink, Simscape.

### I. Вступление.

В данной работе представлена задача о системе масса-пружинный демпфер с 2 степенями свободы с входной силой, приложенной ко второй массе. Модель исследуемой системы представлена на рисунке 1. Стратегия анализа начинается с разработки математической модели с помощью уравнений Лагранжа второго рода, применяемых к системе. После этого будет предложена модель Simulink для численного решения аналитических уравнений. Кроме того, модель Simscape будет представлена в качестве возможной альтернативы модели Simulink. Позже результаты обеих моделей будут сопоставлены. Примечательно, что для объема работы синусоидальная входная сила  $F = F_0 \sin(\omega t)$ . Кроме того, коэффициенты демпфирования для двух демпферов, задействованных в модели, предполагаются постоянными. Параметры задачи

представлены в таблице 1. Так же, начальные условия заданы следующим образом:

$$x_1(0) = 0; \dot{x}_1(0) = 0$$

$$x_2(0) = 0; \dot{x}_2(0) = 0$$



Рисунок. 1 Система "масса-пружина-демпфер" с двумя степенями свободы

Параметры системы	Значение	Единица измерения
Масса $m_1$	70	Kg
Масса $m_2$	140	Kg
Жесткость первой пружины $k_1$	500	N/m
Жесткость второй пружины $k_2$	250	N/m
Коэффициент демпфирования $c_1$	10	Ns/m
Коэффициент демпфирования $c_2$	50	Ns/m
Амплитуда $F_0$	100	N
Частота колебаний силы $\omega$	4	rad/s

Таблица 1 Параметры изучаемой системы.

## II. Методология разработки математической модели.

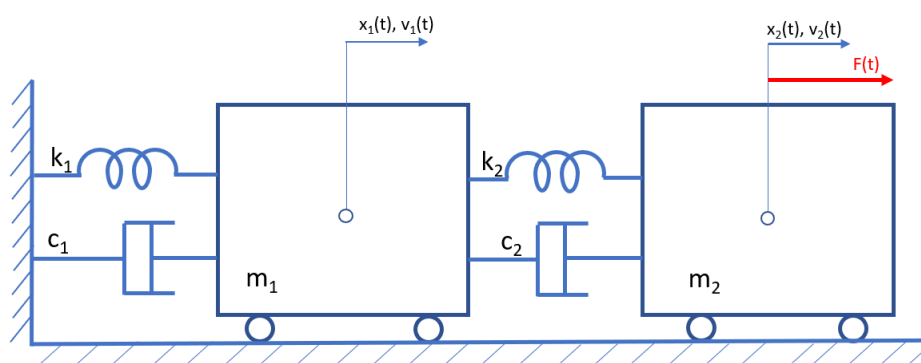
Важным шагом в решении поставленной задачи является разработка математической модели, описывающей движение системы. Для этого мы определяем уравнения движения вышеупомянутой системы с помощью Лагранжа уравнения второго рода [1]. Общая форма уравнения Лагранжа [2] [3] представлена уравнением

$$\frac{d}{dt} \left( \frac{\partial E_k}{\partial \dot{q}_k} \right) - \frac{\partial E_k}{\partial q_k} + \frac{\partial E_p}{\partial q_k} = Q_{b_k} \quad k=1,2,\dots,n,$$

Где  $q_k$ - являются обобщенными координатами,  $E_k$  - кинетическая энергия системы,  $E_p$  - потенциальная энергия системы и  $Q_{b_k}$  - обобщенная сила. Для того чтобы получить требуемые уравнения, нам необходимо определить кинетическую и потенциальную энергии системы. Если мы определим обобщенные координаты как

$$q_1 = x_1$$

$$q_2 = x_2$$

И обобщенные скорости как

$$\dot{q}_1 = \dot{x}_1$$

$$\dot{q}_2 = \dot{x}_2$$

Кинетическая энергия системы равна сумме кинетических энергий масс  $m_1$  и  $m_2$ :

$$E_k = \frac{1}{2} m_1 \dot{x}_1^2 + \frac{1}{2} m_2 \dot{x}_2^2.$$

Потенциальная энергия системы равна сумме потенциальных энергий пружин  $k_1$  и  $k_2$ :

$$E_p = \frac{1}{2} m_1 x_1^2 + \frac{1}{2} m_2 (x_2 - x_1)^2.$$

Обратите внимание, что у второй пружины оба конца находятся в движении. По этой причине необходимо учитывать относительное расширение/сжатие  $(x_2 - x_1)$ .

Ввиду того, что в исследуемой системе также присутствуют демпферы, необходимо ввести термин, характеризующий рассеивание энергии. Для этой цели мы используем функцию рассеивания Рэля. Функция рассеивания Рэля может быть выражена следующим образом с точки зрения коэффициентов демпфирования  $c_1$  и  $c_2$  и скоростей масс  $\dot{x}_1$  and  $\dot{x}_2$ :

$$D = \frac{1}{2} c_1 \dot{x}_1^2 + \frac{1}{2} c_2 (\dot{x}_2 - \dot{x}_1)^2.$$

Аналогично случаю потенциальной энергии, второй член функции рассеивания Рэля зависит от относительной скорости заслонки  $(\dot{x}_2 - \dot{x}_1)$ , поскольку оба конца второго демпфера находятся в движении.

Необходимо также принимать во внимание обобщенные силы. В частном случае исследуемой проблемы только обобщенная сила, относящаяся ко второй массе, отлична от нуля, поскольку к массе  $m_2$  приложена входная сила:

$$Q_{b1} = 0,$$

$$Q_{b2} = F(t)$$

Подставляя обобщенные координаты, потенциальную энергию системы можно выразить как:

$$E_p = \frac{1}{2} k_1 x_1^2 + \frac{1}{2} k_2 x_2^2 - k_2 x_2 x_1 + \frac{1}{2} k_2 x_1^2$$

В то же время функция рассеивания Рэля может быть разработана как

$$D = \frac{1}{2} c_1 \dot{x}_1^2 + \frac{1}{2} c_2 \dot{x}_2^2 - c_2 \dot{x}_2 \dot{x}_1 + \frac{1}{2} c_2 \dot{x}_1^2$$

Принимая во внимание расположение обобщенных координат и функции рассеивания, уравнения Лагранжа второго рода для механической системы на рисунке 1 имеют вид:

$$\frac{d}{dt} \left( \frac{\partial E_k}{\partial \dot{x}_1} \right) - \frac{\partial E_k}{\partial x_1} = - \frac{\partial E_p}{\partial x_1} - \frac{\partial D}{\partial x_1} + Q_{b1}$$

$$\frac{d}{dt} \left( \frac{\partial E_k}{\partial \dot{x}_2} \right) - \frac{\partial E_k}{\partial x_2} = - \frac{\partial E_p}{\partial x_2} - \frac{\partial D}{\partial x_2} + Q_{b2}$$



Вычислив частные производные кинетической и потенциальной энергий, а также функцию диссипации Рэля и подставив их в уравнения Лагранжа, мы можем получить систему уравнений движения:

$$\ddot{x}_1 = -\frac{k_1}{m_1}x_1 + \frac{k_2}{m_1}(x_2 - x_1) - \frac{b_1}{m_1}\dot{x}_1 + \frac{b_2}{m_1}(\dot{x}_2 - \dot{x}_1)$$

$$\ddot{x}_2 = -\frac{k_2}{m_2}(x_2 - x_1) - \frac{b_2}{m_2}(\dot{x}_2 - \dot{x}_1) + \frac{F(t)}{m_2}$$

Таким образом, решаемая система состоит из линейных дифференциальных уравнений второго порядка. Массы, жесткость пружин и коэффициенты демпфирования принимаются постоянными. В связи с этим нам предстоит решить систему дифференциальных уравнений второго порядка с постоянными коэффициентами. Разработанная математическая модель будет решена с использованием Simulink и Simscape. В заключении будет проведено сравнение результатов, полученных обоими численными инструментами.

### III. Результаты.

Как обсуждалось в предыдущей главе, неоднородную систему линейных дифференциальных уравнений второго порядка с постоянными коэффициентами предлагается решать с использованием численного средства MathWorks под названием Simulink [4]. Модель изучаемой системы, выполненной в Simulink, приведена на рисунке 2.



Рисунок. 2 Математическая модель рассматриваемой системы в Simulink

Simscape [5] — это встроенный инструмент Simulink, позволяющий создавать “физические” модели различных систем. То есть вместо уравнений и математических блоков могут быть введены блоки, представляющие физические объекты. Каждый “физический” блок Simscape содержит внутри себя математические соотношения, описывающие систему. Модель Simscape, предложенная для статьи, представлена на рисунке 3.

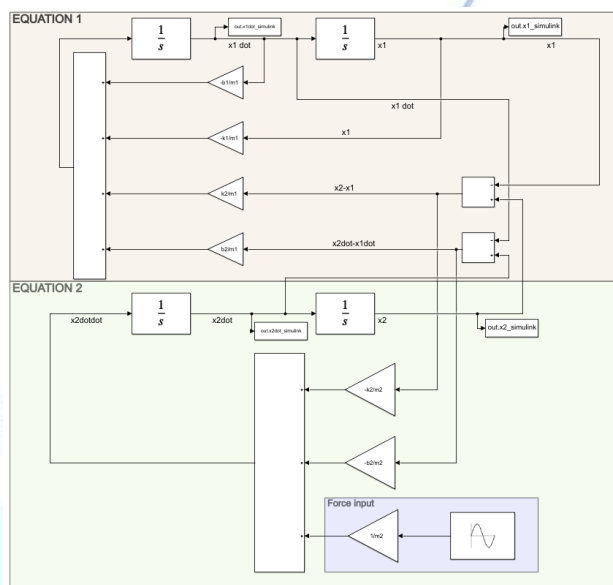

Рисунок. 3 Модель рассматриваемой системы в Simscape

Для сопоставления обеих моделей, каждая из них была запущена по отдельности. После окончания вычислительных операций, были получены результаты в виде перемещений масс ( $x_2 - x_1$ ) и их скоростей ( $\dot{x}_2 - \dot{x}_1$ ). Для сравнительного анализа взяты графики перемещения масс  $m_1$  и  $m_2$ . График перемещений массы  $m_1$  для обеих моделей приведен на рисунке 4.

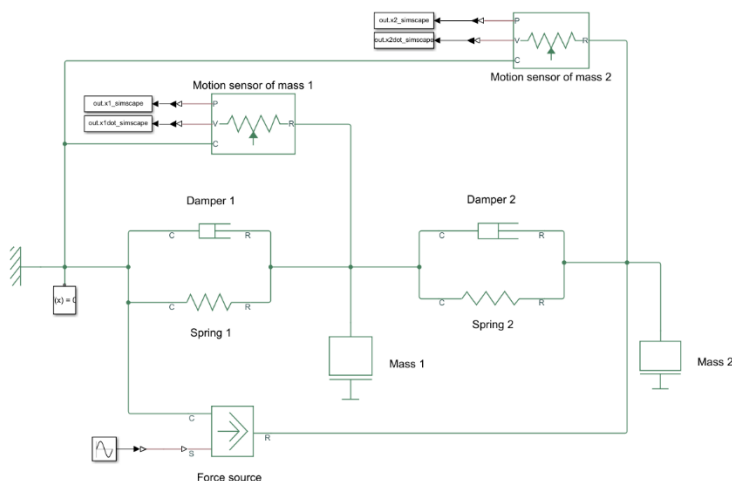

Рисунок. 4 Сравнение графиков перемещений массы  $m_1$

В то же время, график скорости массы  $m_2$  выглядит следующим образом (рисунок 5):

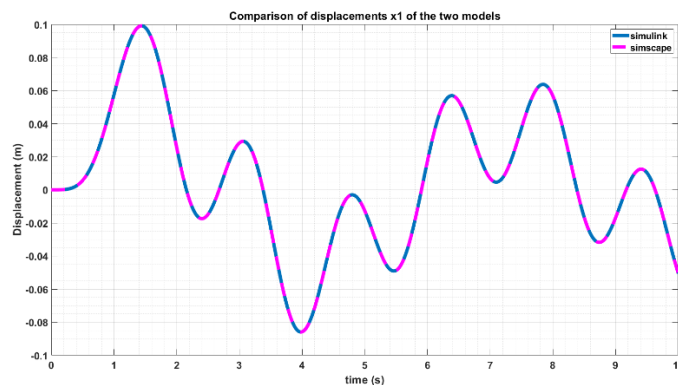

Рисунок. 5 Сравнение графиков перемещения массы  $m_2$

#### IV. Заключение.

Как показано на рисунке 4, обе модели показывают более или менее идентичные результаты с точки зрения перемещений  $x_1$  массы  $m_1$ . Совершенно аналогично, перемещения  $x_2$  массы  $m_2$  (рисунок 5), полученные из предложенных двух моделей, также почти идентичных [6].

В этой статье были продемонстрированы два различных подхода к моделированию систем масса-пружина-амортизатор с несколькими степенями свободы. Первое связано с построением математической модели с использованием разработанной системы линейных дифференциальных уравнений, тогда как второе больше связано с физическим моделированием механических систем с помощью блоков специального назначения. В целом, результаты показывают, что обе модели хорошо решают систему линейных уравнений. Преимущество модели Simulink заключается в том, что инженер

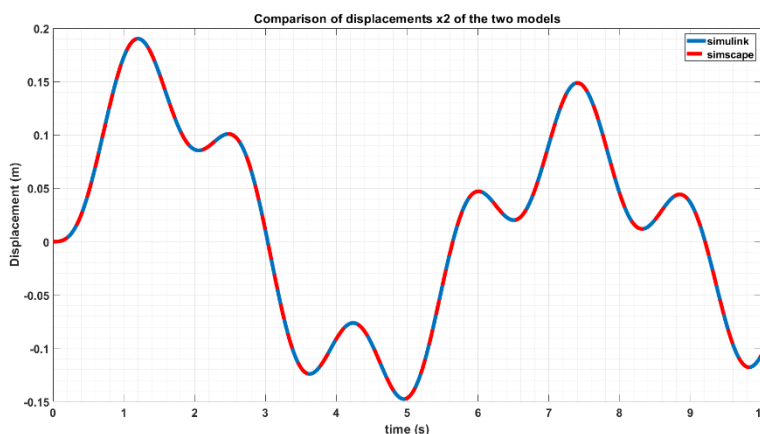
имеет полный контроль над моделью, которую он создает, в то время как модель Simscape содержит математические взаимосвязи внутри каждого "физического блока".

## V. Используемая литература

- [1] D. H. Peter Sivák, «State-Space Model of a Mechanical System in MATLAB/Simulink,» *Procedia Engineering*, т. 48, pp. 629-635, 2012.
- [2] „ L. „, A. a. P. „, R. „, R. {Meirovitch, *Fundamentals of Vibrations, Applied Mechanics Reviews*, 2001.
- [3] G. Genta, *Vibration Dynamics and Control*, Springer US, 2009.
- [4] M. inc., «Design models of dynamic systems in Simulink,» Mathworks, [В Интернете]. Available: <https://www.mathworks.com/help/matlab/language-fundamentals.html>.
- [5] «Model and simulate multidomain physical systems in Simscape,» [В Интернете]. Available: <https://www.mathworks.com/help/physmod/simscape/>.
- [6] S. ASANOV, «Comparative analysis of numerical tools Simulink and Simscape for the analysis of multi-degree of freedom mass-spring-damper systems.,» *Acta of Turin Polytechnic University in Tashkent*, т. 11, № 2, pp. 21-24, 2021.

## СТРАТЕГИИ УПРАВЛЕНИЯ РЕКУПЕРАТИВНЫМ ТОРМОЖЕНИЕМ, ИСПОЛЬЗУЕМОГО В ГИБРИДНЫХ ЭЛЕКТРОМОБИЛЯХ

**Asanov Seyran Enverovich**

Туринский Политехнический Университет в Ташкенте

**Аннотация:** Идея использования системы рекуперативного торможения в автомобильных силовых агрегатах стала довольно популярной во время разработки гибридных электромобилей. Говоря о системах рекуперативного торможения (RBS), мы должны учитывать, что их целью является преобразование энергии, возникающей при торможении, в электрическую или механическую энергию. Внедрение системы RBS в транспортных средствах позволяет повысить энергоэффективность и расход топлива, поскольку часть кинетической энергии от торможения будет рекуперирована.

**Ключевые слова:** рекуперативное торможение, смешанное торможение, гибридные электромобили

### I. Вступление

В электрической системе рекуперативного торможения кинетическая энергия, которая образуется во время процесса торможения, преобразуется в электрическую энергию и накапливается в батарее генератором. Энергия, накопленная в аккумуляторе, будет использоваться для приведения в действие электродвигателя, подключенного к приводному валу [1] (рис. 1). В этой статье описаны два алгоритма для стратегий управления рекуперативным торможением, таких как последовательное торможение и параллельное торможение.



Рис. 6 Схема рекуперативного торможения.

## II. Разновидности стратегий рекуперативного торможения.

### Последовательное рекуперативное торможение.

Последовательное рекуперативное торможение основано на комбинации регулируемой тормозной системы на основе трения с системой рекуперативного торможения, которая передает энергию электродвигателям и батареям в рамках интегрированной стратегии управления [2]. Общая конструкция предназначена для оценки замедления, требуемого водителем, и распределения требуемого тормозного усилия между системой рекуперативного торможения и механической тормозной системой. Последовательное рекуперативное торможение может повысить топливную экономичность на 15-30%. Для этого требуется система торможения по проводу [3] и более равномерное ощущение педали благодаря хорошей способности смешивать крутящий момент.

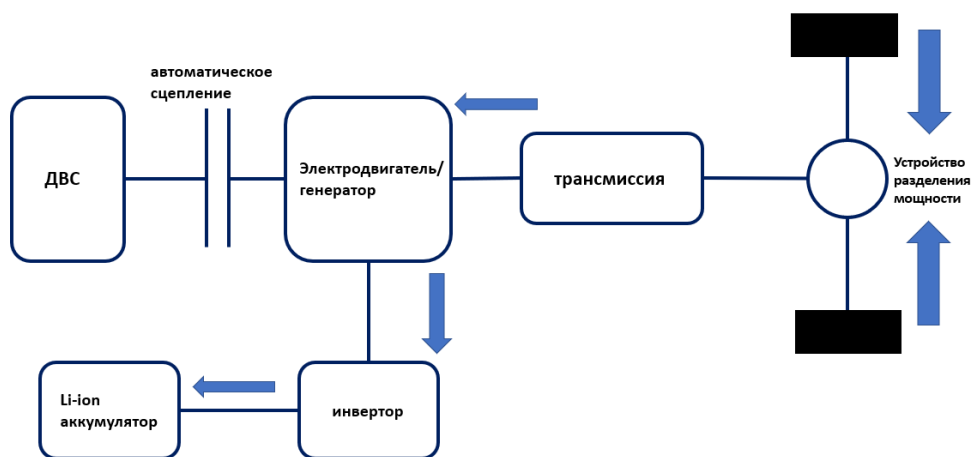

Рис. 7 Последовательное рекуперативное торможение.

Как видно на рисунке 2, создаваемый тормозной момент линейно увеличивается с увеличением требуемого тормозного момента. Но в определенный момент крутящий момент, передаваемый в систему рекуперативного торможения, насыщается, что означает, что рекуперативная система не может получить крутящий момент, превышающий максимально возможное значение крутящего момента электродвигателя. После этого крутящий момент начинает распределяться между ведомым и не ведомым мостом.

### Параллельное рекуперативное торможение.

Система параллельного торможения представляет собой комбинацию системы на основе трения (гидравлическая тормозная система с тормозными суппортами, создающими тормозной момент на тормозном диске) и системы рекуперативного торможения, работающей в тандеме без интегрированного управления [2]. Сила рекуперативного торможения добавляется к механическому тормозному усилию, которое невозможно отрегулировать. Сила рекуперативного торможения увеличивается вместе с усилием механического торможения. Начальный ход педали используется только для управления усилием рекуперативного торможения, нормальное механическое тормозное усилие не изменяется (рис. 3). Рекуперативный крутящий момент определяется

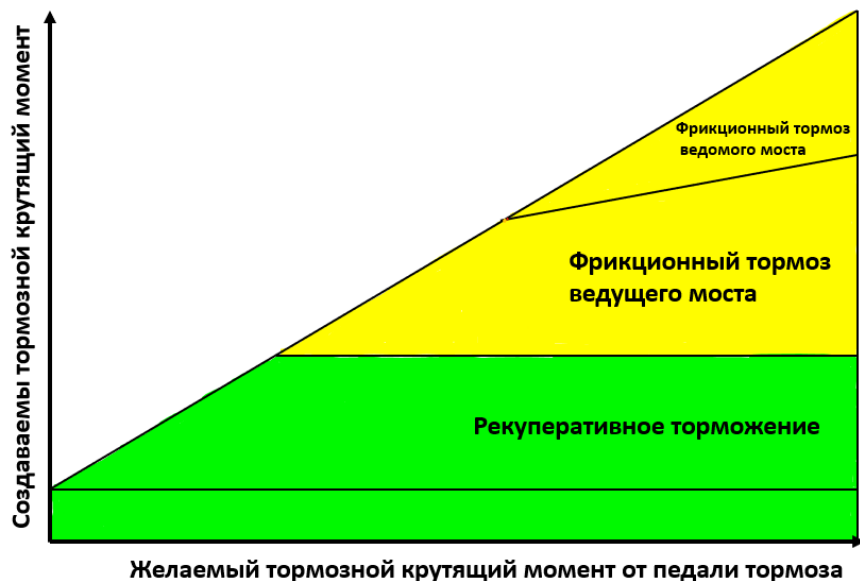
с учетом мощности двигателя, состояния заряда батареи SOC и скорости транспортного средства [4].



Рис. 8 Параллельное рекуперативное торможение.

Сила рекуперативного торможения рассчитывается с помощью блока управления тормозом путем сравнения требуемого тормозного момента и доступного крутящего момента двигателя. Давление на колесо уменьшается на величину силы рекуперативного торможения и силы, подаваемой от модуля гидравлического тормоза. Параллельное рекуперативное торможение может повысить топливную экономичность на 9-18%.

### III. Заключение.

Общепризнано, что последовательное торможение является более эффективным, чем параллельное. Как последовательные, так и параллельные стратегии торможения доказали свою надежность с точки зрения безопасности и скорости. Еще одна важная вещь, которую следует помнить, что батарея должна работать только в определенном диапазоне SOC. Крайне нежелательно превышать значение 80%, так как это может привести к значительному повышению температуры батареи. Кроме того, нежелательно использовать рекуперативное торможение, когда скорость транспортного средства ниже 10 км/ч. В таких случаях следует активировать только традиционную тормозную систему.

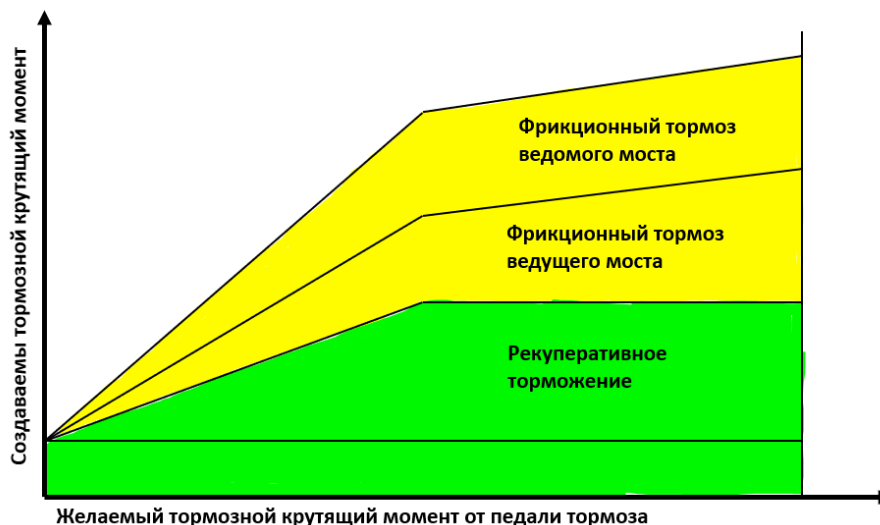

#### IV. **Использованная литература.**

- [1] M. K. Y. S. T. S. Shubham Shewate, “Modeling and simulation of regenerative braking for light commercial vehicle,” 2018.
- [2] H. N. S. T. J. B.J. Varocky, "Benchmarking of regenerative braking for a fully electric car," *Distributed Computing*, 2011.
- [3] X. Yu, "Review of brake-by-wire system used in modern passenger car," in *ASME International Design Engineering Technical Conferences*, Charlotte, North Carolina, 2016.
- [4] B.S.M.Fan, "Modeling and simulation of a Hybrid electric vehicle using MATLAB/Simulink and ADAMS," 2007.



## DEVELOPMENT OF THE MODEL OF THE ACTIVE BRAKE PEDAL FORCE SIMULATOR BASED ON ELECTRIC DRIVE USING SOLIDWORKS

**Asanov Seyran Enverovich**

Turin Polytechnic University in Tashkent

**Abstract:** Brake pedal feedback is important for driver's perception not only from customer satisfaction point of view, but also from the safety point of view. The thesis provides an investigation of car brake pedal “feel” and brake blending. Unlike conventional brake analysis using real electrohydraulic brake components, the thesis aims at the development and design of the active brake feedback simulator based on the electric drive [1]. The choice of electromechanical components for the test bench is based on experimental data. This paper is concerned with the design of the test bench by selecting proper components and structure materials which will be used in the simulator.

**Keywords:** brake pedal, solidworks, modeling, pedal feedback.

### I. INTRODUCTION.

The design phase starts with the evaluation of the parameters that we will use in the development of our feedback simulator. As a reference, data from an automotive company have been used. The data were obtained from a real experiment. There were installed a pedal force sensor to measure the applied force, LVDT for the pedal position measurement. Besides, pressure and temperature sensors have been installed in order to measure the pressure in the hydraulic circuit and temperature of the calipers respectively. By plotting required graphs, it will be possible to understand the behavior of the car during the deceleration process (especially the instances when ABS is switched on) [2]. Speaking about the experiment, one should mention that it was conducted several times, with different braking regimes starting from a moderate braking to heavy braking. Combining plots from different braking regimes will allow

to have an idea of how measured parameters change. The coherence of different parameters can be illustrated by taking one regime of experimental braking.

## II. METHOD.

So that to design the test bench which will behave as a pedal feedback simulator, we have to know the range of forces and strokes that the system may be subjected to. Since the design covered in the thesis is based on the experimental data provided by FCA, all different braking operations have to be investigated in order to find the limits. To do so, the data from both the moderate and heavy braking regimes have been used to plot “force vs stroke” curves.

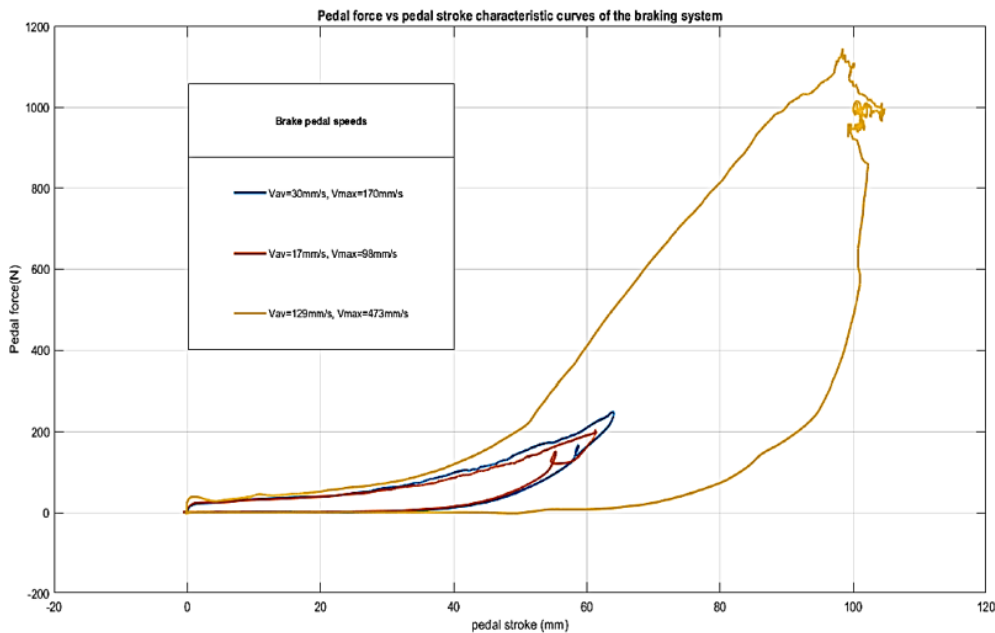

Figure 1 Comparison of three braking modes

Figure 1 provides information regarding the “pedal force-pedal stroke” relationship during different modes of braking. It can also be noted that for each of the modes the pedal velocity was estimated based on the pedal position during time interval under investigation. The design of the future simulator is based on the most “critical” values of applied force, pedal stroke and pedal velocity. And according to Figure 1, we can conclude that

$$F_{max} = 1100 \text{ N};$$

$$s_{max} = 104 \text{ mm};$$

$$v_{max} = 473 \frac{\text{mm}}{\text{s}};$$

These three parameters will lay a foundation for the design phase of the feedback simulator. To be more precise, the electro-mechanical components and structure parts have to be chosen in such a way to satisfy the requirements of the braking system on the maximum values of force, stroke and speed of the brake pedal.

### III. MODEL OF THE SIMULATOR.

Structure of the test bench in general, has to be made of proper components and materials. One of the key requirements is that the structure must be robust and reliable. In recent years, aluminum extrusion profiles have proven themselves quite reliable and easy to be installed, so the choice was stopped on applying them.

In any existing braking system, the brake pedal has a certain limited stroke, which approximately equal to 100-120 mm depending on the car and its braking system geometry. In this regard, the pedal simulator also has to restrict the stroke to approximately the same amount. To do so, a special limit stop has been designed which will guarantee a stroke of 100mm.

Besides, the electromechanical components such as the electric motor, its reductor and coupling must correspond the force and torque requirements [3]. The brake pedal used in the simulator must be able to withstand the maximum possible applied force.

Covering all the aspects mentioned above, the CAD model of the brake pedal force simulator was developed using Solidworks software (Figure 2).

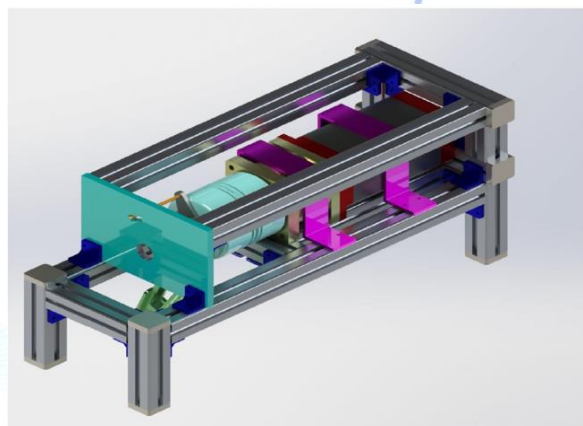

Figure 2 Model of the brake pedal force simulator.

When we speak about the analysis of brake pedal feeling, we should take into consideration that we need to approximate the test rig to the real braking procedure as

much as possible. From this perspective, a car seat has to be included in the final assembly as well [3]. This will allow the braking procedure to be more realistic. However, the test bench illustrated above is not stabilized yet. To do so, a car seat and the test bench were bound by borders made of aluminum extrusion profiles.

Finally, the resultant assembly of brake pedal simulator has been obtained (Figure 3):



Figure 3. Final model of the simulator

#### **IV. CONCLUSION.**

The most important factor that has to be taken into account is the driver's safety and comfort [3]. For this reason, it is very actual to study the brake pedal feeling. Instead of having very complex test benches with a huge number of components, or very costly experiments with cars it becomes much more proficient to use brake feedback simulators. To be more precise, they are much more compact, can be adjusted to test the braking system of most car models. In this regard the model proposed in this thesis can be of very high interest for researches working in the investigation of driver's perception during braking.

#### **V. BIBLIOGRPAHY**

- [1] M. R. S. D. G. a. H. Flad, "Active Brake Pedal Feedback Simulator Based on Electric Drive," *SAE International*, 2014.
- [2] L. V. M. & S. A. Petruccelli, "Electro-Hydraulic Braking System Modelling and Simulation.," *SAE International*, 2003.
- [3] H. s. motors, "www.machinedesign.com.," [Online]. Available: <https://www.machinedesign.com/archive/dynamics-hybrid-stepper-motors..>
- [4] P. a. N. S. Bouchner, "Development of Advanced Driving Simulator: Steering Wheel and Brake Pedal Feedback," in *Proceedings of the 2nd international conference on Circuits, systems, control*, 2011.
- [5] A. J. & S. B. R. Day, "Braking of Road Vehicles.," 2008.



## МОДЕЛИРОВАНИЕ РЕЖИМОВ ЭЛЕКТРОЭНЕРГЕТИЧЕСКИХ СИСТЕМ В УСЛОВИЯХ НЕОПРЕДЕЛЕННОСТИ.

**К.т.н., доцент Турдибеков Камалбек Хамитович,**

**Магистр. Бобокулов Жавохир Сайдуллаевич**

Ташкентский Государственный Транспортный Университет

**Аннотация:** Рассмотрены вопросы математического моделирования режимов электроэнергетических систем в условиях неоднородностей типа временного дрейфа основных показателей. В условиях неполного знания механизма явлений математическое моделирование производилось экспериментально – статистическими методами, а именно использовалось планирование эксперимента.

**Ключевые слова:** временной дрейф, режимы электроэнергетических систем, планирование эксперимента, математические модели.

Одной из актуальных задач являются вопросы определения наиболее приемлемых режимов энергосистем в процессе производства, передачи и распределения электрической энергии. При этом особое внимание уделяется задачам оптимального планирования краткосрочных режимов в энергосистемах в условиях неопределенности с учетом вероятностного характера исходной информации. При планировании режимов энергосистем, можно воспользоваться расчётными параметрами электрических сетей и нагрузки узлов электропотребления. Для достижения заданного режима, расчеты должны проводиться с учетом вероятностного характера и частичной неопределенности первоначальных данных о нагрузках элементов электрических цепей[1]. Традиционные методы связаны с экспериментом, который требует больших затрат сил и средств, так как является трудоёмким – основан на по очередном варьировании независимых переменных в условиях, когда другие параметры стремятся сохранить неизменным.

В этом случае отсутствует реальная возможность всестороннего изучения большого количества элементов энергосистем и как следствие, многие решения принимаются на основе поступающей информации, которая имеет случайный характер. В настоящее время определились два подхода к решению задач моделирования: детерминистический и экспериментально – статистический. В случае детерминистического подхода решению задач предшествуют всестороннее исследование процесса и как обычно он задается в виде некоторой системы дифференциальных уравнений.

Большинство реальных процессов в электроэнергетике имеют сложный характер и подвержены влиянию большого числа взаимосвязанных факторов и в связи с этим, применение детерминистических методов в значительной степени затруднительно. С другой стороны, теоретическое рассмотрение не в состоянии учесть всего многообразия реально действующих факторов и поэтому теоретическая математическая модель в большей степени утрачивает свою силу при переходе к реальным условиям. При условиях неполного знания механизма явлений, задачи математического моделирования можно решить экспериментально - статистическими методами. В связи с этим математические методы планирования эксперимента получают все большее распространение при решении задач, связанные с режимами работы электроэнергетических систем в условиях неопределенности типа временного дрейфа основных режимных параметров энергосистем [2].

Основным математическим аппаратом при использовании методов планирования эксперимента, является регрессионный анализ, который состоит в оценивании коэффициентов регрессии методом наименьших квадратов с последующим статистическим анализом полученной полиномиальной модели:

$$Y = b_0 + \sum_{i=0}^n b_i x_i + \sum_{i>j}^n b_i x_i + \sum_{i>j}^n b_{ij} x_i x_j + \dots \quad (1)$$

При планировании эксперимента при исследовании режимов энергосистем приходится сталкиваться с источниками неоднородностей непрерывного типа. Эти источники вызывают непрерывное изменение энергетических режимов –



дрейф их выходных показателей во времени и выражается в виде аддитивного дрейфа, то есть смещения поверхности отклика без её деформации, а сама функция дрейфа имеет достаточно плавный характер и может быть представлена полиномом невысокой степени.

$$Y = f(x_1, x_1, \dots, x_n) \quad (2)$$

При планировании эксперимента в условиях неоднородностей, в общем случае результаты наблюдений  $Y$  (баланс мощности, нагрузка, расход условного топлива и т.д.) представляют собой аддитивную смесь изменений выхода  $f(x)$ , вызванных вектором варьируемых факторов  $x$ , непрерывного или дискретного дрейфа  $\varphi(\omega)$ , обусловленного вектором неуправляемых факторов  $\omega$  и некоторой ошибкой  $\varepsilon$  с нормальным распределением:

$$Y = f(x) + \varphi(x) + \varepsilon \quad (3)$$

Задача сводится к выбору плана, ортогонального к выявленному дрейфу и обеспечивающего получение наилучших оценок эффектов исследуемых факторов независимо от влияния дрейфа.

Исследованиями было установлено, что основные параметры энергосистемы претерпевают временной дрейф со свойствами, близкими к линейному и используя планирование, ортогональное к дрейфу получен полный факторный эксперимент. Оценка значимости коэффициентов математической модели элементов энергосистемы проводилась обычным методом по критерию Фишера.

### Список использованной литературы

1. Т.Ш. Гайибов, Ш.Ш. Латипов. К оптимальному планированию режимов энергосистем в условиях частичной неопределенности исходной информации. Вестник ТашГТУ 2/2019. – С. 88-94 (05.00 №16).
2. Е.В. Маркова, А.Н. Лисенков. Планирование эксперимента в условиях неоднородностей. Издательство «Наука» Москва. 1973 г.

## RAQAMLI IQTISODIYOT VA UNING MAMLAKATDA TUTGAN O‘RNI

**Davronova Charos Ikrom qizi**

Toshkent Moliya instituti 2-bosqich talabasi

**Annotatsiya:** Mazkur maqolada bugungi jadal sur’atlarda rivojlanib borayotgan zamonamizdagi texnika va texnologiyaning iqtisodiyot sohasida tutgan o‘rni haqida so‘z ketadi. O‘zbekistonda bu sohaning rivojlanishiga oid turli xil chora-tadbirlar va uning mamlakatda tutgan o‘rni haqida ma’lumot beriladi.

**Kalit so‘zlar:** raqamli iqtisodiyot, texnologiya, YaIM, “Alibaba”, internet do‘konlari.

Bugungi zamon talabiga aylangan “texnika va texnologiyalar” asrida barcha sohalarda raqamlashtirish bosqichi jadal sur’atlarda oshib bormoqda. Bularga misol tariqasida, butun dunyoda hozirgi kunda keng qo‘llanilib borayotgan raqamlashtirish jarayoni bilan bog‘liq bo‘lgan yangi raqamli iqtisodiyotni keltirib o‘tish mumkin. Kun sayin rivojlanib borayotgan bu bozor segmenti ishlab chiqaruvchilarga biznesda samarali marketing kompaniyalarini tashkil etish, minimal miqdorda xarajat qilib, maksimal foyda olish, tovar va xizmatlarni muvaffaqiyatli sotishning optimal usullarini taqdim qiladi.

“Raqamlashtirish” so‘zi aslida yangi atama bo‘lib, innovatsion boshqaruv va ish yuritish jarayoniga IT yechimlarning jalb etilishini, buning samarasi o‘laroq esa internet buyumlardan tortib, elektron hukumatgacha bo‘lgan barcha tizimlarda axborot texnologiyalarini qo‘llashni ko‘zda tutadi.[1] Raqamli iqtisodiyot raqamli texnologiyalarga asoslangan, elektron biznes, elektron tijorat bilan bog‘langan, raqamli tovar va xizmatlar ishlab chiqarayotgan va tezkor internet tizimi, IP bloklar, raqamli iqtisodiyot sohasida tayyorgarlik ko‘rgan inson resurslari, biznes modellar, intellektual online ishlab chiqarish, moliyaviy ta’minot, kraudsorsing va kraudfunding tashkil qilishni taqdim etayotga iqtisodiy faoliyatdir.

Iqtisodiyotning raqamli segmentiga tegishli bosh manba-tratrakzaksion sektorning o'sishidir. Rivojlangan mamlakatlarda bu ko'rsatkich YaIMning 70 foizdan ortiq miqdorni tashkil etib, davlat boshqaruvi, konsalting va informatsion xizmat ko'rsatish, moliya, ulgurji va chakana savdo, shuningdek, xizmatlar sohasini birlashtiradi. Ayniqsa, bu transport, savdo, logistika va shu singari internet bilan faol ishlovchi sohalarga cheksiz qulayliklar yaratadi. Ayrim tadqiqotchilarning fikriga ko'ra, ularda elektron segmentning ulushi YaIMning 10 foiziga yaqinlashib, 4 foiz aholi bandligini ta'minlaydi. Eng ahamiyatlisi, bu ko'rsatkichlar barqaror tarzda o'sib boradi. Ta'kidlanishicha, raqamli texnologiyalar iqtisodiyotga bog'liq 50 foizdan ortiq sohalarni kekin o'zgartirib yuboradi. Jahon banki hisob-kitoblariga binoan, tezkor internet foydalanuvchilarining 10 foizga ko'payishi yillik YaIM ko'lamini 0,4 foizdan 1,4 foizgacha oshirishi mumkin ekan.[2]

Hozirgi kunda raqamli marketing bilan shug'ullanuvchi yirik va mashhur kompaniyalardan biri sifatida Xitoyning "Alibaba" kompaniyasini misol qilib keltirishimiz mumkin. Bu kompaniya tijorat, chakana savdo, internet va texnologiyalarga ixtisoslashgan transmilliy marketingdir. Kompaniya veb-portallar orqali iste'molchidan iste'molchiga, biznesdan iste'molchiga va biznesdan biznesga savdo xizmatlarini taqdim etadi. Elektron to'lov xizmatlari, xarid qilish qidiruv tizimlari va bulutli hisoblash xizmatlari mavjud.[3]

Bugungi kunda rivojlanish sari intilayotgan yangi O'zbekiston ham raqamli iqtisodiyotni faol rivojlantirish yo'lida ko'plab islohotlar olib bormoqda. Bu islohotlar natijasida ochiqlik, xalqaro iqtisodiy-siyosiy aloqalarning yaxshilanishi, sanoat tarmoqlarini modernizatsiya qilish, texnik va texnologik jihatdan qayta jihozlash imkoniyatlari ochilmoqda. Raqamli iqtisodiyotni mamlakatimizning barcha hududlarida keng ko'lamda foydalanish va shakllantirish uchun kerakli infratuzilma, ko'p mablag' va mehnat resurslarini talab qiladi. Shu sababdan raqamli iqtisodiyotga kelgusi 5 yil mobaynida faol o'tish mamlakatimizning bugungi kundagi asosiy vazifalaridan biriga aylangan. Prezidentimizning 2020-yil 28-apreldagi "Raqamli iqtisodiyot va elektron hukumatni keng joriy etish chora-tadbirlari to'g'risida"gi qarorida 2023-yilga borib raqamli iqtisodiyotning mamlakat yalpi ichki

mahsulotidagi ulushini 2, ushbu sohadagi xizmatlar hajmini 3 baravar oshirish, ular eksportini 100 million AQSh dollariga yetkazish vazifasi qo‘yilgan.[4]

Ta’kidlash joizki, bugungi kunda mamlakatimizning ko‘pchilik fuqarolari oziq-ovqat mahsulotlariga buyurtma berish uchun turli xil ijtimoiy tarmoqlardan foydalanishmoqda. Shuningdek, turli internet do‘konlari, elektron to‘lov tizimlari, bankomatlardan foydalanuvchilar soni, kartadan kartaga pul o‘tkazmalarini amalga oshiruvchilar ham kun sayin oshib bormoqda. O‘zbekistonning ayrim yirik banklarida bugungi kunda online kredit berish ham takomillashib bormoqda.

Xulosa sifatida aytish mumkinki, raqamli iqtisodiyot insonlarning turmush darajasini sezilarli darajada yaxshilaydi. Bu iqtisodiyot orqali mamlakatimizdagi korrupsiya, “qora iqtisodiyot” kabi jinoiy ishlarning oldi olinadi. Iqtisodiyotda mablag‘lar oqimini oshiradi, byudjet siyosatidagi kamchiliklar bartaraf etiladi, ijtimoiy sohalar uchun ajratilgan mablag‘lar to‘liq yo‘naltiriladi. Shuningdek, raqamlashtirish siyosati orqali to‘lovlar uchun xarajatlar kamayadi, tovar va xizmatlar haqida ko‘proq va tezroq ma’lumotlar olinadi, raqamli dunyodagi tovar va xizmarlarning jahon bozoriga chiqish imkoniyatlarini yaratadi.

#### **Foydalanilgan adabiyotlar ro‘yxati:**

1. <https://kun.uz/uz/news/2020/07/06/rqamli-iqtisodiyot-rivojlanish-trendlari-va-xususiyatlari>
2. <https://kun.uz/uz/news/2020/07/06/rqamli-iqtisodiyot-rivojlanish-trendlari-va-xususiyatlari>
3. [https://uz.m.wikipedia.org/wiki/Alibaba\\_Group](https://uz.m.wikipedia.org/wiki/Alibaba_Group)
4. <https://uzlidep.uz/uz/news-of-party/11083>. Raqamli iqtisodiyot bizga nima beradi?

## COMBUSTION WITHOUT HYDROGEN FUEL STORAGE

**Sharipov Alisher Kalbayevich**

Turin Polytechnic University in Tashkent

**Annotation.** This paper discusses the use of hydrogen in ICE without storing it in a tank. Hydrogen fuel has been created in a variety of ways throughout history. Hydrogen is now distributed in three ways: pipe transportation. There are the process of transporting packed, hydrogen gas in high-pressure tube trailers by truck and last one is known as cryogenic liquefaction. In Uzbekistan, work on a hydrogen fuel combustion engine has also began. Turin Polytechnic University in Tashkent is currently using hydrogen directly in an engine. When driving a hydrogen-fueled vehicle, it provides us with a safe environment.

**Key words.** Hydrogen, FCEV, LLNL, HGMSs, thermal process, renewable energy, A/F ratio, Braun.

Hydrogen is a renewable energy source that can be made from a variety of household sources. Although the hydrogen transportation fuel business is still in its early stages, the government and industry are attempting to develop clean, cost-effective, and safe hydrogen production and distribution for broad usage in fuel cell electric vehicles. Light-duty FCEVs are now available in limited quantities to the consumer market in some domestic and international markets. Buses, material handling equipment, ground support equipment, medium- and heavy-duty trucks, maritime vessels, and stationary applications are all growing in popularity.

The first demonstration of hydrogen storage in hollow glass microspheres occurred in the 1970s. their purpose was hollow spheres might be used as high-pressure hydrogen containers, and thus as a lighter alternative to the heavy, high-pressure cylinders in use at the time. Although this method of hydrogen storage has not been extensively researched in the past, renewed interest in hydrogen fuel cells as

a replacement for internal combustion engines has sparked interest in the concept's potential.[1]

Hydrogen is a transportable, storable, and convertible energy medium that has a lot of potential to be the ultimate solution for energy security, resource availability, and environmental friendliness. However, the most difficult aspect of developing hydrogen-based systems is storing hydrogen in a safe, efficient, and cost-effective manner. Hydrogen stored in a solid-state material provides potential advantages in terms of volumetric density and safety when compared to compressed or liquid hydrogen storage. In solid-state storage, hydrogen is attached to a host material by either physical or chemical forces, with the strength of connection ranging from weak van der Waals interactions typical of molecule  $H_2$ . [2]

Hydrogen fuel can now be manufactured in a variety of ways. Natural gas reformation and electrolysis are the most popular procedures nowadays. Solar-powered and biological processes are two other options. First type of obtaining hydrogen is steam reforming, a high-temperature process in which steam combines with a hydrocarbon fuel to produce hydrogen, is a common thermal technique for hydrogen production. Natural gas, diesel, renewable liquid fuels, gasified coal, and gasified biomass are just a few of the hydrocarbon fuels that can be reformed to produce hydrogen. Light is used as a catalyst in solar-powered hydrogen synthesis. Solar thermochemical processes is only a few of the solar-driven processes. To make hydrogen, systems rely on bacteria and green algae's natural photosynthetic activity. Chemical techniques split water into hydrogen and oxygen using specific

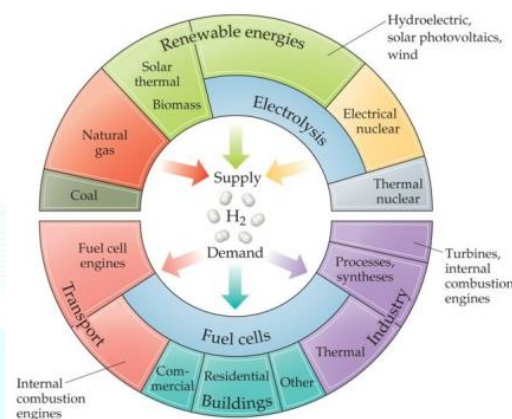

semiconductor

### Suppling and demanding of hydrogen.

Currently, hydrogen is spread through three methods: This most cost-effective method of transporting large amounts of hydrogen is limited, as only around 1,600 miles of hydrogen-transporting pipes are now available in the United States. Transporting packed hydrogen gas in high-pressure tube trailers by truck, railway, boat, or barge is expensive and only used for distances of 200 miles or less. Cryogenic liquefaction is a process in which hydrogen is cooled to the point where it becomes a fluid. Despite the fact that the liquefaction process is expensive, it allows hydrogen to be transported more efficiently over larger distances by truck, railcar, boat, or barge. If the melted hydrogen isn't used at a sufficiently enough rate at the point of use, it bubbles away from the regulatory vessels. As a result, hydrogen transport and usage rates must be meticulously coordinated.[4] A solution for the safe use of hydrogen fuel has been established in collaboration with scientists from the Polytechnic University of Turin, and the hydrogen gas is supplied straight to the combustion chamber through the combustion air inlet channel, with no gas accumulation. We employed the HHO and Braun techniques in this study.

**Conclusion.** According to research, life safety is now a top issue, thus green fuel is required, but it must be utilized safely. In this, the strategy we suggest varies from the others, and we believe it will be justified in the near future.

### References.

1. A. Yakın and R. Behçet, “Effect of different types of fuels tested in a gasoline engine on engine performance and emissions,” *Int. J. Hydrogen Energy*, vol. 46, no. 66, pp. 33325–33338, Sep. 2021, doi: 10.1016/J.IJHYDENE.2021.07.133.
2. Hydrogen in energy: reference book / R.V.Radchenko, A.S. Mokrushin, V. V. Tyulpa. - Ekaterinburg: Izd-vo Ural., 2014. - 229, [3] p.
3. Hydrogen. Simples of properties, obtaining, storage, delivering, manual. M. : Chemistry, 1989.
4. Elagin Yu. P. The role of energy in the hydrogen economy. Journal "Atomic energy for the roof", № 8, 2006

## OBTAINING THE MOST OPTIMAL HYDROGEN COLOR TYPES IN THE AUTOMOTIVE INDUSTRY





**Sharipov Alisher Kalbayevich**

Turin Polytechnic University in Tashkent

**Annotation.** Hydrogen is the lightest and most abundant element in the universe. Although it is rarely found on its own on Earth, it may be made by splitting basically unlimited water molecules with clean energy, leaving just oxygen as a by-product. However, currently, 96% of hydrogen is produced directly from fossil fuels, mostly natural gas, coal, and oil. This largely relies on a carbon dioxide-releasing process known as steam reformation.

**Key words.** Grey hydrogen, blue hydrogen, turquoise hydrogen, green hydrogen.

Hydrogen, like oil or gas, is a chemical energy carrier that may be piped or delivered to where it is needed. It holds three times as much energy per unit of mass as regular gasoline, and when it "burns" in air, it just mixes with oxygen to generate water again.

Color	GREY HYDROGEN	BLUE HYDROGEN	TURQUOISE HYDROGEN*	GREEN HYDROGEN
Process	SMR or gasification	SMR or gasification with carbon capture (85-95%)	Pyrolysis	Electrolysis
Source	Methane or coal 	Methane or coal 	Methane 	Renewable electricity 

**Picture-1.** Variation of hydrogen gas depending on the color.

The production of molecular hydrogen necessitates the expenditure of energy. Grey hydrogen, blue hydrogen, and green hydrogen and etc. are categorized



according to the energy source and production process utilized to create molecular hydrogen. Natural gas, coal, and biomass can all be used to produce hydrogen, but each of these energy sources emits greenhouse gases. Hydrogen can also be produced by splitting water into oxygen and hydrogen using an electrolysis technique. Depending on the type of production used, different colors are assigned to the hydrogen. But there is no universal naming convention and these color definitions may change over time, and even between countries.



**Picture-2.** Gaining variation of hydrogen gas depending on the color.

The many types of hydrogen production are color-coded. Steam reformation is used to create **grey hydrogen** from fossil sources. It costs approximately \$1 per kilogram. Grey hydrogen is created by burning fossil fuels like natural gas or coal to make hydrogen. Grey hydrogen makes up nearly 95% of all hydrogen produced now in the world. Grey hydrogen is not regarded as a low-carbon source of energy. While **blue hydrogen** utilizes fossil fuels, it also collects and stores CO<sub>2</sub>. The cheapest blue is around \$2 per kilogram. Blue hydrogen is identical to grey hydrogen, except that it uses carbon capture and storage to sequester (store) the majority of CO<sub>2</sub> emissions. Blue hydrogen is a low-carbon fuel because it captures and stores carbon dioxide rather than releasing it into the atmosphere. Steam methane reforming and coal gasification, both with carbon capture and storage, are the two main production processes. Although blue hydrogen is a cleaner option to grey hydrogen, it is more expensive due to the need of carbon capture technologies. **Green hydrogen** is

hydrogen created with electricity derived from renewable sources. Green hydrogen is considered low- or zero-emission hydrogen since it generates power using renewable energy sources such as wind and solar, which do not emit greenhouse gases. Water splitting, commonly known as electrolysis, necessitates the use of energy. The procedure of delivering energy to split water is costly, but it is far more environmentally benign than producing grey hydrogen.

These black and brown hydrogen are the polar opposites of green hydrogen in the hydrogen spectrum and the most environmentally harmful. They are produced using black coal or lignite (brown coal) in the hydrogen-making process. Just to confuse things, any hydrogen made from fossil fuels through the process of ‘gasification’ is sometimes called **black or brown hydrogen** interchangeably. A new **brown coal-to-hydrogen** project between Japan and Australia was recently unveiled. This project will manufacture liquefied hydrogen from brown coal in Australia, which will subsequently be exported to Japan for use in low-emission vehicles. **Pink hydrogen** is produced using nuclear-powered electrolysis. **Purple hydrogen** and crimson hydrogen are two names for nuclear-produced hydrogen. This is a new addition to the hydrogen color wheel, and scale manufacturing has yet to be confirmed. **Turquoise hydrogen** is created using the methane pyrolysis process, which produces hydrogen and solid carbon. Turquoise hydrogen could be regarded as a low-emission hydrogen in the future, assuming that the heating process is supplied by renewable energy and that the carbon is permanently stored or utilized. **Yellow hydrogen** is a word that has just recently been coined to describe hydrogen produced by solar-powered electrolysis. Fracking produces white hydrogen, which is a naturally occurring geological hydrogen found in subsurface deposits. At the moment, there are no plans in place to make use of this hydrogen.

**Conclusion.** Some hydrogen colors may wane in relevance in the future, while others blaze brighter. What's certain is that the hydrogen rainbow will play a key role in achieving net zero as we move away from our historical reliance on

fossil fuels and toward greener options for powering our homes, companies, and transportation. **Hydrogen** is an invisible gas. So, somewhat confusingly and despite their colorful descriptions, there is no visible difference between the different types of hydrogen. They're essentially color codes, or nicknames, used within the energy industry to differentiate between the types of hydrogen.

### References

1. Sharipov, Alisher (2019) "Reducing Air Pollution Hydrogen Used As A Fuel in The ICE in Uzbekistan," *Acta of Turin Polytechnic University in Tashkent*: Vol. 9 :Iss. 4 , Article 6. Available at:
2. IRENA (2020), *Green Hydrogen: A guide to policy making*, International Renewable Energy Agency, Abu Dhabi
3. Miller A. I. Launching hydrogen. — *Nuclear Engineering International*, 2005, v. 50, No 612, p. 16–19.
4. *Green Hydrogen for a European Green Deal A 2x40 GW Initiative* Prof. Dr. Ad van Wijk Jorgo Chatzimarkakis
5. Behling, N., M. Williams and S. Managi (2015), “Fuel cells and the hydrogen revolution: Analysis of a strategic plan in Japan”, *Economic Analysis and Policy*, Vol. 48, pp. 204–221,



## VALIDATING OF IMPACT OF HYDROGEN COMBUSTION TO INTERNAL COMBUSTION ENGINE

**Sharipov Alisher Kalbayevich**

Turin Polytechnic University in Tashkent.

**Annotation.** Internal combustion engine vehicles the combustion characteristics of hydrogen in internal combustion engines are quite different from those of conventional liquid fuels and this necessitates some changes in engine design. In general hydrogen engines tend to exhibit pre-ignition, backfire and knock, which are phenomena attributable to the low ignition energy and high flame speed of hydrogen compared with petrol.

**Kew words.** Engine knock, hydrogen engine, wear, NO<sub>x</sub>,

The climate crisis highlights the need to not only abate carbon emissions through strategies, but also break our development on fossil fuels. Hydrogen is a carbon free clean fuel with high energy density that will be the chief protagonist in our quest towards net zero and a more sustainable future. Clean energy from renewable energies is key to successful cross-sectoral energy transition enabling the Uzbekistan low carbon economy goal in 2050. However access to renewable electricity will be a limiting factor in the future and energy efficient technologies will still be important. Hydrogen will play a key role in a clean, secure and affordable energy future. Hydrogen produced by electrolysis of water and powered from renewable, is the long term and zero carbon way to produce hydrogen.

Hydrogen produced from fossil fuels and combined with underground CO<sub>2</sub> storage will help to scale up the hydrogen economy and bridge the gap between hydrogen and those methods currently dominating hydrogen generation. Hydrogen storage is an important cornerstone for smooth operations of a hydrogen economy.

The chemical and metallurgical uses of hydrogen as a feedstock are known since decades. The combustion characteristic of hydrogen in internal combustion engines are quite different from those of conventional liquid fuels and this

necessitates some changes in engine design. In general hydrogen engines tend to be exhibit pre ignition, backfire and knock which are phenomena attributable to the low ignition energy and high flame speed of hydrogen compared with petrol. The German engineer Rudolf Erren showed in the 1930s that these malfunctions could be overcome by feeding hydrogen at a slightly increased pressure directly into the combustion chamber, rather than by introducing it with the air fuel mixture through the carburetor. The automotive manufactures BMW has been working with hydrogen engines since 1978. In 2000, the company produced an experimental fleet of 15 dual-fuel BMW Series. Hydrogen engines combustions is initiated easily even in lean mixtures and quick startup is ensured. One significant disadvantages of low ignition and uncontrolled combustion can happen due to local hot spots in the combustion chamber. Therefore it is very challenging to efficiently control and maintain a uniform combustion of hydrogen in a chamber. Together with its wide flammability range and low ignition energy, hydrogen becomes one of the easiest fuels to ignite even by local hot points in a combustion chamber.

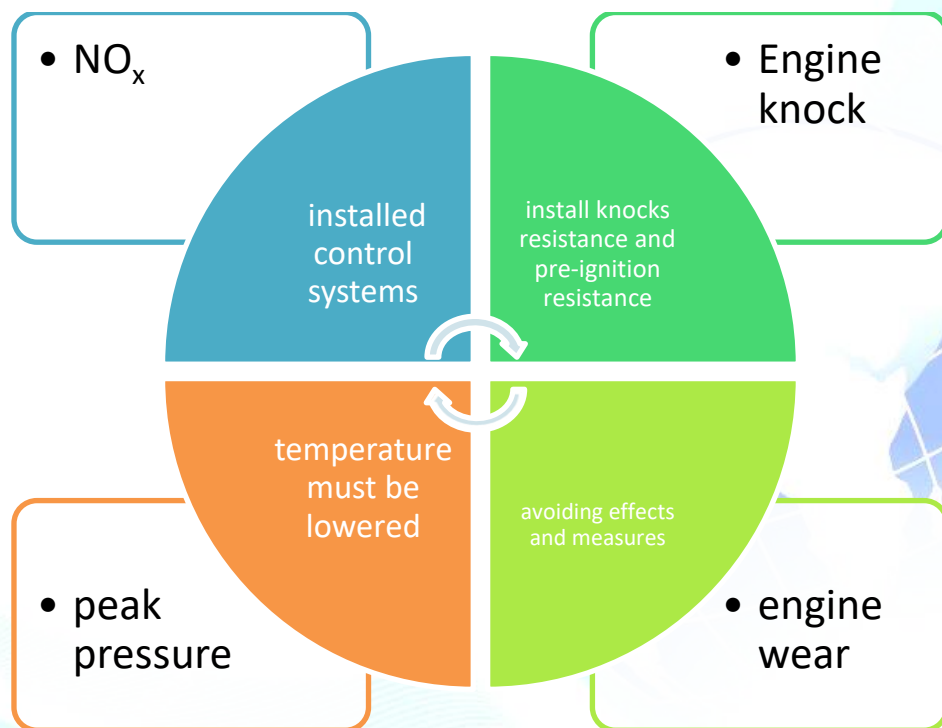

Picture-1. Caused issues of hydrogen engine and their solutions.

The hydrogen engine efficiency is as high as for gasoline or diesel fuels, and the hydrogen flame expands rapidly from the kernel of ignition. However due to lower energy density at the pressures suitable for piston cylinders, the volume of displacement must be two to three times as larger as for gasoline engines, causing problems of space within engine compartments of passenger vehicles.

Underground geological storage in depleted gas and oil reservoirs aquifers and salt caverns appears to be the best option for large scale and long term storage while securing a continuous and well-defined supply stream. The concept of SALCOS includes hydrogen generation and the conversion of steel production from blast furnaces to direct reduction, initially based on natural gas but later on hydrogen. With a complete switch to direct reduction plants, hydrogen can completely replace the carbon previously required for steel production and thus reduce our emissions by over 95%.

**Conclusion.** Hydrogen is able to burn a large excess of air which is not the case for classic type of fuels. Combustion velocity of hydrogen at stoichio is high so it can generate a sort of engine knock. The engine efficiency is higher when you have air in excess. But if your combustion is too slow you lose the advantage of a constant volume combustion and the efficiency is lower. General heat losses is the key factor that affects the engine performance. In conclusion, hydrogen engines tend to exhibit pre-ignition, backfire and knock which are phenomena attributable to the low ignition energy and high flame speed of hydrogen compared with petrol.

#### References.

1. Sharipov, Alisher (2019) "Reducing Air Pollution Hydrogen Used As A Fuel in The ICE in Uzbekistan," *Acta of Turin Polytechnic University in Tashkent*: Vol. 9 :Iss. 4 , Article 6. Available at:
2. IRENA (2020), Green Hydrogen: A guide to policy making, International Renewable Energy Agency, Abu Dhabi
3. Miller A. I. Launching hydrogen. — Nuclear Engineering International, 2005, v. 50, No 612, p. 16–19.
4. Green Hydrogen for a European Green Deal A 2x40 GW Initiative Prof. Dr. Ad van Wijk Jorgo Chatzimarkakis

## KOREYS TILIDA “KO‘Z” HAQIDAGI FRAZEOLOGIZMLARNING IFODALANISHI

**Abduvohidova Shoista**

Toshkent Davlat Sharqshunoslik Universiteti, Lingvistika (koreys tili) yo‘nalishi  
magistranti

**Abstract:** This article focuses on the most common and widely used nonverbal phraseologies in Korean language.

We know that today in our country great importance is attached to the study of foreign languages. That is why our government is opening wide avenues for learning foreign languages. Mutual political, economic, social and cultural ties between Uzbekistan and the Republic of Korea are currently contributing to the rapid development of the Korean language in Central Asia.

Just as every nation has its own way of speaking, Korean has its own set of idioms. During the conversation phraseological units play a key role. In this article, we also explored the phraseology of the eye.

**Аннотация:** Эта статья посвящена наиболее распространенным и широко используемым невербальным фразеологиям в корейском языке.

Мы знаем, что сегодня в нашей стране большое значение придается изучению иностранных языков. Вот почему наше правительство открывает широкие возможности для изучения иностранных языков. Взаимные политические, экономические, социальные и культурные связи между Узбекистаном и Республикой Корея в настоящее время способствуют быстрому развитию корейского языка в Центральной Азии.

Так же, как у каждой нации свой способ говорить, в корейском языке есть свой набор идиом. Во время разговора фразеологические единицы играют ключевую роль. В этой статье мы также исследовали фразеологию глаза.

**Annotatsiya:** Ushbu maqola koreys tilida keng qo‘llaniladigan va qo‘llanilib kelayotgan ko‘zga oid noverbal frazeologizmlarga bag‘ishlanadi.

Bilamizki hozirgi kunda horijiy tillarni o‘rganishga yurtimizda katta ahamiyat berilmoqda. Shu sababli hukumatimiz horijiy tillarni o‘rganishga keng yo‘llarni ochib bermoqda. O‘zbekiston va Koreya Respublikalari o‘rtasidagi o‘zaro siyosiy, iqtisodiy, ijtimoiy va madaniy aloqalar bugungi kunda Markaziy Osiyo mintaqalarida koreys tilining tez sur‘atlarda rivojlanishiga sabab bo‘lmoqda.

Har bir xalq o‘z so‘zlashuv uslubiga ega bo‘lganidek koreys tilida ham insonlar o‘rtasida ishlatiluvchi frazeologizmlar mavjud. So‘zlashuv jarayonida frazeologik birliklar asosiy o‘rinni egallaydi. Biz ham shu maqola orqali ko‘z haqidagi frazeologizmlarning o‘rganib chiqdik.

**Key words:** phraseology, component, cultural, eye, eye phraseologism.

**Frazeologizm** (frazeologik birlik) – bu semantik jihatdan bog‘langan so‘z birikmalar va gaplarning umumiy nomlanishi bo‘lib, shaklan o‘xshash bo‘lgan sintaktik strukturalardan farqli ular fikrni tashkil etishda so‘zlar tanlanishi va ularning kombinatsiyasining umumiy qonuniyatlariga muvofiq amalga oshirilmaydi, balki nutqda belgilangan semantik struktura va muayyan leksikgrammatik tarkibning o‘zaro munosabati bilan aks ettiriladi<sup>27</sup>.

Frazeologizmlar hozirda ko‘pgina tillarda tadqiqot obyektiga aylanib kelmoqda. “Frazeologizm” tushunchasi, uning tarkibi va hajmi, milliy xususiyati, madaniy-informatsion funksiyasi va shu kabi boshqa xususiyatlari hali ham dolzarbligicha qolmoqda<sup>1</sup>. Koreys tilshunosligida frazeologizmlarni o‘rganish XX - asrning boshlarida boshlanib, tadqiqotlar ko‘lami va natijalari bosqichsma-bosqich rivojlana borgan. Frazeologizmlar ustida olib borilgan tadqiqotlar olti davrga bo‘lingan holda ko‘rib chiqiladi<sup>2</sup>. Har bir davrda koreys tili frazeologiyasining muayyan masalalari ko‘tarilib, ular tilshunoslar tomonidan har tomonlama o‘rganilib chiqilgan. Mavjud

<sup>1</sup> Большой энциклопедический словарь. Языкознание. – М.: Большая Российская энциклопедия, 1988. С. 559.

<sup>2</sup> 문금현. 국어의 관용 표현 연구. 서울: 태학사. 1999.7 p.



va hal qilinishi lozim bo‘lgan muammo va masalalar ustida tadqiqotlar olib borishgan.

Birinchi davr (1910 - yildan 1960 - yilgacha) asosan frazeologizmlarni to‘plash bilan bog‘liq tadqiqotlar olib borilgan. Cho In Ing, No Su Ryon<sup>28</sup>, Li Hun Jong<sup>29</sup>, Kim Mun Chang<sup>30</sup> kabi olimlar bu davrning namoyondalari sanalishadi. Bu davrdagi tadqiqotlarda sof frazeologik birliklar haqida tushuncha mavjud bo‘lgan bo‘lsa ham, lekin ushbu birliklarning boshqa o‘xshash kategoriyalar (ayniqsa maqollar) bilan farqi aniq tushuntirilib o‘tilmagan. Shuning uchun frazeologiya sohasidagi tushunchalar va frazeologik birliklarning xususiyatlarini belgilash, qilinishi lozim bo‘lgan eng muhim vazifalar hisoblangan.

Ikkinchi davr (1970 - yillar) da frazeologizmlarning nazariy asoslarini ishlab chiqish bilan bog‘liq tadqiqotlar asosiy o‘rin tutadi. Bunday tadqiqotlarda Kim Jong Thek<sup>31</sup>, Hvang Hi Yong<sup>32</sup>, Son Nak Pomlarning xizmatlari kattadir. Bu davrda birinchi davrga nisbatan ancha siljishlar bo‘lib, frazeologizmlarning tizimli tadqiqoti asta-sekin rivojlana boshlangan. Frazeologik birlik tushunchasining normalariga yanada aniqlik kiritilgan.

Uchinchi davr (1980 - yillarning birinchi yarmi) da frazeologik birliklarning nazariy asoslarini yanada mustahkamlash uchun izchil tadqiqotlar olib borilgan. Lim Gyong Sun<sup>33</sup>, Li Yong Hi<sup>34</sup>, Kim In Han<sup>35</sup>, Li Tek Hi<sup>36</sup>, Cho Byong The<sup>37</sup>, Chong Ok Ju<sup>38</sup>, Pak Jin Sular bu davrning yetuk namoyondalari hisoblanishadi. Bu davrni,

<sup>28</sup> 노수련, 언어기구에대하여: 관용구와 어법에 대한 고찰// 자음 16. 조선어학연구회, 1936. -p.7-13

<sup>29</sup> 이훈중, 관용구 와 그배후 민담// 국어문학 24. 국어국문학회, 1961. -P.29-37.

<sup>30</sup> 김문창, 국어의의미론적유언성연구// 낙선문 학제 5 호. 낙선어문학회, 1966.

<sup>31</sup> 김종택, 이디엄연구. 어문학통권제25호. 서울: 한국어문학회,1971. – 97-112

<sup>32</sup> 황희영, 한국관용어연구//성곡논총9. 선곡학술문화재단, 1978. – P.65-166.

<sup>33</sup> 임경순, 한국어에서본 Chafe 의의미와언어구조//용본논총9. 광주: 전남대인문학연구소, 1979. – P.61-84.

<sup>34</sup> 이영희, 국어의관용적표현과의의미의다의화에관한연구//어문논집9. 서울: 중앙대학교, 1982

<sup>35</sup> 김인한, 국어의관용어에대한고찰. 전남대석사학위논문. 광주: 전남대학교, 1983. – P.92.

<sup>36</sup> 이택희, 관용적표현의언어의의미연구. 전북대학교유대학원석사학위논문. 전라북도전주시: 전북대학교,1983, - P.50.

<sup>37</sup> 조병태, 영어관용구의해체현상에관한연구//영학논집 7집. 서울: 서울대영문과,1984. – P.103 – 122.

<sup>38</sup> 정옥주, 한국어관용어연구, 고려대학교교육대학원석사학위논문. 서울: 고려대학교, 1985. – P.96.

aniqrog‘i, frazeologizmlar bilan boshqa kategoriyalarni tasniflash muammosi va tuzilishiga qarab guruhlash masalasi ko‘tarilgan davr deb ta‘kidlash mumkin.

To‘rtinchi davr (1980 - yillarning ikkinchi yarmi) da Shim Je Gi<sup>39</sup>, An Gyong Hva, Chang Gyong Hve<sup>40</sup> va boshqalar semantik va pragmatik jihatdan frazeologizmlar ustida ko‘p taqiqotlar olib borishgan. Bu davrdagi tadqiqotlar semantik va pragmatik nuqtai nazardan hamda sinxronik qarashlar orqali amalga oshirilganligi bilan ahamiyatga molikdir. Lekin mavjud kategoriyalar hali ham avvalgidek, aniq tarzda belgilanmagan va frazeologik guruhlarning normasi ishlab chiqilmagan holatida bo‘lgan.

Beshinchi davr (1990 - yillarning birinchi yarmi) da frazeologiya to‘g‘risidagi turli nazariyalar va qarashlarni bir tizimga solish borasida ishlar qilingan. Bu borada Kang Vi Gyu, Kim Gvang He, Kim Mun Chang, Chve Kyong Bong, Li Jong Chol, Hong Je Song larning ishlarini alohida ta‘kidlash lozim.

Oltinchi davr (1990 - yillar o‘rtasi) da frazeologiya to‘g‘risidagi nazariyalar va tadqiqotlarni qayta ko‘rib chiqish bilan bog‘liq izlanishlar olib borilgan. Kim Ok Pun<sup>41</sup>, Mun Jong Son<sup>42</sup>, Yu Sing Guk<sup>43</sup>, Shin Hyon Suk<sup>44</sup>, Hvang Su Mi<sup>45</sup>, Chang Se Gyong va Chang Gyong Hi<sup>46</sup>, Yang Yong Hi<sup>47</sup>, Li Sang Ok<sup>48</sup>lar bu davrning vakillari hisoblanishadi. Umuman bu davrni, frazeologiya sohasida qilingan ishlarni qaytadan chuqurroq tahlil qilib chiqish davri deb atash mumkin.

<sup>39</sup> 심재기. 한국어관용표현의화용론적연구. 관악어문연구11. 서울: 서우대국문과, 1986. – P. 27 – 54.

<sup>40</sup> 장경희. 장경희. 국어의간접변현//주시경학보1. 서울: 탑출판사, 1988.

<sup>41</sup> 김옥분. 한국어관용어연구동향에대한고찰. 인하대석사학위논문. 인천:인하대학교, 1994. – P.150.

<sup>42</sup> 문중선. 국어관용어연구. 원광대석사학위논문. 전라북도익산시:원광대학교,1994. – P.93.

<sup>43</sup> 유승국. 동사의다의화용형일고찰. 중앙대석사학위논문. 서울: 중앙대학교.1994.

<sup>44</sup> 신현숙. 동사 “않다/서다/눅다”의쓰임과 의미확장//제21 회국어학회공동연구회. 1994

<sup>45</sup> 황수미. 국어관용어의미론적고찰. 고려대석사학위논문. 서울: 고려대학교, 1994. – P.67.

<sup>46</sup> 장경희. 국어관용어에관한연구//한국한문집 25집. 서울:한양대한국학연구소. 1994.– P.295 – 318.

<sup>47</sup> 양영희. 관용표현의의미구현양사//국어학26. 서울:국어학회,1995. – P.171 – 200.

<sup>48</sup> 이상억. 국어관용표현의분석과어휘부내에서의처리//인문논총 34집. 서울:서울대학교,1995. – pp.1 – 45.

Zamonaviy koreys tilshunosligida frazeologizm tushunchasini ifodalashda asosan “관용어” atamasi qo‘llanadi. Bu atama frazeologizmlarga nisbatan qo‘llanadigan boshqa atamalardan ko‘ra frazeologizm tushunchasiga ancha mos kelganligi bois mavjud tadqiqotlarda keng qo‘llaniladi.

Tilshunos Yun Hi Suga ko‘ra, “관용어” atamasi “o‘ziga xoslik”, “o‘ziga xos ifoda” kabi ma’nolarni ifodalovchi lotincha “idioma” atamasiga to‘la muvofiq keladi. Bugungacha bo‘lgan tadqiqotlarda frazeologizmlarga nisbatan turli atamalar ishlatilib kelingan. Masalan, No Su Ryon (1936) va Li Hun Jong (1961) “관용구”, Kim Jong Tek (1971), Im Gyong Su (1979,1980), Li Yong Hve (1982), Pak Yong Sun (1985) va Pak Jin Su (1985) lar “관용어”, Kim Mun Chang (1974, 1980), Shim Je Gi (1986), Han Chong Gil (1986) va An Gyong Hvalar (1987) “속어”, Hvang Hi Yong (1978) “익힘말”, Kim Gyu Son (1978) “관용 어구”, Kang Kvi Gyu (1990) “관용 표현”, Kim He Suk (1993) “익은말” atamalarini qo‘llaganlar. Frazeologik birlik tushunchasini esa “관용 표현” atamasini ifodalaydi.

Keyingi yillarda frazeologiya sohasida olib borilgan ilmiy izlanishlar natijasida frazeologik birliklar til leksik qatlamining katta bir qismi sifatida qayd qilinadi. Chunki mazkur qatlamning tilda miqdor jihatidan ham, ma’nodorlik jihatidan ham juda keng ekanligi e’tiborga molikdir.

Jamiyatdagi munosabatlarni, hodisa va holatlarni soddaroq, oydinroq va obrazliroq ifodalash maqsadida frazeologik birliklardan tabiatdagi o‘z xususiyatlari bilan shunga mos keladigan turli narsalar, jumladan, hayvonlar obrazidan ustalik bilan foydalanilgan.

Ma’lum bir xalq mentalitetini o‘rganishda frazeologizmlarning o‘rni beqiyos albatta. Negaki, frazeologizmlarda shu xalqning o‘ziga xos urf-odat va madaniyati aks ettiriladi. Bilamizki, har bir xalq o‘z so‘zlashuv uslubiga ega.

So‘zlashuv jarayonida insonlar o‘rtasida turli xil jargon so‘zlar, iboralar, maqollar va shu kabilar ishtirok etadi. Bular orasida iboralar, ya’ni frazeologik birliklar asosiy o‘rin egallaydi. Dunyoda hech bir millat yo‘qki, o‘ziga xos va mos iboralarga ega bo‘lmagan. Mana shu millatlar orasida koreys xalqi ham o‘zining frazeologik birliklarning son jihatdan ko‘pligi bilan ajralib turadi. Koreys xalqi ham qadimdan mavjud bo‘lgan, og‘izdan - og‘izga o‘tib, sayqallashib kelayotgan o‘z ibora (frazeologizm)lariga egadir. Koreys tilidagi frazeologik birliklarni o‘rganish jarayonida Koreya tarixi va urf – odatlariga oid juda ko‘p qimmatli axborotlarga ega bo‘lish mumkin.

Har bir xalqda mavjud bo‘lgan frazeologik birliklar turli xil mavzularni qamrab oladi. Shu bilan birga koreys tilida inson tana a‘zolari va ko‘zga oid frazeologik birikmalaralohida o‘rin egallaydi. Har bir frazeologik birikmalarning o‘z o‘rni va bir birini takrorlamas ma’nolarga ham egadir.

눈이 어둡다 – frazeologiyasining ma’nosiga to‘xtalib o‘tadigan bo‘lsakko‘zlari qorong‘u ya’ni ochko‘zlik tufayli vaziyatni farqlay olmaslik, vas hu sababli ham hukm chiqarish qobilyatining yoqolishida va ba’zi hollarda esa bu “ko‘r”lik ma’nosini ham anglatadi.

예문: 나이가 들어 눈 시력이 나빠지다.

Odamning ko‘rish qobilyati yoshga qarab yomonlashadi.

Keltirilgan frazeologik misollarni ko‘zning ko‘rish qobilyatiga aloqadorligi bor ekanligini ham ko‘rishimiz mumkin. Ya’ni insonning yoshi katta bo‘lgani sari uning ko‘rish qobilyatiga ta’sir qilishi ya’ni pasayib borishiga ishora ekanligi keltirilgan.

눈에 불을 켜다 frazeologiyasi tarjimasi “ko‘zi porlash”, “ko‘zi chaqnash” ma’nosini anglatadi. Frazeologizmdagi ma’nosida esa juda ham hasis bo‘lish va qiziqib biror narsaga e’tibor qaratib qattiq ishlash ma’nosida foydalaniladi.

예문: 승우는 이번 시험에서 꼭 일등을 하려고 눈에 불을 켜고 공부했다.

Seungwoo bu imtihonda albatta birinchi bo‘lish uchun ko‘zlari yonib o‘qidi.

Bu misolda biz Seungwooni imtixonidan o‘tish uchun qiziqib qattiq ishlashi haqida keltirilib o‘tilganini ko‘rishimiz mumkin.

예문: 아버지는 거짓말을 한 동생을 눈에 불을 켜고 야단치셨다.

Ota ko‘zlarida g‘azab chirog‘ini yoqib, yolg‘on gapirgani uchun kichik akaga tanbeh berdi.

눈(을) 감아주다 ko‘zni yumish ma‘nosini anglatib keladiga frazeologizm boshqalarning kamchiliklariga yoki hatolariga ko‘z yumish yoki ko‘rmaganlikga olishda qo‘llaniladigan grammatika hisoblanadi.

예문: 선생님께서 영희가 수업시간에 문자 메시지를 보내는 것을 보셨지만 눈 감아주셨다

O‘qituvchi sinfda Yonhening sms yozayotganini ko‘rdi, lekin u ko‘rmaganlikga oldi. Ko‘zini yumdi.

눈이 빠지도록 기다리다 bu frazeologizm ko‘zi intiqib kutish degan ma‘noni anglatadi.

Shuningdek koreys tilida “hayratlanish” ni anglatuvchi frazeologizmlar ham mavjud:

그녀는 너무 아름다워서 홀에 들어 왔을 때 모든 사람의 눈을 반짝거렸습니다.

U shu qadar go‘zal ediki, u zalga kirganida hammaning ko‘zlari chaqnab ketdi.

눈을 반짝거리다

눈 휘둥그래지다 “Ko‘zlar peshonaga chiqdi” degan ma‘nosini anglatib, ajablanarli, hayratlanarli holatlarda qo‘llaniladi.

연진 수미는 바뀌는것을 보고 눈 휘둥 그래졌습니다.

Sumi qanday o‘zgarganini ko‘rgan Yongjinning ko‘zlari hayratdan peshonasiga chiqib ketdi.

Frazeologizmlar fikrni keng qamrovda, obrazli, o'tkir ma'noli ifodalash xususiyati bilan boshqa til birliklaridan farqlanadi. Shu bilan birga, ularda qo'shimcha ma'no va ma'no qirralarining kuchli ifodalanishi frazeologizmlarning xarakterli tomonlari hisoblanadi.

Noverbal farzeologizmida so'zlardan foydalanmasdan shaxslar o'rtasidagi o'zaro ta'sir (intonatsiya orqali ma'lumot uzatish yoki bir-biriga ta'sir qilish, imo-ishoralar, yuz ifodalari, pantomima, muloqotning sahnasini o'zgartirish), ya'ni nutqsiz va to'g'ridan-to'g'ri taqdim etilgan til vositalarisiz yoki har qanday ramziy shakllar bilan ifodalanishidir. Bunday aloqa vositasi keng doiradagi inson tanasiga bir qismiga aylanadi va axborotni uzatish yoki almashish vositalari va usullari inson ifodasining barcha shakllarini o'z ichiga oladi.

Shuningdek 눈이 등잔만 해지다 juda hayratda qolish

Mensimaslik ma'nosida esa 눈도 거들떠보지 않다.

눈 없다 Hafa bo'lish holatida qo'llaniladi;

눈 위에 흑 Nafrat uyg'otadigan kishiga nisbatan ifodalovchi ;

눈 (이) 돌아가다 Qo'rquvga tushib g'azablanadigan holat

눈네 모를 세우다 gazab to'la ko'z bn qarash qilish

눈에 불을 켜다 ko'zda olov yozish

눈에 쌍심지를 켜다 jahl chiqishi

눈에 천풀이 나다 harorat oshishi (jahl chiqishi sabab )

눈에(서) 불이 나다 tasodifiy holat sabab jahli chiqmoq

눈을 곤두세우다 jahli chiqib koziga g'azab tolmoq

눈이 등잔만 하다 ko'zi chiroqdek bo'lmoq

눈을 부릅 뜨다 jahl qilmoq

눈이 산밖에 비어지다 haddan ziyod bezovtalanib g‘azablanish darajasida o‘zini yoqotadigan darajaga yetmoq

눈총(을)맞다 birovning g‘azabiga uchramoq

눈총(을) 받다 , 눈총(을) 주다 birovning gazabiga uchramoq

Koreys tilida umidsizlik, ilojsizlik, imkoniyatsizlik kabi holatlar asosan 눈 so‘z birikmalari orqali shakillantirilib kochma ma’noda qo‘llaniladi.

눈앞이 캄캄하다 ko‘z oldi juda qorong‘u

눈앞이 아찔하다 ko‘z oldi aylanishi

눈을 뜨고 볼수 없다 ko‘zini ochib qaray olmaslik

눈에서 피눈물이 나다 qonli ko‘z yosh to‘kmoq

눈물이 앞을 가리다, 눈물이 어리다 kabi frazeologizmlar bo‘yoqdorlik bilan xo‘rsinib yiglash ma’nosini anglatib keladi.

Ko‘rish darsjasini ifodalaydigan frazeologizmlar odatda ko‘zning ko‘rish holati hamda muayyan obyektning ko‘zga ko‘rinish darajalarini ko‘rsatib keladi. Masalan 눈이 빠다aniq narsani ko‘ra olmaslik

눈을 씻고 보려야 볼수 없다ko‘rish juda qiyin

눈에 띄다aniq ko‘rmoq

눈이 필칠하다 yaxshi ko‘ra olmaslik

눈에서 버개가 번쩍나다 va 딱정벌레가 왔다갔다하 ko‘z oldi birdan qorong‘ulashmoq

눈표[가] 나다 ko‘zga yaxshi korinmoq

Shuningdek biror bir ob’yektga qarash va uni korish ma’nolarini ifodalab keladigan frazeologizmlarga esa quyidagilarni misol qilib keltirishimiz mumkin:

눈에 거슬리다 ko‘zga tashlanmoq

눈에 모를 세우다 g‘azabli ko‘z bilan qaramoq

눈에 설다 birinchi martta ko‘rib turmoq

눈을 맞추다 bir birining yuziga tik qaramoq

눈이 가다 ko‘zni yonaltirmoq

눈이 뚫어지게 bir joyga tikilib o‘tirmoq

Bundan tashqari 눈이 가말게 fraeologizmi toqatsizlik va sabrsizlik ma’nolarini ham anglatib keladi.

Koreys tilida inson tana a’zolari bilan bo‘liq frazeologizmlarning shakillanishida son leksemalar ham faol qatnashadi. Son leksemalar frazeologizmning ma’no va uslubiy vazifalarini yanada kuchaytirishda xizmat qiladi. Frazeologizmning tarkibida 하나 (bir) 두 (ikki) 세 (uch) 열 (o‘n) 천 (ming) sonlari uchraydi. Frazeologizmlarning orasida ko‘proq uchraydigani 하나 (Xana) (bir) bo‘lib bunga 눈 썩 하나 까딱 안하다, 눈 하나 까딱 하지 않다, 눈 하나 깜짝 하지 않다 lar misol bo‘la oladi.

Odatda muayyan sonlar qisqartirilib qo‘llanilib 하나 ning qisqartirilgan holati 한 tarzida kelishini uchratishimiz mumkin.

Xulosa qilib shuni aytish mumkinki, koreys tili frazeologiyasi shu qadar boy va xilma-xilki, u koreys tilini o‘rganuvchilarda, shuningdek, tarjimonlarda ayrim qiyinchiliklar tug‘diradi.

Frazeologiyaning tarkibida obrazlilik va stilistik bo‘yoqdorligi bilan ajralib turuvchi birliklar ancha ko‘p. Hozirgi kunda frazeologik birliklar har hil tillarda turli xil nuqtai nazardan o‘rganilib kelinmoqda. Yuqorida frazeologik birliklardagi faqat



ko‘z konseptining ayrim tomonlari tahlil qilindi xolos. Koreys millatiga xos bo‘lgan frazeologizmlarning o‘rni beqiyos. Negaki, frazeologizmlarda shu xalqning o‘ziga xos urf-odat va madaniyati aks etgan bo‘ladi. Koreys millati barcha xalqlar kabi o‘ziga xos madaniyatga, dinga, mentalitetga ega xalqlardan biridir. Har bir xalq xarakterini ochib beruvchi frazeologizmlar va ularning bir qismini tashkil etuvchi zoonimlar ishtrokidagi frazeologizmlar muayyan millatni o‘rganishga katta yordam beradi.

Frazeologizmlar qanchalik ko‘p o‘rganilsa, tahlil va tasnif qilinsa, undagi yangi qirralarning ochilishiga shunchalik imkon tug‘iladi.

### Foydalanilgan adabiyotlar:

1. Bolshoy ensiklopedicheskiy slovar. Yazykoznanie. – M.: Bolshaya Rossiyskaya ensiklopediya, 1998. C. 559
2. Система фразеологических соответствий в современном корейском языке Е.А.Колодина Вестн. Междунар. ин-та экономики и лингвистики. Сер. "Восточные языки" : сб. ст. – Иркутск, 2014. – № 6. – С. 76-81.
3. 최경봉. 국어 관용어 연구. 고려대 석사 학위 논문. 서울: 고려대학교, 1993. - 100 p.
4. 표준국어대사전. 국립국어연구원. - 서울: 독산동아, 1999.
5. 문금현. 국어의 관용 표현 연구. 서울: 태학사. 1999. 7 p.
6. 이훈종. 관용구 와 그배후 민담// 국어문학 24. 국어국문학회, 1961. -P.29-37.
7. 김문창. 국어의의미론적유언성연구// 낙선문 학제 5 호. 낙선어문학회, 1966.
8. 김종택. 이디엄연구. 어문학통권제25호. 서울: 한국어문학회,1971. – 97-112
9. 황희영. 한국광용어연구//성곡논총9. 선곡학술문화재단, 1978. – P.65-166.
10. 임경순. 한국어에서본 Chafe 의의미와언어구조//용본논총9. 광주: 전남대인문화학연구소, 1979. – P.61-84.

11. 이영희. 국어의광용적표현과의미의다의화에관한연구//어문논집9. 서울: 중앙대학교, 1982

12. 김인한. 국어의관용어에대한고찰. 전남대석사학위논문. 광주: 전남대학교, 1983. - P.92.

13. 이택희. 관용적표현의언외의미연구. 전북대학교유대학원석사학위논문. 전라북도전주시: 전북대학교, 983, - P.50.

14. 조병태. 영어관용구의해체현상에관한연구//영학논집 7집. 서울: 서울대영문과, 1984. - P.103 - 122.

정옥주. 한국어관용어연구, 고려대학교교육대학원석사학위논문 서울 고려대학교, 1985. - P.96.



## ATTITUDE OF PRESCHOOL CHILDREN TO ADULT LABOR

**Asadova Rukhsara Ergash qizi**

Educator of the 4th MTT of Termez district

**Annotation:** The obligatory quality of a comprehensively developed person is great diligence. The work of a preschool educator has its own characteristics. Preparing a child for work is the formation of his psychological readiness. Psychological readiness is the level of development of an individual that is sufficient for the successful development of any type of production.

**Key words:** formation, emotionally, reality, important, certain, incentive, attractivi, initiative.

### 1. INTRODUCTION

The formation of high human feelings occurs in the process of assimilation by the child of social values, social requirements and norms accepted by society. The child has a unique system of standards: he evaluates them as emotionally attractive or disgusting, good or bad, beautiful or ugly. Children are always interested in social reality. The first important tool is the social reality that affects the child, nourishes his mind and spirit. The main thing is to show children the social world “from within” and help the child to gain social experience, to understand his place in the world. Labor is also a social phenomenon. Labor is a manifestation of people’s care for each other. The multifaceted reality allows the child to directly feel the need to follow certain norms and rules in order to survive, achieve important and interesting goals. Strong emotional experiences in a child lead to his or her relationship with adults, based on joint actions. Emotional and verbal communication is the central communication that shapes child motives for the business form of business. Communication and activity serve to transmit the school of emotions and the social experience of people’s lives. The child learns to explore emotions, experiences, has the ability to demonstrate his attitude to the environment, his abilities.

### 2. MATERIALS and METHODS

One of the main tasks of labor education for preschool children is to get acquainted with the work of adults and develop respect for it. From kindergarten, children learn to use simple tools, learn the properties of different materials, acquire self-care skills, observe cleanliness and order in the group, look at flowers, set tables, clean toys they learn. At home, they help parents by carrying out tasks that can be done permanently and temporarily. The strength of the family, the example of parents, plays an important role in the labor education of children. Favorable conditions for labor education have been created in families where parents are successful in their profession, love their profession and provide children with information about work. Parents should be deeply aware that having a conscientious attitude towards their work responsibilities and respect for the work of others will have a huge impact on children. A strong work environment, a personal example of an adult is a very important incentive for a child. Of course, most children are not able to observe the work of their fathers and mothers in social production, but there are many things that can and should be done in front of children in adulthood. Seeing how the elders work, they enjoy being with them in cleaning the buildings, washing, preparing dinner, and digging in the garden, in the garden. By setting an example to their parents in front of them, children are hardworking, prone to benefit people.

#### **4. RESULTS and DISCUSSION**

Labor is a central social phenomenon. All the values reflected in the objects of material and spiritual culture are created by human labor. Throughout their childhood, children are financially dependent on adults, who engage in a variety of work activities at work and at home. According to D. B. Elkonin, in the preschool period the connection between the objective world and the world of human relations is somewhat closed. Therefore, introducing preschool children to adult labor plays an important role in establishing their connections with the adult world.

The work of kindergarten has its own difficulties in the implementation of labor education: a large part of adult labor is not in front of children. Therefore, it is important for them to find ways and forms of addressing adult labor in kindergarten, to enhance its impact on "the formation of children's labor skills", to identify the most

effective conditions of exposure in the example of adults and the principles, forms of adult labor in children and It is necessary to determine the composition. or with them.

The pattern of adult household chores (cleaning, cooking, various behaviors of medical staff, laundry, laundry, etc.) has a strong impact on children, especially young and middle-aged children. This work is understandable for children because it is aimed at meeting their personal needs, it has a lot of fun activities that can often be observed. Children's games show that they imitate the work of adults on their own initiative. The older the children, the more they are involved in activities outside the walls of the kindergarten. In games, children imitate the actions of builders and transport workers. Skillful, organized monitoring of this work is of great importance in the general work and the formation of children's own activities. .

It is very important to arouse in children a sense of wonder at the wonderful changes that occur as a result of labor: the old dirty walls are covered with new plaster, the paint becomes beautiful and attractive; Once cleared, the snow-covered street will again open up the space, allowing vehicles and pedestrians to move freely, the fabric in the seamstress's hand will turn into clothing, and so on.

### **CONCLUSION**

Thus, introducing children to adult work is a difficult type of labor training for preschool educators and therefore requires specially organized activities that can be methodically properly organized and conducted in a kindergarten setting.

### **REFERENCES**

1. "Practical Guide to the Study of the Convention on the Rights of the Child". -1993
2. Otavaliyeva O. Kindergarten and family partnership in child rearing. T: Teacher, 1994.
3. Spravochnik «Rukovoditelya doshkolnogo obrazovatel nogo uchrejdeniya». T.2006.
4. Hasanboyeva O., Tadjieva M., Toshpulatova Sh and others. Pedagogy of preschool education. T . Ilm - ziyo, 2012.

5. Hasanboyeva O. and others. A harmoniously developed generation in the family. - T .Uzbekistan, 2010.
6. State requirements for the development of children of primary and preschool age in the Republic of Uzbekistan. T., 2018.
7. Law of the Republic of Uzbekistan "On guarantees of the rights of the child". T.2008.



## АЁЛЛАР НУТҚИНИНГ ЁШ ХУСУСИЯТЛАРИГА КЎРА ТУРЛАРИ

Дилдора Рустам қизи Хўжамбердиева

Чирчиқ давлат педагогика институти Гуманитар фанлар факультети

Ўзбек тили ва адабиёти таълим йўналиши 1-босқич талабаси

Илмий раҳбар: Қодиржон Мўйдинов Абдурасулович

**Аннотация:** Мақолада аёллар нутқининг ёш хусусияти кўра лингво маданий таҳлили ёритилган. Аёллар нутқини ёш хусусиятлари кўра ўсмир қизлар нутқи, ўрта ёшли аёллар нутқи ва ёши улуғ аёллар нутқига ажратиб олинган. Ўзбек аёллари нутқида кенг қўлланадиган сўзларга муносабат билдирилади ҳамда уларнинг ёш билан боғлиқ ўзига хосликлари, нутқларидаги фарқлари мисоллар ёрдамида кўрсатиб берилган.

**Калит сўзлар:** лингвокултурологик тадқиқ,лингво маданий нутқ, ёш муносабати, гендер хусусият, нутқ маданийлиги, психолингвистик омиллар.

## TYPES OF WOMEN'S SPEECH ACCORDING TO AGE CHARACTERISTICS

**Abstract:** In the article ,lingvo malata is melted according to the women's speech a feature.Women's speech a features teenage girls speech according to features.Middle-aged women are divided into speech and the greatest women's speech.In the speech uzbek women is illustrated by their age-specific features,diffirence in their speech with the of examples.

**Key words:** Lingvkultorologic research,lingvocultural speech,age attitude,gender feature,speech cultural,psycholinguistics.

Аёл инсоният мўжизаси бўлган хилқатдир. Унинг очилмаган қирралари, кашф этилмаган жиҳатлари мислсиздир. Аёлга берилган таърифлар шунчалик кўпки, унинг адоғига етиб бўлмайди. Қадимдан аёлларга бўлган ҳурмат барча миллатларда юқори бўлган. Туркий халқларнинг кўплаб дostonларида аёл унга

эришиб бўлмайдиган илоҳий мавжудот сифатида тасвирланади. „Яратилиш“ дostonида аёл борлиқнинг яратилишига сабаб бўлган илҳом париси тарзида намоён бўлади. Ўзбек халқ оғзаки ижодининг дурдоналаридан бўлган „Ойсулув“ дostonи ва „Тўмарис“, афсоналарида маълумки аёллар қабила ва уруғга ҳукмдор эдилар, улар барча ижтимоий-сиёсий, хўжалик, оилавий масаларни ҳал қиларди. Таникли файласуф олимимиз Виктор Алимасовнинг „Фалсафа ёхуд фикрлаш лаззати“ китобида: „Агар аёллар дунёга ҳукмдор бўлганда эди. Дунёда ҳеч бир қабиҳлик юз бермаган бўларди“.

Аёл ҳар жиҳатдан тадқиқ этилишга муносибдир. Илмий жиҳатдан аёл нутқини тадқиқ этиш жамият ривожининг омилларини кашф этишга туртки бўлади. Аёллар нутқ маданийлиги алоҳида эътиборга моликдир. Гендер тилшунослигида ҳам аҳамиятли йўналиш ҳисобланади. Аёллар нутқини таҳлил этадиган бўлсак, аввало гендер жиҳатга эътибор беришимиз лозим. Аёл жинси вакилларининг нутқи эркак жинси вакиллари билан мулоқот жараёнининг давомийлиги, бир хил фикрларни кўп қўллаш, ҳиссиётларни очиқ ифодалаш, бошқа инсонлар нутқидан фойдаланиш, муболаға билан гапириш, кўчма маънодан сўзларни қўллаш, мулоқот жараёнида сукутнинг деярли бўлмаслиги, жумлаларнинг бўлиши билан фарқланади. Аёллар ижтимоий мавқеи ва ёш даражасига кўра ҳам нутқлари бир-биридан фарқлидир. Бу мақолада аёллар нутқини ёш хусусиятига кўра таҳлил қилинади. Ўсмир қизлар, ўрта ёшли аёллар ва катта ёшли аёллар нутқи бир-биридан кескин фарқланади. Ўсмир қизлар нутқи ҳиссиётга бойлиги, кўп маъноли сўзларни кенг қўлланиши ва фикрни чиройли ифодалашга ҳаракат қилиниши билан ажралиб туради.

Масалан: *-Ўртоқжон,-деди, -отам авродда ўтириб қолди, шекилли, шунақа одати бор. Ендиёқ кириб келса керак. Хафа бўлманг-а? (Чўлпон „Кеча ва Кундуз“ романи )*

*-Энажон, туринг, келиб қолдик! (Чўлпон „Кеча ва Кундуз“ романи)*

Ўрта ёшли аёллар нутқида бир қадар босиқлик, мулоҳаза билан, сўзларни ўз ўрнида қўллаш ва шу билан бирга бирор-бир мақсадда гапираётган



пайтларида фикрлаини тўғридан-тўғри ифодаламаслик, таг маъноларда кенг фойдаланиш кузатилади.

*Масалан: -Ойдинкўлдаги Халфа эшонимизнинг кичик қизлари бир-иккита ўртоғини „Баҳорлашиб келинлар”, деб чақиртирган эканлар. Шуларнинг биттаси Зеби, яна биттаси унинг ўртоғи Салтанатхон экан. Салтанатхон аравани қўштириб қўйиб, ўзи Зебини айтгали келибди.,„Йўқ”, десак қандай бўлади. (Чўлпон „Кеча ва Кундуз” романи)*

*Масалан: -Нега индамайсиз? Хўп денг! Катта одам, уят бўлади. Бир яхши хотинлари, бир отинча қизлари борки... (Чўлпон „Кеча ва кундуз” роман)*

Ёши катта аёллар, нуроний улуғ ёшли онахонлар нутқида ҳикматли сўзларни қўллаш, дуо мамунидаги қарғишлардан фойдаланиш, гапларни ўз ўрнида қўллаш, насихатлар қилиш кўп учрайди. Ёши катта аёлларнинг нутқи ёш қизлар ва ўрта ёшли аёллар нутқидан тубдан фарқ қилади. Қизлар ва ўрта ёшли аёллар нутқида бироз бўлса-да, ўхшашлик бир-бирига яқин жиҳатлар жуда кўп. Ёши катта аёллар нутқида айланай, қоқиндик, ўргилай *гиргиттон* каби сўзлар ҳам кўп қўлланади.

*-Албатта, айланай! Ўзлари ёлғиз боришадиган бўлса жавоб йўқ!.. (Чўлпон „Кеча ва кундуз романи....)*

*-Ҳозир айланай...хўп, тураман... (Чўлпон „Кеча ва кундуз” романи )*

Аёллар нутқини лингво-маданий жиҳатдан ўрганишда уларнинг ёш хусусиятларига алоҳида эътибор бериш мақсадга мувофиқ. Аёллар нутқи лингво-маданийлиги биргина унинг ёшига эмас, балки, уларнинг психологик(рухий) ҳолатларига ҳам боғлиқ бўлиши мумкин. Аёллар нутқининг маданийлигига зарар етказувчи ғийбат, чақимчилик, муболаға, қарғиш сўзлардан фойдаланишдан чекланиш тавсия этилади. Хулоса сифатида гендер тилшуносликнинг таркибий кўринишларидан бир бўлган аёллар нутқининг илмий жиҳатдан тадқиқ этиш бугунги замонавий тилшунослигимиз олдида турган кизиқарли ва ечимини кутиб турган масалаларидан биридир.

**Фойдаланилган адабиётлар:**

1. Ш.Усманова „Лингвокултурология”дарслик,Тошкент 2019
2. Абдулхамид Чўлпон „Кеча ва кундуз”романи [www.ziyouz.com](http://www.ziyouz.com)
- 3.В.Алимасов „Фалсафа ёхуд фикрлаш лаззати”, „Маънавият”.Тошкент 2001
4. Қ.Мўйдинов „Ўзбек тили суд нутқи лексикаси”, „Нодирабегим”.Тошкент 2020
5. Мўйдинов Қ.(2021) ҲУКМ СЎЗНИНГ ТИЛ ВА НУТҚДА ИФОДАЛАНИШИ.*Академик ресеарч ин эдусатионал ссиенсес*,2(11),1253-1258.
6. Икрамов Р.А.,&Мўйдинов Қ.А.(2021) ҲУҚУҚ ТИЛИ ВА НУТҚИ.*Академик ресеарчин эдусатионал ссиенсес*2(9),719-727.
- 7.А.Муйдинова(2021) УЗБЕК МИЛЛИЙ УЙҒОНИШ АДАБИЁТИДА МУВАШШАХЧИЛИК.*Academic research in educational sciences*,2(11),1219-1224.



UDK. 662.997:697.1

**INDUSTRIAL RECYCLING IN THE REPUBLIC OF UZBEKISTAN  
EFFICIENCY OF RENEWABLE ENERGY SOURCES AND ACCESS  
OPTIONS**

**Eshmatov Mansur Musulnomovich,**

**Barotov Qobuljon Nizomjon o'g'li**

Samarkand State Architectural and Construction Mirzo Ulugbek Institute

**Abstract:** This article discusses the secondary type of energy consumed during human daily needs and the new energy sources that can be obtained through its use.

**Key words:** wind and solar energy, bioenergy, renewable energy sources, hydroelectric power plants, solar panels.

**Energy resources** are divided into two.

1. Renewable
2. Non-renewable (oil, gas, shale, coal, peat, etc.)

Thermal energy resources include non-renewable resources such as oil, gas, coal and firewood.

There are 2 different types of energy.

1. Conventional (non-renewable energy)
2. Non-conventional (renewable energy) is a type of environmentally friendly energy.

Using thermal energy resources, thermal power plants generate electricity and require a separate thermal power plant.

For non-traditional ones, ES (Power Plant) is not required. You can also install an object to support a specific object. This is only for solar and wind energy.

When an object (solid, liquid, or gaseous) moves again by transferring its energy to a device that converts it into another type, and does not disappear by itself, it is called a

renewable energy source (wind, solar). , rising and falling water levels, waves, small- and mini- and microHPPs, geothermal, space, biofuels, hydrogen and quantum).

Non-conventional energy sources (wind, solar, water levels) 'shrinkage, waves, small- and mini- and microHPPs, geothermal, space, biofuels, hydrogen and quantum).

Wind energy is the process of taking mechanical energy from the wind and then converting it into electrical energy. There are vertical and horizontal rotary shaft wind turbines. Wind energy can be used successfully when the wind speed is 5 m / s or more. The downside is the big noise.

The potential of wind energy in the world is huge. Theoretically, this energy could meet all the demands of Europe. Recent engineering successes in the construction of low-speed wind generators show that the use of wind is economically justified. But restrictions on the construction of SHES, especially the population in densely populated areas, this reduces the potential of the energy source.

Wind energy prices are declining by 15% per year and are even more competitive in the market today, with the potential to decline in the future, in contrast to energy prices, which are mainly derived from nuclear power plants (increasing by 5% per year); at the same time, the growth rate of wind energy is more than 25% per year. The use of wind energy is increasing in different countries. The development of wind energy in developed countries shows that wind turbines with a capacity of more than 100 kW, especially in the range of 200-500 kW, are the most optimal. In Denmark, for example, 1 kWh of electricity generated at a wind farm is cheaper than at a thermal power plant.

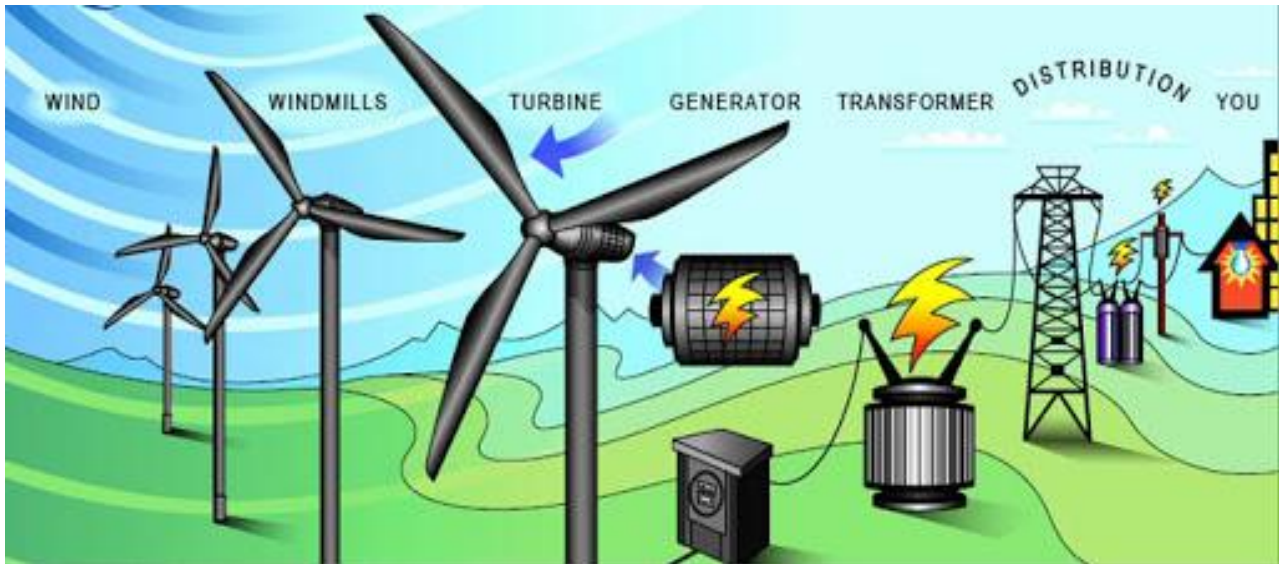

**Solar energy.** There are several technologies of solar energy. Collected from a large number of series and parallel connected elements, photovoltaic generators that directly convert the radiant energy of the Sun are called solar cells.

Obtaining energy from sunlight does not emit harmful emissions into the atmosphere, and the production of standard silicone solar cells is also less harmful. However, the large-scale use of multi-layered elements from unusual materials such as gallium arsenide or cadmium sulfide is associated with harmful emissions.

Solar panels take up a lot of space. But compared to other sources, such as coal, they are completely appropriate. In addition, solar panels can be placed on the roofs of houses, along highways, and can be used in solar-rich deserts.

The features of solar panels allow them to be placed over long distances, while modular structures can be easily carried and placed elsewhere. Therefore, solar panels used in rural and remote areas provide much cheaper electricity.

People in remote areas use solar energy for lighting, radio broadcasting and other household needs, and solar energy is practically used to lift water from wells and for health needs.

The main reason that stops the widespread use of solar energy is its high cost. This will decrease in the future as a result of the development of cheap and efficient technologies. The current price of solar electricity is \$ 4.5 per 1 watt, and the price of 1.0 kWh of electricity is six times higher than that of conventional fossil fuels. When

the price of solar energy is equal to the price of fossil fuels, it can spread, but since the 1990s, the rate of development of solar energy has been 6% per year, while world oil consumption is 1.5% per year.

Solar energy can be used to generate heat, especially for residential heating.

**Bioenergy** is energy based on the use of biofuels. These include plant waste, artificial biomass (aquatic plants, fast-growing trees) and biogas production. Biogas is a mixture of combustible gases formed during the biological decomposition of biomass or organic household waste (technical composition: - 55-65% methane, 35-45% - a mixture of carbon dioxide, nitrogen, hydrogen and hydrogen sulfide). The method of obtaining biogas in industry was known in 1885 before the last century. There are more than 8 million biogas plants in the world.

**Biomass-** is the cheapest and largest form of renewable energy. The term "biomass" refers to nutrients and organic wastes of any biological origin. Biomass, the annual increase in organic matter in the earth, which is always present as long as there is life on earth, is equivalent to the amount of energy that at the present stage is 10 times more than the energy consumed by all mankind in a year.

Sources of biomass for our country can be divided into three main groups:

- natural growth nutrients (wood, wood waste, leaves, etc.);
- taking into account human waste and production activities (solid waste, industrial waste, etc.);
- Specially grown high-yielding plants.

**Hydropower.**Hydroelectric power stations (HPP) - a complex of hydraulic structures and power equipment, through which the energy of water flow is converted into electricity. As a result of the construction of hydropower plants, the environment will be damaged: the flow of rivers will change their course, a large area will be flooded, and flora and fauna will be severely damaged. One of the main features of water flow energy compared to thermal energy is its reproducibility.

Another type of HPP is a hydroaccumulation HPP, where pumps and turbines are used interlocking. The upper reaches of such hydropower plants can be a reservoir or a river.

The energy of the waves. There are two types of wave energy: wave energy and rising and falling energy. Using the energy of waves in the oceans and seas.

#### References:

1. Resolution of the President of the Republic of Uzbekistan. On measures to streamline control and accounting for the rational use of groundwater reserves for 2017-2021.

Tashkent, May 4, 2017, No. PP-2954

2. Timothy K. Shih, Jason C. Hung "Future directions in distance learning and communication technologies" 2007. Taiwan, USA.

3. QMQ 2.01.01-94. Climatic for design and physical geological data. Uzbekistan Republic State Architecture and Construction committee. - Tashkent, 1996.

4. Martysyuk A. "Features of the organization of riverside urban territories of rivers: the experience of the countries of near and far abroad" Bulletin of Polodsk State University. - 2015, article.

5. The Law of the Republic of Uzbekistan "On Water and Water Use". Tashkent, 1993



## XORIJIY TILLARNI O'RGANISHDA MOTIVATSIYANING ROLI

**Ismoilova Mamlakat Qurbonovna**

Teacher of Karshi State University

**Nuftillayev Bekzod Ubaydillo o'g'li**

Student of Karshi State University

**Annotatsiya:** Zamonaviy dunyoda xorijiy tillarning o'quv jarayonidagi o'rni sezilarli darajada oshmoqda. Jamiyat hayotining ijtimoiy-madaniy tarkibidagi o'zgarishlar jamiyatning umuman ta'limga, xususan til bilimlariga qo'yadigan talablarining o'zgarishiga olib keladi. Bunday vaziyatda xorijiy tillarga "tabiiy ehtiyoj" mavjud emasligi sababli, xorijiy tillarni o'rganishga turtki beruvchi omil hisoblanadi. O'qituvchi xorijiy tillarini chuqur o'rganishga, ularni takomillashtirishga, xorijiy tillarni bilish ehtiyojini rivojlantirish va intilishga ijobiy munosabatda bo'lgan taqdirda, ma'rifiy faoliyatni yo'naltiruvchi harakatlar tizimi tushuniladi.

**Kalit so'zlar:** motivatsiya, zarurat, sub'ektivlik, o'quv vazifasi.

Motivatsiya xorijiy tillarini o'rganish jarayonining eng muhim bosqichlaridan bo'lib, uning samaradorligini ta'minlaydi. Shuni ham ta'kidlash kerakki, motivatsiya o'quvchining sub'ektiv dunyosining bir tomoni bo'lib, u o'zining motivlari va imtiyozlari bilan belgilanadi. O'qituvchi faqat bilvosita ta'sir qilishi mumkin, bu shart sharoitlarni yaratib, talabalar ishda shaxsiy qiziqish uyg'otadigan asosni yaratishi mumkin, ya'ni, o'quv jarayonini maqbul tashkil etish uchun o'quvchilarning motivlarini va ularni to'g'ri aniqlash va ularni oqilona boshqarish qobiliyatini bilish muhimdir.

A. Zimnyaya ta'rifiga ko'ra, "motiv bu nutq harakatlarining mohiyatini ochib beradigan narsa, kommunikativ niyatlar ma'ruzachining qanday kommunikativ maqsadga intilishini ifoda etganda, men tinglovchiga qandaydir ta'sir turini rejalashtiraman". Motivatsiyani oshirish masalasining murakkabligi va xilma-xilligi,



ko'plab metodistlar talabaning "xorijiy tili" faniga bo'lgan qiziqishini saqlab qolish va rivojlantirishga urg'u berishadi va shunga mos ravishda ushbu muammoni hal qilish uchun turli xil yondashuvlar taklif etiladi. Yechimlar quyidagilar bilan bog'liq:

- 1) Maxsus ishlab chiqilgan mashqlar tizimini yaratish, talabalar o'z faoliyati natijalarini his etadigan mashg'ulotlarni bajarish;
- 2) o'quv jarayoniga hissiy sohani jalb qilish;
- 3) O'qituvchining pedagogik ta'sirining tabiati, ichida xususan, rag'batlantirish va qo'llab-quvvatlash mavjudligi;
- 4) sinfda audiovizual vositalardan foydalanish;
- 5) Shaxsiylashtirishdan foydalanish.

Shuni ham ta'kidlash mumkinki, ortib borayotgan motivatsiya quyidagilar orqali o'tadi:

- 1) o'quvchilarni darsga mustaqil ishlashga jalb qilish;
- 2) vazifalar va vaziyatlar muammosi;
- 3) ko'nikmalar to'g'risidagi bilimlarni nazorat qilish;
- 4) mintaqaviy geografik materialning mavjudligi;
- 5) talabalarga do'stona munosabat.

Ichki motivatsiya talabalarning mavzuga bo'lgan munosabatini belgilaydi va xorijiy tilni o'zlashtirishda ilgarilanishni ta'minlaydi. Agar talaba gapirishni, o'qishni, xorijiy tilni tinglashni, yangi narsalarni o'rganishni yaxshi ko'rsa, u holda "xorijiy tili" faniga qiziqishi borligini aytishimiz mumkin va muayyan yutuqlarga erishish uchun sharoitlar yaratilgan deyish to'g'ri bo'ladi.

O'quv materialining mazmuni talabalar uchun ochiq bo'lishi kerak, ular allaqachon mavjud bo'lgan bilimlarga asoslanishi va ularga tayanishi kerak, ammo ayni paytda material qiyin va murakkab bo'lishi lozim.

O'quv dasturining har bir mavzusini o'rganish quyidagilardan iborat bo'lishi kerak uchta asosiy bosqich: motivatsion; operatsion-kognitiv; reflektiv-baholovchi.

**Motivatsion bosqich** talabalarga dasturning ushbu qismini nima uchun kerakligini tushunishga yordam beradi. Odatda motivatsion bosqich quyidagi o'quv mashg'ulotlarini o'z ichiga oladi.

1) o'quv-muammoli vaziyatni yaratish, yaqinlashib kelayotgan ya'ni o'tilishi rejalashtirilayotgan mavzuni o'rganish uchun olib boradigan vaziyat yaratib berish.

2) Asosiy o'quv vazifasining ta'rifi. O'quv vazifasi talabalarni ushbu mavzuni o'rganish jarayonida o'z faoliyatini yo'naltirishi kerak bo'lgan ko'rsatmalarni ko'rsatadi.

3) O'z-o'zini boshqarish va kelajakdagi imkoniyatlarni o'z-o'zini baholash ushbu mavzuni o'rganish bo'yicha tadbirlar. O'qituvchi sizga mavzuni o'rganishga ajratilgan vaqtni, nimani bilishingiz va uni o'rganishingiz uchun nimalar lozimligini tushuntiradi.

**Operatsion-kognitiv bosqichda** talabalar o'rganadilar mavzuning mazmunini o'rganish va uning tarkibiga kiritilgan o'quv faoliyati va operatsiyalarini o'zlashtirish (talabalarga asosiy ta'lim vazifasini hal qilish uchun barcha tarkib va uning alohida qismlariga bo'lgan ehtiyoj tushunarli bo'lishi).

**Reflektiv-baholash bosqichi.** O'tilgan materialni o'rganishni yakunlash bo'yicha ishlar talabalar o'zlari qilgan ishlaridan hissiy qoniqish, qiyinchiliklarni yengib o'tish g'alabasi va yangi materialni o'rganishdan zavqlanishlari uchun tashkil etilishi kerak. Bir nechta doimiy usullardan foydalanish tavsiya etiladi (og'zaki so'rov, test). Endi biz o'rganish paytida yuzaga keladigan motivatsiya turlarini, xususan, xorijiy tilini o'rganishdagi motivatsiyalarni tavsiflaymiz. Ular birgalikda ta'lim motivatsiyasini tashkil etadilar.

Ta'lim motivatsiyasi bir qator o'ziga xos omillar bilan belgilanadi:

- talabaning o'ziga xos xususiyatlari (jinsi, o'zini o'zi anglash darajasi, intellektual rivojlanish darajasi)
- o'qituvchining xususiyatlari va uning o'qitishga munosabati
- pedagogik jarayonni tashkil etish
- mavzuning o'ziga xos xususiyatlari (bu holda xorijiy til).

Yuqoridagi omillarga asoslanib, ta'lim motivatsiyasini tashqi va ichki bo'linishi mumkin. Tashqi motivatsiya predmetning mazmuniga bevosita bog'liq emas, balki tashqi sharoitga bog'liq. Misollar o'z ichiga oladi:

- yutuq motivi - inson maqsadga erishishni istashi tufayli har qanday faoliyatda, shu jumladan xorijiy tilini o'rganishda muvaffaqiyat va yuqori natijalarga intilishi. Masalan, a'lo baholar uchun, diplom olish va boshqalar.

- o'z-o'zini tasdiqlashning maqsadi o'zini ishontirish, boshqa odamlarning roziligini olish istagi. Biror kishi jamiyatda ma'lum maqomga ega bo'lish uchun xorijiy tilini o'rganadi;

- identifikatsiyalash motivi - odamning boshqa odamga o'xshab qolishi, shuningdek uning butlari va qahramonlariga yaqinroq bo'lish istagi (masalan, sevimli guruhning so'zlarini tushunish);

- Qarindoshlik motivi - bu boshqa odamlar bilan muloqot qilish istagi. Biror kishi yoki xorijiy ellik do'stlar bilan muloqot qilish uchun xorijiy tilini o'rganishi mumkin;

- o'z-o'zini rivojlantirishning motivi - o'zini takomillashtirish istagi. Xorijiy tili insonning ma'naviy boyishi va umumiy rivojlanishi uchun vosita bo'lib xizmat qiladi;

- ijtimoiylik motivi - jamoatchilikdan xabardor bo'lib turish bilan bog'liq faoliyat. Biror inson xorijiy tilini o'rganadi, chunki u o'rganishning ijtimoiy ahamiyatini biladi.

Ichki motivatsiya tashqi sharoitlar bilan bog'liq emas, balki bevosita sub'ektning o'zi bilan bog'liq. Uni ko'pincha protsessual motivatsiya deb atashadi. Biror kishi to'g'ridan-to'g'ri xorijiy tilini yaxshi ko'radi, intellektual faoliyatini namoyish qilishni yaxshi ko'radi. Tashqi motivlarning harakati (obro'-e'tibor, o'zini o'zi tasdiqlash va boshqalar) ichki motivatsiyani kuchaytirishi mumkin, ammo ularda mavjud emas faoliyatning mazmuni va jarayoniga bevosita bog'liqlik. Bundan tashqari, ta'lim motivatsiyasini quyidagilarga bo'lish mumkin ijobiy va salbiy. Masalan, “agar men ingliz tilini o'rgansam, imtihondan a'lo baho olaman” dizayni ijobiy motivatsiya hisoblanadi. "Agar men ingliz tilini o'rgansam, imtihondan o'taman va ular meni haydab chiqarishmaydi" - salbiy. Endi biz institutimizda ingliz tili fani nomutaxassis bo'lgan talabalari o'rtasida o'tkazilgan so'rov natijalariga, ularni xorijiy tilini o'rganishga nima undashini aniqlash maqsadida murojaat etamiz. Jami 180 kishi

bilan suhbat o'tkazildi va o'z-o'zidan namuna olishdan foydalanildi.

Respondentlarning javoblari quyidagicha taqsimlandi:

- “Men ushbu fanni dars o’quv rejasida bo’lganligi uchun o’rganaman” - 57%
- "Haydalmaslik uchun" - 17%
- "Men yaxshi ish topib, muvaffaqiyat qozonishni xohlayman Mansab uchun "- 11%
- “Xorijiy elga sayohat qilish, xorijiy elliklar bilan muloqot qilish” - 5%
- "Qiziqqanligim sababli" - 10%

Albatta, og'zaki so'roq qilish usuli vaziyatni har tomonlama yoritish va yashirin subyektiv ma'nolarni ochib berish kabi ko'rinmaydi, lekin ba'zi xulosalar qilish mumkin: universitetda xorijiy tilini o'rganayotgan talabalarning aksariyati provotsial motivga asoslangan ("o'quv rejasi" "haydalmasligi" kerak). Ya'ni aytishimiz mumkinki talabalar uchun o'quv faoliyatining ushbu sohasi ular uchun: yoki bir odatiy faoliyat turi: yoki majburiy faoliyat deb qabul qilinayapti.

Asosiy xulosa shundaki, talabalar asosan tashqi motivlarga asoslangan, shu bilan birga salbiy motivatsiyaning katta qismi mavjud ("haydalib ketmaslik", "ikki baho olmaslik"). Bu qarama-qarshilik, chunki xorijiy tilida gaplashish nufuzi va uning jamoat hayotidagi ahamiyati o'sib bordi va, ehtimol, ijobiy motivatsiya bo'lishi kerak. Bundan tashqari, oliy ta'lim muassasasida talabalarning ichki motivatsiyasini uyg'otishga qaratilgan harakatlar talab qilinishi aniq. Ya'ni, talabalarning shaxsiy qiziqishi va xorijiy tilini o'rganishi kerak bo'lgan sharoitlarni yaratish kerak. O'qishga bo'lgan ehtiyoj kommunikativ (to'g'ridan-to'g'ri aloqa) kabi ichki turtki turlariga mos kelishi kerak tilda), lingvistik-kognitiv (tilga ijobiy munosabat) va instrumental (turli xil ishlarga ijobiy munosabat).

#### **Foydalanilgan adabiyotlar:**

1. Ismoilova, M. Q. (2022). Turizmga oid leksikaning lingvomadaniy jihatlarida tarjimaning nazariy va amaliy masalalari. Scientific progress, 3(1),166p.
2. Qurbonovna, I. M. (2021). The Importance of Teaching Creative Writing in English Classes. Eurasian Journal of Learning and Academic Teaching, 1(1), 8p.

3. Qurbonovna, I. M., & Ubaydillo o'g'li, N. B. (2021). Effective Strategies of Learning Vocabulary. Eurasian Journal of Learning and Academic Teaching, 1(1), 1-3.

4. Qurbonovna, I. M., & Ubaydillo o'g'li, N. B. (2021). How to Develop Productive Speaking Skills in ESP and EGP. Boshqaruv va Etika qoidalari onlayn ilmiy jurnali, 1(1), 5-9.

5. Qurbonovna, I. M. (2021). The Importance of ICT in the Teaching English Language. Ijtimoiy fanlarda Innovatsiya onlayn ilmiy jurnali, 1(1), 95p.

6. Зимняя И.А. «Психологические аспекты обучения говорению на ин. яз.»- М. Просвещение 1978 й.

7. Назаренко Н.С. «Психологические детерминанты овладения иностранным языком в вузе». – АКД М.1986 й.



**SAMARQAND SHAHRIDAGI MAKTABGACHA TA'LIM  
TASHKILOTLARINING HOVLI MUHITINI O'RGANISH HAMDA  
AMALIY TAKLIFLAR BERISH**

**Islomova Charos Islom qizi**

Samarqand davlat arxitektura-qurilish instituti magistranti

**Annotatsiya:** Ushbu maqolada Samarqand shahridagi maktabgacha ta'lim tashkilotlarining, xususan, 40-MTT, 37-MTT, 117-MTTlar va “Intellekt” xususiy bog'chasining hovli muhitini, landshaft yechimlarini o'rganib, bir qator amaliy taklif va tavsiyalar berilgan.

**Kalit so'zlar:** besedkalar, salviya, barxatsilar, petuniya, floks, ko'p yillik astralar, klarkiya, portulak, kosmeya, delfinium, beshbargli devichiy vinograd, xo'jalik hovlisi, tirik burchak, hovuz, ariqlar.

Samarqand shahridagi maktabgacha ta'lim tashkilotlari soni 201 tani tashkil etadi. Shundan 100 tasi davlat maktabgacha ta'lim tashkilotlari, 40 tasi nodavlat (xususiy) maktabgacha ta'lim tashkiloti, 59 tasi oilaviy bog'chalar, 2 tasi davlat va xususiy sherikchilik asosidagi maktabgacha ta'lim tashkilotlari va 1 tasi IIB tasarrufidagi bog'chlar hisoblanadi. Men shulardan davlat va xususiy maktabgacha ta'lim tashkilotlarining ayrimlarini borib, o'z ko'zim bilan ko'rgan holda o'rgandim.

**40-MTT.** 40-maktabgacha ta'lim muassasasi Samarqand shahrining shimoliy qismida joylashgan bo'lib, u 100 o'ringa mo'ljallangan, unda 4 ta guruh faoliyat ko'rsatadi. Bog'cha yangi qurilgan bo'lib, aholi yashash uylarining o'rtasida asosiy binosi sharqdan g'arbga qaratib joylashtirilgan. Binosi esa 2 qavatlik etib qurilgan. 40-maktabgacha ta'lim muassasasining guruhlar uchun o'yin maydonchasi asosiy binodan oldin, bog'chaga kirish eshigining oldida bunyod etilgan. U yerda 4 ta guruh uchun besedkalar, bolalar uchun atraksionlar mavjud. Shuningdek, kirish eshigi yonida ko'kalamzor bunyod etilgan bo'lib, u yerda turfa xil gular va butalarni

uchratish mumkin. Masalan, salviya, barxatsilar, petuniya, floks, ko'p yillik astralar kabilar.

O'zbekiston sharoitida bog'chalar landshaftini tashkil etishda K.D. Raximov va A.S. Uralovlarning “Landshaft arxitekturasi obyektlarini loyihalash” kitobida bog'cha hududi perimetri bo'ylab 2 qator butalar ekilishi va eni 5 metrni tashkil qiladigan qatorlarda daraxtlar o'tqazilishi lozimligi, bu bog'cha hududini tashqaridan keladigan shovqin va chang-to'zondan himoyalash imkonini berishi to'g'risida to'xtalib o'tilgan[1]. 40-bog'chaning landshaftini tashkil etishda bu qoidaga amal qilinmagan va bu o'z navbatida bog'cha hududining tashqaridan keladigan chang - to'zon va mashinalar shovqinidan himoyalanganligiga ahamiyat berish zarurligini ko'rsatadi. Bunday sharoit yaratilmaganligiga, ehtimol, bog'cha hududi maydoning yetarli darajada katta emasligi va talab qilingan qoidani bajarish uchun yer maydoning kichikligi sabab bo'lishi mumkin.

40-maktabgacha ta'lim muassasasining xo'jalik hovlisi bog'cha asosiy binosining g'arb qismida joylashgan. D. Isamuxammedova va L. Adilovalarning “Landshaft arxitekturasi” kitobida quyidagicha keltirilgan: “Xo'jalik hovlisi bog'cha hovlisi hududiga bevosita tutashtirilib shunday joylashtirilishi kerakki, bolalar u yerga kira olmasliklari hisobga olinishi kerak. Xo'jalik hovlisi axlat yig'ish qurilmalari, kir quritadigan maydonchalar va xo'jalik omboridan tashkil topadi”[2]. Bog'chaning xo'jalik hovlisi bunday talablarga to'laligicha mos keladi.

**117-MTT.** 117-maktabgacha ta'lim muassasasi Samarqand shahrining janubi-g'arb qismida joylashgan davlatga qarashli bog'chalardan biri hisoblanadi. Bog'cha Ahmad Yassaviy ko'chasida joylashgan va to'g'ri to'rtburchak shaklidagi maydonni egallaydi, uning to'rtala tomonida aholi yashaydigan uy-joylar joylashgan. Maydoni 2665.64 m<sup>2</sup> bo'lib, relyefi tekis hisoblanadi. U joylashgan yerga davlat tomonidan doimiy foydalanish huquqi berilgan va shuni alohida ta'kidlash kerakki, bog'cha binosi 1935-yilda qurilgan bo'lib, oldindan maktab sifatida foydalanib kelingan. Bog'chaning asosiy binosi ikki qavat qilib qurilgan va qurilishda pishiq g'isht, beton, shifer, yog'och hamda plita kabi materiallardan foydalanilgan.

117-maktabgacha ta'lim muassasasining hovli muhitiga to'xtaladigan bo'lsak, bog'cha landshaftini turli-tuman gular hamda daraxt va butalar bezab turibdi. Jumladan, daraxtlar va butalardan o'rik, gilos, olcha, tut, anor, na'matak, archalarni, gullardan esa klarkiya, portulak, kosmeya kabilarni uchratish mumkin. Yana shuni alohida ta'kidlash lozimki, bog'cha hududining quyosh nuri bilan yetarli ta'minlanishi uchun daraxt va butalar shunday joylashtirilishi kerakki, maydon hududining katta qismiga (55%) kun davomida quyosh tushishi lozim[3]. Bog'cha hududida daraxtlarning miqdori bunga juda yaxshi imkon beradi va sersoyalik bilan birgalikda, bog'cha maydonining yetarli quyosh nurlarini qabul qilishiga ham birdek imkon beradi. Shuningdek, bog'cha tashqarisida ham juda ko'plab daraxt va butalarning turlarini ko'rish mumkin. Ushbu yashil o'simliklar bir qator qilib ekilgan bo'lib, tashqaridan keladigan shovqin va changdan samarali himoya qiladi.

Bog'cha hovlisining o'rta qismida kichik hovuz ham joylashtirilgan bo'lib, unda bolalar yilning issiq fasllarida cho'milishlari va maroq bilan o'ynashlari mumkin. Uning o'lchamlari D. Isamuxammedova va L. Adilova muallifligidagi “Shaharsozlik asoslari va landshaft arxitekturasi” kitobining II qismida keltirilganidek yuzi 25-30 m<sup>2</sup> va 25-50 sm chuqurlikdadir. Shu bilan birgalikda, bog'cha landshaftini bezatishda kichik haykalchalar hamda arxitekturaviy kichik formalardan ham unumli foydalanilgan.

**37-MTT.** 37-maktabgacha ta'lim tashkiloti Samarqand shahrining shimoli-sharqiy qismida Siyob bozoriga yaqin yerda joylashgan bo'lib, uning atrofini turarjoy uylari o'rab turadi hamda yonida bitta 21-sonli umumta'lim maktab bor. Bog'cha 100 o'ringa mo'ljallangan bo'lib, 4 ta guruhni o'z ichiga oladi, binosi ikki qavatdan iborat. Bog'chaga kiraverishga, uning orqa tomoni va burchaklarida manzarali daraxtlar ekilgan. 4 ta guruh uchun mo'ljallangan besedkalar atroflari esa daraxtlar bilan ta'minlanmagan. Bu kunning yorug' qismida besedkalar quyosh nuridan to'silmaganligini, bolalar o'ynashlari uchun yetarli soya-salqinni yaratib berilmaganligini ko'rsatadi. Besedkalar yon tomonlari bo'ylab beshbargli devichiy vinograd butasi chirmashib o'sgan, ammo u ham o'yin ayvonchasini yetarli soya bilan ta'minlamaydi, sentabr-oktabr oylariga borib, uning barglari to'kiladi. Sentabr-



oktabr oylarida ham o'lkamizda havo harorati yuqori bo'lishi va bolalar bu paytda ham yozgi ayvonlarda o'yin faoliyatlarini davom ettirishlarini hisobga oladigan bo'lsak, qishin-yozin yashilligini saqlab turadigan daraxt va butalardan foydalanish maqsadga muvofiq bo'lar edi.

**“Intellekt” xususiy MTT.** Intellekt xususiy bolalar bog'chasi Samarqand shahrining shimoli-g'arbiy qismida yangi bunyod etilayotgan Qorasuv massivida qurilgan bog'cha bo'lib, u yangi qurilib, 2021-yilda foydalanishga topshirilgan. Maydoni 9 088 m<sup>2</sup>, deyarli kvadrat shahklidagi hududni egallagan. Intellekt xususiy bog'chasining sig'imi 220 o'rinli, unda 7 ta guruh faoliyat ko'rsatadi.

Maktabgacha ta'lim muassasasining hovli muhitida ko'plab bir yillik, ikki yillik va ko'p yillik gullarni uchratamiz. Misol uchun, portulak, kosmeya, delfinium, ko'p yillik astralar bog'cha hovlisini chiroyga burkab turibdi. Bog'cha yangi qurilgan, manzarali daraxt hamda butalar bisyor, ammo ekilgan yashil o'simliklarning balandligi yuqori emas. Misol uchun, archalarning bo'yi 1-1,5 metrdan oshmaydi. Umid qilamizki, bir necha yillardan so'ng bog'cha landshaftidagi daraxt va butalar bo'y cho'zib, muassasa so'lim bir maskanga aylanadi.

Xulosa qilib aytadigan bo'lsak, yuqorida sanab o'tilgan bog'chalarda maktabgacha ta'lim tashkilotlarining hovli muhitini tashkil qilishga oid qoida va normalarga javob beradigan bir qator jihatlari bilan birga ularning ushbu talablarga javob bermaydigan ayrim tomonlari ham mavjud. Xususan, yuqorida sanab o'tilgan bog'chalarning birortasida (117-MTTdan tashqari) bolalarning suv bilan o'ynashlari, yozda cho'milishlari uchun hovuz mavjud emas. Yana shuningdek, bolajonlarning o'z qo'llari bilan qog'ozdan yasagan kemalari suzishi uchun ariqchalar ham o'tkazilmagan. Bu ariqchalar bog'cha hovlisi bo'ylab hamda guruhlar maydonlari yonidan o'tkazilishi kerak edi.

Bog'chalar landshaftini samarali tashkil etishda ahamiyat qaratilishi lozim bo'lgan jihatlardan yana biri, xo'jalik hovlisi bilan birgalikda uning yonida tirik burchak ham tashkil qilishdir. Uning maydoni 20 m<sup>2</sup> ni tashkil qilib, unda quyon, tipratikan, toshbaqa, tovuqlar va turli xil sayroqi qushlarni parvarish qilinsa hamda ko'paytirilsa maqsadga muvofiq bo'ladi. Bunday tirik burchaklarni tashkil qilish

bolalarda tabiatga, undagi tirik jonzotlarga mehr uyg'otishi bilan birgalikda, hayvonlarning vegetatsiya davrlari, oziqlanishi va o'sishi haqida bir qator bilim va tasavvurlarga ega bo'lishlariga yordam beradi.

**Foydalanilgan adabiyotlar:**

1. K.D. Raximov, A.S. Uralov “Landshaft arxitekturasi obyektlarini loyihalash”. “Sano-standart” nashriyoti. Toshkent – 2015
2. D. Isamuxammedova, L. Adilova “Landshaft arxitekturasi”. “Fan va texnologiya” nashriyoti. Toshkent – 2010
3. D. Isamuxammedova, L. Adilova “Shaharsozlik asoslari va landshaft arxitekturasi” II qism. “Fan va texnologiya” nashriyoti. Toshkent–2010.



## O‘QUV JARAYONIDA ELEKTRON TA’LIM MUHITIDAN FOYDALANISH SAMARADORLIGINI OSHIRISH

**Chorshanbiyev Choriyor Ismadullo o‘g‘li,**

**Aminov Istam Barnoyevich**

Sh.Rashidov nomidagi Samarqand davlat universitetining O‘zbekiston-Finladiya  
pedagogika instituti

**Annotatsiya:** Ushbu maqolada zamonaviy kompyuter texnologiyalari-dan keng foydalanish va uning sifatiiy va miqdoriy ko‘rsatkichlarini aniqlash, hamda olingan natijalarni tahlil va bashorat qilish masalalar yoritiladi.

**Kalit so‘zlar:** axborot tizimlari, sifatiiy va miqdoriy ko‘rsat-kichlari,natijalarni tahlil va bashorat qilish.

Bugungi kunda barcha sohalarda zamonaviy kompyuter texnologiyalaridan keng foydalanish va uning sifatiiy va miqdoriy ko‘rsatkichlarini aniqlash, hamda olingan natijalarni tahlil va bashorat qilish kerak bo‘ladi. Buning uchun shu ko‘rsatkichlarni o‘z ichiga oluvchi axborot tizimini yaratish kerak bo‘ladi. Bu axborot tizimida yuqori malakali, tajribali va faol o‘qituvchi-mutaxassislar jamoasi tomonidan qabul qilingan har bir qarorlar har doim ham kerakli samarani bermaydi. Jamiyatni taraqqiy etishi natijasida bu muammolar yildan yilga ortib borib o‘z yechimini kutib turmoqda. Bu aytilganlarning hammasi ham to‘lig‘incha o‘quv va tarbiyaviy jarayonlarida kompyuter texnologiyalaridan foydalanishga ham tegishlidir.

Oliy ta‘lim muassasalarining o‘quv va tarbiyaviy jarayonining barcha turlarida kompyuter texnologiyalaridan foydalanish va uning samaradorligini oshirish ko‘plab miqdoriy va sifatiiy ko‘rsatkichlari bilan baholanadi va shular asosida tahlil qilinadi[1]. Ana shu ko‘rsatkichlarni baholash, tahlil va bashorat qilish uchun oliy ta‘lim muassasalarining axborot tizimini yaratish muhim vazifalardan biridir.

Oliy ta‘lim muassasalarining o‘quv va tarbiyaviy jarayonining axborot tizimining sifati va samaradorligi quyidagilar orqali aniqlanadi[2]:

- axborot tizimi uzluksiz ta’lim jarayoniga qo’yilgan talabga mos kelishi hamda uning maqsad va mohiyatni o’zida aks ettirishi lozim;
- elektron axborot resurslari va dasturiy ta’minotdan foydalanish imkoniyatining mavjudligi, undan foylanishning engilligi, soddaligi va sifatining turiligi;
- foydalaniladigan elektron axborot resurslarining to’liqligi, tezkorligi va ishonchliligi, axborot olishning qulayligi va ixchamligi.

Oliy ta’lim muassasalarida o’quv va tarbiyaviy jarayonini sifatiy va miqdoriy ko’rsatkichlari samaradorligini oshirish uchun u yuqori darajali axborot tizimi bilan ta’minlanilishi hamda quyidagi sifatlarga ega bo’lishi lozim:

- agar elektron axborot resurslarni to’plovchi, saqlovchi va xizmat ko’rsatuvchi tashkiliy tuzilma mavjud bo’lishi, o’quv-tarbiya jarayonini samaradorligini ta’minlash axborot tizimi boshqa elektron axborot resurslari bilan integrallashgan bo’lishi;
- ta’lim sifatini boshqarish jarayonining asosiy qismi bo’lgan oliy ta’lim muassasalarining axborot tizimi sifatini tahlil qilish va baholash tizimi yaratilgan va faoliyat ko’rsatayotgan bo’lishi;
- oliy ta’lim muassasalari o’qituvchilari va talabalarini axborot texnologiyalari bo’yicha savodxonligini talab darajasiga oshirish uchun maxsus o’quv kurslari faoliyat ko’rsatishi, turli darajadagi foydalanuvchilar uchun mo’ljallangan va turli ko’rinishidagi elektron axborot resurslari mavjud bo’lishi;
- axborot tizimidan foydalanish uchun ilmiy va o’quv-uslubiy adabiyotlar bilan ta’minlangan elektron kutubxona bo’lishi hamda Internet tarmog’ida yuqori tezlikda ishlash imkoniyatining mavjud bo’lishi, lokal tarmoqlar zamonaviy kompyuterlar va dasturiy vositalar bilan ta’minlangan bo’lishi lozim.

Oliy ta’lim muassasalarining kompyuter va axborot texnologiyalari-dan foydalanish samaradorligi bilan bog’liq bo’lgan axborot muhitining tashkil etuvchilarining sifatiy va miqdoriy ko’rsatkichlarini quyidagi ko’rinishda ifodalash mumkin[2]:

- kompyuter texnikasining va undagi o‘rinlarning umumiy soni;
- bitta kompyuterga to‘g‘ri keladigan talabalar soni;
- serverlar va global tarmoqqa ulangan kompyuterlar soni;
- lokal kompyuter tarmoqlar va web-saytlarning mavjudligi;
- global kompyuter tarmog‘i orqali murojoat qilish mumkin bo‘lgan elektron o‘quv materiallar, darsliklar, qo‘llanmalar, ya‘ni elektron kutubxona katalogining mavjudligi;
- dars jarayonida foydalanish uchun mo‘ljallangan o‘rgatuvchi , o‘qitish va namoyish dasturlari soni;
- o‘qituvchi va talabalarning axborot texnologiyalari savodxonligini oshirish bo‘yicha o‘quv kurslarining mavjudligi;
- boshqa ta‘lim muassasalari va tashkilotlaridan oliy ta‘lim muassasaining tarmog‘iga murojoat qilish imkoniyatining ta‘minlanganligi.

Oliy ta‘lim muassasalarining axborot tizimida quyidagi ko‘rinishda dasturiy vositalar mavjud bo‘ladi:

- tizimli va amaliy dasturlar;
- barcha umumta‘lim fanlari bo‘yicha o‘qitish dasturlari ;
- talabalar bilimni nazorat qilish test-dasturlari;
- o‘qituvchilar ilmiy va pedagogik salohiyatini aniqlovchi dasturlar;
- oliy ta‘lim muassasasini bitiruvchilarini sifatiiy va miqdoriy ko‘rsatkichlarini aniqlovchi dasturlar.

Oliy ta‘lim muassasalarida o‘quv-tarbiyaviy jarayonlarni sifatiiy va miqdoriy ko‘rsatkichlarini yaxshilashda axborot tizimining intranet va Internet-serverning axborot-uslubiiy ta‘minoti - Intranet ichki foydalanuvchilar uchun mavjud elektron axborot resurslardan, Internet esa ichki va tashqi foydalanuvchilar uchun ham elektron axborot resurslaridan foydalanish imkonini beradi. Chunki axborot tizimining ma‘muriy tarmog‘i intranet-serverda joylashgan bo‘ladi, hamda axborot-ma‘lumotlar funksiyasini bajaradi, ya‘ni ma‘muriy xodimlarning ishchi o‘rinlarini o‘quv-tarbiyaviy jarayonga tegishli kerakli me‘yoriy hujjatlar, hisobot, ma‘lumotli

axborotlar, ya'ni me'yoriy-boshqarish hujjatlarining axborot to'plami, buyruqlar, qarorlar, ko'rsatmalar, hujjatlar, bir yilga mo'ljallangan o'quv-tarbiyaviy ish rejasi, soatlar hajmi va taqsimoti, ma'naviy-ma'rifiy ishlar bo'yicha o'qituvchilarga uslubiy ko'rsatma, reja va buyruqlardan iborat bo'lgan tarbiyaviy ish, ilg'or pedagogik tajribalarini o'rganish va umumlashtirish, o'quv-metodik adabiyotlarning tahlili, o'qituvchilarning uslubiy ishlanmalari bo'yicha qarorlardan iborat uslubiy ish, o'quv jarayoni, o'qituvchilarning o'quv-tarbiyaviy faoliyati, malaka oshirish, o'qituvchilarning attestatsiyasining nazorati natijalari va hokozalardan iborat bo'lgan axborotlar bilan ta'minlaydi.

Oliy ta'lim muassasalari shaxsiy web-server va web-saytlariga ega bo'lishlari zarur, chunki bu oliy ta'lim muassasida olib borilayotgan o'quv-tarbiyaviy jarayonlarni va barcha turdagi ish faoliyatlarini reklama qilish, o'qituvchilarning pedagogik ish tajribalarini ommalashtirish, o'quv-tarbiyaviy jarayoni uchun kerakli zamonaviy dasturiy vositalar bilan ta'minlash, shu bilan birga Internet tarmog'ida ishlash imkoniyatini yaratuvchi tarmoq elektron axborot resurslaridan foydalanish imkonini beruvchi vositadir.

Umuman aytganda, oliy ta'lim muassasalarida kompyuter texnologiyalari va dasturiy vositalardan foydalanish sifati va samaradorligini oshirish uning axborot tizimini tashkil etgan elektron axborot resurslari hamda texnik va dasturiy vositalaridan unumli foydalanishga bog'liq bo'ladi.

### **Foydalanilgan adabiyotlar:**

1. «Oliy ta'lim tizimini yanada rivojlantirish chora-tadbirlari» to'g'risida O'zbekiston Respublikasi Prezidentining qarori, 24-aprel 2017-yil, Toshkent.
2. Василев В. Н. Модели управления вузом на основе информационных технологий. Петрозаводск: Изд-во ПетрГУ, 2000.
3. Нестеров В. Л., Радченко В. И. Критерии учебной деятельности вуза // Информатика и образование. 2004. № 3. С. 113–114

## SERVITUT HUQUQI TUSHUNCHASI, UNING AHAMIYATI VA JAMIYATDA TUTGAN O'RNI

**Ilimbayev Sardor Damir o'g'li**

Toshkent davlat yuridik universiteti talabasi

**Annotatsiya:** Ma'lumki, fuqarolik huquqida mulk huquqi shaxsning o'ziga qarashli mol-mulkka o'z xohishi bilan va o'z manfaatlarini ko'zlab egalik qilish, undan foydalanish va uni tasarruf etish, shuningdek, o'zining mulk huquqini, kim tomonidan bo'lmasin, har qanday buzishni bartaraf etishni talab qilish huquqidan iborat ekanligi ma'lumdir. Lekin shu narsani hisobga olish kerakki, mulk huquqi bilan bir qatorda mulkdor bo'lmagan shaxslarning ashyoviy huquqlari ham mavjud. O'zbekiston Respublikasi Fuqarolik kodeksida fuqarolik muomalasining boshqa shaxslariga ham tegishli bo'lishi mumkin bo'lgan cheklangan ashyoviy huquqlarga “servitut” huquqi ham kiritilishi nazarda tutilgan. Shu bois o'zganing mulkidan cheklangan tarzda foydalanish huquqining (servitut huquqini) jamiyatda tutgan o'rni va ahamiyatini ko'rib o'tamiz.

**Kalit so'zlar:** mulk huquqi, ashyoviy huquq, servitut huquqi, fuqaro, taraflar, yer uchastkasi, da'vo, cheklangan ashyoviy huquqlar.

Dastavval, servitut haqida so'z yuritganimizda, uning dastlabki vujudga kelishi Rim huquqiga bog'liq hodisa ekanligini ta'kidlab o'tmog'imiz joiz. Servitut huquqiga bo'lgan ehtiyojning zarurligi asosan xususiy mulk huquqining vujudga kelishi bilan ifodalanadi. Mulk huquqidan farqli o'laroq maxsus ashyoviy huquqlarning predmeti mulk yoki ashyo emas, uning alohida vazifasi o'zganing mulkidan cheklangan tarzda bevosita va to'g'ridan-to'g'ri foydalanish hisoblanadi. Bu vazifadan hatto mulkdorning o'zi ham (servitut huquqining obyektida) foydalana olmasligi yoki, aksincha, o'zida mulkdor vakolatlaridan birining predmetini ifodalashi mumkin

bo‘lgan<sup>49</sup>. Demak, servitut huquqini Rim huquqida aytib o‘tilganidek, umumiy qilgan holda o‘zganing mulkidan cheklangan tarzda foydalanish deya tushunishimiz mumkin.

Har qanday atamani lug‘aviy ma‘nosi va mohiyati tushunib olinsa, foydadan holi bo‘lmaydi, albatta. Servitut (lot. servitus, **servitutis - bo‘ysunuvchi lavozim**, ba‘zi manbalarda esa “**servire**” – **xizmat ko‘rsatish**) - yer munosabatlarida birovning yer uchastkasidan foydalanishning cheklangan huquqi. Shu narsa aniq bo‘ldiki, bunday huquq biror kishining yer uchastkasidan foydalanish ehtiyoji yuzga kelganda undan foydalanishni cheklangan tarzda amalga oshirilib, tartibga solar ekan.

Ushbu atamani mohiyatini keng ko‘lamda ifodalab berish maqsadida olimlarning fikrlariga nazar tashlaymiz. Mashhur rus tadqiqotchisi **I.B.Novitskiy** fikricha, ayrim yer maydonlari har doim ham undan foydalanishdagi zarur xususiyatlarga ega bo‘lavermaydi. Masalan, muayyan yer maydonida suv bo‘lmaganligi sababli qo‘shni yerdan ariq kovlab suv o‘tkazishga ehtiyoj tug‘iladi. Shuning uchun ham shu yer xo‘jalikda iqtisodiy samaradorligini oshirish maqsadida qo‘shni yer maydonidan qisman foydalanish huquqiga ega bo‘lishga erishish kabi muammolari paydo bo‘la boshlagan. Bunday muammolar yer jamoa mulki hisoblangan davrda osongina hal qilingan<sup>50</sup>. Yana bir mashhur rus olimi **E.A. Suxanov** esa cheklangan ashyoviy huquqlarni umumiy vazifalariga ko‘ra quyidagicha tasniflashni taklif qiladi, mulkdorning mulkini boshqarish sifatida yuridik shaxslarning ashyoviy huquqlari, servitutga xos huquq ya‘ni iste‘mol maqsadlariga ko‘ra, mulkdan cheklangan tarzda foydalanish qanday bo‘lsa, xo‘jalik maqsadlariga ko‘ra ham xuddi shunday deb talqin qilgan<sup>51</sup>.

Olimlarning fikridan shuni xulosa qilib umumlashtirib aytishimiz lozimki, servitut huquqi bu birovning mulkida bo‘lgan ko‘chmas mulkdan, narsadan yoki yerdan cheklangan tarzda foydalanish uchun yaratilgan imkoniyat sifatida o‘ziga xos o‘ringa egadir. Yerga xususiy mulk huquqi e‘tirof etilishi va uning fuqarolik

<sup>49</sup> Fuqarolik huquqi: [o‘quv qo‘llanma]. Umumiy qism / R.Dj.Ruziyev, V.R. Topildiyev; T.:Cho‘lpon nomidagi nashriyot-matbaa ijodiy uyi, 2011. — 274 b.

<sup>50</sup> Новицкий И.Б. Римское право Москва. – Гуманитарное право.1994.

<sup>51</sup> Гражданское право: учебник Е.А. Суханов. Т.: Москва. 1993



muomalasiga qo'shilishi munosabati bilan servitut tizimi tobora takomillashib borayotganini kuzatishimiz mumkin. Hozirgi kunda ham ko'plab nizolar ular ma'lum servitutlarning mazmuni va chegaralarini belgilash to'g'risidagi nizolarga aylanayotganligiga guvoh bo'lamiz. Demak, bu nizolar yurtimizda qay tariqa tartibga solinadi, qanday normalar hamda me'yoriy huquqiy hujjatlar mavjudligini ko'rib, yuridik sharh berish orqali tahlil qilib o'tamiz.

Umuman, fuqarolik huquqining mohiyati u tomonidan tartibga solinadigan ijtimoiy munosabatlar mazmunida o'z ifodasini topadi. Shuningdek, fuqarolik qonun hujjatlari fuqarolik muomalasi ishtirokchilarining huquqiy holatini ko'rsatib beradi, ularning mulk huquqi va boshqa ashyoviy huquqlardan qay tarzda egalik qilish, ulardan foydalanish, tasarruf etish va boshqa jihatlarini namoyish qiladi. **Professor X.R.Raxmonqulov ta'kidlaganlaridek**, mol-mulkka nisbatan ashyoviy huquqlar nafaqat mulkdorlarga, balki fuqarolik muomalasining boshqa shaxslariga ham tegishli bo'lishi mumkin, shuning uchun ular “cheklangan ashyoviy huquqlar” deb nomlanadilar. Cheklangan ashyoviy huquqlar har doim mulk huquqining hosilasi bo'lib, ular kamroq huquqlar hajmi bilan farq qiladilar. Mulkdor cheklangan ashyoviy huquqlar amal qilish vaqtida mol-mulkka nisbatan mulk huquqini saqlab qoladi, lekin u yoki vaqtincha yoki muddatsiz yoki muayyan darajada ushbu huquqni amalga oshirishda o'zini cheklab qo'yadi”.

Xorijiy olimlar fikriga yuzlansak, **ingliz professori Timoti Deyl** servitut xususida shunday deb aytgan: “Servitut ko'pchilik uchun notanish atamadir, lekin sizning mulkiy huquqlaringizni va servitutlar sizning mulkingiz bilan qanday bog'liqligini tushunish muhimdir. Servitut asosan jismoniy shaxs yoki kompaniyaga mulkingizning bir qismidan servitut doirasida foydalanishga ruxsat beruvchi qonuniy kirish va servitut huquqlarini beruvchi shartnomadir. Misol uchun, qo'shningiz sizning mulkingizning bir qismini shiypon yoki garaj uchun ishlatish uchun servitut talab qilishi mumkin. Devor yoki shiypon kabi qurilish loyihalari qisman mulk chizig'i bo'ylab qurilganida bunday vaziyat nisbatan keng tarqalgan. Servitut qo'shniga mulkning ushbu qismiga kirish huquqini beradi va ularga undan foydalanish huquqini beradi. Garchi dushmanlik bilan servitutlar ham sodir bo'lishi

mumkin. Bu tomonlardan biri doimiy ravishda mulkning bir qismidan ruxsatsiz doimiy ravishda foydalansa, keyin ularga mulkning ushbu qismiga qonuniy kirish va servitut huquqlarini berish uchun servitut o'rnatishni so'raganda sodir bo'ladi"<sup>52</sup>.

Demak, cheklangan ashyoviy huquqlar mavjudligi mulkdorning huquqlarini o'ziga xos cheklanishidir. Bundan shuni anglashimiz mumkinki, O'zbekiston Respublikasi **Fuqarolik kodeksining 165-moddasida** fuqarolik muomalasining boshqa shaxslariga ham tegishli bo'lishi mumkin bo'lgan cheklangan ashyoviy huquqlar huquqlarga **“servitut” huquqi** ham kiritilganini ko'ramiz. Xo'sh, servitut huquqi fuqarolarning qanday ehtiyojlarni qondirish maqsadida belgilanadi?

Bugungi kunda ushbu huquq bo'yicha juda ko'p muammolar kelib chiqmoqda desak yanglishmagan bo'lamiz. Masalan, elektr uzatish vositalari, aloqa va quvur liniyalarini o'tkazish hamda suvdan foydalanish bilan bog'liq nizolarni keltirishimiz mumkin. Jamiyatimizda servitut huquqidan foydalanish mumkin yoki mumkin emasligini bilib olsak, foydadan holi bo'lmasdi. Xususan, O'zbekiston Respublikasi Fuqarolik kodeksi 173-moddasida ko'chmas mulk (yer uchastkasi, boshqa ko'chmas mulk) egasi qo'shni yer uchastkasining egasidan, zarur hollarda esa — boshqa yer uchastkasining egasidan ham o'zganing yer uchastkasidan cheklangan tarzda foydalanish (servitut) huquqini berishni talab qilishga haqliligi, shuningdek, o'zganing yer uchastkasidan piyoda va transportda o'ta olishni ta'minlash, elektr uzatgich, aloqa va quvur liniyalarini o'tkazish va ulardan foydalanish, suv bilan ta'minlash uchun, shuningdek ko'chmas mulk egasining ehtiyojlarini servitut belgilamay turib ta'minlanishi mumkin bo'lmagan boshqa ehtiyojlarini qondirish uchun servitut belgilanishi mumkinligi belgilab qo'yilganligiga shohid bo'ldik. Mazkur tartibdagi barcha nizolar mamlakatimizda fuqarolik sudlari tomonidan hal qilinadi. Yanada kengroq tasavvurga ega bo'lishimiz uchun amaliy misolga tayanga holda tushuntirish berib o'tamiz. Aytaylik, fuqaro A. o'zining yer-uchastkasiga taalluqli hududdan imorat tiklashi oqibatida uyning oldidan o'tuvchi suv kanali ko'milib qoldi hamda undan keyingi yer-uchastkalariga o'tuvchi suv ta'minoti to'xtab qolishiga sabab bo'ldi. Qo'shnilari esa o'zlarining yer-uchastkalaridagi ekinlarga suv

<sup>52</sup> www.bobvila.com

o'tmayotganini sababli yerni qayta qazib quvur joylash kerakligi xususida taklif kiritdi, lekin fuqaro A. rozi bo'lmadi. Bunday vaziyatda O'zbekiston Respublikasi **Fuqarolik kodeksi 173-moddaning 4-qismiga binoan**, servitut belgilashni talab qilayotgan shaxs bilan o'zga yer uchastkasining egasi o'rtasidagi bitimga muvofiq servitut belgilanishi va u ko'chmas mulkka bo'lgan huquqlarni ro'yxatdan o'tkazish uchun belgilangan tartibda ro'yxatdan o'tkazilishi lozim. Agar servitutni belgilash xususida taraflar kelisha olinmasa yoki uning shartlarida murosaga kelinmasa, bahs servitut belgilashni talab qilayotgan shaxsning da'vosi bo'yicha (qo'shnilarning) sud tomonidan hal etilishi ko'zda tutilgan. Yanada kengroq talqin qilish uchun O'zbekiston Respublikasi **Oliy Sudi Plenumining 2006 yil 3-fevraldagi 3-sonli “Yer kodeksini tatbiq qilishda sud amaliyotida vujudga keladigan ayrim masalalar to'g'risida”gi qarorining 16-bandiga** e'tiborimizni qaratamiz, unda O'zbekiston Respublikasi Yer kodeksining 30-moddasiga asosan, servitut, uni belgilashni talab qilgan shaxslar bilan o'zga yer uchastkasining egalik qiluvchisi, foydalanuvchisi, ijarachisi va mulkdori o'rtasidagi kelishuvga muvofiq, agar ular servitut to'g'risida o'zaro kelisha olmasalar, unda servitut cheklangan tarzda foydalanuvchining da'vosi bo'yicha sudning, ya'ni fuqarolik sudining hal qiluv qarori bilan belgilanadi desak aslo mubolag'a bo'lmaydi. Bunda sud servitut belgilanishi va uning shartlari xususidagi ishlarni hal qilishda tegishli vakolatli organlarni ishga jalb etishlari va servitut belgilash yuzasidan ularning xulosasini olishi shart. Shundan keyin servitut to'g'risidagi kelishuv davlat ro'yxatiga olinishi kerak. Shunda yer uchastkasi boshqa shaxsga o'tgan vaqtda servitut saqlanib qoladi. Qachonki servitutni belgilashga sabab bo'lgan asoslar barham topsa, belgilangan servitut sud tartibida bekor qilinishi mumkin.

Xulosa o'rnida aytishimiz joizki, o'zganing yer uchastkasidan cheklangan tarzda foydalanish huquqida taraflar fuqarolik huquqiy munosabatiga kirishganda, eng avvalombor, ikkala tomonga ham zarar keltirmaydigan tarzda kelishib olsalar, bunday ishlarning sud tomonidan qonuniy tartibda hal qilinishiga, noqonuniy xatti-harakatni amalga oshirgan tarafga jabr bo'lishiga sabab bo'lmaydi desak ta'bir joiz bo'lmaydi. O'z navbatida, qonunga zid bo'lgan harakatni amalga oshirmoqchi

bo'lgan shaxs o'z manfaatini o'zgalar manfaatidan ustun qo'yib, ularning huquqlariga ziyon yetkazmasligi darkor.

### **Foydalanilgan adabiyotlar ro'yxati:**

#### **Normativ-huquqiy hujjatlar:**

1. O'zbekiston Respublikasi Fuqarolik kodeksi. – T.: “Adolat”. 2018. 568 bet.
2. Oliy Sudi Plenumining 2006 yil 3-fevraldagi 3-sonli “Yer kodeksini tatbiq qilishda sud amaliyotida vujudga keladigan ayrim masalalar to'g'risida”gi qarori

#### **Asosiy adabiyotlar:**

1. Fuqarolik huquqi: Darslik. I qism. Mualliflar jamoasi. – T.: TDYU nashriyoti, 2017. 311bet.
2. O'zbekiston Respublikasi Fuqarolik kodeksiga sharh. 1-jild (birinchi qism) Adliya vazirligi. – T.: “Vektor-Press”, 2010. 816 bet.
3. O'zbekiston Respublikasi Fuqarolik kodeksiga sharh. 2-jild (birinchi qism) Adliya vazirligi. – T.: “Vektor-Press”, 2013. 912 bet.
4. Zokirov I.B. Fuqarolik huquqi (darslik). Qayta ishlangan to'ldirilgan beshinchi nashr, – T.: TDYI, 2009, 611 bet.

#### **Internet web-saytlar:**

1. [www.lex.uz](http://www.lex.uz)
2. [www.yurida.uz](http://www.yurida.uz)
3. [www.norma.uz](http://www.norma.uz)
4. [www.bobvila.com](http://www.bobvila.com)



## YANGI O‘ZBEKISTON YOSHLARINING SHAKILLANISHIDA JADID MA’RIFATPARVARLARI ME’ROSINING AHAMIYATI

**O‘rmonov Husniddin Baxriddin o‘g‘li**

Guliston davlat universiteti 1-bosqich magistranti

E-mail: [urmonov94@list.ru](mailto:urmonov94@list.ru)

**Annotatsiya:** Mazkur maqolada jadidchi marifatparvarlarimizning yoshlar tabiyasida o‘z fikr mulohazalari, yozib qoldirgan ilmiy me’roslaridagi nuqtai nazarlar, ularning bola tarbiyasidagi yangicha qarashlari atroflicha tahlil qilindi va yoritib berildi.

**Kalit so‘zlar:** Sog‘lom, barkamol, nasl, tavallud, fuqaro, kuarsh, musulmon, jamiyat, isloh.

Har bir jamiyatning ijtimoiy-iqtisodiy va madaniy rivojlanishida sog‘lom turmush tarzini shakllantirish muxim rol o‘ynaydi. Bu vazifa boshqa omillar qatorda oilaviy, milliy-axloqiy normalarni takomillashtirish va ularga qat’iy amal qilish orqali amalga oshiriladi. Shunday ekan, eng avvalo, oilada bola tarbiyasiga katta e’tibor qaratish lozim. Zero, oiladagi sog‘lom munosabatlar nafaqat oila, mahalla, tarbiya maskanlari, balki, jamiyat sog‘lomligini belgilovchi asosiy omillardan biridir. Prezidentimiz Shavkat Mirziyoyev aytganlaridek, “Yosh avlod tarbiyasi hamma zamonlarda ham g‘oyat muhim va dolzarb ahamiyatga ega bo‘lib kelgan”[1].

Jadidchilik namoyondalaridan Mahmudho‘ja Behbudiy, Abdulla Avloniy, Abdurauf Fitrat va boshqalar tomonidan e’lon qilingan qator maqolalarda tarbiya masalalari taxlil etiladi. Ma’rifatparvarlar o‘z maqolalarida, jamiyat taqdiri oila muxitiga bog‘liq bo‘lsa, oila ma’naviyatining o‘zi kimga yoki nimaga bog‘liq, degan haqli savollarni o‘rtaga qo‘yadilar. Ularning fikricha, agar oilada sog‘lom turmush tarzi ustivor bo‘lib, farzand har jihatdan to‘g‘ri tarbiya topgan bo‘lsa, u shubhasiz, uyidagi ijobiy fazilatlarni xizmat jarayoniga ko‘chiradi, ijtimoiy mehnat faoliyatida qo‘llaydi, natijada jamityadagi barcha munosabatlarga ta’sir o‘tkazadi. Jumladan, Azimiy o‘zining “Ta’lim va tarbiya” maqolasida bu borada fikr yuritib shunday

deydi: “Bolaga ona birinchi omil va murabbiydir. Onani ta’siri bolaga, otani ta’siridan ziyodadur. Chunki ona bolani bir necha oylar qoni birla himoyalantirur. Va ba’daz tavallud sanalarcha suti birla parvarish etur. Va muddatlarcha og‘ushimushfihonaisga tarbiya etur.”

Xuddi shu nuqtai nazardan, jadidchilik harakati namoyondalari yangi davr va yangi tuzim kuarshada ya’ni mustamlakchilik zulmidan qutilish uchun, eng avvalo, oilani isloh qilishdan boshlamoq zarur, deb hisobladilar. Ularning fikricha, oilaning asosini to’g’ri qurmay turib va yosh avlodni to’la qonli to’g’ri yo’lda tarbiyalamasdan turib, jamiyatni isloh qilish, uning rivojini taraqqiyot sari yo’naltirish mumkin emas va oxir oqibatda millat taqdiri uning oilasi xolatiga bog’liq. Zero bugungi globallashuv davrida oilalarda farzandlarimizga kerakli ta’limni berib birish jamiyatimiz, millatimiz rivoji uchun dastlabki qadamdir.

Masalani biz yuqorida tarbiya so‘zining ahamiyatini umumiy kontekstda ko‘rib chiqdik, endi shu masalani jadid mutafakkirlarining bevosita ijodiga murojaat qilgan xolda taxlil qilamiz. Dastlab, Abdulla Avloniydan boshlasak, sababi hech qaysi mutafakkir Avloniychalik tarbiya xususiyada ko‘p gapirmagan. Uning juda ko‘p maqolalari va asarlari aynan ma’naviy, axloqiy tarbiya masalalariga bag’ishlangan. Uning inson tarbiyasiga bag’ishlangan eng katta asari “Turkiy guliston yoxud axloq” deb nomlanadi. Ushbu asarda an’anaviy-falsafiy yondashuv bo‘lmish antropologik nuqtai nazar bo‘rtib ko‘zga tashlanadi. Ammo bu yondashuvning yangilangan mohiyati shunda ediki, tadqiqot ob’ekti sifatida makon va zamondagi umumiy mavhumiy inson emas, balki, muayyan, XX asr boshlaridagi, milliy ozodlikka, yangicha hayot tarziga intilishni o‘z oldiga niyat qilib qo‘ygan Turkiston fuqarosi olinadi. Ana shu yangi inson tarbiyasi bosh masala tarzida o‘rtaga tashlanadi. Bugungi kunda ham bizni yurtimizda axborot texnologiyalari eng yoqori cho‘qqisiga qarab borayotgan bir davrda yangi O‘zbekiston yoshlarini shakillantirish masalasi Prezidentimiz boshchiligida o‘z yechimini topib bormoqda.

Avloniy tarbiyani, qadimgi va O‘rta asrlar musulmon Sharqi mutafakkirlari an’analariga suyanib, uchga bo‘ladi: badan tarbiyasi, fikr tarbiyasi, axloq tarbiyasi. Shular orasidan axloq tarbiyasiga alohida urg‘u berib, uni “insonlarga eng

muhim, ziyoda sharaf, baland daraja berguvchi” tarbiya deb baholaydi. Fazilatlarni faylasuf-pedagog yaxshi xulqlar, illatlarni esa - yomon xulqlar deb ataydi. Matonat, diyonat, sharaf, hayo singari musulmon Sharqi uchun an’anaviy bo‘lgan fazilatlar sharhi bilan birgalikda Avloniy vijdon, Vatanni suymak singari Turkiston mintaqasi uchun yangi talqinda taqdim etilgan fazilatlar haqida alohida to‘xtaladi. Vatanni suymoq, lozim bo‘lsa, uning yo‘lida jonini fido etmoq yuksak axloqiy insonga xos fazilatdir. Inson Vatanni tanlamaydi. “Biz turkistonliklar o‘z Vatanimizni jonimizdan ortiq suyganimiz kabi, arablar Arabistonlarini, qumlik issiq cho‘llarini, eskimo‘lar shimol taraflarini, eng sovuq qor va muzlik yerlarini boshqa yerlardan ziyoda suyarlar. Agar suymasalar edi, havosi yaxshi, tiriklik oson yerlarga o‘z vatanlarini tashlab hijrat qilur edilar” [2,94-b]. Anashunday ekan yurtimizda alloxning nazari tushgan jannatmakon O‘zbekistonimizda yashab uning nomini butun dunyoga tanitish Yangi O‘zbekiston yoshlarining bizning eng yuksak maqsadimiz bo‘lmog‘i lozim.

Vijdon esa Avloniy nazdida, inson niyatlari va qilmishlarini aks ettiruvchi eng musaffo axloqiy ko‘zgidir, “inson aqli va fikrining haqiqiy mezoni” [3,54-b]. Shuningdek, mutafakkir intizom, iqtisod, idrok va zako singari o‘sha davrlarda hali ko‘p quloq o‘rganmagan fazilatlarni ham alohida e‘tibor bilan nazariy-amaliy tahlildan o‘tkazadi, yoshlarga iloji boricha qisqa va lo‘nda tarzda taqdim etishga intiladi.

Abdulla Avloniy o‘z risolasida “yomon xulqlar”ga - illatlar tahliliga katta o‘rin ajratadi. Millat taraqqiyotiga eng kuchli to‘siq bo‘ladigan illatlardan biri sifatida alloma jaholatni keltiradi, jaholatni “insoniyatning eng zo‘r dushmani va yomon xulqlarning boshlig‘i”[3,73-74-b], deb ta’riflaydi. Avloniy g‘azab, shahvat, hasad, kizb, tama singari illatlarga ham atroflicha to‘xtaladi. Avloniy oiladagi tarbiyani maktab tarbiyasi uchun katta madad deya baholaydi. U ota-onalar va bolalar o‘rtasidagi munosabatlarga yangicha yondashadi. U bola shaxsini oyoq osti qiladigan, bola qalbiga, xissiga shikast yetkazadigan jismoniy jazoni qoralaydi. Bolani sevish va unga ustalik bilan ta’sir ko‘rstaish zarur. Uni ishontirish vositasi bilan burchni anglash yo‘liga solish kerak, deb hisoblaydi [4,277-b]. Muallifning bu

boradagi fikrlariga xulosa yasab, shuni aytish mumkinki, Avloniy o‘sha davr tarbiya usullarini zamonga mos emsligi to‘g‘ri tushunganlar va ulrani isloh etish zaruratini to‘la anglab yetganlar. Zero, zamonga mos tarbiyagina yosh avlodni millit jonkuyariga, vatan taraqqiyoti o‘zining taraqqiyoti deb biladigan yoshlarni tarbiyalash mumkin.

Jadid mutafakkirlari oraisda Abdurauf Fitrat ham o‘zining tarbiya boraisdagi fikr-mulohazalari bilan alohida o‘rin tutadi. Uning “Najot yo‘li” (“Rahbari najot”), “Oila yoki oila boshqarish tartiblari”, “Hind sayyohining qissasi” asarlarida tarbiya masalalari keng o‘rin olgan. Fitrat ushbu asarlarida ilm-ma‘rifatning inson kamoloti va jamiyat taraqqiyotidagi, shuningdek, ma‘naviyat rivojidagi hayotbaxsh mohiyatiga katta ahamiyat beradi. Bu borada ilm-fan, o‘qish va o‘qitishning zamonaviy ilmiy asosda yo‘lga qo‘yilishini ma‘rifatli hayot uchun kurashda eng qudratli vosita deb bilgan.

Fitrat har doim maorif ishlari bilan band bo‘lgan va bu ishlarga jiddiy yondashagn. Turkistonlik talabalarni xorijga yuborish ishlariga bosh bo‘lgan. U faqat maorif ishlari bilan band bo‘lmay, Samarqand Pedakademiyasida, Toshkent Davlat Pedagogika institutida, 1934 yilda O‘zbekiston fanlar komiteti qoshida ochilgan ilmiy tadqiqot institutlarida mumtoz Sharq adabiyoti tarixidan, ona tilidan dars beradi.

Abdurauf Fitrat o‘z asarlarida insonlar o‘rtasidagi do‘stlik va birodarlik masalasiga alohida to‘htalib o‘tadi. “Hech shubha yo‘qki, - deydi adib, - odamlar nechalab din, mazhab, qavm va millatga bo‘linmasinlar bir otaning farzandlaridir, bir tomirdir”[4,262-b]. U millat tinchligi va ravnaqi har qanday qadriyatdan ustun ekanligini ta’kidlaydi. Va buni ta’minlash har bir millat vakili uchun ham farz, ham qarz ekanligini alohida uqtiradi. U millatning intizomi haqida gapirib, shunday deydi: “har bir imllatning saodati va izzati, albatta, shu xalqning ichki intizomi va totuvligiga bog‘liq. Tinchlik va totuvlik esa, shu millat oilalarining intizomiga tayanadi. Qayerda oila munosabati kuchli intizomga tayansa, mamlakat va millat ham shuncha kuchli va muazzam bo‘ladi”[5,4-b].



Fitratning tarbiya xususidagi qarashlari uning “Oila” asrida kengroq o‘rin egallagan. Ushbu kitob ikki qismlan iborat bo‘lib, muallif kitobning birinchi qismiga, ma‘lum ma‘noda me‘yoriy dasturilamal tarzida tartib beradi. Undan har bir yangi oila qurmoqchi bo‘lgan turkistonlik kichik hajmdagi axloqiy-maishiy, gigienik-salomatlik qomusi sifatida foydalanishi mumkin edi. Bundan tashqari, asarda oilaning moddiy tomonlari, tashkil topgandan boshlab, buzilishigacha bo‘lgan holatlarning ma‘naviy, axloqiy, iqtisodiy asoslari to‘g‘risida ham to‘xtalib o‘tadi.

Umuman olganda, Fitratning “Oila” kitobida jamiyatdagi ijtimoiy va ma‘naviy muammolar uyg‘unlashib ketgan. Lekin unda pedagogik-didaktik uslub emas, jangovar chorlov uslubi ustun. Fitrat uchun yuksak axloqiylik erk va erksevarlik bilan mustahkam bog‘liq; Turkiston va turkistonlikni ozod ko‘rish, ya‘ni milliy mustaqillik mafkurasi kitobning ruhiga singdirib yuborilgan. Uni o‘qigan kishi nafaqat axloqiy fazilatlar nimalardan iborat va ularga qanday erishish kerakligini, balki milliy ozodlik, shaxsiy erkinlik nima-yu, uni qanday qilib qo‘lga kiritish mumkinligini anglab oladi. Shu bois mutafakkir-jadid Abdurauf Fitratning “Oila” asari Turkiston milliy uyg‘onishida benihoya katta rol o‘ynadi, deyish mumkin. Ayni paytda u hozir ham o‘z ahamiyatini yo‘qotmagan ajoyib axloqiy-ma‘rifiy risola sifatida alohida e‘tiborga molik.

Jadid ma‘rifatparvarlarimizdan yana biri bu Mahmudho‘ja Behbudiydir u ham tarbiya xususida juda ko‘p fikr-mulohazalar bildirgan. U o‘zining qator asarlari va maqolalarida tarbiya muammolarini ko‘taradi. “Padarkush yohud o‘qimagan bolaning xoli” deb nomlangan p‘esasi buning yorqin misolidir. U ushbu dramasida ma‘rifatsizlik, jaxolat, axloqsizlik, hamda farzand tarbiyasiga noto‘g‘ri yondashuv qanday og‘ir oqibatlariga olib kelishi haqida bayon qiladi. U tom ma‘noda millatning dardini ko‘rsatishga harakat qiladi. U ushbu asarida ziyoli tilidan shunday deydi: “Bizlarni xonavayron, bachagiryon, bewatan va bandi qilg‘on tarbiyasizlik va jaholatdur: bevatanga darbadarlik, asorat, faqru zarurat va xorliklar hammasi ilmsizlik va betarbiyaning mevasi va natijasidir. Dunyoga tarqqiy qilgan xalq ilm vositasi ila taraqqiyot qiladi. Asir va zabun bo‘lganlarida beilmlikdan. Modomiki, bizlar tarbiyasiz va bolalarimizni o‘qitmaymiz, bul tariqa yomon xodisalar va

badbaxtliklar oramizda doimo xukm-farmon bo'lsa kerak. Bu ishlarni yo'q bo'lmog'iga o'qimoq va o'qitmoqdan boshqa iloj yo'q"[6,50b].

Mutafakkir kuyunganida jon bor. Sababi, o'sha davrlarda boylar o'zlarining boyliklarini faqat bazmu jamshid va kayfu safoga sarflar o'zlarning farzandlari tarbiyasiga mutalaqo ahamiyat bermasdilar. Umuman olganda, Behbudiyning boshlab bergan teatr ishini ahamiyatini tushungan jadidlar bu faoliyatga jiddiy e'tibor bera boshlaganlar.

Xulosa sifatida shuni aytish mumkinki, yoshlar tarbiyasi, kamoloti nafaqat otanonalar tashvishi balki bu millat va jamiyat muammosi hamdir. Unga befarqlik esa, yuqorida biz so'z yuritgan muammolarni keltirib chiqarishi tabiiy. Shuning uchun har bir davrda yoshlar tarbiyasi jamiyat oldida turadigan eng muxim masala bo'lib qolaveradi. Zero bugun bizning yurtimizda amalga oshirilayotgan islohotlar yoshlarni kelajakda oliy ma'lumotli bo'lish bilan birgalikda bilimli va zukko bo'lib yetishishlariga undaydi. Yangi O'zbekiston yoshlari uchinchi renasans davrida barcha sohalarda eng mukammal bo'lmog'i lozimdir.

#### **Foydalanilgan adabiyotlar:**

1. Mirziyoyev Sh. Vatanimiz taqdiri va kelajagi yo'lida yanada hamjihat bo'lib, qat'iyat bilan harakat qilaylik. – T.: O'zbekiston, 2017- B
2. Авлоний А. Ўсон миллат. Т., Шарқ, 1993 й.
3. Авлоний А. Танланган асарлар. Туркий Гулистон ёхуд ахлоқ. Т.: Маънавият. 2006 й.
4. Муаллифлар жамоаси. Ўрта Осиё педогогик фикр тараққиетидан лавҳалар. Т: Фан., 1996 й.
5. Фитрат А. Оила ёки оилани бошқариш тартиблари. - Т.: Маънавият, 2000 й.
6. Маҳмудхўжа Беҳбудий Танланган асарлар. Т.: Маънавият. 2006 й.

## YANGI O‘ZBEKISTON YOSHLARI KELAJAK BUNYODKORI

**Rayimjonov Ismoil Xoshimjon o‘g‘li**

Guliston davlat universiteti 1-bosqich magistranti

E-mail: irayimjonov@list.ru

**Annotatsiya:** Mazkur maqolada yangi O‘zbekiston Yoshlariga qaratilayotgan e‘tibor, mamlakatda yoshlar tomonidan amalga oshirilayotgan loyihalar ularning mazmun mohiyati, mamlakatimiz rahbarining yoshlarga ko‘rsatayotgan g‘amxo‘rliklari, yoshlarning erishayotgan yutuqlari, jahon arenalarida ularning ko‘rsatayotgan rekordlari va kelajakda qilinishi kerak bo‘lgan vazifalar o‘rganildi, atroflicha tahlil qilindi.

**Kalit so‘zlar:** Yoshlar, Yangi O‘zbekiston, islohot, kelajak, renesans, tahsil, jamg‘arma, qatlam, serqirra.

### **Kirish:**

Bizga yaxshi ma‘lumki har qanday jamiyat taraqqiyotida hal qiluvchi rolni ushbu jamiyatning kelajagi bilan bog‘liq bo‘lgan yosh avlodning sog‘lom va barkamol rivojlanishi o‘ynaydi. Bugungi kunda yurtimizda amalga oshirilayotgan islohotlarimizni kengaytirish va samaradorligini yanada oshirish masalalarida biz zamonaviy bilim va ko‘nikmalarga ega bo‘lgan g‘ayratli, tashabbuskor, har tomonlama ko‘nikmalarga ega bo‘lgan yoshlarimizni yurtimizga tayanch sifatida tarbiyalamog‘imiz lozim. Bu borada muxtaram prezidentimzi Sh.Mirziyoyev “Men har gal yoshlarimiz bilan uchrashganimda sizlarning g‘ayrat-shijoatingizdan kuch-quvvat olaman, ko‘nglim tog‘day ko‘tariladi. Har biringiz jonajon Vatanimiz va xalqimizga sidqidildan xizmat qilish orzusi bilan yonib yashayotganingizni yaxshi bilaman. Sizlarni O‘zbekistonning eng katta boyligi, bebaho xazinasini sifatida qadrlayman”[1]<sup>53</sup> deb bejiz aytmaganlar.

### **Mavzuga oid adabiyotlar sharhi**

<sup>53</sup> Shavkat Mirziyoyev yoshlar bilan uchrashdi – Gazeta.uz.18.01.2022

O‘rganilayotgan mavzu doirasida yurtimizda ko‘plab tarixchi, siyosatchi, faylasuf olimlar o‘z qarashlarini bayon etganlar. Bundan tashqari mazkur mavzu hamma davrlar uchun eng muhim mavzu sifatida o‘rganilib kelingan. Qaysiki mamlakatning yoshlari dunyo uchun eng qiziq marralarni zabt etar ekan anashu yoshlar yashayotgan mamlakat butun dunyo tadqiqotchilarning nigohida bo‘laveradi.

Mamlakatimiz yoshlari keyingi yillarda barcha jabhalarda o‘zlarining faolliklarini ko‘rsatib kerlishmoqda. Bu faolliklar dunyo tadqiqotchilarini O‘zbekiston yoshlariga bo‘lgan qiziqishlari ortishiga sabab bo‘lmoqda.

Mamlakatimiz rahbari Shavkat Mirziyoyevning Niyati ulug‘ xalqning ishi ham ulug‘, hayoti yorug‘ va kelajagi farovon bo‘ladi. - Toshkent: “O‘zbekiston” NMIU, 2019. - 400 b nomli kitobida O‘zbekiston yoshlari to‘g‘risida so‘z yuritib, yurtimiz yoshlari Indoneziyada bo‘lib o‘tgan Osiyo va Paraosiyo o‘yinlarida, Argentinada o‘tkazilgan o‘smirlar Olimpiadasida yuqori o‘rinlarni olgani, yoshlarimizga munosib ta‘lim berish, ularning ilm-fanga bo‘lgan intilishlarini ro‘yobga chiqarish, yoshlarga yanada qulaylik bo‘lishi uchun bir nechta oliy o‘quv yurtiga xujjat topshirish tizimi va yoshlarni davlat tomonidan ijtimoiy qo‘llab-quvatlashni yanada kuchaytirish to‘g‘risida aniq va asosli fikrlarni bildirganlar.

Bundan tashqari prezidentimizning Yangi O‘zbekiston strategiyasi. - Toshkent: “O‘zbekiston”, 2021. - 464 b kitobining Yoshlar - Yangi O‘zbekiston bunyodkorlari bo‘limida yurtimizda mutlaqo yangicha shakl va mazmundagi Prezident maktablari, ijod va ixtisoslashgan maktablar tizimi yaratilganligi, ushbu maktablarda tahsil olayotgan ko‘plab yoshlar nufuzli xalqaro tanlovlarda yuqori natijalarni qo‘lga kiritganliklari, yoshlarni mehnat bozorida talab yuqori bo‘lgan kasb va xunaralarda o‘qitish tizimini yo‘lga qo‘yish borasida fikrlar bildirganlar.

O‘zbekiston Respublikasi Prezidentligiga nomzod Shavkat Miromonovich Mirziyoyevning saylovoldi dasturi. - Toshkent: “O‘zbekiston”, 2021. - 144 b dasturda, aholimizning qariyb 55 foizini yoshlar tashkil etishi va har yili mehnat bozoriga kamida 600 ming yoshlar kirib kelayotganligi, “El-yurt umidi” jamg‘armasi orqali yoshlarni nufuzli xorijiy oliy ta‘lim tashkilotlaridagi bakalavriat, magistratura

va doktoranturaga yuborish ko‘lami 2 marta oshirilishi va yoshlarga e‘tibor, g‘amxo‘rlik yangi bosqichga ko‘tarilishi to‘g‘risida aytib o‘tganlar.

### **Tahlil va natijalar**

Hamma davrlarda ham jamiyat taraqqiyotida hal qiluvchi rolni ushbu jamiyatning kelajagi bilan bog‘liq bo‘lgan yosh avlodning sog‘lom va barkamol rivojlanishi o‘ynaydi. Budungi kunda yosh avlodga qaratilayotgan e‘tibor mamlakat kelajagiga qaratilayotgan e‘tibor desak mubolag‘a bo‘lmaydi. Yurtimizda amalga oshirilayotgan yangilanish kelajakka sarmoya desak ayni haqiqatni aytgan bo‘lamiz. Ayni damda murakkab bir zamonda yashab turib yoshlarni jismoniy va ma‘naviy barkamol insonlar etib tarbiyalash davlatning asosiy muhim vazifasi bo‘lib kelmoqda. Bugungi kunda yurtimizda yoshlar forumlarining yuksak darajada o‘tkazilayotganligi ham fikrimizning yaqqol tasdig‘idir.

Albatta hammamizga sir emaski yurtimizda yoshlarga qaratilayotga e‘tibor davlat siyosati darajasidagi mavzuga aylangani. Biz yoshlar davlatning ertangi kuni uchun asosiy qatlam ekanimiz va ushbu yo‘lda serqirra ijod va g‘ayrat bilan o‘zimiz yashayotgan mamlakat kindik qoni to‘kilgan diyor uchun bor imkoniyatni ishga solmog‘imiz lozim. Bu borada Prezidentimiz Sh.Mirziyoyev so‘zlari bilan aytganda Tomirlarida buyuk bobolarimizning qoni oqayotgan yoshlarimiz ulug‘ ajdodlarimizning munosib vorislari bo‘lishi, ular kabi ulkan maqsadlar sari intilib yashashi va yuksak marralarga erishishi uchun barcha zarur shart-sharoitlarni yaratishimiz zarur deb, Yangi O‘zbekiston yoshlari ana shunday yuksak darajalarga ko‘tarilishi uchun barcha imkoniyatlarni ishga solish to‘g‘risida aytgan gaplari yoshlarni chinakam ruxlantirdi desak ayni haqiqatdir[3, b 263].

Yuksak marralar uchun eng avvalo yurtimizning tinchligi asosiy o‘rinda turadi. Chegaradosh mamlakatlarda tez-tez bo‘lib turgan teraktlar, norozilik namoyishlari o‘sha mamlakatlar rivojining ortga ketishiga olib keladi. Yurtimizda amalga oshirilayotgan isloxotlar, yangilanishlarning hammasi inson qadrini ulug‘lash uchun bo‘layotgani, yosh avlodni mustahkam vatanparvarlik g‘oyasi hamda qat‘iy fuqarolik

pozitsiyasini shakillantirishgan qaratilayotgani boshqa davlatlarga ham o‘rnak bo‘ladigan darajada desak mubolag‘a bo‘lmaydi.

Yoshlar siyomosida eng qimmatli va o‘ta muhim resurslar mujassam topgan bo‘lib, unga har qancha investitsiya kiritrsa arziydi, chunki bu sarmoyalar bir necha barobar bo‘lib qaytadi[3, b 262]. Zeroki yoshlarning intilishlari barchasi chin manoda davlatimiz yuksalishi uchun, farovon turmushimizni yanada yuksaltirish uchun xizmat qilmog‘i lozim.

Davlat organlarining xalqqa bevosita xizmat qilishi ustuvor tamoyil etib belgilangani natijasida aholining bandligi oshdi, ilm-fan, ta’lim-tarbiya, sog‘liqni saqlash, madaniyat va san’at sohalari tubdan isloh qilindi, keksa avlod vakillari, ayollar va yoshlarga e’tibor va g‘amxo‘rlik yangi bosqichga ko‘tarildi[4, b 7]. Shu bilan birgalikda ijtimoiy ximoyaga muxtoj bo‘lgan, boquvchisini yo‘qotgan yoshlarni “Yoshlar daftari”ga kiritish, ushbu ro‘yxatga kirgan yoshlarga aniq reja va dasturlar asosida rag‘batlantirish ishlari amalga oshirilib kelinmoqda. Keying yillardagiga nisbata yoshlarni “El-yurt umidi” jamg‘armasi orqali nufuzli oliy bilim yurtlariga yuborish ishlari yanada jadallashtirilgan.

Bugungi kunda yoshlarimizning bilim va ma’lumot olishining asosiy manbayi Internet ekani hech kimga sir emas. Shu sababli tadbirkorlarni qo‘llab-quvvatlagan holda, jamoat joylarida bepul “vay-fay” hududlarini tashkil etish choralarini ko‘rish to‘g‘risida topshiriqlar berilgan[2, b 34]. Bugun bu yangiliklar yoshlarga ko‘rsatilayotgan g‘amxo‘rliklar dunyoning ayrim rivojlangan davlatlarida ham amalga oshirilayotgani bizning mamlakat jannatmakon ekanining tasdig‘idir. Shunday ekan bu qulayliklardan oqilona foydalanib ko‘rsatilayotgan e’tiborlarga javoban Yangi O‘zbekistonni uchinchi renesansi uchun biz yoshlar asosiy ustun bo‘lmog‘imiz lozim.

### **Xulosa va takliflar**

Xulosa qilib shuni aytish mumkinki, bizning yashab turgan mamlakatimiz jannatmakon ekani uning xar bir xududi turli hil tabiiy ne’matlar bilan boyitilgani hammasi biz yoshlarning boshimizga Xumo qushi qo‘ngandek gap. Prezidentimiz tomonida bugungi kunda asosiy e’tibor yoshlarga qaratilayotgani biz uchun eng

katta baxt bo‘lmog‘i lozim. O‘zbekiston bayrog‘ini yuqori ko‘tarib dunyo arenalarida o‘z o‘rnimiz borligini ko‘rsatib kelayotgan tengdoshlarimiz bilan faxrlaib ularda kuch qudrat olib biz ham yangi marralarni zabt etishga bor kuch, bilim va salohiyatimizni sarflaymiz.

Bizning yurtimizdan chiqqan fan arboblari, ilmu ulamolar, jahongirlar, Beruniy, Xorazmiy, Ibn Siyno singari ajdodlarimizni yo‘lini olib ular singari vatanimizni dunyoga tanitish biz yoshlar uchun eng odil ishdir. Biz yangi O‘zbekiston yoshlari uchinchi renesansning asosiy ustuni bo‘lishimiz lozimdir.

### **Foydalanilgan adabiyotlar ro‘yxati:**

1. Shavkat Mirziyoyev yoshlar bilan uchrashdi - Gazeta.uz.18.01.2022.
2. Shavkat Mirziyoyev Niyati ulug‘ xalqning ishi ham ulug‘, hayoti yorug‘ va kelajagi farovon bo‘ladi. - Toshkent: “O‘zbekiston” NMIU, 2019. - 400 b.
3. Shavkat Mirziyoyev. Yangi O‘zbekiston strategiyasi. - Toshkent: “O‘zbekiston”, 2021. - 464 b.
4. O‘zbekiston Respublikasi Prezidentligiga nomzod Shavkat Miromonovich Mirziyoyevning saylovoldi dasturi. - Toshkent: “O‘zbekiston”, 2021. - 144 b



## JAHON IQTISODIYOTINI RIVOJLANTIRISHDA NOQONUNIY MEHNAT MIGRATSIYASINING SALBIY TA’SIRI

**Nuraliyev Mexrojiddin Choriyor o`g`li**

Termiz agroteknologiyalar va innovatsion rivojlanish instituti talabasi

**Annotatsiya:** Noqonuniy migratsiya, shartnomasiz mehnatni bir mamlakatdan boshqa mamlakatga mehnat faoliyatini amalga oshirib xufiya iqtisodiy faoliyatni vujudga keltiradigan g`ayri qonuniy faoliyat.

**Kalit so`zlar:** Import, eksport, valyuta, migratsiya, ishchi kuchi, noqonuniy migratsiya, transformatsiyalashuv, retsepiyent

Jahon iqtisodiyotini rivojlantirishda mamlakatlararo iqtisodiy aloqalarni kuchaytirish katta ahamiyatga ega bo`lib bormoqda, hozirda jahon iqtisodiyotining transformatsiyalashuvi sharoitida migratsiyaning yuqori darajadagi oqimi rivojlangan mamlakatlar tomon yo`naltirilmoqda. Rivojlangan mamlakatlar, rivojlanayotgan mamlakatlar hamda iqtisodiy qoloq mamlakatlar o`rtasidagi farqlarning doimiy ortib borayotgani, ular o`rtasida ishchi kuchi importi va eksportini rivojlanishiga ta`sir ko`rsatmoqda. Mehnat migratsiyasi kishilik jamiyati taraqqiyotining hozirgi bosqichida **migratsiya**- o`ziga munosib ish va yuqori daromad topish maqsadida amalga oshirilgan alohida turi bo`lib, iqtisodiyoti og`ir ahvolda bo`lgan sekin rivojlanayotgan mamlakatlarda bandlik va ish haqinig o`tkir muammolarini hal etishning asosiy vositalaridan biriga aylandi. Albata qonuniy migratsiya iqtisodiy jihatdan mamlakatlar uchun foydali. Iqtisodiyoti qoloq va ayrim rivojlanayotgan mamlakatlar uchun ishchi kuchi eksporti valyuta siosatiga ijobiy ta`sir ko`rsatadi. Hamda import qilayotgon mamlakatlarning tavar va xizmatlarining ishlab chiqish jarayonida taxchil bo`lyatgan ishchi kuchini qondirishga samarali yordam beradi. 2020-yilda taxminan 281 million kishi, ya'ni dunyo aholisining taxminan 3,6 foizi bular qonuniy va noqonuniy migratlar hisoblanadi. Ishchi kuchi migratsiyasi donor



mamlakatlar va ishchi kuchini qabul qilayotgan retsepiyent mamlakatlarga bir vaqtning o'zida ijobiy afzalliklarni ta'minlash bilan birga, noqonuniy migratsiya ma'lum bir salbiy muammolarni ham keltirib chiqarmoqda. Bir tomondan ishchi kuchi bozorida arzon ishchi kuchi ko'payishi mehnatga munosib haq to'lash mutanosibligiga salbiy jihatga o'zgartiradi. Va mamlakatda yashovchi fuqorolar o'rtasida ish uchun kurash jarayoni vujudgakeltiradi. Agar bo'sh ish o'rnini va ishchi kuchi muozanati noqonuniy mehnat migratlari hisobiga buzilsa aholi o'rtasida iqtisodiy qashoqlik ortadi. Shu sababli Janubiy Korea, Yaponiya va arim rivojlangan davlatlar mehnat migrantlarini qonuniy tarzda mamlakatga bo'sh ish o'rnini hisobga olgan holda ishchi kuchi eksport qilayotgan mamlakatlardan malakali mutaxasislarni jalb qiladi, shu tarzda ish o'rnini kerakli miqdorda qondiriladi. Bunday harakatlar qonuniy migratsiyani rivojlanishiga ta'sir ko'rsatadi. Lekin bugungi kunda qonuniy va noqonuniy migratsiya mavjud, albatda bularning ta'sir kuchi turlicha. Noqonuniy mehnat migratsiyasi rivojlangan mamlakatlarga iqtisodiy muamolar bilan bir qatorda migrantlarning turli oqimlarga kirishi, aldanib sotilishi, boshqa davlatlarda yuz berayotgan terroristik harakatlarga qo'shilishi hamda o'zi anglamagan holda siyosiy mojarolar kelib chiqishiga sabab bo'lib qolmoqda, shuningdek hayoti xavsizligi kafolatli sug'urta qilinmagan tarzda mehnat faoliyatini amalga oshirish, moddiy va ma'naviy zararlar yetqazmoqda, albatda bunga sabab mamlakatlar o'rtasida qonuniy migratsiya samarali yo'lga qo'yilmagani va aholining malakasizligi ta'sir ko'rsatmoqda.

Agar ishchi kuchi eksport va import qilayotgan mamlakatlar o'rtasida qonuniy mehnat faoliyati amalga oshirilib, eksport qilayotgan mamlakat mehnat migrantlarini kasbiy salohiyatini oshirib huquqiy savotxonlik va ishga borayotgan mamlakatining tilini bilish darajasiga e'tibor qaratsa yuqoridagi muamolar o'z yechimini topadi.

**Foydalanilgan adabiyotlar va internet saytlari:**

1. **Jahon iqtisodiyoti va xalqaro iqtisodiy munosabatlar** Nilufar Ismailova, Ulug`bek Shagzatov,

2. Бобожонова Н. Аҳоли миллий таркибининг ўзгаришига миграция жараёнларининг таъсири.// Ижтимоий фикр. Инсон ҳуқуқлари.

3. [Ishchi kuchi migratsiyasining mamlakat milliy iqtisodiyotiga ...](#)

<http://www.sharqjurnali.uz> › files › Ishchi kuchi ...

4. [Migratsiyaning iqtisodiyot uchun ijobiy va salbiy oqibatlari ...](#)

<https://egoist24.ru> › uy › PayPal

5. <sup>^</sup>Immigratsion talabalar muvaffaqiyatga erishgan joyda - PISA 2003-dagi faoliyat va ishtirokning qiyosiy sharhi. Parij: OECD Publications, 2006 (17-19).

6. <sup>^</sup> OECD International Migration Outlook, 2007, Parij: OECD Publications, 2007, SourceOECD

18.07.2007 [http://www.oecd.org/about/0,3347,en\\_2649\\_33931\\_1\\_1\\_1\\_1\\_1,00.html](http://www.oecd.org/about/0,3347,en_2649_33931_1_1_1_1_1,00.html).



## ZAMONAVIY KOREYS TILIDA ISH JOYIDA RASMIY SALOMLASHISH VA XAYRLASHISH NUTQ ETIKETI FORMULALARI

**Jo‘rayeva Niginabonu Umirzoq qizi**

Toshkent davlat sharqshunoslik universiteti 1-bosqich magistranti

**Annotatsiya:** Ushbu maqolada koreys tilida ish joyida qo‘llaniladigan salomlashish va xayrlashish nutq etiketi formulalari, koreys madaniyatining bir qismi bo‘lgan tazm qilishning besh ko‘rinishdagi turlari, koreys va o‘zbek xalqlarining salomlashish odobi yoshga, sharoitga, mavqega, marosimlarga ko‘ra turli shakllanishi, koreyscha salomlashish konfutsiychilik ta‘limotiga asoslanganligi haqida yoritildi. Shuningdek, kundalik hayotda, rasmiy usuldagi salomlashish, jamoat oldida chiqishda, yuqori martabali odamlar bilan salomlashganda ishlatiladigan salomlashish etiketining ishlatilishi haqida bayon etildi. Xitoy madaniyatining ta‘siri mujassamlashgan salomdan so‘ng qo‘llaniladigan etiket formulalari misoli ko‘rsatildi. Shu asosda misollar nutq etiketi formulalari, salomlashish va hayrlashish etiketiga mansub formulalar, rasmiy va norasmiy uslublardagi nutq etiketiga doir misollar va ularning kelib chiqishi haqida bayon qilindi.

**Kalit so‘zlar:** salomlashish, xayrlashish, ish joyi, nutq, etiket, iyeroglif, odob-axloq, murojaat, hurmat, formula, madaniyat, urf-odat, an‘ana.

**Аннотация:** В данной статье формулы приветствия и прощания, используемые на рабочем месте на корейском языке, пять видов поклонов, являющихся частью корейской культуры, приветственный этикет корейского и узбекского народов различаются в зависимости от возраста, обстоятельств, положения, формирования ритуалов, что корейские приветствия основаны на конфуцианском учении. Также было разъяснено использование этикета приветствия, используемого в повседневной жизни, официальных приветствий, публичных выступлений, приветствий с высокопоставленными лицами. Приведен пример этикетных формул, используемых после приветствия,

сочетающих в себе влияние китайской культуры. На этой основе на примерах объяснялись примеры речевого этикета, формулы этикета приветствия и прощания, примеры речевого этикета в формальном и неформальном стилях и их происхождение.

**Ключевые слова:** приветствие, прощание, рабочее место, речь, этикет, иероглифы, этикет, обращение, уважение, формула, культура, обычай, традиция.

**Annotation:** In this article, the greeting and farewell speech etiquette formulas used in the workplace in Korean, the five types of bowing that are part of Korean culture, the greeting etiquette of the Korean and Uzbek peoples vary according to age, circumstances, position, rituals formation, that Korean greetings are based on Confucian teachings. It was also explained about the use of greeting etiquette used in daily life, formal greetings, public appearances, greetings with high-ranking people. An example of etiquette formulas used after a greeting that combines the influence of Chinese culture is given. On this basis, examples of speech etiquette, formulas of greeting and farewell etiquette, examples of speech etiquette in formal and informal styles and their origins were explained through examples.

**Key words:** greeting, farewell, workplace, speech, etiquette, hieroglyphics, etiquette, appeal, respect, formula, culture, custom, tradition.

Barcha madaniy xalqlar o‘zaro insoniy munosabat, muomila va muloqotni salomlashishdan boshlab xayrlashish bilan tugatishadi. Har bir xalqning salomlashish bilan bog‘liq urf-odatlarini bo‘ladi. Salomlashish jarayonida Yevropa xalqlari bir-birlarining o‘ng qo‘llarini siqadilar. Hindistonda salomlashish belgisi sifatida ikki kaftini yuz oldiga juftlashtiradilar, eskimoslar esa salomlashish uchun bir-birlarining burunlarini ishqalaydilar. Qadimgi Xitoyda esa yuqori tabaqa vakillari uchrashganda har biri o‘z o‘ng qo‘li bilan chap qo‘lini siqqan ekan<sup>54</sup>.

<sup>54</sup> Александр А. Пожмем друг-друга руки. Новая строительная газета, 1992 № 16

Nutq odob-axloq me'yorlarini o'rganish muayyan muloqot harakatida muvaffaqiyatga erishishga qaratilgan amaliy maqsadga aylanadi. Har bir millat nutq odobi o'z madaniyati vakillariga ma'lum talablarni qo'yadi va o'ziga xos xususiyatlarga ega bo'ladi. Har bir madaniy va lingvistik guruhda salomlashish va iltimos qilishda ma'lum formulalar mavjud.

Salomlashish ham ma'lum bir millatning milliyligini, bir-biriga bo'lgan hurmatni ifodalaydi. Ularning millatidagi hurmatni, shu bilan bir qatorda, milliy mentalitetni ochib berishga ham katta xizmat qiladi.

Koreyada salomlashish odobi joyga, yoshga, sharoitga, mavqega, marosimlarga ko'ra turli shakllarga bo'linadi. Koreyada rasmiy uchrashuvlar, ish muhiti va lavozimga qarab salomlashish va xayrlashish etiketi turli xil ko'rinishda ifodalaniladi. Koreys jamiyatida etiket qoidalari o'zbek etiket qoidalaridan farqli o'laroq, milliy an'analar bilan ham, Konfutsiy axloqining kuchli ta'siri bilan ham belgilanadi.

Yuqorida ta'kidlab o'tganimizdek koreyscha salomlashish konfutsiychilik ta'limotiga asoslanadi. Koreys millati salomlashishganda bosh hamda gavdalarining butun yuqori qismini egib, bukilib ta'zim qilishadi. Ta'zim qilish jarayonida suhbatdoshning yoshi, jinsi, mansabi, mavqeiga qaraladi. Erkaklar qo'llari yonda, erkin holda, ayollar bo'lsa, erkaklardan farqli o'laroq nisbatan ko'proq egilgan holatda ta'zim qilib “안녕하세요? [Annonghaseyo?] “ yoki “안녕하십니까? [Annonghashimnikka?] “ yoki bo'lmasa “안녕? [Annong?]“deb salomlashishadi.

Tazm qilish besh turga bo'linadi: 목례 [Mokrye]) 약례 [Yakrye], 보통례 [Botongrye], 정중례 [Jongjungre], 가장 정중례 [Gajang jongjungre]. Odatda 약 [Yak] tazm usuli (15°), 보통 [Botong] tazm usuli (30°) va 정중 [Jongjung] tazm usuli (45°) dan foydalaniladi. Salomlashish jarayonida qo'llar birlashtiriladi yoki yon tomonga qo'yiladi. Faqat oyoqlarni qimirlatish va qo'llarni berkitish kerak emas<sup>55</sup>.

<sup>55</sup> <https://namu.wiki/w/%EC%9D%B8%EC%82%AC>

O‘zbek tiliga ham savol sifatida : “Siz tinchlik va osoyishtalikdamisiz? Sizda hammasi joyidami? deb tarjima qilish mumkin. Ushbu salomlashishning ma’nosini tushunish uchun so‘zni iyeroglif shaklida ko‘rib chiqish kerak. 安察하세요? [ānnyeonghaeseyeo?] va 安察하십니까? [ānnyeonghaeshimnikka?] Birinchi iyeroglif 安 [ān] tom ostidagi ayolni anglatadi, bu xitoychadan tarjima qilinganda xavfsizlikni anglatadi, ikkinchi iyeroglif 察 [nyeong] ham qalbdagi osoyishtalik va tinchlikni anglatadi. Yagona salomlashish so‘roq shaklida beriladi. Ikkalasing farqi shundaki, birinchisi norasmiy hurmat shaklidagi salomlashish bo‘lsa, ikkinchisi esa rasmiy hurmat shaklidagi salomlashishdir. Birinchi salomlashish usuli kundalik hayotda, ikkinchi salomlashish usuli rasmiy muhitda, jamoat oldida chiqishda yoki yuqori martabali odamlar bilan salomlashganda ishlatiladi<sup>56</sup>.

Bundan tashqari, Yun San Xyen o‘zining “Chet ellik talabalarni o‘qitishda nutq odob-axloq qoidalarini o‘rganish” avtoreferatida koreys tilshunosi Mun Gumxyunning “bo‘sh nutq etiketi” atamasini qo‘llaydi va uning ma’nosiga quyidagicha ta’rif beradi: “Bo‘sh nutq etiketi - bu o‘z adresatiga kamtarligini ko‘rsatish uchun rasmiy ifoda yoki harakatlardir”<sup>57</sup>. Bo‘sh nutq etiketi misollariga etiket qoidalarining formulalari: “아침 드셨어요? [Achim deusyessoyo?]” “Nonushta qildingizmi?” “어디 가세요?” [Odi gaseyo?] “Qayerga ketyapsiz?” “어디 가“ [Odi ga?] “Qayerga ketyapsan?” kabilar kiradi.

Umuman olganda yuqoridagi kabi salomlashish – “Assalomu aleykum!” ma’nosi bilan bir xil. Rasmiy nutq etiketi qoidalarining qoliplari shakl jihatidan bir xil, ammo ularning maqsadi va ma’nosi bir-biriga juda yaqin.

Koreyada ish joyida rasmiy salomlashish etiketi kundalik hayotdagi salomlashish etiketidan rasmiy usulda ifodalanishi bilan farq qiladi. Misol uchun

<sup>56</sup> Юн Сан Хён. Исследование речевого этикета для обучения иностранных учащихся: автореф. дис. ...д-ра филол. Наук. – Сеул: седжонг ун-т, – С.112

<sup>57</sup> Юн Сан Хён. Исследование речевого этикета для обучения иностранных учащихся: автореф. дис. ...д-ра филол. Наук. – Сеул: седжонг ун-т, – С. 113.

o‘zidan yuqori mansab egasi bo‘lgan insonlar bilan salomlashayotganda ularda yaxshi taassurot qoldirmoqchi bo‘lsa, birinchi navbatda ko‘z bilan aloqa qilish kerak. Ko‘z bilan aloqa qilgandan so‘ng, gavdani biroz egib ya’ni tazim qilib salomlashish kerak. Odatda 보통 [Botong] tazm usuli (30°) dan foydalanib salomlashiladi. Agar salomlashishni chuqur ifodalamoqchi ya’ni minnatdorchilik yoki kechirim so‘ramoqchi bo‘lganda 정중 [Jongjung] tazm usuli (45°) dan foydalaniladi.

Shuningdek, koreys tilida yana bir qancha salomlashish etiketi mavjud.

Ertalab hamkasblar bilan salomlashish vaqtida:

“잘 지내십니까? 어떻게 지내세요?” [Chal chineoshimnikka?] -

Yaxshimisiz? qo‘llaniladi.

Hamkasbning hol-axvolini so‘ragan vaqtda:

“사업(일)은 잘 되십니까?” [Saob(il)in chal deoshimnikka?] - Ishlaringiz

yaxshimi? yoki bo‘lmasa “건강은 어떠십니까?” [Gonggangin ottoshimnikka?] -

Sog‘ligingiz qanaqa? kabi salomlashish usullaridan foydalaniladi.

“Ishlaringiz qalay?” degan savolga zamonaviy koreys tili etiketi bilan bog‘liq so‘rashish usulining to‘rt xil formasi mavjud:

요즘 하시는 일은 어떻습니까? [Yeojimenin hashinin irin oettosimnikka?] -

hurmat shakli, 요즘 하시는 일은 어때요? [Yeojimenin hashinin irin oettoeyo?] -

tinglovchiga nisbatan do‘stona norasmiy hurmat shakli, 요즘 하는 일은 어때요?

[Yeojimenin hanin irin oettoeyo?] - tinglovchiga nisbatan norasmiy hurmat shakli,

요즘 하는 일은 어때? [Yeojimenin hanin irin oettoe?] - norasmiy do‘stona shakl.

Javoblar guruhini uchga bo‘lish mumkin. Agarda ishlar yaxshi demoqchi bo‘lsa:

네, 잘 지냅니다. [Ne, jal jinemnida]. - Ha, ishlarim yaxshi. Bu hurmat shakli

hisoblanadi.

Ikkinchi ko‘rinish 네, 잘 지내요. [Ne, jal jinoeyo]. - Ha ishlarim yaxshi. Bu norasmiy hurmat shakli.

응, 잘 지내. [Ne, jal jinoe]. - Ha, ishlarim yaxshi. Bu esa norasmiy do‘stona shakl.

Yuqorida keltirilgan misollardan koreys xalqining kamtarligini ko‘rish mumkin. Kamdan-kam hollarda “Ajoyib!” so‘zini ishlatilganini ko‘rish mumkin.

Koreyslar nutq etiketining ikkinchi guruhdagi javoblarda quyidagi nutq etiketini qo‘llaydilar:

네,괜찮습니다. [Ne, gwenhchansimnida]. - Ha, yaxshi. Bu yerda gap rasmiy hurmat shaklda.

네,괜찮아요. [Ne, gwenhchanayo]. - Ha, yaxshi. Bu yerda gap norasmiy shaklda berilgan<sup>58</sup>.

응, 괜찮아. – [Ne, gwenhchana]. Ha, yaxshi. Bu yerda esa do‘stona norasmiy shaklda kelgan.

Uchinchi guruhdagi javoblar ko‘rinishida “yaxshi emas” ma’nosida kelishini ko‘rib chiqamiz. Bu ko‘rinishdagi usulda birgina muhim koreys nutq etiketini belgilash mumkin. So‘zlovchining holati yaxshi bo‘lmasa ham koreys millati “Mening ahvolim yaxshi emas” deb aytmaydi. Agar tinglovchiga so‘zlovchi yaqin bo‘lsagina bu haqda ma’lum qilishi mumkin. Misol uchun:

그리 좋지는 않습니다. [Kiri joajtjiman ansimnida]. - Unchalik yaxshi emas. Bu yerda gap rasmiy hurmat shaklda berilgan.

그리 좋지는 않아요. [Kiri joajtjiman anahyo]. - Unchalik yaxshi emas. Bu yerda gap norasmiy shaklda berilgan.

<sup>58</sup> Юн Сан Хён. Исследование речевого этикета для обучения иностранных учащихся: автореф. дис. ...д-ра филол. Наук. – Сеул: седжонг ун-т, – С.114



그리 좋지는 않아. [Kiri joaxtjiman anha]. - Unchalik yaxshi emas. Bu yerda esa do‘stona norasmiy shaklda berilgan<sup>59</sup>.

Shuni alohida ta’kidlash joizki, koreys an’analarida Xitoy madaniyatining ta’sirida “salom”dan keyin 식사하셨어요? [Sikshasyeosseoyo?] - “Ovqat yedingizmi?” yoki 밥 먹었어? [Bap meogeosseo?] - “Ovqat yedingizmi?”, deb so‘rash odat tusiga kirgan. Zotan xitoyliklar ham “Ovqat yedingizmi?”, deb so‘rashadi. Buni xitoy va koreys xalqlarining ko‘p asrlik tarixida yashash uchun olib borilgan kurashi bilan izohlash mumkin (Shuni alohida ta’kidlash joizki, Koreyada 1945-yillarda, Xitoyda 1960-yillarda ocharchilik keng tarqalgan edi)<sup>60</sup>.

Koreys xalqining salomlashish etiketida ularning urf-odatları, madaniyati va axloqiy an’anaları aks etadi. Koreys xalqining odob-axloqida tushunchasida “xushmuomalalik” tushunchasi muhim rol o‘ynaydi. Koreys rasmiy nutqiy etiket qoidalari J. Lichning “Xushmuomalalik printsipi” bilan bog‘lash mumkin. Zero, tadqiqotchi “xushmuomalalik printsipi”ni “ehtrom bilan muloyim suhbat va o‘zini tutish tarzida yuzaga kelishi mumkin bo‘lgan muammolarni kamaytirishga urinish” deb ta’riflaydi<sup>61</sup>.

Koreys tilini o‘rganayotgan shaxs koreys xalqining tili bilan bir qatorda madaniyatini ham o‘rganishi muhim. Koreyslar bilan muloqot jarayonida madaniy xatolarga yo‘l qo‘ymaslik uchun koreys nutqiy etiket qoidalarini bilishi shart.

Nutq etiketdga suhbatdosh bilan tanishib u bilan tanishgandan mamnun ekanligi yoki rahmat minnatdorchilik bildirganda, biror narsani so‘ramoqchi bo‘lgan vaqtda ishlatiladigan murojaat so‘zlarini ham kiritish mumkin. Masalan:

Suhbatdosh bilan birinchi ilk uchrashuvdan so‘ng un bilan tanishgandan mamnun ekanligini ifodalashda: 만나서 반갑습니다. [Mannasoe bangapsimnida] aytiladi.

<sup>59</sup> Юн Сан Хён. Исследование речевого этикета для обучения иностранных учащихся: автореф. дис. ...д-ра филол. Наук. – Сеул: седжонг ун-т, – С.114

<sup>60</sup> Usmanova Sh.R. Xitoy lingvomadaniyatida tanovul qilish taomilining o‘ziga xos xususiyatlari // Xitoyshunoslikning dolzarb masalalari: filologiya, falsafa, tarix, iqtisod va siyosat. XII ilmiy-amaliy konfrensiya materiallari. – Toshkent, TDSHI, 2015. – B. 32.

<sup>61</sup> Leech G. N. Principles of Pragmatics. – London and New York: Longman, 1983. – P. 110.

Hamkasblarga yangi kunning boshida boshlanib unga kun davomida yaxshi kayfiyat hamroh bo‘lsin digan niyatda: 좋은 날 보내세요. [Joehin nal boneseyeo]. Kuningiz yaxshi o‘tsin deb tilak bildiriladi.

Tanish bo‘lmagan insonga murojaat qilganda yoki biror narsa so‘ramoqchi bo‘lganda: 실례합니다. [Sillyehamnida]. Kechirasiz, deb murojaat qilinadi.

Ma‘lumki sharq xalqlari g‘arb xalqlaridan o‘zining takrorlanmas madaniyati, urf-odatlari, an‘analari bilan ajralib turadi. Nutq odobi esa sharq xalqlarining muhim jihatlarini ko‘rinishini ochib beradi. Koreys nutq etiketida salomlashish nutq etiketi kabi xayrlashish nutq etiketi ham muhim hisoblanadi. Salomlashish nutq etiketi kabi xayrlashish etiketida ham bir qator murojaat so‘zlaridan foydalanish mumkin. Xayrlashish nutq etiketi ham salomlashish nutq etiketi singari qo‘llanilishi jihatidan suhbatdoshning yoshi, mansabi, mavqei, sharoitiga qarab turli shakllarga bo‘linadi. Salomlashish nutq etiketida mavjud tazm qilish usuli xayrlashish jarayonida ham qo‘llaniladi. Suhbat yakuniga yetgach, yaxshi qoling, yaxshi boring, ko‘rishguncha, o‘zingizni ehtiyot qiling kabi murojaat so‘zlaridan foydalaniladi.

Ish joyida xayrlashish etiketi ham salomlashish etiketi kabi rasmiy usulda ifodalaniladi. Ish tugagach yuqori mansab egasiga murojaat qilganda oddiy usulda xayrlashish etiketini qo‘llash odobdan emas. Xayrlashayotgan안녕히 계세요. [Annonghi kyeseeyeo] - yaxshi qoling deb emas, aksincha 내일 뵈겠습니다 [Neil beobgeosimnida] ertagacha deb xayrlashish odobdan hisoblanadi.

Ishdan tashqari joyda yoki hamkasblar bilan xayrlashish jarayonida ikki xil ko‘rinishda murojaat qilish mumkin. Misol uchun: 안녕히 계세요. [Annonghi kyeseeyeo] - yaxshi qoling. 안녕히 가세요. [Annonghi gaseoyo] - yaxshi boring.

Ikki xil ko‘rinishdagi xayrlashish nutq etiketining bir-biridan farqi shundaki, birinchi misolda “yaxshi qoling” ya’ni suhbatdoshdan biri suhbat yakuniga yetgandan so‘ng o‘sha joyning o‘zida qolgan vaqtda unga nisbatan ikkinchi suhbatdosh xayrlashishidir. Ikkinchi misolda “yaxshi boring” birinchi misolning aksi ya’ni

suhbatdoshdan biri suhbat yakuniga yetganidan so‘ng jo‘nab ketsa, o‘tirgan suhbatdoshning murojaatidir. Bu ko‘rinish yaqin insonga, do‘stlarga nisbatan xayrlashgan vaqtda ishlatiladi. Salomlashish va hayrlashish nutq etiketidagi eng muhim jihatlardan biri suhbatdoshga bo‘lgan hurmat ekanligini keltirilgan misollar orqali ko‘rib chiqildi.

Xulosa qilib aytganda, koreys tilida ish joyida salomlashish va xayrlashish nutq etiketi muloqotchining yoshi, jinsi, mansabi, maqomi, mavqei, holatiga bog‘liq. Salomlashish va xayrlashish millatning milliyligini, madaniyatini, kelib chiqish tarixini, boshidan o‘tkazgan voqealari o‘z ichiga jamlagan holda ifodalaniladi. Ish joyida salomlashish nutq etiketining o‘zi bir qancha ko‘rinishlarga ega. Ish joyida salomlashish nutq etiketida eng muhim bu murojaat qilinayotgan shaxsga bo‘lgan hurmat. Koreys nutq etiketida tazm hurmat belgisi hisoblanadi. Tazm salomlashish jarayonida, minnatdorchilik belgisi sifatida, xayrlashish, uzr so‘rash jarayonlarida keng foydalaniladi.

#### **Foydalanilgan adabiyotlar ro‘yxati:**

1. Александр А. Пожмем друг-друга руки. Новая строительная газета, 1992 № 16
2. Leech G. N. Principles of Pragmatics. – London and New York: Longman, 1983
3. Usmanova Sh. Xitoy lingvomadaniyatida tanovul qilish taomilining o‘ziga xos xususiyatlari // Xitoyshunoslikning dolzarb masalalari: filologiya, falsafa, tarix, iqtisod va siyosat. XII ilmiy-amaliy konfrensiya materialllari. – Toshkent, TDSHI, 2015.
4. Юн Сан Хён. Исследование речевого этикета для обучения иностранных учащихся: автореф. дис. ...д-ра филол. Наук. – Сеул: седжонг ун-т.
5. <https://namu.wiki/w/%EC%9D%B8%EC%82%AC>

## YANGI O‘ZBEKISTONDA MADANIY INNOVATSIYALAR VA ULARNING MUZEYLARDA QO‘LLANILISHI

**Usmonova Gulnoza Jaxongirovna**

O‘zbekiston davlat san’at va madaniyat instituti 1-bosqich magistranti

**Annotatsiya:** Bugungi kunda zamonaviy texnologiyalarni hayotga tadbiiq qilgan holda, muzeylarda ham innovatsiyalarni qo‘llash lozim. Bir nechta yangi qabul qilingan qarorlar esa muzey sohasini rivojlantirish va ularni raqamlashtirish imkonini yaratadi. Yaqin yillarda xorijdan turib bizni yurtimiz muzeylarini kuzatish imkoni yaratiladi.

**Kalit so‘zlar:** innovatsiya, kashfiyotlar, yangi loyihalar, eksponatlar, madaniy meros, audiogid, videogid, smart muzeylar, ixtirolar.

**Аннотация:** сегодня, внедряя в жизнь современные технологии, необходимо применять инновации и в музеях. Несколько новых решений позволят развивать музейную сферу и оцифровывать ее. В ближайшие годы у нас будет возможность наблюдать за музеями нашей страны из-за рубежа.

**Ключевые слова:** инновации, открытия, новые проекты, экспонаты, культурное наследие, аудиогид, Видеогид, умные музеи, изобретения.

**Annotation:** today, with the introduction of modern technologies into life, it is necessary to apply both innovations in museums. A number of new decisions will create an opportunity to develop and digitize the museum sector. In the coming years, we will be able to observe the museums of our country while staying abroad.

**Keywords:** innovation, discoveries, new projects, exhibits, cultural heritage, audiogid, videogid, smart museums, inventions.

O‘zbekiston mustaqillikka erishgan ilk kunlaridan boshlab, dunyo davlatlari orasidan o‘z o‘rni va rivojlanish tamoyillarini aniq belgilab olgan edi. O‘ttiz yillik bu rivojlanish davrida ko‘p sonli aholining uning yashash tarzini va hayot sifatini oshirishga qaratilgan ko‘plab qaror va farmonlar qulay shart-sharoitlarning yaratilishi

esa yoshlarning intellektual salohiyatini oshirish, ularga sifatli ta'lim olishlari uchun zamonaviy har tomonlama qulay bo'lgan o'quv muassasalarning barpo qilinishi bugungi kun yoshlari orasidan olimlarimizni yetishib chiqishiga sabab bo'lmoqda.

Bugungi kunda informatsion texnologiyalarga bo'lgan talabning oshishi yangidan yangi loyihalar, elektron ilovalar va turli xil dasturlarning yaratilishiga olib keladi. Bu esa o'z navbatida aholi va uning hayotida o'zining qulayligini ko'rsatadi.

**Innovatsiya** (ing . innovationas — kiritilgan yangilik, ixtiro) — 1) texnika va texnologiya avlodlarini almashtirishni ta'minlash uchun iqtisodiyotga sarflangan mablag'lar; 2) ilmiy-texnika yutuqlari va ilg'or tajribalarga asoslangan texnika, texnologiya, boshqarish va mehnatni tashkil etish kabi sohalaridagi yangiliklar, shuningdek, ularning turli sohalar va faoliyat doiralarida qo'llanilishi.

Kashfiyotlar va yangiliklar boshqa madaniyatlarga uch vositalar asosida tarqaladi.

#### 1. Madaniy o'zlashtirish (maqsadli yo'nalish)

- Bir xalq boshqasidan barcha narsalarni to'liq o'zlashtirish emas, balki:
- A) o'zlariga yaqin va tushunarli bo'lgan, foydalanish va baholash imkoniyati darajasidagi o'z madaniyatiga daxldor bo'lgan.
- B) o'zlashtirish aniq yoki foyda berishi, xalqning obroyini ko'tarish, boshqa xalqlar oldida ma'lum ustuvorlik imkoniyati.
- V) millatning o'sib borayotgan ehtiyojlariga mos keladigan, madaniy komplekslarini qondiradigan madaniyatlar.

#### 2. Madaniy innovatsiya - yangi elementlarining paydo bo'lishi - madaniy ijod.

- Innovatsiya kategoriyasiga dunyo haqidagi yangi bilimlar yoxud yangililarni o'zlashtirishga qaratilgan texnologiyalar, kashfiyotlar kiradi. Novatorlik olib yuruvchilar asosan ijodkor shaxslar yoki ijodkor guruhlar bo'lib, ular jamiyatdagi qabul qilingan tartiblardan farq qiladigan yangi g'oyalarni, normalarni, faoliyat turlarini ilgari suradi. Mazkur g'oyalarni amalga tatbiq etishda jamiyat tomonidan tushunilmasa qabul bo'lmaydi, inkor etiladi. Ba'zida yangiliklarga jamiyat an'analari to'sqinlik qiladi.

Kuni kecha yurtboshimiz Shavkat Mirziyoyev Turkiy tilli davlatlar xamkorlik kengashining sakkizinchi sammitida ishtirok etib o‘z nutqida raqmlashtirish ekologiya madaniyat va yoshlar masalalari borasida ham muhim tashabbuslarni ilgari surdi.

-“aqlli shahar”larni barpo etish bo‘yicha tajriba almashish va innovatsiyalarni transfer qilish maqsadida ekspertlar va IT- mutahassislar uchun doimiy platforma yaratish;

-Birlashgan Millatlar Tashkiloti bilan xamkorlikda Turkiy mamlakatlarning atrof-muhit muhofazasi bo‘yicha tuzilmasini tuzish;

-“Turkiy dunyo turizmi” va “Tabarruk ziyorat” sayyohlik loyihalarini amalga oshirish, hunarmandchilik ko‘rgazmalari va etnosport musobaqalarini o‘tkazish, madaniy meros obyektlarini saqlash, restavratsiya qilish va boshqa yo‘nalishlarini qamrab olgan “Yo‘l xaritasini” birgalikda ishlab chiqish;

-turkiy tilli davlatlarning tarixiy, ilmiy va madaniy merosini o‘rganish tadqiqot markazini tashkil etish;

-2022 yilning Turkiy dunyoda “YOSHLAR TASHABBUSLARINI QO‘LLAB – QUVVATLASH YILI” deb e‘lon qilish.

Turkiy tilli davlatlar hamkorlik kengashi Turkiy davlatlar tashkiloti etib qayta nomlandi va 2022 yilda O‘zbekistonda “**turkiy davlatlar sanoat haftaligi**” o‘tkaziladi.<sup>62</sup>

2021-yil 19-iyunda “**O‘zbekiston Respublikasi turizm va sport vazirligi huzuridagi madaniy meros agentligi faoliyatini tashkil etish hamda sohani innovatsion rivojlantirish chora-tadbirlari to‘g‘risida**”gi PQ-5150 sonli qarorni qabul qilinishi esa ko‘plab yangi tashabbuslarni amalga oshirishga qaratilgandir.<sup>63</sup>

O‘zbekiston xalqining boy tarixi va madaniyatini aks ettiruvchi noyob va nodir madaniy merosini asrab-avaylashni kuchaytirish, sohani raqamlashtirish, innovatsion rivojlantirish va moddiy-texnika bazasini mustahkamlash, jahonning

<sup>62</sup> Shavkat Mirziyoyev. Turkiy tilli davlatlar xamkorlik kengashining sakkizinchi sammitidagi so‘zlagan nutqidan 2021- yil noyabr

<sup>63</sup> “O‘zbekiston Respublikasi Turizm va Sport Vazirligi huzuridagi madaniy meros agentligi faoliyatini tashkil etish hamda sohani innovatsion rivojlantirish chora-tadbirlari to‘g‘risida”gi PQ-5150 sonli qaror 2021-yil 19-iyun

ilg‘or tajribalarini samarali qo‘llash, shuningdek, O‘zbekiston Respublikasi Prezidentining 2021-yil 6-apreldagi “Turizm, sport va madaniy meros sohalarida davlat boshqaruvi tizimini yanada takomillashtirish chora-tadbirlari to‘g‘risida”gi PF-6199-son Farmoni ijrosini ta‘minlash maqsadida:

1. Turizm va sport vazirligi huzurida Madaniy meros agentligi (keyingi o‘rinlarda — Agentlik) hamda uning Qoraqalpog‘iston Respublikasi, viloyatlar va Toshkent shahar boshqarmalari tashkil etildi. Ushbu agentlik quyigadagi vazifalarni amalga oshiradi:

a) moddiy madaniy meros obyektlarini muhofaza qilish sohasida: madaniy meros obyektlarini aniqlash, hisobga olish va muhofaza qilish, targ‘ib qilish, davlat reyestri, elektron katalogi, pasporti va davlat kadastrini yuritish va davlat nazoratini amalga oshirish;

moddiy madaniy meros obyektlaridan oqilona foydalanish, shu jumladan ularni davlat-xususiy sheriklik asosida samarali boshqarish, sohani raqamlashtirish va zamonaviy axborot texnologiyalarini joriy etish;

moddiy madaniy merosning ko‘chmas mulk obyektlarida asrashga doir ishlarni amalga oshirish, buyurtmachi funksiyasini bajarish, uzluksiz ravishda ilmiy-texnik nazorat qilish, tarixiy-madaniy ekspertiza va loyiha-smeta hujjatlarining tarixiy-madaniy qimmatga ta‘siri bo‘yicha ekspertizasini amalga oshirish;

b) muzeylar sohasida:

milliy muzey fondining davlat katalogini yuritish, muzey ashyolari va muzey kolleksiyalarini milliy muzey fondi tarkibiga kiritish, undan chiqarish, universal huquqiy vorislik tartibida yoxud boshqa usulda bir shaxsdan ikkinchi shaxsga o‘tkazish hamda sohada davlat nazoratini amalga oshirish;

muzeylar faoliyatini muvofiqlashtirish, rivojlantirish, muzey xodimlarining malakasini oshirish, qayta tayyorlash, attestatsiyadan o‘tkazish, muzeylarning toifalarini belgilash, milliy muzey fondining ochiqligini ta‘minlash va muzey ashyolari hamda muzey kolleksiyalarini o‘rganish, ommalashtirish, restavratsiya va asrashga doir ishlarni amalga oshirish;

g) arxeologiya sohasida:

arxeologiya tadqiqotlarini qo‘llab-quvvatlash, muvofiqlashtirish, nazorat qilish, arxeologiya tadqiqoti uchun ruxsatnoma berish, ilmiy hisobotni ekspertizadan o‘tkazish va uning saqlanishini ta’minlash;

Arxeologiya ashyolari davlat katalogini yuritish, arxeologiya ashyolarining davlatga topshirilishini tashkil qilish hamda fan, madaniyat va ta’lim muassasalariga biriktirib qo‘yish va tasarrufdan chiqarish;

arxeologiya merosi obyektlarini muhofaza qilish, halokat yoqasidagi arxeologiya obyektlarida zudlik bilan tadqiqot o‘tkazilishini ta’minlash, arxeologiya obyektlarini konservatsiyalash, muzeylashtirish hamda arxeologiya parklarini yaratish;

d) mamlakatimiz va xorijdagi madaniy boyliklar sohasida:

madaniy boyliklarni muhofaza qilish, shu jumladan ularning O‘zbekiston Respublikasi hududidan olib chiqilishi va uning hududiga olib kirilishi bo‘yicha sertifikat berish va realizatsiya qilishni muvofiqlashtirish, madaniy boyliklarni badiiy ekspertizadan o‘tkazish, ularning toifasini aniqlash, davlat reyestrini yuritish, sohada davlat nazoratini amalga oshirish;

mamlakatimiz tarixi va madaniyatiga oid xorijdagi madaniy boyliklarni aniqlash, ularning to‘liq ma’lumotlar bazasini yaratish, muntazam yangilab borish hamda asl yoki ko‘chirma nusxalari, foto va videotasvirlarini yurtimizga olib kelish;

ilmiy o‘rganish asosida olingan ilmiy ma’lumotlar va ularning tahliliy natijalariga oid bibliografik to‘plamlar, kataloglar, kitob-albomlar, axborot byulletenlari va boshqa matbaa mahsulotlarini turli tillarda nashr etish, ommaviy axborot vositalari va Internet tarmog‘ida keng yoritish, xalqaro va xorijiy tashkilotlar bilan hamkorlik qilish.

**Agentlik** - moddiy madaniy meros, muzeylar, arxeologiya, madaniy boyliklarning olib chiqilishi va olib kirilishi sohasida maxsus vakolatli davlat boshqaruv organi hisoblanadi;

o‘z vakolatlari doirasida qabul qilgan qarorlari davlat va xo‘jalik boshqaruvi organlari, mahalliy ijro etuvchi hokimiyat organlari, boshqa tashkilotlar va ularning



mansabdor shaxslari, shuningdek, fuqarolar tomonidan bajarilishi majburiy hisoblanadi;

moddiy madaniy merosning ko‘chmas mulk obyektlarida, alohida muhofaza qilinadigan tarixiy-madaniy hududlarda, Umumjahon merosi ro‘yxatiga kiritilgan hududlarda va ularning qo‘riqlanadigan tegralarida obyektlarni qurish, buzish va obodonlashtirish ishlarining loyihalari Agentlik bilan majburiy tartibda kelishiladi. Bunda, Umumjahon merosi ro‘yxatiga kiritilgan hududlar (obyektlar) bo‘yicha loyihalar Agentlik tomonidan YUNESKO ishlari bo‘yicha Milliy komissiya orqali YUNESKOning Umumjahon merosi markazi bilan kelishiladi;

moddiy madaniy meros ko‘chmas mulk obyektlarining davlat reyestri Vazirlar Mahkamasi tomonidan tasdiqlanadi;

moddiy madaniy meros obyektlarini, shu jumladan arxeologiya merosi obyektlari, madaniy boyliklar hamda muzey ashyolari va kolleksiyalarini muhofaza qilish, konservatsiyalash, restavratsiya qilish, tuzatish, ta‘mirlash, hozirgi zamonda foydalanishga moslashtirish, shuningdek, ular bilan bog‘liq ilmiy va ilmiy-texnik tadqiqotlar, loyihalash hamda ishlab chiqarish ishlarini amalga oshirish;

moddiy madaniy meros obyektlarining davlat kadastrini, arxeologiya ashyolari, milliy muzey fondining davlat kataloglari va pasportlarini yuritish, muzeylar faoliyati va arxeologiya tadqiqotlarini qo‘llab-quvvatlash, targ‘ibot va ommalashtirish ishlarini tashkil etish;

2021 — 2023-yillarda davlat muzeylaridagi muzey ashyolari va muzey kolleksiyalarini elektron identifikatsiya qilish .

Yangi tartibga muvofiq moddiy madaniy meros obyektlari va muzeylar sohasidagi davlat xizmatlari 2023-yil 1-yanvardan boshlab elektron shaklda ko‘rsatiladi. Bunda, ushbu ro‘yxatga kiritilgan davlat xizmatlarini ko‘rsatishda:

Moddiy madaniy meros obyektlari, muzey, sport majmualari va boshqa namoyish obyektlari ( namoyish obyektlari):

ro‘yxatiga kiritilgan namoyish obyektlariga kirish-chiqish joylarida 2021-yil 1-oktabrga qadar elektron turniketlar yoki tashrif buyuruvchilarni avtomatik hisobga olishga mo‘ljallangan boshqa moslamalar “Raqamlashtirish va avtomatlashtirish

markazi” DUK tomonidan, jumladan, davlat-xususiy sheriklik asosida o‘rnatilishi hamda ular tegishli yagona elektron tizimga integratsiya qilinishi shart.

2022-yil 1-yanvardan boshlab namoyish obyektlari ro‘yxatiga kiritilgan namoyish obyektlarida chiptalar savdosini tegishli yagona elektron tizimga integratsiya qilmagan holda amalga oshirish nazorat-kassa texnikasini va hisob-kitob terminallarini qo‘llash tartibini buzish deb baholanadi.

Prezidentimiz Shavkat Mirziyoyev Yangi O‘zbekiston Taraqqiyot strategiyasi yetti yo‘nalishdan iborat etib belgilanadi:

1. Erkin fuqarolik jamiyatini rivojlantirish orqali xalqparvar davlat barpo etiladi, inson qadri-qimmati va uning qonuniy manfaatlarini ta‘minlashga qaratilgan keng ko‘lamli islohatlar yangi pog‘onaga ko‘tariladi.
2. Adolat va qonun ustuvorligi-xalqchil davlat qurish, inson qadr-qimmatini ta‘minlashning eng asosiy va zaruriy sharti bo‘ladi.
3. Milliy iqtisodiyotni uning o‘sinh suratlarini zamon talablari darajasida rivojlantirish ustuvor vazifalardan biri bo‘ladi.
4. Adolatli ijtimoiy siyosat yuritiladi, inson kapitalini rivojlantirishning eng muhim omili hisoblangan sifatli ta‘lim –tarbiya masalasi bundan buyon ham doimiy e‘tibor markazida bo‘ladi.
5. Ma‘naviy va ma‘rifiy sohalarda amalga oshirilayotgan islohatlar g‘oyat muhim ahamiyatga ega bo‘ladi.
6. Iqlim o‘zgarishi, ekologik muammolar, radikalizm, ekstremizm va terrorizm, odam savdosi kabi umumbashariy muammolarga yechim topish dolzarb bo‘lib qoladi.
7. Mamlakatda tinchlik va havfsizlikni ta‘minlashning ishonchli kafolati bo‘lgan Qurolli Kuchlar qudratini yanada oshirish ustuvor maqsad bo‘lib qoladi.

Ushbu taqaddiyot strategiyasidagi barcha yo‘nalishlar inson qadri va uning erkin demokratik davlatda yaratilayotgan islohatlardan imkoniyatlardan to‘laqonli foydalanib, mamlakat rivojiga va ma‘naviy-ma‘rifiy sohalarda amalga oshirilishi lozim bo‘lgan bir qator muammolarni odam savdosi terrorizm va ekstremizm kabi

umumbashariy muammolarni bartaraf etish, tichlik va havfsizligimizni ta'minlashda Qurolli Kuchlar tizimini yanada qudratini oshirishga e'tibor qaratish ustuvor vazifa etib belgilandi.

Joriy yilning o'ttizinchi oktabr sanasida Yurtboshimiz tomonida imzolangan **“Turizm, madaniy meros va muzeyshunoslik sohalarida malakali kadrlar tayyorlashning uzluksiz tizimini yanada takomillashtirish chora-tadbirlari to'g'risida”**gi Prezident qarori ham so'zimizning mantiqiy davomi sifatida e'tirof etishimiz mumkin.<sup>64</sup>

Ushbu qarorda O'zbekiston Respublikasida turizm, madaniy meros va muzeyshunoslik sohalarida xalqaro standartlarga mos uzluksiz ta'lim tizimini takomillashtirish, mehnat bozorining zamonaviy talablariga muvofiq yuqori malakali raqobatbardosh kadrlarni tayyorlash jarayonini yo'lga qo'yish, fan, ta'lim va ishlab chiqarishni ta'minlash maqsadida:

- “Ipak yo'li” turizm xalqaro universitetini “Ipak yo'li ” turizm va madaniy meros xalqaro universiteti etib qayta nomlash;
- “Ipak yo'li ” turizm va madaniy meros xalqaro universitetini **Shanxay Xamkorlik Tashkilotiga a'zo davlatlarning turizm, madaniy merosni boshqarish va muzeyshunoslik sohalarida kadrlar tayyorlovchi tayanch oliy ta'lim muassasasi hamda ushbu sohalarni ilmiy va innovatsion tadqiq etish bo'yicha ilmiy muassasasiga aylantirish;**
- 2022-2023 o'quv yilidan boshlab **Shaxrisabz, Marg'ilon va Xiva turizm va madaniy meros texnikumlarini tashkil etish;**
- Ipak yo'li davlatlari tarixi, san'ati va sivilizatsiyalarini tadqiq va namoyish etish uchun Universitet huzurida:
  - “Ipak yo'li ” xalqaro tadqiqot instituti;
  - “Ipak yo'li” muzeyi;
  - “Ipak yo'li” art rezidensiyasi;
  - “Ipak yo 'li” san'at gallereyasi;

<sup>64</sup> “Turizm, madaniy meros va muzeyshunoslik sohalarida malakali kadrlar tayyorlashning uzluksiz tizimini yanada takomillashtirish chora-tadbirlari to'g'risida”gi Prezident qarori 2021 yil 30 oktabr

Restavratorlarni qayta o‘qitish va malakasini oshirish markazini tashkil etish to‘g‘risidagi takliflari maqullansin va ushbu tashkilotlarning nizomlarini tasdiqlash, shunigdek, ular boshqaruv xodimlarini cheklangan sonini belgilash.

Turizm, madaniy meros sohasidagi istiqbolli mutahassislar, ayniqsa pedagoglar, ilmiy kadrlar va restavratorlarni tanlash va ularning ta‘lim olishini tashkil etish uchun el-yurt umidi jamg‘armasining 2022-2026 yillarda xorijdagi nufuzli ta‘lim muassasalarida turizm va madaniy meros va muzeyshunoslik yo‘nalishlarida doktorantura va magistraturada o‘qitish dasturi joriy qilinadi.

Bu qarorni ishlab chiqishdan maqsad madaniyat sohasida yangidan yangi innovatsiyalarni yarata oladigan yetuk va malakali kadrlarni jamiyatga tayyorlash.

Muzey tarixiy va madaniy yodgorliklarni o‘rganish, saqlash va targ‘ib qilish ishlarini amalga oshiruvchi ilmiy-ma‘rifiy muassasadir. Muzeylarning asosi ekspozitsiya hisoblanadi. Muзей ekspozitsiyasi kompozitsion tashkillashtirilgan, sharxlar bilan boyitilgan, texnik va badiiy muzey predmetlarini maqsadli va ilmiy asoslangan namoyishi hisoblanadi.

Hozirgi kunda dunyo muzeylarida ekspozitsiya amalyotida informatsion texnologiyalardan keng foydalanilmoqda. Muzeyning ma‘daniy-ma‘rifiy faoliyatining avvali va yetakchi shakli ekskursiya hisoblanadi. Tashrifchiga to‘la ma‘lumotni ekskursovod beradi. O‘zbekiston muzeylarida audiogid, videogid, va SMART muzey ilovalarining yaratilishi tashrifchilar uchun ko‘plab qulayliklarni yaratmoqda. Audiogid nima? **“Audiogid”- bu maxsus moslama bo‘lib, tashrifchi vaqtinchalik foydalanish uchun olib uni ma‘lum auditoriyada ma‘lumotni ovoz shaklida yetkazishdir.** Audiogidni muomalaga kiritishning dastlabki tarafdorlaridan Marshall Maklyuen va Villem Sandbergni aytib o‘tish joizdir. Ular audiogidlarni muzeylarda qo‘llash ahamiyatini yuqori baholaganlar va o‘zlari faoliyat yuritayotgan Stedelijk muzeyida (1952 yilda Amsterdam) dastlabki audioturlarini taqdim qilishgan. Videogid esa belgilangan muzey ekspozitsiyasini QR kod orqali mobil ilova yordamida smartfondan video ko‘rinishda ma‘lumot olish imkonini beradi.

2020-yilning ilk kunlarida O‘zbekiston Respublikasi Fanlar akademiyasi Temuriylar tarixi davlat muzeyida Smart texnologiyalar joriy qilindi. Tashrifchilar va sayyohlar zamonaviy interaktiv vositalar yordamida muzeydagi noyob eksponatlar va muzey haqida tarixiy ma’lumotlarni bayon etishi bilan qiziqarlidir. NazzAR-innovatsion ilovasi yordamida real elementlar bilan boyitildi. Muzeyning 21 ta nuqtasiga o‘rnatilgan eksponat tasviri tushirilgan AR belgili maxsus taxtachalarga yo‘naltirib, eksponat haqidagi ma’lumotlarga o‘zbek, rus, ingliz fransuz tillaridagi audio va videogid yordamida ega bo‘lish mumkin. Shuningdek 3 D dinamikali galogrammalar ham aks etib, u turli effektlar bilan to‘ldirilgan.

Bugun globallashuv asrida muzeylardagi saqlanayotgan eksponatlarning ommaga namoyishi hali-xanuz biroz eskirgan holda saqlanib turibdi. Eksponatlarni saqlaydigan ekspozitsiyadagi vitrinalarni va ularni yoritish tizimlarini yangilash yanada qiziqarli ko‘rinishga keltirish lozim. Zamonaviy instalyatsiyalar bilan boyitib yanada tashrifchilar diqqatini jalb qilish lozim. Xaqiqiy eksponatlar bilan ekspozitsiyani boyitish va ular haqidagi ma’lumotlarni 3 tilda berish lozim. Xodimlar malakasini oshirish yangi texnologiyalarni amaliyotga joriy qilishni o‘rgatish lozim. Muzey fondini eksponatlar uchun qulay jihozlar bilan jihozlash va mo‘tadil iqlimni yaratgan holda to‘g‘ri saqlash qoidalariga rioya qilish lozim. Muzeylar orasida ko‘plab tajriba almashish maqsadida muntazam o‘quv seminarlarini tashkil etish. Ekspozitsiyadagi barcha eksponatlarni soz va toza xolda saqlash lozim.

Xulosa va takliflarim esa, dunyo muzeylari tajribalaridan andoza olib, O‘zbekiston muzeylari ham o‘zining boy tarixini har bir sayyoh va tashrifchiga namoyish etishi uchun zamonaviy texnologiyalarni keng qo‘llashi va uni keng ommaga targ‘ib qilish asosiy maqsad qilib belgilash bilan birga muzeylarni infratuzilmasi uni moddiy texnik bazasini yanada mustahkamlash lozim. Muzeylarda ham yangidan yangi diarammalar va instalyatsiyalar yaratib yanada tashrifchilarda muzeyga bo‘lgan qiziqishni oshirish lozim.

**Foydalanilgan adabiyotlar ro‘yhati:**

1. Shavkat Mirziyoyev. Turkiy tilli davlatlar xamkorlik kengashining sakkizinchi sammitidagi so‘zlagan nutqidan 2021- yil noyabr
2. “O‘zbekiston Respublikasi Turizm va Sport Vazirligi huzuridagi madaniy meros agentligi faoliyatini tashkil etish hamda sohani innovatsion rivojlantirish chora-tadbirlari to‘g‘risida”gi PQ-5150 sonli qaror 2021-yil 19-iyun
3. “Turizm, madaniy meros va muzeyshunoslik sohalarida malakali kadrlar tayyorlashning uzluksiz tizimini yanada takomillashtirish chora-tadbirlari to‘g‘risida”gi Prezident qarori 2021 yil 30 oktabr



## **MAHALLIY EKOLOGIK MUAMMOLARDAN; TUPROQNING CHO'LLANISHI**

**Boboqulova Manzura Ishmuxamadovna**

Termiz Muhandislik-texnologiya instituti 1-bosqich magistri

**Mamaraimova Umida O'ralovna**

Termiz Muhandislik-texnologiya instituti 1-bosqich magistri

**Annotatsiya:** Jamiyat taraqqiyotining barcha bosqichlarida inson tabiatga turlicha ta'sir ko'rsatgan. Atrof muhitga bo'lgan e'tiborsiz oqibatlar natijasida, ekologik muammolar mahalliy mintaqaviylik chegarasidan chiqib umumbashariy ekologik muammolar darajasiga etdi. Shu o'rinda tuproqning unumdorligi keskin pasaygan, tarkibi o'zgarib ekologik muammolar darajasida bormoqda . Tuproqning cho'llanish xodisasi ro'y bermoqda, bunda kurashga qarshi etarlicha ishlar qilinmasligi sababli shamol va suv eroziyasi oqibatida, tuproq unumdorligi keskin kamayib ketishi o'ta achinarli holatdir.

**Kalit so'zlar:** Tuproq, cho'llar, o'simliklar, shamol, Qum, ekologik vaziyat, iqlim, chang , tuzlar, Orol, yemirilish.

„ Aholining ekologik madaniyatini yuksaltirish, ekologik ta'lim va tarbiya tizimini rivojlantirish; zamon talabidir.”

Asosiy qism:

Mustaqillik yillarida O'zbekiston Respublikasida ekologik havfsizlikni ta'minlash bo'yicha bir qator chora tadbirlar ishlab chiqildi va amalga oshirildi. XX asr oxirida yerning tabiiy ravishda cho'lga aylanishi yuqori darajada o'sishi hamda insoniyatni munosabati tufayli bu yanada muammolarni keltirib chiqarishini kuchaytirib bormoqda.

- Cho'l tuproqlarida iqlim o'ta issiq
- yog'ingarchilik kamligi,
- bug'lanish yuqoriligi,

- chirindi kamligi
- efemer va efemeroid o'simliklarning o'ta kamligi bilan cho'l zonasi ajralib turadi.

Qumli cho'llarda tabiiy boyliklardan foydalanish, ishlab chiqarish obe'ktlarini rivojlanishi, chorvachilikning keng miqiyosida o'sib borishi, tabiiy boyliklardan oqilona foydalanmaslik cho'llanish oqibatlarini kuchaytirib bormoqda. Yillar davomida orol fojiasi, uni sathi keskin kamayishi natijasida qurigan yerlarga qumli cho'llar paydo bo'ldi. Tuzlar, chang to'zonlarni uzoq masofagacha tarqalishi mamlakat iqtisodiyotiga katta zarar yetkazish bilan bir qatorda insonlar salomatligiga ham ta'sirini ko'rsatmay qo'ymadi.

O'zbekiston respublikasi prezidenti Sh.Mirziyoyevning Yangi O'zbekistonning 2022-2026 yillarga mo'ljallangan taraqqiyot strategiyasi loyihasining 6 yo'nalishini 75-maqsadida ham Ekologik va atrof muhitni muhofaza qilish Shahar va tumanlarda ekologik ahvolni yaxshilash, “Yashil makon” umummilliy loyihasini amalga oshirish haqida aytib o'tilgan.

Orol dengizining qurib borishi va mintaqaning cho'lga aylanishi faqat shu yerdagi yashovchi mahalliy aholini emas balki barcha xalqlarnig xavotiriga solayotgan, o'ylantirayotgan ekologik fojiaadir. Orol bo'yidagi barcha tabiiy cho'llarni saqlab qolish imkoniyatini keng doirada o'rganib, imkoniyatlarni qo'llash lozim.

Cho'llardan to'g'ri foydalanishda chiqib qolgan yaylovlarida qo'y boqilishining chegaralash o'simliklarning ushbu joyda o'suvchi turlarini qayta tiklanishni yaxshilash shu erda o'suvchi cho'l hududiga mos bo'lgan o'simliklarni saqlash va ko'paytirish lozim. Ekologik vaziyat gidro texnik inshoatlarni qurulishi natijasida ham kutilmagan cho'l hududlarini eko tizimini buzulishiga olib keladi. Qumli tuproq qazib olingan joylar shamol ta'sirida har tomonga uchib qumlarning joyidan ko'chishiga ta'sir qiladi. Texnik mashinalar natijasida o'simliklar bosilib, ezilib yo'qolishiga sabab bo'ladi. Demak, ekologik sharoitda buni oldini olib qumni mustahkamlovchi cherkez, qandim o'simliklari ekilishi, ma'lum yerlarga shamolni to'suvchi mexanik to'siqlar o'rnatilishi yangi sharoitni ma'lum bir sharoitda muvozanatga keltiradi.



O'zbekistonning janubiy qismida joylashgan okrukning eng yirik cho'llari hisoblanmish Katta qum va Kichik qumlari va vohaning janubiy qismini egallaydi. Bu zonalarda mahalliy shamol eroziyasi har bir hududga hos bo'lib hafta yoki 10-15 kunda esib turadi. Masalan “Avg'on shamoli” . Bu zona quruq iqlik bo'lganligi sababli shamolning ta'siri kuchliroq bo'lib turdi. Shamol mahalliy aholiga, atrof muhitga katta zara etkazadi. Shamol eroziyasini oldini olish uchun ma'lum chora tadbirlar qo'llaniladi.

- Shamolning yo'lini to'sish uchun –“Ixotalar” barpo qilish ;
- Tuproqning ustki qatlamini yemirilishining oldini olishda almashlab ekin ekish .
- Cho'l hududlariga mos ekinlarni ko'paytirish
- Qumli tuproqlarda saksavul , jim,yo'llarning atrofiga chi qamishlar yotqizish va choralar ko'rilishi maqsadga mofiqdir.

*Xulosa:*

Shu o'rinda to'g'ri hulosa qilib, har bir inson o'zi yashayotgan zaminining ne'matini ko'z qorachig'idek asrab avaylashi kelajak avlodlar uchun ham, ardoqlab etkazishini o'z oldiga maqsad qilib olsa qadrdon ona zaminimiz zavolga yuz tutmaydi degan bo'lardik. Cho'llardan to'g'ri foydalanishda chiqib qolgan yaylovlarida qo'y boqilishining chegaralash o'simliklarning ushbu joyda o'suvchi turlarini qayta tiklanishni yaxshilash shu yerda o'suvchi cho'l hududiga mos bo'lgan o'simliklarni saqlash va ko'paytirish lozim.

**Foydalangan adabiyotlar:**

1. Murziyoyev Sh.M. Buyuk kelajagimizni mart va oliyjanob halqimiz bilan quramiz. Toshkent, O'zbekiston nashriyoti 2017 yil
2. <https://www.strategy.uz>. Yangi O'zbekistonning 2022-2026 yillarga mo'ljallangan taraqqiyot strategiyasi.
3. To'xtayev A.S. Ekologiya. “o'qituvchi” nashriyoti 1998 yil
4. X.X.Zokirov. Tabiiy resurislardan oqilona foydalanish.”Surxon-Nashr” nashriyoti 2020 yil

**ERKIN VOHIDOV DRAMATURG VA MIXAIL BULGAKOV IJODIDAGI  
MAVZULAR O`XSHASHLIGI**

(“Ikkinchi tumor” tragikomedyasi hamda “Ityurak” qissasi asosida)

**Similarities between the themes of the playwrights Erkin Vahidov and Mikhail  
Bulgakov**

(Based on the tragicomedy "Ikkinchi Tumor" and the story "Ityurak")

**Сходство тем в творчестве Эркина Вохидова и Михаила Булгакова**  
(На примере трагикомедии "Второй талисман" и повести "Собачье сердце")

**Karimova Nilufar**

O`zbekiston san'at va madaniyat instituti talabasi

**Annotasiya:** Maqolada O`zbekiston xalq shoiri, mutafakkiri, dramaturgi Erkin Vohidovning “Ikkinchi tumor” tragikomedyasi va rus adabiyoti namoyondasi Mixail Bulgakovning “It yurak” qissasidagi mavzular o`xshashligi. “Ikkinchi tumor” tragikomedyadagi ilmning qadri va ilmsizlik fojiasi badiiy, falsafiy, mafkuraviy jihatlari asoslanadi.

**Kalit so`zlar:** Shoir, dramaturg, peyesa, badiiylik, falsafa, mafkura, milliylik.

**Annotation:** The article is similarities of the tragic comedy "Ikkinchi Tumor" by the great poet of Uzbekistan, thinker, playwright Erkin Vahidov and the story "Dog Heart" by Mikhail Bulgakov, a representative of Russian literature. The value of science in the tragicomedy "Ikkinchi Tumor" and the tragedy of ignorance are based on artistic, philosophical and ideological aspects.

**Аннотация:** В статье рассматривается сходство тем трагикомедии "Второй талисман" драматурга, мыслителя, народного поэта Узбекистана Эркина Вахидова и повести "Собачье сердце" представителя русской литературы Михаила Булгакова. В статье обосновываются художественные,

философские, умственные особенности ценности знания и трагичности невежества в трагикомедии "Второй талисман"

Xalqimizning sevimli shoiri, serqirra ijodkori, jamoat arbobi, O'zbekiston xalq shoiri E. Vohidov, nafaqat, shoir balki el suygan dramaturg hamdir. Uning pyesalari butun ijodiyotini qamrab olgan milliylik, falsafiylik, tarixiylik, kulguli ixtezo kabi g'oyalar tamoyili kitobxonni beixtiyor poetik mushohadaga chorlaydi. Hayot haqiqatini murakkabligi va to'lig'icha ziddiyatlari bilan boricha nomoyon etish, murakkab ijtimoiy masalalarni dadil ko'tarib chiqish, ma'naviy va estetik ruh erkinligini badiiy tasvirlash shoir ijodiyotining asosiy xususiyatlaridan biridir. Shuningdek, uning badiiy tarjima, adabiyotshunoslik, tilshunoslik, hajviyot qatorida, dramaturgiya yo'nalishida yozgan asarlari ham tahsinga loyiq. Yillar davomida inson dardini kuylagan, odamlar orasidagi turfa illatlarni, jamiyatning yetarlicha yutuq va kamchiliklarini o'rgangan ijodkor, umumbashariy mavzularnigina qalamga oladi. Shunday mavzulardan biri bu –insonni to'g'ri tarbiyalash masalasidir.

Dunyodagi eng og'ir va og'riqli vazifalardan biri bo'lgan – inson va uning o'zligini shakllantirish masalasi har doim Erkin Vohidov ijodining bosh mavzusi bo'lgan. Ijodkor nainki, she'rlari balki, oddiy xalq orasiga kirib borishi ancha oson bo'lgan dramalari orqali ham ushbu mavzuga qayta-qayta murojaat qilgan. Xususan, Erkin Vohidov ijodiyoti yorqin nomoyon bo'lgan “Oltin devor” komediyasidan so'ng 1970-yilda yozilgan “Ikkinchi tumor” tragikomediyasir. Muallif “Ikkinchi tumor” asarida asosan ijtimoiy –falsafiy muammolarning, inson va tafakkurning milliy omillarini qay darajada ekanligini ko'tarib chiqadi.

Erkin Vohidov ijodida shaxs va jamiyat psixologiyasini yaqqol aks ettirish yetakchilik qiladi. Xususan, inson umrining qadr-qiymati, falsafasi bilan bog'liq badiiy fikr evolutsiyasini –“Ikkinchi tumor” pyesasi misolida ko'rishimiz mumkin.

Bu asarda yozuvchi ijtimoiy hayot fojeasini hajviy usulda tasvirlab beradi. Masalan, psixolog Mahmudiy jahonshumul ilmiy tadqiqot qilish maqsadida tanlagan mavzunisini amaliyotda sinovdan o'tkazmoqni reja qiladi va uning hayotini o'zgartirishni tanlaydi. Xuddi shunday ijtimoiy holat Mixayil Bulgakovning ham “It yurak” qissasida qalamga olingan. Ushbu qissada ham ilmiy mashhurlikka erishishni

istagan professor Flip Flipovich it va inson azolarini almashtirish orqali meditsina tarixidagi qaltis tajribalardan biriga qo`l uradi. Mahmudiy esa 22 yoshli o`qishni ,yozishni bilmaydigan , ilm tafakkurdan xabari yo`q ,sodda, savodsiz Matmusani bir yil davomida o`qitib, kombinat direktori darajasiga ko`tarmoqchi bo`ladi. Vaholanki, ilmni misqollab , yillar davomida mashaqqat chekib olgandagina u o`zining haqiqiy samarasini beradi.

Matmusa qisqa fursatda erishgan mansab soxta va yuzaki ko`rinish edi. Mahmudiy o`z xatosini, ya'ni insonga tafakkur qilish ne'mati faqat Alloh tomonidan berilishini, harqanday yutuq,mavaffaqiyat ilm va mehnat evazigaligini o`z natijasini, hamda samarasini berishini Matmusa timsolida ko`radi. Shuningdek, yozuvchi asarda olimning ikkinchi xatosi 18 yoshli singlisining zavol taqdiri ostida o`zbek milliy qadriyatlari hayotimizga qanchalik kerakligini yoritib beradi. Muallif Mahmudiyning ilmga berilib , yevropalashib ketgan hayoti misolida beradi. Pyesada yozuvchining bosh maqsadi personajlar o`rtasidagi bahslarda ochib boriladi. Xususan, bir o`rinda Matmusa: “Siz dahriysiz-ku, meni ham o`zingizdek dahriy qildingiz. Avvallari Xudodan qo`rqar edim, endi hech narsadan qo`rqmayman”,<sup>1</sup>. Degan daxshatli fikrlarni aytadi. Bu fikr orqali Mahmudiyning o`zbek bo`lsa-da ateistik tarzda fikrlashi oydinlashadi. Matmusaning fikrlari Mahmudiyga yashash tarzi xato ekanligini anglashga yordam beradi.Yana bir o`rinda, Matmusa o`zining akademik Pavlov tajriba uchun tanlagan it emasligini va inson ekanligini ham ta'kidlaydi. Mixayil Bulgakovning asarida esa, nainki inson, balki it ustida tajriba o`tkazish ham ilohiy qonuniyatlarga zidligini yana bir karra isbotlaydi. Bulgakovning “It yurak” qissasida shunday parcha keltiriladi : “Insonga va hayvonga ishontirish yo`li bilan ta'sir o`tkazish mumkin”.<sup>2</sup> Bu fikrning amaliy ifodasini E Vohidovning “Ikkinchi tumor” tragikomediyasida ham ko`rishimiz mumkin. Pyesada Matmusa o`zini kombinat direktori bo`lishiga shunchalik ishonar ediki, vaqt o`tib, o`zining darajasini unitib,asta-sekin o`zini kombinat direktori rahbaridek tuta boshladi va xohish-istaklari yanada kattalashdi. “It yurak” qissasidagi itdan insonga aylangan Sharikov ham o`tmish hayotini butunlay unutib, o`zini zamonaviy chin insonday tutib,haq-huquqini talab qila boshlaydi. Masalan, uni yaratgan professor Flip Flipovichdan

o`ziga nisbatan hurmat, e`tibor, fuqorolik hujjati va uy joyga egaligi haqidagi asoslovchi dalil huquqini ham talab qiladi. Aynan “Ikkinchi tumor” pyesasida ham Matmusaning o`zini tajribaga topshirishdan avval, Mahmudiydan hujjat sifatida tilxat yozib berishini talab qiladi. Ikkala asar qahramoni ham qandaydir hujjatga ega bo`lsam, insoniylik qadr-qiyamatim osha boradi degan fikrda edi. Xususan “It yurak” asaridagi Sharikov “Hujjat –bu dunyodagi eng muhim narsa” <sup>3</sup> deb hisoblagan. Vaholanki, ikki qahramon ham o`z o`tmishida o`z-o`zligiga ega edi. Ular tajriba asosida o`zgartirilganiga qaramay hayotida haqiqiy, baxtga erisha olmadilar. Buni “Ikkinchi tumor” pyesasi qahramoni Matmusaning quyidagi fikrlari ham tasdiqlaydi “Men go`l, savodsiz bo`lsam ham odam edim . O`z ungan joyim, o`z hayotim, o`z maqsadim bor edi.” <sup>4</sup> Ha darhaqiqat, xulosa o`rnida shuni aytish joizki, psixolog Mahmudiyning do`sti ham “Inson miyasining xaritasini tuzish mumkindir-u, ammo yurakning xaritasini chizib bo`lmas” ,<sup>5</sup> deb ta`kidlaydi. Shunda o`zining xatoliklarini tan olgan Mahmudiy “O`z yuragiga quloq solgan odamgina, boshqalarnig yuragini eshitish mumkin. Men ko`kragimda nima borligini esdan chiqarib qo`yibman”,<sup>6</sup> deya hammadan o`z uzrini so`raydi. Asarda esa tajribaning inqirozi, olimning tavbatazarrusi o`sha vaqt dardi, muammosi inson umrining mohiyatini anglash bilan yakun topadi.

Erkin Vohidov qalamiga mansub “Ikkinchi tumor” tragikomediyasi 1995-yili Xorazm viloyat musiqali drama teatrida sahna yuzini ko`rdi. Asarni, O`zbekistonda xizmat ko`rsatgan san`at arbobi, rejissyor Mahkam Muhamedov sahnalashtirdi. Ushbu spektaklda na hayotiy, na rahbarlik tajribasiga ega bo`lmagan sohadan mutlaqo yiroq va bexabar kimsani boshliq qilib qo`yish orqali sinov va tajribalar o`tkazish naqadar beo`xshov, taragik fojealar oqibatlariga olib kelish haqida hikoya qilinadi. Rejissyor rassom, O`zbekistonda xizmat ko`rsatgan san`at arbobi O.Olaberganov bilan birgalikda yangi badiiy-sahnaviy ifoda vositalarini izlab topishga intildi. Bu holat ba`zi o`rinlarda voqealar shartli, xayoliy va ramziy ishoralar orqali talqin qilinishida nomoyon bo`ladi. Shuningdek, o`rni bilan Erkin Vohidov she`rlaridan namunalar kiritilgani, yengil hazil, yumor va ba`zan satirik lavhalarining “sachrab” turishi spektaklning emotsional-estetik ta`sirchanligini oshirgan. <sup>7</sup>

Xulosa qilib aytganda, ushbu tarixiy-adabiy hodisa yuz berganligiga ellik yildan oshsa ham o'tgan davr davomida insoniyat zamon va taraqqiyot pillapoyalaridan ilgarilashda jadal rivojlanayotgan bo'lsa-da, adib qalamiga mansub tragikomediya o'zining badiiy, tarbiyaviy, estetik ahamiyatini yo'qotmagan. Shunday ekan, ushbu pyesaning ilmiy tahlilini keng jamoatchilik orasida yoyilishi adabiyotshunoslar, drammaturglar, rejissiyorlar hamda ushbu soha safidagi barcha insonlar oldida turgan vazifalardan biri hisoblanadi.

Tahlilchi sifatida “Ikkinchi tumor” tragikomediya yana boshqa musiqali drama teatrlarda ham sahnalashtirilsa, xalqqa, ayniqsa, yoshlarga bir ibrat namunasi bo'lishiga ishonaman. Sababi, bugungi o'sib kelayotgan yoshlarning barchasi o'z kelajagining porloq bo'lishini, rahbarlik lavozimlarida ishlashni istaydi. Ular pyesada ilgari surilgan g'oyani, insonning ilmsizligini hech qanday sabab bilan xaspo'shlab bo'lmasligini, martaba va rahbarlikning katta ma'suliyati borligini, anglab yetsa, tanlagan sohasi talablarini ihlos bilan o'rgana boshlardi, deb umid qilamiz. Bu esa inson va uning hayotida ilmning o'rni qanchalik muhimligi abadiy, o'zgarmas mavzu ekanligini bildiradi.

Foydalanilgan adabiyotlar:

1. Vohidov.E She'r dunyosi Toshkent “Sharq” nashriyot matbaa 2001
2. Bulgakov .M. It yurak Toshkent Yangi asr avlodi 2020
3. Bulgakov .M. It yurak Toshkent Yangi asr avlodi 2020
4. Vohidov.E. She'r dunyosi Toshkent “Sharq” nashriyot matbaa 2001
5. Vohidov.E. She'r dunyosi Toshkent “Sharq” nashriyot matbaa 2001
6. Vohidov.E. She'r dunyosi Toshkent “Sharq” nashriyot matbaa 2001
7. <https://saviya.uz.>adabiyotshunoslik.Omonilla> Rizayev san'atshunoslik fanlar nomzodi.

## SPORTCHILARDA HISSIY-IRODAVIY SIFATLARNI RIVOJLANTIRISH

**Yo'ldoshboy Masharipov**

Ilmiy rahbar dotsent, Sh.Rashidov nomli SamDUNing O'zbekiston-Finlandiya  
Pedagogika Instituti

**Haydarova Nazokat Rustam qizi**

Magistrant, Sh.Rashidov nomli SamDUNing O'zbekiston-Finlandiya Pedagogika  
Instituti

**Annotatsiya:** Sportchilar hayoti va sport mashg'uloti va musobaqalari jarayonida irodaviy sifatlarni rivojlantirish asosida o'zini-o'zi boshqarish, takomillashtirish imkoniyatlarini kengaytirish mumkin.

**Kalit so'zlar:** Mehnatsevarlik, o'z-o'zini tarbiyalash, mustaqillik, qat'yatlilik, jasurlik, maqsadga intiluvchanlik, irodaviy sifatlar, chidamlilikni o'stirish, jamoatchilik.

Sport jamoalari (sport guruhlar va sport jamoalari)da sportchilarda hissiy-irodaviy sifatlarni rivojlantirishda irodani shakllantirishning ahamiyati juda kattadir. Bu masalani kuchli taassurot qoldirarli darajada hal etish uchun irodaviy psixologik qonuniyatlarning rivojlanish jihatlarini hisobga olish zarur. Iroda sportchilarning qiyinchiliklarni yengish jarayonida shakllanib boradi. Bu irodaviy sifatlar sportchilarning quyidagi faoliyat turlarida: sport mashg'ulotlari rejasi mazmunini o'zlashtirishlarida, turli xil jismoniy mashqlarni bajarishlarida, tashqi va ichki qiyinchiliklarni yengishlarida hamda ushbu jarayonda namoyon bo'ladigan turli subyektiv munosabatlarda vujudga keladi:

1. Sport mashg'ulotlari rejasi bilan bog'liq bo'lgan qiyinchilik (gimnastika, yengil atletika, basketbol, suzish va h.k.)lar.
2. Mashg'ulotlarni tashkil qilishda sport zali va maydonchalarining yetishmasligi bilan bog'liq bo'lgan qiyinchiliklar.

3. Mashg'ulotlar o'tkazishda sport anjomlarining yetishmasligi bilan bog'liq bo'lgan qiyinchiliklar.

4. Yosh va individual xususiyatlarga bog'liqligi hamda sportchilarning mashg'ulotlarini tashkil qilishda umumiy sharoitlarga subyektiv munosabati.

5. Sportchilarning gimnastika, yengil atletika va harakatli o'yin mashqlarini bajarishda individual va yosh xususiyatlari bilan bog'liq subyektiv munosabatlar.

6. Sportchilarda aniq harakatlarni bajarishda irodaviy sifatlarni vujudga keltirish va yo'naltirishda individual va yosh xususiyatlari bilan bog'liq bo'lgan subyektiv munosabatlar.

Aralash uslublardan foydalanib, irodaviy sifatlarni tarbiyalashda ichki qiyinchiliklarni yengib o'tishni hisobga olish lozim. Sport mashg'ulotlari va mashqlar jarayonida tashqi va ichki ruhiy qiyinchiliklarni bartaraf etish o'quv materiallari xarakteriga, rejadagi me'yor talablariga hamda sportchilarning individual xususiyatlariga qarab belgilanadi. Qiziqarli tashkil etilgan mashg'ulot va mashqlar sportchilarda ijobiy irodaviy sifatlarni shakllantiradi. Shuningdek, har bir mashg'ulotda bajariladigan maxsus jismoniy mashqlar sportchilarning irodaviy faolliklarini o'stirishga kuchli ta'sir etadi.

Shuningdek, sportchilarda irodaviy sifatlarni vujudga keltirish maqsadida maxsus mashqlarni bor kuchini sarf qilish asosida o'z-o'zini irodaviy majburlashga o'rgatish ham juda muhimdir.

Irodaviy kuch uslubini tashqi va ichki turlarga ajratish mumkin:

1) tashqi irodaviy kuch sportchining sezgi organlariga ta'sir etib turgan tashqi hodisaga va qo'zg'ovchilarga bog'liq bo'ladi;

2) ichki irodaviy kuch mashg'ulotlar jarayonida va musobaqalarda sportchining o'zida mavjud bo'lgan yo'nalishlar asosida paydo bo'ladi.

Mashg'ulotlar jarayonida va musobaqalarda sportchilarda irodaviy chidamlilikni tarbiyalashda murabbiyga quyidagi usullardan foydalanishni tavsiya qilamiz:

a) uyga berilgan mashqlarni to'g'ri bajarishni talab qitish;

b) sportchilarni o'z kuchiga ishonch ruhida tarbiyalash;



- d) to'g'ri bajarilgan mashqlarni baholash;
- e) majburlash, musobaqalashish, maqtash;
- d) sportchilarda o'z-o'zini rag'batlantirish malakalarini hosil qilish;
- e) qiyin mashqlarni mustaqil bajarishga o'rgatish;
- f) o'ziga-o'zi ta'fsir etish, o'zini-o'zi xursand qilish, o'ziga-o'zi buyruq berish v.b.

Sport mashg'ulotlarining asosiy maqsadi yuqori malakali sportchilar, sport mutaxassislari, chempionlar tayyorlash asosida yosh avlodni sog'lom o'sishiga ko'maklashish yoki sog'lomlashtirishdir. Jismoniy madaniyat va sport har bir sportchining shaxsiy ishi bo'lmasdan, balki jamiyat talabi ekanligini murabbiylar ongli ravishda his etmog'i zarur.

O'zini-o'zi tarbiyalash quyidagi bosqichlar to'g'ri tashkil etilgan taqdirdagina ijobiy natijalar beradi:

**I bosqichda** sportchilarda axloqiy, irodaviy va jismoniy sifatlarning uyg'un rivojlanmaganligini, jismoniy mashqlar bilan doimo shug'ullanish uchun ularga nimalar xalaqit berayotganligini aniq hisobga olib, sportchilarni bu kamchiliklarni bartaraf qilishga o'rgatish; ularda o'zini- o'zi tarbiyalashning g'oyaviy tomonlarini o'stirish, o'zini-o'zi himoya qilish xususiyatlarini shakllantirish, o'zining jismoniy kuchlilik sifatlarini yanada kamol toptirish uchun mustaqil ishlashga odatlantirish, sport musobaqalarida faol ishtirok etish ehtiyojlarini shakllantirish talab qilinadi.

**II bosqichda** sportchilarning o'zini-o'zi tarbiyalash faoliyatining amaliy tomonlarini tashkil etishda quyidagi uslublardan foydalanish mumkin:

- a) sportchi o'zining xohishi bilan yozma majburiyat-vazifalarni qabul qilish;
- b) ma'lum bir vaqt davomida, o'zining xulq-atvorini baholash, o'zini qabul qilgan vazifalarni o'z vaqtida bajarish hamda o'zidagi axloqiy, irodaviy va jismoniy sifatlarni to'g'risida hisobot berish;
- d) sportchining o'zi olgan majburiyatlarini yozma tahlil qilish: musobaqalarda erishgan muvaffaqiyatlari va mag'lubiyatlarining sabablarini anglash malakalarini shakllantirish;
- e) sportchi o'zini-o'zi baholashda o'zida yetishmaydigan xususiyatlarni to'g'ri his etish yordamida xulosa chiqarishga o'rganish.

**III bosqichda** sportchini o'zini-o'zi har tomonlama mustaqil ravishda kamol toptirish ehtiyoji bilan yashashga odatlantirish lozim.

Tajribali murabbiylar sport mashg'ulotlari jarayonini juda yaxshi idrok qilishi va shogirdlaridagi mavjud kamchiliklarni o'z vaqtida his qilishi va uni o'z vaqtida bartaraf etib borishi lozim. Bulardan tashqari, murabbiyning harakat xotirasi keng hajmda qabul qilish imkoniyatiga ham ega bo'lishi, bajariladigan har xil harakatlarning obrazlarini xotirasida saqlay bilishi, mashg'ulotlar davomida sportchilarning nima bilan mashg'ulligini kuzatib turib, ularni tez, qisqa vaqt davomida to'g'ri yo'lga solishi hamda aniq bir qarorga kelishi talab etiladi.

### **Xulosa.**

Sport mashg'ulotlari va rivojlantiruvchi mashqlarni talab darajasida aniq rejalashtirib olgan murabbiy sportchilar jamoasi bilan to'g'ri muloqot olib boradi, mashg'ulotlarni oqilona tashkil etadi, ularni har tomonlama jismoniy va ruhiy rivojlantira oladi, sportchilarning axloqiy va irodaviy sifatlarini shakllantirishda muvaffaqiyatlarga erishadi. Yuqorida ta'kidlangan ishlarning to'g'ri bajarilmasligi sport mashg'ulotlarining sifatsiz o'tilishiga sabab bo'ladi.

### **Foydalanilgan adabiyotlar ro'yxati:**

1. Masharipov Y. Sport psixalogiyasi. O'quv qo'llanma. O'zbekiston faylasuflari milliy jamiyati nashriyoti. Toshkent-2010 yil. 54-59 betlar.
2. Masharipov Y. Psixalogiya va sport psixalogiyasi. O'quv qo'llanma. Toshkent "Ilm ziyo"-2017 yil 207-210 betlar.
3. Masharipov Y. Umumiy va sport psixalogiyasi. Darslik Samarqand-2020 yil 120-123 betlar

**ЭЛЕКТР ЭНЕРГИЯСИНИ ЙЎҚОТИШНИ МИНИМАЛЛАШТИРИШ  
УЧУН ТРАНСФОРМАТОРЛАРНИНГ ИШ РЕЖИМЛАРИНИ  
ОПТИМАЛЛАШТИРИШ**

**ОПТИМИЗАЦИЯ РЕЖИМОВ РАБОТЫ ТРАНСФОРМАТОРА ДЛЯ  
ДОСТИЖЕНИЯ МИНИМАЛЬНЫХ ЭЛЕКТРИЧЕСКИХ ПОТЕРЬ**

**OPTIMIZATION OF TRANSFORMER OPERATION MODES FOR  
ACHIEVING MINIMAL ELECTRICAL LOSSES**

**Абдуғани Джумабекович Рахматов**, доцент

**Менгноров Шохрух Алибой ўғли**, магистр

“Тошкент ирригация ва қишлоқ хўжалигини механизациялаш мухандислари  
институти” Миллий тадқиқот университети

**Аннотация**

Электр энергиясини йўқотишни камайтириш учун қувват трансформаторларининг иш режимларини оптималлаштириш чоралари таклиф этилади. Қувват трансформаторларининг ҳақиқий кучланиш қийматининг уларнинг ишлаш муддатига таъсири аниқланади. Ушбу омиллар ва ишларнинг давомийлиги ва юкламалар жадвали шаклини ҳисобга олган ҳолда, Сурхондарё вилояти электр тармоқлари ҳудудий корхонаси шароитлари учун қувват трансформаторларининг иқтисодий қувватини аниқлаш усули таклиф этилади.

**Калит иборалар:** электр тармоқлари, электр тармоқлар режимларини оптималлаштириш, Трансформаторларнинг иш режимларини оптималлаштириш, Онлайн электрик.

**Аннотация**

Для снижения потерь электрической энергии предложены меры по оптимизации рабочих режимов силовых трансформаторов. Пределены влияние действительного значения капряжения силовых трансформаторов на их срок

службы. Учитывая этих факторов и продолжительность работы и формы графика нагрузки предложена методика определения экономической мощности силовых трансформаторов для условий территориального предприятия электрических сетей Сурхандарьинской области.

**Ключевые слова:** электрические сети, оптимизация режимов электрических сетей, оптимизация режимов работы трансформаторов, электроэнергия в сети.

### Abstract

Measures to optimize the operating modes of power transformers have been proposed to reduce power losses. The effect of the actual voltage value of power transformers on their service life was determined. Taking into account these factors and the duration of the work and the form of the load schedule, a method for determining the economic capacity of power transformers for the conditions of the regional enterprise of electricity networks of Surkhandarya region was proposed.

**Keywords:** Power grid, Grid modes optimization, Optimization of the transformer operating modes, Online elektrik software.

**Кириш.** Электр таъминоти тизимларини бошқаришни оптималлаштириш муаммоларига биринчи автоматлаштирилган лойиҳалаш тизимлари ва компьютерга асосланган автоматлаштирилган бошқарув тизимлари пайдо бўлгандан бери катта эътибор берилди. Операцион дастурий таъминот тизимлари аниқ технологик муаммоларни ҳал қилиш орқали алоҳида энергетика объектлари учун дизайн ечимларининг ҳақиқати ва оптималлигини, шунингдек, бутун операцион энергия тизимининг ишлашининг ишончлилигини текшириш имконини беради. Дастурий таъминот, шунингдек, электр тармоғининг ҳолати ва режим параметрлари асосида қарор қабул қилишда

турли хил дизайн, ўрнатиш, оптималлаштириш ва ишлаш стратегияларини қиёсий таҳлил қилиш учун ишлатилади.

**Изланишлар методикаси.** Электр тармоғининг асосий элементлари подстансиялар ва электр узатиш линияларининг қувват трансформаторлари ҳисобланади. Ҳар қандай аналитик ёки синтетик дастурий маҳсулотдаги бу элементлар уларнинг математик моделлари билан ифодаланади. Умумий ҳолда, барча моделлар тўпламидан вазифаларни ҳал қилишда ишлатиладиган иккита асосий турни ажратиб кўрсатиш мумкин:

- 1) Энергия тизимининг электр даврининг умумий қабул қилинган график модели (шу жумладан қувват трансформаторлари ва электр узатиш линиялари);
- 2) Энергетика тизимининг электр тармоғи схемасини қўлланиладиган математик усуллар ва аниқ технологик вазифалар талаблари даражасида тавсифловчи лойиҳа схемаларининг ихтисослаштирилган моделлари.

Турли объектларнинг электр таъминоти тизимларининг энергия самарадорлигини ошириш вазифалари кўпинча муҳандислик ҳисоб-китоблари билан боғлиқ бўлган чора-тадбирларни амалга оширишни талаб қилади. Энергияни тежаш соҳасидаги муҳандислик ҳисоб-китоблари машаққатли жараёнدير. Бундай ишларнинг мураккаблиги ва юқори нархини ҳисобга олган ҳолда, энергия тежаш чора-тадбирларининг зарурлиги ва фойдалилиги ҳар доим ҳам корхона, ташкилот ва муассасалар раҳбариятига аён бўлавермайди.

Қабул қилинган қарорларнинг аксарияти қонунлар, йўриқномалар ва бошқа меъёрий ҳужжатлар билан қатъий тартибга солинади. Бу кўплаб хусусий ва мураккаб вазифаларни, жумладан, ишлайдиган қувват трансформаторларининг энергия самарадорлигини ошириш вазифаларини ҳал қилишни автоматлаштириш имконини беради.

Трансформатор подстансияларида, қоида тариқасида, иккита қувват трансформатори ўрнатилади. подстансиянинг умумий қувватига қараб, истеъмол қуввати кам вақтларда битта трансформаторни ўчириш фойдалидир. Бундай иш режими энергия тежаш чораси сифатида кўриб чиқилиши керак,

чунки ишлаётган трансформаторнинг самарадорлиги унинг максимал қийматига яқинлашади.

**Изланишлар натижалари.** Максимал мумкин бўлган самарадорликка мос келадиган  $S_{\text{НОМ}}$  трансформаторининг оптимал қувватини формула (1) бўйича топиш мумкин:

$$S_{\text{НОМ}} = S_{\text{НОМ}} \sqrt{\frac{\Delta P_{\text{ХХ}}}{\Delta P_{\text{КЗ}}}} \quad (1)$$

$S_{\text{НОМ}}$ - трансформаторнинг номинал қуввати кВА;

$\Delta P_{\text{ХХ}}$ - ҳалостой ишлагандаги исроф кВт;

$\Delta P_{\text{КЗ}}$ - қисқа туташувдаги исроф кВт;

Трансформаторнинг оптимал қуввати ва унинг номинал қуввати нисбати трансформаторнинг оптимал қувват коэффициенти;  $k_3$ .

$$k_3 = \frac{S_{\text{ОПТ}}}{S_{\text{НОМ}}} \quad (2)$$

(1) ва (2) формулалардан фойдаланганда трансформаторларнинг қувват коэффициенти жуда паст (0,45 ÷ 0,55 ичида) бўлиб чиқади, чунки трансформаторлар истеъмол йўқ ва қисқа туташув йўқотишлари нисбати 3,3 ÷ 5.0 оралиғида ишлаб чиқарилади. Одатда, лойиҳада улар максимал қуввати қийматларидан фойдаланадилар, унга кўра трансформаторларнинг қуввати ҳам аниқланади. Қувват коэффициенти оптимал қийматдан анча паст, шунинг учун ҳозирда ишлайдиган қувват трансформаторлари кам юкланган ва уларнинг кўпчилиги суб-оптимал режимда ишлайди.

Қувват трансформаторидаги қувват йўқотишлари формула (3) бўйича аниқланади:

$$\Delta P = \Delta P_{\text{ХХ}} \left[ \frac{U}{U_{\text{НОМ}}} \right]^2 + \Delta P_{\text{КЗ}} k_3^2 \quad (3)$$

Қувват трансформаторидаги электр йўқотишлари трансформатор ёқилган пайдан бошлаб қайд этилади, электр қувватларининг графиги шакли ва формула (4) билан аниқланади:

$$\Delta W = \Delta P_{xx} \left[ \frac{U}{U_{ном}} \right]^2 T_{йил} + \Delta P_{кз} k_3^2 \tau \quad (4)$$

$T_{йил}$  - Трансформаторнинг бир йилда ишлаш соатлари сони;

$\tau$  - энг катта йўқотиш вақти, ҳақиқий истеъмол эгри чизигига кўра ёки максимал қувват фойдаланиш соатлари сонининг мос қиймати орқали аниқланади.

Йил давомида трансформаторда минимал энергия йўқотилиши истеъмолсиз энергия ва қисқа туташув энергиясининг йўқотишлари тенг бўлганда бўлади.

Трансформатор қувватини,  $T_{йил}$  электр қувват графигининг кўрсаткичларини ҳисобга олган ҳолда,  $t$  ва минимал қувват йўқотишига мос келадиган,  $U_{ном}$  да (4) ни ҳисобга олган ҳолда топиш мумкин:

$$S_{опт} = S_{ном} \sqrt{\frac{\Delta P_{xx} T_{йил}}{\Delta P_{кз} \tau}} \quad (5)$$

Қиёсий ҳисоб-китоблар (1) ва (5) формулалар ёрдамида саноатда максимал юкдан фойдаланиш давомийлигининг ўртача қийматларини ҳисобга олган ҳолда амалга оширилди. Ҳисоб-китоблар шуни кўрсатдики, пастга тушадиган трансформаторлар амалда бўлганидан кўра кўпроқ қувватни талаб қилади.

Баъзи ҳолларда, умумий қувват  $S_H$  да ишлайдиган трансформаторларнинг бир қисмини ўчириш ўринли бўлиши мумкин. Трансформаторларнинг энг фойдали юкланишига эришиладиган иш пайтида  $S_{эк,ДР}$  нинг иқтисодий фойдали қувватини аниқлаймиз. қувват холдан  $S_{эк,ДР}$  га ўзгарганда битта трансформаторнинг ишлаши мақсадга мувофиқ, қувват  $S_{эк,ДР}$  га ўзгарганда битта трансформаторнинг ишлаши мақсадга мувофиқ, дан ошганда иккита трансформаторнинг ишлаши иқтисодий жиҳатдан фойдали бўлади. Трансформаторлардан бирини ўчириш мақсадга мувофиқ ва битта ва иккита трансформаторнинг ишлаши пайтида қувват йўқотишларининг тенглиги сабабли  $S_{эк,ДР}$  қувват қуйидаги формула билан аниқланади:

$$S_{эк,ДР} = S_{ном} \sqrt{\frac{2\Delta P_{xx}}{\Delta P_{кз}}} \quad (6)$$

$S_{эк,ДР}$  қувват, битта ва иккита трансформаторнинг ишлаши пайтида қувват йўқотишларининг тенглиги сабабли, (6) га ўхшаш тарзда трансформаторни

ёқиш вақтини ҳисобга олган ҳолда аниқлаш ва электр энергияларининг графигини шакллантириш таклиф этилади. формула бўйича

$$S_{\text{ЭК,}\Delta W} = S_{\text{НОМ}} \sqrt{\frac{2\Delta P_{\text{ХХ}} T_{\text{ЙИЛ}}}{\Delta P_{\text{КЗ}} \tau}} \quad (7)$$

Расмда (3) ва (4) тенгламаларга кўра, иккита трансформаторли подстансиянинг қувват трансформаторларидаги қувват йўқотишлари ва электр энергиясининг  $S_{\text{Н}}$  паст кучланишли чўлғамидаги истеъмолидагига боғлиқлиги кўрсатилган.

**Чизма:** электр энергиясининг энергия йўқотишларини минималлаштириш мезонлари бўйича трансформаторларнинг иқтисодий қувватини аниқлаш

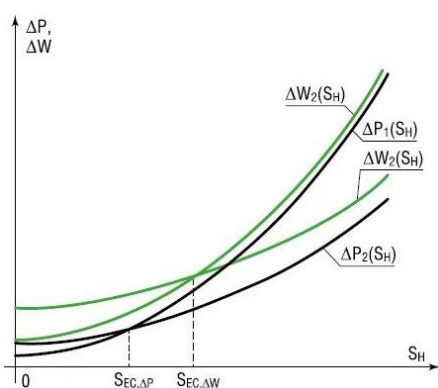

$\Delta P_1, \Delta W_1$  – битта трансформаторнинг ишлаши пайтида қувват ва энергия йўқотишлари;

$\Delta P_2, \Delta W_2$  – иккита трансформаторнинг ишлаши пайтида қувват ва энергия йўқотишлари;

$\Delta P (S_N)$  ва  $\Delta W (S_N)$  боғлиқлиқларининг таҳлили трансформаторни ёқиш вақтини ва электр қувватларининг ҳақиқий жадвалини ҳисобга олган ҳолда иқтисодий қувватнинг унинг ўсишига қараб силжишини кўрсатади. (7) га биноан  $S_{\text{ЭК,}\Delta W}$  ни ҳисоблашда иқтисодий қувват оралиғи ортади. Бундай ҳолда, битта трансформаторли подстансиянинг ишлаш муддати нотекис қувват жадвали билан ортади. Ўчирилган трансформаторнинг ишсиз йўқотишлари йўқлиги туфайли тежашга эришилади.

Трансформатор терминалларидаги ҳақиқий кучланиш  $U$  нинг қувват ва энергия йўқотишларига таъсири (3) ва (4) формулалар билан акс эттирилган. Йўқотишларни камайтириш учун юқори кучланишли ўрамларда кучланиш



номинал қийматдан ошмайдиган трансформатор режимини ўрнатиш тавсия этилади. Кучланишнинг сезиларли даражада пасайиши ҳам қабул қилиниши мумкин эмас, чунки у истеъмолчида кучланишнинг оғиши учун ГОСТ талабларига жавоб бермаслиги мумкин. подстансияларда кучланишнинг пасайиши электр узатиш линияларида ҳам электр йўқотишларининг ошишига олиб келади.

Шуни таъкидлаш керакки, қувват трансформаторининг ишлаш даврида электр пўлатнинг магнит хусусиятларининг ўзгариши ва  $\Delta P_{xx}$  истеъмолсиз йўқотишларнинг кўпайиши кузатилади. Қувват трансформаторларида қувват йўқотишларини ҳисоблашда иш шароитида ўлчовлар натижасида олинган ҳақиқий истеъмолсиз йўқотишлардан фойдаланиш тавсия этилади. Бу, биринчи навбатда, узоқ муддатли ишлайдиган қувват трансформаторлари гуруҳларига тегишли. Охирги тадқиқотлар шуни кўрсатадики, хизмат муддати йигирма йилдан ортиқ бўлган қувват трансформаторлари учун  $\Delta P_{xx,пасп}$  истеъмолсиз паспорт йўқотишлари ҳисоб-китобларда 20 йилдан ортиқ ишлаган ҳар бир йил учун 1,75% га оширилиши керак.

$$\Delta P_{xx,расч} = \Delta P_{xx,пасп} (1 + 0.0175(T_{сл} - 20)) \left[ \frac{U}{U_{ном}} \right]^2 \quad (8)$$

$T_{сл}$ - трансформаторнинг эксплуатация йили;

(2), (4), (5) ва (8) ни ҳисобга олган ҳолда, 20 йилдан ортиқ ишлаган қувват трансформаторининг узоқ муддатли қувватининг оптимал коэффициентини (9) формула билан аниқланиши керак.

$$k_{z\ opt} = \sqrt{\frac{\Delta P_{xxPASP} T_{yil} (1 + 0.0175(T_{sl} - 20)) \left[ \frac{U}{U_{ном}} \right]^2}{\Delta P_{k\tau}}} \quad (9)$$

Трансформаторларнинг бир қисмини иқтисодий сабабларга кўра узиб қўйиш истеъмолчиларнинг электр таъминоти ишончилигига таъсир қилмаслиги аниқ. Шу мақсадда ишдан чиқарилган трансформаторлар автоматик узатиш мосламалари билан бирга бўлиши керак. Трансформаторларни ўчириш ва ёқиш операцияларини автоматлаштириш мақсадга мувофиқдир. Операцион коммутация сонини камайтириш учун трансформаторларни захирага қўйиш

частотаси кунига 2-3 мартадан ошмаслиги керак. Бундан ташқари, (7) ва (9) формулалар билан белгиланган трансформаторларнинг юкланиши рухсат этилган қийматлардан ошмаслиги керак. Самарадорлик ва ишончлилик кўрсаткичлари нисбатига асосланиб, ушбу мақолада кўриб чиқилган ёндашувлар мавсумий қувват тебранишлари бўлган подстансиялар учун жуда долзарбдир.

### Хулоса.

Трансформаторларнинг иш режимларини оптималлаштириш учун ушбу мақолада келтирилган қоидалар дастурий таъминот шаклида амалга оширилади. Онлайн электрик веб-хизмати корхона ва муассасалар раҳбарларига трансформатор ускуналарининг энергия самарадорлигини ошириш бўйича чора-тадбирларнинг техник-иқтисодий кўрсаткичларини тезкор баҳолаш ва уларнинг мақсадга мувофиқлигини аниқлаш имконини беради, энергетика аудиторларига эса бинолар ва Онлайн электрик иншоотларнинг энергия паспортларини сифат жиҳатидан тўлдириш ва асослаш имконини беради.

муаммоларни "қўлда" ёки шахсий компьютерларда ўрнатилган дастурий таъминотда классик ҳал қилиш билан солиштирганда бир қатор афзалликларга эга, хусусан:

- 1) компьютерда амалий дастурларни сотиб олиш ва ўрнатишнинг ҳожати йўқ;
- 2) дунёнинг исталган нуқтасидан тизимга уланиш мумкин;
- 3) фойдаланувчи дастурий таъминот версияларини кузатиш ва доимий равишда янгилаб туриши шарт эмас;
- 4) фойдаланилган формулалар кўрсатилган ҳисоботлар ҳисоб-китобларнинг ишончлилигини текшириш имконини беради.

**Фойдаланилган адабиётлар:**

1. Раҳматов А.Д. “Электр ускуналарнинг техник холатини масофадан назорат қилиш” Талабалар ва магистрлар анжумани. Т.:ТИҚХММИ, 2018. Май (тезисларда ) 112-115 б.г.) 2-Часть. С. 218-223.
2. Бохмат И.С., Воротницкий В.Э., Татаринов Е.П. Снижение коммерческих потерь в электроэнергетических системах // Электрические станции.– 1998.– № 9.
3. Шайхутдинов Р.Р., Грачёва Е.И. СНИЖЕНИЕ ПОТЕРЬ ЭЛЕКТРИЧЕСКОЙ ЭНЕРГИИ В РАСПРЕДЕЛИТЕЛЬНЫХ СЕТЯХ 2015г.
4. АНАЛИЗ ПОТЕРЬ ЭЛЕКТРИЧЕСКОЙ ЭНЕРГИИ И ПУТИ ИХ СНИЖЕНИЯ В ГОРОДСКИХ ЭЛЕКТРИЧЕСКИХ СЕТЯХ Г. МАХАЧКАЛЫ. НОРМИРОВАНИЕ ТЕХНОЛОГИЧЕСКИХ ПОТЕРЬ ЭЛЕКТРИЧЕСКОЙ ЭНЕРГИИ. Садыкова Ф.М., ст. преподаватель кафедры электротехники Институт (филиал) ФГБОУ ВПО «МГОУ имени В.С. Черномырдина» в г.Махачкале 2014г.
5. Fedotov A.I., Vagapov G.V. [Electric Power Cost Optimization With a View to Production with Continuous Running Duty]. Industrial Power Engineering, 2010, no. 10, pp. 2–6. (in Russ.).
6. Варганова, А.В. О методах оптимизации режимов работы электроэнергетических систем и сетей / А.В. Варганова // Вестник ЮУрГУ. Серия «Энергетика». – 2017. – Т. 17, № 3. – С. 76–85. DOI: 10.14529/power170309.
7. Igumenshhev V.A., Malafeev A.V. [Optimization of Industrial Power Station Operation Modes]. Magnitogorsk, Nosov Magnitogorsk St. Technical Univ. Publ., 2011. 126 p.

## MAQSUD SHAYXZODANING OBRAZ YARATISH MAHORATI VA “JALOLIDDIN MANGUBERDI” DRAMASIDA OBRAZLAR TALQINI

**Islomov Shohijahon**

[shoxjaxonislomov@gmail.com](mailto:shoxjaxonislomov@gmail.com)

Denov tadirkorlik va pedagogika instituti talabasi

**Annotatsiya:** Bu maqolada sho'rolar davrida yaratilgan va istiqlol yillarida deyarli unutilgan yozuvchi M.Shayxzodaning tarixiy “Jaloliddin Manguberdi” dramasi yaratilish tarixi va dramani tahlil qilish asosida bu dramani bugungi kun o'zbek adabiyotida muayyan o'rni borligini e'tirof etish ko'zda tutilgan. Yana bir yangilik shundan iboratki, yuqorida tilga olingan tarixiy drama sho'rolar davrida yozilgan va sahnalashtirilgan, biz bu dramani mustaqillik mafkurasi nuqtai nazaridan tahlil qilishga urindik. “Jaloliddin Manguberdi — buyuk sarkarda bobomiz, millatimizning faxru g'ururi.” – **Sh.Mirziyoyev**

**Kalit so'zlar:** Obraz, drama, o'zbek drammaturgiyasi, tragediya, tarixiy voqelar

Moziyga qaytib ish ko'rmoq xayrlidir, deyishadi. Shu manoda istiqloldan keyin mamlakatimizda ko'plab xayrli ishlar amalga oshirildi. Avvalo tarix, moziyni o'rganish davlat ahamiyatiga molik ish deb belgilandi. Tarixga, moziyga nisbatan munosaba butunlay o'zgardi, endilika tarixni yaxshi yomonlarga ajratmay, har-xil siniflarga bo'lmay qanday bo'lsa shunday yaxlit holda xolis, xaqqoniy, aniq faktlar asosida dunyo tarix bilan birdalikda o'rganish talab qilib qo'yildi. Mamlakatimizning birinchi prezidenti yurtimiz tarixini o'rganish, xalqimizni o'tmish qadryatlaridan bahramand etishda yana bir ulug'vor ishni amalga oshirdi. 1999-yilda Jaloliddin Manguberdi tavalludining 800 yilligini nishonlash to'g'rishidagi farmon chiqardi. Shu asosda Respublika Vazirlar Mahkamasining bu xaqda qarori qabul qilindi. Farmon va qarorda ulug' yurtdoshimiz xotirasini abadiylashtirish borasida ko'p ishlar qilish belgilandi. Vatan ozodligi yo'lida jonini fido qilgan dovyurak kurashchi,

milliy qahramon, jahon xalqlari tarixida o'chmas iz qoldirgan buyuk inson, vatanparvarning xayoti, faoliyati, ajdodlar tarixini tadqiq etish, u haqdagi tarixiy xaqiqatni tiklash asosiy maqsad qilib qo'yildi.

Maqsad ulug', niyat katta edi. Lekin bu tarixiy haqiqatni, o'lmas merosimizni tiklash oson emas edi. Ochig'ini aytish kerak, xalqimiz Jaloliddin Manguberdinining qahramonligi, vatanparvarligidan, bosqinchilarga qarshi kurashidan qanchlik faxrlanmasin, nomini qancha ulug'lmasin, keyingi salkam 150 yil davomida xaqiqiy tarixdan bexabar bo'lib keldi. Uning hayoti haqidagi asarlar, bitiklar o'tmishning uzoq yillik qatlamlarida goh unitildi, goh o'rganish taqiqlandi. Tadqiqotlar qilinmadi. Shuning uchun mamlakatimiz prezidentining Jaloliddin Manguberdi 800 yilligini nishonlash xaqidagi farmoni uning hayoti, faoliyati, yurt ozodligi uchun kurashi xaqidagi tarixiy xaqiqatni xalqimizga yetqazish yo'lidagi dastlabki eng katta tadbir bo'ldi, deyish mumkin.

### **1. Asarning yaratilish tarixi xaqida.**

Maqsud Shayxzoda 1944-yilda, ayni ikkinchi jahon urushi payti, keyinchalik boshiga ko'p g'avg'olar (o'zbek xalqining “feodal o'tmishini ideallashtirish”da ayblanib, hibsga olingan) kelishiga sababchi bo'lgan «Jaloliddin Manguberdi» tarixiy dramasini nega yozgan edi?

Taniqli adabiyotshunos Naim Karimovning fikriga ko'ra, urush yillarida hokimiyat vakillari yozuvchilarni o'tmishdagi mashhur sarkardalar haqida asar yozishga da'vat etishgan. Ular bunday asarlar xalq va armiyani o'tmishdagi jasur sarkardalardan, xalq qahramonlaridan ibrat olishga da'vat etishi, ularni bu mashhur shaxslarning vatanparvarlik fazilatlarini ruhida tarbiyalashi mumkin degan qarashda bo'lishgan. Shunday ijodiy buyurtmani olgan Shayxzoda o'zbek xalqining jasur farzandlaridan biri Jaloliddin Manguberdi haqida sahna asari yozishga kirishgan. Respublikaning o'sha paytlardagi rahbari Usmon Yusupov shoirning asarini tezroq yakunlashi uchun uni yurtimizning xushmanzara maksanlaridan biri Farg'ona viloyatiga yuboradi. “Boshqa ishlar bilan xayolingni bo'lma. Xalq sendan Jaloliddin to'g'risidagi asarni intizorlik bilan kutmoqda. Vodiya borib, uni tezroq tugallab

qayt!” deya rahbar shoirni ruhlantiradi. Shunday qilib, Maqsud Shayxzoda rafiqasi Sakinaxonim bilan Farg‘onaga borib, olti oy ichida tarixiy dramani yozadi.

Shu o‘rinda ta’kidlash joizki, bunday tarixiy-qahramonlik asarlari o‘sha davr tuzumi o‘ylagandek bo‘lib chiqmadi. Bu asarlar xalqda o‘zligini anglash, millati bilan g‘ururlanish ruhini uyg‘ota boshladi. Shundan so‘ng garchi buyurtma asosida yozdirilgan bo‘lsa-da bunday asarlar mualliflarini, jumladan Maqsud Shayxzodani ham o‘tmishni ideallashtirishda ayblab qamoqqa olishdi...

...Buni qarangki, odamlar qalbida vatanparvarlik tuyg‘usini jo‘sh urdiruvchi, qahramonlik ruhidagi bu asar bugun ham o‘z ahamiyatini yo‘qotgani yo‘q. Oradan ko‘p yillar o‘tsa ham M.Shayxzoda asarlari o‘z kuch-qudratini namoyon etib kelmoqda. Yaqinda shoir Botir Ergashevning aynan "Jaloliddin Manguberdi" dramasiidagi "Ulug‘vor niyatlarga kor qilmas ajal, Kim yurtidan yovni quvsa, mendirman o‘shal" misrasidan ilhomlanib yozgan she’ri Ozodbek Nazarbekov tomonidan maromiga yetkazib kuylanishi va bu qo‘shiq xalqimiz ko‘nglidan chuqur o‘rin egallagani bunga yorqin misol.

Asarda sulton Jaloliddinning oxirgi so‘zi sifatida quyidagi satrlar keltiriladi:

Bir kun paydo bo‘laman shu yurt, shu yerda,  
Yurt shaydosi ko‘rinmas g‘urbatda – go‘rda.  
Kim yurtidan yovni quvsa, mendurman o‘shal!  
Ulug‘vor niyatlarga kor qilmas ajal.

## **2. Asar haqida.**

O‘zbek dramaturgiyasi o‘zining mavzular xilma-xilligi bilan o‘zbek adabiyoti osmonida alohida o‘rin tutadi. Ayniqsa tarixiy janrda yozilgan asarlar doim katta qiziqish bilan kutiladi va o‘qib o‘rganiladi. Xususan M.Shayxzodaning tarixiy “Jaloliddin Manguberdi” drammasida tasvirlangan obrazlar xarakterini tolaqonli ochib bera olgan. Yozuvchi bu asarni yozishga kirishar ekan oldiga katta maqsad qoyadi chunki tanlangan janr va mavzu xazil mavzu emas edi. Hamma davrlarda ham tarixiy asarlarni yaratish mushkul vazifa bolib qolmoqda sababi yozuvchi yoritilajak voqea va xodisalarga o‘zgartirish, qoshimcha va o‘z munosabatini bera

olmaydi. Qo'shimcha qilib aytadigan bo'lsak “Jaloliddin Manguberdi” shaxsi ustida ko'plab tarixiy izlanishlar o'tqazilgan. Damma o'tqazilgan izlanishlar va qo'lyozmalarda bizgacha yetib kelgan tarixiy ma'lumotlarga zid bo'lmasligi kerak edi. Drammani yaratishdan oldin yozuvchi Jaloliddin Manguberdini xarakterini, oila va o'z safdoshlari davrasida o'zini qanday tutishi va yashagan davrdagi ijtimoiy, madaniy va siyosiy vaziyatni to'laqonli o'rganib chiqadi.

Drammaturgiyada tragediya mavzusida asosan o'zining ziddiyatli vaziyatli bilan ajralib turadi. Bu janrlardagi asarlar o'zining qahramonlarini koplab noqulay, noiloj vaziyatlarda sinovdan o'tqazadi. Boshiga turli o'gir kunlarni soladi. Qahramonlarni birmuncha turmush xunliklariga tushurdi, hayotida koplab ikkilanish, qaror qabul qila olmaslik kabi azoblar bilan qiynaydi. Bunday vaziyatlarda asar qahramoni ko'rsatgan mardonavorligi, o'zini tutishi, hayotga teran qarashi, hayot qiyinchikilarni sabr bilan yegib otishi, o'z maqsadiga yetish uchun o'limdan ham tap tortmasligi kabi ko'rsatgan qahramonliklari tomoshabin va kitobxon qalbida bir olam tassurot qoldiradi.

Tragediya janrida yozilgan asar asosida tragic g'oya yotishi, asar voqealari fojiali tarzda yakun topishi kerak. Fojia g'oyasi aks ettirilgan ekan qahramonga qarshi turgan yovuz kuchlar uning faqatgina shani va manfaatlariga qarshi chiqmay, oilasiga va hatto el-yurti manfaatlariga tajovuz etish holatlari kitobxon qalbida tragediyaga nisbatan biroz nafratni uyg'otishi mumkin. Aynan mana shunday voqealar rivoji tragediya uchun asos bolib xizmat qiladi. Aks holda tragediyani tassavur qilib bolimaydi.

Jaloliddin Mangu Berdi bosib o'tgan hayot yo'li, uning boshiga tushgan o'g'ir sinovli vaziyatlar va fojiali yakun tragediya talablariga to'laqonli mos keldi. Buni yaxshi anglagan M. Shayxzoda urush yillarida bu asarni yozib kitobxon e'tiboriga xavola etdi. Maqsud Shayxzoda - doimo an'anviylikdan qochgan ijodkor. U ijod dardi biln yonganda, kundalik hayotida va hatto turmushning ba'zi xunliklariga robaro kelganda ham yangilik izlashga urunadi, bu holat uning asarlarida yaqqol ko'zga tashlanadi. Bu gaplarimiz isboti o'laroq: Maskvada davolanayotgan paytlarida shifoxonaning bosh vrachidan tortib xamshirasigacha Shayxzodani sevib

qolishgan edi. Ayniqsa, bemor shoirga qarovchi shifokor ayol har safar uni palataga kirib ko'rganida, latif ovoz bilan sog'ligini va kayfiyatini so'rardi. Shunday kunlarning birida an'anviylikdan qochib shunday javob qaytaradi: “Bugungi axvolim kechagidan yaxshi, ammo ertangiga qaraganda yomonroq.” Yaratuvchalikka chanqoq yozuvchi uchun Jalolliddin Mangu berdi obrazini yaratish har tomonlama kutilgan va mos kelgan obraz edi.

Aslida Jaloliddin kim? Nima uchun Maqsud Shayxzoda o'zining drammasiga bosh obraz sifatida uni tanladi? Uning qismati shu qadar ayanchlimidi? Yurt ozodligi uchun kechgan ozodlik kurashlarida uning o'rni qanday bo'lgan? Shu kabi savollarga quyidagi fikrlarda tolaqonli javob olish mumkin.

1218-yilda O'rta Osiyo xalqlarining hayoti tahlika ostida qoldi. Sharqdan Chingizxon (1152-1227) qo'shinlari quyuq tumandek yurt ustiga yopirilib kela boshladi. Ammo o'sha davrdagi sharq feodal monarxialari ichida ulkan saltanat hukmdori Xorazmshoh Sulton Muhammad Aloviddin amir va beklarning so'ziga kirib, o'z kuchlarini birlashtirib, yovga zarba berish o'rniga, ko'p sonli qo'shinlarini mamlakatning turli qal'alariga bo'lib yuboradi. Iste'dodli sarkarda va bag'oyat dovyurak o'g'li Jaloliddinni qo'shinga qo'mondon qilib tayinlash o'rniga, onasi Turkan Xotun va tog'alari bo'lmish qipchoq beklarining tazyiqi ostida uni valiahdlikdan mahrum etadi. O'zi esa qo'rqqoqlik qilib, o'z jonini avaylab, muttasil chekinib boradi. Natijada, juda katta bir mamlakatda parokandalik yuz beradi, xalq kimga itoat etishini va nima ish qilish kerakligini bilmay sarosimaga tushib qoladi. Bunday parokandalik va besaranjomlikdan foydalangan mo'g'ul istilochilari birin ketin mamlakatning O'tror, Samarqand, Buxoro va Urganch kabi yirik shaharlarini zabt etib, xalqni qilichdan o'tkazib, el-yurtning kulini ko'kka sovura boshladilar. Xorazmshohning qo'rqqoqligi va qipchoq amirlarining xoinligidan g'azablangan oddiy xalq, garchand, uyushmagan tarzda bo'lsada, mo'g'ullarga qarshi o'z ozodligi uchun kurashga otlandi. Otasining uyqusizligi va saroy a'yonlarining sotqinligi bilan Jaloliddin dovyurak Temur Malik kabi sarkardalarini o'z atrofiga to'plab, Chingizxon qo'shinlariga qarshi kurashga o'tlanadi va birin-ketin dushmanga zarba



bera boshlaydi. Jaloliddinning jiddiy dushman ekanligini tan olgan Chingizxon 1221-yil, 24-noyabrda Sind daryosi bo'yida bo'lgan jangga asosiy kuchini tashladi. Jangni bevosita o'zi boshqarib turdi. Bir necha kun davom etgan bu jangda Jaloliddinning qo'li baland kela boshladi. Mana shunday mas'uliyatli bir paytda afg'on amirlari arzimagan sabab bilan arazlab, janggohni tashlab ketadilar. Bundan foydalangan Chingiz shiddatli hujumga o'tadi. Jaloliddin yengilishini aniq sezgach, mo'g'ullarga asir bo'lgandan ko'ra erkin o'lim topgan afzal deya onasi, xotinlari va singlisi Sul-tonbegimni Sind daryosiga g'arq qildi. O'zi esa oti bilan tik qoyadan daryoga tashlab, narigi qirg'oqqa suzib o'tdi. Uning ketidan 4 mingdan ortiq sodiq sipohilari ham daryodan o'tib, Jaloliddinga qo'shilishdi. Shundan keyin Jaloliddin asosan oddiy xalqdan qayta-qayta kuch to'plab, mo'g'ul bosqinchilariga bir necha bor jiddiy zarbalar berdi. Lekin feodal tarqoqligi, o'zi qilgan jiddiy xatolar natijasida, o'z kurashini markaziy bir nuqta atrofiga jipslashtirishga muvaffaq bo'lolmadi. 1231-yilda ov paytida Kurdiston tog'larida fojiona halok bo'ldi. Jaloliddinning shahzodaligi, kurashining maqsadi va xarakteri ayrim xatolardan qat'iy nazar, harqalay, uning kurashda O'rta Osiyo xalqlarining erksevar ruhi, yurt mustaqilligiga tahdid solib, elni qullik zanjiriga band etishga intilgan mo'g'ul bosqinchilariga qarshi cheksiz g'azab-nafrati o'z ifodasini topdi. Xuddi shuning uchun ham xalqimizning yorqin qahramonlik sahifalaridan biri bo'lmish mazkur tarixiy voqealarni Maqsud Shayxzoda o'z dramasi uchun asosiy material sifatida tanladi.

Yuqorida tilga olinganidek Xorazimshohning shaxsiyatidagi kibr va oziga haddan ko'p ishonchni yozuvchi asarda shunday ochib bera olgan. Samarqand, Amir Badriddin va Sul-tonbegimlarni to'y marosimi. To'satdan Chingiz elchilari kelib itoat talab qiladi shunda mag'rur shoh shunday javob qaytaradi:

Qulasa qal'amda bir devor.

Ostida ming chingiz bo'lar xokisor.

Bu javobda ko'ngli taskin topmagan Jaloliddin qattiyat bilan deydi:

Bag'oyat zo'ravon g'animdir Chingiz,  
Bunga ko'z yummayin rostin bilingiz.  
Dedingiz: qulasa qal'amda devor  
Ostida chingizlar bo'lur tor-mor  
Lekin u yotmaydi devor ostiga  
Yo'q qilib chiqadi qal'a ustiga  
Sirdaryo bo'yida bor kuchingizni  
Musht qilib qaytaring qonli Chingizni!  
-degan jiddiy mulohazada bayon qiladi

Besh pardali bu drama 1217-1224-yillar oralig'ida bo'lib o'tgan tarixiy voqealarni o'z ichiga oladi. Asosiy qatnashuvchilari 12 kishini tashkil etgan (Muhammad Xorazmshoh, Jaloliddin, uning singlisi Sultonbegim, Temur Malik, Chingizxon, Amir Badriddin, Elbars Pahlavon, Muhammad Nasafiy, Ona, Imom Shahobiddin Xivaqiy, Yaroqbek, Qedeg'on No'yon) bu asarda shoir o'sha davrning haqqoniy manzarasini aks ettirishga muvaffaq bo'lgan. Jaloliddinni taxt tamasida ish tutmoqda degan ig'vo bilan (amir Badriddin) valiahdlikdan mahrum etishga muvaffaq bo'ladilar. Asar voqeadagi jiddiy va fojiona hodisalar mana shunday yuzaga keladi. Jaloliddin obraziga xos mardlik, el qayg'usi, tadbirkorlik, sarkardalik iste'dodi va yurt daxlsizligini muqaddas deb bilish fazilatlari ham xuddi mazkur voqealar boshlanmasida namoyon bo'lib, drama syujetining rivoji davomida u poyma-poya kamolotga erisha boradi. Otasi taxtadan mahrum qilganidan zarracha afsuslanmasdan, bu haqda quyidagicha fikr bildiradi:

Kishi tug'ilmaydi boshda toj bilan,  
Tug'ilar erklikka ehtiyoj bilan....  
El-o'lka sog' bo'lsin, toj kelib-ketar...  
Odamlar o'ylarki bo'lmasa tojim,  
Qalandar bo'lurman, qolmas ilojim

Voqealar rivoji o'zing avj nuqtasiga xotima qismida chiqadi va muallif o'zi o'ylagan maqsadga ayni shu pallada erishadi. O'zga yurtga ketishga majbur bo'lgan Jaloliddinning ushbu so'zlarni g'aflatdagi shiori bo'lib yangraydi.

Yo'q... qasosni oliy deya yashamoq kerak!

Jaloliddin sarosima va tahlikaga tushib, esankirab qolmaydi. Yashash va yovdan qasos olish ishtiyoqi uning qalbida ustivor. Bu yuqorida so'zlardan aks etib turadi. Yurtdan quvilgan Jaloliddinning barcha his-tuyg'ulari quyidagi monologda aks etib turadi.

G'urbatlarga yo'l olmoq ulug' musibat  
G'urbatda ham armondir: Vatanga xizmat!  
Bir bo'lsaydi saltanat,el-urug'lar bir,  
Dahshat sochib bo'lardik jangda olamgir.  
Mangulikdan joy olgan –yashar abadiy,  
Men-ku mangu berdiman,olam biladi.  
Ko'klardanmi, suvdanmi, yo yer tagidan,  
Balki sahro bag'ridan, tog' etagidan.  
Bir kun paydo bo'laman shu yurt, shu yerda,  
Yurt shaydosi ko'milmas g'urbatda, go'rda.  
Ulug'vor niyatlarga kor qilmas ajal  
Kim yurtdan yovni quvsa- mendurman o'shal !

Jaloliddin Manguberdi Chingizxonga qarshi kurashda sadoqatli sarkardasi Temur Malik, el polvoni Elbors (to'qima obraz), singlisi dovyurak malika Sultonbegim, Imom Shahobiddin Xivaqiy va umuman, bahodir sadoqatli sipohlarga tayanib ish tutadi.

Sultonbegim ham xuddi og'asi Jaloliddin kabi, tarixiy shaxsning qayta ishlanib, umumlashma darajasiga ko'tarilgan badiiy portretidan iborat. Sultonbegim jasoratli, irodali, yurtga benihoya sodiq qiz. U saroy muhitida tarbiya olgan bo'lishiga qaramay, aysh-ishrat, zebu ziynat shaydosi emas. Yurt boshiga og'ir kun tushganda har qanday orzu-havasdan ko'ra erkinlikni afzal, ona yer tuprog'ini muqaddas deb biladi. Samarqanddan qo'rzoqlik va xoinlik bilan qochib kelgan eri amir Badriddin sovg'a qilgan qimmatbaho uzukni rad etib, ta'na qiladi:

Samarqand siynamni ilk ochgan shahar,  
Sevgimni qutladi u yerda sahar.  
Oh, eri yarasin silab bog‘lagan,  
Baxtli kelinlarga hasad qilaman.  
Oh, koshki shunchalar ziynatdan ko‘ra,  
Keltirsang u yerdan bitta bitta g‘isht parcha!  
Ne kerak Samarqand la‘lu tillasi?!  
Rahmat derdim bo‘lsa mo‘g‘ul kallasi!

Asarning so‘ngi pardasida Badridridinning sotqinligi fosh etilgach, Sultonbegim qalbidagi sevgi hislaridan yurtga muhabbat va sadoqat tuyg‘ulari ustun keladi. Iztirobli Sultonbegim og‘asiga g‘azab bilan xitob qiladi:

U ishqdan aynidi, aynidim undan,  
Uning yuzin unutdim men o‘sha kunda!  
Qalbaki bir toj uchun toptaldi ko‘nglim,  
Shu xo‘rlangan sevgi der: xoinga o‘im!

Asardagi Temur Malik obrazi ham eng baquvvat obrazlardan biri. Dramada Temur Malik faoliyatini ifodalovchi tarixiy voqealarning asosiy chizig‘i saqlangan holda, asar uning shaxsiy fazilatlariga mos xarakter belgilari bilan to‘ldirilgan. Kitobxon va tomoshabin nazarida Temur Malik el-yurtga sodiq, jasur va dovyurak xalq qahramoni sifatida namoyon bo‘ladi. Temur Malik xarakteridagi yuksak bashariy fazilatlar – jasorat, dushmanlarga cheksiz nafrat va bulinmas iroda uni Chingizxon asirligidagi xatti-xarakatlari tasvirida qiyomiga yetadi. Chingizxon uni katta vadalar evaziga o‘z xizmatiga o‘tishga davat etadi. Ammo Temur Malik:

... Yurtinga navkarlik- ulug‘vorlikdir!  
Qal‘amda erk tug‘i chin tug‘dorlikdir!  
Vatanga qulchilik – shohona mansab,  
... Sharafdan ko‘z yumib topilgan najot  
O‘g‘ridan sadaqa olishday uyat!-

U Jaloliddindek o'g'li bo'lishini orzu qilib, Xorazmshohning ahmoqona qilig'iga kuladi:

Ko'p ham taajjubdir dunyoning ishi:  
Yaxshi in'om olar noloyiq kishi,  
Xorazmshoh uchun shunday bir farzand,  
Otasi ne anglar, ne bo'lar xursand  
Oh, koshki to'rt o'g'il o'rniga falak  
Menga birin bersa  
Jaloliddindek.

Chingizxon judaham vahshiy va qonxo'r. Inson boshiga og'ir kun tushganini va qiynalganini ko'rsa u roxatlanadi. Ha bu yovuz odam nazarida insoniy his-tuyg'ular, olijanobliklar va bashariy fazilatlarining sariq chaqalik qadri yo'q.

Falaklar yozganday bo'ldim olamgir,  
Odamzod tug'ilgan bo'lay deb asir.  
Oyog'im tagida qadimgi tojlar,  
O'lka ham uluslar, to'lar bojlar.  
Meni jallod deydi olam barisi,  
Xatodir, men o'izm o'lim tangrisi.  
Adolat yo insof? Nima degan u?!  
Tupurdim bularga, ming karra tfu!  
Ranglarda – shirin rang – rangi xunniydur,  
Kim nola tinglasa, uniki huzur,  
Birdan o'ldirmasam deyman kishini,  
Darhol bitirmasam san'at ishini;  
Dastavval kessamu, olmasam jonin,  
Menga yolvorsayu, men ichsam qonin,  
Qo'limda ingrassa, endi men bo'g'sam,  
O'lmasdan burunroq otashda yoqsam,

Va so'ngra kullarin olib hidlasam,  
Ana kayfu, lazzat, ana baxtli dam!

Chingizxon shunchalar vahshiy bo'lganki uning ismining o'zi xalq ichida qorquv uyg'ota olgan. Xalq ichida Bu jirkanchni xarakterini ochib berish uchun shunday maqollar ham yaratildi.

Bo'ji keldi, bo'ji keldi,  
Chingiz bilan Jo'ji keldi.

Muallif asar qahramonlarini turli vaziyatlarga tushgan paytdagi nutqiga chuqur falsafiy ma'nolarni jo qilaoldi. Bularga bir nechta misollar:

- 1."Birobning davlatin olarkan xudo,  
Dastavval aqlidan qilarkan judo".  
"Kishi tug'ilmaydi boshida toj bilan,  
Tug'ilar erklikka ehtiyoj bilan."
- 2."Ulug'davlat tiz cho'kmas, botir yolvormas,  
Chinor sinar egilmas, bedov ot horimas!"
- 3."Onamizning onasi bo'lsa shu Vatan,  
Ko'rlik afzal bu yurtni asir ko'rmoqdan!"

**Xulosa:** Xulosa o'rnida shuni takidlash joizki "Jaloliddin Manguberdi" drammasi dunyoga kelishi M.Shayxzodani ijodini yana bir ulkan cho'qqiga olib chiqaoldi. Drammada tarixiy qahramonni ichki dunyosi va tashqi qiyofasini tasvirlashda yangi ijod maktabi bo'laoldi. Bu asar haqida: "Jaloliddin" – deb yozgan edilar Oybek va G'afur G'ulom yuqorida ko'rib o'tilgan maqolalarida, - o'sayotgan o'zbek dramaturgiyasida shubhasiz hodisadir. O'zining fikriy va badiiy to'laqonliligi, yuksakligi jihatidan "Jaloliddin" bizning dramaturgiyamizda yuqori poyani ishg'ol etadi... Ko'pdan beri uzun umrli fikriy va badiiy salmoqdor sahna asarlarini orzu qilar edik. "Jaloliddin" bu orzumizga javob berishga qodir".

**Foydalanilgan adabiyotlar:**

1. Shixobiddin Muxammad an-Nasafiy. Sulton Jaloliddin Manguberi hayoti tafsiloti. /K.Matyoqubov tarjimasi/-Toshkent “O’zbekiston” 2006
2. G’.Atajonov “Tarixiy drammalarda sujet va obraz yaratish mahorati” Dessertatsiya Nukus 2016.
3. Naim Karimov. Maqsud Shayxzoda: Ma’rifiy-biografik roman. Toshkent “Sharq”, 2009.
4. Sultonmurodov.O; Ahmedov.S; Rahmonov.Q Umumiy o’rta ta’lim maktablarining 8-sinf uchun darslik. G’afur Gulom nomidagi nashriyot-matbaa ijodiy uyi Toshkent-2019

**Internet saytlari:**

1. <https://kun.uz> sayti “ Kim yurtidan yovni quvsa, mendurman o’sha” 28.03.2018
2. <https://xs.uz> sayti “Prezidentning Xorazmga safari yakunlandi” 13.03.2020
3. <https://Ipb.uz> sayti



## ZOKIRJON FURQAT G'AZALIYOTINING MAVZUIY TASNIFI

### THEMATIC CLASSIFICATION OF THE Z. FURKAT'S POETRY

**Alimqulova Ma'rifat Baxtiyorovna,**

Alisher Navoiy nomidagi Toshkent davlat o'zbek tili va adabiyoti universiteti  
magistranti

**Annotatsiya:** Ushbu maqolada Furqat lirikasi mavzuiy tasnifi, poetik mazmun va poetik shakllar talqini xususida fikrlar berildi. Asosan shoir janrlari orasida g'azallari tahlilga tortildi. Uning nazmiy merosidagi ishqiy, ijtimoiy hamda diniy-tasavvufiy g'azallari haqida muxtasar fikrlar berildi.

**Kalit so'zlar:** Ijtimoiy mazmun, “Ahvolot”, fuzuliyona uslub, ishqiy lirika, muxammas, musaddas, murabba, Sayyid Qusam, Bahouddin Naqshband.

O'zbek mumtoz adabiyotining zabardast vakili, milliy uyg'onish adabiyotining poydevorini qo'ygan mashhur ijodkorlardan biri Zokirjon Xolmuhammad o'g'li Furqat ijodini o'rganish, uni yangicha talqin qilish, uning hayot va jamiyat, inson falsafasiga oid qarashlarini tahlil qilish kabi yana ko'plab masalalarni o'rganib hayotga tatbiq etish o'sib kelayotgan yosh avlod xususan yosh furqatshunoslar oldidagi asosiy vazifalardandir. Furqatshunos Sh. Yusupovning mana bu fikrlari ham buni tasdiqlaydi: *“ bu betakror iste'dod sohibining ko'p qirrali ijodi yana o'n yillar, yuz yillar davomida o'rganilajagi turgan gap. Buning boisi shundaki, ijtimoiy taraqqiyotning har bir yangi bosqichida Furqat merosiga yangidan murojaat qiladigan avlod uni yangicha o'qib, yangicha talqin etadi, yangi davr kun tartibiga qo'ygan dolzarb muammolarni hal etishda undan katta ko'mak oladi”*.<sup>65</sup>

Zokirjon Furqat lirik merosining salmoqli qismi asosan g'azallar bo'lib, ularning umumiy soni 286 tani tashkil qiladi. Mumtoz nazm an'analarini munosib

<sup>65</sup> Sharipov Yu., Tarix va adab bo'stoni, T., Ma'naviyat. 2003: 108-bet.



davom ettirgan Furqat she'riyati mavzu jihatidan rang-barang qolaversa, ijodiy ko'lami keng va badiiyati yuksakdir. Shoir she'riy merosining mavzu ko'lamini quyidagicha guruhlashtirish mumkin:

1. *Ishqiy*
2. *Ijtimoiy*
3. *Diniy-falsafiy*

Darhaqiqat, ishq mavzusi Sharq she'riyati, jumladan, o'zbek she'riyatining asosiy mavzularidan biri hisoblanadi. Adabiyot tarixiga nazar soladigan bo'lsak, ishq mavzusi har bir ijodkorning ijodiy jarayonidan yangi tashbehlar bilan bezanganini ko'ramiz. Zero, tatar shoiri Hodi Toqtosh abziyning: “Muxabbat ul o'zi eski narsa, Ammo har bir yurak uni yang'orta” deganlaridek, bu ko'hna mavzuning har bir qalbda alohida yangilik kasb etganini kuzatish mumkin. Adabiyotshunos Rahim Vohidovning ham bu boradagi fikrlari ahamiyatlidir: “Ishqni kuylamagan shoirni va ishq dardi aralashmagan she'rni topish mutlaqo mumkin emas”.<sup>66</sup> Furqat adabiy merosining salmoqli qismini ishqiy lirika tashkil etgan bo'lib, ularda asosan, ishq tarannum etilgan.

Shoir ijodiyoti xorij olimlari tomonidan ham tadqiq etilgan bolib, shunday tadqiqotlardan biri venger olimi Yanosh Ekkman qalamiga mansub Turkiyada nashr etilgan “Harezmi, kipchak va cagatay turkcesi uzerine arastirmalar. (Xorazm, qipchoq va chigatoy turkchasga oid tadqiqotlar) dir. Asarda Zokirjon Furqat ijodiga ham alohida o'rin ajratilgan bo'lib shuningdek, tadqiqotda Yanosh Ekkman Furqatning eng avvalo, lirik shoir ekanligini takidlar ekan, uning juda kop gazallar, bir necha muxammas, musaddas, murabba va bir mustazod yozganligini qayd etadi”<sup>67</sup>, “Klassik tarzda, arabcha va forscha so'zlar bilan qorishiq bir tilda yozilgan bu she'rlarning bosh mavzui ishqdir”<sup>68</sup> – deya Furqatning ishq tarannum etilgan g'azallariga baho beradi tadqiqotchi olim Yanosh Ekkman. Shuningdek, olim fikrining dalili sifatida Furqatning quyidagi matlasi bilan boshlanadigan g'azalida to'liq keltiradi.

<sup>66</sup> Vohidov. R. Alisher Navoiy va ilohiyot. Buxoro, 1996. –b. 142.

<sup>67</sup> Jabborov. N. “Furqatning xorijdagi hayoti va ijodiy merosi: manbalari, matniy tadqiqi, poetikasi”. - Toshkent, 2004. b. 235

<sup>68</sup> Harezmi, kipchak va cagatay turkcesi uzerine arastirmalar. Ankara, 1996, B-223.

*Bir qamar siymoni ko'rdim baldai kashmirda,*

*Ko'zlari maxsuru yuz jodu erur tasxirda, -*

Furqat Sharq she'riyatining buyuk darg'alari Lutfiy, Navoiy, Bobur, Mashrab, Fuzuliy va Ogahiy kabi shoirlarning ijodini mukammal o'rgandi. Ularning an'analarini munosib davom ettirishga harakat qildi. Darvoqe, shoir ijodida fors-tojik adabiy merosining ham o'rni alohidadir. Jumladan “Chor darvesh”, “Nuh manzar” kabi yirik epik asarlarning Furqat tomonidan fors tilidan nazm yo'lida tarjima qilinganligi fikrimiz dalilidir. Buyuk ozarbayjon shoiri Muhammad Fuzuliy asarlarini zo'r qiziqish hamda chin ixlos bilan mutolaa qilgan Furqat bir necha g'azallarida unga taxmislar bog'laydi. Shoirning:

*Surmadin ko'zlar qaro, qo'llar xinodin lolarang,*

*G'ozadin yuzlarda tobu o'smadin qoshlar tarang*

Misrasi bilan boshlanguvchi mashhur g'azali fuzuliyona uslubda yaratilgan go'zal san'atning namunasidir. “Fuzuliy misrasi Furqatni o'zbek ayolining go'zal portretini chizuvchi sof milliy g'azal yaratishga ilhomlantirgan”.<sup>69</sup>

Muhabbat mavzuining badiiy talqini har qanday shoir ijodining asosini tashkil etadi. Darhaqiqat, Furqat lirik shoir sifatida ishq-muhabbat mavzusining badiiy talqiniga alohida e'tibor qaratdi. Professor Abdurasul Abdug'afurovning yozishicha: “Furqat lirikasida ishq-muhabbat mavzui juda chuqur va nihoyatda keng planda ishlanadi” Shoir g'azallarining ko'pchiligi ishq muhabbat mavzuida bitilgan. U o'z lirikasining mavzui, xarakteri va maqsadi haqida so'z yuritar ekan, quyidagi misralarni yozishga batamom haqli edi:

*Ey muhabbat ahli ramzi ishq fahm aylay desang,*

*Yozilgan xuni jigardin, Furqat, ash'orimga boq!”<sup>70</sup>*

Furqat she'riyatida ijtimoiy mavzu ham yetakchi o'rinni egallaydi. Shoir o'zi yashayotgan davrdagi hukmron adolatsizliklar-u xunrezliklarni yaxshi tushungan. Vaholanki, bunday tartib hamda tuzumning zaminida albatta boylik –“sarig' oltun” yotishini aniq tahlil qila olgan:

<sup>69</sup> Abdurasul Abdug'afurov. Zokirjon Furqat. Toshkent. Fan. 1977, 107-bet.

<sup>70</sup> Abdurasul Abdug'afurov. Zokirjon Furqat. Toshkent. Fan. 1977, 107-bet.

*Charxi kajraftorning bir shevasidin dog'men,  
Ayshni nodon surib, kulfatni dono tortadur.  
Sorug' oltun kasrati ko'ngilni aylaydi qaro,  
Chunki safro bo'lsa g'olib-o'zga savdo tortadur.*

Yoki mana bu satrlar tagmatnida ifodalangan mazmunga diqqat qilinsa, shoirning jamiyatdagi “bechoralar” ahvoli, mulkdorlar hamda shavqatsiz g'addorlarning yaramas odatlari haqidagi haqiqati bayon etilgan:

*Kecha -kunduz jon uzar bechoralar bir pul uchun,  
Aylamak chashmi karam tujjorlardindur g'alat.  
Furqat abnoi zamondin shikva qilmoqlik na sud,  
Chunki ummidi vafo g'addorlardindur g'alat.*

Furqat ijtimoiy mazmuni, ayrim g'azallarida ramzlar, istioralar zamirida ifodalaydi. Bu hol shoir yashagan davr va uni o'rab turgan muhit taqozosi sifatida tushunilmog'i darkor:

*Naylayki, haq yaratmish, Furqat, meni siyahro'z,  
Shomimda bor uzun **tun**, lekin anga **sahar** yo'q!*

Baytda ifodalangan “tun” va “sahar” so'zlari chuqur ramziy obrazlar darajasiga ko'tarilgan. Shoir bir-birini inkor etuvchi so'zlarni mahorat bilan qo'llab tazod (zidlantirish) san'atini yuzaga keltirgan.

Bu kabi ijtimoiy mazmun ifodalovchi g'azallarni Furqat merosidan ko'plab keltirishimiz mumkin. Shu mazmundagi she'rlarni tahlil etgan furqatshunos olim A. Abdug'afurovning yozishicha: “Shu ayniqsa muhimki, shoirning o'zi aytganidek, “xuni jigardin yozilgan ash'ori” orasida davrning jafosi va uning oddiy inson boshiga solayotgan kulfat hasratlarini realistlik aks ettirishga bag'ishlangan butun-butun ga'zallar ham anchagina uchraydi”<sup>71</sup>

Zokirjon Furqatning “Ahvolot”idan ma'lumki, kichik yoshidan Qur'onni yod olgan, islom va tasavvuf axloqini mukammal o'rgangan. Shuningdek shoir sheriyatida ushbu mavzu yetakchi o'rinni egallaydi. Yuqorida keltirilgan g'azal misolida ham islom ma'naviyati olamidagi buyuk shaxslar xususan ikki olam sarvari

<sup>71</sup> Abdurasul Abdug'afurov. Zokirjon Furqat. Toshkent. Fan. 1977, 114-b.

Payg'ambarimiz Muhammad s.a.v, sahobalar: Abu Bakr r.a, Umar r.a, Usmon r.a.lar hamda muborak shayx va pirlardan: Sayyid Qusam, Ibn Abbos, Bahouddin Naqshband, Xoja Nuriddin, Zangi oto, Hazrati Mo'yi muborak va boshqa bir qancha shayxlarning muborak nomlari zikr etilgan.

*Ummati sargashtaman, yo Mustafo, aylang madad,*

*Umari odil ayni bosafu, aylang madad.*

*Yori sevvum jomi'ul Qur'on – Usmoni g'ani,*

*Shahsuvor ahli ato, sheri Xud, aylang madad.*

*Xoki poyingiz erurtoji sari har avliyo,*

*Shayx Muhyiddin mahbubi Xudo, aylang madad.*

*Kulfate boshing'a tushti, turfa hojatmandman,*

*Yo Bahouddin vali, mushkulkusho, aylang madad.*

*Dar Samarqand Shohi Zinda – hazrati Sayyid Qusam,*

*Ibn Abbos sokini g'ori fano aylang madad.*

*Ilgim oling, yo'lda qoldim, yo imomi Shahrizabz,*

*Yana Xoja Imkana shayxi safo, aylang madad.*

Lirik she'rlarida diniy-ma'rifiy va tasavvufiy mavzularni yoritir ekan, Furqat butun iste'dodini insonni ulug'lashga, uning boy ichki olamini – siyratini, xulqu odobini vasf etishga intilgan.

#### **Foydalanilgan adabiyotlar ro'yxati:**

1. Abdurasul Abdug'afurov. Zokirjon Furqat. Toshkent. Fan. 1977,114-b.
2. Furqat. Tanlangan asarlar. (nashrga tayyorlovchi X. Rasul) T.:G'afur G'ulom nomidagi adabiyot va san'at nashriyoti, 1975. 106-b.
3. Hojjiahmedov. A., Furqat aruzi. T.: Fan, 1990. 84-b.
4. " Ishqingda kuyib, jono... (nashrga tayyorlovchi N. Jabborov) T.: Adabiyot 2021. 17-b
5. Jabborov. N. Furqatning xoriydagi hayoti va ijodiy merosi: manbalari, matniy tadqiqi, poetikasi. Filo.fan. d-ridiss. T .,2004. 158-b.

6. Qosimov. B.,Yusupov. Sh., Dolimov. U. va b. Milliy uyg'onish davri ozbek adabiyoti Universitetlar va pedogogika oliy o'quv yurtlarining filologiya fakultetlari uchun darslik. T. : Manaviyat, 2004. 120-b.
7. Otanova . S., Mumtoz sheriyatda gul va rang tasviri. T.: 2006. 92-b.
8. Vohidov.H., Furqat va Muqimiyning ijtimoiy-siyosiy qarashlari. T,:O'zSSR, 1959. 24-b.
9. Vohidov. R. Alisher Navoiy va ilohiyot. Buxoro, 1996. b. 142.
10. Yanosh Ekkman Harezmi, kipcak va cagatay turkcesi uzerine arastirmalar.Ankara, 1996, B-223.
11. Yusupova. D., Aruz va Mumtoz poetikaga kirish. T.:Akademnashr, 2020. 44-b.
12. Yusupov. Sh., Tarix va adab bo'stoni. T.: Manaviyat, 2003. 108-b.
13. Zohidov. I., Furqat ijodi va zamonamiz. T.: Badiiy adabiyot nashriyoti, 1959. 6-b.
14. [http.WWW. uza.uz](http://WWW.uza.uz)



## COMPARATIVE ANALYSIS OF SIMPLE SENTENCE AND ITS TYPES IN ENGLISH AND KARAKALPAK LANGUAGES

**Miyassar Qalmuratova** – a master student of  
Nukus State Pedagogical Institute named after Ajiniyaz

**Abstract.** The article deals with the comparison of simple sentences and types of simple sentences in two different system languages, namely English and Karakalpak. As the aim is to investigate thoroughly and make comparisons, simple sentence is defined firstly, and the types of simple sentences according to the aim of interlocutor and grammatical structure are compared within the examples of English and Karakalpak languages.

**Key words:** simple sentence, classification, types, English language, Karakalpak language.

**Annotatsiya.** Ushbu maqola har xil tizimli tillar, ya'ni ingliz va qoraqalpoq tilida sodda gap va uning turlarini taqqoslashga bag'ishlangan. Maqola maqsadi chuqur o'rganish va taqqoslash bo'lganidek, avvalo sodda gap yuritiladi, so'ngra sodda gapning ifoda maqsadiga va strukturasi ko'ra turlari ingliz va qoraqalpoq tillarida misollar bilan solishtiriladi.

**Kalit so'zlar:** sodda gap, tasnif, turlari, ingliz tili, qoraqalpoq tili.

**Introduction.** Sentence as one of main constituents of grammar in all languages, it is of high importance and interest to investigate and compare. Therefore, the researcher is going to compare and differentiate simple sentences of English and Karakalpak languages.

The research serves with its contribution mostly to the investigators and followers of comparative linguistics, in particular, comparative typology and contrastive linguistics. Simple sentence as a basic unit of language has been taken as the theme of the study. Although a lot of researches related to simple sentences have been done

recently, the comparison of them in the perspective of English and Karakalpak languages have not been widely opened yet.

**Literature review.** As the topic of the research is dedicated to simple sentence of English and Karakalpak languages, it is necessary to provide definitions suggested by scholars. As scientists approach from various aspects, distinctive definitions exist on the term what is called as a simple sentence. They are as follows:

According to Blokh, The basic predicative meanings of the typical English Sentence are expressed by the finite verb which is immediately connected with the subject of the sentence. This predicative connection is commonly referred to as the "predicative line" of the sentence. Depending on their predicative complexity, sentences can feature one predicative line or several (more than one) predicative lines; in other words, sentences may be, respectively, "monopredicative" and "polypredicative". Using this distinction, we must say that the simple sentence is a sentence in which only one predicative line is expressed. (see p 268. Blokh. Theoretical grammar of English language)

“A simple sentence pattern consists first of all of a subject and a predicate. These are called the immediate constituents of the sentence. They are constituents in the sense that they constitute, or make up, the sentence. They are immediate in the sense that they act immediately on one another: the whole meaning of the one applies to the whole meaning of the other.” said N. M. Rayevska.( see p 187. Modern English Grammar)

“Simple sentences are formed with words and collocations. They mainly contain one subject and one predicate. They are one type of syntax” said A.Dawletov, M.Dawletov, M.Qudaybergenov (see p40. Ha’zirgi qaraqalpaq a’debiy tili)

As for the classification of simple sentence, also various scholars approached differently. Simple sentences are usually classified into one-member and two-member sentences according to composition of sentences. This distinction is based on a difference in the main parts of a sentence.

One-member sentences do not contain two separate parts; in these sentences there is only one main part. Such sentences contain neither the subject nor the predicate.

Instead there is only one main part. It is a disputed point whether the main part of a sentence should, or should not, be termed subject in some cases, and predicate in others.. As it was pointed out by academician V.Vinogradov, grammatical subject and grammatical predicate are correlative notions and the terms are meaningless outside their relation to each other. He suggested that for one-member sentences, the term “main part” should be used, without giving it any more specific name.

Prof. Blokh, however, does not accept this approach because, in his view, it is based on an inadequate presupposition that in the system of language there is a strictly defined, “absolute” demarcation line between the two types of constructions. Instead he suggests that all simple sentences of English be divided into two-axis constructions and one-axis constructions.

Apart from that, Seely John classified simple sentence into four types by their purpose which are declarative (statement), interrogative (question), imperative (command) and exclamative (exclamation).

From the point of scientist A.Bekbergenov, simple sentences are different according to their formation and function. For instance,

- positive and negative sentences in accordance with the attitude of the idea to the reality
- declarative, interrogative and exclamatory sentences for the purpose of aim of speech
- one-compound and two-compound sentences according to the composition of sentences. (see p 68, Qaraqalpaq tilinin’ stilistikasi).

**Research methodology.** The research based on the comparison of types of simple sentence in English and Uzbek languages was analyzed deeply on the basis of the works of scholars such as Vinogradov, Blokh, Rayevskaya, Seely for English examples and Dawletov, Qudaybergenov and Bekbergenov for the illustration of simple sentences in Karakalpak language.

For the sake of comparing types of simple sentences in two different system languages, the researcher has used analytical, descriptive and comparative methods of research. From this perspective, the researcher provides with the analysis of types of



simple sentences from the aspect of composition of sentences as well as in accordance with the aim of speech of sentences.

**Analysis and result.** In order to show the similarities and differences of types of simple sentences, the researcher has studied the classification of simple sentences in terms of composition of sentences and aim of speech. Let us see the examples in table:

**Types of simple sentences**

English	Karakalpak
According to composition of sentences	
a) one-member sentence	
Night. A lady's bed-chamber In Bulgaria, in a small town near the Dragoman Pass, late in November in the year 1885. (SHAW) Living room in the house of Philip Phillimore. (L. MITCHELL)	Qaqaman qis. Jilitiw pechlerin jaqsi isletiw kerek. Du't tog'ay. Jaz ayi. Qapiriq issi.
b) Two-member sentence	
The level of unemployment increased. The course includes practical report writing. The report, commissioned by the Ministry of Education, identified four areas for improvement.	Ko'p uzamay g'awashalar appaq shag'aladay bolip ashildi. Ku'n ko'k gu'mbezinin' qoykina kirgendey ko'zden g'ayip boldi. Ko'kte qiya ushqan qarlig'ashlar qanat qaqpakta.
According to the aim of speech	
a) Declarative sentence	
Lucy opens the door. My uncle has won the lottery.	Ba'ha'r baslandi. Tisqarida qar borasinlap jawip tur.
b) Interrogative sentence	

Do you study at Institute? Are you a student?	Sizler bug'an isenesizler me? Siz qaysi ma'wsimdi unatasiz?
c) Exclamatory sentence	
What a lovely night! How beautiful it is here!	Duris, aytqani kelgen-da'! Yashasin!
d) Imperative sentence	
Open the door. Wash your hands	

As can be seen in the table, even though the compared languages belong to different language groups, the comparison of simple sentences was quite easy. Firstly, types of simple sentence according to the category of composition of sentences, both languages include typology of one-member and two-member sentences.

As for the difference of them, it is expedient to say that according to the aim of speech, English language has four types of sentences which are declarative, interrogative, exclamatory and imperative, whereas in Karakalpak language there are only three of them which are declarative, interrogative and exclamatory. As it is visible that there is no imperative sentence in Karakalpak language.

**Conclusion.** At the end, it should be noted that despite being two different system languages, English and Karakalpak languages have nearly similar features in terms of simple sentence and its types. However, some distinctive features were also observed.

It is also expedient to mention that when simple sentences of English and Karakalpak languages are analyzed according to composition of sentences, we can see some similarities such as both languages have one-member and two-member sentences. On the other hand, in typology in the perspective of aim of speech, they are quite different that English language has four types like declarative, interrogative, imperative and exclamatory, while Karakalpak language has three of them as declarative, interrogative and exclamatory sentences.

**References:**

1. Blokh. Theoretical grammar of English language. M., 1976.
2. Bekbergenov A. Qaraqalpaq tilinin' stilistikasi. No'kis 1990
3. Dawletov A., Dawletov M., Qudaybergenov M., Ha'zirgi qaraqalpaq a'debiy tili. No'kis 2009.
4. Ilyish B. The structure of Modern English. Moscow 1965
5. *Khaimovich B. S., Rogovskaya B. I. A Course in English Grammar. Moscow,1967.*
6. Rayevskaya N. Modern English Grammar.
7. Seely, John. Grammar for teachers. Oxpecker 2006



## GANDBOLCHILARNI TAYYORLASHDA JISMONIY SIFATLARNI RIVOJLANTIRISH MUAMMOLARI

**Ermatov Sherzod Saidovich**

SamDU o'qituvchisi

**Musurmonov Husan To'raqul o'g'li**

SamDU magistri

**Annotatsiya.** Quyidagi qayd etilgan ilmiy ma'lumotlar tadqiqotlar tahlili shuni isbotlamoqdaki, yuqori malakali gandbolchilarni tayyorlashda umumiy va maxsus jismoniy sifatlarni dastlabki o'rganish bosqichidan boshlab shakllantira borish muhim ahamiyat kasb etar ekan. Ko'p yillik tayyorgarlik jarayonida jismoniy sifatlarni rivojlantira borgan sari tanlangan sport turi xususiyatiga moslashtirilishi (ixtisoslashtirilishi) va uning spesifik talablariga javob berishi zarur.

**Kalit so'zlar:** Covid-19, texnik malaka, jismoniy va psixik hislar, taktik kombinatsiyalar, V.I.Izaak ilgari surgan ilmiy g'oyasi, ixtisoslashtirilgan jismoniy sifatlarni.

Hozirgi kunda butun dunyo miqiyosida jismoniy sifatlarni namoyon etadigan har bir sport turi bilan shug'ullanuvchilarning jismoniy holatini saqlash, uning mashg'ulotlarda qatnashishi ham eng katta muammolardan biri bo'lib qoldi. Bunga asosiy sabab 2019-yil paydo bo'lgan COVID-19 Koronavirus shtammining tarqalishi, uning qoldirgan asoratlari, organizmning jismoniy va funksional xolatlarini izdan chiqarishini yuzaga keltirdi, Bu esa o'z navbatida Pandemiya-Lokdaun holatining joriy etilishini talab etdi. COVID-19 mashg'ulotlar, sport musobaqalari, Jahon va Osiyo birinchiliklari, hattoki Olimpiada musobaqalarining taqvimiy kalendar rejasining o'zgarishiga olib keldi. Bu o'zgarishlar natijasida sportchilarni tayyorlash taqvimiy haftalik, oylik, yillik, mashg'ulotlar o'tkazish sxemasida ham bir muncha o'zgarishlar kuzatildi. Gandbol o'yinida harakat faoliyati turli vaziyatlarga mos

bo'lgan o'zgaruvchan asosida amalga oshiriladi. Keskin qarama- qarshiliklar bilan bog'liq bo'lgan ushbu vaziyatlarda yuqori natijaga erishish gandbolchilardan shakllangan tezkorlik-kuch, chaqqonlik, chidamkorlik sifatlari bilan bir qatorda turg'un aniq harakat qobiliyatini namoyish etish talab etiladi.

Qator tadqiqotchi olimlar (F.A. Abduraxmanov, V.L. Lemeshkov, A.N. Liviskiy, Sh.K. Pavlov, A.I. Yaroskiy, 1992) malakali gandbolchilarni tayyorlashda jismoniy nagruzkalarga moslashuv, jismoniy sifatlarni rivojlantirish, o'quv-trenirovka mashg'ulotlarini tashkil qilish, funksional va texnik-taktik tayyorgarlik jarayonlarini boshqarish hamda bu jarayonni ilmiy qirralarini batafsil ochib bergan.

Sport o'yinlarida texnik malakalarni aniq, tez va samarali ijro etish, taktik kombinatsiyalarni vaziyatga mos mo'ljallangan maqsad sari amalga oshirish har bir sport o'yini turining o'ziga xos xususiyatiga mos jismoniy sifatlarni bilan chambarchas bog'liqligi ilmiy asoslab berilgan (L.R. Ayrapetyans, M.A. Godik, 1991). Mazkur mualliflar ayrim sport o'yinlari (futbol, voleybol, gandbol) xususiyatiga mos jismoniy sifatlarni rivojlantirishga mo'ljallangan ko'pgina mashqlar majmualarini alohida-alohida guruhlashtirib qo'llashni tavsiya etishgan. Jumladan, 1-guruh mashqlari o'yin qoidalari doirasida ijro etiladi. 2-guruh – o'yin qoidalari doirasidan tashqari vaziyatda, 3-guruh mashqlari yakuniy zarba yoki to'p otish (gandbol, basketbol) bilan tugamaydi (shug'ullanuvchilar faqat bir-biriga to'p uzatishadi). 4-guruh – har bir shug'ullanuvchi yakka holda o'z mahoratini shakllantiruvchi mashqlarni bajaradi.

V.I. Izaak (1974) e'tiborni jalb qiluvchi ilmiy g'oyani ilgari surgan. Uning fikriga ko'ra, gandbolchi tomonidan trenirovka va musobaqa davomida ijro etiladigan harakat malakalari o'z mohiyati va tuzilishi (strukturasi) jihatidan bir-biridan talaygina farq qilar ekan. Demak, muvofiq malakalar trenirovka va musobaqa davomida turlicha jismoniy sifat asosida ijro etiladi, ya'ni trenirovkada ijro etiladigan sifat va malaka musobaqa davomida ijro etiladigan sifat va malakadan anchagina farq qiladi. Ushbu tadqiqotchining ma'lumotlariga qaraganda, bir o'yin davomida gandbolchi o'rtacha 4945 m masofani bosib o'tar ekan. Shu jumladan 1225 m qisqa masofalarga, 3720 m uzoq oraliqlarga

yugurish to'g'ri keladi. Har bir hujum harakatida 4-10 m, himoya harakatida 2-4 m dan masofa bosiladi. Maydonda harkatlanish tezligi va masofa gandbolchilarning o'yin funksiyalariga bog'liqligi ayon bo'ldi. Bir o'yin mobaynida 44,8 marta hujum qilinsa, bir bora hujumga o'rtacha 27,8 s vaqt ketar ekan, 385 tadan 545 tagacha to'p uzatish 18 dan 22 holatgacha to'pni urib yugurish va 28 tadan 36 tagacha darvozaga to'p yo'llanar ekan. Qizig'i shundaki, o'yinchilarning malakasi qancha yuqori bo'lsa, ular shuncha to'p bilan yugurish harakatini kam bajarar ekanlar. Bu o'yinchilarning bir-biriga tez va aniq to'p uzatish bilan harakat qilishlari evaziga amalga oshirilishi oshkor bo'ldi. Yuqorida qayd etilgan malakalarning soni, texnik qiymati, shiddati va aniqligi maxsus jismoniy sifatlarning qanchalik shakllanganligi va ixtisoslashganligiga bog'liqligi isbot qilindi.

L.F. Morarenko (1975) o'z tadqiqotlariga asoslangan holda gandbolchilarning taktik harakati va ijro etiladigan taktik kombinasiyalarning samaradorligi ko'p jihatdan jismoniy sifatlarga, ayniqsa tezkorlik o'yin vaziyatini tez payqay olish va munosib reaksiya asosida tez va aniq harakat qilish kabi sifat va hislatlarni yuqori darajada rivojlangan bo'lishini talab qiladi deb hisoblaydi.

I.A. Latiyshkevich, N.I. Xomutov (1978)lar gandbolchilar jismoniy tayyorgarligini baholashda jismoniy sifatlarni ko'p tomonlama ifoda etuvchi kompleks mohiyatga ega me'yoriy test mashqlaridan foydalanish kerakligini ta'kidlaganlar.

V.I. Izaak, T.E. Nabiyeu (2005) lar gandbolchilarning musobaqa faoliyatini atroflicha talqin etib, musobaqa samaradorligini oshirish uchun ixtisoslashgan jismoniy sifatlarni alohida shakllantirish zaruriyatini e'tirof etganlar. V.V. Toropov, I.Yu. Kolenkova, V.Ye. Yefremova (2005)lar ham musobaqa davomida yuqori natijaga erishish imkoniyati ko'p jihatdan jismoniy va psixik hislatlarga bog'liq ekanligiga e'tibor qaratishgan.

### **XULOSA**

Yuqoridagi qayd etilgan ilmiy ma'lumotlar tadqiqotlar tahlili shuni isbotlamoqdaki, yuqori malakali gandbolchilarni tayyorlashda umumiy va maxsus

jismoniy sifatlarni dastlabki o'rganish bosqichidan boshlab shakllantira borish muhim ahamiyat kasb etar ekan. Ko'p yillik tayyorgarlik jarayonida jismoniy sifatlarni rivojlantira borgan sari tanlangan sport turi xususiyatiga moslashtirilishi (ixtisoslashtirilishi) va uning spesifik talablariga javob berishi zarur. Ana shundagina muayyan sport turida texnik-taktik mahoratni shakllantirish va yukori sport natijasiga erishish imkoniyati ortib boradi. Shu bilan bir qatorda adabiyotlar tahlili shuni ko'rsatadiki, gandbol yo'nalishida va xususan gandbolga dastlabki o'rgatish bosqichida maxsus jismoniy sifatlarni rivojlantirish nazariyasi va uslubiyatini ilmiy asoslab beruvchi tadqiqotlar hajmi va doirasi juda chegaralangan ekanligi ma'lum bo'ldi.

#### **Foydalanilgan adabiyotlar:**

1. Goncharova O.V. “Yosh sportchilarning jismoniy qobiliyatlarini rivojlantirish”. T., O'zDJTI matbaa nashriyoti bo'limi, 2005 y. 57-b
2. Jismoniy tarbiya nazariyasi va uslubiyati. Prof. R.Salomovning umumiy tahriri ostida. 1 tom. T., “ITA Press” nashr., 2014. 78-b.
3. Ayrapetyans L.R., Godik M.A “ Sport o'yinlari “ T., 1991
4. Akramov J.A Gandbol JTI uchun darslik, T., 2008



**TABIATNI SEVISHGINA EMAS, UNI SAQLAB QOLISH UCHUN KURASH  
HAM YOZUVCHINING MUQADDAS BURCHI YOXUD PIRIMQUL  
QODIROVNING “OLMOS KAMAR” ROMANI HAQIDA**

**Jalilova Muxlisa**

Samarqand davlat universiteti 3-bosqich talabasi

[dinaraislamova777@gmail.com](mailto:dinaraislamova777@gmail.com)

**Annotatsiya:** Ushbu maqolada O'zbekiston xalq yozuvchisi Pirimqul Qodirovning mashhur romanlaridan biri “Olmos kamar” romanining ayrim jihatlari tahlilga tortilgan.

**Kalit so'zlar:** roman, syujet, Xanoye, modern, ekologik roman, erk, hayo.

Odatda, men kayfiyatimga qarab kitob tanlayman. Ba'zida klassika, ba'zida esa tarixiy, ba'zida esa o'ta zamonaviy-modern asarlarning chanqog'i tutadi. Tabiat tasviri bilan bog'liq ya'ni peyzaj asarlarni mutolaasini uncha xushlamayman. Biroq, bu safar ushbu kitobni menga bayram arafasida bir kursdoshim sovg'a qildi. Sovg'a bahona ushbu kitob mutolaasiga kirishdim. Romanlarni uzoqroq muddat o'qirdim. Negadir, bu safar unday bo'lmadi. Asar syujeti qiziqligi va o'ta tarbiyaliligi, ishonarli faktlarga boyligi bilan meni maftun etgan edi. Bu roman Pirimqul Qodirovning eng mashhur asarlari sirasiga kiradi. “Olmos kamar” adabiyotda kam uchraydigan ekologik romanlardan biridir. Asar 1983 yil SSSR Yozuvchilar uyushmasining mukofotiga sazovor bo'lgan va 1987 yil vetnam tiliga tarjima qilinib, Xanoyeda chop etilgan. Asar tabiatning go'zal tasvirlari bilan boshlanadi. Bosh qahramon Abrorning hayoti yaxshi. Bir qizi va bir o'gli bo'ladi. Kasbi arxitetktor bo'lgan bu obraz o'z sohasi bo'yicha yaxshi mutaxassis, olim bo'ladi. Uning kursdoshi Sherzod ham arxitektor, yaxshi lavozim egasi edi. Biroq, u Abrordan qaysidir ma'noda nafratlanadi. Sababi, Abror Sherzod talabaligida ko'ngil bergan qizi Vaziraga uylanadi. Sherzodning muhabbatini Vazira rad etadi. Shu-shu sabab Sherzod Abror



bilan doim qarama-qarshiliklarga uchraydi. Abror Toshkentning Bo'zsuv kanalini tarixiy qismini saqlab qolishni xohlaydi, Sherzod esa barchasini buzib, uning o'rniga yangi uylar qurishni yoqlab chiqadi. Va shu yo'lda u Abrorni “mahalliychilik”, “maddohlik”, “eski urf-odatlariga sodiq qadimchi” kabi ayblar bilan ayblaydi. Abrorning ayoli Vazira ham hatto bir muddat uni shunday deb o'ylaydi. Sherzod hatto Abrorning ayolini ham yo'ldan urib, uning oilasini buzishga harakat qiladi. Ammo, abror o'zining ham, ukasining ham, qaynisi Alibekning oilasini ham mustahkam saqlab qoladi. Asar oxirida Sherzodning asl qiyofasi ochilib, ichi qoraligi va manmanligining jazosini oladi. Abror esa o'ziga xos ijobiy hislatlarga ega obraz sifatida gavdalanadi. "Olmos kamar" tarixiy roman. Romanda bosh qahramonlar Abror va Sherzodning ma'naviyat, kasb, ruhiyat, shuurdagi kurashlarini, hayot, oila, el-yurtga qarashlari aro ziddiyatlarni ko'rsatish asosiga qurilgan. Abrorning turmush o'rtog'i Vazira ham ziyoli ayol. Oilaparvar ayol bo'lish bilan birga, el-yurt dardi bilan yashaydi. Bu yo'lda qiyinchiliklarga, turli xushomadlarga duch keladi. Biroq, oilasi va yurtining sha'nini saqlab qoladi. Abror va Sherzod ham arxitektor - yangi shahar bunyod etuvchi va uni obodonlashtiruvchi mutaxassis. Lekin tarbiyasi, tabiati, burch va ma'suliyatga munosabati, muhabbatga, oilaga qarashda farq kuchli. Abror elparvar, adolatgo'y, maydonlarga ko'rk berishda milliy udumlarimiz, an'analarimizga rioya qilish tarafdori. Bahrom esa ishni o'zboshimchalik bilan amalga oshirishga moyil. Yozuvchi ularni murakkab kechinmalar, iztiroblar, adashishlar, to'g'ri yo'lni topa olish natijasidagi quvonchlar ichida ko'rsatadi. Abror Toshkentdagi Bo'zsuv anhorining juda qadimiy anhorlardan biri ekanligini, uni tarixiy qismini saqlab qolish yo'lida Sherzod bilan qarama-qarshilikka uchraydi. Biroq, yaxshilik va yomonlik bilan kurashda doimo ezgulikning qo'li baland kelishi oqibatida uning ezgu fikrlari amalga oshadi. Asar bilan tanishgan kitobxon muallif atrof muhitni muhofaza qilish, tabiatni asrash, shaharni ko'kalamzorlashtirish masalasini birinchi va asosiy muammo deb hisoblaydi, shuning uchun "Olmos kamar" ekologik roman degan tushuncha paydo bo'lishi mumkin. O.Sharafiddinovning yozishicha, Pirmqul Qodirov "butun ijodi davomida ona tabiat kuychisi sifatida ham ko'rinadi. Pirmqul tabiatni sevishgina emas, uni saqlab qolish uchun kurash yozuvchining muqaddas burchi ham

ekanini tushundi... Pirimqul so'nggi romanlaridan biri "Olmos kamar"ni ham shu masalaga bag'ishladi". Umuman, ma'lum bir sohani qamrab olgan asar yaratishda, ayniqsa u ekologiya va atrof-muhit bilan aloqador asar bo'lsa, juda katta ilmiy bilimga ham ega bo'lish talab etiladi. Syujet davomida ekologiyaga oid shunday tushunchalarga duch kelasizki, ularni albatta, soha ensiklopediyasidan axtarib, ma'nosini chaqishga to'g'ri keladi. Bu, yozuvchining boshqa soha vakili bo'lishiga qaramay, o'sha tushunchalarning mohiyatini kitobxonga yetkazib berishdagi salohiyatiga bog'liq. Pirimqul Qodirov, bu mas'uliyatni a'lo darajada uddalagan. Siz asarni o'qish bilan nafaqat ma'naviy hordiq, balki ancha bilimlarga ham ega bo'lasiz. Milliy an'ana va udumlarni zamonaviylik bilan uyg'unlashtirgan holda yaratilgan san'at asralarining bir qancha g'oyasi bilan ham tanishasiz. Abror obrazida esa, an'ana va udumlarga sodiq, haqiqiy elparvar faol jamiyat a'zosini ko'rasiz.

Roman insonlarni oila muqaddas va ma'naviyatli qo'rg'on ekanligi, uni asrab avaylash esa asosiy burch ekanligini ko'rsatib bergan. Ona tabiatimizni ham ana shu oilani asraganday asrash esa insoniy fazilatlarining biridir. O'z sohasining ustasi, diyonatli va sabrli insonlarning obrazi har bir kitobxon uchun tarbiya vositasi bo'ladi deya olaman. Zero, haqiqat – bukiladi, egiladi ammo sinmaydi. Insonning oxirgi daqiqagacha o'ziga ishonishi, vijdoni oldidagi mas'uliyati ham komil inson qiyoasining bir shaklidir. Yaxshi oila - odamni ichdan mahkam tutib turadigan bebaho bir kamar. Yaxshi oilalarda ham odamni ichdan mahkam tutib turadigan ma'naviy fazilatlar Kamari bo'ladi. Odam bolalik yillaridan boshlab ota-onasidan, mahalla-ko'ydan, butun xalqidan qanday yaxshi fazilatlarini meros olsa, qanday yaxshi odatlar-u ana'anlarni o'rgansa, hammasi olmos qirralariga o'xshab, mana shu kamrga yig'ilib boradi. Avlodlar orasidagi mehr-oqibat – olmos kamarning eng yirik gavhari. Kichik oylik olish, hatto kambag'al bo'lish ayb emas, lekin ma'naviy jihatdan qashshoq bo'lib yashash – ayb. Olmos kamarni hech sovg'a qilmaydi. Uni pulga olib bo'lmaydi. Uni har bir kishi o'z kuchi bilan umr bo'yi qalbidan zarralab to'plab, ma'naviy boylik qilib yig'adi. Erkning bo'lgani yaxshi. Lekin shu erkning hayo degan bir chegarasi bo'lishi kerak.

**Foydalanilgan adabiyotlar:**

1.P.Qodirov, “Olmos kamar”, Toshkent, 2019.

2.O.Sharafiddinov “Davondagi o’ylar”, Toshkent.



## COVID-19 PADEMIYASI DAVRIDA ISPANIYADA TURIZM RIVOJLANISHINING O'ZIGA HOS XUSUSIYATLARI

**Muxtorov Rashidjon Ravshanjon o'g'li**

TDSHU talabasi

muhktarovrashidkhan@gmail.com

**Annotatsiya:** Ushbu maqolada Ispaniyaning turistik imkoniyatlari va turistlarning oqimi haqida yoritilgan bo'lib, Covid-19 pandemiyasining turizm sohasiga ta'siri va oqibatlari, qabul qilingan dasturlar keltirib o'tilgan.

**Kalit so'zlar:** Covid-19, turizm, turistik markazlar, sayyohlar, turist, turagentliklar, turoperatorlar, Nuetsra Señora de Kandelariya.

**Аннотации:** В этой статье обсуждаются туристические возможности Испании и приток туристов, влияние и последствия пандемии Covid-19 для туристической индустрии, а также принятые программы.

**Ключевые слова:** Covid-19, туризм, туристические центры, туристы, туристические агентства, тuroператоры, Nuetsra Señora de Candelaria.

**Annotation:** This article discusses Spain's tourism opportunities and influx of tourists, the impact and consequences of the Covid-19 pandemic on the tourism industry, and the programs adopted.

**Keywords:** Covid-19, tourism, tourist centers, tourists, tourists, travel agencies, tour operators, Nuetsra Señora de Candelaria.

Ispaniya dunyoning eng katta turistik markazlaridan biridir. Statistika ma'lumotlariga ko'ra bu yerda yiliga 280 kun quyosh charaqlaydi. Ushbu fakt sayyohlarni magnitdek o'ziga tortadi. Sayyohlar orasida juda mashhur bolgan Ispaniya yiliga keladigan chet elliklar sayyohlar soni bo'yicha qo'shni Fransiyadan

so'ng ikkinchi o'rinda turadi. Ammo koronavirus pandemiyasi sababli ko'pkina dunyo mamlakatlari qatori Ispaniya uchun ham 2020-yil og'ir, sinovli yil bo'ldi. Davlat chegaralarining yopilishi, yuzaga kelgan iqtisodiy tanglikni bartaraf etish mamlakatning asosan o'z ichki imkoniyatlaridan kelib chiqib, vaziyatni barqaror ushlab turishni, birinchi navbatda oziq-ovqat xavfsizligini taminlashni taqozo etadi. Bunday payitda odamlar ko'ngliga sayir-u sayohat sig'madi, istaganlarida ham bunga imkoniyat bo'lmadi. Tabiki, bu nafaqat Ispaniya balki butun dunyo turizm industriyasiga ham o'z tasirini ko'rsatdi. Ko'pgina dunyo mamlakatlari qatori Ispaniyada ham infeksiyaning oldini olish bo'yicha ko'plab ishlar amalga oshirdi afsuski, butun insoniyatga xavf solgan bu ofat Ispaniya uchun ham o'z tasirini ko'rsatdi. Mamlakatda dastlabki COVID-19 bilan kasallanish holati 2020- yil 31-yanvarda Kanar orollaridagi La Gomera shahrida aniqlandi. Germaniyalik sayyoh kasalxonasiga yotqizildi. Ikkinchi holat esa 9-fevralda Palear de Mallorcoda shahridagi Biritanyalik sayyoh tegishliligi anqlangandan so'ng mamlakatda barcha mamlakat sayyohlari uchun qattiy karantin cheklovlari joriy etildi. Ispaniya chegaralar yopilishishi bilan sayyohlarning sevimli joylari huvillab qoldi. Mamlakat koronavirusga qarshi samarali kurashdi, ammo pandemiyaning iqtisodiyotga tasiri izziz o'tmadi. Iqtisodiyotning katta daromadlaridan biri bo'lgan turizm sohasi deyarli to'xtadi. Pandemiya natijasida Ispaniya iqtisodiyoti joriy yilning birinchi choragida 5,2 foizga qisqargan. Markaziy bank sayyohlikdan katta daromad ko'ruvchi bu mamlakatda yil davomida iqtisodiyot 12,4 foizga tushushini bashorat qilmoqda. Mamlakatda birinchi o'lim holati Nepalda bo'lgan 69 yoshli kishida qayd etildi. Jon Hopkins universiteti tomonidan e'lon qilingan so'nggi statistik ma'lumotlarga ko'ra Ispaniya koronavirus infeksiyasini bilan kasallanish holatlari soni boyicha butun dunyoda 5- o'rinda bormoqda. Mamlakatda 234 mingdan ziyod odamda COVID-19 infeksiyasi aniqlangan, 28 mingdan ko'proq bemor kasallik asoratlari oqibatida vafot etgan. Ispaniyada karantindan chiqishning to'rt bosqichli strategiyasi qabul qilingan. Hukumat rahbari endilikda Ispaniya turizmi ikki asosiy jihat: ekologik barqarorlik va sog'liq xavfsizligining taminlaganlik darajasi yuqoriligi bilan ajralib turishini

takidlamoda 2021- yil aprel oyi o'rtalaridan koronavirus infekdiyasi bilan kasallanishlar soni va mamlakatda COVID-19 dan o'lim ko'rsatkichi kamaya boshlagan.2- maydan pandemiya sabab joriy qilingan karantin me'yorlari yumshatila boshlangan. Jumladan, mamlakat aholisining sayirga chiqishi va ko'chada sport bilan shugullanishga ruxsat berildi.11- mayda Ispaniyada bir sutkada virusdan vafot etganlar soni 123 kishigacha kamayganligi xabar qilingan. 2020-yil butun statistikalar tarixida jahon turizimi uchun eng yomon yil boldi. Chegarani bosib o'tuvchi turistlar soni 2019-yilga nisbatan 1 milliardga kamaygan. 2019-yilda bu ko'rsatkich 1,5 milliard turistni tashkil etgan edi.

Hozirda mamlakatdagi epidiamolgik holat yahshilanmoqda lekin butun insoniyatga xavf solgan bu balo Ispaniya iqtisodi va turizmi uchun ham katta fojia boldi. Mamlakat qo'shni davlatlar bilan hamkorlikda xavfsiz turizm yonalishlarini ishlab chiqmoqda va turizmni qayta tiklash yolida ko'plab ishlar amalga oshirlmoqda.

#### **Foydalanilgan adabiyotlar:**

- 1.[www.mfa.gov.tr](http://www.mfa.gov.tr)
- 2.[tr.euronews.com](http://tr.euronews.com)
- 3.<https://kun.uz>
- 4.<https://BBC.com>



## A QUICK AND EASY METHOD OF TEACHING ENGLISH FOR PRIMARY SCHOOL

**Asadova Chehrangiz Salimovna**

**Timirxanova Nazokhat Valixon qizi**

Student of Samarkand state institute of Foreign Language

**Abstract:** This article focuses on methods that are of interest to primary schoolers, rather than as an obligation to teach them English language.

**Key words:** Education, pedagogical, knowledge, teaching, teacher, primary, method.

As we live in the process of globalization today, we are witnessing that the education of the younger generation has risen to the level of public policy of educating them in all respects mature and perfect.

One of the decisions that has led to positive changes, especially in primary education, is the Resolution of the First President of the Republic of Uzbekistan dated December 10, 2012 No. PP-1875 "On measures to further improve the system of learning foreign languages in accordance with this decision to teach foreign languages, mainly English from the primary school, to increase their interest in teaching foreign languages in all secondary schools from the 1st grade to teach English in a variety of fun games and at the same time The development of students' oral speech, and from the 2nd grade onwards, the teaching of the alphabet and grammar through modern methods and innovative technologies began in stages.

In recent years, more and more people are learning English. Living without knowing the language is also a challenge. For example, many parents are unable to help their children with the tasks given by the teacher because they do not know English, and as a result, the child has to go to extra classes to learn what he or she

understands which in turn requires additional funding. Scientists have proven in many studies that age plays an important role in language learning.

One of the main reasons for this is that children have a strong tendency to learn a language and have more time than adults to remember what they have heard and seen, and to memorize what they have learned.

According to research by American scientists, "a child's brain can have an infinite amount of information." It is these 6-7 year olds who do not understand the meaning of the data, but memorize it mechanically as they wish. Therefore, starting grammar for primary school students can be very tedious and can weaken their desire to learn a language, as it is difficult to teach a foreign language to primary school students, but it is also a responsible task.

These techniques can be used to quickly and accurately teach English to elementary schoolers.

- Pronunciation - most language learners find it difficult to pronounce in English, and face many problems in this regard. It is more effective to prevent this and to teach children to pronounce words correctly by means of poems and songs, so that they can pronounce such words correctly and memorize them.
- Teaching through cartoons. It helps children develop hearing and comprehension in English and from this children will never get tired and bored. It is fun for the kids to see their favorite characters speak English. Because imitation is so powerful in children, they can memorize every word and gesture of the protagonist very well.
- Fun games. We all know that children love games. An example of this is the game of "pantomime". The teacher should show the word to the students through facial expressions and they should find the word and say its English name. The purpose of such games is to attract passive students to the lesson and to involve them actively.

Learning through sensory organs. Using this method we will need a number of fruits and vegetables, we will be able to cut the vegetables and fruits into pieces and find the name in English by feeling what kind of fruit or vegetable the student is tasting and holding while closing his eyes.



- Mixed technique. such a method covers all games, children can choose the direction of their choice. children can draw, describe, sing and use new words to tell different riddles. There is only one thing that students can donot limited to. As a result, such methods allow children to say the English name when asked by the teacher what size, color, taste and smell the body feels through the senses, and students retain such tastes and shapes in their memories for a long time.

In conclusion, teaching language to primary school students is not an obligation, but can serve as a foundation for their future knowledge if different methods are used in the form of fun games. In order for our children to become educated adults, we are constantly researching how future teachers can contribute to the development of new methods and technologies.

#### **References:**

1. Resolution #PR-1875 of the 1st president of the republic of Uzbekistan on 10 december in 2012
2. Teaching intercultural communication in English.
3. Positive Trains of Teaching Language Through Literature [2020].



## ABDULLA QAHHORNING SO‘Z TANLASH MAHORATI

**Umida Baxtiyor qizi Odamboyeva**

Toshkent viloyati Chirchiq davlat pedagogika instituti 1-bosqich talabasi

Ilmiy rahbar: **Qodirjon Abdurasulovich Mo‘ydinov**

**Annotatsiya:** Ushbu maqolada Abdulla Qahhor ijodi bilan tanishgan holda uning asarlarida qo‘llanilgan so‘zlar, birikmalar va iboralar tahlilga tortiladi. Yozuvchining mahorati haqida fikr yuritiladi.

**Kalit so‘zlar:** Abdulla Qahhor ijodi , badiiy so‘z , adabiy tahlil , obrazli tasvir , yozuvchining mahorati , so‘zlarning siqirligi .

## ABDULLAH QAHHOR’S SPEECH SELECTION SKILLS

### Abstract

In this article, the words, combinations and phrases used in Abdullah Qahhor’s works are analyzed . The skill of the writer is discussed.

**Key words:** Abdullah Qahhor’s work, artistic word, literary analysis, figurative image, writer’s skill, word density .

### KIRISH

Har bir ijod sohibi bevosita so‘zga murojaat qiladi. Adabiyotning quroli bo‘lmish so‘z yordamida o‘zining xayoliy olamini qog‘ozga tushiradi va shu tarzda yangi bir asar dunyoga keladi.

Adibning o‘z asarlarida qo‘llagan so‘z va iboralari qaysidir ma’noda uning ma’naviy olamini ochib berishga xizmat qiladi. Bu haqida Abdulla Qodiriy shunday deydi: “Yozuvchini, garchi shaxsan tanilmasa ham, asarlarini o‘qib, qanday tabiatli shaxs ekanini g‘oyibona bilish, tasavvur qilish mumkin. Chunki u asarlarida, asosan o‘z tabiatini, ruhini tasvirlaydi ” [1]. Shunday yozuvchilarimizdan biri bu – Abdulla Qahhordir.

## ASOSIY QISM

Uning asarlarida tasvirlangan soʻzlar miqdorini koʻrib hayratda qolasan kishi. Abdulla Qahhor asarlarida soʻzlar siqirligi va maʼnoning kengligi oʻzaro uygʻunlashib goʻzal badiiyat yaratgan. Yozuvchi soʻzga shunchalik xasiski, agar bu mitti durdonalarning har birini qayta hikoya qilgudek boʻlsa, hikoyaning oʻzidan koʻra ancha koʻp joyni egallagan boʻlar edi, yozuvchi tilining hayratomuz ramziyligini, oʻz qahramonlari qalbiga teran kirib borishini, ularning qaygʻu va alamlariga chuqur insoniy munosabatda boʻlishini aytmaymizmi ?!

Misol uchun “Oʻgʻri” hikoyasini olaylik. Qobil boboning hoʻkizini oʻgʻri urib ketgan ... Chol ellikboshiga arz qilib boradi. Albatta, ellikboshinikiga quruq qoʻl bilan borib boʻlmaydi. Sovgʻani olib ellikboshi bu haqda mingboshiga xabar berajagini aytadi, oʻz-oʻzidan maʼlumki, bu ish ham sovgʻasiz bitishi qiyin. Har qalay, sovgʻa oʻz kuchini koʻrsatmay qolmaydi: mingboshi qoziga xabar qilishga vaʼda beradi. Shunda busiz ham roʻshnolik nimaligini bilmagan cholning “qora kun” ga atab olib qoʻygan soʻnggi bisotlarini oxirigacha qoqib –suqib olib borishdan oʻzga chorasi qolmaydi... Toʻrachilikka asoslangan mazkur jamiyatning eng yuqori, moʻtabar dargohiga yetganda Qobil bobo oʻsha davr uchun mutlaqo xos boʻlgan birgina javobni eshitadi: “Hoʻkizing yoʻqolmasdan ilgari bormidi oʻzi?”

Juda katta fosh etuvchi kuchga ega boʻlgan, hayotning ogʻir yuki ostida ezilib, adoyi tamom boʻlgan bir kichik odamga nisbatan mehr va xayrixohlik hissi bilan sugʻorilgan bu hikoya bor- yoʻgʻi uch betdan iborat, xolos! [2] Lekin shu ixchamlik bagʻrida olam-olam maʼno mujassam.

Abdulla Qahhorning “Nurli choʻqqilar” hikoyasida ham yozuvchining ijodiy mahorati yaqqol namoyon boʻladi. Bu hikoyada toʻqqizinchi sinfning aʼlochi qizlaridan, ota-onasiga rahmatlar eshittirgan qiz (Zuhra) birdan yoʻqolib qoladi. Yozuvchi farzandi yoʻqolgan ota-ona holatini shunday tasvirlaydi: “Chol-kampir boshqa xunuk xayollarga bormaslik uchun bir-birini ovutdi: Zuhra qoqvosh, taʼbi nozik, dimogʻdor qiz boʻlib, maktabdoshlariga qoʻshilmas edi, shahardan lola tergani chiqqan qizlardan birontasi taʼbiga yoqib, oʻsha bilan ketgan boʻlsa ajab

emas . (“Biron yigit bilan qochib ketmadimikan”, deganda til bormas edi.) Ko’ngliga yo’l berish mumkin bo’lgan va birdan bir xayriyatli gumon shu bo’lib qoldi”. Yuqorida ko’rsatilgan satrdagi har bir so’z ortida ma’no yashirin. Bu ma’nolardan asosiysi: o’zbek qizlarining iffati va hayosi hamda ota-onaning el-u yurt oldidagi nomusidir. Chunki har birimizga ma’lumki, o’zbek xonadonida qiz farzandning birdan yo’q bo’lib qolishi oddiy hodisa emas. Shu narsani teran anglagan yozuvchi bu hodisani “xayriyatli gumon” tarzida qisqalik ortiga mohirona yashirgan.

Abdulla Qahhor asarlariga qisqalik bilan birgalikda soddalik va jo’nlilikni ham uyg’unlashtira olgan yozuvchidir. Buni uning “Mahalla” nomli hikoyasi misolida ham ko’rishimiz mumkin. Hikoya Hikmat buvaning ayoli, Rohat buvining vafoti bilan boshlanadi. Yozuvchi bu jarayonni shunday tasvirlaydi: “Kampir shu yotganicha ertasiga ham turgisi kelmadi, indiniga turolmadi, uchinchi kuni yuragi birpas qattiq urib turdi-yu, birdan bo’shashib, o’ldi–qoldi ...” Abdulla Qahhor qahramon o’limigacha bo’lgan uch kunni shu darajada soddalik va qisqalik bilan tasvirlaganki, bir qarashda kitobxoniga ta’sirsizdek tuyuladi. Lekin jummalarni takror o’qigan va mag’zini chaqqan kitobxon qisqalik va chuqur mazmun uyg’unlashuviga guvoh bo’ladi. Hikoya davomida ayolidan ayrilgan Hikmat buvaning holatini tasvirlashda quyidagi jumla qo’llanadi: “... har bir tovush o’lim bo’lib uning miya qopqog’ini chertar edi”. Qarigan chog’ida suyangan insonidan ayrilgan qahramon kechinmalarini tasvirlashda qisqalik va chuqur mazmun uyg’unlashuvidan iborat shu kabi birliklardan foydalanish, uni o’qiguvchi inson ongi va qalbiga ta’sirchan qilib yetkazish Abdulla Qahhorning mahoratidan darakdir .

Abdulla Qahhor uchun uning “Qisqalik – iste’dodning singlisi” degan iborasi juda aziz edi. Suhbatlaridan birida u “Bemor” hikoyasining birinchi jumlasini qanday yozilganini , o’ttizga yaqin va-rag’ini qora qilib ( Abdulla Qahhor yozilgan so’zining ustidan chiziq tortmas edi , jumla buzilsa so’z yoki harf xato bo’lsa , yangi varaqqa yozib chiqar edi ), nihoyat eng qisqa, eng aniq ifoda topganini aytib bergan edi: “Sotvoldining xotini og’rib qoldi”. Bu jumlaning fazilati bitta, -degan edi , - fikr to’rtta so’zda bayon qilingan ” [3].

## **XULOSA**

“Bemor” hikoyasining nafaqat soʻzlari va gaplari, balki, sarlavhasida ham chuqur maʼno mavjud. Garchi hikoya nomi beshta harf va beshta tovushdan iborat boʻlsa-da, u kitobxonni uzoq mushohada qilishga chorlaydi. Ushbu hikoyani oʻqigan inson shuni anglaydiki, yozuvchi hikoyadan koʻra uning nomiga koʻproq ter toʻkkan. Sababi, Abdulla Qahhor qisqalik yordamida insonni fikrlashga chorlaydigan asarlar yaratishning ustasi, shu tufayli u uchun asardagi mayda detallardan tortib sarlavhagacha muhim ahamiyat kasb etadi.

Abdulla Qahhor asarlari, xususan, mashhur hikoyalarining sehri ularda hayot haqiqatining hamda baʼzi holatlarda hayot haqiqatidan ham koʻra badiiy haqiqatning kuchliroq, chuqurroq, teranroq ekanligidir [4].

### **Foydalanilgan adabiyotlar:**

- 1.11-sinf adabiyot 2-qism. “Oʻzbekiston milliy ensiklopediyasi” davlat ilmiy nashriyoti, Toshkent, 2018.
  2. Odil Yokubov, Adabiyotimiz faxri, Toshkent, “Oʻzbekiston”, 2007.
  3. Erkin Vohidov Adabiyotimiz faxri, Toshkent, “Oʻzbekiston”, 2007.
  4. Baxtiyor Nazarov, Adabiyotimiz faxri. Toshkent.
- A. Qahhor “Ming bir jon”. “Ziyo nashr”, Toshkent, 2019.

## OROL DENGIZI QURISHI YOHUD EKOLOGIK MUAMMO

**Xolmatova Barno**

Farg`ona Jamoat Salomatligi Tibbiyot Instituti, Davolash ishi 3-kurs talabasi

### ANNOTATSIYA

Mazkur maqolada Orol dengizning ekologik ahvoli va muammolari, fojining ilk sabablari nimada? Fojiaga o`zi nima olib keldi? Orol yana tiriladimi degan savollarga javob topishingiz mumkin. Shuningdek orol dengizning bugungi ahvoli va ekologik muammoni qay yo`sinda hal qilish haqida ma`lumot berilgan.

**Kalit so`zlar:** Markaziy Osiyo, Amudaryo, Sirdaryo, Zarafshon, sazan, oshqozon raki, pestidsid, tif, gepatid .

Kirish. Orol dengizi – O`rta Osiyodagi eng katta berk sho`r ko`l . Ma`muriy jihatdan yarmidan ko`proq janubi - g`arbiy qismi Qozog`iston hududida joylashgan. Maydoni 690 ming km.kv ,hajmi 1000 km.kub, uzunligi 428 km, chuqurligi 16,5 metr. Yozda yuqori temperaturasi 27 c ga yetadi. Orol dengizi sazan, cho`rtan, so`vyan, sudak, laqqa, pilmay, kabi baliqlarga boy edi. 1960- yillargacha maydoni 68,000km.kv bo`lib, dunyoda, kattaligi bo`yicha to`rtinchi ( Kaspiy dengizi , Amerikadagi Yuqori ko`l va Afrikadagi Viktoriya ko`lidan keyin, Yevrosiyo materigida ikkinchi o`rinda . Biroq , uni ta`minlovchi Amudaryo va Sirdaryo suvalarining ko`p miqdorda irrigatsiyaga sarflanishi uning hajmini keskin kamaytirdi. 2007- yilga kelib Orol dengizi maydoni 50 yil avvaliga nisbatan 90% qismini yo`qotib, uchta alohida ko`lga aylandi. Sho`rlik oshishi nabodot va hayvonot qirilishiga sabab bo`ldi.

Mahalliy iqlim o`zagardi: yoz issiqroq, qish esa quruq va sovuqroq bo`la boshladi.

Orol dengizi maydoni 2010- yildagi ma`lumotlarga ko`ra 13,900 km.kv . Hozirda Orol dengizini maydoni suv sathi ortishi bilan maydoni ham kengaymoqda.

Mavzuning dolzarbligi. Ilm - fan olaming rivojlanishi geografiya fanini ham chetlab o`tmadi. Fan sohasida ilmiy ishlar olib borildi okean ortiga sayohatlar uyishtirildi. O`rta Osiyoning yirik ekologik muammosiga aylanib

borayotgan Orol dengiz muammosini hal qilish ustida bir necha bor ilmiy izlanishlar olib borildi. Izlanishlar shuni ko`rsatdiki suzuning sho`rligi 10-11% ga , dengiz tubidan ko`tarilgan chang – tuz to`zoni 5% ga yetgan, tuzlarning ko`proq qismini osh tuzi va magniy sulfat tashkil etadi. Orol dengizi suvining tarkibidagi suvning tarkibidagi tuz miqdori 11 mlrd tonnaga yaqin . Shuningdek o`nlab kasalliklar avj olgan , 4 milliondan ortiq aholi suvsiz qolgan. Aholi orasida kasallanish kunsayin avj olib bormoqda . Havoga ko`tarilgan chang - to`zon , suvdagi sho`rlanish gipertoniya , allergiya , poliartrit va markaziy nerv sistemasi bilan bog`liq kasalliklarni vujudga keltirmoqda . Rus olimi Langning ta`kidlashicha arterial gipertenziyani sababchisi bo`lgan psixoemostsial zo`riqishga organizmda osh tuzining miqdori normadan ortib ketganda yuzaga keladi va oliy nerv faoliyatida nevroitik buzilishlarga olib keladi, shuningdek arterial bosimni ortishiga olib keladi.

Bagam orollarida yashovchi negrlar, Yaponiyaning ayrim hududlarida yashovchi insonlar sutkasiga 20-25 gr osh tuzi istemol qiladilar, shuning uchun ham aholi orasida gipertoniya kasalligi keng tarqalgan. Hayvonlarda ham ushbu kasallik keng tarqalgan va hayvonlarda ham ushbu kasallikni modellashtirish mumkun. Orol fijasiga befarq bo`lmay , qayta tiklanishi yechimini topsak gipertoniya , allergiya , poliartritning surunkali bo`lishini oldini olgan bo`lardik . Agar Orol qayta tirilsa yuqorida sanab o`tilgan kasalliklar o`z yechimini topadi. Ushbu yechim ustida ilk tashabbusni birinchi prezidentimiz I.A.Karimov tomonidan Markaziy Osiyo mamlakatlari o`rtasida ekologik holatni yaxshilashga doir shartnoma imzolandi.

Maqsad va vaziflari: Orol fojiasi yer sayyorasiga tushgan xunuk tirtiq edi. Dengiz bizga baliqchilikni , transportni berdi. Havoni tuz va qum bo`ronlari bilan emas, kislorod bila boyitdi.

Markaziy Osiyoni o`z xomashyo bzasiga aylantirgan Sovet Ittifoqi shu asnoda Orol dengizini, uning tubidagi baliqlarni, uning atrofidagi tabiat va jonzotlarni xarob qilgan. Zavod va fabrikalarning zaxarli mahsulotlarini daryoga oqizish natijasida suvning tarkibidagi pestidsidlarning miqdori keskin ortdi. Oshqozon raki, tif, gepatid bilan kasallanish qariyb o`n barobar oshdi. Bu kasalliklar biz bo`lajak tibbiyot xodimlarini ham befarq qoldirmadi. Xo`sh, sizningcha sabab nima?. Bu borada shuni aytish mumkunki o`tgan asrning 60-yillarida O`rta Osiyoning barcha respublikalarida yiliga 70- 80 ming gektar yer o`zlashtirilardi. Aynan o`sha davrda avj olgan yirik korxonalar qurish Orol dengiziga o`z ta`sirini ko`rsatmay qolmadi. Tarozning bir pallasida ekologik muammo, ikkinchisida qishloq xo`jaligi va raqamli iqtisodiyotni rivojlanishi

turadi. Ikkala pallaga qanday teng ta`sir etish haqida o`ylayapsizmi donishmand xalqimizni izlanishlari besamar ketmadi. Qishloq xo`jaligi ekinlarini tomchilab sug`orishni yo`lga qo`ydik va minglab tonna suvni tejashga muofaq boldik. Orol dengizning oldingi ko`lamini 30% gacha tiklashga muofaq bo`ldik. Kelajakda baliqchilik va sayyohlikni yo`lga qo`yish ustida ish olib borilmoqda. Orol shaharchasi kelajakda Toshkent kabi farovon va boy shaharga aylanadi.

Xulosa: Erol dengizi va uning ekologik muammolarini o`rganar ekanmanmiz bo`lajak tibbiyot xodimida quyidagi xulosalarni chiqardi:

- Orol fojiasi inson hayotiga juda katta xavf solmoqda ayniqsa arterial giperteniya kasalligi kundan kun ortib bormoqda buni oldini olish uchun ekologik muammoga barham berish va havodagi tuz miqdorini nazorat qilish. Bilamizki Giperteniya kasalligini tuzning normadan ko`p bo`lishi ham keltirib chiqaradi. Inson uchun birinchi baxt - uning sog`ligi, Ikkinchisi-go`zallikdir

### **Arastu**

Suv - hayot manbai . Suvning tirik mavjudot hayotida tutgan o`rni benihoya katta. Shuning uchun suvni isrof qilmasligimiz lozim. Ota-bobolarimizdan qolgan bir naql naql bor. Nonning ushog`i ham non shunday ekan suvning bir tomchisini ham isrof qilmay asrab avaylaylik.

### **Foydalanilgan adabiyotlar:**

- Uz . m . wikipedia . org
- www . hozir . org
- [www . bbc . com](http://www.bbc.com)
- <https://kun.uz>
- Gazeta . uz
- [https:// daryo . uz](https://daryo.uz)
- [www.natlib . uz](http://www.natlib.uz)
- www . edupartal . uz
- www . uzscience.uz





## ALISHER NAVOIYNING “NASOYIM UL-MUHABBAT” ASARIDA ORIFA AYOLLAR TALQINI

**Payziyeva Nilufar Zokir qizi**

QarDUPI magistranti

nilufaroripovaagmail.com

**Annotatsiya:** Ushbu maqolada A.Navoiyning “Nasoyim ul- muhabbat” tazkirasida ayollar talqini, xususan tariximizda o‘z o‘rniga ega bo‘lgan ma‘rifatli ayollar va ularning ibratli hayot yo‘llari atroflicha o‘rganilgan.

**Kalit so‘zlar:** tazkira, ulug‘ siymolar, ma‘rifatli ayollar, obraz

Alisher Navoiy yozgan tazkiraning ahamiyatli jihati shundaki, ungacha yozilgan tazkiralar arab va fors tillarida edi. Navoiy esa sof turkiy tilda “Nasoyim ul- muhabbat” nomli tazkira yozdi. Tazkirada 770 mutasavvuf (735 erkak, 35 ayol) haqida ma‘lumot keltirilgan. Abdurahmon Jomiyning “Nafohat ul-uns” asarida 618 ta mutasavvuf zotlar haqida ma‘lumot berilgan bo‘lsa, Navoiy ularni 770 taga yetkazadi. Ahamiyatli jihati, Navoiy tazkirasida orifa ayollarga bag‘ishlangan maxsus qism bo‘lib, u Robiya Adaviya ta‘rifidan boshlanadi. “Nasoyim ul-muhabbat” asari Abdurahmon Jomiyning “Nafahot ul-uns” tazkirasidan ta‘sirlandirib yozilgan, mustaqil novatorlik xususiyatlariga ega bo‘lgan mukammal tazkiradir. “Nasoyim ul- muhabbat” ning juda ko‘p o‘rinlarida “Nafahot” ga ishoralar bor. Bu esa ikki tazkiraning mushtarak xususiyatlarini belgilaydi. Navoiy ijodida ayollar obrazi ham alohida ahamiyatga egadir. Alisher Navoiy “Nasoyim ul- muhabbat” da hurmat bilan e‘tirof etgan orifa ayollarning fazilatlarini o‘zining tarixiy va badiiy obrazlariga ham singdirib yuborgan degan fikrga kelish mumkin. “Farhod va Shirin” dostonida tasvirlangan ,o‘zining adolati va donoligi bilan nom chiqargan Mehinbonu obrazi bunga misol bo‘la oladi.

Zohidona va so‘fiyona juda ham ko‘p ayollar yashab o‘tganiga qaramay, tasavvufiy manbalarda ular haqida juda ham kam ma‘lumot berilgan. Navoiy “Nasoyim” ni

yoʻzishda manbaa sifatida foydalangan Fariddin Attorning “Tazkirat ul- avliyo” asarida orifa ayol Robiya Adaviya haqida batafsil ma’lumot berilgan, ammo boshqa so’fiy ayollar haqida to’xtalmagan. Balki shu boisdan ham Navoiy dastlab Robiya Adaviya ta’rifini keltirgandir. Alisher Navoiy ma’rifatli ayollar haqidagi bo’limni *“Erkaklar martabasiga yetgan orifa ayollar zikri”* deb nomlagan. Zikrlarning boshlanish qismida Navoiy shunday keltiradi: “Agar ayollar biz aytgandek bo’lsalar, erkaklardan afzaldurlar. Quyoshning muannas ism ekanligi unga ayb emas, oying muzakkar ism ekanligi unga faxr emas”.

Navoiy zikr etgan ayollar Basra (Robiya Adaviya, Maryam Basriya, Rayhonayi Voliha, Ufayrayi Obida, Kurdiya ), Bayt ul-muqaddas (Lubobat ulmuta’abbida ), Ajam (Sha’vona), Shom (Hakimayi Dimishqiya), Kufa (Umami Hasson), Xuroson (Fotimayi Nisoburiya), Ardabil (Fotimai Badriyya), Marv (Bibiyaki Marviya ), Misr (Imra’tun Misriya, Imra’tun Misriyayi Uxro) va Xorazm ( Imra’tun Xorazmiya) hududlarida yashagan. Ko’pchiligining yashagan joyi haqida ma’lumot berilmagan. Navoiy ular haqida qisqacha ma’lumot berish yoki biron ibratli hikoyani keltirish bilan cheklanadi.

Bu qismda birinchi bo’lib, mashhur orifa ayol Robiya Adaviya haqida hikoyat keltiriladi. *Robiya al-Adaviya* (713/714 — 801) — zohidlikning ilk vakilasi. Qashshoq arab oilasida tug’ilib, cho’ri qilib sotilgan. Keyinchalik xudojo’yligi va zohidlarga xos turmush tarziga ixlos bilan rioya etgani sababli ozodlikka chiqarilgan. Bir necha yil sahroda yolg’izlikda kun kechirgan, keyin Basrada yashagan. Robiya Adaviya Allohni sevishdan boshqa jamiki narsalarni rad etish tarafdori bo’lgan. Allohdan hech bir ta’ma — manfaat ko’zlamay, uni mutlaq sevish — inson ma’naviy hayotining mohiyati ekanini zohidlardan birinchi bo’lib ta’kidlagan. Uning g’oyalari keyingi avlod so’fiylari orasida keng tarqalib, Bistomiy, Mansur Halloj, Ibn Farid, Ibn Arabiy va boshqa so’fiylar ta’limotining asosini tashkil etgan. Robiya Adaviya taqvorlik, Allohni sevish namunasi deb bilinib, avliyo sifatida ulug’lanadi. Bu mashhur orifa ayol haqida boshqa manbalarda ham ma’lumotlar bor. Jumladan, “Fariddin Attorning “Tazkirat ul-avliyo”sida, Navoiyning “Hayrat ul-abror” dostonida ham u bilan bog’liq hikoyatlar uchraydi.

Robiya Adaviya shunday ta’limotni ilgari surdiki, u o’zigacha bo’lgan va unga zamondosh bo’lgan mutasavvuflarga qarshi g’oya edi. Ya’niki, qilinayotgan ibodatlari uchun Allohdan jannatni ta’ma qilish haqiqiy g’ofillikdir. U o’z duolarida shunday derdi: “Ey, Allohim, agarda sening do’zaxingdan qo’rqib, ibodat qiladigan bo’lsam meni abadiy do’zaxingda qoldir, agarda jannat ta’masida duo qiladigan bo’sam ham meni azobingga duchor et. Lekin o’tinaman , yolg’iz sening vaslingga yetish uchun senga iltijo qilsam jamolingdan mahrum etma!” Robiya Adaviya tasavvuf tarixiga “*ilohiy ishq*” tushunchasini olib kirgan birinchi zohid deyiladi. Ya’ni ilohiy muhabbat o’zlikdan voz kechib, dunyoviy orzu – niyatlarni yo’qotish- mahv etishni talab qiladi. Robiya Adaviya dunyo muhabbatidan ko’ngil uzmasdan Iloh muhabbatini qozonish mumkin emas, deb hisoblaydi. Dunyo muhabbati va Iloh muhabbati bir-birini inkor etadigan tushunchlardir. Bunday ilohiy ishq esa faqat xos kishilargagina nasib etadi. Robiya Adaviya shariatni kezib tariqat va hatto ma’rifat zinasini egallagan so’fiy ayol edi. U hol darajasining oxirgi pog’onasida Allohga yaqin turib, uni his etdi, abadiyatga erishdi va yaratganni kashf etdi. Bu manzil esa Alloh yaratgan har xil jannatu do’zax va yeru osmondan ustun edi va shu bois orifa yaratgan jamoliga muhabbat bog’lab, uni qalbi bilan bildi va uning yuziga yuzini qo’ydi. Bu holatda jannat kerak bo’lmasdi, zero Robiya haqiqiy jannatni haq visolidan topdi. Bu holat do’zax qo’rquvini ham rad etardi. Shuning uchun uning vahimasi ham bartaraf bo’lgan edi va u to’g’ridan- to’g’ri Allohga yuz o’girib “seni sevganim do’zaxing vahimasidan emas, vaholanki, uni men hech narsaga arzitmayman, balki sening yuzingga erishganim va unda abadiyat topganimdadir” deydi.

Ma’lumki, “Nasoyim” da nomlari tilga olingan ayollarning ko’pchiligi tasavvufning zohidlik davrida yashaganlar. Shuning uchun ular taqvo va parhezkorlikni bosh maqsad deb bilganlar. Tasavvufda holning qurb, muhabbat, shavq, uns, mujohida, mushohida va mukoshifa kabi bosqichlari e’tirof etiladi. Navoiy tazkirada zikr etgan ayollar orasida islom dini tamadduniga hissa qo’shgan ma’rifatli ayollarning borligi ham katta ahamiyatga ega. Jumladan, tazkirada Bibichayi Munajjima haqida shunday ma’lumot keltiriladi: “Kirmon mulkidandir. Tasavvuf ilmida o’z

davrining eng ilg'ori edi, ammo ko'ngli darveshlikni mayl etgandi. Zamona podshohi va uning haram ahli bu ayolni bag'oyat hurmat qilardilar. U xiyobon boshida, o'z uyi atrofida masjidi jome' qurdi va unga bor boyligini vaqf qilib berdi. U masjid hozirgacha bor va ko'p xaloyiq unda namoz o'qiydi...”.

Bibichayi Munajjimani Navoiy “Majolis un-nafois” ning 6- majlisida ham o'z ismi bilan eslatadi. Orifa ayollar zikrida ham xuddi shunday fazilat va karomat egalaridan bir nechasi haqida batafsil ma'lumot berilgan. Jumladan, Hafsa binti Sirinning shunday karomatlari bor ekanki, namozg'a deb chiroq yoqarkanlar va chirog'i o'chib qolsa ham uylaridan nur chiqib turaverar ekan. Ummi Muhammad ya'ni Shayx Abdulqodir Giloniyning ammasi esa o'z karomati bilan yomg'ir yog'dirib Gilon ahlini qurg'oqchilik balosidan asrab qolgan o'zgacha zakovatli yollardan hisoblangan . Bu haqida “Nasoyim” dagi hikoyani o'qigan o'quvchi batafsil ma'lumotga ega bo'ladi.

Navoiy “Nasoyim ul-muhabbat” ning ma'rifatli ayollarga bag'ishlangan qismida pirmurshid masalasiga doir hikoyatlarni ham keltirib o'tadi. Navoiy ijodida ayolga, ayniqsa, onaga alohida ehtirom ruhi sezilib turadi. Uning ijodi mazmun-mundarijasida, g'oyalarida ona roziligi, ona ko'ngli shodligi bilan bog'liq butun nozik masalalar yoritilgan. Navoiy o'z kitobxoniga onalar haqqi- hurmatini, rozilik darajasini hatto islomning farz amallaridan biri bo'lgan haj orqali topgan savobning darajasidan ham yuksak tutish kerakligini uqtiradi. Navoiyning “Nasoyim ul-muhabbat” asarida ma'lumot berilgan barcha valiylar o'ziga xos fazilatlarini kamol toptirgan. Jumladan, orifa ayollar ham bashariyatga o'rnak bo'ladigan yuksak xislatlarga ega. Shunday qilib, tasavvuf ilmi axloq ilmi bilan baqamti va birgalikda jarayon topib, umuminsoniy fazilatlariga boy va olam -u odam taqdiri bilan bog'liq muammolarni targ'ib-tashviq etadi. Insonni kamolotga yetkazishda insoniy fazilatlarini tarbiyalashga e'tibor qaratadi. Kamolotga erishish jarayonida esa ayollarning o'rni beqiyosdir.

**Foydalanilgan adabiyotlar:**

1. Alisher Navoiy. “Nasoyim ul- muhabbat”
2. Bahridin Umrzoq “Soliha ayollar” Toshkent.2003
3. Navoiy asarlari lug’ati. Toshkent.1972.
4. Rajabova B. “Nasoyim ul-muhabbat” da onalar obrazi. O’zbek tili va adabiyoti,2013, 3-son
5. Ramazonov N. “Nasoyim ul-muhabbat” va uning manbalari. O’zbek tili va adabiyoti. 2001, 1-son.
6. Qayumov A. “Nasoyim” ni varaqlaganda. O’zbek tili va adabiyoti. 1980, 1-son.



## QAFFOL ASH-SHOSHIY – FAQIH VA DIPLOMAT

Sobirov Feruz Xalil o'g'li

Jizzax Davlat Pedagogika instituti talabasi

[feruzsobirov91@gmail.com](mailto:feruzsobirov91@gmail.com)

**Annotatsiya:** Davlat va huquq nazariyasi va tarixi yurisprudensiyaning eng muhim fanlaridan biri hisoblanadi. Ushbu fan yurisprudensiyaning barcha fanlari uchun katta ahamiyatga ega bo'lib, hamma huquqshunoslar uni to'liq ravishda egallashga, o'zlashtirishga intiladilar. Bugungi kunda O'zbekiston davlati va huquqi tarixida juda ham yirik bir tarixiy davrni egallovchi Islom huquqi (fiqh)ni o'rganish yurist-mutaxassislar uchun yanada muhim ahamiyat kasb etmoqda. Ushbu maqola milodiy X asrda yashab ijod etgan ulug' faqih, faylasuf, mantiqshunos, tilshunos, shoir va hadis ilmi bilimdoni Qaffol ash-Shoshiy ijodi haqidagi ma'lumotlarni o'z ichiga qamrab olgan bo'lib, unda asosan, allomaning fihiy(diniy-huquqiy) asarlari tahlil etiladi. Shuningdek, maqolada allomaning o'ziga xos diplomatik vazifani bajarish yo'li bilan Arab xalifaligi xalqi uchun ulkan xavfni bartaraf etganligi to'g'risida hamda xalifa Usmon Mus'hafining yurtimizga olib kelinishi bilan bog'liq rivoyatlar taqdim etiladi.

**Kalit so'zlar:** Fiqh, fihiy mazhablar, ilm ul-xilof, adab ul-qozi, Arab xalifasining diplomatik topshirig'i, xalifa Usmon Mus'hafi.

## КАФФАЛ АШ-ШАШИ – ФАКИХ И ДИПЛОМАТ

Собиров Феруз

Студент Джизакского государственного педагогического института

**Аннотация:** Теория и история государства и права является одной из важных дисциплин юриспруденции. Эта дисциплина имеет большое значение для всех дисциплин юриспруденции, все правоведы стараются овладеть,

освоить её полностью. В сегодняшний день изучение Исламское право (фикх) охватывающее целый огромный исторический период в истории государства и права Узбекистана становится ещё более важным значимым для юрист-специалистов. Эта статья охватывает в себе информации о творчестве великого факиха, философа, логика, языковеда, поэта знатока науки хадис Каффал аш-Шаши, который жил и творил в X веке, в ней в принципе, анализируются религиозно-правовые(фикхи) произведения учёного. А также в статье представится сведения о рассказах о том, что как была привезена в нашу родину Мусхаф халифа Усмана и как ученый смог спасти народа Арабского халифата от угрозы войны с выполнением дипломатического задания.

**Ключевые слова:** Фикх, религиозно-правовые(фикхи) мазхабы, илим ул-хилаф (компаративистика), адаб ул-кази(правила судей), дипломатическое поручение Арабского халифа, Мусхаф халифа Усмана.

## **KAFFAL ASH-SHASHI – AN ISLAMIC LAWYER AND DIPLOMAT**

**Sobirov Feruz Khalil ugli**

**Student of the Jizzakh State Pedagogical Institute**

**Abstract:** The theory and history of state and law is one of important disciplines of jurisprudence. This discipline has a great importance for all disciplines of jurisprudence, all lawyers try to get into, acclimate it. Nowadays the learning Islamic law (fikh) embracing a total great historical period in history of state and law of Uzbekistan is becoming more significant for jurist-specialists. This paper covers to himself information about creation of great fakih, philosopher, logician, linguist, poet and fancier of khadis Kaffal ash-Shashi, which lived and created in X century, in the paper in principle, analyzable religious-legal (fikhi) books of scientist. As well as, in the article will be present information about stories how Mus’haf of Usman caliph was brought to our motherland and how the scientist could save people of Arabic caliphate from war denunciation.

**Keywords:** Fikh, religious-legal(fikhi) maskhabs, ilm ul-xilaf (comparative law), adab ul-kazi(magistrate’s regulations), the diplomatic errand of Arabian caliph, Mus’haf of Usman caliph.

Muoviya roziyallohu anhudan rivoyat qilinadi:

“Nabiy sollallohu alayhi vasallam: **Alloh kimga yaxshilikni iroda qilsa, uni dinda faqih qilib qo’yadi**”, - dedilar.

To’rtovlari rivoyat qilishgan. Qadimiy Turon diyorida nabiyimiz Muhammad Mustafo (s.a.v.) aytgan ana shunday Alloh yaxshilikni iroda etib, dinda faqihlik darajasiga yetish baxtiga muyassar bo’lgan insonlar, ya’ni Islom huquqshunoslari ko’plab yetishib chiqdilar. Ular butun Islom olamida fiqhning rivojiga o’zlarining ulkan va munosib hissalarini qo’shdilar. Samarqand, Buxoro, Termiz va shu kabi ko’plab shaharlarimiz o’zlarining fiqh madrasalari va ularda tahsil olgan faqihlar bilan butun musulmon olamiga tanildilar. Jumladan, mamlakatimizning poytaxti bo’lmish Toshkent shahri ham o’zining qadimiy va boy tarixiga ega bo’lib, uzoq asrlar davomida musulmonolamining ilm-fan, madaniyat va ma’rifat o’choqlari, markazlaridan biri sifatida mashhur bo’lgan. Toshkent qadimiy arab manbalarida Shosh deb ham atalgan, u ko’plab jahonga mashhur olim-u fuzalolar, alloma va adiblar, shoir va faqihlar yetishtirgan shahar bo’lgan. Ana shunday alloma va faqihlardan biri Qaffol ashShoshiy hisoblanadi.

Afsuski, ko’pincha Vatanimiz – ko’hna Turon (Turkiston) diyorida tug’ilib o’sgan, unda ta’lim olib Islom olamida mashhurlikka erishgan faqihlar haqida gazeta va jurnallarimizda turli ruknlarda maqolalar yozilganida, ular orasida Qaffol Shoshiy nomi juda kam tilga olinadi yoxud ayrim hollarda umuman tilga olinmaydi ham. Bu taajjublanarli holat bo’lib, bunga yagona sabab, bizning fikrimizcha, u kishining Hanafiy mazhabida emas, Shofe’iy mazhabida bo’lganliklaridadir.

Shubhasiz, yurtimizda yashovchi musulmonlar qadim davrlardan beri Hanafiy mazhabi qonun-qoidalariga rioya va amal qilib kelmoqdalar. Shuning uchun Turon zaminidan asosan, ushbu mazhab namoyandalari bo’lgan faqihlar ko’plab yetishib chiqqanlar. Ammo Qaffol Shoshiy ham dono va buyuk xalqimizning farzandi bo’lib,



Shofe'iy mazhabida bo'lganliklari u kishining ulug' faqih bo'lmaganliklarini anglatmaydi, albatta.

Sunna, ya'ni sunniylik yo'nalishining bugungi kunda tan olingan va keng tarqalgan to'rtta fiqhiy mazhablari mavjud bo'lib, ushbu mazhablardan tashqari yana uchta fiqhiy mazhablar mavjud bo'lgan. Biroq ular bugungi kunlargacha yetib kelmagan, ya'ni ular e'tibordan qolgan va ularning qonun-qoidalariga amal qilinmay qo'yilgan. Shayx Muhammad Sodiq Muhammad Yusuf hazratlari o'zlarining “Mazhablar – birlik ramzi” kitoblarida Hanafiy, Shofe'iy, Molikiy va Hanbaliy mazhablari, ularning asoschilari – ulug' mujtahidlar haqida va ularning o'zaro ixtiloflari haqida quyidagi fikrlarni bildiradilar:

“Islomdagi mazkur aqida, fiqh va ruhiy tarbiya yo'llarining barchasi Qur'oni Karim va Sunnat asosidagi yo'llardir. Ularda barcha narsa ochiq-oydin va ravshan bayon qilib qo'yilgan. Bu yo'llarning tashqi ko'rinishida o'ziga xosliklar mavjud, lekin ularning barchasi bir maqsadga – Alloh taoloning roziligiga olib boradi. Shuning uchun ham asl mujtahidlar turli masalalarda turlicha ijtihod qilsalar ham, o'zaro bir-birlariga nisbatan hurmat va ehtirom ila munosabatda bo'lganlar. Qaytaga ularning aqida, fiqh va ruhiy tarbiya borasidagi ixtiloflari oralaridagi do'stlik, ulfatchilik va muhabbatlarining ziyoda bo'lishiga sabab bo'lgan. Bu holat Nabiy sollallohu alayhi vasallam sahobalarida ham kuzatilgan”<sup>72</sup>.

Fiqhiy masalalarda avvallari ham turli ixtiloflar bo'lgan, ammo ushbu holat hech qachon odob (ixtilof odobi) doirasidan chetga chiqmagan. Mazhablar shakllanayotgan davrda ham, siz bilan biz yashayotgan bugungi kunlarda ham Islom ummatining ulamolari ittifoq qilib, bu kabi fiqhiy masalalarda ixtilof joiz, degan qarorga kelganlar va bu borada ulamolarning ijmo'si ham qabul qilingan. Fiqhiy masalalarda faqihlarning ixtiloflari joiz ekani barcha ulamolar tarafidan e'tirof etilgan va aqida kitoblariga yozib ham qo'yilgan. Bundan xulosa qilib aytishimiz mumkinki, ulug' vatandoshimiz Imom Qaffol ash-Shoshiy ilmiy merosini o'rganish bugungi

<sup>72</sup> Shayx Muhammad Sodiq Muhammad Yusuf. “Mazhablar – birlik ramzi” – Toshkent, “Hilol-nashr”, 2018.– 216 bet.

kunda ham dolzarb ahamiyatga ega bo‘lib, biz uchun ushbu qadimiy ilmiy merosni o‘rganish va tadqiq etish uning merosxo‘rlari sifatida sharaflidir.

Qaffol ash-Shoshiyning to‘la ismi Abu Bakr Muhammad ibn Ali ibn Ismoil Qaffol ash-Shoshiy bo‘lib, arab manbalarida uning hurmatini bajo keltirish uchun nomiga katta, ulug‘ yoki muhtaram ma‘nosini ifodalaydigan “**al-Kabir**” so‘zini qo‘shib yozadilar. Bu bilan o‘tmishdoshlarimiz Qaffol ash-Shoshiyga nisbatan buyuk hurmat ifoda etganlar.

Qaffol ash-Shoshiy hunarmand oilada dunyoga kelgan. Shu sababdan olim “**qaffol**”, ya‘ni qulfsoz nomi bilan mashhur bo‘lgan. Qaffol ash-Shoshiy asli qulfsoz usta bo‘lib, kichik va nozik qulflar yasaydigan, qo‘li gul kishi bo‘lgan. Ulug‘ faqih milodiy 903-yilda(hijriy 291-yilda) Toshkentda tug‘ilganlar.

Ash-Shoshiy dastlabki ta‘limni o‘z yurtida, keyinchalik Markaziy Osiyoda mavjud ma‘rifat o‘choqlarida oladi. Ilm talabida Samarqand, Buxoro, Termiz kabi yirik shaharlarni kezadi. Bu yerlarda undan sal oldinroq o‘tgan va o‘zlaridan anchagina boy meros qoldirgan yirik mutafakkir, olimlar asarlari bilan tanishadi, ulardan bahramand bo‘ladi. Jumladan, Imom Muhammad ibn Ismoil alBuxoriy(810-870) va Imom Abu Iso Muhammad at-Termiziy(824-892) asarlarini chuqur o‘zlashtirishga harakat qiladi. Chunki ushbu muhaddis allomalar Mazkaziy Osiyoning Islom huquqshunosligini o‘rgangan ilk faqihlari edi. X asrga kelib fiqh ilmi mustaqil fan sifatida to‘la shakllanadi. Fiqhning mustaqil fanga aylanishida ulug‘ muhaddis va faqihlarimizning hissasi katta bo‘ldi. Imom Shoshiy birmuncha vaqt Samarqandda yashab, u yerda ta‘lim oladi. So‘ngra qattiq kirishib, fiqhshunoslikni o‘rganadi. Qaffol ash-Shoshiy fiqh ilmini egallash bilan birgalikda fikr doirasi o‘ta keng olim bo‘lib yetishadi. U falsafa, mantiq, adabiyot sohalarini ham puxta egallagan, bu sohalarida ham eng bilimdonlar bilan munozara qila oladigan qudratga ega bo‘lgan bir zot edi. Manbalarning guvohlik berishicha, olim Sharqning deyarli barcha yirik shaharlarida bo‘lib, u yerlarda ta‘lim oladi. Jumladan, Bag‘dod shahrida ko‘p marotaba bo‘lganliklarini tasdiqlovchi ma‘lumotlar talaygina topiladi.

Qaffol ash-Shoshiyning ustozlariga qarab ham uning bilimi, qanday fanlarni o‘rganganligini bilish mumkin. Manbalarning ko‘rsatishicha, Qaffol ash-Shoshiyning

qonunshunoslik va tarix sohasidagi ustozi mashhur olim at-Tabariy (839-923) edi. Ma’lum bo‘lishicha, Abu Ja’far Muhammad ibn Jarir at-Tabariy musulmon Sharq mamlakatlarining eng yirik tarixchisi bo‘lib, ko‘p jildlik asarlar muallifi edi. U ayni paytda ham faqih, ham mufassir va tilshunos bo‘lgan. “Qur’oni Karim bo‘yicha juda ko‘p tafsirlar yozilgan bo‘lib, ularning eng mashhuri buyuk tarixchi Muhammad ibn Jarir at-Tabariy qalamiga mansub “Tafsiri Tabariy” nomi bilan shuhrat qozongan “Jomi’ul-bayon fi tafsiril-Qur’on”dir”<sup>73</sup>. Ushbu tafsir 30 jildlik qilib yozilgan. Tabariy sunniylik yo‘nalishining yettita fiqhiy mazhablaridan birining asoschisi sanaladi.

Qaffol ash-Shoshiyning ikkinchi yirik ustozi Abul-Hasan Ali ibn Abu Muso al-Ash’ariy (873-941) edi. Bu kishi Sharqda kalomchilar oqimining asoschisi bo‘lib, bu sohada anchagina asarlar yozgan edi. Al-Ash’ariy aslida islom falsafasida mashhur bo‘lgan Ash’ariya aqidaviy mazhabi asoschisi sanaladi. Ash’ariya aqidaviy mazhabi ulamolari musulmonlar e’tiqodini, aqidasini to‘g‘irlashda ulkan xizmatlar qilishgan. Usulul fiqh bilimdonlaridan biri, fiqhning turli fanlarini o‘zida jamlagan “Al-ashboh van-nazoir” kitobi muallifi Tojiddin Abu Nasr Abdulvahhob asSubkiyning (tug‘ilgan yili 1327-yil) xabar berishicha, “Qaffol ash-Shoshiy olim al Ash’ariydan kalom ilmini o‘rganar va o‘z navbatida al-Ash’ariy undan qonunshunoslik sohasini o‘rgananar ekan”.

“Uchinchi-to‘rtinchi hijriy asrlarda Markaziy Osiyoda Shofi’iy mazhabi Hanafiy mazhabi bilan raqobat qilardi”. (“Islomda huquq”, 72-bet. To‘plovchilar Majid Hadduriy va Herbert J.Libesni. Mualliflar guruhi Sharq va G‘arbning 12 ta mashhur huquqshunos, islomshunos va sharqshunos olimlari. Shu jumladan, Muhammad Abu Zahra, Subhiy Muhassamoni, Shukriy Qardoshiy, Abul-Alo Mordin, Jozef Shaxt va b. Tehron-Nyu-York, 1955-y.) Shofi’iy mazhabining shu davrdagi yirik vakili toshkentlik buyuk olim Muhammad ibn Ali ibn Ismoil al-Qaffol ash-Shoshiy edi.

<sup>73</sup> A.Sh.Jo‘zjoniy. “Islom huquqshunosligi, Hanafiy mazhabi va O‘rta Osiyo faqihlari”. – Toshkent, “TIU” nashriyoti, 2002. – 256 bet.

Hayruddin Zarkaliy yozishicha, u fiqh, hadis, lugʻat va adabiyot boʻyicha oʻz asrining mashhur olimlaridan edi. Usulul-fiqh boʻyicha uning asari mashhur. Toshkentda vafot etib, qabri Hastimom (Hazrati Imom) madrasasi yonidadir.

“Arab olimi va bibliografi ibn Xallikon (1211-1282) oʻzining “Vafoyot alaʼyon” (“Ulugʻ kishilar vafoti”) degan asarida Qaffol ash-Shoshiy haqida toʻxtalib shularni yozadi: “Qaffol ash-Shoshiy hadis ilmini bilgan, tilshunos, shoir odam edi. Oʻsha vaqtda Movarounnahrda u kishiga teng keladigan olim yoʻq edi. Bu kishi Xuroson, Iroq, Hijoz, Shom(Suriya) va boshqa oʻlkalarga sayohat qilib, hamma yerda ham nom taratdi... u kishining koʻp asarlari boʻlgan”<sup>74</sup>.

Qaffol ash-Shoshiy qonunshunoslik, mantiq kabi sohalarga oid asarlar yozgan. Uning “**Odob al-qozi**” yoxud “**Adab ul-qozi**”(Qozining feʼl-atvori), “**Odob al-bahs**”(“Bahs odobi”) degan taʼlifi boʻlib, arab tilidagi sheʼrlari maʼlum. Bu xususda yuqorida zikr etilgan arab olimi ibn Xallikon yozadi: “Qonunshunoslardan dastlab otilib chiqib “**Husni jadal**”(“Dialektika goʻzalligi”)degan asar yozgan kishi ham shu Qaffol ash-Shoshiy edi”.

Qaffol ash-Shoshiy yaxshi shoir ham boʻlib, oʻz sheʼrlarini arab tilida yozgan. Ammo uning sheʼriy ijodi davrimizgacha yetib kelmagan, faqatgina as-Subhiyning “Tabaqot ash-Shofiyya”(“Shofiʼiy mazhabi darajalari”) degan kitobida sheʼrlaridan parchalar saqlanib qolgan. Oʻsha sheʼrlarda shunday satrlar bor boʻlib, quyida uning nasriy bayoni keltirilgan: *“Kimki uyimga mehmon boʻlib keladigan boʻlsa, dasturxonim doimo uning uchun yozilgan boʻladi. Kimki mening dasturxonimdan biror narsa yesa, (bilsinki) undagi barcha noz-neʼmat peshona terim bilan topilgan, (yaʼni) halol boʻladi.*

*Biz bor-budimizni mehmon oldiga qoʻyamiz. Bordi-yu (qoʻyishga) narsa topolmasak, u holda sabzavot bilan sirka qoʻyamiz. Shunda begʻaraz, koʻngli ochiq odam boʻlsa, u bunga rozi boʻlib koʻnadi; bordi-yu baxil boʻlsa, u holda uni men tuzata olmayman”.*

<sup>74</sup> “Maʼnaviyat yulduzlari”. OʻzR FA akademigi M.M.Xayrullayev masʼul muharrirligida. – Toshkent, A.Qodiriy nomidagi xalq merosi nashriyoti, 2001. – 408 bet.

Qaffol ash-Shoshiyning qalamiga mansub aksariyat she’rlar as-Subhiy asariga kirib qolgan. As-Subhiy keltirgan parchalardan ma’lum bo’lishicha, Vizantiya imperatori bilan Arab xalifasi o’rtasida janjalli yozishmalar bo’ladi. Bu yozishmalarda Vizantiya imperatori Arab xalifaligiga do‘q va po‘pisa bilan murojaat qilib, bir vaqtlar uning yerlari bo‘lgan, hozir esa Arab xalifasi egallab turgan o‘lkalarni tinchlik bilan, osonlikcha ularga qaytarib berishni talab qiladi. Vizantiya hukmdorlari maktubni balandparvoz chiqishi uchun uni arab tilida she’r bilan bitadilar. She’r Hoshimiylar xonadonidan bo‘lmish hukmron xalifaga deb atalgan. Maktubda shunday satrlar ham bor:

“Biz sherdek otilib chiqib, o‘z yerlarimizni egalladik. Damashq o‘lkasi esa otabobolarimiz maskani edi, biz bu diyor mol-mulkiga ega bo‘lamiz, Misrni ham qilichimiztig‘i bilan egallaymiz. Hijoz, Bag‘dod, Sheroz, Ray, Xuroson, Quddus, Sharq-u G‘arb hammasini egallaymiz”, deb xalifa va uning sarkardalariga dag‘dag‘a soladi, ularni ayyorlik bilan qo‘rqitmoqchi va nihoyat ularni osonlikcha qo‘lga kiritmoqchi bo‘ladi. Xuddi mana shu voqealar bo‘lgan kezda Qaffol ash-Shoshiy Bag‘dod shahrida bo‘ladi. U xalifalikda iqtidori zo‘r olim, saroy a‘yonlari o‘rtasida yaxshigina qonunshunos, zabardast shoir sifatida tanilgan edi. Shu sababdan Vizantiya hukmdorining lashkarboshisi Tag‘fur (arab manbalarida Takfur) xatiga javob yozish xalifalik nomidan Qaffol ash-Shoshiyga topshiriladi. Bu ham alloma ash-Shoshiyga nisbatan katta ehtirom edi.

Qaffol ash-Shoshiy maktubni o‘qib ko‘rib, o‘sha maktub yozilgan she’r vaznida va o‘sha tarzda qofiyada Tag‘fur nomiga arab tilida javob she‘rini yozadi. Vizantiyaliklarga mana shu ash-Shoshiy yozgan javob xatining 74 bayti (148 yo‘li) yuqorida zikr qilingan Tojiddin as-Subhiyning “Tabaqot ash-Shofiyya” asari ichida saqlanib qolgan. As-Subhiyning yozishicha, vizantiyaliklar, xususan, uning lashkarboshisi Tag‘fur ash-Shoshiyning bu javob she‘rini o‘qib, dahshatga tushadi. So‘ng lashkarboshilar bundan taajjubga tushib, bir-birlaridan so‘rashibdi:

“Bu javobni yozgan kishi kim bo‘ldi ekan, u qaysi yurtidan ekan, xalifalikda biz bunday iste‘dodli zot borligini bilmas edik-ku?!”

Xullas, Vizantiya lashkarboshilarini Qaffol ash-Shoshiyning o‘ziga xos diplomatik usulda yozilgan javob maktubi esankiratib qo‘yadi. Chunki vizantiyaliklar javob she‘rining bunday tarzda yozilishiga ishonmagan edilar. U kishining birgina javob qasidasi vaziyatni o‘zgartirib yuboradi. Imomning o‘ziga yuklatilgan diplomatik vazifani sharaf bilan ado etishi xalifalik xalqini urush xavfidan va o‘lpon to‘lashdan saqlab qolish uchun qaratilgan edi. Voqeaning nima bilan tugaganligining bugungi kunda ahamiyati yo‘qdir balki, lekin bu birgina misol orqali Qaffol ash-Shoshiyning zabardast diplomat, hozirjavob shoir ekanligi ma‘lum bo‘ladi.

Qaffol ash-Shoshiy shunday ulug‘vor va dovyurak shoir, ajoyib bir shaxs bo‘lgan. Afsuski, uning adiblik, shoirlik, tilshunoslik, mantiqshunoslik faoliyati bilan deyarli hech kim shug‘ullanmagan, uning jadal dialektikaga oid asari ham o‘rganilgan emas. Shu bilan bir birgalikda, fiqhiy asarlari ham yetarli darajada tadqiq qilinmagan. Davlat va huquq tarixini o‘rganish davomida Imomning asarlari musulmon Sharqida mashhurligini bilib olamiz, ammo ushbu asarlar biz, ya‘ni uning avlodlari uchun noma‘lumligicha qolmoqda.

Manbalarning ko‘rsatishicha, bag‘dodlik Xo‘ja Muhammad Nomiyy degan olim Qaffol ash-Shoshiy qo‘lida o‘qigan, natijada u bilan qalin do‘st bo‘lib qolgan ekan. Shu kishi oilasi bilan birga ash-Shoshiyga ergashib Toshkentga kelgan, umrining oxirigacha shu yerda qolib ketgan. Qaffol ash-Shoshiy 976-yili (hijriy 364-365 yy.) Toshkentda vafot etgan va shu yerda dafn etilgan. Hozir Toshkentning xalq orasida “**Hastimom**” deb ataladigan joy shu mo‘tabar zotga nisbatan aytiladigan nom “Hazrati imom”ning qisqargan shakli bo‘ladi. Aslida bu joyning nomi **Hazrati Imom Qaffol ash-Shoshiy**dir. U kishining qabrlari tegrasida Toshkentda mashhur bo‘lgan mo‘tabar zotlar dafn etilgan. Ular orasida yana bir faqih Sulton Muhammad Hofiz Toshkandiy (Hofiz Ko‘hakiy) ham bor.

Qaffol ash-Shoshiyning qonunshunoslikka doir asarlari davr taqozasiga ko‘ra Islom tarqalgan mamlakatlarda keng ko‘lamda yoyildi. Ma‘lumki fiqh bo‘yicha kitoblar ham bir necha turlarga bo‘linadi. Imom Shoshiydan davrimizgacha 4 ta huquqiy asar yetib kelgan. Ular quyidagilar:

1. **“Odob al-qozi”(Qozining fe’l-atvori)**. Ushbu kitob bugungi kunda protsessual huquq yo‘nalishiga to‘g‘ri keladi. Uning yozilishi Imom Shoshiyning qozilik masalalaridan xabardorligini anglatadi. Shayx Muhammad Sodik Muhammad Yusuf hazratlari o‘zining “Fiqhiy yo‘nalishlar va kitoblar” asarida bu kitobni alohida qayd etgan<sup>75</sup>.

2. **“Husni jadal”(“Dialektika go‘zalligi”)**.

3. **“Hulyatul ulamo fiy ixtilofil fuqaho”**. Ilm ul-xilof bo‘yicha asar. Qiyosiy huquqshunoslikka oid sanaladi. Fuqaholarning ixtilofi haqidagi kitoblar ikki yo‘nalishga ajratiladi. Qaffol Shoshiyning asari birinchi yo‘nalishga mansub bo‘lib, unda imomlarning barcha ixtiloflarini qamrab olishga harakat qilinadi. Ba‘zilarida ixtilofchilarning dalillari keltiriladi, ba‘zilarida keltirilmaydi. Bu kitobning ibodatlar qismi doktor Ahmad Ibrohim Darovka tomonidan tahqiq qilinib, hijriy 1400-yili Iordaniya poytaxti Ammon shahrida chop etilgan. **“Mustazhiriyy”** nomi bilan ham ataladi. Bu kitob faqihning Sunniylikning boshqa mazhablari ta‘limotlaridan ham xabari bo‘lganligini bildiradi.

4. **“Mo‘tamad”**. Bu kitob yuqorida tilga olingan kitobning sharhi hisoblanadi. U haqida taniqli usmonli turk olimi Hoji Xalifa “Kashfuz-zunun” asarida quyidagilarni yozadi: “Bu kitob(“Hulyatul ulamo fiy ixtilofil fuqaho”)ni xalifa Mustazhir billahi Abbosiyga atab yozgan. U bunga xursand bo‘lgan va shuning uchun bu kitob “Mustazhiriyy” deb ataladi. Har bir masalada ulamolar orasida voqe‘ bo‘lgan ixtilofni zikr qilgan. Keyin “Mo‘tamad”ni tasniyf qildi. U “Mustazhiriyy”ning sharhi kabitir”.

Imom Shoshiy xalq orasida juda mashhur bo‘lgan. Shu bois bugungi kunda Toshkentda saqlanayotgan xalifa Usmon Mus’hafining yurtimizga olib kelinishi to‘g‘risidagi ayrim rivoyatlar u kishining nomi bilan bog‘lanadi. Mus’hafning bizning mamlakatimizga qanday kelib qolganligi borasida o‘ndan ortiq rivoyat mavjud. Shayx Ismoil Maxdum Sotti Oxund Namangoniy 1971-yil (hijriy 1391-yil) yozgan “Toshkentdagi Usmon Mus’hafining tarixi” kitobi o‘ziga ma‘lum bo‘lgan to‘qqizta

---

<sup>75</sup> Shayx Muhammad Sodik Muhammad Yusuf. “Fiqhiy yo‘nalishlar va kitoblar” – Toshkent, “Sharq”, 2011.– 304 bet.

rivoyat haqida batafsil ma'lumot beradi. Ulardan ikkitasi Qaffol ashShoshiy bilan bog'liq.

1. Mus'hafi Usmoniyning diyorimizga kelishiga oid rivoyatlardan biri shayx Abu Ahmad Muhammad qozi Andijoniy-Shoshiyning **“Silsilatul orifin”** nomli kitoblarida keltirilgan. Ul zot Xo'ja Ahror valiyning xalifalaridan bo'lib, shunday yozadilar:

“Hijriy 364-yilda vafot etgan Abu Bakr Muhammad ibn Ali Qaffol ashShoshiy al-Kabir shofe'iy mazhabining mashhur ulamolaridan bo'lib, o'zlari tug'ilgan Shosh(Toshkent) shahrida istiqomat qilar edilar. U zot ko'p marotaba hajga safar qilib, borishda va qaytishda Bag'dodga kirib o'tar edilar. Aksar ilmlarini ham shu shaharda olgan edilar. Bir galgi safarlarida Bag'dodga kelib, ulamolarning nihoyatda sarosimada ekanligini ko'radilar. Chunki Rum podshohi Qaysar xalifaga arab tilida bir ajoyibqasida yuborib, “Yo shu qasidaga munosib javob yozinglar, yo har yili o'lpon to'laysizlar yoki urushga tayyorlanaveringlar” deb talab qilgan edi. O'sha paytda ularning Rum bilan urushishga imkonlari yo'qligi va talab qilingan o'lponni to'lash uchun yetarli mablag'lari bo'lmaganligidan, qasidaga javob yozishga majbur bo'ldilar. Bag'dodning jamiki ulamo va fozillari yig'ildilar. Lekin ular o'sha qasidaga mos keladigan javob yozishga ojiz bo'lib turgan edilar. Rum elchisi ularni shoshiltirar edi. Shayx Bag'dodga kirib kelganlarida, “Turklar yurtidan Bag'dodga bir zabardast olim kelibdi”, degan xabar tarqaldi. Xalifa odam yuborib, u kishi javob qasidasi yozsalar, evaziga xohlagan narsalarini berishini aytadi. Shayx rozi bo'lib, shunday deydilar: “Men bu vazifani sizlar uchun ado etyapman, lekin bir shartim bor. U ham bo'lsa, oldin menga Hazrati Usmon Mus'haflarini berasizlar”. Birmuncha taradduddan so'ng bu talabga rozi bo'ladilar va Mus'hafni shayxga beradilar ...”

2. Rivoyatlarning yana birini Umar Rizo hazratlari o'zlarining **“Mal Qur'an”** nomli kitoblarida zikr qilganlar. Islom olamida mavjud bo'lgan Usmon Mus'haflarini birma-bir sanab o'tib Umar Rizo quyidagilarni aytadilar: “Xuddi shunday Mus'haflardan biri 1904-yilda Buxorodan Moskvaga olib ketilib, bir muddat o'tgach, yana Buxoroga qaytarilgan edi. Bolsheviklar Turkistonda hokimiyatni qo'lga olganlaridan keyin uni ikkinchi marta yana Moskvaga olib ketdilar. Lekin musulmonlarning uni qaytarish uchun qilgan sa'y-harakatlari va jidd-u jahdlari



muvaffaqiyat bilan yakunlandi. Aytishlariga qaraganda, bu nusxa Abu Bakr Shoshiy tomonlaridan olib kelingan bo‘lib, keyinchalik Xo‘ja Ahror Valiyning qabrlari yoniga qo‘yilgan emish. Bolsheviklar uni o‘sha yerdan olishgan, deyishadi”.

Albatta, uchinchi xalifa Usmon ibn Affon (r.a.) tomonidan yozdirilgan Qur’oni Karimning noyob qo‘lyozmasini yurtimizga aynan Imom Shoshiy olib kelgan, degan fikrdan yiroqmiz. Bunga yetarlicha asoslarimiz ham yo‘q. Ammo bu ma’lumotlardan anglashimiz mumkinki, Qaffol Shoshiyning obro‘si baland bo‘lgan. Nima bo‘lgan taqdirda ham, ayni paytda Usmon Mus’hafining noyob qo‘lyozmasi Hazrati Imom Qaffol ash-Shoshiy majmuasi tarkibiga kiruvchi Mo‘yi muborak madrasasida saqlanmoqda. Qur’oni Karim ziyoratchilari bir paytda allomaning maqbarasini ham ziyorat qiladilar.

Xulosa o‘rnida aytishimiz mumkinki, qomusiy olimlikka intilgan bobomiz Imom Abu Bakr Muhammad ibn Ali Qaffol Shoshiy fiqh ilmida ulkan yutuqlarga erishgan va o‘z davrining barcha faqihlari tomonidan e’tirof etilgan. Hazrati Imomning asarlarini, xususan, fiqhiy(huquqiy) asarlarini tadqiq etish bizning zamonimizda ham muhim ahamiyatga ega bo‘lib, uning asarlari davlat va huquq tarixi fanining bebaho boyligiga aylanishiga shubha yo‘q.

#### **Foydalanilgan adabiyotlar ro‘yxati:**

1. Shayx Muhammad Sodiq Muhammad Yusuf. “Mazhablar – birlik ramzi” – Toshkent, “Hilol-nashr”, 2018.– 216 bet.
2. A.Sh.Jo‘zjoniy. “Islom huquqshunosligi, Hanafiy mazhabi va O‘rta Osiyo faqihlari”. – Toshkent, “TIU” nashriyoti, 2002. – 256 bet.
3. “Ma’naviyat yulduzlari”. O‘zR FA akademigi M.M.Xayrullayev mas’ul muharrirligida. – Toshkent, A.Qodiriy nomidagi xalq merosi nashriyoti, 2001. – 408 bet.
4. Shayx Muhammad Sodiq Muhammad Yusuf. “Fiqhiy yo‘nalishlar va kitoblar” – Toshkent, “Sharq”, 2011.– 304 bet.
5. Shayx Ismoil Maxdum. “Toshkentdagi Usmon Mus’hafining tarixi” – Toshkent, “Hilol-nashr”, 2019. – 112 bet.

**BOSHLANG'ICH SINFLAR O'QUVCHILARIDA KITOBXONLIK  
MADANIYATINI SHAKLLANTIRISH ORQALI ULARNI MUSTAQIL  
FIKRLASHGA O'RGATISH**

**Qayumova Odina Buvarayim qizi**

Guliston Davlat universiteti, Pedagogika fakulteti magistri

**Annotatsiya:** Bugungi kunda zamonaviy texnologiyalar rivojlanib borayotgan davrda kitobning ahamiyatini oshirish muhimdir. O'quvchilarni kitob mutolaasiga qiziqtirish yo'llari haqida kitobxonlik ko'nikmalarini shakllantirish orqali o'quvchilarni tarbiyalash omillarini oshirish, ularni dunyoqarashini kengaytirish va shu bilan bir qatorda mustaqil fikrlashga o'rgatish lozim. Boshlang'ich sinflarda kitobxonlik madaniyatini rivojlantirish va qo'llab-quvvatlash, yangi bosqichga olib chiqish ustuvor vazifalardan biridir. O'quvchilarda kitobxonlik madaniyatini shakllantirishda nafaqat o'qituvchilar balki ota-onalar ham birdek mas'uldirlar. Shunday ekan yoshlarni kitobga bo'lgan muhabbatini, kitobxonlik madaniyatini oiladan boshlash maqsadga muvofiqdir.

**Kalit so'zlar:** Oila, ma'naviy yuksalish, tarbiya, kutubxona, ertak, hikoya, barkamol avlod, zamonaviy texnologiyalar, ota-ona, badiiy kitoblar.

Malumki, Vazirlar mahkamasining “2020-2025 yillarga mo'ljallangan kitobxonlik madaniyatini rivojlantirish va qo'llab-quvvatlash milliy dasturi to'g'risida”gi qarori loyihasi e'lon qilindi. Bunga ko'ra yurtimizda barcha sohada kitobxonlikni targ'ib etish, turli xil loyihalar va tanlovlar ishlab chiqish, u orqali yoshlarda kitob mutolaasiga qiziqish uyg'otish maqsad qilib qo'yildi. Kitob inson aqlini charxlaydigan, ma'naviy kamolot sari yetaklaydigan vositadir. Kitob o'qish inson dunyoqarashini kengaytirib, bilimni oshiradi, fikrlash qobiliyatini yuksaltiradi. Insonning ma'naviy kamolotini ta'minlashda kitobchalik kuchli qudratga ega vosita yo'q nazarimda.

O'sib kelayotgan yosh avlodning bilimli, aqlli, ma'nan yetuk qilib tarbiyalashda ota-onalarining, ustozlarning o'рни beqiyosdir. Zero „Yoshlikda olingan bilim, toshga o'yilgan naqsh kabidir“. Bolalar go'daklikdan boshlab ota-onalarining aytgan allalari va o'sha allada o'z aksini topgan ezgu niyatlar orqali, keyinchalik esa bobo-buvilaridan turli xil ertak, afsona, hikoyalarini eshitib ulg'ayadilar. Maktabda esa boshlang'ich sinfda o'zlari o'qishni boshlagan hikoya, ertaklar orqali kitob va kitob mutolaasi dunyosiga kirib boradilar. Shu sababli bu davrlar bolalarda alohida e'tiborni talab qiladi. Bu davrda bolada borliqdagi jamiki narsalar haqida dastlabki tushunchalar shakllana boshlaydi.

Bolada kitobga muhabbat uyg'otish avvalo oilada ota-ona tomonidan amalga oshirilishi kerak. Buning uchun esa ota-onalar birinchi navbatda o'zlari na'muna bo'lishlari lozimdir. Bolalarda kitobga qiziqishni oshirishda albatta ularni maktabga chiqib harf yoki so'zlarni o'zlari mustaqil o'qishlarini kutish shart emas, balki ularga go'daklik davrlaridan boshlab turli xildagi rasmlarga boy bo'lgan kitoblarni ota-onalar tomonidan o'qib berish, hamda ulardan o'yin tarzida o'qilgan kitob mazmunini so'rash maqsadga muvofiqdir. Bu orqali bolalarning yoshligidan boshlab hotirasini rivojlantirish, nutqini o'stirish, ularda turli soxalarga qiziqishlarini uyg'otish hamda o'z fikrini erkin, mustaqil ifodalay olish qobiliyatlarini shakillantirish mumkin.

Hozirgi globallashuv davrda o'zimizni gadjetlarsiz tasavvur qila olmaymiz. Boshlang'ich sinf o'quvchilari o'yinqaroq , ko'proq kompyuter o'yinlari ,telefon o'yinlarini o'ynashni yoqtirishadi , ota-onalari esa bolalarini kitob o'qishlarini xohlashadi. Ota-onalar bolalariga zamonaviy texnologiyalardan foydalanib audio ertaklar, rasmlar kitoblari quyib berishlari maqsadga muvofiqdir.

Bolalarga kitob o'qitishda ular uchun qiziqarli bo'lgan kitoblarni tanlash muhim ahamiyatga ega. Boshlang'ich sinf o'quvchilari hayvonot dunyosiga qiziqish bildirsa, hayvonlar hayoti haqida ertaklarni, sarguzasht kitoblarni yoqtirsa sarguzasht ertaklarni o'qib berish maqsadga muvofiqdir. Vaqtni ayamadan kitob o'qib berilsa, bola ham asta-sekin o'zi muntazam mustaqil tarzda kitob o'qiy boshlaydi. Bolajonlarga turli tuman rasmlarga boy bo'lgan kitoblarni olib berish

tavsiya etiladi. Sababi kitobdagi rasmlar orqali asar syujetini aniqroq tushunib yetadilar. Bolajonlarni tez- tez kutubxonaga olib borish lozim. Bolalarda doimiy ravishda kitob o'qish malakasini shakllantirish maqsadida, haftasiga hech bo'lmaganda bir marta kutubxonaga olib bormoq lozim. Ota-onalar tomonidan bolalarning dars xonalarida mo'jazgina kutubxona tashkil etish ham kitobga mehr uyg'otishda yaxshi samara beradi.

Kitoblarni birgalikda ko'rib chiqib, birgalikda tanlab, birgalikda o'qish samara beradi. Kitoblar haqida tez-tez suhbatlashish muhim ahamiyat kasb etadi. Agar bolalarni kitob o'qishga mehrini, g'ayratini oshirmoqchi bo'lsak, tez-tez ertaklar, hikoyalar aytib berish, umuman kitoblar va ularning mazmun-mohiyati haqida suhbatlashib turish lozim. Hayotda sodir bo'lgan haqiqiy voqealarni bolalarga ertak va hikoyalarga bog'lashga harakat qilish kerak. Bundan tashqari ma'lum bir kitobning kino, multfilm ko'rinishin birgalikda tomosha qilib, so'ng solishtirishi, kitob va kinodan olgan fikrlarini bilib olish mumkin. Bu bolalarda nafaqat kitob mutolaasiga balki, mushohada qilishga o'rgatadi, tahlil qilish qobilyatini ham oshiradi. Bolalarga tinch xona qilib berish muhimdir. Bolalarni chalg'itmaydigan, tashqi shovqin -surondan holi bo'lgan o'zi uchun qulay bo'lgan xona yoki burchak tashkil qilib berish. Bolalar ota-onasidan namuna oladilar. Agar ota-onalar muntazam ravishda kitob mutolaa qilishsa, boshqa oila a'zolari bilan turli kitoblar to'g'risida tez-tez suhbatlashsa, kitobdan zavq olganligini namoyon qilsa, bolalarga o'rnak bo'lgan bo'ladi. Kitob o'qish asta -sekin bolalarni sevimli mashg'ulotiga aylanadi. Boshlang'ich sinf o'quvchilarini rag'batlantirish, bunda ularning qiziqishlari yanada oshadi. Ota-onalar bolalarni bilan turli xil o'yinlar orqali kitob mutolaasiga qiziqtirish mumkin. Bolalarda o'zining kutubxonasini yaratishni oz bulsada kitoblarni o'qib to'ldirib borishini aytish yaxshi samara beradi. Boshlang'ich sinf o'quvchilariga ertak, hikoya o'qib berish davomida uni eng qiziq joyida to'xtatilsa, ular keying voqealar nima bo'lishiga qiziqadi va bu kitob o'qishiga yaxshi samara beradi. Bir kitobni o'qigandan so'ng bolajonlar bilan rolga kirishib shu ertakni jonli ijro etish ham bir qancha qiziqish uyg'otadi. Bunda bola yana sahnada yangi qahramonlar yaratish uchun yangi kitoblar

o'qishga kirishadi. Ertakdan so'ng ertak qahramonlarini suratlarini chizish bolada yangi tasavvurlarni uyg'otadi.

Boshlang'ich sinflarda sinfran tashqari o'qish uchun mo'ljallangan kitoblar, borliqdagi narsa va hodisalar haqidagi dastlabki tushunchalarni o'zida jamlagan kitoblar, misol uchun “U kim-bu nima?” kitobi yoki kichik yoshdagi o'quvchilar uchun mo'ljallangan “Ensiklopediya” larni aytishimiz mumkin. Qolaversa ertak va hikoyalar ham boshlang'ich sinf o'quvchilari uchun juda qiziqarli b'lib tarbiyaviy ahamiyati ham kattadir. Masalan “Yaxshilik ketidan yaxshilik keladi”, “Qizil qalpoqcha”, “Til tig'dan o'tkir”, “Tulkining jazosi” , “Yaxshivoy bilan Yomonvoy” va boshqalar.

Xulosa qilib aytganda kitob inson aqlini charxlaydigan, uni ma'naviy kamolot sari yetaklaydigan, dunyoqarashini kengaytirib, mustaqil fikrlash qobilyatini oshiradigan, har qanday vaziyatda ham hamroh bo'luvchi sodiq do'stdir. Hozirgi kunda kitobxonlik davlat siyosati darajasiga chiqqan ekan, uni ijrosini ta'minlashda oila, maktab va maxalla birgalikda harakat qilmog'i lozim. Zero millat kelajagi yoshlar qo'lidadir.

#### **Foydalanilgan adabiyotlar:**

1. Xalqaro tadqiqotlarda boshlang'ich sinf o'quvchilarining o'qish savodxonligini baholash (Boshlang'ich sinf o'qituvchilari, metodistlari uchun metodik qo'llanma.) Sharq nashriyoti- 2019
2. Sh. Mirziyoyev „Buyuk kelajagimizni mard va oliyjanob xalqimiz bilan birga quramiz”T: O'zbekiston ,2017
3. www.ziyonet.com

## O'QUVCHILARNI IJTIMOIIY FAOL FIKRLASHGA O'RGATISH USULLARI VA UNGA TA'SIR QILUVCHI PEDAGOGIK-PSIXOLOGIK OMILLAR

**Qayumova Samigul Zokir qizi**

TerDUPI pedagogika va psixologiya yo'nalishi magistranti

**Annotatsiya:** O'quvchi shaxsini shakllantirish hamda mustaqil fikrlashga yo'naltirishning pedagogik-psixologik asoslarini ishlab chiqish hamda uning yaxlit tizimini yaratish.

**Tayanch iboralar:** ijtimoiy faol fikr, ta'lim metodlari, pedagogik-psixologik omillar, didaktik o'yinlar, harakatli o'yinlar, ta'limiy o'yinlar, muammoli metodlar.

O'quvchilarini ijtimoiy faollikka o'rgatish bir kunda yoki bir soatlik dars davomida amalga oshirilmasdan, balki yillar davomida bosqichma-bosqich turli omillar ta'sirida amalga oshiriladigan jarayondir. Olib borilgan kuzatishlarga qaraganda ta'lim metodlarining barchasi ham o'quvchilarni ijtimoiy faollikka o'rgatish vositasi bo'la olmaydi. Ammo darsda turli metodlarni qo'llash orqali ta'lim samaradorligini oshirishga, bilimlarni egallash jarayonining zerikarli bo'lmasligiga erishish mumkin. Ta'lim metodlari xilma-xil bo'lib, o'xshash xususiyatlariga ko'ra guruhlariga birlashtiriladi. Ta'lim metodlarining tasnifiga oid turli qarashlar mavjud: ba'zi mutaxassislar ta'lim metodlarini tasnif etishda bilim manbalarini hisobga olishsa, ayrim olimlar o'qituvchi faoliyati xususiyatlaridan kelib chiqishadi, uchinchi bir guruh olimlar esa o'quvchilar faoliyatini e'tiborga olishadi. Ta'lim metodlariga bunday qarashlarning ko'p va rang-barang bo'lishi tabiiy. Chunki ta'lim metodlari mazmunan boy hodisa bo'lib, ular ma'lumot mazmuni bilan ham, o'qituvchi va o'quvchi faoliyati bilan ham, bilim va malakalar bilan ham, shuningdek, ijodiy qobiliyatlarni, munosabatlarni rivojlantirish bilan ham chambarchas bog'liqdir. Masalan, Yu.K.Babanskiy ta'lim metodlarini o'quvchilarning faoliyati nuqtai nazaridan tasnif etadi. U ta'lim metodlarini uch guruhga ajratadi:

- o'quv-biluv faoliyatini uyushtirish va amalga oshirish metodlari;

- o'quv-biluv faoliyatini rag'batlantirish va asoslash metodlari;
- o'quv-biluv faoliyati samaradorligini nazorat qilish metodlari.

Har bir guruh, o'z navbatida, yana kichikroq guruhlariga ajratiladi. Masalan, birinchi guruh metodlariga quyidagilar kiradi: og'zaki bayon qilish, ko'rgazmali metodlar, amaliy metodlar, induktiv va deduktiv metodlar, muammoli-izlanishmetodlari, ijtimoiy faol ishlash metodlari. Rag'batlantirish va nazorat qilish metodlari ham o'z tarkibida guruhlariga ajratiladi. Ta'limning muammoli metodi faqat o'qituvchini bilimlarni bayon etishga emas, balki o'quvchilarni ijtimoiy faol ravishda izlanishga, fikr yuritishga yo'naltirishi lozim. A.G'ulomov va M.Qodirovlar xususiy metodlar, ya'ni ona tili ta'limi jarayonida qo'llaniladigan metodlar borasida to'xtalib o'tadilar. Ular ta'limni ikkiyoqlama jarayon ekanligini hisobga olib, ta'lim metodlarini ikki katta guruhga ajratadilar:

- o'qituvchi faoliyati bilan bog'liq metodlar.
- o'quvchi faoliyati bilan bog'liq metodlar.

O'qituvchi faoliyati bilan bog'liq metodlar bilimlarni tayyor holda bayon etish va muammoli bayon qilish metodlariga ajratilgan. O'quvchi faoliyati bilan bog'liq metodlar guruhiga qayta xotirlash, qisman izlanuvchanlik va izlanishga asoslangan metodlar kiradi. Ta'lim metodlarini tahlil qilib chiqar ekanmiz, ulardan unumli va o'rnida foydalanish o'quvchilarni ijtimoiy faollikka o'rgatishda juda qo'l kelishini ko'ramiz. Ammo ta'lim metodlarining barchasi ham sinf o'quvchilarida ijtimoiy faol fikrlash qobiliyatini shakllantirishga xizmat qilmaydi. Binobarin, reproduktiv metod o'quvchilarda ijtimoiy faollikni shakllantirishga ta'sir etmasa, muammoli izlanish metodi orqali bu borada yuqori natijalarga erishish mumkin. Ta'lim jarayonida o'quvchilarning xilma-xil o'quv materiallarini hal qilishlari orqali izlanish g'oyasining joriy qilinishi ijtimoiy faollikka o'rgatish usullaridan biridir. O'quvchilar tafakkurining ijtimoiy faolligini shakllantirishda bu usuldan oqilona foydalanish nihoyatda samarali bo'lib, tadqiqotchilik ko'nikmalari va ishga ijodiy yondashishga yordam beradi. Muammo - mohiyatiga ko'ra, zudlik bilan hal etilishi lozim bo'lgan masaladir. O'qituvchi o'quvchi oldiga muammo qo'yar ekan, uni hal qilish yo'lidagi harakat davomida o'quvchi izlanadi, ijod qilishga intiladi,

muammo ustida avvalgi tajriba va bilimga tayangan holda fikr yuritadi. O'quvchilar ta'lim ob'ekti bo'lib qolmay, sub'ekti ham bo'lishlari lozimligi davr talabidir. Ular o'qituvchining talabini shunchaki o'zlashtirmay, balki o'zshaxsiy tajribalari, aqliy rivojlanish darajalariga qarab faol o'zlashtirishlari, qayta ishlashlari lozim. Ta'lim jarayonida ijtimoiy faollikka harakat qilishga qobil yosh avlodni tarbiyalash lozim. Shu bois ko'pgina olimlar va ilg'or o'qituvchilar o'quvchilarda o'quv faoliyatiga ijtimoiy faol va ijodiy yondashuvni tarkib toptirish yo'lida izlanmoqdalar. Bu borada olib borgan izlanishlarimiz natijasi o'laroq, ta'limning muammoli metodining o'quvchilarni ijtimoiy faollikka o'rgatishdagi o'rni ustida alohida to'xtalib o'tish joiz. Bu metoddan foydalanish bilish jarayonining samaradorligini oshiradi, bilimlarni chuqur, ongli, mustahkam o'zlashtirishga, ijtimoiy faollik va izlanishlar natijasida o'ziga xos kashfiyotlar qilish imkonini beradi. Ta'limda muammolilikning bo'lishi mutlaqo tabiiydir. Shu bois darsda muammoli ta'limning material va o'quvchilar tayyorgarligiga imkon beradigan barcha muammolilik elementlaridan foydalanishga intilish lozim. Biroq tegishli o'quv qo'llanmalari va metodik ko'rsatmalar ishlab chiqilmas ekan, muammoli ta'lim muammoligicha qolaveradi. Shu munosabat bilan nafaqat muammoli yondashuvga katta e'tibor berish kerak, balki shaxsiy tajriba va ilmiy izlanishlarga suyangan holda sinflarning ona tili darslarida muammoli ta'limdan unumli foydalanish bo'yicha tegishli o'quv qo'llanmalari va metodik tavsiyalar ishlab chiqish muhimdir. O'qituvchi muammoli vaziyat yaratib o'quvchilarni uning hal qilinishi tomon yo'naltirar ekan, tahlil qilish, taqqoslash, umumlashtirish kabi tafakkur jarayonlaridan biriga ongli ravishda jalb qilish orqali bilimlarni mexanik tarzda eslab qolishdan ongli o'zlashtirishga yo'l ochadi. Bunda muammoli izlanish metodi mantiqiy tadqiqot metodlari bilan qo'shib ketadi va o'quvchilarni ijtimoiy faollikka o'rgatish vositasi bo'lib xizmat qiladi. L.V.Artemova ta'limiy o'yinlarning muhim jihatlari, vazifasi va ahamiyati haqida shunday deydi: Didaktik o'yinlarning muhim jihatlari shundaki, o'quv topshiriqlari bolalarga o'yin shaklida taqdim etiladi. Bolalar o'yin jarayonida bilimlarni o'zlashtirayotganlari, ma'lum predmetlardan foydalanish malakalarini va o'zaro muomala madaniyatini egallayotganlarini sezmaydilar. Har bir didaktik



o'yin ta'limiy va tarbiyaviy mazmuni, o'yin topshiriqlari, o'yin harakatlari, o'yin va tashkiliy munosabatlardan iborat bo'ladi .

Biz didaktik o'yinlarni mazmuniga ko'ra tinch o'yinlar, harakatli o'yinlar, aralash tipdagi o'yinlar; shakliga ko'ra musobaqa o'yinlari, sahna o'yinlariga ajratdik.

*Harakatli o'yinlarga* ta'lim jarayonida qo'llaniladigan musiqali o'yinlar va sahna o'yinlarini misol qilib keltirish mumkin.

*Aralash o'yinlar* o'zida ham harakatli o'yinlar, ham tinch o'yinlar elementlarini aks ettiradi. Tarqatma materiallar asosida uyushtiriladigan o'yinlar, so'z o'yinlari, kesma harflar bilan o'tkaziladigan o'yinlar tinch o'yinlarga misol bo'la oladi.

O'rganilgan ilmiy, pedagogik-psixologik va metodik manbalar shundan dalolat beradiki, o'quvchilarini darslarda ijtimoiy faol fikrlashga o'rgatish dolzarb muammo bo'lib, xususan metodika nazariyasida bu masalaga yetarli e'tibor qaratilishi lozim. Tadqiqot asosida turgan ilmiy farazlar tajriba-sinov ishlari jarayonida o'z tasdig'ini topdi. O'quvchilarini ijtimoiy faollikka o'rgatish haqiqatda ham zaruriy sharoitlar yaratish, har bir darsda ijtimoiy faollikka oid didaktik o'yinlar, mashqlar va topshiriqlardan foydalanish, ijtimoiy faol ishlarni izchil va muntazam o'tkazish, muammoli vaziyatlar yaratish va o'quvchilarni muammolarni hal etishga jalb etish, o'qituvchi va o'quvchilar o'rtasida sub'ekt-sub'ekt munosabatini o'rnatish bilan chambarchas bog'liq. Faqat shundagina o'quvchilarni ijtimoiy faollikka o'rgatish jarayonini to'g'ri tashkil etish, uning samarali yo'llarini izlash, ijod qilishga imkon yaratiladi.

#### **Foydalanilgan adabiyotlar:**

1. O'zbekiston Respublikasining Ta'lim to'g'risida gi Qonuni. Barkamol avlod orzusi. Toshkent: O'zbekiston, 1998. 20-29 b.
2. Ibragimov R. maktab o'quvchilarida bilish faoliyatini shakllantirishning didaktik asoslari: Ped. fan. nom. ... dis. - Toshkent, 2002.
4. Karimova V., Sunnatova R. Ijtimoiy faollik bo'yicha mashgulotlarni tashkil etish yuzasidan uslubiy qo'llanma. - Toshkent: Sharq, 2000.
5. G'afforova T, Qurbonov A. Ta'limning ilg'or texnologiyalari. Qarshi:Nasaf,2003

## XORIJIY TILLARNI O`RGANISHDA ASOSIY KAMCHILIKLARNI BARTARAF ETISH

**Qurbonova Gulnoza Ahmadjon qizi**

Andijon Davlat Universiteti Chet tillar fakulteti

**Annotatsiya:** Mamlakatimizda bugungi kunda chet tillarini o`rganishga juda kata imkoniyatlar yaratilmoqda. Va bu uchun yurtimizda turli xil xususiy va davlat muassasalari ish olib bormoqda. Ammo ba`zan ko`ramizki ko`p yoshlar biror bir xorijiy tilni o`rganish davrida ba`zi qiyinchilik yoki muammolarga duch kelsa til o`rganishga qiziqishi kamayib boradi. Va bu tilni yaxshi ko`rganidan emas majburlikdan o`rganishga togri keladi. Buning natijasida o`zlariko`zlagan muvaffaqiyatlariga erisha olmaganliklariga ko`p bor guvoh bo`lganmiz. Yuqoridagidek vaziyatlarga duch kelmaslik va oldini olish maqsadida bir nechta asosiy sabablarni ko`rib chiqamiz.

**Kalit so`zlar:** Motivatsiya, har kunlik mashg`ulot, metodika, passive lug`at, active lug`at.

Hozirgi kundan kunga rivojlanib borayotgan dunyoyimizni chet tillarisiz tasavvur qilib bo`lmaydi. Globalizatsiya jarayoni tezlashgan sari chet tilini o`rganish zamon talabi bo`lib boraveradi. Bugun har qanday sohada yaxshi mutaxassis bo`lish uchun ingliz tilini bilish oddiy zamon talabiga aylanib ulgurgan.

Qachonki men birinchi marta ingliz tilini o`rganmoqchi bo`lganimda birinchi bo`lib o`zimga bergan savolim quyidagicha edi:

1. Chet tilida qanday qilib oz muddat ichida o`rganib olsam bo`ladi.
2. Chet tilida qanday qilib ravon xuddi haqiqiy inglizlardek gapira olishim mumkin.
3. Nima uchun bir tilga o`zlashtirilgan muassalarda o`qiydigan talabalar bir necha yil davomida bosh ko`tarmasdan chet tilini o`ganadiyu, ba`zilari uch-to`rt og`iz murakkab gap gapira olmayotgan bir paytda, bu sohaga umuman aloqasi bo`lmagan o`quvchilar kuniga 2-3 soat til o`rganishga vaqt sarflab ravon gapira olyapdi.

Bir necha yildan beri, ya`ni til o`rganishni boshlagan paytimdan beri ko`plab duch kelgan muammolarimni bartaraf qilish uchun izlanishlarim natijasida shuni tushundimki, muammoning asosiy sababi til o`rganishga bo`lgan yondashuvda ekanligini anglab yetdim. Hozirgi kunda aksar ta`lim muassasalarida qo`llanilayotgan siyqasi chiqib ketgan metodlardan foydalanish eskichilik sarqiti bo`lib qoldi.

Bugun zamonaviylik va qulaylikga intilayotgan davrda tilni o`rganish o`qituvchidan ko`ra o`quvchining aynan o`ziga bo`g`liqdir. O`quvchining yaxshi natijaga erishishiga turtki bo`luvchi asosiy omillarni ko`rib chiqamiz.

**Motivatsiya:** Biror tilni o`rganish uchun eng muhimi hayotdagi har bir sohada bo`lganidek kuchli ishtiyoqdir. Har doim o`zingizga bu tilni nima uchun o`rganish kerak degan savolni bering va har qanday qiyin vaziyatingizda yoki ikkilanganingizda bu tilni mukammal o`gansangiz sizni qanday muvaffaqiyatlar kutayotganini va maqsadlaringizni eslang. Eng muhimi bu qo`lingizdan kelishiga, hammasi sodda, unchalik ham qiyin emasligini anglab yetishdir. Agar siz yuqoridagi barchasini eplay olishga ko`zingiz yetsa siz til o`rganishga tayyorsiz.

**Har kunlik mashg`ulot:** Hozirgi kunda juda ko`plab til kurslari haftada 3 marta, 2 soatdan dars tashkillashtiradi. Va kundalik hayot ishlari bilan band bo`lgan har qanday til o`rganuvchi boshqa kunlarda tilga vaqt ajrata olmaydi. Bu keyinga darsgacha oldingi mavzular esdan chiqishiga va til o`ganish jarayoniga sekinlashishiga olib keladi. Shuning uchun ham xohlagan bir chet tilini o`rganayotganda uni har kuni takrorlash ta`lab qilinadi. Shundagina til o`rganish jarayoni ancha tezlashadi. Bundan tushunish mumkunki har qanday tilni yaxshi o`zlashtirmoqchi bo`lgan inson kunlik majburiyatini ya`ni har kuni har qanday vaziyatda ham kuniga o`rtacha 2-3 soat vaqtini o`sha til bilan shug`ullanishga sarflashi kerak. Shundagina tilni eslab qolish imkoniyati keskin oshadi.

**Zerikishdan qutulish:** Siz o`z topshiriqlaringizdan zerikkan yoki charchagan paytingizda o`zingiz qiziqqan turli xil mashg`ulotlar: Televizor ko`rish, do`stlar bilan suhbatlashish yoki o`zingiz qiziqqan xobbiyngiz haqida turli xil malumotlar o`ganish va shunga o`xshash mashg`ulotlarni faqat o`rganayotgan tilingizda bajarishga harakat qiling. Chunki, bu sizga ham energiya, ham o`zingiz bilmagan ravishda

o`rganayotgan tilingizda listening- tinglash, Reading- o`qib tushunish, Speaking- Gapirish, Writing- yozish qobiliyatlaringizda tabiiy holatda ko`nikma shakllanishiga sabab bo`ladi va bu vaqtdan unumli foydalanishdir. Umuman olganda “bir o`q bilan ikki quyovni urish” dir.

**Passiv lug`atlarni aktivga olib kirish:** Ko`p holatlarda bizga judako`pchilik so`z boyligini oshirish uchun ko`p lug`at yodlash samara beradi deb maslahat berishadi. Ammo bu mutlaqo noto`g`ri fikrdir. Chunki har bir til o`rganuvchisi kuniga 50 tadan so`z yodlab undan qanday va qay vaziyatda foydalanishni bilmagandan ko`ra, har kuni 10 yoki 20 tagacha so`z o`rganib uni matnga olib kirishni o`rgangan afzal.

Misol uchun siz har kuni eat-yemoq, drink- ichmoq kabi lug`at 50 talab so`z yodlash befoyda. Chunki bunday yodlangan so`z inson xotirasida uzoq muddat saqlanib qolmaydi. Qachonki u manashu so`zlardan foydalanishga to`g`ri kelganda qiyinchilikga duch kelish ehtimoli ko`proq. Uning o`rniga siz kunlik rejalashtirgan ishlaringizni bugungi yodlagan lug`atlaringizni kiritib matn tuzishni boshlang. Shundagina so`zlarni qayta takrorlash va bugungi so`zni qayerda qo`llay olish imkoniyatini beradi. Siz har qanday inson bilan suhbatlashayotganingizda yoki o`zingiz yoqtirgan turli xil dasturlarni ko`rayotganingizda tabiiy ravishda ravon Grammatik xatolarsiz gapira olish va mukammal ravishda tushuna oladiganlar safida bo`lasiz.

Bu narsa shuni anglatadiki bugungi kunda 6 oyda chet tilini o`g`atishni va`da berayotgan o`quv markazlari sizni aldamayapti, balki to`g`ri tanlangan metodika evaziga yuqori ko`rsatkichlarga erisha olyapti. Bu faqat ozingizga bo`lgan ishtiyoq va tog`ri tanlangan metodikaga bog`liqdir.

#### **Foydalanilgan adabiyotlar:**

- 1-F.M.Muhammadjonov. “O`quvchilarni ingliz tilini o`rganishda duch keladigan qiyinchiliklari”
- 2-T.Robins. “Maqsadga qanday erishiladi”
- 3-Z.Po`latova “Xorijiy tillarni o`rganishdagi muammolar.

## AYOLLARNING JAMIYATDA TUTGAN O`RNI VA ROLI

**Rajabova Tursunoy Nasimovna,**

**Axadova Nilufar Nodir qizi**

Samarqand davlat universteti

**Annotatsiya:** Ushbu maqolada Ijtimoiy-siyosiy hamda ijtimoiy-iqtisodiy hayotda ayollarning o`rni va maqomini oshirish O`zbekistonda davlat siyosatidagi o`rnini oshirilayotganligi, shu maqsadlarda ayollarning ijtimoiy faolligini kuchaytirish, ularning bandligini ta`minlash, oila institutini, onalik va bolalik muhofazasini yanada kuchaytirish bo`yicha samarali chora-tadbirlar qay darajada olib borilayotganligi, jamiyatda xotin-qizlarga tazyiq va zo`ravonlikka nisbatan murosasizlik muhitini yaratish, xotin-qizlarning huquqlari va qonuniy manfaatlarini ta`minlash. Gender tenglikni ta`minlash siyosatini davom ettirish, xotin-qizlarning ijtimoiy-siyosiy faolligini oshirish, ularni qo`llab-quvvatlashga doir islohotlarni amalga oshirish. Xotin-qizlarning ta`lim va kasbiy ko`nikmalar olishlari, munosib ish topishlariga Og`ir ijtimoiy ahvolga tushib qolgan xotin-qizlarga ijtimoiy-huquqiy, psixologik yordam ko`rsatish, ularni manzilli qo`llab-quvvatlash masalalari qonunlar bilan o`rganilgan.

**Tayanch so`zlar:** Ayol, xotin-qizlar, huquq-majburiyatlar, "Gender tenglik" tushunchasi,

### **Kirish.**

Biz yashayotgan jamiyatda ayollarning o`rni beqiyos. 2019 yil 2 sentyabrda qabul qilingan "Xotin-qizlar va erkaklar uchun teng huquq hamda imkoniyatlar kafolatlari to'g'risida" O'zbekiston Respublikasining qonuni xotin-qizlarning jamiyatdagi o'rniga qaratilgan huquqiy himoya, huquqiy kafolat siaftida ma'qullangandi. Quvonarli tomoni shundaki, ming yillardan buyon jamiyatda ayol va erkak o'rtasidagi tengsizlik va uni hal etish masalasi hamisha dolzarb bo'lib kelgan huquqiy munosabatlarning nechog'lik dolzarbligiga qaratilgan qonundir. Jumladan, qonunning 1-moddasida qayd etilganidek, qonunning maqsadi xotin-qizlar va erkaklar uchun

teng huquq hamda imkoniyatlarni ta'minlash sohasidagi munosabatlarni tartibga solishdan iborat.

To'g'ri, hozir biz yashayotgan davr yangilanayotgan O'zbekistonning islohotlarida inson manfaatlarining ustunligiga qaratilgan bir paytda, hali ham oilaviy nizolarning juda katta qismi erkaklar tomonidan ayol huquqlarining tan olinmaslik holatlari shuningdek, ayrim holatlarda jamiyatda ham xotin-qizlarning huquq hamda imkoniyatlariga etarlicha ahamiyat berilmayotgani haqiqatdir.

SHuningdek, qonunda gender tushunchasi ham qayd etilgan bo'lib, unga ko'ra, gender — xotin-qizlar va erkaklar o'rtasidagi munosabatlarning jamiyat hayoti va faoliyatining barcha sohalarida, shu jumladan siyosat, iqtisodiyot, huquq, mafkura va madaniyat, ta'lim hamda ilm-fan sohalarida namoyon bo'ladigan ijtimoiy jihati ko'rsatilgan. Demak, gender tushunchasi faqat ayollar manfaatlarini ifodalamaydi. Balki har ikki jins vakillarining o'z orzu va maqsadlari sari dadil odimlashi, hayot sifatini oshirish uchun bir xil imkon berish kerakligini ilgari suradi, xolos. Aynan rivojlangan jamiyatning talablaridan biri bu erkak va ayol huquqlari tengligining ta'minlanishidadir.

### **Asosiy qisim**

**Fuqarolik jamiyati muammolari tadqiqot markazining (Ukraina) direktori Vitaliy Kulik** qayd etishicha, gender munosabatlari butun madaniyatni, jamiyat qurilishi, davlat institutlari, qaror qabul qilish usullari va fikrlash uslubini o'zida mujassam etadi. Ular tilda, urf-odatlarda, san'at va hatto ishlab chiqarishda ham o'zining o'chmas izini qoldiradi.

V.Kulik o'tgan yillar davomida O'zbekistonda ayollarning ijtimoiy siyosiy faolligini, jamiyat va davlat qurilishi vazifalarini hal etishda ularning o'rni va maqomini oshirish yuzasidan salmoqli o'zgarishlar ro'y berganini ta'kidladi.

“Gender munosabatlarini uyg'unlashtirishga umum demokratik jarayonning ajralmas bo'lagi sifatida qaraladi, deydi komil ishonch bilan ekspert. Biroq demokratlashtirish o'z-o'zidan avtomatik tarzda gender muammolarining hal qilinishiga olib keladi, deb hisoblash mumkin emas. Jahon tajribasi shuni ko'rsatmoqdaki, buning uchun alohida harakat lozim. Va bu masala bo'yicha O'zbekiston butun Markaziy Osiyo

mintaqasiga namuna bo'lishi mumkin. Bugungi kunda O'zbekiston kasaba uyushmalari tizimida maxsus tuzilma - Ayollar kengashi, tarmoq va hududiy kasaba uyushmalari tashkilotlarining huzurida esa ayollar bilan ishlash komissiyalari faoliyat ko'rsatmoqda. Ular tomonidan ishchi ayollar ijtimoiy himoyasini yanada kuchaytirish yuzasidan tizimli chora-tadbirlar amalga oshirilmoqda. Jumladan, jamoa shartnomalari va bitimlar vositasida ular uchun qo'shimcha imtiyoz va kafolatlar yaratilmoqda. Bunday tajriba hatto Yevropa qonunchiligida ham mavjud emas”.

Ekspertning aytishicha, O'zbekistonda maksimal darajadagi bandlikni ta'minlashga, ishlaydigan ayollarning daromadlarini oshirishga yo'naltirilgan samarali gender siyosati ishlab chiqilgan va u hayotga tadbiriq etilmoqda, kasb-hunar kollejlari va oliy o'quv yurtlarining bitiruvchi qizlari bandligi ta'minlanishiga ko'maklashish amalga oshirilmoqda. “Ayollarning huquq va erkinliklari ta'minlanishi, ularning farovonligi va ijtimoiy himoyasi yaxshilanishi bo'yicha majmuaviy chora-tadbirlarning amalga oshirilishi bo'yicha O'zbekiston tajribasi Markaziy Osiyo davlatlari uchun davlat gender siyosatining modeli bo'lishi mumkin, ayrim masalalarda esa u jinslar teng huquqliligi ta'minlanishidagi Yevropa tajribasini ham boyitadi”, deb hisoblaydi V.Kulik.

**Dehli universiteti (Hindiston) Indraprastxa xotin-qizlar kollejining Tarix kafedrasi dotsenti Minakshi Kxanna** mustaqil rivojlanish yillari davomida O'zbekistonda ayollarning ijtimoiy-siyosiy holati sezilarli darajada o'sganini e'tirof etdi.

— Bugungi kunda ular mamlakatning ijtimoiy-siyosiy, ijtimoiy-iqtisodiy va madaniy hayotida muhim o'rin tutmoqda, - dedi u. - Respublikada ayollarni har tomonlama qo'llab-quvvatlashga qaratilayotgan e'tibor, ularning ijtimoiy-siyosiy faolligini oshirish yuzasidan amalga oshirilayotgan chora-tadbirlar yuqori bahoga loyiqdir. Siyosiy partiyalar hokimiyatning qonun chiqaruvchi va vakillik organlariga nomzodlar umumiy sonidan kamida 30 foizi ayollarning nomzodlarini ko'rsatishlari lozimligi qonun bilan mustahkamlab qo'yilgani menda katta taassurot qoldirgan. Shu o'rinda, O'zbekiston kasaba uyushmalari tashkilotlari ayollarning ijtimoiy-iqtisodiy

manfaatlari va mehnat huquqlarini ta'minlash jarayonida faol ishtirok etayotganini ham ta'kidlashni istar edim.

O'zbekiston Respublikasida ayollarni har tomonlama qo'llab-quvvatlash, ularning bandligini ta'minlash va sog'ligi mustahkamlash bo'yicha hayotga tadbiriq etilayotgan chora-tadbirlar xorijiy ommaviy axborot vositalarida ham keng yoritilmoqda.

YUNESKOning STEM va gender bo'yicha bo'yicha hisobotiga (SAGA) ko'ra, bunga asosiy sabablar quyidagilar bo'lishi mumkin:

- Kasb tanlashdagi farqlar;
- Hayotiy qadriyatlardagi farq;
- Ishonch va o'z-o'zini anglash;
- Gender stereotiplari;
- Gender tarafkashligi.

Turli dasturlar va tadqiqotchilar bo'yicha oliy ma'lumotli ayol va erkak bitiruvchilarning ulushiga e'tibor beradigan bo'lsak, bakalavr va magistr darajalariga ega ayollar soni erkaklardan ko'proq bo'lishi mumkin, lekin fan nomzodlari va tadqiqotchilar orasida erkaklar soni ayollar sonidan ancha ko'proq ekanligini ko'rishimiz mumkin.

### **Xulosa**

Xulosa o'rnida shuni ta'kidlash joizki, har bir jamiyatda ayollarni o'zni va roli beqiyos bo'lmog'li lozim. Darhaqiqat, qadim yunon Suqrot, Arastu, Aflotun kabi olimlari eng yaxshi davlat sifatida jamiyatda tenglik va adolat hukm surgan polisni nazarda tutishgan. eng yaxshi qonunlar sifatida ham barcha tengligini kafolatlagan qonunlarni ilgari surishgan. erkak va ayollar tengligi g'oyasini yunon olimi Antifont o'z asarlarida qo'llagan holda: «Tabiat barchani: ayollarni ham, erkaklarni ham teng qilib yaratadi, lekin odamlar insonlarni tengsiz holatga soluvchi qonunlarni ishlab chiqishadi», deb ta'kidlagan. SHarq qomusiy olimlardan Abu Nasr Forobiy “Fozil odamlar shahri” asarida tenglik hukm surgan davlatni fozillikka intilgan davlat sifatida qayd etgan bo'lsa, 1791 yilda Olimpiya De Guj tomonidan tayyorlangan



fuqarolik va ayol huquqi deklaratsiyasida ilk bor ayollarning erkin fikrlash va o'z fikrini bildirish huquqiga ega ekanligi e'tirof etilgan. Shunday qilib, oliy ma'lumotli mutaxassis, bunyodkor va ijodkor bo'lgan bugungi O'zbekiston xotin-qizlari o'zining mehnatkashligi, iqtidori va salohiyati bilan ulkan natijalarga erishmoqda. Ayni paytda ular oila va jamiyatimizda tinchlik, totuvlik, farovonlik va hamjihatlikni ta'minlashdek mas'uliyatli vazifalarni o'zining nozik yelkasida ko'tarib kelmoqda. Davlat tomonidan xotin-qizlarni har tomonlama qo'llab-quvvatlash, ularning iste'dod va intilishlarini yuzaga chiqarish uchun barcha sharoit yaratish borasida izchil ishlar olib borilmoqda. Bu yo'nalishdagi islohotlarning natijalari xalqaro hamjamiyat tomonidan yuqori baholangani holda O'zbekiston ayollari alohida e'zoz va hurmat topgan mamlakat sifatida nom qozondi.

### **Foydalanilgan adabiyotlar ro'yxati:**

- 1 O'zbekiston Respublikasining 2022-2026-yillarga mo'ljallangan “Taraqqiyot strategiyasi”
2. Abu Nasr Forobiy “Fozil odamlar shahri”
3. “Xotin-qizlarni kamsitishining barcha shakllariga barham berish to'g'risida” Konvensiya
4. Xotin-qizlar va erkaklar uchun teng huquq hamda imkoniyatlar kafolatlari to'g'risida” qonuni.

## INSON RIVOJLANISHIDA RANGLARNING O‘RNI VA AHAMIYATI

**Babaqulova Adiba Baxromqulovna**

Samarqand viloyati Samarqand tumani 52-umumiy o‘rta ta’lim maktabi o‘qituvchisi

**Annotatsiya:** Ushbu maqolada ranglarning inson hayotiga psixologik ta’siri, ranglarning ahamiyati, hamda aholi turmush tarziga ta’siri, shaxs rivojlanishida uning ruhiyatiga va aqliy rivojlanishidagi o‘rni bo‘yicha fikrlar keltirilgan hamda taklif va tavsiyalar ishlab chiqilgan.

**Kalit so‘zlar:** Ranglar, politra, davolovchi, kolorit, ranglar jilosi, rangtasvir, gloukoma, psixologik ta’sir, o‘rta to‘lqinli, uzun to‘lqinli, qisqa to‘lqinli, animiya, rang va inson.

Ma’lumki, mamlakat taraqqiyoti, yurt va millat kelajagi bevosita o‘shib kelayotgan yosh avlodning jismoniy, ruhiy va ma’naviy barkamolligi hamda ilmiy, intellektual salohiyati muhim o‘rin tutadi. Bu borada, Prezidentimiz Shavkat Mirziyoyev rahbarligida 2019-yil 19-martda “Yoshlar bilan ishlashni samarali tashkil etishda madaniyat, san’at, sport, axborot texnologiyalari, kitobxonlikga qiziqishini oshirish bo‘yicha 5 ta muhim tashabbusni amalga oshirish to‘g‘risida”<sup>76</sup> o‘tkazilgan videosektor yig‘ilishida yoshlarni rivojlantirishga qaratilgan masalalar muhokama qilindi va sohalarga ta’luqli 5 ta muhim tashabbus ilgari surildi. Mazkur 5 tashabbusning birinchisi, yoshlarning musiqa, rassomlik, teatr va san’atning boshqa turlariga qiziqishlarini oshirish kabi muhim masalalari ilgari surilgan. Birinchi tashabbus yoshlarni tasviriy san’at, rassomchilik sohasini rivojlantirish, yoshlar o‘rtasida keng targ‘ib qilish, iste’dodli yoshlarni yuzaga chiqarishga xizmat qiladi.

Keltirilgan fikrlarga asoslangan holatda san’at sohasini yoshlar o‘rtasida ommaviyligini ta’minlash hozirgi kunning muhim masalalaridan biri hisoblanadi. Tasviriy san’atning ta’sir etuvchi kuchi insonning dunyoqarashini tubdan o‘zgartira

<sup>76</sup> Sh.M.Mirziyoyev Yoshlar bilan ishlashni samarali tashkil etishda madaniyat, san’at, sport, axborot texnologiyalari, kitobxonlikga qiziqishini oshirish bo‘yicha 5 ta muhim tashabbusni amalga oshirish to‘g‘risida” 2019-yil 19-mart. [www.lex.uz](http://www.lex.uz)

oladigan, uning ichki dunyosi shakllanishiga sezilarli ta'sir ko'rsatadigan eng katta kuch bo'lib, ular ongining eng yashirin burchaklariga kirib, haqiqiy qadriyatlar urug'ini ekishga qodir.



**1.1-rasm. “Qish” asari<sup>77</sup>.**

Fikrimizcha, zamonaviy jamiyat visual idrok etish darajasining oshganligi bilan ajralib turadi, bu yerda visual tasvirlar kundalik hayotning yetakchi qismiga, dunyoni bilish usuliga aylanadi. Insonlarning his-tuyg'u organlari nafaqat atrofdagi muhitni tahlil qiladi, balki ma'lumotni qabul qiluvchidir. Shu jihatdan ranglar bizning tanamizga ma'lum miqdorda ta'sir ko'rsatadi. Ranglar hayot beruvchi va davolovchi kuchga ega (1.1-rasm).

Shu o'rinda zamonaviy olimlarning fikricha, rang terapiyasi davolash va tiklanishning eng istiqbolli va ishonchli usullaridan biri hisoblanadi. Bizning miyamiz, oshqozon ovqatlanishiga o'xshab rangni o'z ichiga oladi. Ranglar issiq va sovuqqa bo'linganligi ma'lum. Issiq - qizil, to'q sariq, sariq soyalar kiradi; Sovuq - ko'k, ko'k va binafsha rangga bo'linishi olimlar tamonidan isbotlangan.

Ranglarning hayotda insonlarga psixologik ta'siri kattadir, oddiy misol: ko'cha harakati qonuniyati, tabiat harakati qonuniyatlari har bir faslda inson qalbida o'zgacha his uyg'onadi. Kuz faslida inson ushalmagan orzularini, qalbgga turtki bo'ladiga hislarni tuyadi. Bahor fasli esa mutlaqo o'zgacha fasldir, xalqimiz bekorga

<sup>77</sup> Ushbu rasm muallif tamonidan chizilgan.

uyg‘onish fasli demaydilar sababi, bu faslda insonlar tabiat o‘zgarishiga qarab hislari jumbushga keladi atrof yangilanadi daraxtlar gullaydi, atrof olam gullarga burkanadi. Atrofdagi ranglar jilosi kishi qalbida mehr-muhabbat uyg‘otadi. Mana ko‘rdingizmi tabiatdagi bu o‘zgarishlar, bu ranglar kishi psixologiyasiga tez va katta ta’sir qiladi. Agarda tarix voqealarga nazar tashlasak, juda ko‘p hayotiy yaxshiliklar bo‘lib, oilada to‘ylar, tug‘ilgan bolalarning beshik to‘yi, nikoh to‘ylari va katta bayramlar bo‘lib o‘tadi. Shunday mavzularda ishlangan rassomlarning rangtasvir asarlariga nazar tashlasak, unda sur‘atning umumiy rang tuzilishida yorqin, sho‘xchan, rangdagi bo‘yoqlar ishlatganini ko‘ramiz. Och havorang, och sariq, to‘q sariq, zarg‘aldoq, och qizil, pushti va shunga o‘xshash ranglarga ko‘zimiz tushadi.

Bularning hammasi yaxshilik, xursandchilik, quvnoq, jo‘shqin hayotni ko‘rsatuvchi voqealardir. O‘zbekiston Respublikasi Badiiy Akademiyasining akademigi O‘rol Tansiqboyevning asarlaridan; “Jonajon o‘lkam”, “Qayroq suv ombori”, “Mening qo‘shig‘im” kabi asarlari bizga ma’lum. ”Mening qo‘shig‘im” manzara janridagi asari shunday ishlanganki, bir qarashda kishini o‘ziga maftun qiladi, shunday joylarga borib bu go‘zallikdan bahramand bo‘lish hissini uyg‘otadi. Manzaraning oldingi planida ochilib turgan yorqin sariq rangli tog‘ guli, orqa tomonda tog‘ manzarasi, yaraqlab ko‘rinib turgan qishloqni ko‘ramiz. Moviy manzara tomoshabinlarni o‘z bag‘riga chorlayotganday deb his qilasiz. O‘zbekistonda xizmat ko‘rsatgan madaniyat xodimi Hikmat Raxmonovning “Yozgi sevinch” asarida, haqiqatdan ham bolalar issiq yozda, quyosh nurida, yoz ne‘matlarini sevib, mazza qilib tarvuz tanovvul qilmoqdalar, bolalar ahil, xushchaqchaq, rang-barang kiyimlarda, ular tomoshabinni quvontiradi, sur‘atning umumiy rangi xushchang, yorqin bo‘yoqlarda ishlangan, jozibali bo‘lib, bolalik davrini kuylaydi. N.G.Qoraxonning “Oltin kuz” asarlari ham tomoshabinlarga estetik ta’siri kattadir. Hayotimiz tarixida va ayrim hozirgi vaqtlarda, oilada, ayrim tashkilotlarda ziddiyatlar, tarixda daxshatli siyosiy voqealar, urushlar bo‘lganini bilamiz.

Ranglarni qadim zamonlardayoq iliq va sovuq ranglarga ajratganlar. O‘rta asr tabiblari ba’zi ranglarning sehri kuchiga ishonib ko‘pgina kishilarni rang bilan

davolamoqchi bo‘lganlar. Davolanishning bunday usullari hozir ham qisman saqlanib qolgan. Masalan ba’zi fransuz tabiblari ruhiy kasallarni devorlari maxsus ranglarga bo‘yalgan xonalarga joylashtirib davolaydilar.

Shuningdek, gloukoma kasalligiga chalingan kishilar uchun hozir ko‘k shishali ko‘zoynak ishlab chiqariladi. Bularning hammasi va boshqa faktlar turli rang kishi organizmiga nerv sistemasiga va avvalo ko‘zga turlicha ta‘sir qilishdan dalolat beradi. Ko‘zimiz juda murakkab va eng takomilashgan optik asbob, asosiy sezgi organlaridan biridir. Odamlar hayot tajribasining 80–90% ni ko‘z orqali o‘rganishni psixologlar aniqlaganlar. Ko‘zning sezgirligi ham hayron qolarlidir. Agar havo musaffo bo‘lganda edi, inson 2000 kilometr uzoklikda yonayotgan shamni ko‘rishi mumki bo‘lardi. Ko‘z bir daqiqaning mingdan uch qismi davomida yaltiragan yorug‘likni seza oladi, quyoshning spektorida ko‘z bir – biridan farq qiladigan 25 ming rangni ajrata oladi. Ko‘zning adoptatsiya xususiyati, ya’ni kamayadi xolos, buni ko‘zning rangni sezishidan charchashi deyiladi.

Yuqoridagi fikrlarga asoslangan holda tasviriy san’at faoliyatini rivojlantish va yoshlar o‘rtasida keng targ‘ib qilish orqali aholi salomatligini yuksalishiga xizmat qilishi mumkin. Shuningdek, hozirgi global rivojlanish sharoitida yoshlarni tarbiyalash, milliy an’analarimizni targ‘ib qilish, barkamol avlodni shakllantirishda o‘zining beqiyos o‘rniga egaligi ko‘rishimiz mumkin.

### **Foydalanilgan adabiyotlar ro‘yxati:**

1. Sh.M.Mirziyoyev Yoshlar bilan ishlashni samarali tashkil etishda madaniyat, san’at, sport, axborot texnologiyalari, kitobxonlikga qiziqishini oshirish bo‘yicha 5 ta muhim tashabbusni amalga oshirish to‘g‘risida” 2019-yil 19-mart. [www.lex.uz](http://www.lex.uz)
2. S.Abdurasulov, N.Tolipov. “Rangtasvir” «Yangi asr avlodi» -Toshkent, 2005.
3. N.U.Abdullaev “San’at tarixi” «San’at», -Toshkent, 2001.
4. S.Abdurasulov, N.Tolipov “Rangtasvir” (II-qism) –Toshkent, «Yangi asr avlodi», 2003 yil, 12-bet.
5. Y.M.Kirsev “Risunok i jivopis”. –Moskva, «Iskustvo», 2008.
6. [www.lex.uz](http://www.lex.uz)
7. [www.stat.uz](http://www.stat.uz)

## RUS TILINI O'QITISHDA PEDAGOGIK TEXNOLOGIYALAR

**Musayeva Maftunabegim Fahriddin qizi**

Farg'ona Davlat Universiteti, Filologiya fakulteti, Rus tili va adabiyoti o'zga tilli guruhlarda yo'nalishining 3-bosqich talabasi

**Annotatsiya:** mazkur maqola rus tilini o'qitishda pedagogik texnologiyalardan dars davomida o'yin shaklida foydalanishlikning o'quvchi va o'qituvchilar uchun naqadar manfaatli ekanligi yoritildi.

**Kalit so'zlar:** Pantomima, innovatsion usullar, “Tezkor javob”, “Hikoya zanjiri”, “Allomalar yig'ini”, psixologik mexanizm.

O'yin texnologiyasidan foydalanishning asosini o'quvchini faollashtiruvchi va jadallashtiruvchi faoliyat tashkil etadi. Psixologlarning ta'kidlashlaricha, o'yinli faoliyatning psixologik mexanizmlari shaxsning o'zini namoyon qilish, hayotda barqaror o'rnini topish, o'zini o'zi boshqarish, o'z imkoniyatlarini amalga oshirishning fundamental ehtiyojlariga tayanadi. Har qanday o'yin zamirida umumiy qabul qilingan ta'lim prinsiplari, taktikasi yotishi kerak. O'quv o'yinlariga o'quv predmetlari asos qilib olinishi kerak. O'yinlar jarayonida o'quvchi oddiy darsga qaraganda bu mashg'ulotga qiziqibroq yondashadi va bermalol faoliyat ko'rsatadi.

Ta'kidlash lozimki, o'yin eng avallo, o'qitishning bir usulidir. O'quvchilar o'yinli darslarga qiziqib qatnashadilar, g'alaba qozonishga intiladilar, o'qituvchi ular orqali o'quvchiga ta'lim-tarbiya ham beradi. O'quvchi ruscha o'yin o'ynab, gapira olarkanman, tinglab tushuna olarkanman, yoza olarkanman, deb ishonadi, qiziqadi.

Tajriba shundan dalolat beradiki, har qanday o'yinda ishtirokchilarning malakasi va yoshidan qat'iy nazar, ular o'ng'aysiz holatga tushib qoladilar. Shuning uchun o'yinni o'quv amaliyotiga tadbiiq qilishdan avval quyidagi pedagogik-psixologik masalalar hal etilishi zarur. Har bir o'quvchi o'yinga tayyorgarlik ko'rayotganda quyidagilarni bilishi kerak:

- o'yinning maqsadini;

- o‘yinning vazifasini;
- o‘yinning rejadagi qaysi mavzuga taalluqliligini;
- avvalgi o‘yinlarda shakllangan malaka va ko‘nikmalarni keyingi o‘yinlarda ham qo‘llay olishi.

Bizga ma‘lumki, hozirgi ta‘lim jaroyonida o‘quvchi sub‘ekt bo‘lishi lozim. Bunda ko‘proq interfaol metodlarga e‘tiborni qaratish ta‘lim samaradorligini oshiradi. Rus tili darslariga qo‘yilgan eng muhim talablardan biri mustaqil fikrlashga o‘rgatishdir.

Bugungi kunda rus tili o‘qituvchilari Rossiya pedagoglari tajribasiga tayangan holda, quyidagi innovatsion metodlardan foydalanib kelmoqda:

**“Muammoli vaziyat yechimi”** bu usulni qo‘llash uchun hikoyaning boshlanishi o‘qib beriladi qanday yakun topishi o‘quvchilar, talabalar hukmiga havola qilinadi;

**“Quvnoq topishmoqlar”** o‘quvchilarga topishmoqlar o‘rgatish rus tilini o‘rgatishda muhim ahamiyatga ega, ular o‘zlariga notanish bo‘lgan so‘zlarni o‘rganadilar va o‘ylab topishmoq javobini topadilar;

**“Tezkor javob”** o‘tilgan dars samaradorligini oshirishda yordam beradi;

**“Chigil yozdi”** o‘quvchilarni darsga qiziqtirish uchun sinfda har xil o‘yinlardan foydalanish;

**“Pantomima”** bu usul juda qiyin mavzular tushuntirilishi kerak bo‘lgan darsda yoki yozma mashqlar bajarilib, o‘quvchilarning charchagan vaqtida foydalanilsa bo‘ladi;

**“Hikoya zanjiri”** usuli o‘quvchilarning og‘zaki nutqini oshirishda va xotirani mustahkamlashda yordam beradi;

**“Rolli o‘yinlar”** bu usul darsning barcha tiplarida qo‘llanilishi mumkin. Hunarga o‘rgatish uchun turli kasbdagi kishilar darsda ishtirok etishib o‘quvchilar bilan suhbatlashishlari mumkin;

**“Allomalar yig‘ini”** U.Shekspir, A.Navoiy, R.Burns kabi shoirlar va yozuvchilarni —taklif qilish mumkin. Bunday paytda ular aytib ketgan hikmatli

soʻzlardan darsda foydalanish yoshlarni komil inson boʻlib tarbiyalanishiga yordam beradi;

**“Rasmlar soʻzlaganda”** usuli ancha qulay boʻlib, rus tilini oʻrgatishda, talaba, oʻquvchilarning oʻgʻzaki nutqini rivojlantirishda yordam beradi, buning uchun mavzuga oid rasmlardan foydalanish lozim;

**“Kviz kartochkalari”** oʻquvchilarning soniga qarab kartochkalar tarqatiladi va hamma talabalar bir vaqtda darsda ishtirok etish imkonini beradi bu esa vaqtni tejaydi.

Ushbu interfaol oʻyinlarning maqsadi, oʻqituvchi va oʻquvchi oʻrtasidagi hamkorlik, oʻquvchining taʼlim jarayonida faol harakati, ziyrakligi asosiysi esa darsni qiziqarli tarzda oʻzlashtirib, yodda saqlab qolishidir.

Xulosa qilib aytganda, rus tili darslarida innovatsion usullarni qoʻllash natijasida oʻquvchilarning mantiqiy fikrlash qobiliyatlari rivojlanadi, nutqi ravonlashadi, tez va toʻgʻri javob berish malakasi shakllanadi. Bunday usullar va oʻyinlar oʻquvchida bilimga ishtiyoq uygʻotadi. Oʻquvchi darslarga puxta hozirlik koʻrishga intiladi. Bu esa oʻquvchilarni taʼlim jarayonining subʼyektlariga aylantiradi.

#### **Foydalanilgan adabiyotlar:**

1. Шахматов А. А. «Синтаксис русского языка» М. 1941.-345b
2. Смирнидский А. С. «Синтаксис английского языка» Изд-до лит. На иностр. языках. 1957.-354b.



## **RUS TILI DARSLARIDA O`QUVCHILARNING RUS TILIDA NUTQ KO`NIKMALARNI TAKOMILLASHTIRISH USULLARI**

**Rustamova Mavludaxon Alisher qizi**

Farg'ona Davlat Universiteti, Filologiya fakulteti, rus tili va adabiyoti o'zga tilli  
guruhlarda yo'nalishining 3-bosqich talabasi

**Annotatsiya:** Ushbu maqola rus tilida nutq o`stirishning asosiy maqsadi: o`quvchilarning rus tilidagi og`zaki nutqini rivojlantirishdan, atrofdagilar bilan nutqiy muloqotda bo`lish malakasini shakllantirishdan iborat.

**Kalit so'zlar:** Grammatik shakllar, nutq, xorijiy til, hodisalar, , nutqini rivojlantirish, tovush madaniyati, grammatika.

Til o`rganishlik har qaysi zamonda ham muhim omil hissoqlangan. Moziyga nazar soladigan bo`lsak buyuk ajdodlarimi o`z ona tillaridan tashqari bir qancha tillarni puxta egallash bilan cheklanmay, balki ularda ijod ham qilganlar. Hammamizga malumki til o`rganish, hususan bilim olish judayam mashaqqatli ishdur.

O`rta umumta`lim maktablari rus tili darslarida og`zaki nutq mashqlarini tahlili va o`quvchilarida rus tili og`zaki nutq ko`nikmalarini shakllantirish va uning nutqiy muloqotda qo`llash malakasini egallashga ko`maklashish maqsadida tez va oson erishishning asosiy omili xorijiy til ta`limini uni qanday maqsadda va yo`nalishda o`rganilishiga nisbatan tashkil qilish bilan bog`liqligi haqida. Maktablarda boshlang`ich sinf o`quvchilariga ta`lim – tarbiya berishda eng asosiy vazifalardan biri o`quvchilarga ona tilini o`rgatish bilan bir qatorda xorijiy tillarni o`rgatish, shu nuqtaiy nazardan rus tilini o`rgatishdir. O`quvchini rus tiliga qiziqтира olish, rus tilida nutqini rivojlantirish, nutqiy munosabatga, muomalaga o`rgatishdir.

Nutq o`stirishning asosiy maqsadi: o`quvchilarning rus tilidagi og`zaki nutqini rivojlantirishdan, atrofdagilar bilan nutqiy muloqotda bo`lish malakasini shakllantirishdan iborat.

Nutq o`stirish vazifasi o`z ichiga bir qancha maxsus vazifalarni oladi:

- O‘quvchilarni sinf xonasi va tevarak-atrof bilan tanishtirish, nutqini o‘stirish, lug‘atini boyitish
- Nutqning grammatik tomonini shakllantirish.
- nutqning tovush madaniyatini tarbiyalash.

Lug‘at ustida ishlash ko‘rgazmali qurollardan tahqari sinf xonasidagi ko‘rgazmalardan hamda tevarak-atrof bilan tanishtirish orqali ham amalgam oshiriladi. O‘quvchilarni tevarak - tarofdagi buyumlar, hodisalar, o‘simliklar, hayvonot dunyosi va hokozolar bilan tanishtirish jarayonida ularning nomlarini, sifatlarini, hususiyatlarini ruscha so‘zlar bilan aytamiz.

Rus tili darslaida lug‘at bilan ishlash juda muhim bo‘lib, o‘qituvchi o‘quvchilarga o‘rtoqlari bilan rus tilida nutqiy muloqotga kirishib keta olishiga yordam beradigan tanlab hamda diologik nutq yordamida ular nutqiga kiritib boradilar. O‘quvchilarni so‘zlarning tarjimasini tushunishga o‘rgatibgina qolmay, balki bu so‘zlarni nutqlarni faol ishkatishga ham odatlanib boradilar. Lug‘at tilning qurilish materiali hisoblanadi. Grammatika esa gapda so‘zlarning o‘zgarishi va ularning bog‘lanish usullarini belgilaydi. Bundan tashqari, grammatika tilning qurilish modelini (so‘z yasovchi, so‘z o‘zgartiruvchi) belgilaydi. O‘quvchi rus tilining barcha grammatik shakllarini qancha erta o‘zlashtirsa, u aqliy jihatdan ham, nutqiy jihatdan ham shunchalik tez rivojlanadi. Agar o‘quvchida nutqning grammatik tomoni noto‘g‘ri shakllansa, aqliy rivojlanishi kechkadi. O‘qituvch har bir mashg‘ulot va o‘yin turlarida bolalar nutqidagi grammatik xatolarni tuzatishi kerak. O‘z vaqtida tuzatilmagan grammatik xato bola nutqida mustahkamlanib, uni tinglayotgan boshqa bolalar nutqida ham grammatik xatolarning paydo bo‘lishiga sabab bo‘ladi. Biroq maxsus tashkil etiladigan o‘yinlarda bola nutqidagi yoki bu salbiy jihatlarni ogohlantirish bo‘yicha ish olib, bola nutqida paydo bo‘lgan grammatik hatolarni o‘z vaqtida bartaraf etish lozim.

Xulosa o‘rnida shuni takidlash joizki, mahsus tashkil etiladigan o‘yin va mashg‘ulotlarda bolaning diqqati faqat kerakli grammatik shakllarga jalb qilinadi. So‘z, uning shakl jihatdan o‘zgarishi, so‘z birikmasi yoki gaplar ular aqliy faoliyatining mazmuni bo‘lib qoladi. Shunday mashg‘ulotlarni izchillik va ketma-

ketlik bilan olib barish natijasida bolalar qanday gapirish kerakligini o`rganadilar, savodli tarzda chiroyli gapirishga harakat qiladilar. Qulay ishchanlik ruhida tashkil etiladigan mashg`ulotlar bola diqqatini chalg`ib ketishining oldini oladi, ular o`qituvchining tushuntirishlarini, ko`rsatmalarini diqqat bilan tinglaydilar, o`rtoqlarini nutqini kuzatadilar. Mashg`ulotda nutq namunasini oladilar va o`z nutqlarida undan foydalanadilar. Aksariyat o`quvchilar o`z o`rtoqlarining xatolarini tuzatishda o`qituvchining eng yaqin yordamchisiga aylanib qoladilar. Bolalar nutqidagi grammatik xatolarni ogohlantirish, tuzatish maqsadida tashkil etiladigan maxsus mashg`ulotlar olib borishlik uchun yuqoridagi metodik ko`rsatmalarga amal qilish lozim.

#### **Foydanilgan adabiyotlar:**

1. Саломов Ғ. Таржима назарияси асослари. –Т.: Ўқитувчи, 1983. –232
2. Саломов Ғ. Таржима ташвишлари. –Т.: Адабиёт ва санъат, 1983. – 192 б.
3. Сатторов Т.Қ. Бўлажак чет тили ўқитувчисининг услубий омилкорлигини шакллантириш технологияси (инглиз тили материалида). –Т.:ТДЮИ, 2003. – 192 б.
4. Теоретические основы методики обучения иностранным языкам в средней школе / Под ред. А.Д. Климентенко, А.А. Миролубова. –М.: Педагогика, 1981. – 456 с.

## QASHQADARYO VOHASINING GEOGRAFIK JOYLASHUVI VA QADIMIY ZIROATCHILIKDAGI O‘ZIGA XOS JIHATLAR

**Haqqulov Sarvar Abdualimovich**

Qarshi davlat universiteti

**Annotatsiya:** Mazkur maqolada qadimiy sivilizatsiya o‘choqlaridan biri hisoblangan Qashqadaryo vohasining geografik joylashuvi, voha aholisining asosiy xo‘jalik mashg‘ulotlaridan bo‘lgan ziroatchilik bilan bog‘liq o‘ziga xos jihatlari qisqacha talqin qilingan.

**Kalit so‘zlar:** Qashqadaryo, voha, hudud, ziroatchilik, xo‘jalik, omoch, sivilizatsiya, joylashuv, davr, taraqqiyot, etnik madaniyat.

O‘zbekistonning janubiy sarhadlarida joylashgan Qashqadaryo vohasi jahon sivilizatsiyasining qadimiy oltin beshiklaridan biri sanaladi. Voha O‘zbekistonning geografik xaritasida o‘ziga xos qulay hududda joylashgan bo‘lib, bu qadimdan aholining dehqonchilik, chorvachilik, hunarmandchilik kabi an‘anaviy xo‘jalik mashg‘ulotlari bilan shug‘ullanishlari uchun qulay imkoniyat yaratib elgan. Shu bilan birga voha aholisining etnik tarkibi xilma – xilligi bilan boshqa hududlardan ajralib turadi.

Prezidentimiz Shavkat Mirziyoyev ta’kidlaganidek “2700 yildan ziyod qadimiy tarixga, qadimiy madaniyat va sivilizatsiya durdonalariga ega bo‘lgan Qashqadaryo zamini bizga Yaratganni marhamati bilan ato etilgan bebaho va buyuk zamindir”[1].

Qashqadaryo vohasi dunyo madaniyati taraqqiyotining oltin belbog‘i bo‘lmish Buyuk Ipak yo‘lining eng muhim nuqtalaridan birida joylashganligini hammamiz yaxshi bilamiz. Bu serfayz zamin o‘zining beqiyos moddiy va ma’naviy ne‘matlari bilan mashhurdir. Qadimiy Nasaf va Shahrisabz, Kitob Yakkabog‘ xalqi madaniyati voha taraqqiyotida alohida o‘rin tutadi.

Qashqadaryo vohasi, Pomir – Oloy tog‘ tizmasining g‘arbiy chekkasida, Amudaryo va Zarafshon daryolari, Hisor va Zarafshon tizma tog‘lari orasida. Shimoli – g‘arbda Buxoro, janubi –sharqdan Surxondaryo, janubi–g‘arb va g‘arbdan Turkmaniston, sharqdan Tojikiston va Samarqand viloyatlari bilan chegaradosh, tarixiy taraqqiyoti ko‘p jihatdan Buxoro va Samarqand viloyatlari bilan chambarchas bog‘liq bo‘lgan. Qashqadaryoning yuqori qismi qadim va o‘rta asrlarda So‘g‘dning bir qismi hisoblanib kelgan, daryoning quyi oqimidagi hududlar ko‘pincha Buxoro viloyati tarkibiga kirgan. Lekin shunga qaramasdan Qashqadaryo viloyati o‘ziga xos iqtisodiy, madaniy va etnik taraqqiyotga ega bo‘lgan mintaqa hisoblangan. Vohaning aksariyat qismi keng cho‘ldan (Qarshi cho‘li), faqat janubi–sharqiy hududlari tog‘lar bilan o‘ralgan. Arab geograflari Istahriy (850–934), Ibn Havqal (X asr) Qashqadaryo vohasini ikki viloyatga: Kesh va Nasaf viloyatiga bo‘ladilar. Vohaning yuqori hududlari Kesh, daryoning quyi oqimidagi hududlar esa Nasaf viloyati tarkibiga kirgan.

Akademik K.Shoniyozovning ma‘lumotlariga ko‘ra, qadimgi Shi viloyatining janubi-g‘arbiy chegarasi hozirgi Qarshi hududlariga yaqin bo‘lgan. Ayrim davrlarda, ehtimolki VI-VII asr o‘rtalarigacha, hozirgi Qashqadaryo vohasi ham Shi viloyati tarkibiga kirgan. Xitoy solnomalarida Nashebo (kichik Shi) ning egallagan yerlari oldingi Tuxolo (Toxariston)ga qarashli bo‘lganligi qayd etiladi.

Darhaqiqat, voha milodiy I-V asrlargacha Toxaristonda hukmdorlik qilayotgan Kushonlar qo‘lida bo‘lgan. Nihoyat, Shi viloyati kuchayib, VI asrning oxirida vohani o‘ziga tobe etgan. Hokimlari yabg‘u (jabg‘u) unvoniga ega bo‘lib, Kan (Samarqand viloyati) hokimlari urug‘laridan edi. Aholining asosiy qismi o‘troq holda yashab, dehqonchilik bilan shug‘ullangan. Urf-odatlari va udumlari ko‘proq Kan aholisiga o‘xshash bo‘lgan. Bu holat Qashqadaryo vohasi va Zarafshon vodiysi aholisi etnomadaniyati mushtarak ekanligidan dalolat beradi[2].

Vohaning qadimgi tarixidan ma‘lumki aholining asosiy xo‘jalik yumushlaridan biri ziroatchilik hisoblangan. Ziroatchilik xo‘jaligining rivoji birinchi galda uning texnikaviy jihozlanishi va agrotexnik bilim darajasiga bog‘liq. Voha ziroatchiligi XX asr arafasida nisbatan qoloq moddiy texnika

bazasiga ega bo‘lgan edi. Arxeologik ma’lumotlarga qaraganda, bu yerda ziroatchilik qurollarining ko‘pchiligi, ayniqsa, yer haydash va ekin, o‘rish qurollari ming yillar davomida o‘zgarmay hozirgacha yetib kelgan.

Qashqadaryo vohasining jamoa va shaxsiy xo‘jaliklarida yerga ishlov berish qurollarining an’anaviy turlari hozir ham ishlatilmoqda. Masalan, yerni haydashda yog‘ochdan yasalgan omoch (ba’zi yerlarda sipor, azal) kabi qurollar ishlatiladi. Omoch bo‘yinturuq va tirkash bilan molga qo‘shilgan. Haydalgan yerni tekislash va kesaklarni yanchish uchun taxta mola yoki tishli sixmola (dandana) ishlatilgan. Yer ishlarida bel, ketmon, kapcha (kichik bel), hosil yig‘ishda o‘roq va xirmonda panshaxa, yog‘och bel, zag‘ama (tir) kabi qurollar XX asrning 30-yillari o‘rtalarigacha juda keng foydalanilgan, ayrim joylarda ular hozirgacha saqlanib kelmoqda.

Qishloq xo‘jaligining barcha sohalarida, ayniqsa, ziroatchilikda eng muhim mehnat qurollari omoch, ketmon, barana, bel va o‘roq hisoblangan. Mazkur qurollarning mahalliy turlari biroz farq qilgan. Omoch butun O‘rta Osiyoda deyarli bir xilda bo‘lsada, tabiiy-geografik sharoitga qarab ayrim xususiyatlarga ega. U ikki qismdan iborat. Yaxlit tut yoki o‘rik yog‘ochidan, pasti tekis poyli temir yoki cho‘yandan yasalgan tish (poza) o‘rnatilgan asosiy qismi va unga tik holda ho‘kiz yoki ot qo‘shiladigan yakka shoti berkitilgan qismi. Og‘ir toshloq yerlarda katta omoch, yengil tuproqli yerlarda kichik omoch ishlatilgan.

Odatda omochga ikkita ho‘kiz, ba’zi joylarda ot yoki tuya qo‘shilgan. Buning uchun bo‘yterak yog‘ochdan yasalgan bo‘yinturuq omochga o‘rnatilib, unga ho‘kizlar qo‘shilgan. Bir qo‘shho‘kiz bilan bir kunda o‘rtacha 1-2 tanob (yarim gektargacha) yer haydalgan. Omoch yerni ag‘darmay, faqat yumshatganligi va begona o‘tlarni birdan qirqmaganligi uchun yer 5-6 marta haydalgan.

Haydalgan yerni tekislab urug‘ni sepgach, ustidan tuproq tortish uchun mola ishlatilgan. Asli ikki xil mola bo‘lgan: biri katta, og‘ir tut

yoki o‘rik yog‘ochidan yasalgan, uzunligi ikki metrgacha keladi, temir yoki cho‘yan tishlar o‘rnatilgan (six, mola, dandana) va ikkinchisi oddiy taxtadan (2,5 m va undan uzunroq) yasalgan, tishsiz mola, quruq qatqal va ajriqli yerlarda hamda sholikorlikda ishlatilgan. Bu moladan boshqa yer ishlarida ham foydalanilgan. Lalmikor (bahorgi) yerlarda moladan tashqari shox-shabbalardan yasalgan chapar bilan ham yerni molalaganlar. Ayrim kambag‘al xo‘jaliklarda omoch ko‘ndalang yotqizilib, oddiy mola shaklida ishlatilgan. Molaga ham bo‘yinturuq o‘rnatilgan qo‘sh ho‘kiz yoki ot qo‘shilgan.

Qadimdan voha aholisining 70 foizga yaqini qishloq xo‘jaligida band bo‘lgan. Vohaning suvga bo‘gan ehtiyojini asosan qashqadaryo daryosi ta‘minlab kelgan. Akademik V.V.Bartold asarlarida Qashqa vohasida sholi II asrdan ham ancha oldin etishtirila boshlangan degan fikr bildiriladi. Zarafshon va Qashqadaryo vohalarida miloddan oldingi va milodning boshlarida yetishtirila boshlangan. Naxshabga qarashli manzillarda milodning III-VI asrlarida sug‘orma dehqonchilik rivojlana boshlaydi. Shu davrdan boshlab qishloq xo‘jaligining boshqa ekinlari ham etishtirila boshlangan. Yuqori Qashqadaryo vohasida tuproqning melerativ holatiga qarab qishloq xo‘jalik mahsulotlari yetishtirish yo‘lga qo‘yilgan. Masalan: G‘uzor vohasida och bo‘z tuproqlar, gilli va gips tuproqlar, Kitob, Shahrisabz va Yakkabog‘ soyliklarida toshli, qumoq tuproqlar, tog‘li hududlar va balandlik mintaqalarida to‘q bo‘z, jigarrang va tog‘ o‘tloqi tuproqlari ko‘p uchraydi. Shu sababli tog‘li hududlarda ko‘proq kartoshka, nuxat, mosh, anzir piyozi, qora zira, murch, loviya, piyoz kabi mahsulotlar bilan birgalikda 1200 xildan ziyod turli dorivor o‘simliklar o‘sadi. Bog‘dorchilikda esa, yong‘oq, anor, uzum, bodom, pista, zirk, do‘lana kabi bir qancha mevalar yetishtiriladi[3].

#### **Foydalanilgan adabiyotlar:**

1. Mirziyoyev SH. M. “Buyuk kelajagimizni mard va oliyjanob xalqimiz bilan birga quramiz”. T;. 2017.
2. Shoniyozov K. Qang‘ davlati va qang‘lilar.-T;. “Fan” , 1991.B.57-59.
3. O‘zbekiston Milliy Ensiklopediyasi: 2 TOM.

**O'ZBEKISTON IQTISODIYOTIGA INVESTITSİYALARNI JALB QILISH  
MASALALARI VA TASHQI IQTISODIY FAOLIYATDA TUTGAN O'RNI**

**ВОПРОСЫ ПРИВЛЕЧЕНИЯ ИНВЕСТИЦИЙ В ЭКОНОМИКУ  
УЗБЕКИСТАНА И ИХ РОЛЬ ВО ВНЕШНЕЭКОНОМИЧЕСКОЙ**

**ISSUES OF ATTRACTING INVESTMENTS IN THE ECONOMY OF  
UZBEKISTAN AND ITS ROLE IN FOREIGN ECONOMIC ACTIVITY**

Ilmiy rahbar: **Tursunova Munisxon Rahimjanovna** -

"Sanoat iqtisodiyoti va menejmenti" kafedrası katta o'qituvchisi,  
Toshkent kimyo texnologiya instituti.

Talaba: **Rahimova Nozimaxon Jahongirovna** guruh: DMXM-3

"Davlat moliyasi va xalqaro moliya", Toshkent moliya instituti,  
Islom Karimov nomidagi davlat stipendiyasi sovrindori

Научный руководитель: **Турсунова Мунисхон Рахимжановна** -

Старший преподаватель кафедры "Экономика и управление в  
промышленности",

Ташкентский химико-технологический институт.

Студент: **Рахимова Нозимахон Джахонгировна** группа: DMXM-3

"Государственные финансы и международные финансы", Ташкентский  
финансовый институт, Лауреат Государственной стипендии имени Ислама  
Каримова

Scientific leader: **Tursunova Munisxon Rahimjanovna** -

Senior lecturer of the Department "Industrial Economics and management",  
Tashkent Institute of Chemical Technology.

Student: **Rahimova Nozimaxon Jahongirovna** group: DMXM-3

"State finance and international finance", Tashkent Institute of Finance,  
Winner of the state scholarship named after Islam Karimov

**Annotatsiya:** Mamlakatimizda bozor iqtisodiyoti shakllanishi, iste'mol talabiga oid yangi muammolarni kelib chiqishiga sabab bo'ladi. Bozor munosabatlariga o'tish bozor ishtirokchilariga yangi talablarni qo'yimoqda – ularni ma'lum iste'mol talabi uchun foydalanilgan mahsulotlarni ishlab chiqarish va sotishga majbur qilmoqda. O'zbekiston Respublikasining ijtimoiy yo'naltirilgan



bozor iqtisodiyotiga bosqichma-bosqich o'tishiga asoslangan hozirgi siyosati korxonalar, firmalar va tashkilotlar faoliyatini samarali tashkil qilish, ularning ichki va tashqi iqtisodiy munosabatlarning bozor talablariga moslashtirish zaruriyatini keltirib chiqaradi. Ushbu maqolada investitsiya va tashqi iqtisodiy faoliyatning iqtisodiy mazmun-mohiyati, uning barqaror iqtisodiy yuksalishni ta'minlashda muhim omil sifatida ahamiyati va faol investitsiya siyosatini yuritishda davlat boshqaruvi, shuningdek O'zbekiston iqtisodiyotida investitsion jarayonlar to'g'risida malumotlar keltirilgan.

**Kalit so'zlar:** eksport, import, yalpi ichki mahsulot, bozor, tashqi iqtisodiy siyosat, tashqi iqtisodiy faoliyat, xalqaro kompaniya, tashqi savdo, investitsiya, marketing, raqobat.

**Аннотация:** Становление рыночной экономики в нашей стране вызывает появление новых проблем, связанных с потребительским спросом. Переход к рыночным отношениям предъявляет новые требования к участникам рынка-вынуждает их производить и реализовывать продукцию, использованную для определенного потребительского спроса. Нынешняя политика Республики Узбекистан, основанная на поэтапном переходе к социально ориентированной рыночной экономике, обуславливает необходимость эффективной организации деятельности предприятий, фирм и организаций, адаптации их внутренних и внешних экономических отношений к требованиям рынка. В данной статье представлена информация об экономическом содержании инвестиционной деятельности, ее роли как важного фактора обеспечения устойчивого экономического роста и государственного управления в проведении активной инвестиционной политики, а также об инвестиционных процессах в экономике Узбекистана.

**Ключевые слова:** экспорт, импорт, валовой внутренний продукт, рынок, внешнеэкономическая политика, внешнеэкономическая деятельность, международная компания, внешняя торговля, инвестиции, маркетинг, конкуренция.

**Annotation:** The formation of a market economy in our country causes the emergence of new problems related to consumer demand. The transition to market Relations puts new demands on market participants – forcing them to produce and sell products that have been used for certain consumer demand. The current policy of the Republic of Uzbekistan, based on the gradual transition to a socially oriented market economy, effectively organizes the activities of enterprises, firms and organizations, derives from the need to adapt their internal and external economic

relations to market requirements. This article provides information on the economic content of investment activities, its role as an important factor in ensuring sustainable economic growth and public administration in pursuing an active investment policy, as well as investment processes in the economy of Uzbekistan.

**Keywords:** Export, import, gross domestic product, market, foreign economic policy, foreign economic activity, international company, foreign trade, investment, marketing, competition.

### **Kirish.**

Iqtisodiyotni modernizatsiyalash sharoitida investitsiya faoliyati muhim ahamiyat kasb etadi. Har bir mamlakatning rivojlanish darajasi, ya'ni iqtisodiyotning rivojlanishi va iqtisodiy o'sishi ko'p jihatdan mamlakatdagi investitsion jarayonlarga bog'liq. Har qanday jamiyatning barqaror iqtisodiy jivojlanishini investitsiyalarsiz tasavvur etib bo'lmaydi. Ayniqsa, bugungi kunda bu narsa yaqqol namoyon bo'lmoqdaki, har qanday mamlakatning bundan keyingi yuksalishi investitsiyalarni jalb etish holatiga bog'liq.

Barchamizga ma'lum, islohotlar va yangilanishlar o'z-o'zicha amaliyotga tadbiiq qilinganda oxirgi, ya'ni yakuniy samara kutilganidek bo'lmasligi yoki kutilgan natijaga keyinroq erishish mumkin bo'ladi. Shuning uchun, yangi iqtisodiy tizim va munosabatlarning qaror topishida barcha tarmoqlar kerakli darajada hukumat tomonidan qo'llab-quvvatlab boriladi, bu olib borilayotgan islohotlarninig samarali bo'lishini kafolatlaydi. Mamlakatimizda iqtisodiy islohotlar va yangilanishlarni bosqichma-bosqich asta-sekinlik bilan amalga oshirish va bu jarayonda davlatning bosh islohotchi vazifasini bajarishi mamlakatimizning bozor iqtisodiyotiga o'tishida o'ziga xos turtki bo'lib hisoblanadi. Bu jarayon investitsiyalarni jalb qilish va ularni boshqarishni tartibga solish borasida ko'plab yangi va mamlakatimiz iqtisodiyoti uchun muhim qarorlar qabul qilishni talab qiladi.

“Respublika iqtisodiyotiga to'g'ridan-to'g'ri xorijiy investitsiyalarni jalb qilish faoliyati samaradorligini oshirish, xorijiy investorlarni mamlakatimiz imkoniyatlari va salohiyati to'g'risida xabardor qilish, xorijiy investitsiyalarni jalb etish va o'zlashtirish sohasida davlat va xo'jalik boshqaruvi organlari, mahalliy ijro hokimiyati organlari faoliyatini muvofiqlashtirishni yaxshilash, shuningdek, 2017-2021 yillarda

O‘zbekiston Respublikasini rivojlantirishning beshta ustuvor yo‘nalishi bo‘yicha Harakatlar strategiyasini “Faol investitsiyalar va ijtimoiy rivojlanish yili”da amalga oshirishga oid Davlat dasturida belgilangan vazifalarni amalga oshirish maqsadida” ko‘plab ishlar amalga oshirilmoqda.[1]

Mamlakatimizda amalga oshirilayotgan bozor islohotlarining hozirgi bosqichida investitsiya siyosati iqtisodiyotdagi barqarorlik, tarkibiy va sifat o‘zgarishlarini belgilovchi muhim omil bo‘lmoqda. Doimiy olib borilayotgan investitsiya siyosati yurtimizda xorijiy va mahalliy investorlar uchun har tomonlama qulay investitsiya muhitini yaratish imkonini yaratmoqda.

### **Mavzuga oid adabiyotlar taxlili.**

Investitsiyalarning iqtisodiy mohiyati va mazmun to'g'risida iqtisodchi olimlar o'rtasida xilma-xil qarashlar va fikrlar mavjud. Bu so'zning ham keng ma'nosidan, ham tor ma'nosidan foydalanish mumkin. «Investitsiya» tushunchasining ma'no-mazmuniga hozirgacha yakuniy bir ta'rif berilmagan va iqtisodiy fanning turli sohalarida investitsiyaning maqsadi, vazifalari, manbasi, mablag' kiritish sohalarini va obyektlarining xususiyatlaridan kelib chiqib turlicha ta'rif berilmoqda.

Rossiyalik iqtisodchi olim L.Igoshina tomonidan: «investitsiyalar - pulni saqlash, ko'paytirish yoki ijobiy miqdordagi daromadni ta'minlashni hisobga olgan holda uni joylashtirish mumkin bo'lgan har qanday vosita sifatida ifodalalladi», [2] deb ta'riflangan. «Инвестиции» darsligining muallifi, professor A.Neshitoy investitsiyalarning mazmunini quyidagicha tavsiflaydi: «foйда olish yoki boshqa samaralarga erishish maqsadida o'z yoki o'zga mamlakatning turli tarmoqlariga, tadbirkorlik loyihalari, ijtimoiy-iqtisodiy dasturlar hamda innovatsiya loyihalarini amalga oshirishga yo'naltirilgan pul mablag'larini (kapitalni) uzoq muddatga joylashtirishdir». [3]

Investitsiya atamasining iqtisodiy mohiyati yana bir qator rus olimlari tomonidan quyidagicha tavsiflangan:

- «investitsiyalar iqtisodiy foyda va ijtimoiy samara olish maqsadida investitsiya sohasi obyektlariga kiritiladigan barcha turdagi mulkiy va intellektual boyliklarni aks ettiradi» [4];

- «investitsiyalar deganda foyda (daromad) olish va investorlarning individual maqsadlari singari ijobiy ijtimoiy samaraga erishish maqsadida iqtisodiyotning turli tarmoqlari va sohalariga, tadbirkorlik va boshqa turdagi faoliyat obyektlariga muayyan muddatga kapitalning maqsadli yo'naltirilgan qo'yilmasi shaklida amalga oshiriladigan xarajatlar yig'indisi tushuniladi»[5];

Xorijlik iqtisodchi olimlardan U.Sharp, Kempbell RMillonell, Stanli, L.Bryu kabilar investitsiyalarning mazmun-mohiyati yuzasidan turlicha ta'riflarni bayon etishgan. Jumladan, Nobel mukofotining iqtisodiyot bo'yicha laureati (1990-yil)

U. Sharp ta'kidlashicha: «investitsiyalar kelgusida (ehtimol, nomuayyan) qiymatlik olish maqsadida hozirgi vaqtda muayyan qiymatlikdan voz kechishdir»[6]. «Investitsiyalash» atamasining rna' nosini mana bunday sharhlaydilar: “Kelajakda foyda olish uchun bugun puldan ajralishdir» va hisoblaydilar, mablag'lami yoki real yoxud moliyaviy aktivlarga investitsiyalash mumkin. Ular investitsiyalash atamasi mazmunini kelajakda foyda olish maqsadida bugun pul bilan “xayrlashish”da ko'radilar.

Mamlakatimiz iqtisodchi olimlaridan A Vaxabov, Sh.Xajibakiev, N.Muminov, D.G'ozibekov, D.Tojiboyeva, G.Maxmudovalar tomonidan investitsiyalarning iqtisodiy mohiyati yuzasidan ilmiy izlanishlar olib borilgan va munosabat bildirilgan. Jumladan, A.Vaxabov, Sh.Xajibakiev, N.Muminovlar tomonidan investitsiyalarning mazmun-mohiyati bo'yicha bayon etilgan ta'rifda: «investitsiyalar - foyda olish hamda ijobiy ijtimoiy samaraga erishish maqsadida tadbirkorlik obyektlariga va boshqa [aoliyat turlariga qo'yiladigan pul mablag'lari, banklarning maqsadli omonatlari, aksiyalar, boshqa qimmatli qog'ozlar, texnologiyalar, mashinalar, uskunalar, litsenziyalar, kreditlar, har qanday boshqa mol-mulk yoki mulkiy huquqlar, intellektual boyliklar», deb ta'riflangan.[7]

Prof.D.G'ozibekov tomonidan investitsiyalarning mazmuniga quyidagicha ta'rif berilgan: «aniq va ishonchli manbalardan mablag'lar olish, ularni asosli holda safarbar etish, risklar darajasini hisobga olgan holda kapital qiymatini saqlash va ko'zlangan samarani olishdan iborat bo'ladi. Ana shu belgilariga ko'ra investitsiyalar boshqa qo'yilmalardan mazmunan farq qiladi. Bular barchasining asosida kapitalning

harakatlanish jarayoniga jalb etilishi investitsiyalarning mohiyatini aks ettiradi»[8]. Shuni ham ta'kidlash joizki, D.G'ozibekov tomonidan investitsiyalarning makroiqtisodiy darajadagi, makro darajadagi va moliya nazariyasidagi mohiyati to'g'risida ham fikrlar bildirilgan.

Ishlab chiqarish nazariyasi va umuman, makroiqtisodiyotda investitsiyalar yangi kapitalni (ishlab chiqarish vositalarini hamda inson kapitalini qo'shib hisoblaganda) yaratish jarayonidir. Moliya nazariyasida esa investitsiya deganda real yoki moliyaviy aktivlarni olish tushuniladi, ya'ni bugungi sarf-xarajatlarning maqsadi kelajakda daromad olishdir. Demak, bizningcha, "Investitsiyalar - bo'sh turgan kapitalni iqtisodiy-ijtimoiy samara olish maqsadida harakatga keltirishdir"

Bizga ma'lumki, iqtisodiy o'sish investitsiya resurslarisiz bo'lishi mumkin emas, bu resurslar o'z mohiyati bilan ishlab chiqarishni rivojlantirishga qaratilgan mablag'dir. Pul mablag'lari shaklidagi investitsiyalar nominal investitsiyalardir. Bu investitsiyalar moddiylashib, amalda ishlab chiqarishga jalb etilgandan so'ng real investitsiyalarga aylanadi va iqtisodiy o'sishni ta'minlaydi.

#### **Tadqiqot metodikasi.**

Tadqiqot jarayonida statistik, analitik, qiyosiy, kuzatuv, induktiv, deduktik, mantiqiy, monitoring, ekspress-baholash va boshqa tahlil usullaridan foydalanildi.

#### **Tahlil va natijalar.**

Investitsiya siyosati - bu iqtisodiyotning ustuvor tarmoqlarini rivojlantirish, qo'llab-quvatlash, markazlashgan investitsiya jarayonidan nomarkazlashgan investitsiya jarayoniga o'tish, ustuvor investitsion loyihalarni qo'llab-quvvatlashga qaratilgan mexanizm, uslublar yig'indisi hisoblanadi. Davlat investitsiya siyosatini amalga oshirishda ko'proq ustuvorlik kichik biznes subyektlari, xorijiy investitsiya ishtirokidagi korxonalar tuzishga hamda mavjud kamchiliklarni bartaraf etish, muammolarni tezkorlik bilan hal etish va shu asnoda investitsiya ishtirokchilarining erkin harakat qila olishlari uchun qulay iqtisodiy, investitsion muhit yaratishga qaratilgan.

Davlat investitsiya siyosati hududlar, tarmoq va korxonalar investitsiya siyosatidan tarkib topib, ular o'zaro bag'liqdir. Hududlar investitsiya siyosati

investitsiyani sariflashda aholi, hudud va investor manfa'larini hisobga olgan holda samarali ishlatishga imkon beruvchi hududda olib boriladiga chora-tadbirlar majmuyi. Tarmoq investitsiya siyosati esa bu mamlakat iqtisodiyotining rivojlanishini ta'minlovchi tarmoqlar, sanoat mahsulotlarini eskport qilish, import o'rnini bosuvchi ishlab chiqarishni yo'lga qo'yish, ilmiy-texnika taraqqiyotini investitsiya yo'li bilan qo'llab-quvvatlash hisoblanadi.

O'zbekiston iqtisodiyotiga investitsiyalar kiritish, avvalo, ichki manbalarni safarbar etish hisobidan iqtisodiyotimizning muhim tarmoqlarini jadal modernizatsiya qilish, texnik va texnologik qayta jihozlash, transport va aloqa sohasini yanada rivojlantirish hamda ijtimoiy infratuzilma ob'yektlarini barpo etish hal qiluvchi ustuvor yo'nalishlarga aylandi.

Respublika iqtisodiyotining ustuvor tarmoqlarida investitsiya loyihalarini amalga oshirishning zaruriyati quyidagilardan kelib chiqadi:

- ishlab chiqarish quvvatlarining jismoniy va ma'naviy eskirganligi, ularning qayta tiklashga yoki texnik jihatdan qayta jihozlashga yoki umuman yangilashga oid bo'lib qolganligi;
- sanoat tarmog'ida moddiy texnika bazasining o'ta pastligi va ko'pgina zarar ko'rib ishlaydigan korxonalarining mavjudligi; respublika milliy daromadida jamg'arish bilan iste'mol o'rtasidagi nisbatning iste'mol tomonga ko'plab sarflanayotgani va jamg'arishning investitsiya manbayi sifatida kamayib borayotganligi;
- O'zbekistonning tabiiy boyliklarga boyligi va bu erda ko'plab qayta ishlovchi korxonalarni qurish imkoniyating mavjudligi;
- aholi sonining o'sib borayotganligi (mehnat resurslari) va kichik zamonaviy ixcham korxonalarni barpo etish, ularni mehnat resurslarining manbayi bo'lmish qishloqqa yaqinlashtirish zarurligi; respublika eksportida xom ashyo salmog'ini kamaytirish va ko'plab tayyor mahsulotlar chiqarish imkoniyatiga ega bo'lish zarurligi va boshqalar.

Mahalliy investorlar - investitsiya faoliyatini amalga oshiruvchi O'zbekiston Respublikasi fuqarolari, O'zbekiston Respublikasi rezidenti maqomiga ega bo'lgan

chet ellik fuqarolar va fuqaroligi bo‘lmagan shaxslar, shu jumladan yakka tartibdagi tadbirkorlar, shuningdek O‘zbekiston Respublikasining yuridik shaxslaridir. 2020 - yilning yanvar-dekabr oylarida investitsion faollikni pasaygani kuzatilib, asosiy kapitalga o‘zlashtirilgan investitsiyalar hajmini 2019- yilga mos davriga nisbatan o‘shirish sur‘ati 91,8 % ni tashkil etdi. 2020- yilning yanvar-dekabr oylarida 202,0 trln. so‘m asosiy kapitalga investitsiyalar o‘zlashtirilib, ularning 65,4 % i yoki 132,0 trln. so‘mi jalb etilgan mablag‘lar hisobidan moliyalashtirilgan bo‘lsa, korxonalar, tashkilot va aholining o‘z mablag‘lari hisobidan 34,6 % yoki 70,0 trln. so‘m moliyalashtirildi. Jami investitsiyalar hajmida, markazlashgan moliyalashtirish manbalari hisobidan moliyalashtirilgan asosiy kapitalga investitsiyalarning ulushi, 2020 - yilning mos davridagi ulushiga nisbatan 8,0 % punktga kamayib, 19,5 % ni yoki 39 310,2 mlrd. so‘mni tashkil etdi. Mos ravishda, markazlashmagan moliyalashtirish manbalari hisobidan 162 289,9 mlrd. so‘m yoki jami investitsiyalarning 80,5 % investitsiyalari o‘zlashtirilib, o‘tgan yilning mos davridagi ko‘rsatkichga nisbatan 8,0 % punktga ko‘paydi. Markazlashmagan investitsiyalar - 162 689,9 mlrd. so‘m. O‘zbekiston Respublikasi kafolati ostida xorijiy kreditlar - 22 467,1 mlrd. so‘m. Asosiy kapitalga o‘zlashtirilgan xorijiy investitsiya va kreditlar - 86 647,0 mlrd. so‘m. To‘g‘ridan-to‘g‘ri xorijiy investitsiya va kreditlar 64 179,9 mlrd. so‘m. 2020 - yilning yanvar-dekabr oylarida korxonalar va tashkilotlarning o‘z mablag‘lari hisobidan moliyalashtirilgan asosiy kapitalga investitsiyalar - 51 911,3 mlrd. so‘m yoki jami asosiy kapitalga investitsiyalarning 25,7 % ini tashkil etdi. Aholi mablag‘lari hisobidan jami asosiy kapitalga investitsiyalarning 8,9 % i yoki 18 077,8 mlrd. so‘mi o‘zlashtirildi. To‘g‘ridan-to‘g‘ri xorijiy investitsiyalar hisobidan o‘zlashtirilgan investitsiyalar hajmi 28 740,5 mlrd. so‘mni tashkil etdi va 2019 yilning mos davriga nisbatan 5,3 % punktga kamayib, 14,2 % ni tashkil etdi. Shuningdek, tijorat banklari kreditlari va boshqa qarz mablag‘lari hisobidan 28 520,9 mlrd. so‘m (jami asosiy kapitalga investitsiyalarning 14,1 % ini tashkil etib, 2019 yilning mos davriga nisbatan 0,3 % punktga kamaydi), O‘zbekiston Respublikasi kafolati ostidagi xorijiy kreditlar 22 467,1 mlrd. so‘m (11,1 % va 3,1% punktga kamaydi), kafolatlanmagan va boshqa xorijiy investitsiya va kreditlar 35 439,4 mlrd. so‘m (17,6 % va 7,6 %

punktga ko‘paydi), Tiklanish va taraqqiyot jamg‘armasi 1 814,6 mlrd. so‘m (0,9 % va 2,5 % punktga kamaydi), Respublika budjeti 13 081,3 mlrd. so‘m (6,5 % va 2,5 % punktga kamaygan), Suv ta‘minoti va kanalizatsiya tizimlarini rivojlantirish jamg‘armasi tomonidan 1 947,2 mlrd.so‘m (1,0 % va 0,1 % punktga ko‘payish) miqdorida asosiy kapitalga investitsiyalar o‘zlashtirildi. Asosiy kapitalga investitsiyalar o‘shish sur‘atlarini moliyalastirish manbalari bo‘yicha eng yuqori ko‘rsatkich kafolatlanmagan va boshqa xorijiy investitsiya va kreditlarda kuzatilib, 2019- yilga nisbatan 63,2 % ga ko‘paydi. Bunday yuqori o‘shishga sement ishlab chiqarishni tashkil etish, elektron gaz hisoblagichlar, kalava, infuziya va inyeksion qorishma ko‘rinishidagi dori vositalarini ishlab chiqarishni tashkil etish, Auminzo-Amantoy konlari hududida oltin mavjud konlarda qazib chiqarish va qayta ishlash bo‘yicha qurilish ishlari I-II bosqich, “Muruntau” karyeriga qayta ishlov berish (Vnavbat) I bosqich, texnogen chiqindilarni qayta ishlash bo‘yicha majmua qurilishi (I-II bosqichlar), Toshkent metall zavodi qurilishi va boshqa yirik investitsiya loyihalari doirasida o‘zlashtirilgan investitsiyalar sabab bo‘ldi. Shuningdek, to‘g‘ridan-to‘g‘ri xorijiy investitsiyalar hisobidan o‘zlashtirilgan investitsiyalar 2019- yilga nisbatan 32,7 %ga kamaydi. Buni o‘tgan yilda amalga oshirilgan sement ishlab chiqarishini tashkil etish, “Tashkent city” XIM hududida “Congress Hall” va besh yulduzli Hilton mehmonhonasining qurilishi, metallni qayta ishlash zavodi qurilishi, to‘qimachilik fabrikasi qurilishi va boshqa loyihalar bo‘yicha investitsion faollik bilan izohlash mumkin. 2020- yil yanvar-dekabr oylarida 86 647,0 mlrd. so‘m yoki asosiy kapitalga investitsiyalarning 42,9 % i xorijiy investitsiya va kreditlar hisobidan o‘zlashtirildi. Jami xorijiy investitsiya va kreditlar tarkibida xorijiy investitsiyalar 32 847,2 mlrd.so‘mni tashkil etdi va qolgan 53 799,8 mlrd. so‘m xorijiy kreditlar hisobiga to‘g‘ri keldi. To‘g‘ridan-to‘g‘ri xorijiy investitsiya va kreditlar hisobidan joriy davrda 64179,9 mlrd. so‘m o‘zlashtirilgan bo‘lsa, O‘zbekiston Respublikasi kafolati ostida 22 467,1 mlrd. so‘m xorijiy kreditlar o‘zlashtirildi. Asosiy kapitalga xorijiy investitsiya va kreditlarning 2019- yilning mos davriga nisbatan o‘shish sur‘ati 90,6% ni tashkil etdi.[10]



**Tashqi iqtisodiy faoliyat deganda** - O‘zbekiston Respublikasi yuridik va jismoniy shaxslarining xorijiy davlatlarning yuridik va jismoniy shaxslari, shuningdek xalqaro tashkilotlar bilan o‘zaro foydali iqtisodiy aloqalarni o‘rnatish va rivojlantirishga qaratilgan faoliyati tushuniladi. “Tashqi iqtisodiy faoliyat deganda O‘zbekiston Respublikasi yuridik va jismoniy shaxslarining xorijiy davlatlarning yuridik va jismoniy shaxslari, shuningdek xalqaro tashkilotlar bilan o‘zaro foydali iqtisodiy aloqalarni o‘rnatish va rivojlantirishga qaratilgan faoliyati tushuniladi”.[10] O‘zbekiston Respublikasida ro‘yxatga olingan yuridik shaxslar, shuningdek, O‘zbekiston Respublikasining hududida doimiy yashash joyiga ega bo‘lgan va yakka tartibdagi tadbirkor sifatida ro‘yxatga olingan jismoniy shaxslar tashqi iqtisodiy faoliyat bilan shug‘ullanishga haqlidir.

Tashqi iqtisodiy faoliyatni davlat tomonidan tartibga solish quyidagi yo‘llar bilan amalga oshiriladi:

-tashqi iqtisodiy faoliyatning qonunchilik negizini shakllantirish va takomillashtirish;

-valyuta bilan tartibga solish;

-soliq bilan tartibga solish;

-tarif va notarif tartibga solish;

-O‘zbekiston Respublikasining iqtisodiy manfaatlariga rioya etilishi uchun himoya, kompensatsiya va dempingga qarshi choralarni qo‘llash;

-tashqi savdo faoliyatini amalga oshirish tartibini belgilash, shu jumladan, miqdoriy cheklovlar o‘rnatish hamda tovarlarning ayrim turlari eksport va import qilinishi ustidan davlat monopoliyasini o‘rnatish;

-eksport-import operatsiyalarini amalga oshirishda talab qilinadigan hujjatlarning to‘liq ro‘yxatini belgilash;

-o‘z xossa hamda xususiyatlariga ko‘ra yalpi qirg‘in qurolini (yadroviy, kimyoviy, bakteriologik (biologik) va zaharlovchi qurol) hamda uni yetkazib berish vositalarini (raketalar va yalpi qirg‘in qurolini yetkazib berishga qodir boshqa texnika vositalarini), boshqa turdagi qurol-yarog‘ hamda harbiy texnikani yaratishda muhim

hissa qo‘shishi mumkin bo‘lgan, eksport nazorati obyektlari ro‘yxatlarida ko‘rsatilgan tovarlar, asbob-uskunalar, ilmiy-texnika axboroti, ishlar va xizmatlar, intellektual faoliyat natijalariga nisbatan eksport nazoratini o‘rnatish;

-olib kiriladigan va olib chiqiladigan tovarlarni sertifikatlash;

-texnikaviy, farmakologiya, sanitariya, veterinariya, veterinariya-sanitariya, fitosanitariya, ekologiya standartlari, talablari, qoidalari va normalarini belgilash; tashqi iqtisodiy faoliyat subyektlari uchun preferensiya va imtiyozlar berish. [10].

Tashqi iqtisodiy faoliyatni davlat tomonidan tartibga solish qonun hujjatlariga muvofiq boshqacha usullarda ham amalga oshirilishi mumkin.

TIF ni davlat tomonidan boshqarish uni moliyaviy, valyuta, kredit, bojxona tariff va tarifdan tashqari tartibga solish, eksport nazoratini ta‘minlashni, tovarlarni olib kirish va olib ketish munosabati bilan sertifikatsiyalash sohasidagi siyosatini belgilab olishdan iborat. Bunday boshqarishning barcha yo‘nalishlari amaldagi qonunchilikka asoslanadi. Davlatning eng muhim vazifalaridan biri tashqi iqtisodiy faoliyat va u asosida tashqi iqtisodiy siyosatning boshqa mamlakatlar bilan hamkorlik qiladigan qoidasini ishlab chiqishdir. Davlat tomonidan boshqarish (tartibga solish) ning maqsadi-barcha darajadagi ,foydali tashqi iqtisodiy faoliyatni ta‘minlovchi huquqiy iqtisodiy va tashkiliy sharoitlarni yaratishdir. Bu bosqichda eksportni rivojlantirish davlat dasturida belgilangan strategik maqsadni amalga oshirish uchun sharoit yaratish zarur: eksport qilinadigan mahsulot sifatini yaratish, eksportning tovar va geografik strukturasi takomillashtirish kerak. Xalqaro amaliyotga ko‘ra, O‘zbekiston o‘z strategik maqsadlarga erishishiga yordam beradigan tashqi savdo sohasidagi masalalarni yechishi zarur.

Bunda, **birinchidan**, Respublikaning Umumjahon Savdo Tashkilotiga kirishi to‘g‘risida boradi, ya‘ni O‘zbekistonning har qanday mamlakat bilan ikki tomonlama tashqi savdo siyosati borasida UST tizimlarida savdo bahslarini ko‘rib chiqish imkoniyatlari, O‘zbekiston tovarlariga miqdoriy cheklashlar kiritish jarayonini murakkablashtirish, qarshi talablarni kelishish va boshqa ko‘plab imkoniyatlarni beruvchi ko‘p tomonlama siyosatga aylandi.

**Ikkinchidan**, bu xorijiy mamlakatlar bilan o‘zaro savdoni erkinlashtirish, manfaatdor mamlakatlar orasidagi savdo oqimining tuzilishi va o‘zgarishi masalalarini savdo-iqtisodiy hamkorlik bo‘yicha hukumatlararo komissiyalar darajasida yechishdir. O‘zbekiston va YeI orasida imzolangan hamkorlik to‘g‘risidagi bitim o‘zbek tovarlarining YeIga a‘zo mamlakatlar bozorlariga kirishiga yordam beradi, uning asosida O‘zbekiston va bir qancha Yevropa mamlakatlari o‘rtasida milliy buyumlarni GFR xududiga kiritishning sharoitlari to‘g‘risidagi bitim imzolandi.

**Uchinchidan**, tashqi siyosat sohasidagi vazifa mintaqaviy guruhlariga a‘zo mamlakatlarning kollektiv proteksionizmga qarshi turish imkonini beruvchi savdo-siyosiy birlashmalar tuzishdir. Ikki tomonlama soliq solishni istisno qilish va kapital kiritishni himoya qilish, TIF qatnashchilarining konsultatsiyasi va xabardorligi bo‘yicha o‘zbek savdo vakolatxonalari hamda davlat organlari va ijtimoiy birlashmalar masalalari bo‘yicha tuzilgan bitimlar muhim ahamiyat kasb etadi. Savdo-iqtisodiy munosabatlar sohasida islohotlar erkin savdo mintaqasini shakllantirish jarayoni va Bojxona ittifoqini yaratish jarayonida amalga oshiriladi.[10].

Bugungi kunda O‘zbekiston, jahonning 170 dan ortiq mamlakatlari bilan savdo aloqalarini amalga oshirib kelmoqda. TSAning nisbatan salmoqli hissasi Rossiya Federatsiyasida (16,7 foiz), Xitoy Xalq Respublikasida (16,6 foiz), Qozog‘istonda (8,3 foiz), Koreya Respublikasida (7,4 foiz), Turkiyada (5,6 foiz), Qirg‘iziston Respublikasida (2,0 foiz) va Germaniyada (2,0 foiz) qayd etilgan.

Tashqi iqtisodiy faoliyat bo‘yicha 20 ta yirik hamkor-davlatlar orasidan oltita davlatda faol tashqi savdo balansi kuzatilgan, xususan, Afg‘oniston (213,7 mln. AQSh dollari), Qirg‘iziston Respublikasi (138,8 mln. AQSh dollari), Tojikiston (93,7 mln. AQSh dollari), Turkiya (42,8 mln. AQSh dollari), Frantsiya (23,6 mln. AQSh dollari) va Eron (8,0 mln. AQSh dollari) shular jumlasidandir. Qolgan 14 ta davlat bilan passiv tashqi savdo balansi saqlanib qolmoqda.[10]

Mamlakatning tashqi iqtisodiy faoliyati, xususan tashqi savdo sohasida amalga oshirilayotgan islohotlarning pirovard natijasi aholining turmush darajasi o'rishiga bevosita o'z ta'sirini o'tkazadi.

**O'zbekiston Respublikasi tashqi savdo aylanmasi va balansi**  
(2020 yil yanvar-dekabr, AQSh dollari.)

1-jadval

Ko'rsatkichlar	2019 yil	2020 yil	O'sish sur'ati, % da	Jamiga nisbatan, % da
<b>Tashqi savdo aylanmasi</b>	<b>41 751,0</b>	<b>36 299,3</b>	<b>86,9 %</b>	<b>x</b>
<b>Eksport</b>	<b>17 458,7</b>	<b>15 127,7</b>	<b>86,6 %</b>	<b>100,0</b>
Tovarlar	9 105,6	7 319,4	80,4	48,4
Xizmatlar	3 434,8	2 003,9	58,3	13,2
Oltin	4 918,3	5 804,4	118,0	38,4
<b>Import</b>	<b>24 292,3</b>	<b>21 171,5</b>	<b>87,2 %</b>	<b>100,0</b>
Tovarlar	21 866,5	19 955,1	91,3	94,3
Xizmatlar	2 425,9	1 216,4	50,1	5,7
Saldo	-6 833,6	-6 043,8	x	x
<b>Eksport (oltinsiz hajm)</b>	<b>12 540,4</b>	<b>9 323,3</b>	<b>74,3%</b>	<b>x</b>

2020 yilning yanvar-dekabr oylari O'zbekiston tashqi savdo aylanmasida Mustaqil davlatlar Hamdo'stligi (MDH) davlatlari ulushi 32,6 foizni, Yevrosiyo iqtisodiy ittifoqi (EOII) davlatlarining ulushi 27,1 foizni tashkil qilgan.

**O'zbekiston Respublikasi bilan tashqi savdo aylanmasi eng yuqori bo'lgan davlatlar**

*(2020 yil yanvar-dekabr, AQSh dollari.)*

*2-jadval*

<b>Top 5 davlatlar</b>	<b>TSA</b>	<b>Eksport</b>	<b>Import</b>
 <b>Xitoy Xalq Respublikasi</b>	<b>4 610,4 mln.</b>	<b>1 371,5 mln.</b>	<b>3 239,0 mln.</b>
 <b>Rossiya Federatsiyasi</b>	<b>4,5 mlrd</b>	<b>1,2 mlrd</b>	<b>3,3 mlrd</b>
 <b>Qozog'iston</b>	<b>2,3 mlrd</b>	<b>729,4 mln</b>	<b>1,5 mlrd</b>
 <b>Koreya Respublikasi</b>	<b>1,8 mlrd</b>	<b>38,4 mln</b>	<b>1735,1 mln</b>
 <b>Turkiya</b>	<b>1654,8 mln</b>	<b>785,8 mln</b>	<b>869 mln.</b>

Tashqi savdo aylanmasida eksport hajmi 13,3 mlrd dollar, import esa 16,7 mlrd dollarni tashkil etdi. Bunda tovarlar eksporti 5,9 mlrd dollarga yetgan bo'lib, ularning eng katta qismi sanoat tovarlariga to'g'ri kelgan. Tovarlarning importi esa jami 15,7 mlrd dollarni tashkil qilgan bo'lib, ularning 37,8 foizini mashinalar va transport asbob-uskunalarini egallagan. O'tgan davr mobaynida O'zbekistonning eng yirik savdo hamkori Xitoy Xalq Respublikasi bo'ldi. Ikki davlat o'rtasidagi tashqi savdo aylanmasining umumiy hajmi 5,1 mlrd dollarni tashkil qilib, shuning 1,57 mlrd dollari eksport, 3,5 mlrd dollari esa importga to'g'ri keladi. DSQ ma'lumotlariga ko'ra, tashqi iqtisodiy faoliyat bo'yicha 20 ta yirik hamkor-davlatlar orasidan beshta davlatda faol tashqi savdo balansi kuzatilgan. Xususan, Afg'oniston (607,7 mln dollar), Qirg'iziston (508,4 mln dollar), Tojikiston (242,3 mln dollari), va Eron (40,9 mln dollar) shular jumlasidandir. Qolgan 16 ta davlatlar bilan passiv tashqi savdo balansi saqlanib qolmoqda. [11]

**Xulosa va takliflar.**

Xulosa qilib shuni aytishimiz mumkinki, mamlakatimizda o'tkazilayotgan iqtisodiy islohotlarning mazmuni ijtimoiy yo'naltirilgan bozor iqtisodiyoti muvaffaqiyatli joriy etish hisoblanadi. Mamlakatimizda qabul qilingan qonunlar ijtimoiy yo'naltirilgan bozor munosabatlarini keng qo'llashga imkon beradigan ko'p ukladli iqtisodiyotni shakllantirishda aniq ijtimoiy-huquqiy asoslar yaratadi.

O'zbekistonning xalqaro iqtisodiy maydondagi nufuzi va mavqei sezilarli darajada va muntazam oshib bormoqda. Bunda mamlakatimiz rahbari Shavkat Mirziyoyev tomonidan ijtimoiy-iqtisodiy rivojlanish strategiyasining puxta ishlab chiqilganligi, iqtisodiy islohotlar maqsadi va vazifalari, amalga oshirish yo'llarining aniq va to'g'ri ko'rsatib berilganligi bosh maqsad yo'lidagi yutuq va marralarning salmoqli bo'lishiga imkon yaratdi.

Investitsiya loyihalarini amalga oshirish orqali iqtisodiyotda tub o'zgarishlarni amalga oshirish imkonini beradi va bu iqtisodiyotda yangi ish o'rinlarini tashkil etish va rivojlanish garovi bo'lib xizmat qiladi. Iqtisodiyotni modernizatsiyalash sharoitida yurtimizga zamonaviy texnologiyalar olib kelib, sanoat ishlab chiqarishini yangilash va modernizatsiyalash jarayonlarini olib borishni investitsiya faoliyatisiz tasavvuz etib bo'lmaydi. Investitsiya loyihalarini jalb qilish nafaqat davlat iqtisodiyotini yuksaltiradi, balki aholi turmish darajasini yaxshilashda ham katta samara beradi. Yani maishiy muhtojliklarning katta bo'limi qanoatlantiriladi, ishlab chiqarish kengayadi, yangi mehnat kuchlari shakllanadi, eski va og'ir mehnat turmishidan yangi, yengil va samarali mehnat faoliyatiga o'tiladi. Davlatning kelajakdagi iqtisodiy yuksalish darajasini bugingi jalb qilingan investitsiya loyihalari va investitsion jarayonlar belgilab beradi.

#### **Foydalanilgan adabiyotlar:**

1. **O'zbekiston Respublikasi Prezidenti Sh.Mirziyoyevning** “Respublika iqtisodiyotiga to'g'ridan-to'g'ri xorijiy investitsiyalarni jalb qilish mexanizmlarini yanada takomillashtirish chora-tadbirlari to'g'risida”gi qarori Toshkent shahri, 2019 yil 29 aprel
2. Игошина Л.Л. Инвестиции. Уч.пис.М.:Экономист,2005,с23.

3. Нешитой А.С. Инвестиции. Учебник. 4-е изд. М.:Дашков и К.2006.С 13
4. Староверова Г.С., Медведов А.Ю., Сорокина И.В. Экономическая оценка инвестиций. Учебное пособие.М.:КНОРУС,2006.С 11.
5. Подшинваленко и др.Инвестиции. Учеб.пос.3-е изд. М.:КНОРУС,2006.С 7.
6. Шарп У., Александр Г, Бейли Дж. Инвестиции.Пер.с англ.М.:Инфра-М,1997.С16,979
7. Вахобов AV., Хайбакиев Sh.X, Muminov N.G. Xorijiy investitsiyalar. O'quv qo'llanma. T.: “Moliya”, 2010.-B 303
8. G'ozibekov D. G', Investitsiyalarni moliyalashtirish masalalari. T.: “Moliya”, 2003.-B 26
9. O'zbekiston Respublikasi Prezidentining “Tashqi iqtisodiy faoliyatni amalga oshirishda ma'muriy tartib-taomillarni yanada takomillashtirish chora-tadbirlari to'g'risida” 2019-yil 23-apreldagi PQ-4297-son Qarori.
10. Tursunova M.R. Xalqaro menejement. O'quv qo'llanma. – IQTISODIYOT DUNYOSI, 2022.
11. Tursunova M.R. ,Abduqodirova N. O'zbekiston Respublikasida tashqi iqtisodiy faoliyat ko'rsatkichlari, ТКТИ-«Умидли кимёгарлар-2021»Ёш олимлар, магистрантлар ва бакалаврият талабаларини ХХІХ ижтимоий-техникавий анжуманининг маколалар туплами Тошкент,2021, -Б. 299-300.

## O‘ZBEK XALQ OG‘ZAKI IJODI - YOSHLARIMIZNI O‘ZBEKONA QADRIYATLAR RUHIDA TARBIYALASH POYDEVORI

**Turg‘unpo‘latov Diyorbek Ro‘zmamat o‘g‘li**

Toshkent viloyati Chirchiq davlat pedagogika instituti talabasi

[Turgunpolatovdiyorbek2002gmail.com](mailto:Turgunpolatovdiyorbek2002gmail.com)

**Annotatsiya:** Maqolada xalqimiz mustaqillikka erishganidan so‘ng o‘zbekona urf-odatlar, rasm-rusmlar, asrlar davomida yaratilgan dostonlar, ertaklar, qo‘shiqalar haqida alohida g‘urur bilan gapirila boshlanganiga ta’sir etgan omillar xususida so‘z yuritiladi. O‘zbek folklorshunosligining yoshlar ma’naviyatiga ta’siri, bugungi kunda xalq og‘zaki ijodiga qaratilayotgan e’tibor, uning ahamiyati haqida fikr yuritiladi.

**Kalit so‘zlar:** xalq og‘zaki ijodi, maqol, matal, afsonalar, ertak, milliy g‘urur, iftixor tuyg‘usi, folklorshunoslik, topishmoq, latifa, ijodkor xalq.

O‘zbek xalq og‘zaki ijodini o‘rganish Respublikamizdagi hamma akademik litsey, umumta’lim maktablari va kasb-hunar kollejlari o‘quvchi - talabalariga bejiz tavsiya etilmayapti.

Yaqin o‘tmishda alla bilmaydigan kelinlarni, doston eshitmagan yigitlarni yoki askiya aytib ko‘ngil chigillarini yozmagan o‘zbeklarni uchratish mushkul bo‘lgan. Afsuski, endilikda biror odamni maqtaydigan bo‘lsak, alla ayta olishini, silliq so‘zlashini, askiyada qatnashishini fazilat qilib ko‘rsatamiz. Demak, bugungi kunda o‘zbek qadriyatlari bulog‘idan suv ichgan, o‘zbekona muomalani butun qalbiga singdirgan, to‘ylarda, azalarda, ishboshilik qiladigan, murosasi kelishmagan taraflar o‘rtasini totuvlashtiradigan o‘zbeklar biroz kamayib qolibdi-da! Ana shu mulohazalardan kelib chiqib umumta’lim maktablari, akademik litsey va kasb-hunar kollejlari o‘quvchi - talabalariga xalqimiz og‘zaki ijodini alohida san’at turi sifatida o‘rgatish ma’qul topildi.

“Alpomish” dostonining ming yilligiga bag‘ishlangan tantanali marosimda O‘zbekiston Respublikasi Birinchi Prezidenti Islom Abdug‘aniyevich Karimov shunday degan edi: “Alpomish” - o‘zbekning o‘zligini namoyon etadigan, mard va



tanti xalqimizning yurak-yuragidan chiqqan, ota-bobolarimiz avlodlardan-avlodlarga o‘tkazib kelayotgan qahramonlik qo‘shig‘idir”[1].

Ana shu fikrning o‘zida og‘zaki ijodimizni nima uchun o‘rganamiz, degan savolga javob berilgan. Xalq og‘zaki ijodini, qadriyatlarini bilmay turib, o‘zbekman, deyish mumkin emas. O‘zbek millatiga mansub insonning o‘zbekman deyishga haqqi yo‘q ekan, u odam xalqining yuziga oyoq qo‘ygan, ota-bobolari hurmatini haqoratlagan hisoblanadi.

Umumta‘lim maktablari, akademik litsey va kasb-hunar kollejlari xalq qadriyatlari xazinasi hisoblangan og‘zaki ijodga o‘quv yili bosqichida alohida-alohida soatlar ajratilishi har bir kelajak avlodning o‘tmishni mukammalroq bilishi va idrok qilishi uchun zamin tayyorlanganidan dalolat beradi.

O‘zbekiston Fanlar Akademiyasining Alisher Navoiy nomidagi adabiyot ilmiy tekshirish instituti folklor bo‘limi xodimlari tomonidan 1987-, 1988-yillarda e‘lon qilingan maqollar to‘plamida o‘n uch mingdan ortiq xalqimiz donoligi namunalari bor. Xalqimiz orasida hozirgi kungacha yashab kelayotgan minglab qo‘shiqlarni, topishmoqlarni, latifalarni, yuzlab ertaklarni aytmaydizmi?! Biz ana shunday ijodkor xalqning avlodimiz.

Xalq og‘zaki ijodi yoshlarimiz ong-u tafakkurida o‘tgan ajdodlaridan faxrlanish, Vataniga bo‘lgan muhabbat, yanada kuchliroq sevisish, qalbida milliy g‘urur va iftixor tuyg‘ularini kurtak otishiga, barq urib rivojlanishiga sababchi bo‘ladi. Zero, ertak, maqol, matal, afsonalar eshitib ulg‘aygan bola buning aksi bo‘lgan boshqa bolaga qaraganda so‘zga chechan, mustahkam xotirali, Vataniga bo‘lgan muhabbati kuchli bo‘lib yetishadi (buni ko‘plab yozuvchi va shoirlarimizning hayoti va ijod yo‘lidan bilib olish mumkin).

## **XULOSA**

Xulosa o‘rnida shuni aytish joizki, keyingi yillarda qabul qilinayotgan davlat hujjatlariga nazar tashlar ekanmiz, o‘zbek xalqi vakilining milliy g‘ururini shakllantirishga alohida e‘tibor berilganini sezamiz. O‘ylaymizki, xalq og‘zaki ijodini o‘rganish umumta‘lim maktablari, akademik litsey va kasb-hunar kollejlari o‘quvchi - talabalarining milliy g‘ururini paydo qiluvchi asosiy omillardan bo‘lib qoladi.

**Foydalanilgan adabiyotlar ro‘yxati:**

1. Islom Karimovning “Alpomish” dostonining 1000 yilligiga bag‘ishlangan tantanali marosimda so‘zlagan nutqi. “Xalq so‘zi” gazetasi, 1999-yil 9-noyabr.
2. O. Madayev, T. Sobitova “Xalq og‘zaki poetik ijodi”. Akademik litseylar uchun darslik. Toshkent. “Sharq”, 2010.



## **MAKTABGACHA TA'LIM JARAYONIDA XORIJIY TILLARNI O'QITISHNING ZAMONAVIY METODIKASI**

**Alijonova Himoyat Anvarjon qizi.**

Qo'qon universiteti, Xorijiy til va adabiyoti (ingliz tili)yo'nalishi talabasi,

**Abdurazoqova Marg'uba Muxammad qizi.**

Qo'qon universiteti, Xorijiy til va adabiyoti (ingliz tili)yo'nalishi talabasi,

Ilmiy rahbar: **Farxod Mulaydinov Murodovich**

**Anotatsiya.** Maqolada O'zbekiston Respublikasidagi maktabgacha ta'lim jarayonida xorijiy tillarni o'qitishning zamonaviy usullarini o'rgatish hamda ularni xorijiy davlatlari bilan taqqoslab o'rganishni o'z ichiga oladi.

**Kalit so'zlari.** Bog'chalarda xorijiy tillarni o'rgatish, tillarga oid turli xil o'yinlar, xorij o'qitish sistemasi, o'z faoliyatini o'quvchilarga moslashtirish.

Hozirgi kunda O'zbekiston Respublikasida xorijiy tillarni o'rganish eng dolzarb masalalardan biri bo'lib kelmoqda. Bu nafaqat yoshlarni balki maktabgacha ta'lim yoshdagi bolalarni ham chetda qoldirgani yo'q. Sababi bugungi bog'cha yoshdagi bolalar ham ingliz tilini o'rganishga ayniqsa chet tillarni turli xil o'yinlar orqali o'rganishga qizishmoqda. Chet tillarni o'yinlar orqali o'rgatish bolalarning eng sevimli mashg'ulotlaridan biri hisoblanadi, sababi bola olamni o'yin orqali kashf etadi. Agar tillarni o'yin orqali o'rgatilsa, bu bolalarning til ko'nikmalarining o'zlashtirilish samardorligini yanada oshiradi. Sababi o'yin yordamida organish bolaning o'ziga bo'lgan ishonchini oshirib, atrofdagilar bilan ijtimoiy munosabatlarni shakillantirishga ham katta yordam beradi. Shu sababli tarbiyachi murabbiylar chet tillarini bolalarga turli xil o'yinlar orqali o'rgatishni yo'lga qo'yishlari kerak. Bolalar aynan o'yin orqali bilim olib shu bilan birgalikda o'z iqtidorlarini ham xuddi shu

o'yinlar orqali kashf etadilar. Bunga erishish uchun esa ularni sezgi organlarini faollashtiruvchi muhit, visual eshtish, kabi faol ta'lim turlaridan foydalanish maqsadga muvofiq bo'ladi. Ta'limiy o'yinlarga: chet tilida turli xil qo'shiqlar kuylash, she'rlar aytish, raqsga tushish, qiziqarli o'yinlar o'ynash, videolar ko'rish, va qo'l mehnati orqali turli xil narsalarni yasashni o'z ichiga oladi.

Ana endi bir savol tug'ilishi mumkin ya'ni bolalarga o'zi necha yoshdan chet tillarini organish ossonroq va samaraliroq? Bu savolga esa dunyo olimlari quydagicha fikr yuritadilar. Ya'ni 10 yoshgacha bo'lgan davrdagi bolalar chet tillarni o'zlashtirishda boshqa katta yoshdagi bolalarga nisbatan ancha ossonroq ekan. Bu davrda bola tillarni tushunib emas balki, mexanik tarzda o'rganar ekan, shu sababli ular xorijiy tillarni qo'llashlari va talaffuz qilishlari osson o'zlashtiriladi. Bundan tashqari bola har qanday tilni taqlid qilish orqali tillarni tezroq o'rganishlari mumkin. Sababi inson miyyasini o'rganish orqali olib borilayotgan ilmiy tadqiqotlarni shuni ko'rsatadiki, bolaning miyyasi katta yoshdagi insonlarning miyyasiga nisbatan ikki barobar tezroq ishlar ekan shuning uchun ham yosh bolalarning miyyasi har qanday ma'lumotni tez qabul qiladi.

Quyida ingliz tilida bolalarni o'qitish prinsiplari haqida so'z yuritamiz. Odatda, kichik yoshdagi bolalar bilan ingliz tilini o'rganishning uchta asosiy printsipti mavjud bo'lib bular quydagilardir:

**4. Ketma-ketlik printsipti.** Agar bolani imlo va grammatikaning barcha nozliklarini o'rgatishga shoshilmaganingiz ma'qul sababi, bunday vazifalarni bajarish ularni holdan toydirishi mumkin. Siz tayyor darsliklaringizni turli xil qiziqarli mashqlar yordamida o'rgating.

**5. Tabiiylik.** Odatda siz to'rt besh yoshgacha bo'lgan bolalar bilan shug'illanishni boshlamaganingiz ma'qul. Chunki bu yoshdagi bolalar bilan chet tillarni o'rganish murakkabroq tuyiladi. Ammo, darslar to'g'ri tashkil etilgan bo'lib va bu darslar tabiiy shaklda olib borilsa, bunda bola ortiqcha yukni his qilmaydi.

**6. Qat’iyatlilik printsiipi.** Albatta, darslar siz xohlagan darajada bo’lmasligi mumkin. Sababi siz tanlagan texnikalar kichik yoshdagi bolalarga qiyinlik qilishi mumkin. Vaqt o’tishi bilan mashg’ulotlarni davom ettiring.

Kichik yoshdagi bolalar atrof muhitga juda qiziquvchan bo’lganliklari uchun ham ular atrof muhitni o’rganish uchun o’zlaridagi barhca his tuyg’ularini ishga soladi. O’yin esa bolalarning asosiy va eng sevimli mashg’ulotlaridan biri bo’lganligi sababli bolaga atrof muhitni va undagi barcha zaruriy bilim va ko’nikmalar o’yin orqali tanishtirib borilsa, ko’nikmalarni o’zlashtirish samaradorligi bir necha barobarga oshadi. O’yin bolani nafaqat jismoniy faolligini oshiradi balki, u ruhiy tetiklikni ham shakllanitirshga yordam beradi. O’yin bolani nafaqat o’ziga bo’lgan ishonchini oshiradi, balki ularni atrofdagilar bilan ijtimoiy munosabatlarni shakllantirishda ham katta ro’l o’ynaydi. Shu sababli ota — ona va tarbiyachi murabbiylar bolalarga imkon qadar ko’proq o’yin orqali chet tillarni o’rganishni targ’ib qilishlari kerak. Sababi bolalar o’yin orqali ko’proq ta’lim olish bilan birga, ular o’z iqtidorlarini ham aynan shu o’yin orqali ko’rsatib beradi. Bunga erishish uchun esa sezgi organlarini faollashtiruvchi muhitni, jumladan vizual, eshitish, kinestetik kabi faol ta’lim turlaridan foydalanish maqsadga muvofiq hisoblanadi. Ta’limiy o’yinlar musiqa asboblarnini chalish, qo’shiqlar kuylash, she’r aytish, raqsga tushish, o’yin o’ynash, videolar tomosha qilish, qo’l mehnati vositasida turli narsalar yasashni o’z ichiga oladi. Rangli ko’rgazmalar, kartalar, musobaqalar, rol o’yinlar, turli shakllar yasash kabi o’yinlar bolalarni jismoniy va aqliy faoliyatini rivojlantiruvchi eng qiziqarli usullardan biridir hisoblanadi.

Bolalar ham o’ynaydilar, ham rivojlanadilar, ham o’rganadilar. Bolalarga o’yinlarni ikkiga bo’lish orqali o’rgatishimiz mumkin. Ya’ni “badiiy o’yinlar, yoki “ijodiy o’yinlar”. Bularga esa o’z navbatida quydagilar kirib ketadi: dramatiziya, nozik o’yinlar hamda og’zaki ijodiy o’yinlar.

**1. Dramatizatsiya** (ya’ni ingliz tilida kichik sahnalarni sahnalashtirish) "O'rmonda" - masalan: chanterelle va ayiq o'rmonda uchrashib, ozgina dialog o'ynaladi (Salom! Men tulkiman. Yugurishim mumkin. Men baliqni yaxshi ko'raman); "Qizil qalpoqcha" va boshqalar.

**2. Nozik o'yinlar** masalan, grafik diktant, rasmni bo'yash va boshqalar. *Rasmlarni bo'yash*, bu tinchlantiruvchi, har doim ham informatsion emas, lekin juda keng tarqalgan faoliyat. Masalan, siz tayyor rasmni ko'rsatishingiz mumkin. Bola konturni o'rganayotganda o'qituvchi bu so'zni ko'p marta takrorlaydi, tafsilotlarni nomlaydi. Shunday qilib, biz yangi tilni bolaning o'zi nima qilgani deb nomlanishiga asos solamiz. *Grafik diktant* - masalan: sinfda bolalarga qaysi rangni bo'yashlari, bolalarga qanday rang berishini aytib berishadi, so'ngra ular hosil bo'lgan tasvirlarni o'qituvchi diktatsiya qilgan rasm bilan taqqoslashadi.

**3. Og'zaki va ijodiy** (kichik ertaklarning jamoaviy tarkibi, qofiyalar tanlovi), masalan: bolalar vaziyatli improvizatsiya o'yinlari orqali taniqli ertaklarning qahramonlarini oxshatib talqin qilishlari kerak bo'ladi. Masalan, "sholg'om" yoki "teremok" o'yini, unda o'yinchilar soniga va yangi lug'at assimilyatsiyasiga qarab yangi belgilar va izohlar paydo bo'ladi.

**Ingliz tilini o'rganishda audio ertaklar.** Maktabgacha yoshdagi bolalarning so'z boyligi oshib borgan sari darslaringizni ingliz tilidagi tur xil audio ertaklar yordamida ta'lim faoliyatingizni davom ettirishingiz mumkin bo'ladi. Ovozli hikoyalarga esa quydagilarni misol qilib olamiz:

- **Sof audio hikoyalar.** Ovozli hikoyalar bolalar uchun ingliz tilini o'rganishda katta yordam beradi. Birinchidan, inglizcha kichik hikoyalar to'plami bo'lsa. Ikkinchidan, siz bolalar bilan "Uchta mushukcha", "Uchta kichik cho'chqa" yoki "Juda ko'p Daves" kabi hikoyalarni tinglashingiz mumkin. Audio hikoyaning mohiyati aniq bo'lishi shart, aks holda bola tezda zerikib qolishi mumkin. To'g'ridan-to'g'ri ta'lim faoliyatiga oddiygina qiziqish unchalik samarali bo'lmaydi.
- **Audio hikoyalar illyustratsion material bilan birlashtirilgan.** Ovozli ertak jarayonida bolalar o'qituvchi bilan birgalikda rasmlarni ko'rib chiqishadi va shu bilan birga so'zlarni talaffuz qilishadi.
- **Ovozli hikoyalar va "to'liq suvga cho'mish" usuli.** Ingliz audio ertaklarini tinglashni yanada qiziqarli qilish uchun siz ertak terapiyasining usullaridan biri

- ertak chizishidan foydalanishingiz mumkin. Ammo tinglash paytida rasm chizish, agar ertak syujeti bolaga kamida bir oz tanish bo'lsa, ishlaydi. Shuning uchun ertak ikkinchi yoki uchinchi marta tinglanganda bolalarga qalam va qog'oz beriladi. Haqiqat shundaki, tinglash paytida rasm chizish - bu ma'lumotni bir vaqtning o'zida idrok etish va ko'paytirishning chuqur ko'nikmalariga ta'sir qiluvchi jarayon. Chizish jarayonida bola eshitganlari bilan assotsiativ aloqalarni shakllantiradi. Ixtiyoriy yoki beixtiyor, rasmda tasvirlangan syujet bilan bog'liq bo'lgan begona so'zlar esga olinadi. Yo'lda, u bir vaqtning o'zida tinglashi va eshitgan narsalarini chizish qobiliyatiga ega ekanligiga e'tibor berish kerak. To'rt yoshdan besh yoshgacha bo'lgan chaqaloqlarning aksariyati eshitgan ma'lumotlarini tezda ko'paytirish qobiliyatiga ega emaslar. Ammo olti yoshga kelib, eshitgan ma'lumotlarini takrorlash, rasm chizish, ilova va hk shaklida muntazam ravishda tinglaydigan va ko'paytiradigan bolalar bir vaqtning o'zida tinglash, eshitish, tushunish va talqin qilish qobiliyatini rivojlantiradilar.

Hozirgi kunda ingliz tilini o'rgani uchun mahsus videolar mavjud bo'lib, bu videolarning maqsadi esa yosh bolalar tomonidan tillarni kommunikativ usuli yordamida o'qitishdir. Dastur materiallari bolalar uchun nafaqat qiziqarli balki, ular uchun ibratli hamdir. Leksik va grammatik materiallar ko'ngil ochish usulida kiritiladi. Bunda bola nafaqat so'z boyligi bilan tanishibgina qolmay, balki ba'zi bir narsalar bilan bajarilishi mumkin bo'lgan harakatni aniq ko'rsatib beradi, bu so'zlarni tez yodlashga va chet tilida oddiy suhbat qobiliyatlarini rivojlantirishga yordam beradi. Ona tilida so'zlashadigan kishining mavjudligi fonetik materialni muvaffaqiyatli o'zlashtirishga yordam beradi.

**Multfilmlar** ingliz tilini o'qitishda eng yaxshi yordamchilardan biri. Bolalar multfilmlarni yaxshi ko'radilar va ularni ketma-ket tomosha qilishdan zavqlanadilar. Shuning uchun ingliz tilidagi multfilmlar bir vaqtning o'zida bolalarga chet tilini o'rgatishning ko'plab muammolarini hal qilishga yordam beradi:

6. bolada "nima uchun bu so'zlarni o'rganish" degan savol yo'q;

7. u multfilm tomosha qilishga qiziqadi va belgilar iboralarini takrorlashni yaxshi ko'radi;
8. multfilmlar bolaga nafaqat yangi so'zlarni o'rganish va o'rganish, balki inglizcha nutq tovushlarini o'rganishda ham yordam beradi;
9. takrorlash - agar bolaga multfilm yoqsa, u xuddi shu multfilmni yoddan o'rganmaguncha qayta-qayta ko'rishga tayyor.

Bolalarni chet tiliga o'rgatish uchun videokliplarni maxsus tanlab olish kerak, eng yaxshisi bolaga 2-3 yoshga mo'ljallangan bolalar uchun animatsion qo'shiqlar va multfilmlar (masalan, Maisy Sichqoncha haqidagi videolar). Bolaga bunday multfilmlarni tushunish ancha oson bo'ladi - mavzular mavjudligi sababli - hisob qaydnomasi, hayvonlarning nomlari va boshqalar. va tinch sur'at.

Shunday qilib, **o'yin** O'yin - bu proksimal rivojlanish zonasiga yo'naltirilgan bo'lib, pedagogik maqsadni bola uchun jozibali faoliyat motivi bilan birlashtiradi.

**Ana endi xorij davlatlaridagi maktabgacha ta'lim tizimiga to'xtalib o'tamiz.** Chet el davlatlaridagi ta'lim tizimi O'zbekiston Respublikasining ta'lim tizimidan mutlaqo farq qiladi. Buni esa Korea Respublikasidagi ta'lim tizimi misolida ko'rib chiqamiz. Janubiy Korea Respublikasining ta'lim tizimiga deyarli barcha olimlar qiziqish bildiradi. Sababi ulardagi ta'lim tizimi ozgacha ekanligi bilan boshqa davlatlarnikidan ajralib turadi. Janubiy Koreada bolalar bog'chasi umumta'lim turiga kirmasligi bilan ajralib turadi. Ota-onalar farzandlarini xususiy magtabgacha ta'lim muassasiga beradilar. Sababi xususiy bog'chalarda kore ava ingliz tilida olib boriladi. Bolalarni bog'chalarga qabul qilish yoshi 3yoshdan 5 yoshgacha etib belgilangan. Boalar bog'chasining asosiy vazifasi bu oilalarni har tomonlama rivojlantirish uchun sharoit yaratishdan iborat. Korea bog'chalarida asosan musiqa, rasim, hisoblash kabi darsliklar bolalarga o'rgatiladi. Shu bilan bir qatorda ular bolalarda mustaqillikni shakillantirish bilan ham shug'ullanishadi. Umuman olganda, Janubiy Koreyadagi barcha bolalar bog'chalari uch turga bo'linadi:

- Bolalar bog'chasi.
- O'rta guruhlar.



- Katta maktabgacha yoshdagi bolalar.

Koreyadagimaktabgachata'limmajburiyfanlardantashqarijismoniytarbiya, musiqa, xavfsizlikasoslari, ochiqhavodao'yinlarvabasseyndasuzishnio'zichigaoladi. Bolalar bog'chasi o'qituvchilari doimiy ravishda o'zlarining tarbiyalanuvchilarining ota-onalari bilan uchrashadilar, ular bilan konsultatsiyalar va tushuntirish suhbatlar o'tkazadilar. Xulosa qilish mumkinki, kichkina koreyslar go'daklikdanoq akademik bilimlarga mas'uliyat bilan yondashishni o'rganadilar.

**Xulosa.** Xulosa o'rnida aytib o'tish kerakki, farzandlarimizni biz hohlagandek yetuk va vataniga munosib farzand bo'lib yetishishlarida maktabgacha ta'limning o'rni katta ahamiyatga ega. Buning uchun biz farzandlarimizni zamonaviy ta'lim tizimi bilan birgalikda ularni zamonaviy texnologiyalar bilan ham ta'minlab berishimiz lozim. Biz farzandlarimizning ta'lim olishiga katta e'tibor qaratishimiz kerak. Chunki maktabgacha ta'lim yoshdagi har bir bolaning rivojlanishi yani ularni kelajakda komil inson bo'lib yetishishlari bilan bir qatorda o'z ona yurtiga ham yetuk mutaxassis bo'lib yetishishlari uchun ularga yetarli shart-sharoitlarni yaratib berish biz ota-onalarning burchi hisoblanadi. Ayniqsa bolalarni chet tillarini o'rganishga qiziqtirish vac het tilini o'rgatish ularning kelajakdagi faoliyatlarida kattadan-katta imkoniyatlar eshiklarni ochadi.

#### **Foydalanilgan adabiyotlar ro'yhati:**

- <https://pozdravish.ru/uz/nachalnaya-shkola-v-yuzhnoi-koree-zhestokaya-realnost-shkolnoi-zhizni-v-yuzhnoi/>
- <https://monster-evo.ru/uz/studentu/metodika-obucheniya-angliiskomu-yazyku-detei-doshkolnogo-vozhraasta-metodiki/>
- <https://moluch.ru/archive/316/72186/>
- <https://fayllar.org/ozbekiston-respublikasi-oliy-va-orta-maxsus-talim-vazirligi-te-v9.html?page=7>

## JISMONIY TARBIYA DARSLARIDA INNOVATSION TEXNOLOGIYALAR

**Raxmanov Umid Samatovich**

magistrant, Samarqand davlat universiteti

**Annotatsiya:** Ushbu maqolada jismoniy tarbiya darslarida innovatsion texnologiyalar, darsda o'quvchilarni faolligini oshirishga va dars jarayonida interfaol metodlardan foydalanib qiziqarli o'tkazishga qaratilgan.

**Kalit so'zlar:** innovatsion texnologiya, pedagogik texnologiya, interfaol, interaktiv, motiv.

Hozirgi kunda ta'lim jarayoniga innovatsion texnologiyalar va interaktiv metodlarni qo'llashga qiziqish tobora keng tus olmoqda. Bunday metodlarni qo'llash ta'lim samaradorligi va ta'sirchanligini oshiradi, o'quvchilarning o'qish motivlarini o'stiradi.

Innovatsiya (inglizcha innovation) yangilik yaratish, yangilikdir. Demak an'anaviy ta'limdagi kabi bir xil shablonlar asosida emas, balki yangiliklar asosida ta'lim jarayonining ta'sirchanligini oshirishga qaratilgan ish shaklidan foydalanish innovatsiya demakdir. Ta'limda pedagogik texnologiyalarga asoslanish va innovatsiyaga intilish, o'quvchilarni faollashtirishga qaratilgan turli interaktiv metodlardan foydalanish ta'lim maqsadini samarali amalga oshirishga yordam beradi.

Bu texnologiyada kommunikativ metodlardan keng foydalaniladi, ularning ayrim asosiy belgilarini ko'rib chiqamiz.

Hozirgi interfaol mashg'ulotlarni olib borishda ma'lumki, asosan interfaol usullar qo'llanilmoqda. Kelgusida esa bu usullar ma'lum darajada interfaol texnologiyasiga o'sib o'tishi maqsadga muvofiq. Bu interfaol usul hamda

texnologiya tushunchalarining o‘zaro farqini bizningcha, shunday ta’riflash mumkin.

Interfaol ta’lim usuli – har bir o‘qituvchi tomonidan mavjud vositalar va o‘z imkoniyatlari darajasida amalga oshiriladi. Bunda har bir o‘quvchi o‘z motivlari va intellektual darajasiga muvofiq ravishda turli darajada o‘zlashtiradi.

Interfaol ta’lim texnologiyasi – har bir o‘qituvchi barcha o‘quvchilar ko‘zda tutilgandek o‘zlashtiradigan mashg‘ulot olib borishni ta’minlaydi. Bunda har bir o‘quvchi o‘z motivlari va intellektual darajasiga ega holda mashg‘ulotni oldindan ko‘zda tutilgan darajada o‘zlashtiradi.

Interfaol mashg‘ulotlarni amalda qo‘llash bo‘yicha ayrim tajribalarni o‘rganish asosida bu mashg‘ulotlarning sifat va samaradorligini oshirishga ta’sir etuvchi ayrim omillarni ko‘rsatishimiz mumkin. Ularni shartli ravishda tashkiliy-pedagogik, ilmiy-metodik hamda o‘qituvchiga, o‘quvchilarga, ta’lim vositalariga bog‘liq omillar deb atash mumkin. Ular o‘z mohiyatiga ko‘ra ijobiy yoki salbiy ta’sir ko‘rsatishini nazarda tutishimiz lozim.

Tashkiliy-pedagogik omillarga quyidagilar kiradi: o‘qituvchilardan interfaol mashg‘ulotlar olib boruvchi trenerlar guruhini tayyorlash;

- o‘qituvchilarga interfaol usullarni o‘rgatishni tashkil qilish;
- o‘quv xonasida interfaol mashg‘ulot uchun zarur bo‘lgan sharoitlarni yaratish;
- ma’ruzachining hamda ishtirokchilarning ish joyi qulay bo‘lishini ta’minlash;
- sanitariya-gigiyena me’yorlari buzilishining oldini olish;
- xavfsizlik qoidalariga rioya qilishni ta’minlash;
- davomatni va intizomni saqlash;
- nazorat olib borishni tashkil qilish va boshqalar.

Ilmiy-metodik omillarga quyidagilar kiradi:

- DTS talablarining bajarilishini hamda darsdan ko‘zda tutilgan maqsadga to‘liq erishishni ta’minlash uchun maqsadga muvofiq bo‘lgan interfaol usullarni to‘g‘ri tanlash;

- interfaol mashg‘ulot ishlanmasini sifatli tayyorlash;
- interfaol mashg‘ulotning har bir elementi o‘rganilayotgan mavzu bilan bog‘liq bo‘lishini ta‘minlash;
- mashg‘ulotlar mavzusi va mazmunini so‘nggi ilmiy-nazariy ma‘lumotlar asosida belgilash;
- zamonaviy yuqori samarali metodlarni qo‘llash;
- o‘quvchilarning tayyorgarlik darajasini oldindan aniqlash va shunga mos darajadagi interfaol mashg‘ulotlarni o‘tkazish;
- interfaol mashg‘ulot uchun yetarlicha vaqt ajrata bilish va boshqalar.

Ta‘lim jarayonini innovatsion metodlardan foydalanib tashkil etish uchun avvalo darsning rejasi va loyihasi aniq ishlab chiqilishi zarur.

Dars loyihasini tuzishda o‘qituvchi o‘zining ish shakllari va o‘quvchilarning ko‘nikmani egallash jarayonidagi ishlari doirasini aniq belgilab olishi lozim. Shuningdek, u qanday o‘qitish metodlaridan foydalanishi ham muhim ahamiyatga ega. Metod tanlashda ko‘proq interaktiv metodlarga e‘tiborni qaratish ta‘lim samaradorligini oshiradi.

(Interaktiv so‘zi inglizcha – interaction, ya‘ni, inter – aro, o‘zaro, act – harakat ma‘nosini anglatadi.) Interaktiv usullar – bu o‘zaro harakat, ya‘ni hamkorlik asosida o‘qitish demakdir. Interaktiv usullarning 4 asosiy turi mavjud. Bular:

- kognitiv usullar;
- o‘yinlar, eksperimental faoliyat;
- ishbilarmonlik o‘yinlari, modellashtirish;
- amaliyot orqali o‘qitish, bevosita faoliyat.

Interaktiv usullarning barchasida ham o‘qituvchi va o‘quvchi faoliyati o‘rtasidagi hamkorlik, o‘quvchining ta‘lim jarayonidagi faol harakati ko‘zda tutiladi. Masalan, biror bir mavzuni o‘rgatishda uni **modellashtirish** qismida o‘qituvchi o‘quvchilarga modelni namoyish qilish oldida “Aqliy hujum” metodidan foydalanishi mumkin. YA‘ni o‘quvchilar qo‘yilgan muammoni qanday tushunishlari va ko‘nikmani qanday egallashlari mumkinligi ulardan so‘ralib,

ularning fikrlari umumlashtiriladi. Bunda o‘quvchilar fikri mutlaqo tanqid qilinmaydi. **Amaliy boshqaruv** qismida o‘qituvchi “**Hamrohingga o‘rgat**” metodidan foydalanishi mumkin. Bu metod darsni optimal tashkil etishga imkoniyat yaratib, o‘quvchilarning o‘z faoliyatini tanqidiy nazorat qilish va xatolarni bartaraf etishga o‘rgatadi. Uni qo‘llash quyidagicha:

- Sinf birinchi va ikkinchi hamkor qismlarga bo‘linadi.
- Darsni o‘tish modelidan foydalanib birinchi hamkor ikkinchisiga, ikkinchi hamkor esa birinchisiga modeldagi qismlarni o‘rgatadi.
- O‘qituvchi xohlovchilarga ta‘lim metodlari vositasida model qismlarini avval tushuntiradi keyin ko‘rsatadi. O‘quvchilar o‘qituvchi aytgan va ko‘rsatganlarini takrorlaydilar va bajaradilar.
- O‘qituvchi sinfni nazorat qilish uchun o‘ziga ixtiyoriy 2 nafar hamkorni tanlaydi. O‘qituvchi o‘z hamkorlariga modelni bosqichma-bosqich bajartirib ko‘radi. Tushunmaganlarini tushunib o‘rganishlariga yordam beradi.
- O‘qituvchi sinfdagi hamkorlarga birinchi qismni bir-birlariga o‘rgatishlari va bajarishlarini aytadi. Ularni ishlarini nazorat qilib, kamchiliklarni bartaraf etishga yordamlashadi. Shundan keyingina navbatdagi bosqichgacha o‘tiladi. O‘qituvchining hamkorlari esa sinfni nazorat qilishga o‘qituvchiga yordamlashadilar.
- Bu ish usuli modelning boshqa qismlarini ham bajarishda davom etadi. Bu o‘quvchilarni bir-biriga va o‘ziga talabchan bo‘lishga, xatolarni o‘z vaqtida bartaraf etishga, ishni tanqidiy baholay bilishga o‘rgatadi.

Tushunchalarni tekshirishda o‘qituvchi turli interaktiv metodlar (“Bumerang”, “Charxpalak”, “Aql charxi” va boshqalar)dan foydalanishi mumkin. Masalan, “Charxpalak metodi”. O‘quvchilar guruhlariga bo‘linib, ularga topshiriqlar yozilgan varaqa tarqatiladi.

O‘quvchilar topshiriqni bajarganlaridan keyin ularning ishlari guruhdagi boshqa o‘quvchilarga tarqatildi. Ular tegishli o‘zgartishlar kiritganlaridan keyin yana boshqa o‘quvchilarga beriladi va shu tarzda o‘quvchilarning har birining ishi guruhdagi barcha o‘quvchilar qo‘lidan o‘tadi va oxiri o‘ziga qaytadi. Har birlari

o‘zlari nuqtai nazaridan ishga o‘zgartirishlar kiritishlari mumkin. Keyin o‘qituvchi to‘g‘ri javobni ko‘rsatadi. Bu usulda o‘quvchilar ijodiy fikrlashga, o‘z fikrlarini erkin bayon etishga va o‘z kamchiliklarini bilish imkoniyatiga ega bo‘ladilar.

“Aql charxi” usulida o‘quvchilarning mantiqiy fikrlash qobiliyatlari rivojlanadi, nutq ravonlashadi, tez va to‘g‘ri javob berish malakasi shakllanadi.

Jismoniy tarbiya darslari jarayonida o‘quvchilarning o‘qish motivini rivojlantirish katta ahamiyatga ega. Chunki motiv o‘quvchilarni ta‘lim jarayoniga qiziqtiradi, o‘quvchilarning darsga faol qatnashishga, bilimlarni egallashga undaydi. Interaktiv metodlar o‘qish motivini rivojlantirishga katta yordam beradi.

Xulosa qilib aytganda interaktiv usullar darsning qiziqarliligi va ta‘sirchanligini oshiradi, o‘quvchilarni ta‘lim jarayonining faol subyektlariga aylantiradi.

#### **Foydalanilgan adabiyotlar:**

1. Azizxo‘jayeva N.N. Pedagogik texnologiya va pedagogik mahorat. – T.: 2003.
2. Azizxo‘jayeva N.N. O‘qituvchi mutaxssislari tayyorlash texnologiyasi. – T.: «Nizomiy TGPU». 2000.
3. Sariboyev Sh., Komilov J. Jismoniy rivojlanish darajasi turlicha bo‘lgan o‘g‘il bolalar bilan mashg‘ulot o‘tkazish. Xalq ta‘limi jurnali. 2002 y.

**UMUMIY O’RTA TA’LIM MAKTABLARIDA OLIB BORILADIGAN  
JISMONIY TARBIYA DARSLARIDA PEDAGOGIK  
TEXNOLOGIYALARNING QO’LLANILISHI**

**Kipchakov Baxodir Baxriddinovich**

Ilmiy rahbar dotsent, Samarqand davlat universiteti,

**Raxmanov Umid Samatovich**

magistrant, Samarqand davlat universiteti

**Annotatsiya:** Ushbu maqolada umumiy o’rta ta’lim maktablarida jismoniy tarbiya darslarida pedagogik texnologiyalarning ta’lim sifatini oshirishda muhim ro’l tutishi, maqsad va vazifalari, obykti va predmeti yoritib berilgan.

**Kalit so’zlar:** pedagogik texnologiya, dars, jismoniy tarbiya, kuzatish, anketa, savol-javob, suhbat, pedagogik eksperiment, umumlashtirish, ilmiy-tadqiqot.

**Mavzuning dolzarbligi:** Mustaqil O‘zbekiston Respublikasining dunyo taraqqiyoti darajasidagi istiqbolini ta’minlash iqtisodiy, ijtimoiy, siyosiy va madaniy sohalarida katta o‘zgarishlar bo‘lishi bilan bog‘liq. Bunday o‘zgarishlarda ishtirok etish insonlardan yuqori darajadagi umumiy va maxsus bilimlar, yuksak madaniyat, ma’naviyat va keng dunyoqarashni talab etadi. Ta’lim tizimini shu talablar asosida qayta qurish – jamiyatning kelajak avlod tarbiyasi sohasidagi ehtiyojlarini qondirishga xizmat qiladi.

Aholining salomatligini yaxshilash, mehnatkashlarning ish qobiliyati va mehnat samaradorligini oshirish, o’quvchi yoshlarning ma’naviy - jismoniy kamolotini tarbiyalash yo’li bilan ularni kasb - xunar egallashlariga yo’naltirish masalalari Respublika hukumatining diqqat e’tiborida turibdi. Shu sababdan ham Prezidentimiz Shavkat Mirziyoyev 2020 yil 24 yanvarda "O‘zbekiston Respublikasida jismoniy tarbiya va sportni yanada takomillashtirish va ommalashtirish chora-tadbirlari to’g’risida"gi farmonni imzoladi. Ularning mazmunida uzluksiz ta’lim jarayoni va sportni turlarini amalga oshirish, hamda

o‘quvchi yoshlarning jismoniy barkamolligini tarbiyalashda ularni jismoniy tarbiya va sport mashg‘ulotlari hamda ommaviy sport musobaqalariga to‘la jalb etish va shart-sharoitlar yaratish ko‘zda tutilgan.

Shuningdek, dasturda: “Ta’lim berishning ilg‘or pedagogik texnologiyalarini, zamonaviy o‘quv - uslubiy majmualarni yaratish va o‘quv-tarbiya jarayonini didaktik jihatdan ta’minlash umumiy o‘rta ta’limning asosiy vazifalaridan biri sifatida belgilangan.

Hozirgi davrda yangi pedagogik texnologiya asosida o‘qitish haqida matbuotda turli-tuman fikrlar bildirilmoqda. Ta’limga yangicha, texnologik yondashish haqida fikr yuritilishi tasodifiy hol emas. Yangi pedagogik texnologiya asosida o‘qitishni yo‘lga qo‘yish, ta’lim jarayonini o‘quvchilar uchun tushunarli va qiziqarli sohalarini yaratish uchun tinimsiz izlanish o‘qituvchining muhim vazifasi bo‘lib qolmoqda.

Barcha ta’lim turlari kabi jismoniy tarbiya darslarida ham pedagogik texnologiyalarni qo‘llash muhim ahamiyatga egadir. Chunki jismoniy tarbiya darslari o‘quvchilarning nafaqat jismoniy, balki aqliy rivojlanishini ta’minlaydi, o‘quvchilarni faollashtirish, mutaqil ishlashga o‘rgatish, ta’limning keyingi bosqichlarida o‘quvchilarning ta’lim jarayonining faol subyektlariga aylanishlarida muhim ahamiyat kasb etadi.

Lekin pedagogik adabiyotlarda jismoniy tarbiya darslari ta’lim texnologiyasi masalalariga kam e’tibor berilgan. Pedagogik texnologiyalarni qo‘llashda jismoniy tarbiya ta’limining o‘ziga xos xususiyatlarini hisobga olish muhimdir. Shuning uchun ham biz tadqiqotimiz mavzusini **“Umumiy o‘rta ta’lim maktablarida olib boriladigan jismoniy tarbiya darslarida pedagogik texnologiyalarning qo‘llanilish”** deb nomladik.

**Dessertatsiya ishning ob’ekti.** Tadqiqotning maqsad va vazifalarni amalga oshirishda asosan umumta’lim maktablari va Payariq tumani XTBga qarashli 5-umumiy o‘rta ta’lim maktabi jismoniy tarbiya darslari faoliyati obekt qilinishi olindi.

**Dessertatsiya ishning predmeti.** Ishning predmeti Umumiy o‘rta ta’lim maktablarida olib boriladigan jismoniy tarbiya darslarida pedagogik



texnologiyalarning qo'llanilish. Asosan jismoniy tabiya darslari hamda pedagogik texnologiyalarning qo'llanilishi asos bo'lib hisoblanadi.

**Dessertatsiya ishning maqsadi.** Umumiy o'rta ta'lim maktablarida olib boriladigan jismoniy tarbiya darslarida pedagogik texnologiyalarning qo'llanilish.

Jarayonlarni tadqiqot jarayonlarida mukammal o'rganish va amalda qo'llash maktab o'quvchilarining umumiy jismoniy tayyorgarligini oshiradi.

#### **Dessertatsiya ishning vazifalari:**

1) ilmiy pedagogik adabiyotlar, tadqiqotlarni o'rganish orqali jismoniy tarbiya darslari jarayonida pedagogik texnologilarni joriy etishning nazariy asoslari va omillarini aniqlash;

2) jismoniy tarbiya darslarida pedagogik texnologilarni joriy etishni ilmiy tahlil etish;

3) jismoniy tarbiya darslarida pedagogik texnologilarni joriy etishning o'ziga xos xususiyatlarini va uni faollashtirish omillarini, o'quvchilarning o'qish motivlari va ularni rivojlantirish yo'llarini tahlil etish;

4) jismoniy tarbiya darslarida pedagogik texnologilarni joriy etish tizimini ishlab chiqish va uning samaradorligini aniqlash.

**Dessertatsiya ishning o'rganilganlik darajasi.** Abu Ali ibn Sinoning jahon Fani oldidagi xizmati shundan iboratki o'tgan davrdagi ilmiy fikr yutuqlarini dastavval tibbiyot sohasidagi yutuqlarni umumlashtirib qolmay, o'rta asrlar fanini yanada rivojlantiradi. “Kitob ul Qonun fit tibb” ya'ni “Tibb ilmlari qonuni” degan klassik asari uning shuxratini butun dunyoga taratdi.

Maktab yoshdagi bolalar jismoniy tarbiyasini ilmiy asoslab bergan rus olimi anatom, biolog, pedagog, jamoat arbobi Pyotr Fransevich Lesgaft (1837-1909) hisoblanadi. YE.N. Medinskiy so'zi bilan aytganda P.F. Lesgaft o'zining jismoniy ma'lumot nazariyasini yaratish bilan birga oila tarbiyasining nazariyasi bilan o'z ishini yakunladi. ingliz olimi, filosofi Jan Lokni (1632-1704) o'z davrida ma'lum

bo‘lgan fransuz olimi Jan Jak Russo (1712-1778) shvedsariyalik olim pedagog demokrat Iogan Genrix Pestolotsiy (1746-1827) asarlari kata rol o‘ynadi. J.J. Russo va I.G. Pestolotsiy larni pedagogik ta’siri asosida XVIII asrda Germaniyada yangi tipdagi maktab ochiladi. Bu maktablar filontropolar burjuaziya odamsevarlari maktabi nomini oladi. Bu maktablarda kuproq o‘rin jismoniy tarbiyaga berilgan edi. Jismoniy tarbiya bo‘yicha ma’lum bo‘lgan mutaxassislar G.Fit (1763-1836G‘, I.Guts-Muts (1759-1839) filotropida seki nasta keng ma’lum bo‘lgan nemets gimnastikasi Fridrix Lyudovik Yan asos solgan (1778-1852) va uning tarafdorlari gimnastikani maktabdagi boshqa umumta’lim fanlarining eng zaruriy fanlarid deb ayDarsning tashkil etishning xilma-xil metodlari V.V. Belinovich, K.X. Grantin, N.A. Lupandina, Z.I. Kuznetsova, V.G. Yakovleva, K.D. Novikov, L.P. Matveyev va boshqa olimlar tomonidan ochib berilgan.

Keyingi yillarda jahon pedagogik ilmiy-tadqiqot ishlarida ta’lim texnologiyasiga qiziqish yaqqol ko‘zga tashlanadi.

Pedagogik texnologiya, uning ta’lim jarayonida qo‘llanilishi, yo‘l va usullari haqida rus pedagoglari A.A.Andreyev, V.P.Bespalko, M.T.Gromkova, M.V.Klarin, Mila Noviklar, amerikalik pedagog Bob Kizlik, o‘zbekistonlik olimlar B.R.Adizov, B.L.Farberman, N.Saidahmedov, M.Ochilov, M.H.Mahmudov, S.Ziyamuxamedova, B. Ziyamuxamedov, O‘.Tolipovlarning ishlarida bayon etilgan.

**Dessertatsiya ishning metodlari:** pedagogik tahlil, kuzatish, anketa, savol-javob, suhbat, pedagogik eksperiment, umumlashtirish.

**Dessertatsiya ishning metodologik asosi:** “Ta’lim to‘g‘risida”gi Qonun, “Kadrlar tayyorlash Milliy Dasturi”, dialektik bilish nazariyasi va uning muhim prinsiplari, “Pedagogik ta’lim konsepsiyasi”, “Umumiy ta’lim konsepsiyasi”, Sharq mutafakkirlarining o‘quvchi faoliyati haqidagi ilmiy merosi, O‘zbekiston Respublikasi Prezidentining nutqlari, asarlarida ta’lim jarayonini takomillashtirish haqidagi bayon qilingan fikrlari, O‘zbekiston Respublikasi hukumatining qarorlari, O‘zbekiston Respublikasi Xalq ta’limi vazirligining bo‘yruqlari hamda mavzuga oid pedagogik-psixologik manbalar.

**Dessertatsiya ishning ilmiy yangiligi:**

jismoniy tarbiya darslarida pedagogik texnologilarni joriy etish nazariy asoslandi va uning omillari ko'rsatildi;

- jismoniy tarbiya darslarida pedagogik texnologilarni joriy etishni ilmiy tahlil etildi;

- jismoniy tarbiya darslarida pedagogik texnologilarni joriy etishning o'ziga xos xususiyatlari va ularni faollashtirish omillari, o'quvchilarning o'qish faoliyat motivlari va ularni rivojlantirish yo'llari belgilab berildi;

- jismoniy tarbiya darslarida pedagogik texnologilarni joriy etish tizimi ishlab chiqildi;

**Dessertatsiya ishning nazariy va amaliy ahamiyati:** pedagogika kursi jismoniy tarbiya darslarida pedagogik texnologilarni joriy etishga yo'naltirilgan nazariy qarashlar va yondashuvlar bilan boyitildi. Shuningdek, jismoniy tarbiya darslarida pedagogik texnologilarni joriy etish orqali o'qish motivlari, ularni rivojlantirish yo'llari belgilab berildi.

**Dessertatsiya ishi natijasida** jismoniy tarbiya darslarida pedagogik texnologilarni joriy etishni tashkil etishga oid ishlab chiqilgan ilmiy-metodik tavsiyalar va ta'lim jarayonini takomillashtirishga xizmat qiladi.

**Foydalanilgan adabiyotlar ro'yxati:**

- 1.Mirziyeyov Sh.M. [Milliy taraqqiyot yo'limizni qat'iyat bilan davom ettirib, yangi bosqichga ko'taramiz. Toshkent: O'zbekiston, 2017 y.](#)
- 2.Mirziyeyov Sh.M. "O'zbekiston Respublikasida jismoniy tarbiya va sportni yanada takomillashtirish va ommalashtirish chora-tadbirlari to'g'risida"gi farmoni. Toshkent. 2020 yil 24 yanvar.
- 3.Azizxo'jayeva N.N. O'qituvchi mutaxssislari tayyorlash texnologiyasi. – T.: «Nizomiy TGPU». 2000. - 52 b.
- 4.Qurbonova M. Sog'lom avalodni tarbiyalashda xalq milliy o'yinlari. Xalq ta'limi jurnali. 2000 y. 116-118.

## YANGI O'ZBEKISTON MA'RIFATLI JAMIYATINI YARATISHDA YOSHLARNING O'RNI

**Xo'jamova Gulsevar Abdullajon qizi**  
ADUning Pedagogika instituti 1-bosqich talabasi

**Annotatsiya:** Ushbu maqolada, bugungi shiddat bilan yangilanib borayotgan davrda butun jamiyatning ustuvor vazifasiga aylangan Yangi O'zbekistonni yuksak taraqqiyot bosqichiga ko'tarishdek ezgu niyatga yangicha va mustaqil fikrlaydigan, o'z Vatanini jonidan ortiq sevadigan, uning yorug' kelajagi uchun sadoqat bilan xizmat qiladigan salohiyatli va barkamol yoshlarni tarbiyalash va mamlakatimizda poydevori qo'yilgan Uchinchi Renessans davrining yosh-avlod ta'lim va tarbiyasi, ma'naviy fikrlashiga ta'siri haqida bayon qilingan.

**Kalit so'zlar:** Kreativ fikrlash, madaniyat o'chog'I, kompleks, ma'nan yetuk, intellectual salohiyat, texnik ijodkorlik, strategiya, renessans, globallashuv.

Hozirgi davrda xalqimiz eng rivojlangan mamlakatlarga xos hayot darajasiga erishish, yangi jamiyat qurishdek ulug'vor maqsadlar bilan yashamoqda. Mamlakatimizning zamonaviy va jozibador qiyofasini yaratish, Yangi O'zbekistonni barpo etish vatandoshlarimizning asosiy maqsad-muddaosiga aylandi desak, adashmagan bo'lamiz. Bu borada bir fikrni alohida ta'kidlash joizki, keyingi yillarda hayotimizning barcha sohalarida keng qamrovli va tub o'zgarishlar amalga oshirilmoqda va ijobiy natijalarga erishilmoqda. Eng quvonarlisi, bu ijobiy natijalar ulg'ayib borayotgan yosh-avlod orqali amalga oshirilmoqda. Bugungi globallashuv davrida barkamol avlod haqida qayg'urish, sog'lom, yuksak ma'naviyatli yoshlarni tarbiyalashga intilish jamoatchilik oldida turgan vazifadir. Shuning uchun ham, mustaqillikning ilk kunlaridanoq yoshlar ta'lim-tarbiyasi, ularning ma'naviyatini yuksaltirish sohasidagi islohotlarning tizimli, bosqichma-bosqich amalga oshirishga alohida e'tibor berildi. Xususan, 1991-yil 20-noyabrda qabul qilingan "O'zbekistonda yoshlarga oid davlat siyosatining asoslari to'g'risida"gi qonunda yoshlarga oid davlat siyosatining mazmun-mohiyati, asosiy yo'nalishlari belgilab berildi. Bu o'rinda mamlakatimizda amalga oshirilayotgan islohotlar va amaliy ishlarni yuqori baholagan holda quyidagilarni keltirib o'tish mumkin. Aytish kerakki, yoshlar kamolotida ma'naviy mezonlar muhim o'rin tutadi.

Jumladan, har bir o'sib-ulg'ayayotgan avlodning amal qilishi lozim bo'lgan odob-axloq qoidalari jamiyatda tinchlik-osoyishtalik, barqarorlikning qaror topishida ham muhim omil sanaladi. Shu bois yoshlarga oid ilk qonunlar aynan shu siyosatga

qaratilgan. Shuningdek, “Sog’lom avlod yili”, “Yoshlar yili”, “Barkamol avlod yili”, “Sog’lom bola yili” davlat dasturlari, 2014-yil 6-fevralda “O’zbekiston Respublikasida yoshlarga oid davlat siyosatini amalga oshirishga qaratilgan qo’shimcha chora-tadbirlar to’g’risida” PQ-2124-sonli qaror va boshqa me’yoriy-huquqiy hujjatlar sog’lom, yuksak ma’naviyatli, barkamol avlodni tarbiyalashda muhim ahamiyatga ega bo’lmoqda. Bugungi kunga kelib mamlakatimizda ulkan uyg’onish davri bo’lgan Uchinchi Renessans davriga ilk poydevor qo’yildi. Davlatimiz rahbari prezidentlik faoliyatining dastlabki kunlaridanoq mamlakatimiz uchun eng katta muammo bu - bugungi zamon talablariga mos yosh kadrlar yetishmasligini, barcha sohada innovatsion va kreativ fikrlaydigan, ilg’or texnologiyalarni o’zlashtirgan mutaxassislarga ehtiyoj juda yuqori ekanini ta’kidlab keladi. Chunki murakkab o’tish davrida ta’lim sifati pasayib ketdi. Shu bois Prezidentimiz Shavkat Miromonovich Mirziyoyev bu masalaga o’z tashvishi va dardidek qaradi, yurtimizning ertangi kuni zamonaviy yosh kadrlarga bog’liq ekanini alohida ta’kidlab, buning uchun ta’im tizimini tubdan takomillashtirish, yoshlarni vatanparvarlik ruhida, yuksak ma’naviyat egalari etib tarbiyalashni - ustuvor vazifa sifatida o’rtaga qo’ydi. Haqiqatan ham, rivojlangan davlatlar tarixiga nazar tashlaydigan bo’lsak, ularda jamiyat hayotini o’zgartirishga qaratilgan islohotlar, avvalo yosh avlodni tarbiyalash tizimidan, so’ngra ta’lim tizimi masalalaridan boshlanganini ko’ramiz. Chunki yoshlar ta’lim-tarbiyasini tartibga solmay turib shaxsni, jamiyatni o’zgartirib olmaydi. Davlatimiz rahbari ta’kidlaganidek, O’zbekistonning ertangi kuniga ishonchni mustahkamlash, ajdodlarga munosib bo’lgan yoshlarni tarbiyalash bugungi jamiyatning asosiy maqsadidir. Darhaqiqat, bugungi kunda aholining asosiy qismini tashkil etadigan yoshlarning hali to’la yechilmagan muammolariga e’tiborni jalb etish, sog’lom va barkamol avlodni tarbiyalash faqat davlat organlari, ta’lim muassasalarigina emas, balki keng jamoatchilikning ishtirokini ham talab qiladi. Ushbu muhim strategik vazifani hal qilish hozirgi kunda ko’p jihatdan oila, mahalla, ta’lim muassasalari va fuqarolik jamiyati institutlarining birgalikda samarali faoliyat olib borishini talab etadi. Birinchi prezidentimiz I.A.Karimov ta’kidlaganidek, “Ayni vaqtda bugungi shiddatli zamon, hayotning o’zi yosh avlod tarbiyasi borasida oldimizga yangi-yangi, o’ta muhim va dolzarb vazifalarni qo’ymoqda”. (1)

O’zbekistonda sog’lom avlodni tarbiyalashda jismoniy tarbiya va sport han yuksak ahamiyatga ega ekanligini alohida ta’kidlab o’tish lozim. Shunga ko’ra, shaxsan Prezidentimizning tashabbusi bilan O’zbekistonda o’quvchi va talaba yoshlar o’rtasida samarali natija beruvchi sport o’yinlarni ko’paytirish davlat dasturlari belgilangan. Jumladan “2003-2009 yillar mobaynida Jamg’arma mablag’lari hisobidan respublikada namunaviy loyihalar bo’yicha 1117 ta sport obyektlari barpo etildi va foydalanishga topshirildi”. (2) Uyg’onish Uchinchi Renessans davrining

asosiy namunasi bo'lgan uzluksiz ta'lim-tarbiya tizimi borasida amalga oshirilayotgan chora-tadbirlaridan Prezident maktablarining tashkil etilishi chinakamiga Uchichi renessans davrining poydevori bo'ldi. Mamlakatimizning kelgusi jadal taraqqiyoti yosh iste'dod egalarini aniqlash, iqtidorli bolalarni saralash va o'qitish tizimini takomillashtirish, o'sib kelayotgan avlodning intellektual imkoniyatlarini yuzaga chiqarishni taqozo etmoqda. Prezident maktablari bu borada muhim qadam bo'lib, har tomonlama yetuk, jamiyatimizga munosib kadrlarni tarbiyalashda mustahkam poydevor bo'lib xizmat qiladi.

Davlatimiz rahbari Prezident maktabining faxriy mehmonlar kitobiga dastxat yozib qoldirgan: Unda jumladan, shunday so'zlar bor: “Bugungi kunda yurtimizda yosh-avlod ta'lim-tarbiyasini rivojlantirish umummilliy maqsadga, umumxalq harakatiga, butun jamiyatning ustuvor vazifasiga aylanmoqda. Yangi O'zbekistonimizni - yuksak taraqqiyot bosqichiga ko'tarishdek ezgu niyatimizga yangicha va mustaqil fikrlaydigan, o'z vatanini jonidan ortiq sevadigan, uning yorug' kelajagi uchun sadoqat bilan xizmat qiladigan, fidoyi yoshlarni tarbiyalash orqali erishamiz. Ana shunday salohiyatli va barkamol kadrlarni tayyorlash maqsadida respublikamizning har bir hududida mutlaqo zamonaviy shakldagi ta'lim mussasalari - Prezident maktablarini tashkil etdik. Men ishonaman, bu maskanlar jonajon O'zbekistonimizning ertangi taqdirini o'z qo'liga olishga, globallashuv davrida keskin bellashuv va raqobatlarida g'olib bo'lishga qodir shaxslarni - yangi Xorazmiylar, Farg'oniylar, Beruniylar, Ulug'beklarni tarbiyalab yetishtiradi. Poytaxtimiz Toshkent shahrida faoliyat boshlagan Prezident maktabi xalqimizning ulug'vor va oliyjanob orzu-niyatlarini ro'yobga chiqarishda barcha namuna bo'lishiga tilakdoshman”. Birinchi prezidentimiz I.A. Karimov shunday ta'kidlaydi: “Shuni unutmaslik kerakki, kelajagimiz poydevori bilim dargohlarida yaratiladi, boshqacha qilib aytganda, xalqimizning ertangi kuni qanday bo'lishi farzandlarimizning bugun qanday ta'lim va tarbiya olishiga bog'liq”.(3) Yoshlarning kelajakdagi taqdiri va istiqboli haqida o'ylar ekanmiz, bugungi globallashuv davrida yosh barkamol avlodni ma'naviyatini yuksaltirishda yuqoridagi omillarga alohida e'tibor berish maqsadga muvofiq bo'ladi.

Xulosa qilib aytganda, xilma-xil usullarda olib borilayotgan ta'lim va tarbiya jarayonlari jismonan sog'lom, ma'naviy barkamol yoshlarni tarbiyalab voyaga yetkazishda muhim ahamiyat kasb etmoqda. Zero, yangi ming yillikda davlatlarning, xalqlarning taqdirini moddiy boylik emas, balki intellektual salohiyati yetuk va yuksak ma'naviyatli yoshlar hal etadi. Bugungi kunda O'zbekiston Respublikasida yoshlar ma'naviyatini yuksaltirishda ta'lim va tarbiyaning o'рни muhim ahamiyat kasb etmoqda. Shuning uchun ham mamlakatimizda ta'lim-tarbiya jarayoni uzluksizligi va uzviylikini ta'minlash borasida samarali ishlar amalga oshirib kelinmoqda.

**Foydalanilgan adabiyotlar ro'yxati:**

7. Karimov. I.A. Amalga oshirilayotgan islohotlarimizni yanada chuqurlashtirish va fuqarolik jamiyati qurish – yorug' kelajagimizning asosiy omilidir. - Toshkent:O'zbekiston, 2013. –B.40
8. O'zbekiston Respublikasi Prezidentining Qarori. Sport obyektlaridan foydalanish samaradorligini oshirish borasidagi qo'shimcha chora-tadbirlar to'g'risida. 2010-yil 5-may// Xalq so'zi,2010-yil 6-may
9. Karimov I.A. Yuksak ma'naviyat – yengilmas kuch” –Toshkent.:Ma'naviyat., 2008. –B.61.

**Elektron ta'lim resurslari:**

1. [http:// www.uzedu.uz](http://www.uzedu.uz)
2. <http://www.ziyonet.uz>



## KOLBASA MAHSULOTLARI TURLARI, OZUQAVIY QIYMATI VA UNING KIMYOVIY TARKIBI

**Axmadjonova Yorqinoy Tojimurodovna**

JizPI o'qituvchisi

**Amonova Xolidaxon**

JizPI, 332-21 guruh OOT talabasi

**Annotatsiya:** Go'sht tarkibi, undan tayyorlanadigan kolbasa mahsulotlari turlari, ozuqaviy qiymati va ijobiy va salbiy tomonlari hamda, kolbasa mahsulotlarini tanlashda qanday talablarga e'tibor bersh lozimligi keltirilgan.

**Kalit so'zlar:** go'sht, protein, uglevod, glikogen, dudlamalar,

Go'sht ma'zasi jihatidan turli xil oziq-ovqat mahsulotlari bilan yaxshi qo'shiladi. Shuning uchun ham undan ko'p miqdorda har xil taomlar va mahsulotlar tayyorlash mumkin. Go'sht tarkibida inson tanasi uchun zarur bo'lgan turli xil organik va noorganik moddalar mavjud. Shu bilan birga, ozuqaviy qiymat asosan protein tarkibiga bog'liq.

Protein ya'ni oqsil go'shtda 15-20% ni tashkil qiladi va umuman olganda ular to'liq (umumiy miqdorning 85% gacha). Oqsillar chorva mollarining mushak to'qimalarida bo'ladi va boshqa turdagi to'qimalarga nisbatan uning yuqori ozuqaviy qiymatini tushuntiradi.

Yog' go'shtning ta'mini yaxshilaydi va uning ozuqaviy qiymatini oshiradi. Biroq, go'shtdagi ko'p miqdordagi yog'lar uning ta'mini buzadi va hazm qilishni kamaytiradi. Ta'mi va ozuqaviy qiymati bo'yicha eng yaxshisi - bir xil yog' va oqsil miqdori (har biri 20%) bo'lgan go'sht.

Go'sht tarkibidagi uglevodlar taqdim etiladigan glikogen (hayvon kraxmali) va uning parchalanish mahsulotlari-maltoza, glyukoza, sut kislotasi va hokazo go'shtdagi uglevodlarning umumiy miqdori oz (1%), lekin ular uning pishishida muhim rol o'ynaydi.



Go'sht tarkibidagi minerallarning miqdori 0,8-1,3% ni tashkil qiladi. Ular orasida eng katta qism kaliy va fosfordir. Bundan tashqari, go'sht tarkibida magniy, kaltsiy, temir va boshqalar kabi elementlar mavjud.

Go'shtda suv 48-78% ni tashkil qiladi. Uning miqdori yog' tarkibiga teskari bog'liq, ya'ni qancha yog' bo'lsa, shuncha kam suv.

Hayvonning hayoti davomida fermentlar moddalarning sintezi va parchalanishiga hissa qo'shadi va chorva mollari so'yilgandan keyin ularning ta'siri ostida go'sht tarkibidagi moddalarning parchalanishi sodir bo'ladi.

Ko'p miqdorda vitaminlar faqat chorva mollarining ichki organlarida (jigar, buyraklar) mavjud. Go'shtning o'zida ozgina vitaminlar mavjud. Shu bilan birga, PP va B guruhi vitaminlarini ta'kidlash kerak.

Kolbasa tayyorlash jarayonida go'sht fizik va kimyoviy ishlov berishdan o'tkaziladi. Kolbasa issiqlik bilan ishlov berish jarayonida B1 vitaminining 10-25 % va B2 vitaminining 10-20 foizi yo'qolsa-da, ammo kolbasa tarkibida B1 va B2 vitaminlari sezilarli darajada (mos ravishda 0,27-0,34 mg % va 0,08-0,18 mg %) mavjud. Kolbasalarning ozuqaviy qiymati, qoida tariqasida, ularning tarkibiga kiritilgan mahsulotlardan yuqori. Buning sababi, go'shtdan yeyilmaydigan va kam ozuqaviy qismlari olib tashlanadi; o'tga chidamli mol go'shti yog'i ko'proq past xaroratda eriydigan cho'chqa yog'i bilan almashtiriladi, bu esa mahsulotning ozuqaviy xususiyatlarini va hazm bo'lishini yaxshilaydi.

Kolbasa-tuzlangan qiyma go'shtdan ziravorlar qo'shilgan va ma'lum bir issiqlik bilan ishlov berilgan oziq-ovqat turi. Bugungi kunda juda ko'p turli xil va navlar mavjud: qaynatilgan kolbasa, xom dudlangan va qaynatilgan dudlangan kolbasa. Ular nafaqat qayta ishlash usuli, balki xom ashyoning turi va tarkibi, qiymaning kesilgan qismidagi naqsh va qobiq turi, ozuqaviy qiymati va sifati bilan ham farqlanadi, bu esa o'z navbatida aniqlanadi, mahsulotning rangi, ta'mi va hidiga ko'ra.

Kolbasa haqida birinchi ma'lumotlar Qadimgi Yunonistonning yilnomalarida topilgan, u yerda cho'chqa oshqozonlariga qadoqlangan qaynatilgan yoki qovurilgan qiyma go'sht haqida yozib qoldirilgan. Asta-sekin, bu taomning retsepti butun dunyo bo'ylab tarqaldi, chunki savdogarlar va dengizchilar uzoq sayohatlarda bunday

kolbasani olib ketishgan. O'shanda odamlar yaxshi tayyorlangan taomni ta'mini yo'qotmasdan bir yildan ortiq saqlash mumkinligini payqashgan.

Qadimgi slavyanlar ham kolbasaga “oshiq” bo'lishgan. Ular uni boshqa xalqlardan ko'ra yaxsh pishirishni o'rgandilar. Ushbu taomni tayyorlash uchun ular qiyma, cho'chqa go'shti, tuxum, don va mol go'shtidan foydalanganlar. Keyin bankalarda qaynatilgan va olovda dudlangan.

1709 yilda Rossiyada birinchi kolbasa fabrikasi paydo bo'ldi. Buyuk Pyotrning buyrug'i bilan nemis go'shti mutaxassisleri mazali kolbasa ishlab chiqarishni boshladilar. Aytgancha, o'sha paytda ham uning navlari juda ko'p bo'lgan. O'sha paytdan boshlab Rossiyada kolbasa mahsulotsiz hayotni tasavvur qilish qiyin. Hozir ham zamonaviy go'sht mahsulotlari do'koni va supermarket bo'limlari kolbasalarning katta assortimenti bilan to'ldirilgan, ular orasida dudlangan, qaynatilgan va quritilgan navlarni topish oson.

Kolbasaga turli xil ta'm va hid beruvchi kimyoviy qo'shimchalardan foydalanilgani sababli, kolbasa is'temoliga bo'lgan ixtiyojning oshib borishiga sabab bo'ladi. Shu sababli, kolbasa mahsulotlarini har kuni iste'mol qilmaslik lozim. Agarda ortiqcha vazn, buyrak, qondagi yuqori xolesterin bilan bog'liq kasaliklar mavjud bo'lsa ushbu oziq-ovqat mahsulotidan uy sharoitida tayyorlangan tabiiy go'sht bilan almashtirish kerak. Bu tanamiz uchun yaxshi oqsil manbai bo'ladi. Agar parhez paytida kolbasa va kolbasadan foydalanishni ko'rib chiqsak unda dietologlar bunday ovqatlanishga salbiy munosabatda bo'lishadi. Kolbasaning o'rtacha kaloriya miqdori unchalik yuqori emasligiga qaramay, ushbu mahsulot to'g'ri ovqatlanish uchun emas. Agar uglevodsiz dieta qilinayotgan bo'linsa, unda eng kam yog'li kolbasa turini tanlashga harakat qilish lozim. Yog' miqdori yuqori bo'lganligi va shunga mos ravishda yuqori kaloriya miqdori tufayli dudlangan kolbasa semirish uchun, shuningdek, vazn yo'qotish uchun parhez qilish uchun nomaqbul mahsulotdir.

Dudlangan kolbasa, deyarli har qanday mahsulot kabi, salbiy fazilatlarga ega. Avvalo, bunday kolbasa jigar va oshqozon kasalliklari, shuningdek, o't pufagi

kasalliklari bilan og'rigan insonlarga zarar etkazishi mumkin. Bundan tashqari, shubhasiz, bolalar, homilador ayollar uchun zararli.

Tabiiy kolbasa tarkibida o'simlik tarkibidagi tolalarni o'z ichiga olgan kimyoviy moddalar va surrogatlar bo'lmasligi kerak. U faqat tabiiy ingredientlarni, hayvonlarning yog'lari va lazzatlarini o'z ichiga olishi kerak. Bu juda ko'p protein va vitaminlarni o'z ichiga olgan bunday mahsulot. Ular inson tanasida mukammal so'riladi va uning himoya funksiyalarini oshiradi.

Biroq, tabiiy mahsulotni topish juda qiyin va u arzon emas. Mahsulotni tanlashda siz uning tarkibiy qismlari va tashqi ko'rinishini diqqat bilan o'rganish kerak. Yaxshi mahsulot tekis qobiq, oq yog'li, yoqimli hidga ega va kesilgan joyda yog'li bo'lishi yuqori sifatli qiyma go'sht borligini anglatadi. Bozor narxi go'sht narxidan past bo'lmasligi kerak. Agar yaqinroq tekshiruvdan so'ng kolbasa mahsuloti yoqimsiz hidga ega bo'lsa, shilimshiq yoki yopishqoq bo'lsa, uni olib tashlash kerak. Yorqin qizil yoki pushti ranglar mahsulot sifatli bo'yoq tarkibida bo'lishi mumkin bo'lmagan ko'plab bo'yoqlardan iborat ekanligini bildiradi.

Sifatsiz kolbasa organizmga jiddiy zarar etkazishi mumkin. Bunday mahsulotlarda go'sht deyarli yo'q bo'lishi mumkin, ularning o'rniga soya va kimyoviy oziq-ovqat aralashmalari, bo'yoq va rangni yaxshilash uchun stabilizatorlar, shuningdek uzoq umr ko'rish uchun antioksidantlar bo'ladi. Bunday ishlab chiqarish usullari inson sog'lig'iga jiddiy zarar etkazishi, ovqat hazm qilish tizimi va yurak, oshqozon osti beziga zarar etkazishi va onkologik kasalliklarning sababchilaridan biriga aylanishi mumkin. Ushbu mahsulotlar juda xavflidir va tabiiy kolbasa mahsulotlariga qaraganda bir necha baravar arzon. Shu sababli kolbasa mahsulotini tanlashda tashqi ko'rinishidan tashqari ishlab chiqaruvchi to'g'risidagi ma'lumotga, mahsulot e'tibor berish kerak.

### **Foydalanilgan adabiyotlar**

1. Axmadjonova Yo.T., Mamatqulov B.U. “Go'sht turlari va ularni hajmini ko'paytirish, ozuqa bazasini mustahkamlash” Science and education scientific journal ,ISSN 2181-0842, Volume 2, Issue 11, November 2021, 185-194 betlar

## ZARDUSHTIYLIK E'TIQODI HAQIDA

**Maxamadjonov Sardorbek Sherali o'g'li**

Toshkent viloyati Chirchiq davlat pedagogika instituti, tarix yo'nalishi 1-bosqich talabasi

**Annonatsiya.** Zardushtiylik dinining paydo bo'lishi, tuzilishi, xudolari tarqalishi va hozirgi davrdagi ahamiyati.

**Kalit so'zlar.** Zardusht, Axuramazda, Majusiylik, Avesto, Arshakiylar, Hozirgi davrda.

**Zardushtiylik dinining paydo bo'lishi.** Zardushtiylik dini qachon, qayerda paydo bolgan? Bu din miloddan avvalgi 1-mingyillikning 1-yarmida O'rta Osiyo hududida paydo bo'lgan. Zardushtiylikning asoschisi Zardusht hisoblanadi. U tahminan miloddan avvalgi VII-VI asrlarda yashagan bo'lishi mumkin. Zardushtning tug'ilgan va ilk o'z diniy faoliyatini boshlagan hududi tog'risida ikki xil qarash mavjud, yani "G'arb" va "Sharq" ko'rinishlari bor. Undan g'arb teoriyasi Zardushtning vatani va uning talimoti tarqalgan hudud hozirgi Eron Respublikasi deb bilishadi. Ikkinchi yani sharq teoriyasida esa Zardushtning vatani yurtimizdagi qadimiy viloyat Xorazm hisoblanadi va ko'pchilik olimlar shu qarash tarafdorlaridir. Uni otasining ismi Porushasp, onasining ismi esa Dug'dova bo'lgan. Zardusht so'zining manosi "tuyalarning sohibi" manosini anglatadi. Qadimgi pahlaviy tilida Magupta dep atalgan. Anashu pahlaviy tilidagi turli xil yodgorliklarni arab tiliga tarjima qilgan olimlar bu Magupta so'zini "majus" shaklida qo'llashgan. Buning natijasida Zardusht "majus" bo'lib, Zardushtiylik esa "majusiylik" sifatida tanilgan. Kitoblarda keltirilishicha Zardusht erta tongda daryodan suv olish uchun borganida qirg'oqda xudo Axuramazdaning elchi bo'lmish "Voxumana"ni ko'rib qoladi va uning nuriga ergashadi. U ezgu va ulug' hisoblanmish xudo Axuramazdaning oldiga olib boradi. Shunda xudo Axuramazda o'zini butun dunyo borliqni yaratganligini va oliy xudo ekanligini, bu habarni odamlarga yetkazish uchun Zardushtni payg'ambar sifatida tanlab olganini bayon qiladi. Shu kundan boshlab

payg'ambarga aylangan Zardusht o'z qavmi orasida xudo Axuramazdaning dinini targ'ib eta boshlaydi. Zardusht bu paytda 40 yoshda edi. Bu dinning asosiy talimotini yaxshilik va yomonlik, yorug'lik va ezgulik, xayot va o'lim o'rtasidagi kurashgan qarama qarshiliklar tashkil etadi. Zardushtiylikda iymon tushunchasi uchta so'zdan iborat, yani tub manosi ezgu fikr, ezgu so'z va albatta ezgu amaldir. Yana o'sha davrda keng tarqalgan ko'chmanchilik qattiq qoralanib, dexqonchilik ezgulik sifatida rag'batlangan. Bu dinda olov, suv, tuproq va havo ham muqaddas hisoblanib e'tiqodining asosini tashkil qiladi. Har bir zardushtiy inson bir kunda 5 maxal yuvinib poklanib Quyoshga qarab turli ibodatlar qilib olqishlab unga sig'inishgan. Zardushtiylikning ko'lab xudolari bo'lib, ularning turli vazifalari bo'lgan. Bosh xudo Axuramazda bo'lib olamning yaratuvchisi hisoblanadi. Yana quyidagicha xudolari bolgan;

Vohu Manax- chorva mollari va ezgulik xudosi

Asha Vahista – olov va yuksak haqiqat xudosi

Mitra – quyosh xudosi

Xarvtat – salomatlik xudosi

Xshatra vayra – hokimyat va qudrat xudosi

Axriman – yovuzlik xudosi

Ameretat – o'simlik va manguilik xudosi

Anahita – hosildorlik va suv ilohasi

Yana shular kabi bir qancha xudolar bo'lgan. Bu xudolarning barchasini oliy xudo Axuramazda muqaddas ruh yordamida yaratgan bo'lib ular ham xuddi Axuramazda kabi abadiydirlar.

**Muqaddas kitobi “Avesto” haqida.** Zardushtiylik dini haqida asosiy manba bu muqaddas hisoblangan Avesto kitobidir. Avestoning dastlabki qismlari miloddan avvalgi IX – VIII asrlarda paydo bo'la boshlagan. Axamoniylar shohi Doro I davrida Avesto 12 ming qoramol terisiga tilla suvi bilan yozilgan. Xattoki Axamoniylar davlatida davlat dini sifatida ko'tarilgan. Makadoniyalik Aleksandr yurishlari davrida uning ko'plab nusxalari yoqib yuborilgan. Dastlab bu 30 kitobdan iborat bo'lgan va keyinchalik esa miloddan avvalgi III asrda Arshakiylar davrida 21 ta kitobga

jamlangan. U oromiy va pahlaviy tillari asosida yaratilgan maxsus alifboda to'qqizta ho'kiz terisiga yozilgan. Lekin bizgacha uning faqat 4 ta qismi yetib kelgan. Bular:

- Yasna – Zardusht hatlari va 72 ta boshorotlardan iborat bo'lib asosan diniy marosimlar haqida
- Yasht – Axuramazdaning yovuz kuchlarga qarshi kurashi haqida 22 ta qo'shiqdan iborat
- Visparad – bu 24 bobdan iborat bo'lib pand nasihatlar va ilohlar hayoti haqida
- Vendidad – Yovuz kuchlarga qarshi qonunlar to'plamidan iborat.

Avestoda O'rta Osiyo aholisi turmush tarzi haqida ko'plab malumotlar keltirilgan. Masalan oila to'g'risida. Zardushtiylarda nikoh bir umrga yashashga qurilgan. Bir erkakka ikki nikoh xarom qilingan. Er va xotinning bir birlariga xiyonati o'ta lanatlangan. Oila qurishda ota-onaning maslahatiga quloq solishgan. Avestoda O'rta Osiyoning aholisi 4 guruhga bo'lingan.

4. Nmana – kichik bir oila jamoasi
5. Vis – ota boshliq patriarxal urug' jamoasi
6. Zantu – patriarxal jamoalardan iborat qabilalar jamoasi
7. Dahyu – Qabilalar ittifoqi

Bundan tashqari Avestoda qadimgi jamiyatda mavjud bo'lgan 4 ta asosiy ijtimoiy tabaqala quyidagicha berilgan:

1. Kohinlar – yani Ruhoniylar
2. Askarlar
3. Hnarmandlar
4. Chorvadorlar

Avestoda keltirilishicha Zardusht qavmidagi odamlarga shunday murojat qiladi “Mening pand nasihatlarimga quloq soling va xotirangizga saqlab oling. Halollik bilan kun kechiring va shijoatli bo'lin. O'zgalarning maslahatlariga quloq tuting va

andisha bilan qarang,yaxshi bilan yomonni farqlashga e'tibor bering. Toki hayotingiz pok va xiradmand yor bilan o'tadigan bo'lsin”.

Birinchi Prezidentimiz I.Karimov aytganlaridek “ “Avesto” ayni zamonda bu qadim o'lkada buyuk davlat, buyuk ma'naviyat, buyuk madaniyat bo'lganligidan guvohlik beruvchi tarixiy hujjatdirki uni hechkim inkor eta olmaydi”.

**Zardushtiylik dini hozirda davrda.** Zardushtiylik dini haqida ingliz olimi D.Buer va fransiyalik olim A.Dyupperron qimmatli malumotlarni toplashgan. Hatto Dyupperron 1755- yilda Hindistondagi zardushtiyalar bilan 3 yil yashagan va ibodatlari, urf-odatlarini o'rganib Avestoni fransuz tiliga tarjima qilgan. Avestoga sharh “zand” deb ataladi. Zardushtiylik dini hozirda ham saqlanib qolgan bo'lib, unga e'tiqod qiluvchi diniy jamoalar ham mavjuddir. Ular Hindistonning Mumbay shahri va Bombay, Gujarot shtatlarida 115 ming kishiga yaqin. Bundan tashqari Shri Lanka, Pokiston, Eronning (poytaxti Tehron shahrida 19 ming kishidan ortiq) ba'zi chekka viloyatlarida va hattoki Buyuk Britaniya, Kanada, Avstraliya va AQSH davlatlarida saqlanib qolgan. Zardushtiylikka e'tiqod qilish Eron Islom Respublikasida qonun bilan belgilab qo'yilgan. Bundan tashqari Hindiston, AQSH, Eron va Rossiya davlatlarida zardushtiylikni o'rganish maqsadida avestoshunoslik markazlari ochilib faoliyat ko'rsatmoqda. Yurtimizda ham Avestoga e'tibor berilib Urganch shahrida yodgorlik bunyod etiladi. 2001 – yil xalqaro YUNESKO tashkiloti tomonidan keng miqyosda Avestoning 2700 yilligi nishonlanadi. Mashhur Rossiyalik dinshunos olim Sergey Fyodorovich Oldenburg aytganlaridek: ”Zardushtiylik o'z davrida insonning yer yuzida farovon yashashiga katta ahamiyat bergan eng oqilona dindir”

#### **Foydalanilgan adabiyotlar:**

1. U.Jurayev Y.Saidjonov. Dunyo dinlari tarixi. Toshkent 2011.
2. A.Narbekov. Dinshunoslik asoslari . Toshkent 2007.
3. Fridrix Nitshe. Zardusht tavollosi. Toshkent. Yangi asr avlodi 2007.
4. Q.Usmonov. M.Sodiqov. S.Burxonova. O'zbekiston tarixi. Toshkent 2006.
5. S. Sadullayev.TDSHI. Avesto. Annonatsiya.
6. Elib.buxdu.uz

## ЭКОЛОГИЧЕСКИЕ ПРОБЛЕМЫ МАРХАМАТСКОГО РАЙОНА

Абдуллаев Илхом Хатамович,

Комилжонова Мохинур Муроджон кизи

Ташкентский государственный педагогический университет

**Annotation.** The article discusses issues relating to the changing natural environment of the Marhamat district of Uzbekistan, problems of climate change, water resources, and soil cover. Some recommendations on improving the state of the environment are given.

**Keywords:** ecology, territory, relief, climate, water, canals, natural and environment, vegetation, pollution, rational use.

**Введение.** Мархаматский район расположен в южной части Андижанской области Узбекистана. Этот район образован в середине 20-х годов прошлого столетия. Его центром, хозяйственным и административным, служит город Мархамат, получивший свой статус в 1974 году. Мархамат известен с очень древних времен. Историк А. Н. Бернштам и ряд других специалистов отождествляют Мархамат с городом Эрши, столицей государства Давань. В скалах близ села Араван (несколько километров от Мархамат) находятся наскальные изображения лошадей, которых многие исследователи отождествляют с «небесными конями» Давань, фигурирующими в китайских письменных источниках как основной импорт из Ферганы. С этой точки можно сказать, что история этого города, а также Мархаматского района очень интересна и требует особого изучения. До 1932 года Мархамат был известен как Русское село, основанное на месте нескольких кишлаков, где находились большие площади орошаемой земли. Население района 135450 человек (2018), площадь 320 квадратных километров.

**Основная часть.** Природа Мархаматского соответствует в основном равнинной части востока Ферганской долины. Северная и северо-восточная часть района состоит из равнин, остальная часть состоит из предгорий и



предгорных склонов, что вместе образуют Ойим-Мархамат-Ходжаабадскую котловину. Рельеф юге и юго-востоке представлен равнинами, на юге и юго-западе — Алайский хребет, а также адыры Улугтаг и Туямуюн, что образуют горную систему Айим-Мархамат-Ходжаабад. На севере расположены адыры Майлисай. Климат района мягкий, долинно-континентальный, схож с климатом высоких субтропических нагорий. Средняя температура июля +26,1 °С, февраля –2,9 °С. Вегетационный период составляет 220 дней. Среднегодовое количество осадков - 218—320 мм.

По территории района протекает река Аравансай, каналы Шахрихансай, Каркидон и Южный Ферганский канал. Почвы преимущественно серозёмы, на адырах выщелоченные, в предгорьях темные серозёмы, луговые и болотисто-луговые почвы. Растительность и животный мир района соответствует данному району, где культурные виды занимают большие пространства, иногда превышая природные.

Как и везде по Ферганской долине, с освоением территории связано и появление проблем связанных с негативными процессами в окружающей среде. Основные экологические проблемы связаны с изменением климата, загрязнением вод, как поверхностных, так и подземных, с изменением почвенного покрова и т.д.

**1. Климатические проблемы района.** Как указывалось выше, климат района континентальный, иногда с резко выраженными аномальными процессами. Иногда, температура января опускается до -12,9°С, аномальные осадки превышают - 450мм, но это бывает очень редко. Из-за недостатка влаги растениям не хватает влаги. Вегетационный период 220 дней. Воздушные массы образуют местный вид циркуляции, в основном в районе дуют восточные ветры. Временные ветры имеют юго-западное направление. Именно они сносят плодородный, богатый гумусом верхний слой почвы и повреждают растения. Эта проблемы в основном возникающая из-за климатического фактора сегодня является одной из наиболее негативных. Решить эту экологическую проблему очень важно, так как большая часть населения района

занята в сельском хозяйстве. Для решения этой проблемы в настоящее время необходимо установить защитные лесополосы, которые защищали бы посевные площади от истощения и эрозии.

**2. Водные проблемы района.** Через район протекают Шахрихансайский, Южно-Ферганский и Каркидонский каналы, находится низовья реки Кара-Дарьи. Так как основной проблемой Средней Азии, в частности Узбекистана является нехватка воды, она проявляется и на районном уровне. Недостаточно воды как питьевой, также она ощущается и для орошения сельскохозяйственных культур. Из-за своеобразного рельефа и географического положения, в районе для орошения используются воды только Южно-Ферганского канала. Кроме этого одной из важных проблем является и сброс в канал сточных непригодные для орошения вод. Для более рационального использования вод, необходимо повышать экологическую культуру населению, его отношения к водным артериям.

Для улучшения водопользования и предотвращения нехватки воды следует использовать новые инновационные технологии в сельском хозяйстве, такие как капельное орошение и дождевание.





Сточная вода попадающие в ирригационную систему. Фото авторов.

Проблема эрозии и загрязнения почв. Как было указано выше, почвы района в основном представлены сероземами, лугово-серыми, лугово-болотными, луговыми почвами. Использование земель в сельском хозяйстве района очень высокое и проводится уже более века. Для повышения плодородия проводится промывка, добавляются удобрения. К сожалению использование химических удобрений, пестицидов приводит к загрязнению. Для решения проблем связанных с плодородием почв и недостатка воды необходимо проведение специальных мелиоративных работ. По нашему мнению, для этого нужно провести экологическое районирование почвенного состояния в районе и после этого проводить мелиоративные и другие мероприятия.

Кроме этого, надо отметить, что имеется проблемы и в распространении растительного и животного мира. По берегам рек и на поверхности грунтовых

вод произрастают дикорастущие растения, такие как, полынь и кукуруза, эфемеры и эфемероиды, ива, тополь, различные кустарники. Нельзя сказать что проблем связанных с растительностью и животным миром нет, т.к. они являются индикаторами изменения окружающей среды и на них проявляются как положительные, так и отрицательные последствия воздействия человека на природу.

### **Литература**

3. Абдуллаев И.Х. Основные направления изменения природных ландшафтов и формирование новых гидрогенных ландшафтов в зоне функционирования водохранилищ. Мат-лы междунаро.науч. кон-ции «Актуальные проблемы современной географии» Андижан, 2007
4. Бернштам А. Н. Историко-археологические очерки Центрального Тянь-Шаня и Памиро-Алая. М.; Л., 1952
5. Заднепровский Ю. А., Матбабаев Б.Х. Городище Мархамат (некоторые итоги изучения) // История материальной культуры Узбекистана. Таш., 1991. Вып. 25



## ЎЗБЕК КОМПОЗИТОРЛАРИ ИЖОДИДА ХОР ЖАНРИНИНГ АҲАМИЯТИ

**Тўйчибойзода Зулфизархон Гофур қизи**

Фарғона давлат университети магистранти

**Аннотация:** Хор санъатининг композиторлар ижодидаги аҳамияти алоҳида ўринга эга. Мусиқа жанрлари ичида энг халққа тушунарли ва яқин бўлган тури - бу хор санъатидир, чунки у одамларнинг кундалик хаёти билан боғлиқдир. Хорда адабий ва мусиқий ижодиёт ўзаро уйғунлашиб, яхлит бадий образ яратади. Халқларнинг миллий мусиқа маданиятининг шаклланиши ва ривожланишида хор муҳим ўрин тутади.

**Калит сўзлар:** хор, жанр, а капелла, интонация, куй, фраза, филармония, нюанс, сопрано, альт, тенор, бас, хоровод.

Ўтмишда бизнинг Республикамиз хор ижрочилигига эга бўлмаган, хозир эса кўплаб қатор шаҳар ва қишлоқларда академик ва халқ (ҳаваскорлик ва профессионал) хор жамоалари мавжуд.

Профессионал хор ғарбда пайдо бўлиб, черковларда, шох, қироллар саройларида кенг тарқалган. Ўз ижоди билан хор санъатини юқори поғоналарга кўтарган композиторлар – И.С.Бах, Г.Ф.Гендел, Л.В.Бетховен, К.В.Глюк, Й.Гайдн, В.А.Моцарт, Дж.Верди, Дж.Бизе, романтик-композиторлардан Ф.Шуберт, Р.Шуман, Ф.Мендельсон, рус композиторларидан М.Глинка, Н.А.Римский-Корсаков, М.П.Мусоргский, П.И.Чайковский, А.П.Бородин, Ц.А.Кюи, С.И.Танеев, ўзбек композиторларидан М. Бурхонов, С.Юдаков, М.Ашрафий, Б.Умиджонов, И.Акбаров, Ш.Ёрматов, А.Мансуров ва бошқалар ўз ижодлари билан хор ва акапелла асарлари яратиб, ушбу жанр ривожига алоҳида ҳисса қўшганлар.

Бадий ифода қисми хор асарининг ғоявий мазмунини очиб бериш шакли ҳисобланади. Агар хор яхши интонация ва куйга, ансамблга ва сўз талаффузига,

вокал ва хор техникасига эга бўлса-ю, унинг ижроси бадиий ифодага эга бўлмаса, унда асарнинг ғоявий-бадиий мазмуни тингловчига етиб бормади. Демак, хорда олиб бориладиган барча ишлар бадиий-ифодали ижро билан чамбарчас боғлиқ бўлиши зарур. Зеро, ифодали ижро асарнинг моҳиятини очиб беради. Хорда яхши куй, соф интонация ва ансамбльдан қаътий назар, унда ижрочиларга агогика, динамика ва жумлалаш каби ижро воситалари етишмаса, унинг ижроси жонли, эмоционал қизиқарли бўлмайди. Шунинг учун хор раҳбари бадиий ифода воситаларидан қай ўринда қандай фойдаланиш кераклигини билиши лозим. Хор асарларини яратиш билан асарнинг умрбоқийлиги белгиланмайди, моҳир ижро орқали тингловчиларга етказиб берилса, тингловчилар қалбидан муҳим ўрин эгалласагина композитор амалий натижага эришади. Хор асарлари динамик, ритмик, темп, жумлалаш (фразалаш) каби ҳар хил бадиий ифода воситаларига эга бўлиши керак.

Янги асарлар ёзиб ҳамда халқ кўшиқларини қайта ишлаган бастакорлар Ш.Рамазонов, Т.Содиқов, М.Ашрафий, С.Юдаков, М.Левиёв, М.Бурхонов, С.Бобоев, Ф.Назаров, Б.Умиджонов каби бастакор ва композиторлардир. Хор учун асарларга талаб асосан Ўзбекистонда 1952-йил Валенков раҳбарлигидаги Давлат Филармонияси қошида 1-профессионал хор капелласи ташкил қилиниши, 1960-йилда Б.Умиджонов раҳбарлигида Ўзбекистон радио ва телевиденияси Давлат комитети миллий хорининг ташкилланиши сабабли ортиб борди.

Моҳир ўзбек композитори М.Бурхонов илк бор хор жамоалари ижроси учун жўрсиз а-капелла хор кўшиқларини яратди ва Республикада а-капелла жанри вужудга келди. Ўзбек хор асарлари асосчиси М.Бурхонов ўзининг сермазмун ижоди билан Ўзбекистонда хор санъатининг ўсишига катта ҳисса қўшди.

Кўплаб ўзбек бастакорлари қаторида Б.Умиджонов ҳам барча хор жанрларига ўзини ҳиссасини қўшган. Шунинг билан аста-секин ўзбек композиторлари ижодида хор учун контата, оратория, ода, сюита, баллада, а-капелла каби кўплаб жанрлар яратила бошланди. Масалан: С.Юдаковнинг

“Галаба”, “Менинг ватаним”, “Муборакбод”, “Тўйона” контаталари, “Мирзачўл сюитаси”, М.Ашрафийнинг “Ўзбекистон” ва “Бахт кўшиғи” контаталари, И.Хамроевнинг “Ўзбекистон хотин-қизлари” контатаси, Р.Вильданов, С.Варелас, М.Бурхонов, Д.Зокиров, М.Насимов асарлари ва Б.Умиджонов “Асрим садоси” контатаси бунга яққол мисол бўла олади.

Хор санъатининг илк босқичи 1950-1975-йилларда ривожланган бўлса, 1976-1990-йилларда ушбу санъат ривожланишига эътибор янада кучайиб, хор санъати оммалашди. Бугунги кунгача эса замонавий қарашлар билан ушбу санъат алоҳида аҳамиятга эга. Ҳар бир босқич композиторлар ижодида ҳам яққол сезилган.

Бу хор йўналишида жўрсиз ва жўрли ижрочилик шакллари бўлади. Жўрли – бу якка, рояль, дамли оркестр, баъзи халқ чолғу асбоблари ансамбли, масалан, ашула ва ракс ансамбллари жўрлигидаги ижродир. Капелла - лотинча сўз бўлиб, хор жамоаларини билдиради. Ўрта асрларда католик черковидаги хор жойлашган ерни капелла дейишган. Ўша даврда жўрсиз (а-капелла) ижро услуби кенг тарқалган эди. А-капелла услубда куйлайдиган хор жамоаларини капелла дейишади. Бунга Ўзбекистон Давлат филармонияси қошидаги хор капелласини мисол қилиб келтиришимиз мумкин.

Чет элда баъзи камер оркестри ёки вокал-чолғу ансамбллари ҳам капелла дейилади, масалан: Дрезден камер капелласи, Украина Бандурачилар капелласи. “Камер” сўзи немисчадан олинган бўлиб, уй, хона дегани. Камер хорда 30 тача хонанда бўлади ва мусиқа маълумотига эга талаба ва ишчи ёшлар қатнашади. Камер хор шакли кенг тарқалган, сабаби катта таркибли академик хорни тузиш учун керакли овозлар, кўп хонандалар, махсус жой каби муаммоларнинг йўқлигидир. Баъзи камер хорлар профессионал жамоаларга айланган. Камер хорнинг икки шакли мавжуд: профессионал ва ҳаваскорлар. Бу хорларда овозларнинг жойланиши ҳам бошқача бўлади. Бу хорларда классик ва замонавий хор асарлардан иборат репертуар ишлатилади. Баъзи бастакорлар камер хорлар билан доимий ижодий боғлиқ бўлишади. Масалан, Г.Свиридов “Пушкин гулчамбари” ва бошқа асарларини Москва камер хори учун ёзган.

Ўзбекистонда эса Ш.Ёрматов “Булбулча” болалар хори учун, Б.Умиджонов Радио комитет хори учун.

Опера хор ижрочиликнинг ўзига хос хусусияти бор. Хор оркестр садолари остида эшитилмай қолмаслиги учун нюанслар катта аҳамиятга эга. (нюанс - фр.товуш туси). Операда хор декоратив фан вазифасини бажаришдан ташқари, операнинг драматургиясида фаол қатнашади ва унинг ижроси сахна ҳаракати билан боғлиқдир. Сахнадаги мизансценалар хонандаларга раҳбарни кўришга халақит беришди, шунинг учун хормейстрлар сахна ортидан кўрсатиб турадилар. Опера хорлари концерт бериб чиқишмайди. А.Навоий номидаги давлат академик катта опера ва балет театр хори ва Самарқанд опера балет театр хори театрлашган. Опера театрлари учун хор асарларини ёзганда композиторлар театр имкониятларини ҳам инобатга оладилар.

Хорнинг яна бир тури - ўйин (хоровод.) Инсценировка қилиб кўшиқ айтиш. Маълум мавзулар сюжет қилиб олинади. Мисол учун “Пахта байрами”, “Халқлар дўстлиги”. Ашула ва рақс ансамбллари бу - кўшиқ ва рақс санъатининг органик бирикмаси бўлиб уч гуруҳни ўз ичига олади: хонандалар, созандалар, раққосалар. Бу каби ансамбль илк бор Александров номидаги армия ашула ва рақс ансамбли 1928-йил ташкил топган. Бугунги кунда Харбий халқ ёшлар ашула ва рақс ансамбллари жуда кўп: “Шодлик”, “Лазги”, “Гўзал”, “Уйғур” ансамбли, “Дуторчи қизлар ансамбли”, Қорақалпоғистон «40 қиз» ансамбли ва ҳоказолар мисол бўлиши мумкин. Профессional хаваскорлик ансамбллари: “Парвоз”, “Баёт”, “Анор”, “Шалола”, “Лола”, “Гулрух”, “Чуст тароналари” ва бошқалар. Бундан ташқари халқ байрамларида, меҳнат ишлари жараёнида хор бўлиб кўшиқ айтувчи халқ хорлари ҳам мавжуд. Халқ хорларига 1911-йилда ташкил топган “Пятницкий” халқ хори, “Дон казаклари” ансамбли, “Урал” халқ хори ва бошқаларни мисол қилишимиз мумкин. Ўзбекистонда радио телевидиния қошидаги Б.Умиджонов раҳбарлик қилган Миллий хор жамоаси халқ хори, халқ кўшиқларининг хусусиятларини сақлаган ҳолда ижро қилишади. Шунинг учун композиторлар ва хормейстрлардан хар асар яратишда фақат маҳалий кўшиқчилик анъаналарини билиш билан чегараланмай, балки



халқ кўшиқларини яхши билишлари талаб этилади. Чунки халқ хорлари академик хорлардан қуйидаги: вокал тузилишининг ўзига ҳослиги, табиий овозда куйланиши, полифонияда (кўп овозли) куйлаш, импровизация қилиш (бадиха), репертуарда халқ кўшиқлар ва халқ лад тоналлиги асосидаги асарлар бўлиши, дирижёрсиз ижро этиши, тўрт овоз (сопрано, альт, тенор, бас)нинг доимий бўлмаслиги, хоровод, ҳаракат воситасини ишлатилиши каби хусусиятлар билан фарқланади. Профessional халқ хорлари таркиби 40-50 киши булади, аёллар кўпроқ, улар партитура буйича импровизациясиз куйлашадилар. Ҳаваскорлик халқ хорлари қишлоқ, район шаҳардаги клуб ва маданият саройларида фаолият юритишади. Ҳаваскорлик халқ хорлари ҳам партитура буйича импровизациясиз куйлашни бошладилар. Бу хорда 20-30 хонанда бўлади. Республикамизда Чирчиқ шаҳар “Машинасозлар” заводи халқ хори бор.

Халқ хори ижрочилигида яна икки шакл, яъни болалар хори ва мусиқа ўқув юртларининг ўқув хорлари бор. Улар кенг концерт ижрочилик фаолияти ва халқ кўшиқларини тўплаш каби вазифаларни олиб борадилар. Хор санъатида профессионални, ҳаваскорни, репертуар бойитишдиги масалалар ҳали етарлича ўз ечимини топмаган. Композиторларнинг замонавий ва миллийлик руҳида яратилган хор жамоалари учун асарларига муҳтожлик сезилади. Шунга қарамай малакали хормейстрлар ўз репертуарларини халқ ва профессионал ижодларга мурожаат қилиб, имкон қадар қизиқарли, самарали, турли мавзули қилиб бойитишмоқда.

### **Фойдаланилган адабиётлар рўйхати:**

1. И.А.Каримов – “Юксак маънавият енгилмас куч” 2008 й.
2. Ш.Мирзиёев – “Ўзбекистон Республикасини янада ривожлантириш бўйича ҳаракатлар стратегияси тўғрисида”ги фармон. Тошкент 2018й.
3. Асафьев Б.В. “Хоровая культура” Ленинград 1968 й.
4. Асафьев Б.В. «О хоровом искусстве»Л. 1980 йил.
5. Булучевский, В.Фомин – “Краткий музыкальный словарь для учащихся” Ленинград “Музыка” 1988 й.
6. К.Пирогов. «Руководство хором» Москва 1964 йил.

7. Питров К. «Руководство хором» Москва 1964 й.
8. Егоров А. А. Теория и практика работы с хором. Ленинград Москва 1951
9. Рўзиев Ш. “Хоршунослик” Ғ.Ғулом Тошкент 1987 й.
10. Чесноков П.Г. “Хор и управление им” Москва 1961 й.
11. В. А. Гуднова «Узбекская хоровая литература» Т. 1974 й.
12. Н. Шарафиева «Хоршунослик» Т. 1987 й.
13. Қодиров Р.Г. – “Оммабоп мусиқий глоссарий”. Тошкент “Музыка” 2014 й.
14. Маданият ва санъат атамаларининг изоҳли луғати. Тошкент “Ғофур Ғулом” 2015 й.
15. Музыкальная энциклопедия
16. Г.Мамишпа. Вокальное воспитание детей. М. 1967й
17. Н. Козиев. Хор дирижёрлиги хрестоматияси.
18. Краснощайков В. «Вопросы хороведения» Москва 1969 йил
19. Левендо П.П. «Проблемы хороведения» Ленинград 1974 йил.
20. <http://www.lex.uz>
21. <http://www.ziyonet.uz>



## ЖИЗЗАХ ВИЛОЯТИ ШАРОИТИДА ИНДИГОФЕРА ЎСИМЛИГИНИ ЕТИШТИРИШ ВА ҚАЙТА ИШЛАШ ТЕХНОЛОГИЯСИ

**Усмонқул Исломов**

ЖизПИ қ.х.ф.н доц.

**Шахло Хошимова**

ЖизПИ магистранти

### Аннотация

Ушбу мақолада муаллифлар томонидан тупроқ унумдорлигини ошириш ва шўрланган ерларни мелоратив ҳолатини яхшилаш бўйича таклиф ҳамда маълумотлар келтириб ўтилган. Индегоферани етиштириш ва ундан нил бўёғини олиш орқали тўқимачилик, экология ва қишлоқ хўжалиги соҳасида юқори натижага эришилади.

Муаллифлар томонидан тўпланган маълумотлар соҳага қизиқиши юқори бўлган қишлоқ хўжалиги ҳодимлари учун дастурул амал вазифасини бажаради.

**Калит сўзлар:** Индигофера етиштириладиган ҳудудлар, биологик хусусияти, ўсиш ва ривожланиш шароитлари, агротехник тадбирлар, тупроқнинг мелиоратив ҳолатига таъсири.

Мамлакатимизда озиқ-овқат маҳсулотларига бўлган талаб кундан - кунга ортиб бормоқда. Айниқса аҳоли сонининг кўпайиши натижасида етиштирилаётган озуқаларнинг кўп экилиши туфайли ернинг унумдорлик қобилияти пасайиб бормоқда. Ернинг мелиоратив ҳолатининг бузилиши тупроқнинг она жинс қаватини заифлашуви шўрланиш, тупроқ эррозияси каби ер банетитининг пасайишига олиб келади. Узоқ йиллик ўтмишга эга бўлган Индигофера ўсимлиги қишлоқ хўжалиги саноатини ривожлантиришда ўзининг муносиб ҳиссасини қўшади. Биринчидан тупроқнинг шўрланишини олдини

олади иккинчидан ундан табиий бўёқ тайёрланади. Бундан неча минг йиллар илгари барпо қилинган мақбараларни бўяшда айнан кўк ранг табиий индигоферадан фойдаланилган. Мамлакатимиз тарихида тупроқ унумдорлигини ошириш учун бугунги кунда Республикамиз миқёсида ҳам катта эътибор берилмоқда. Биз асосан матоларга ранг беришда турли сунъий бўёқлардан фойдаланмоқдамиз. Аммо жаҳон ҳамжамияти бугунги кунда табиий бўёқларга бўлган эҳтиёжлари жуда юқори бўлиб, биз етиштирмоқчи бўлган индигофера ўсимлигидан олинган бўёқ экспорт учун йўналтирилса ҳаридорларни ўзига жалб этмай қўймайди. Индигофера ўсимлигининг плантациясини ташкил этиш орқали биз шўрланган тупроқларни унумдорлигини яхшилашда муҳим аҳамият касб этади.

Бугунги кунга қадар Индигонинг ватани Ҳиндистон ҳисобланади. Оролбўйи ҳудудларда индиго ўсимлигини етиштириш технологияси бўйича илмий ишлар олиб борилмоқда. жумладан бунга Урганч давлат Унверсиити бунга мисол бўла олади. Индиго бўёғи жаҳон бозорида 80-240 еврогача баҳоланади.

Ҳозирги вақтда Республикамизнинг текстил саноатида асосан сунъий бўёқлардан фойдаланилади. Бундай бўёқларни олиш иқтисодий нуқтаи назардан олиб қараганда қиммат эмас ва ранги ҳам чиройли бўлиши билан ажралиб туради.

Сунъий бўёқлар инсон организми учун зарарлидир. Айни вақтда сифатли ва ўчмайдиган табиий бўёқларга талаб бугунги кунда кўпаймоқда. Табиий бўёқлар экологик тоза маҳсулот саналади ва улар билан бўялган матолар кўп вақт мобайнида ўз сифатини йўқотмайди ва ўзгармай туради [1].

Қадим замонлардан бошлаб подшоҳларга либос тикилганда уларнинг либослари тоза матодан ҳамда бўёқлари бежирим бўлган ранглар уйғунлигидан фойдаланилган. Индегоферани етиштириш юртимизнинг айниқса Хоразм вилоятида кенг тарқалган. Жиззах вилоятининг Мирзачўл, Арнасой, Дўстлик туманларида ҳам бу маҳсулотни етиштириш йўлга қўйилса нафақат тупроқнинг

юқори унумдорлигини ошишини таъминлаймиз, балки иқтисодий



самарадорликка эришган ҳам бўламиз. Тарихан қисқа даврда олимлар, кашфиётчилар тарих силсинасида бежизга ўрин эгалламаган. Тупроқшунослик илмига ўзининг муносиб ҳиссасини қўшган В.В.Докучаевнинг илмий назариялари биз учун амалга оширилаётган ғоямизнинг пировард натижаси бўлиши ҳеч шубҳасиз.

«*Indigofera tinctoria* L.» дуккакликлар оиласига мансуб бўлиб, бўйи 1-1,5 метрли бир йиллик ярим бута ўсимлик саналади. Ўсимликнинг ёввойи ўсадиган турларига эга эмас, шунинг учун у фақат маданийлаштирилган шаклда ўстирилади. Барглари узунчоқ шаклда бўлиб, тоқ патсимон барглардир.

Гуллари қизил рангли, ўсимта кўринишидаги ғунчалар баргларнинг қўлтиғидан ўсиб чиққан. Индигоферанинг илдизи тўғри шаклга эга ва уруғдан ниҳоллар униб чиққач, илдизнинг ўсиши фаоллашади, биринчи барглар пайдо бўлган даврда, қарийб 6-8 та барг пайдо бўлгач, илдизнинг узунлиги тепа қисмининг узунлигидан 3 марта ортиқ бўлади. Ўсимликнинг ривожланиши даврида илдизнинг ўсиши секинлашади, кенгаяди, ён илдиз пайдо бўлади. Ўсиш даврининг охиригача илдизнинг узунлиги ўртача 15-20 см га етади. Ўсимлик тропик минтақалар учу ҳос бўлгани сабабли, уруғ тупроқ ҳарорати юқори даражада бўлгандагина, яъни 18-20 оСга етганда ўниб чиқа бошлайди.

Мамлакатнинг жанубий ҳудудларида бу давр апрель ойининг биринчи ҳафтасига тўғри келади, Марказий ҳудудларда апрелнинг иккинчи ҳафтасига, шимолий зоналарда эса апрель ойининг охири ва майнинг биринчи кунларига

тўғри келади. Ўсимликнинг тўлиқ ўсиш даври (уруғларнинг тўлиқ етилиши) 100-110 кунни ташкил қилади. Ўсимликнинг фаол ривожланиши июль ойининг иккинчи ярмидан токи август ойининг биринчи ярмигача намоён бўлади. Яъни юқори ҳарорат унинг тепага қараб ўсишини жадаллаштиради. Шу билан бир вақтда ён шохларнинг юзага келиши давом этади. Бу даврда ўсимликнинг гуллари чангланади, дуккакларнинг пайдо бўлиши фаоллашади. Шундан кейин ўсимликнинг ўсиши секинлашади, бу ҳолат ривожланиш охирига етгунга қадар давом этади. Ўсимлик баландлиги ривожланиш даврининг охирига келиб 140-150 см га етиши мумкин. Ерга ишлов беришдан олдин 15-20 т/га ҳисобида гўнг ва 200 кг/га ҳисобида аммофос (майдаланган азот-фосфор ўғит) солиш керак. 25-35 см чуқурликда юмшатиш, кетма-кетликда микрорежалаштириш ва молалаш тупроқни зичлаш зарур. Индигофера етиштиришнинг муҳим агротехник чораларидан бири бегона ўтларга қарши кураш чораларини қўллашдир. [2].

Индигофера ўсимлигини вегетация даврида талаб этадиган минерал ўғитлар миқдори (5 гектарли) шартли майдон учун

<b>Индиго ўсимлигини етиштириш ва нил бўёғини олиш</b>	<b>ЎЛЧОВ БИРЛИГИ</b>	<b>ЙИЛЛИК ТАЛАБ</b>	<b>БИР БИРЛИКНИНГ НАРХИ (сўм)</b>	<b>ЙИЛЛИК ХАРАЖАТ (сўм)</b>
Азотли	кг	1000	3000	3 000 000
Калийли	кг	325	1500	487 500
Фосфорли	кг	750	5000	3 750 000
Циперметрин	кг	10	10 000	1 000 000
Индиго уруғи	кг	70	100 000	700 000
<b>Жами</b>				<b>8 937 500</b>

1 гектарга 200 кг азот, 65 кг калий, 150 кг фосфор, 2.5 кг циперметрин ва 70 кг индиго уруғи экилади. Индигофера ўсимлиги парваришlash учун

сарфланадиган ўғитлар бозор ҳисоби бўйича ҳисобланган бўлиб, сарф ҳаражатлар ўртача нарх билан белгиланган.

Амалга ошириладиган лойиҳанинг даромадлилик даражаси бу ўсимликнинг ўсиши ва ривожланишига боғлиқ қанча ўсимликнинг ҳосили кўп бўлса шунга қараб даромадга эришиш ҳам юқори бўлади.

Биринчи йилда тахминий ҳисоб китобларга кўра қуйдагича бўлиши кутилмоқда.

Номи	Ўлчов бирлиги	Кунлик и/ч қуввати	Бир кг бўёқ нархи сўм	Кунлик даромад	Ойлик даромад	Йиллик даромад
Индиго ўсимлигини етиштириш ва нил бўёғини олиш	кг	50	200 000	10 000 000	260 000 000	3 120 000
<b>Жами:</b>		<b>50</b>	<b>200 000</b>	<b>10 000 000</b>	<b>260 000 000</b>	<b>3 120 000</b>

Хулоса ўрнида шунга айтишимиз мумкинки. Ушбу лойиҳани тақдим этишдан олдин лойиҳа ташаббускори томонидан аҳоли учун табиий бўёқларга бўлган эҳтиёжи ўрганилади. Бундан ташқари келтирилган молиявий кўрсаткичлар натижалари ҳамда Индигофера етиштириш ва нил бўёғини олиш хизмат кўрсатиш соҳасини ташкил этиш вилоятимизнинг шўр босган мелиоратив ҳолати ёмонлашган ерларни яхшилашга эришилади.

### Фойдаланилган адабиётлар рўйхати

- 1- Нил бўёғи ўсимлигини етиштириш, табиий бўёқ биотехнологияси ҳамда емирилган ерларни яхшилаш Фермерлар учун уқув- услубий қўлланма Тошкент-Урганч-2012.
- 2-[http:// Индегофера қандай етиштирилади.www.ziyonet.uz](http://www.ziyonet.uz) сайти.

## ХИМИЯ ПӘНІН ҚАШЫҚТЫҚТАН БІЛІМ БЕРУДЕ ҚОЛДАНЫЛАТЫН ЕҢ ОҢАЙ ӘДІСТЕР

**Калабаева Марина Асқар қызы**

Науаи атындағы Мемлекеттік Педагогикалық Институты Жаратылыстану  
факультеті, Химия бағыты студенті  
Ғылымды жетекші: **Эрназаров К.А**

**Андатпа:** Мақалада жалпы білім беретін мектепте химия пәнін қашықтықтан білім беруде іске асыру әдістемелері қарастырылады. Мұнда химиялық заңдар негізінде тірі организмдерде болатын жеке процестерді слайдтар арқылы оқушылардың білімдерін және дағдыларын асыруға мүмкіндік береді. ZOOM платформасында оқу процесін ұйымдастыру және оқушылардың білім дәрежесін жетілдіру.

**Тірек сөздер:** қашықтықтан оқыту, онлайн платформа

**Кіріспе.** Қазіргі әлемде өмір сүре отырып біз өзгерістерге бейімделуіміз керек. XXI ғасыр – Жаңа ақпараттық технологиялар ғасыры болғандықтан біз қашықтықтан білім беруде еш қиналмаймыз. Елбасымыз Ш.М.Мирзиесев жас ұрпаққа білім беру жолында ақпараттық технологияны оқу үдерісінде оңай және тиімді әдістерінен пайдаланудың маңызы зор екенін өз жиналысында айтып өтті. Қазіргі қоғам үшін информатиканың, кибернетиканың, химияның және тағы басқа жаңа ғылымдардың рөлі мен мәні туралы түсініктерді дамыту қазіргі кезең ғылым-техникалық төңкерістер кезеңінде тән ерекшеліктердің бірі. Бүгінгі басты мәселеміз білім сапасы десек, осы білім сапасын арттырудың тиімді жолы – білім беру жүйесінде түрлі ақпараттық технологияларды қолдану. Сонымен химия пәнін қашықтықтан білім беруде осы ақпараттық технологиялардан кең пайдалансақ білім беру сапасы жоғары болады. Білім беру сапасы жоғары болса, мемлекетіміз одан әрі дамиды. Химия бұл табиғатпенен үздіксіз байланысты пән болып



есептелінеді. Химия – заттарды және олардың бір-біріне айналу заңдылықтарын зерттейтін жаратылыстану ғылымы. Химия элементтерді жай және күрделі заттарды, олардың құрамын, құрылысын, қасиеттерін, химиялық өзгерістер мен оған әсер ететін жағдайлар мен өзгерістер кезінде байқалатын құбылыстарды зерттейді. Қашықтықтан оқыту жүйесінің артықшылығы мен кемшілігі туралы айта кетсек. Ең алдымен артықшылығына көңіл аударсақ. Артықшылығы:

Кез-келген уақытта білім алу мүмкіндігі. Қашықтықтан оқытылатын студент, семестр төңірегінде материалды меңгеруге қашан және қай уақытта кірісетінін өздігінше шеше алады. Өзіне жеке оқу кестесін құрастырады. Кейбір білім беру мекемелері студенттерге оқуын ұзақ уақытқа кейінге қалдыруға және қайтадан білім алуына ақы төлеусіз оралу мүмкіндігін береді.

Өз қалауыңыз бойынша білім алу мүмкіндігі. Білімалушыларға қатарластарымнан артта қаламын деп қобалжудың қажеті жоқ. Сіз әрқашан күрделі мәселелерді зерттеуге қайта орала аласыз, бірнеше рет видео дәрістерді көре аласыз, оқытушымен хат алмасып және оны қайта оқи аласыз, өзіңізге белгілі тақырыптарды өткізіп жібере аласыз. Ең бастысы - аралық және қорытынды аттестациядан сәтті өту.

Кез-келген жерде білім алу мүмкіндігі. Студенттер үйден немесе шықпай-ақ, әлемнің кез-келген жерінде оқи алады. Оқыту бастау үшін сізде Интернетке қосылған компьютер болу керек. Күн сайын оқу ордасына бару қажеттілігінің болмауы, мүмкіндігі шектеулі жандар үшін, қол жетімсіз жерлерде тұратын, басбостандығынан айырылып жазасын өтеп жатқан адамдар, кішкентай балалары бар ата-аналар үшін белгілі бір қосымша болып табылады. Ал енді кемшіліктеріне тоқтала кетсек. Осы қазіргі уақыттағы қашықтықтан білім беруге күтпеген кезде ауысқан кезде, елімізде қашықтықтан оқытудың көптеген қиындықтары мен кемшіліктеріне кездестік. Сол кемшіліктерге жекеше тоқтала өтсем:

Жаңа форматқа көшудегі қиындықтар, бейвербалды жағдайда әңгімелесушіні түсінудегі жайсыздық.

Күшті мотивация қажет. Қашықтан білім алушы студент барлық оқу

материалдарын дербес оқиды. Бұл ерік-жігер, жауапкершілік пен ұстамдылықты талап етеді. Сыртқы бақылаусыз оқудың қарқыны төмендейді.

Қашықтықтан білім беру коммуникативтік икемділікті дамыту үшін қолайсыз.

Қашықтықтан оқыту кезінде студенттердің бір-бірімен және оқытушылармен жеке байланысы аз болады. Сондықтан оқытудың бұл формасы сыпайылықты, сенімділікті, командада жұмыс істеу дағдыларын дамытуға жарамайды.

Қашықтан оқытуды екі негізгі бөлікке бөлуге болады: техникалық және дидактикалық. Оның құралы болып телекоммуникациялар, аудио және видео жазбалар, жергілікті және ауқымды компьютерлік желілер. Ұйымдасқан – дидактикалық құрылымда қашықтан оқыту оқытудың негізгі компоненті болып табылады, оқушылардың өз бетімен білім алуы. Білімнің қайнар көзі оқулықта. Кітапханалар, оқу кітаптарының жетіспеушілігінен оқушылардың білімдері толық жеткілікті емес. Қазіргі кезеңде оқулықтар теориясы, оқытудың жаңа ақпараттық технологияларымен жобалау әдістемесі жасалуда.

Оқушылар қашықтан оқу арқылы өз білімдерін жетілдіре алады және ақпарат жүйелерін пайдалану мүмкіндігі артады. Мысалы керекті әдебиеттер мен оқу кітаптарын іздеу, бақылау және тестік тапсырмаларды орындау, лабораториялық жұмыстар, дайын баяндамалар, қашықтан олимпиадаға қатысу оқушының шығармашылық потенциалының дамуына әсер етеді.

Қашықтықтан оқытудың көптеген артықшылықтары бар екеніне қарамастан химия пәнін қашықтықтан оқыту ең тиімді әрі түсінікті болады. Себебі химия пәнін біз тәжірибесіз түсіну қиын болады. Ал қашықтықтан оқытқанымызда әр бір жаңа тақырыпқа сол тақырыптың мазмұнын ашып беру үшін тәжірибелердің видео түрін оқушыларға көрсетеміз. Оқушылар сол видео ролик арқалы жаңа тақырыпқа деген түсінігін байытып барады. Себебі барлық мектептерде де лаборатория бөлмелері болғаныменен жаңа тақырыпқа байланысты реактивтер жетіспейді. Лаборатория жұмыстарымыз ұқсамай қалса оқушылар жаңа тақырыптарды түсінбей қалады. Ал ZOOM платформасында оқытушылар сол жаңа тақырыптың видео роликін қойып беріп, жаңа тақырып жөнінде оқушыларға түсініктеме береді. Және қосымша мәліметтерді қосып

оқушылардың білім дағдысын одан әрі байытады .

Қорытындылай кетсем, қашықтықтан білім беру, оқыту ол еліміздің басқа да дамыған елдермен терезе теңестіруге мүмкіндік береді. Осы саланы дамытып, жоғарыда айтып өткен кемшіліктерімен жұмыс жасап, одан ары дамыта түссе бұл сала да еліміздің дамуына көптеген әсерін тигізеді. Технологиялық саласын дамытып, жастар әртүрлі білім ресурстарынан білім алса, еліміздің болашағы жарқын болады деп сеніммен айта аламын. Еліміздің болашағы білімді жастардың қолында деп екенін естен шығармаған дұрыс деп ойлаймын.

### ПАЙДАЛАНЫЛҒАН ӘДЕБИЕТТЕР ТІЗІМІ

1.Зайченко Т.П.Основы дистанционного обучения:Теоретико-практический базис:Учебное пособие,-СПб:Изд-воРГПУ им А.И.Герцена,2004-167б.

2.Сейтбатталова А.С.,Маусымбаев С.С. Построение системы дистанционного обучения педагогического вуза как фактор интеграции Республики Казахстан в мировое образовательное пространство //Вестн. КарГУ. — Сер. Педагогика. — № 3(47)/2007. — С. 79–87.

3.Егоров В.В.,Нурмаганбетов С.Б. Технология дистанционного обучения. — Караганда: Изд-во КарГУ, 2002. — 194 с.

4.Егоров В.В.,Жылбаев Ж.О. Проблемы дистанционного обучения в условиях непрерывного образования // Педагогические проблемы информационно-технологической подготовки специалистов высшей школы: Сб. науч. тр. — Караганды: Изд-во КарГУ, 2004. — С. 3–7.

5.Концепция создания и развития системы дистанционного образования в России // Вестн. высш. шкл. — 1995.

## СТАРΟΣЛАВЯНСКАЯ ФРАЗЕОЛОГИЯ В РУССКОМ ЯЗЫКЕ: СИНХРОНИЯ В ДИАХРОНИИ ЯЗЫКА

**Каюмова Нодира Карим кизи,**

Студентка 1 курса направления бакалавриата «Русский язык и литература»  
НавГПИ.

научный руководитель: **д.ф.н.(PhD), доц.Д.М.Шамсиева**

**Аннотация:** В этой статье рассматриваются фразеологизмы старославянского происхождения, даны теоретические понятия, приведены примеры старославянизмов и фразеологизмов, включающих устаревшие элементы

**Ключевые слова:** старославянский язык, онтологическая сопричастность слова, сакральный язык, библеизмы, семантические трансформации,

Русский язык является одним из богатейших языков мира. Это великий язык, способный выразить самые разнообразные эмоции и чувства. Одно из ключевых богатств русского языка, как и любого другого, составляют старославянизмы. Старославянизмы – это один из мощнейших пластов заимствований в современном русском языке. Старославянский, а позднее и церковнославянский язык, выполняли функцию литературного вплоть до середины XVII в. "Слова, которые вошли в древнерусский язык из родственного старославянского языка называют старославянизмами"<sup>78</sup>. Подобные заимствования протекали на протяжении всей истории, в результате чего современная русская речь пронизана старославянизмами и церковнославянизмами на всех уровнях. Русское религиозное сознание всегда отождествлялось с старославянским языком, сохраняющим свою идентичность и священное содержание на протяжении многих веков. «Время показало, что

<sup>78</sup> Касаткин Л., Русский язык, учебник для ВУЗов [электронный ресурс] - Режим доступа: <http://www.alleng.ru/d/rusl/rusl226.htm> - Дата обращения: 27. 04. 15

церковнославянские священные формы — это и есть самые верные, единственно возможные, раз и навсегда данные славянскому миру способы определения и выражения меры святости (священной силы) текстов духовного содержания. Исключительно точно выражая смысловое содержание, церковнославянские формы на протяжении многих веков констатируют нам священную реальность прошлого, сакрализуют в том числе и русские лексемы в книжном церковном употреблении, дарят нам возможность ощутить онтологическую сопричастность слова и дела, действенную (очистительную и спасительную) силу священных и молитвенных текстов. Эти формы самой своей неизменностью во времени свидетельствуют о вечности заложенных в нём высших смыслов<sup>79</sup>».

Говоря о фразеологизмах, включающих устаревшую лексику, следует обратиться к сращениям. Фразеологическими сращениями называются такие семантически неделимые фразеологические обороты, в которых целостное значение совершенно не соотносительно с отдельными значениями составляющих их слов, например: «заморить червячка» (общее значение оборота «перекусить» не вытекает из значений слова *заморить* – «голодом довести до смерти» и слова *червячок*-«маленький червяк»). Значение такого рода фразеологических оборотов является таким же немотивированным и совершенно условным, как и семантика слов с непроизводной основой. Выражения именно этой группы отличаются такими формальными признаками, как архаичные фонетические признаки, например, в выражении «глас вопиющего в пустыне» представлен старославянизм с фонетическим признаком неполногласия, ла на месте русского оло (глас – голос) - напрасные уговоры, призывы, которым никто не внимлет; «бразды правления» старославянизм с фонетическим признаком неполногласия, ра на месте русского оро – взять в свои руки власть, быть главным; «избиение младенцев» - жестокая расправа

<sup>79</sup> Буров А.А. Кирилло-Мефодиевская традиция и формирование русской языковой картины мира // Церковнославянский язык в духовном аспекте: Материалы Всерос. науч. конф. — Т. 1. — Ставрополь, 2007. — С. 7-15.

над беззащитными людьми; «не от мира сего» -так говорят о людях, далёких от реального мира, погружённых в свои мечты;

Проанализировав фразеологические сращения, мы можем сделать вывод, что причины, по которым мы относим данные единицы к фразеологическим сращениям, разнообразны: устаревшие слова, входящие в их состав, это и синтаксическая нерасчлененность между компонентами словосочетаний. Во многих случаях утеряна связь между значением каждого из компонентов фразеологического сращения и его значением в целом

Фразеологические сочетания, восходящие к тексту Библии, называются библеизмами. Они первоначально входили в литературный язык в церковнославянской форме, которая и сохранилась во многих фразеологизмах. Например, «бросить камень (в кого-то) – обвинять, кого-то осуждать»; «Вавилонское столпотворение – неразбериха, суматоха, шум»; «в огонь и воду – готов пойти на самоотверженные поступки ради другого человека, жертвуя собой»; «манна небесная – что-то крайне необходимое, редкое, желаемое»; «разверзлись хляби небесные – прошёл проливной дождь»; «притча во языцех – предмет всеобщих разговоров»; «ничтоже сумнящся – совсем не задумываясь, не сомневаясь» и др. Многие из них требуют этимологического комментирования, например, притча — поговорка; язык — народ; языцех — устаревшая форма предложного падежа множественного числа слова язык (в устаревшем значении «народ. народность»). Из приведенных примеров следует, что многие слова сохранились в русском языке только в составе фразеологизмов, утратив при этом формы словоизменения, этимологические связи и собственное значение.

Темой старославянизмов и фразеологизмов, включающих устаревшие элементы занимались такие исследователи, как Д. Э. Розенталь, И. Б. Голуб, А.Н. Тихонов и др. При составлении заданий были рассмотрены работы Солосина И. И., Творогова О. В., Державина Е. М., Меладзе Е. С.

Современные лингвистические исследования ориентированы на постижение языка как антропологического феномена, что предполагает

рассматривать язык как элемент культуры. Согласно В.Н.Телия, фразеологический знак корреспондирует с различными пластами культуры — архетипическими оппозициями; кодами культуры; мифологическими представлениями, такими, в частности, как анимизм, фетишизм, табу; с библейскими представлениями об устройстве мира; с фольклором, литературой, ритуалом и др. Эти пласты в той или иной форме хранятся в сознании человека: они понимаются как когнитивная база, или «структурированная совокупность знаний и национально маркированных и детерминированных представлений<sup>80</sup>».

Таким образом, старославянский язык оказал заметное влияние на современный русский язык. Старославянизмы проникают во все сферы жизнедеятельности человека. Они встречаются как в художественных произведениях, так и в повседневной речи.

#### Список литературы:

6. Буров А.А. Кирилло-Мефодиевская традиция и формирование русской языковой картины мира // Церковнославянский язык в духовном аспекте: Материалы Всерос. науч. конф. — Т. 1. — Ставрополь, 2007. — С. 7-15.
7. Виноградов В.В. Об основных типах фразеологических единиц в русском языке. Лексикология и лексикография: избранные труды — М.: Наука, 1986-321с.
8. Касаткин Л., Русский язык, учебник для ВУЗов [электронный ресурс] - Режим доступа: <http://www.alleng.ru/d/rusl/rusl226.htm>- Дата обращения: 27. 04. 15
9. Сологуб Ю. П. Путешествие в мир фразеологии. — М.: Просвещение, 1981. — 64 с.
10. Телия В.Н. О феномене воспроизводимости языковых выражений // Язык, сознание, коммуникация. — Вып. 30. — М.: Гнозис, 2005. — С. 30-43.
11. Фразеологический словарь старославянского языка.

<sup>80</sup> Телия В.Н. О феномене воспроизводимости языковых выражений // Язык, сознание, коммуникация. — Вып. 30. — М.: Гнозис, 2005. — С. 30-43.

## ЭНЕРГИЯ ТЕЖАМКОР ТЕХНОЛОГИЯЛАРНИНГ ҲОЗИРГИ ЗАМОН ИСТИҚБОЛЛАРИ

**Х.А. Хасанов, Н.Н. Тухтаров,**

Термиз Мухандис - технология институти 1 курс магистрантлари

**Аннотация:** Мақолада саноат корхоналари ва ишлаб чиқаришда муқобил энергия манбаларидан кенг кўламда фойдаланиш ва уларни кенг кўламда тадбиқ этиш, куёш электр энергиясидан босқичма босқич фойдаланишга ўтиш.

**Калит сўзлар:** Саноат корхона, ишлаб чиқариш, муқобил энергия, табиий ресурслар, атроф-мухит, технология, меъёрий-ҳуқуқий ҳужжатлар, иқтисодиёт.

Бугунги кунда энергия тежамкорлигини ошириш, экологик тоза, ноанъанавий ва қайта тикланувчан муқобил энергия манбаларидан фойдаланиш кўламини янада кенгайтириш тобора муҳим аҳамият касб этиб келмоқда. Чунки қайта тикланувчи муқобил энергия манбаларидан унумли фойдаланиш ер ости бойликлари захираларини тежаш баробарида экологияга чиқарилаётган зарарли чиқинди ва газларнинг миқдорини камайтириш имконини беради. Шу боис бутун дунёда иқтисодиётнинг турли соҳаларида муқобил энергия манбаларидан фойдаланишга катта эътибор қаратиб келинмоқда.

Шу боис сўнгги йилларда республикамизнинг саноат тармоқларига “яшил иқтисодиёт” тизимини жорий қилиш, ижтимоий соҳада энергия самарадорлигини ошириш ва қайта тикланувчи муқобил энергия манбаларидан фойдаланишни кенгайтириш, инновацион тараққиётни жадаллаштириш, табиий ресурслардан оқилона фойдаланиш бўйича кенг кўламли ишлар амалга оширилмоқда. Жумладан, Ўзбекистон Республикаси Президентининг 2013 йил 1 мартдаги “Муқобил энергия манбаларини янада ривожлантириш чоратadbирлари тўғрисида”ги фармони ва 2015 йил 5 майдаги “2015-2019 йилларда иқтисодиёт тармоқлари ва ижтимоий соҳада ананави энергия сарфи ҳажмини қисқартириш, энергияни тежайдиган технологияларни жорий этиш чора-



тадбирлари Дастури тўғрисида”ги қарори бу йўналишдаги ишларни янада жонлантиришга туртки бўлди.

Ушбу меъерий-ҳуқуқий ҳужжатлар энергияни истеъмол қилиш соҳасидаги қатор муаммоларни ҳал қилиш, шунингдек, ноанъанавий энергетика ресурсларидан, жумладан, қуёш энергиясидан фойдаланиш борасида янги имкониятларни очди.

Хозир вақтда бутун дунёда глобал миқёсда энергияни сарфини тежаш, табиий ресурслардан оқилона фойдаланишда тежамкорликни таъминлаш, самарали энергия сарфига яъни муқобил энеогияга ўтиш ҳамда атроф-муҳит ва инсон соғлиғига зарар етказмайдиган экологик соф тоза муқобил энергия манбааларидан кенг фойдаланиш келажакда ер юзидаги ривожланишнинг асосий тенденцияларидан бири бўлиб хизмат қилади.

Албатта, энергия самарадорлигини аввало, иқтисодиётнинг саноат тармоқларида фаол амалга оширилиши, энергия сарфида тежамкорликка эришиш ва ресурсларни сарфлашда замон талабига жавоб берадиган рационал фойдаланиш ва иқтисод қилишнинг замонавий ёндошувларини ҳаётнинг барча жабҳаларига кенг жорий этиш муҳим аҳамият касб этади.

Дарҳақиқат, юртимизда электр ва иссиқлик энергияси ишлаб чиқариш суръатлари оширилиши баробарида, мазкур жараёнда фойдаланиладиган табиий ресурслар сарфини камайтириш мақсадида муқобил энергияни кўпроқ қўллаш пайти келмоқда. Бу углеводород хом ашёсини тежаш билан бирга, атроф-муҳит мусаффолигини сақлаш, экологик барқарорликка эришиш имконини беради.

Негаки, унда маҳсулот тайёрлаш чоғида ишлатиладиган энергия сарфини қисқартириш, бунинг учун тежамкор ускуна ҳамда мосламалар ишлаб чиқаришни кенгайтириш, бино ва иншоотлар қурилишида энергия самарадорлигини таъминлаш, шунингдек, муқобил энергия манбаларини ривожлантириш, улардан саноат усулида фойдаланиш бўйича аниқ вазифалар белгилаб берилди. Уларнинг ижроси таъминланаётгани туфайли тизимда муайян ютуқлар қўлга киритилаяпти.

Шунинг учун энергия ресурсларини тежаш орқали маҳсулот таннархини камайтиришга эришган ҳолда Ўзбекистонда ишлаб чиқарилаётган маҳсулотларни ташқи ва ички бозордаги рақобатқодирлигини ошириш миллий иқтисодиётимиз ривожланишининг асосий омилларидан бири бўлиб қолади.

Бутун дунёда бўлгани каби Ўзбекистонда ҳам иқтисодиёт тармоқларида энергия ресурсларини сарфлашда тежамкорликка эришиш, энергия ва ресурслардан оқилона фойдаланишга қаратилган замонавий технологиялар, инновацион технологиялар, ишланмалар ва ноу-хауларни ҳамда муқобил энергия манбаларидан фойдаланишни жадал тадбиқ этиш давр талаби, қолаверса, жаҳон бозорида рақобатқодирликнинг асосини ташкил этмоқда.

Шу боисдан ҳам энергия тежамкор бўлган муқобил энергия манбаларидан кенг кўламда фойдаланиш улрни ишлаб чиқариш ва саноат корхоналарида босқичма-босқич амалга ошириб бориш ҳамда табиий ресурслар сарфини камайтириш, атроф-муҳит мусаффолигини сақлаш, табиатга чиқиндилар чиқиш жараёнини бир оз бўлсада камайтирса келажакда она табиатимизнинг барқарорлигини сақлаб қолган бўлар эдик.

Хулоса қилиб айтадиган бўлсак: Ушбу жараёнда ишлаб чиқариш ва саноат корхоналарида экологик соф тоза муқобил куёш энергия манбаларидан ва шамол гинераторларидан ҳамда энергия тежамкор бўлган техника ва технологияларидан ишлаб чиқаришда кенг кўламда фойдалансак нафақат атроф-муҳитга бўлган зарарли тасирларни, қолаверса табиий ресурсларимизни тежagan бўлар эдик. Шу билан бирга Она табиатимизни гўзаллиги ва мусаффолигини сақлаб қолган бўлар эдик.

#### **Фойдаланилган адабиётлар:**

- 1.Ўзбекистон Республикаси Энергетика Вазирлиги [www.minenergiy.uz](http://www.minenergiy.uz)
- 2.Тошкент Давлат Юридик Университети Ж.Т Холмуминов, О.Х.Нарзуллаев Муқобил энергия манбаларини ҳуқуқий тартибга солиш.
- 3.Кораблев А.Д. Экономия энергоресурсов в сельском хозяйстве. М. Агропромиздат, 1988.

## ТИББИЙ МАВЗУНИ ЁРИТИШДА ЖУРНАЛИСТ МАҲОРАТИ

Ҳайталиева Шахноза Иномжоновна,

ЎЗЖОКУ магистранти

**Аннотация:** Тиббиёт журналистикаси мамлакатимизда ўрганишни, тадқиқ этишни талаб этадиган журналистик соҳалардан биридир. Ушбу мақолада тиббиётга ихтисослашган нашрларда журналист маҳорати, унинг саломатлик мавзусини ёритишдаги тутган ўрни қай даражада эканлиги очиб берилган. Унда соҳадаги муаммолар, кўзда тутилган аспектилар ва масаланинг қай йўсинда бартараф этиш борасида қатор таклифлар илгари сурилган.

**Калит сўзлар:** Тиббиёт журналистикаси, тиббийлаштириш, маҳорат мактаби, ихтисослашув, кўникма, мақсадга содиқлик, газета тили, журналист маҳорати.

### АСОСИЙ ҚИСМ

Оммавий ахборот воситалари ҳар бир инсон ҳаётида катта роль ўйнайди. У шахсга унинг ижтимоий келиб чиқишидан қатъий назар унга жамиятнинг бир вакили, шахс сифатида мурожаат қилади. Оммавий ахборот воситаларининг вазифаси шундан иборатки, у жамият ва унинг қуйи тизимлари билан муносабатларни ва барча соҳаларни қамраб олади.

Худди шундай, тиббиёт ҳам инсон фаолиятнинг барча соҳаларига кириб боради: маънавий, ижтимоий, иқтисодий ва сиёсий. Биз тоза сув ичамиз, соғлом овқатланишга ҳаракат қиламиз, танимизни ва руҳимизни ҳамisha назратда ушлашга интиламиз. Гигиена ва санитария талаблари эса ҳар бир инсон учун ҳамроқ вазифага айланиб улгурди. Уйда, ишда, ўқишда – умуман ҳар бир мавжуд ерда бу талабларга амал қилишга интилишади. Тиббиёт инсонга ҳар жиҳатдан таъсир кўрсатади ташқи кўриниш (бўй, вазн), унинг руҳий фаровонлиги, жисмоний ва ақлий қобилияти.

Санъатшунос Б.Гройснинг фикрича: «... бугунги кунда инсон ҳаёти узлуксиз сунъий шакллантириш ва такомиллашиш билан ўтмоқда». Унинг фикрига монанд тарзда фалсафа доктори Н.Роуз «Тиббиёт инсоннинг ўзини ўзгартирган ва уни бутунлай «сунъий» қилиб қўйган», деб ҳисоблайди. Албатта, ҳар қандай ҳолатда ҳам саломатлик инсонлар учун энг муғим омил бўлиб қолаверади.

Бугунги кунда саломатликка, қолаверса, тиббиётга бўлган қизиқиш, эътибор ҳар қачонгидан ҳам юқори. Буни инсоният ҳаётида содир бўлаётган воқеалар (пандемия, эпидемия, сурункали касалликлар, умр давомийлиги)дан ҳам билиб олиш мумкин. 2021 йилда дунё ҳамжамиятини ларзага солган коронавирус пандемияси бунинг яқоол намунасидир. Дастлаб, касалликнинг номини айтишга қийналар эдик. Эндиликда эса у барча тилларга шу қадар ўзлашиб кетдики, худди неча минг йиллардан бери сўзлашув луғатларида мавжуддек.

Тиббиёт мавзуларини ёритиш муаллифдан катта масъулият, билим ва аниқликни талаб этади. Сабаби соҳани яхши билган тиббиёт ходимларининг тиббий мавзуда қалам тебратишга вақти бўлмаслиги мумкин, соҳани яхши тушунмаган журналист эса, мавзунини шифокор сингари очиб беролмаслиги ҳам мумкин. Нима қилиш керак? Бу ерда энг тўғри йўл шифокор ва журналистнинг ҳамкорликда ишлашидир.

Тиббиёт мавзусини ёритиш журналистдан жуда катта билим ва тажрибани талаб қилади. Ҳар бир соҳада бўлгани каби бу жараёнда ҳам ихтисослашув масаланинг энг тўғри ечимидир. Чунки тиббиёт соҳаси бир уринишда ёзиб кетиладиган тиббиёт соҳасидир. Бунда бош омил – инсон ҳаёти. Шунинг учун ҳам журналистнинг ҳам шифокор каби хато қилишга ҳаққи йўқ.

«Тиббийлаштириш» атамаси бугунги кунда кўпчиликка таниш. Бу феномен тиббий социологлар томонидан кенг муҳокама қилинмоқда. Айнан тиббийлаштириш жараёни шифокор ҳамда оммавий ахборот воситалари ўртасида кечмоқда. Соғлиқни сақлаш, касалликларнинг олдини олиш, янги тиббий технологиялар, дори воситалари ва тиббий хизматлар шифокор ҳамда

оммавий ахборот воситаларини боғлаб турган асосий мавзулардир. Бу икки соҳанинг биргаликдаги фаолияти икки нуқтада кесишади: ижобий ва салбий. Салбий тарафи шундаки, беморга ўз вақтида кўрсатилган тиббий ёрдам мақоладаги тавсиядан кўра кўпроқ фойда келтиради. Ижобий тарафи эса, агар тиббий масалаларни оммавий ахборот воситалари орқали ёритилса, унинг қамров доираси кенг бўлади. Шу ўринда шифокорлар ҳамда тиббиёт ходимлари ўртасида ўзаро рақобат ҳам мавжудлиги ҳеч кимга сир эмас.

Бемор кимга кўпроқ ишонади? Шифокоргами ёки оммавий ахборот воситасига? Рус олими Кузнецов Алексей Викторович томонидан тайёрланган «Социальные взаимоотношения врачей, пациентов и СМИ»<sup>81</sup> авторефератда кичик бир тадқиқот эълон қилинган. Унга кўра, беморлар кимга кўпроқ ишониши сўровномалар ёрдамида таҳлил қилинган.

Алексей Кузнесовнинг фикрича:

Маълумот олган манба	Аҳолининг ёши	Тиббиётга оид маълумотларга қанчалик ишониш даражаси
Тиббиёт ходимлари	19-60	57,6 фоиз
Таниш-билишлар	19-60	31,3 фоиз
телевидение	19-60	28,8 фоиз
Тиббий-илмий адабиётлар	19-60	16,6 фоиз
Радио	19-60	15,6 фоиз
Интернет	19-60	15,2 фоиз

Бу жадвалдан ҳам билиш мумкинки, аҳолининг тиббий маданитга, қолаверса, ўзларини қизиқтирган тиббий саволларга оладиган жавоблари қониқарли. Яъни уларда ахборотга бўлган талаб юқори, аммо уни топган манбаларга бўлган ишонч аксинча жуда паст. Нима қилиш керак?

<sup>81</sup> Кузнецов Алексей Викторович. «Социальные взаимоотношения врачей, пациентов и СМИ». Автореферат. Волглград – 2009 йил. 13 бет.

Келинг фикримизни амалий мисоллар билан давом эттирамиз. Ҳаммага таниш бўлган «Шифо-инфо» газетасини олайлик. 52 саҳифадан иборат ушбу нашр тиббиётга ихтисослашган бўлиб, рангли саҳифаларда чоп этилади. Ушбу газетанинг асосий ўқувчиси — 40 ва ундан юқори ёшдаги инсонлар. Газета ҳафтада бир марта ва йилига 52 мартаба нашр этилади. Саҳифалари ранг-баранг бўлиб, аҳолининг тиббий саводхонлигини оширишга хизма қилишга мўлжалланган.

Газета тили жуда содда. Унда киши тушунмайдиган тиббий атамалар ўрнига халқ тилида кенг оммалашган иккинчи маъноларидан кўп қўлланилади. Ёки кам учрайдиган атамалар ёзилиб, қавс ичида унинг изоҳи келтирилади. Масалан, «гипертони» сўзи ўрнига «қон босимининг ортиши», «анемия» атамасининг ўрнига «камқонлик», «эпилепция» сўзи «тутқаноқ», «герантолог» ўрнига «кексалик касалликларини даволовчи шифокор» сўзлари қўлланилади. Нима учун?

Ана шу ерда журналистнинг асл маҳорати намоён бўлади. Газетанинг ўқувчиси ўзини қизиқтирган масалага тўлиқ тушуниши учун унга айтса тили келишмайдиган атамалар билан эмас, балки кенг оммага таниш бўлган сўзларни қўллаш талаб этилади. Мана шу масаланинг ўзи ҳам яна бир муаммони юзага келтириб чиқаради. Тиббий журналистларни тайёрлаш масаласини.

Бугун тиббий нашрлар сони кескин ошди. Адади ҳам юқори. Аммо ҳақиқий ўқувчиси кам. Нега? Сабаби уларда ёритилаётган мақолаларни фақатгина тиббиёт ходимларига тушуна олиши мумкин холос. Мана шу ерда ихтисослашув зарурлиги аён бўлади.

Журналистик фаолиятда турли предмет асослар борлиги тахмин қилинади. Оммавий ахборот воситалари ривожланиши ва уларнинг функциялари ошиши билан журналистикага кўплаб бошқа соҳадаги мутахассислар тортилди ва В.М.Горохов айтган «Синкретизм фаолияти» (журналист муҳаррир, нашр этувчи, публицист, ташкилотчи, таҳририят котиби, баъзан саҳифаловчи бўлганлигини назарда тутган) тўхтатилди.<sup>5</sup>

Бугун биз турли образдаги журналистик фаолиятни амалга оширишимиз мумкин. Журналист тушунчаси эса ҳаммага таниш. У жамоат билан ишлайдиган касб. Журналистикадан узоқ бўлган киши ушбу касбнинг бошқа соҳалардан нимаси билан ажралиб туришини билмайди. Уни қуйидагича тушунтириш мумкин: ижодий билим ва махсус тайёрлов ҳамда иш тажрибаси. Унда истеъдод ва меҳнат мужассамлашсагина кўп нарсага эришиш мумкин.

Машҳур касбшунос Э.А.Климов журнализм уч типдаги касбларга алоқадорлигини таъкидлаган. Улар: ижтимоий тип (лот.-жамият), сотувчи ва ўқитувчи каби «инсон-инсон» мулоқоти жараёнида фаолият юритадиган касблар. Сигномик тип (лот.-белги) «инсон-белги»да касбни бирлаштиради. Белгилар системаси билан ишлайдиган программист ва ҳисобчи сингарилар билан тенглаштирилади. Артономик тип (лот.-образ, санъат) бўлиб, рассом ва ёзувчилар каби «инсон-бадиий образ» тизимида фаолият юритадиган ижодий касб.

Жамоатчиликнинг эҳтиёжини масъулларга тўғри, тўлиқ ва батафсил етказиб бериш журналистдан бевосита шу соҳа бўйича етарли, маълумотларгаэга бўлишни тақозо қилади. Шунингдек, жамоатчилик орасидаги мутахассис бўлган ва бўлмаган кишиларга бирдай тушунарли ахборот тақдим этиш ҳам ниҳоятда муҳим.

Бизда ҳам ихтисослашувни ёқлаган журналистлар бисёр. Доцент Акбар Нурматов ўзининг «Замонавий ОАВда касбий универсаллашув ва ихтисослашув»<sup>82</sup>, филология фанлари номзоди Ҳалим Саидов «Журналистикада ихтисослашув муҳимми ёки универсаллик?»<sup>83</sup> номли мақолаларини ихтисослашувга бағишлаган.

Шу ўринда яна бир муҳим савол пайдо бўлади. Аҳолиси 35 млн.дан зиёд бўлган давлатда тиббийнашрлар аҳолининг тиббий ахборотга бўлган эҳтиёжини қондира оладиган даражада етарлими? Албатта, йўқ. Бугун газета ва

<sup>82</sup> Олий журналистика курсларида ихтисослашув масалалари мавзuida II илмий-амалий семинар материаллари. – Т.: 2010, 31-бет.

<sup>83</sup> Ўзбекистон матбуоти. 2008 йил, 1-сон.

журналларга нисбатана интернет кенг оммалашиб бораётганлиги сабабли босма нашрлар ўзининг электрон версиясини ҳам юритиб келмоқда. Бу бир тарафдан аудиторияни кенгайтиришга ёрдам берса, иккинчи тарафдан ахборот узатишнинг хилма-хиллигини таъминлайди. Газетада овоз ва тасвирий воситалардан фойдаланиб бўлмайди. Унинг электрон версиясида бунинг иложи бор. Радиода матн аҳамиятга эга эмас. Аммо чиройли инфографиялар ва графиклар унинг Интернетдаги саҳифасини безай олади.

Интернетнинг қулайлиги бисёр бўлса-да, эндиликда бу вазиятдан фойдаланиб қоладиган «илғор»лар ҳам йўқ эмас. Улар тиббий нашрлар чоп этган мақолаларни шунчаки кўчириб, ўз саҳифаларида эълон қилиб бораверади. Бу биринчи навбатда ахборотлар хилма-хиллигини юзага келтирса, иккинчи навбатда, иккинчидан ўқувчида маълумот тўғри ёки нотўғри эканлигига шубҳа уйғотади.

Умуман олганда тиббиёт мавзусида қалаб тепратмоқчи бўлган журналист учун муҳим бўлган бир қанча талаблар бор. Қуйида улар ҳақида қисқача тўхталиб ўтамыз:

**Кўникма.** Тиббиёт мавзусини ёритишга бел боғлаган журналист учун узоқ йиллик тажриба, чуқур билим ва керакли маълумотларни излаш кўникмаси ривожланган бўлиши лозим.

**Мақсадга содиқлик.** Аввало, ўзи мақсад қилган мавзунини ёрита олишга қатъий ишончининг мавжудлиги. Чунки саломатлик мавзусини ёритиш жиноятчилик, сиёсат, спорт ва ҳаттоки, иқтисодий мавзуларни қамраб олган журналистикадаги каби руҳий-эмоционал ҳолатлардан ҳоли соҳа. Яна ҳам аниқроқ қилиб айтадиган бўлсак, журналист учун бундан муҳимроқ мавзу йўқ.

Журналистни саломатлик мавзусида ёзишга ундовчи бир нечта сабаблар мавжуд. Vox<sup>84</sup> сайти бошқа Америка Қўшма Штатлари медиаларидан тиббиётга эътибор қаратганлиги ва уни тушунтиришга ҳаракат қилганлиги билан ажралиб туради.

<sup>84</sup> <https://www.vox.com/>



Биринчидан, гап саломатлик ҳақида борар экан, инсонлар, аввало, журналист нима деяётганини кузатиб туришади. Қолаверса, ҳукумат ҳам бу борада журналистлар ёрдамига муҳтож. Сабаби айнан улар дунё ҳамжамиятида тиббиётга оид қандай янгиликлар бўлаётганидан уларни боҳабар этиб боради. Бу эса ўз навбатида янги қарорлар ва фармойишлар учу насос бўлиб хизмат қилиши мумкин.

Тиббиёт журналистининг ўз вақтидаги огоҳлиги ва даъваткорлиги, ўз навбатида ҳукуматнинг аҳоли саломатлиги учун жавобгарлигини ҳам таъминлаб таради. Энг муҳим жиҳати шундаки, журналист жамият саломатлигини асосий диққат-марказида ушлаб турмоғи лозим.

Журналистик таълимда ихтисослашув бўйича жаҳон тажрибасида дастлаб ОАВ турига кўра:

- газета (босма) журналистикаси;
- телевидение журналистикаси;
- радиожурналистика;
- интернет-журналистика кабиларга ажратилади. Шунингдек, соҳа ва мавзуларига қараб ҳам уларни гуруҳлаш мумкин:
- халқаро журналистика;
- паблик рилейшнз;
- адабий-бадий танқид (бадий маданият);
- парламент журналистикаси;
- экологик журналистика;
- спорт журналистикаси.

Улар ўз ичида мавзуларига кўра ҳам ихтисосликларга ажралади. Бугун республикамиздаги оммавий ахборот воситаларининг 40 фоизи муайян соҳаларга ихтисослашган нашрлар эканлигини ҳисобга олиб, соҳага кадрлар тайёрловчи олий таълим муассасаларида ҳам ихтисослашув жараёнига катта эътибор қаратмоқда.

Бу ўринда ҳеч иккиланмай тиббиёт журналистикасини ҳам бемалол қўшишимиз мумкин. Бу борада қилинадиган ишлар жуда кўп. Тиббий

журналистларни тайёрламасдан туриб, уларга энг юқори талабларни қўйишнинг ўзи етарли бўлмайди ва бу иш самарасизлик билан якун топиши ҳам мумкин. Энг аввало, журналистика тўртинчи ҳокимият бўлиб қолмасдан, аҳоли саломатлигини сақлашни тўртинчи ҳокимият даражасига олиб чиқа оладиган соҳага айланмоғи лозим.

Анна шулардан келиб чиққан ҳолда куйидагиларни хулос қилиш мумкин:

— Журналистикада ихтисослашувни керак ва уни керак эмас, деб ҳисоблайдиган икки гуруҳ мавжуд. Уни кераксиз дейишига журналистнинг маълум доирада, тармоқда чегаралаб қўйишини сабаб қилиб келтиришади. Аммо унинг фойдаси, заруратини маълум соҳани кенг, кўзга кўринмас жиҳатларини ёрита олиш билан белгилайдиганлар эса бирор соҳа якка ўзи ривожланмаслиги, у бошқа кўплаб соҳалар билан чамбарчас боғлиқ эканлигини айтиб, журналист улкан маълумотлар блокини ўзида мужассам этиб, чегараланиб қолмаслигини таъкидлашади. Бирор соҳа бўйича қанча кўп билимга эга бўлса, уни ичига чуқур кириб борса, энг яхши материаллар ёзилади. Бу эса соҳа аудиториясини қайноқ хабарлар, таҳлилий материаллар билан таъминлашда ўз аксини топади.

— Соҳага оид материалларни ёритишда журналистдан катта маҳорат талаб этилади. Маҳорат деганда нафақат касбий билим, балки ёритилаётган соҳа, унинг тизимлари, ундаги янгиланиш ва муаммолар ҳақида тўлиқ маълумотга эга бўлиш — ихтисослашиш зарур бўлади. Акс ҳолда у тайёрлаган материалда нопрофессионалик кўринади, мавзунинг асл моҳияти очилмайди.

— Тиббиётга ихтисослашган нашрлар мавзулари, маълумотларни етказишда қўлланиладиган жанрлари, муаммога ёндашув усуллари ва ўзининг дизайни билан алоҳида ажралиб туради. «Шифо-инфо» газетаси долзарб муаммоларни жамоатчилик эътиборига энг мақбул усулларда етказиш тажрибаси тадқиқ этилганда ихтисослашган журналистларнинг материали сифати юқорилиги кўринди.

— Тиббиётга ихтисослашган нашрлар қайси давлатда чоп этилмасин, ўша мамлакатнинг таълим тизими, унда олиб борилаётган ислохотларни ёритишга, муаммоларни бартараф этиш чораларини излашга ҳаракат қилади. Биз қиёсий таҳлил қилган «Шифо-инфо» газетаси, «Mens health», «Womens health» журналлари ўз олдига қўйган мақсадларини бажармоқда. Уларда фаолият юритаётган журналистлар бу соҳага ихтисослашган, шу сабабли улар тайёрлаган материаллар мазмунли ва ўқишли чиққан. Ҳар бир соҳанинг (сиёсий партиялар, иқтисод, ҳуқуқ ва ҳоказо)

нашрлари таҳририяти қошида шундай ихтисослашган маҳорат мактабларини ташкил этиш давр талабидир. Маҳорат мактабларида тингловчилар махсус тузилган дастур асосида ўқитилса, ихтисослашувда яхши самара беради. «Шифо-инфо» газетаси қошидаги маҳорат мактабигина дастур асосида фаолият юритади. Бошқа газеталар қошидаги маҳорат мактабларининг ўқув дастури йўқ ва бу тингловчиларнинг тизимли малака олишларига тўсқинлик қилади. Биз тадқиқ қилган мавзу юзасидан қуйидаги тавсияларни беришни маъқул топдик:

*Биринчидан,* бу каби маҳорат мактаблари ёш журналистларнинг ихтисослашишларида ёрдам беради. Бунда тажрибали журналистларнинг фаолияти ва тажрибаси, газетанинг тайёрланиш жараёнига гувоҳ бўлиши (материалларни муаллифдан қабул қилишдан тортиб нашриётга босиш учун тапшириш вақтига қадар) катта ёрдам беради.

*Иккинчидан,* ёзги, кузги ва қишки амалиёт сингари талабалар дарсларда олган назарий билимларини амалиётда қўллашда катта тажриба майдони бўлади. Бунда таҳририят имкониятларидан келиб чиққан ҳолда уларни баъзи тадбирларни ёритишга юбориш ҳам мумкин.

*Учинчидан,* ўз аудиториясини қизиқтирган маълумотлар билан таъминлашда малакали мутахассисларни кутаётган таҳририятларга бу борада амалий ёрдам беради. Кўплаб газеталар қошидаги маҳорат мактаблари фундаментал иш олиб бормаганлиги сабабли бу мактаб битирувчилари амалий

билимга етарли даражада эга бўлмади ва бошқа бир таҳририятга боришига ёки бошқа соҳада ўзини синаб кўришига сабаб бўлади.

### **Фойдаланилган адабиётлар:**

1. Колесниченко А.В. Настольная книга журналиста. Учебное пособие. – М.: «Аспект Пресс», 2013.
2. Колесниченко А.В. Практическая журналистика. Учебное пособие. – М.: Изд-во Моск. ун-та, 2008.
3. Лазутина Г.В. Основы творческой деятельности журналиста. – М.: «Аспект Пресс», 2001.
4. Олий журналистика курсларида ихтисослашув масалалари мавзuida II илмий-амалий семинар материаллари. – Т.: «Гафур Гулом номидаги нашриёт-матбаа ижодий уйи», 2013.
5. Сайид Ҳ. Туғилдингми, бу дунёда толибсан! Т.: «Маънавият», 2007.
6. Тертычный А.А. Аналитическая журналистика. – М.: «Аспект Пресс», 2013.
7. Фихтелиус Э. Журналистиканинг ўн қоидаси. – Т.: «Шарқ», 2002.
8. Халқ зиёлилари газетаси. – Т.: «Ўзбекистон файласуфлари миллий жамияти нашриёти», 2011.
9. Харрис Р. Психология массовых коммуникаций. – М.: «ОЛМАПРЕСС», 2002.
10. Худойкулов М. Журналистика ва публицистика. – Т.: «Тафаккур», 2011.
11. Эверетт Д. Настольная книга журналиста

## ОЦЕНКА ЭФФЕКТИВНОСТИ ИСПОЛЬЗОВАНИЯ АВТОМОБИЛЕЙ В ЭКСПЛУАТАЦИИ

**Абдубаннопов Абдулатиф Абдулхак угли**

Магистр Ферганского политехнического института

**Қамбаров Улуғбек Илхомжон угли**

Студент Ферганского политехнического института

[\(abdulatifabdubannopov@gmail.com\)](mailto:abdulatifabdubannopov@gmail.com)

**Аннотация:** Сегодня автомобили составляют более 90% от общего объема грузов. В процессе перевозки грузов в автомобилях процесс перевозки по новым стандартам логистики был организован с учетом современных требований. Важность обеспечения динамичного роста экономики достигается за счет поиска новых ресурсов, совершенствования услуг в транспортном процессе, темпов роста перевозок, повышения эффективности использования грузовых автомобилей, внедрения интеллектуальных и информационных технологий. . Этот новый подход к эксплуатации раскрывает взаимосвязь новых этапов жизненного цикла транспортных средств. В этой статье рассматривается организация высокоэффективного производственного процесса путем оценки эффективности использования грузового автомобиля.

**Ключевые слова:** груз, грузовик, эксплуатация, техническое состояние, производительность, грузовые и пассажирские перевозки.

Послойное распределение заряда в камере сгорания (что позволяет использовать разбавленную смесь): напыление в топливопоглощающий тракт; использование электронного дозирования топлива и управления зажиганием; обдув турбокомпрессора (воздухозаборник). Эта мера может снизить расход топлива до 20% [3] при использовании в комбинации.

Увеличилось распространение дизельных двигателей. В настоящее время расход топлива на 30-40% ниже, чем у бензиновых двигателей, а КПД ниже.

Он может достигать 50% [4]. Это достигается за счет системы передачи топлива CommonRail, которая регулирует обдув турбокомпрессора и рециркуляцию выхлопных газов.

Повышение эксплуатационной эффективности имеет следующие характеристики из-за влияния многих факторов, которые зависят от организации эксплуатации автомобиля и в значительной степени не связаны между собой:

\* Условия эксплуатации - дорожные условия, параметры дороги, возможности транспортного средства, реализация этих возможностей при определенных условиях, оценка скрытой потери транспортного средства;

Специфическая сложность маршрута, сложность маршрута (сопротивление дороги, расход, городские условия, трасса и свободное движение), эффективность выполненных транспортных работ, планирование режима загрузки двигателя.

- Управление дорожным движением, создание «зеленой волны» с помощью интеллектуальной системы управления дорожным движением, оценка эффективности стремления к интеллектуальному управлению дорожным движением.

К факторам, влияющим на эффективность эксплуатации и зависящим от организации процесса эксплуатации автомобиля, относятся:

- сокращение непроизводительных потерь документооборота и времени осмотра до и после снятия автомобиля с конвейера;

- Снижение операционных затрат автомобильной промышленности за счет разработки новых методов стандартизации современных автомобильных конструкций;

- Широкое внедрение современных информационных технологий в управление автотранспортными и автотранспортными предприятиями. Оптимизируя перечисленные выше факторы, можно значительно снизить стоимость транспортных услуг.

Производитель автомобилей устанавливает требования к рентабельности конструкции, чтобы обеспечить высокую конкурентоспособность на рынке.

Всю эксплуатационную часть автомобиля можно разделить на следующие этапы: 1) разработка, проектирование; 2) подготовка и изготовление; 3) эксплуатация до утилизации;

Разработка конструкции автомобиля, эффективность этапов проектирования - это степень реализации возможностей автоматизированного проектирования и достижения выбранного технического уровня, обеспечивающего оптимальное техническое решение перспективной конструкции.

Проектированием и изготовлением конструкции обычно занимаются сами фабрики, либо работа ведется в специализированном офисе по заказу и интересам производителя. По итогам первых двух этапов на рынок будет выведен автомобиль современной конструкции.

Эффективность этапа эксплуатации автомобиля - это уровень реализации его возможностей исходя из задач проектирования.

Объективно существует принципиальная возможность построения комплексного критерия эксплуатации, согласующегося с функцией обобщенной системы эксплуатации и развития.

При построении критерия эффективности работы грузового автомобиля необходимо учитывать следующие требования. Критерии должны быть следующими:

- Отражать основные задачи и развитие системы эксплуатации;
- Он должен быть основан на системе показателей операционной эффективности [5].

Основываясь на приведенных выше соображениях, можно сделать вывод, что конструктивное совершенство следует оценивать по практическим результатам с точки зрения самоорганизации и учета результатов. Их основные показатели - экономичность, надежность и экономичность грузовых автомобилей [9].

В этом случае функцию эффективности работы грузовых автомобилей можно выразить следующим образом:

$$A = f(W, N, R), \quad (1.1)$$

Здесь обобщенный показатель эффективности А-операционной системы;

W - фактическая производительность грузовика; Индекс надежности N-Truck; R - эффективность операционной системы.

Для того чтобы научно оценить эффективность использования заданных потенциальных возможностей в конструкции, выбор конструктивных параметров требует комплексной оценки пригодности всех элементов конструкции автомобиля к условиям эксплуатации. Поэтому при выборе и формировании состава автомобиля в соответствии с конкретными условиями эксплуатации в первую очередь необходимо определить параметры его максимальной приспособленности к этим условиям.

Техническое состояние автомобиля оценивается по эксплуатационным показателям, а качество автомобиля сравнивается со стандартными показателями. [11] впервые в исследовании попытались использовать существующие стандартные показатели для систематической оценки конструкции автомобиля.

[10] предложили следующий комплексный критерий оценки эффективности подвижного состава - коэффициент полезного действия:

$$K_{\text{Э}} = K_{\text{д}} W_i C_{\text{про}} / (K_{\text{эо}} W_o C_{\text{прп}}) \quad (1.2)$$

Здесь представлены коэффициент гарантии доставки груза (отношение вероятного времени доставки груза ко времени гарантированной доставки, которое зависит от надежности транспортных средств), i, o-сравнимые и показатели альтернативных вариантов.

Характеристики автомобиля:

$$W_i = \frac{K_{\Gamma} M_{\Gamma} \beta V_{\text{ср}} T (1 - \sum_{i=1}^{i=m} K_{T_i})}{1 + V_{\text{ср}} \sum_{i=1}^{i=m} K_{S_i}} \quad (1.3)$$



Коэффициент гибкости использовался для количественной оценки степени гибкости деталей и узлов. Это равно:

$$K_{np} = N_{\phi} / N_H \quad (1.4)$$

Предлагаемый коэффициент гибкости зависит от фактического расхода запасных частей и стандартного расхода запасных частей в реальных условиях эксплуатации. Определение уровня адаптируемости автомобиля к условиям эксплуатации с использованием этого коэффициента требует разработки нормативов расхода запчастей для каждой модели при оптимальных условиях эксплуатации.

Показателем комплексной эффективности является производительность автомобиля, которая рассчитывается по грузовым автомобилям. Он рассчитывается по следующей формуле [8].

$$W = \frac{q\gamma\beta V_t \cdot l_{ez} \cdot T_n \cdot 365 \cdot \alpha}{l_{ez} + \beta V_t \cdot t_{np}}, \quad (1.5)$$

В исследовании комплексным критерием эффективности автомобиля является следующее уравнение для различных высот над землей:

$$W_Q^I = \frac{Ga \cdot V_{cp}}{Q_s} \cdot \frac{K_W}{K_Q} = \frac{W_H}{Q_H}, \quad (1.6)$$

Вот оптимизированные коэффициенты производительности в горных условиях и расхода топлива; - Производительность автомобиля в горных условиях; - Расход топлива в горных условиях, л / 100 км.

В [9] эффективность автомобиля определяется по следующей формуле:

$$W = \frac{q\gamma\beta V_{cp} \cdot K_m (1 - K_{opz})}{1 + V_{cp} \cdot K_s}, \quad (1.7)$$

Эти цифры не полностью соответствуют концепции эффективности (без учета затрат) и отражают влияние таких характеристик, как экономия топлива, уровень нагрузки на эффективность АТ.

Если предположить, что стоимость всего операционного цикла до вычета составляет 100%, тогда стоимость отдельных позиций выражается в процентах [6]

В новой экономической ситуации предприятия транспорта также окажутся в необычной ситуации. Потому что они требуют объективной оценки эффективности автомобиля как одного из важнейших средств достижения цели - основной цели деятельности - удовлетворения требований клиентов при транспортировке и максимизации прибыли. В то же время выход иностранных производителей на внутренний рынок значительно расширил выбор автомобиля различной конструкции. Таким образом, у потребителей есть интерес к рациональной организации транспортного обслуживания малонадежных и недорогих автомобиля [7].

Интерпретация и организация научных исследований эксплуатационной эффективности грузовых автомобилей определяет следующие задачи по ее повышению:

- Организация и управление перевозками позволяет определить потери времени в процессе эксплуатации, не связанные с производством такой исследовательской машины, и разработать способы их снижения:

- Разработка механизмов для оценки работы водителей и транспортных средств, для управления и повышения эксплуатационной эффективности транспортных средств в будущем.

Решение определенных задач будет успешным при внедрении информационных технологий, критериальных программ в организации эксплуатации автомобиля и оценке задач по каждому фактору.

## **ИСПОЛЬЗОВАННАЯ ЛИТЕРАТУРА**

1. Говорущенко, Н.Я. Основы теории эксплуатации автомобилей / Н.Я. Говорущенко. -Киев: Высшая школа, 1971.-32 с.
2. Хасанов Р.Х. Основы технической эксплуатации автомобилей: Учебное пособие. - Оренбург: ГОУ ОГУ, 2003. - 193 с.
3. Э. Ясенков, Предпосылки для разработки методы планирования оптимальных режимов технического обслуживания автомобилей / Лесной Вестник 6 / 2006,111 с.

4. Кузнецов Э. Болдин, В. Власов и доктор Техническая эксплуатация автомобилей: Учебник для вузов - 4-е изд., Перераб. и доп. / Е.С. Кузнецов. - М. : - Наука, 2001. - 573 с.

5. Кузнецов, Е.С. Управление технической эксплуатации автомобилей - 2-е изд., Перераб. и доп. / Е.С. Кузнецов. - М. : Транспорт, 6. -272 с.

7. Большой энциклопедический словарь / Гл. изд. ЯВЛЯЮСЬ. Проксанов. - М. : Ночное издание БРЭ, 1998.

8. Захаров Н.С. Моделирование процессов изменения качества автомобилей. Тюмень: ТюмГНГУ, 1999. - 127 с.

9. Проников А.С. Надежность машины. М. : Машиностроение, 1978. - 592 с.

10. Кузнецов Е.С. Теоретические основы технической эксплуатации автомобилей. / Учебное пособие / МАДИ. М., 1979.



## ПОНЯТИЕ BIG DATA И ЕГО ОСНОВНЫЕ ХАРАКТЕРИСТИКИ

**Абдуллаева Мохигул**, *магистр-ассистент*

*(mohigulabdullayeva645@gmail.com)*

**Абдусатторова Мохинур**, ассистент (mmokhinurr@gmail.com)

Ферганский филиал ТУИТ имени Мухаммада Ал-Хоразмий

**Аннотация:** В статье рассматривается понятие больших данных, описываются источники больших данных, дается понятие новым технологиям анализа больших данных, такие как: больших данных (Big Data) в деятельности корпораций. Большие данные (Big Data) – это данные огромных объемов и разнообразия, а также методы их обработки, которые помогают в распределенном масштабе анализировать информацию. Анализ больших данных проводят с целью получения новой, заранее неизвестной информации. Негативных последствий, влияющих на бизнес-деятельность компании, возникает достаточно много, если ухудшается обработка больших данных.

**Ключевые слова:** Big Data, большие данные и их использование в корпорациях, Gartner, массив больших данных, MapReduce, DAS — систем хранения данных, локальность данных, набор признаков VVV.

Большие данные (англ. big data) — обозначение структурированных и неструктурированных данных огромных объемов и значительного многообразия, эффективно обрабатываемых горизонтально масштабируемыми программными инструментами, появившимися в конце 2000-х годов и альтернативных традиционным системам управления базами данных и решениям класса Business Intelligence.

В широком смысле о «больших данных» говорят как о социально-экономическом феномене, связанном с появлением технологических возможностей анализировать огромные массивы данных, в некоторых

проблемных областях — весь мировой объём данных, и вытекающих из этого трансформационных последствий.

В качестве определяющих характеристик для больших данных традиционно выделяют «три V»: объём (англ. volume, в смысле величины физического объёма), скорость (velocity в смыслах как скорости прироста, так и необходимости высокоскоростной обработки и получения результатов), многообразие (variety, в смысле возможности одновременной обработки различных типов структурированных и полуструктурированных данных); в дальнейшем возникли различные вариации и интерпретации этого признака.

С точки зрения информационных технологий в совокупность подходов и инструментов изначально включались средства массово-параллельной обработки неопределённо структурированных данных, прежде всего, системами управления базами данных категории NoSQL, алгоритмами MapReduce и реализующими их программными каркасами и библиотеками проекта Hadoop. В дальнейшем к серии технологий больших данных стали относить разнообразные информационно-технологические решения, в той или иной степени обеспечивающие сходные по характеристикам возможности по обработке сверхбольших массивов данных.

Широкое введение термина «большие данные» связывают с Клиффордом Линчем, редактором журнала Nature, подготовившим к 3 сентября 2008 года специальный выпуск с темой «Как могут повлиять на будущее науки технологии, открывающие возможности работы с большими объёмами данных?», в котором были собраны материалы о феномене взрывного роста объёмов и многообразия обрабатываемых данных и технологических перспективах в парадигме вероятного скачка «от количества к качеству»; термин был предложен по аналогии с расхожими в деловой англоязычной среде метафорами «большая нефть», «большая руда».

Несмотря на то, что термин вводился в академической среде и прежде всего разбиралась проблема роста и многообразия научных данных, начиная с 2009 года термин широко распространился в деловой прессе, а к 2010 году

относят появление первых продуктов и решений, относящихся исключительно и непосредственно к проблеме обработки больших данных. К 2011 году большинство крупнейших поставщиков информационных технологий для организаций в своих деловых стратегиях используют понятие о больших данных, в том числе IBM, Oracle, Microsoft, Hewlett-Packard, EMC, а основные аналитики рынка информационных технологий посвящают концепции выделенные исследования.

В 2011 году Gartner отметил большие данные как тренд номер два в информационно-технологической инфраструктуре (после виртуализации и как более существенный, чем энергосбережение и мониторинг). В это же время прогнозировалось, что внедрение технологий больших данных наибольшее влияние окажет на информационные технологии в производстве, здравоохранении, торговле, государственном управлении, а также в сферах и отраслях, где регистрируются индивидуальные перемещения ресурсов.

С 2013 года большие данные как академический предмет изучаются в появившихся вузовских программах по науке о данных и вычислительным наукам и инженерии.

В 2015 году Gartner исключил большие данные из цикла зрелости новых технологий и прекратил выпускать выходящий в 2011—2014 годы отдельный цикл зрелости технологий больших данных, мотивировав это переходом от этапа шумихи к практическому применению. Технологии, фигурировавшие в выделенном цикле зрелости, по большей части перешли в специальные циклы по продвинутой аналитике и науке о данных, по VI и анализу данных, корпоративному управлению информацией, резидентным вычислениям, информационной и IaaS инфраструктуре.

Набор признаков VVV (volume, velocity, variety) изначально выработан Meta Group в 2001 году вне контекста представлений о больших данных как об определённой серии информационно-технологических методов и инструментов, в нём, в связи с ростом популярности концепции центрального хранилища данных для организаций, отмечалась равнозначимость проблематик

управления данными по всем трём аспектам. В дальнейшем появились интерпретации с «четырьмя V» (добавлялась *veracity* — достоверность, использовалась в рекламных материалах IBM), «пятью V» (в этом варианте прибавляли *viability* — жизнеспособность, и *value* — ценность), и даже «семью V» (кроме всего, добавляли также *variability* — изменчивость, и *visualization*). IDC интерпретирует «четвёртое V» как *value* с точки зрения важности экономической целесообразности обработки соответствующих объёмов в соответствующих условиях, что отражено также и в определении больших данных от IDC. Во всех случаях в этих признаках подчёркивается, что определяющей характеристикой для больших данных является не только их физический объём, но другие категории, существенные для представления о сложности задачи обработки и анализа данных.

Классическими источниками больших данных признаются интернет вещей и социальные медиа, считается также, что большие данные могут происходить из внутренней информации предприятий и организаций (генерируемой в информационных средах, но ранее не сохранявшейся и не анализировавшейся), из сфер медицины и биоинформатики, из астрономических наблюдений.

В качестве примеров источников возникновения больших данных приводятся непрерывно поступающие данные с измерительных устройств, события от радиочастотных идентификаторов, потоки сообщений из социальных сетей, метеорологические данные, данные дистанционного зондирования Земли, потоки данных о местонахождении абонентов сетей сотовой связи, устройств аудио- и видеорегистрации. Ожидается, что развитие и начало широкого использования этих источников инициирует проникновение технологий больших данных как в научно-исследовательскую деятельность, так и в коммерческий сектор и сферу государственного управления.

Методы и техники анализа, применимые к большим данным, выделенные в отчёте McKinsey:

— методы класса *Data Mining*: обучение ассоциативным правилам (англ. *association rule learning*), классификация (методы категоризации новых данных

на основе принципов, ранее применённых к уже наличествующим данным), кластерный анализ, регрессионный анализ;

— краудсорсинг — категоризация и обогащение данных силами широкого, неопределённого круга лиц, привлечённых на основании публичной оферты, без вступления в трудовые отношения;

— смешение и интеграция данных (англ. data fusion and integration) — набор техник, позволяющих интегрировать разнородные данные из разнообразных источников для возможности глубинного анализа, в качестве примеров таких техник, составляющих этот класс методов приводятся цифровая обработка сигналов и обработка естественного языка (включая тональный анализ);

— машинное обучение, включая обучение с учителем и без учителя, а также Ensemble learning (англ.) — использование моделей, построенных на базе статистического анализа или машинного обучения для получения комплексных прогнозов на основе базовых моделей (англ. constituent models, ср. со статистическим ансамблем в статистической механике);

— искусственные нейронные сети, сетевой анализ, оптимизация, в том числе генетические алгоритмы;

— распознавание образов;

— имитационное моделирование;

— пространственный анализ (англ. Spatial analysis) — класс методов, использующих топологическую, геометрическую и географическую информацию в данных;

— статистический анализ, в качестве примеров методов приводятся A/B-тестирование и анализ временных рядов;

— визуализация аналитических данных — представление информации в виде рисунков, диаграмм, с использованием интерактивных возможностей и анимации как для получения результатов, так и для использования в качестве исходных данных для дальнейшего анализа.



Наиболее часто указывают в качестве базового принципа обработки больших данных горизонтальную масштабируемость, обеспечивающую обработку данных, распределённых на сотни и тысячи вычислительных узлов, без деградации производительности; в частности, этот принцип включён в определение больших данных от NIST. При этом McKinsey, кроме рассматриваемых большинством аналитиков технологий NoSQL, MapReduce, Hadoop, R, включает в контекст применимости для обработки больших данных также технологии Business Intelligence и реляционные системы управления базами данных с поддержкой языка SQL.

Существует ряд аппаратно-программных комплексов, предоставляющих предконфигурированные решения для обработки больших данных: Aster MapReduce appliance (корпорации Teradata), Oracle Big Data appliance, Greenplum appliance (корпорации EMC, на основе решений поглощённой компании Greenplum). Эти комплексы поставляются как готовые к установке в центры обработки данных телекоммуникационные шкафы, содержащие кластер серверов и управляющее программное обеспечение для массово-параллельной обработки.

Аппаратные решения для резидентных вычислений, прежде всего, для баз данных в оперативной памяти и аналитики в оперативной памяти, в частности, предлагаемой аппаратно-программными комплексами Hana (предконфигурированное аппаратно-программное решение компании SAP) и Exalytics (комплекс компании Oracle на основе реляционной системы TimesTen (англ.) и многомерной Essbase), также иногда относят к решениям из области больших данных, несмотря на то, что такая обработка изначально не является массово-параллельной, а объёмы оперативной памяти одного узла ограничиваются несколькими терабайтами.

Аппаратные решения DAS — систем хранения данных, напрямую присоединённых к узлам — в условиях независимости узлов обработки в SN-архитектуре также иногда относят к технологиям больших данных. Именно с появлением концепции больших данных связывают всплеск интереса к DAS-

решениям в начале 2010-х годов, после вытеснения их в 2000-е годы сетевыми решениями классов NAS и SAN.

Можно привести несколько конкретных примеров того, что может быть источником данных, для которых необходимы методы работы с большими данными:

8. логи поведения пользователей в интернете;
9. GPS-сигналы от автомобилей для транспортной компании;
10. данные, снимаемые с датчиков в большом адронном коллайдере;
11. оцифрованные книги в Российской Государственной Библиотеке; информация о транзакциях всех клиентов банка;
12. информация о всех покупках в крупной ритейл сети, и т.д.

Количество источников данных стремительно растёт, а значит технологии их обработки становятся всё более востребованными.

Исходя из определения Big Data, можно сформулировать основные принципы работы с такими данными:

1. Горизонтальная масштабируемость. Поскольку данных может быть сколь угодно много – любая система, которая подразумевает обработку больших данных, должна быть расширяемой. В 2 раза вырос объём данных – в 2 раза увеличили количество железа в кластере и всё продолжило работать.

2. Отказоустойчивость. Принцип горизонтальной масштабируемости подразумевает, что машин в кластере может быть много. Например, Hadoop-кластер Yahoo имеет более 42000 машин (по этой ссылке можно посмотреть размеры кластера в разных организациях). Это означает, что часть этих машин будет гарантированно выходить из строя. Методы работы с большими данными должны учитывать возможность таких сбоев и переживать их без каких-либо значимых последствий.

3. Локальность данных. В больших распределённых системах данные распределены по большому количеству машин. Если данные физически находятся на одном сервере, а обрабатываются на другом – расходы на передачу данных могут превысить расходы на саму обработку. Поэтому одним

из важнейших принципов проектирования BigData-решений является принцип локальности данных – по возможности обрабатываем данные на той же машине, на которой их храним.

Все современные средства работы с большими данными так или иначе следуют этим трём принципам. Для того, чтобы им следовать – необходимо придумывать какие-то методы, способы и парадигмы разработки средств разработки данных.

### СПИСОК ЛИТЕРАТУРЫ

- “The Data Journalism Handbook. How Journalists Can Use Data to Improve the News.”, Jonathan Gray, Lucy Chambers and Liliana Bounegru, O'Reilly Media, August 2012
- “Transparency in three dimensions”, Frederick Schauer, University of Illinois Law Review, January 2011
- “Best Practices in Data Cleaning: Debunking Decades of Quantitative Mythology”, Jason W. Osborne, SAGE Publications, January 2012
- “A full-text visualization of the Iraq War Logs”, Jonathan Stray, April 2012, <http://jonathanstray.com/a-full-text-visualization-of-the-iraq-war-logs>
- “How to Lie With Data Visualization”, Ravi Parikh, April 2014, <http://gizmodo.com/how-to-lie-with-data-visualization-1563576606>
- “Data normalization par excellence—the gift of Freebase Gridworks”, Chicago Tribune, May 2010 <http://blog.apps.chicagotribune.com/2010/05/17/the-gift-of-freebase-gridworks/>
- “Python Data Tools”, Data Science Central, March 2013 <http://www.datasciencecentral.com/profiles/blogs/python-data-tools>

## **РОЛЬ И ДИАГНОСТИЧЕСКАЯ ЭФФЕКТИВНОСТЬ УЛЬТРАЗВУКОВОГО ИССЛЕДОВАНИЯ, МАММОГРАФИИ, КТ И МРТ В ДИАГНОСТИКЕ РАКА МОЛОЧНОЙ ЖЕЛЕЗЫ**

**Алиева Мафтунабону Улугбек кизи**

Магистр 1 курса кафедры онкологии и радиологии  
Андижанского государственного медицинского института,

**Султонкулова Махбуба Каримовна**

к.м.н., доцент кафедры онкологии и радиологии  
Андижанского государственного медицинского института

**Резюме.** В этой статье рассматриваются диагностические методы для выявления рака молочной железы на ранней стадии на основе подробного обзора литературы. Рассмотрены их преимущества, проблемы и возможные решения, а также будущие направления исследований. Поиск новых технологий ультразвукового исследования, КТ и МРТ в ранней и диагностике, повышающих диагностическую информативность – актуальная проблема и непрекращающийся процесс.

**Ключевые слова:** лабораторная диагностика, онкология, рак молочной железы, гормоны

**Актуальность проблемы.** Рак молочной железы (РМЖ) в структуре онкологической заболеваемости женщин занимает 1 место. Заболеваемость РМЖ с каждым годом неуклонно растет на 1–2%, ежегодно в мире регистрируют более 1 млн. новых случаев.

Рак молочной железы является второй ведущей причиной смерти (11,6% от общего числа смертей от рака), за ним следуют колоректальный рак и рак легких. Рак представляет собой сложное заболевание с точки зрения патологии и биохимии. Он начинается, когда клетки в организме начинают расти

неконтролируемым и аномальным образом, что также может вызывать нарушения и изменять структуру окружающих тканей. Уклонение от апоптоза, безграничный репликативный потенциал, уклонение от супрессоров роста, поддержание пролиферативной передачи сигналов, индукция ангиогенеза и активация тканевой инвазии и метастазирования являются критическими характеристиками рака, которые способствуют развитию опухоли. Изменения в клеточной ДНК и процессах транскрипции/трансляции вызывают нарушение экспрессии генов и приводят к пролиферации раковых клеток. Основными субъектами, участвующими в канцерогенезе, являются онкогены и гены-супрессоры опухолей. Дефекты в генах-супрессорах опухолей и мутации в протоонкогенах приводят к неконтролируемому размножению клеток, что приводит к раку. Рак молочной железы, рак легких и колоректальный рак часто встречаются как у мужчин, так и у женщин.

Рак молочной железы является наиболее распространенным видом рака среди женщин. В настоящее время маммография является стандартным методом скрининга молочной железы, но она менее эффективна для лиц моложе 40 лет и плотных молочных желез, менее чувствительна к небольшим опухолям (менее 1 мм, около 100 000 клеток) и не дает никаких указаний на возможный исход заболевания. [ 4 , 5]. Ультразвук применялся как дополнительный инструмент медицинской визуализации для маммографии [ 7]. Магнитно-резонансная томография (МРТ) имеет возможность выявлять небольшие очаги, которые невозможно обнаружить при маммографии, однако она также является дорогостоящей и имеет низкую специфичность, что может привести к гипердиагностике [ 8 , 9]. Позитронно-эмиссионная томография (ПЭТ) является наиболее точным методом визуализации распространения опухолей или их реакции на терапию [ 10].

**Цель исследования.** Изучение роли и диагностической эффективности ультразвукового исследования (УЗИ), маммографии, КТ и МРТ в диагностике рака молочной железы.

**Методы исследования.**

Метод самообследования молочных желез привлекателен своей доступностью. Чувствительность методики около 26%, что ниже эффективности клинического осмотра и маммографии. Эффективность данных программ зависит от качества выполнения методики женщинами. Самообследование более результативно в комплексе с маммографическим обследованием. Его использование целесообразно в регионах, где отсутствуют маммографический скрининг и регулярные физические осмотры.

Внедрение самообследования (BSE – Breast Self- Examination) молочных желез базируется на мотивации женщин на регулярные самообследования и обучении. К сожалению, регулярные ежемесячные самообследования проводят только 8%.

#### Клинические методы визуализации груди

Исследователи изучили множество диагностических методов для диагностики рака молочной железы на ранней стадии, включая маммографию, МРТ, ультразвуковое исследование, ПЭТ, ИМ молочной железы и биопсию. [Таблица 1](#) сравнивает наиболее часто используемые методы скрининга рака молочной железы и их соответствующие ограничения.

#### [Таблица 1](#)

#### Традиционные методы скрининга молочной железы и их ограничения.

Тип	Использовать	Чувствительность	Специфика	ограничения	Время
Маммография	Массовый скрининг. Изображение костей, мягких тканей и кровеносных сосудов одновременно.	67,8%	75,0%	Ионизирующее излучение, низкая чувствительность и специфичность, чувствительность падает с увеличением плотности ткани	несколько секунд

	Затенение из-за плотных тканей				
УЗИ	Оцените уплотнения, обнаруженные при маммографии; Не подходит для костных структур	83,0%	34,0%	Низкая чувствительность; при осмотре требуется опытный оператор; изображение низкого разрешения;	10–20 мин
МРТ	Молодые женщины с высоким риском; Изображения мелких деталей мягких тканей	94,4%	26,4%	Некоторые виды рака невозможно обнаружить, например, протоковую и дольковую карциному; дорогой;	40–60 мин.
КТ	Для определения и визуализации отдаленных метастазов за одно исследование	91%	93%	Низкая чувствительность; радиационные риски; дорогой сканер;	5 минут

### Маммография

Ежегодная маммография рекомендуется ACS для женщин, начиная с 40 лет, и они особенно полезны для женщин в возрасте от 40 до 74 лет. Частота

ложноположительных и ложноотрицательных результатов маммографии относительно высока, особенно для пациентов у лиц моложе 40 лет. [ 1 , 9]. Чувствительность маммографии связана с возрастом, этнической принадлежностью, анамнезом, опытом рентгенолога и качеством техники. Чувствительность может быть снижена у женщин с высокой плотностью груди и у женщин в пременопаузе. Маммография имеет много недостатков, таких как использование ионизирующего излучения, непригодность для пациентов с плотной грудью, относительно высокий уровень ложноположительных и ложноотрицательных результатов и неудобное обследование. На самом деле, маммография снизила смертность от рака молочной железы только на 0,0004%, она может оказаться не такой полезной, как считалось ранее [7]. Цифровая маммография, которая опирается на ангиогенез опухоли для выявления рака молочной железы, недавно использовалась в качестве дополнительного инструмента скрининга молочной железы к маммографии. Он использует внутривенные инъекции йодированного контраста и генерирует несколько более высокое излучение по сравнению с маммографией [ 3 ]. Цифровая маммография улучшает чувствительность и производительность по сравнению с маммографией и ультразвуком, а также повышает точность обнаружения по сравнению с маммографией.

## **УЗИ**

Ультразвуковое исследование молочной железы является экономически эффективным и широко доступным методом скрининга, который обнаруживает опухоли путем отражения акустических волн от ткани молочной железы. Для определения структуры груди человека обычно применяется ультразвуковой датчик для измерения акустических волн, отраженных от груди. Ультразвуковое исследование молочной железы повышает вероятность выявления рака у лиц с высоким риском рака молочной железы и помогает выявить кисты и твердые образования, но менее эффективно по сравнению с маммографией.



Ультразвуковое исследование молочной железы было рекомендовано в качестве дополнения к маммографии для лиц с высоким риском рака молочной железы, беременных женщин и лиц, которым нельзя пройти маммографию [ 2 ]. Когда УЗИ молочной железы выполняется в качестве дополнения к маммографии, оно повышает чувствительность визуализации за счет снижения специфичности и увеличения частоты биопсии. Однако УЗИ молочной железы не позволяет обнаружить многие опухоли из-за того, что акустические свойства здоровых и раковых тканей очень похожи. Кроме того, для этого требуются опытные рентгенологи, что существенно влияет на чувствительность и специфичность.

### **МРТ**

МРТ создает изображение в различных поперечных сечениях, применяя сильное магнитное поле с радиочастотными сигналами, а контрастное вещество можно применять для увеличения разрешения изображения МРТ. МРТ груди была рекомендована для пациентов с высоким риском рака молочной железы, но не была рекомендована для населения в целом из-за высокой частоты ложноположительных результатов, высокой стоимости, затрат времени, отсутствия достаточного количества единиц, потребности в опытных радиологах. и отсутствие клинической пользы. Рекомендации по МРТ в качестве дополнительного инструмента к маммографии были опубликованы ACS, и ежегодные МРТ-тесты были предложены для определенных групп населения, включая носителей мутации BRCA и субъектов с высоким риском рака молочной железы [ 5 ]. По сравнению с маммографией и УЗИ, МРТ менее специфична, но более чувствительна для выявления небольших опухолей у лиц с высоким риском рака молочной железы.

### **Выводы**

В этой статье были рассмотрены наиболее распространенные методы диагностики рака молочной железы на ранней стадии. Были рассмотрены последние разработки в подходах МІ для обнаружения рака молочной железы. МРТ и КТ оказывают прямое влияние на диагностику рака молочной

железы на ранней стадии. МРТ и КТ клиническим дополнением к традиционной маммографии для диагностики рака молочной железы. РМЖ, диагностированный на ранних стадиях, характеризуется благоприятным прогнозом и высокими показателями безрецидивной и общей выживаемости.

### Список литературы:

1. Захарова Н. А., Семиглазов В. Ф., Duffy S. W. Скрининг рака молочной железы: проблемы и решения [Книга]. – М: ГЭО-ТАР-Медиа, 2011. – стр. 176.
2. Злокачественные новообразования в России в 2012 году (заболеваемость и смертность) [Книга]/ред. Каприн А. Д., Старинский В.В., Петрова Г. В. – М: ФГБУ «МНИОИ им. П. А. Герцена» Минздрава России, 2014. – стр. 250.
3. Крылов В. В., Цыб А. Ф. Радионуклидная терапия в России: успехи, проблемы и перспективы [Журнал]//Радиационная онкология и ядерная медицина. – 2011 г. – Т. 1. – стр. 68–77.
4. Левшин В. Ф. Скрининг рака молочной железы [Журнал]//Вестник РОНЦ им. Н. Н. Блохина. – 1999 г. – Т. 4. – стр. 60–67.
5. Левшин В. Ф., Михайлов Э. А. Самообследование как метод скрининга рака молочной железы [Журнал]//Вопросы онкологии. – 2000 г. – стр. 627–629.
6. Михайлов Э. А. Проведение программы РФ/ВОЗ по обучению женщин самообследованию молочных желез в Москве [Раздел книги]//Актуальные проблемы профилактики неинфекционных заболеваний. – 1995.
7. Пак Д. Д., Рассказова Е. А., Ермощенко М. В. Рак молочной железы [Книга]. – М: Триада-Х, 2010. – стр. 160.
8. Петрова Г. В., Каприн А. Д., Старинский В. В., Грецова О. П. Заболеваемость злокачественными новообразованиями населения России [Журнал]//Онкология. – 2014 г. – Т. 5. – стр. 5–10.
9. Призова Н. С. Методологические аспекты, результаты и перспективы скрининга рака молочной железы в крупном административном регионе//Дис. ... канд. мед.наук. – М:, 2014 г. – стр. 114. Путырский Ю. Л. Методы скрининга рака молочной железы [Журнал]//Медицинские новости. – 2007 г. – Т. 11. – стр. 20–24.

## **БОШЛАНҒИЧ СИНФЛАРДА ОНА ТИЛИ ЎҚИТИШНИНГ ЎЗИГА ХОС ХУСУСИЯТЛАРИ**

**Аликулова Хуснора Дилмурод қизи**  
Жиззах давлат педагогика институти талабаси  
**Тангиров Абдухамид Жуманович**  
Жиззах давлат педагогика институти, доцент

### **Аннотация**

Бошланғич синфларда она тили ўқитиш методикаси узлуксиз таълимнинг бошқа босқичларида она тили ўқитишдан тубдан фарқ қилади. Бунга биргина тишуносликнинг морфология бўлимини ўргатиш жараёнидаги тафовутларни аниқлаш орқали ишонч ҳосил қилиш мумкин. Мазкур мақолада худди ана шу масала устида баҳс юритилади ва унда бошланғич синфларда морфология ўқитишнинг асосий хусусиятлари билан таълимнинг бошқа босқичларда морфология ўқитиш ўзаро қиёсланади.

**Калит сўзлар:** Морфология, Сўз туркумлари, От, Сифат, Сон, Олмош, Узлуксиз таълим, Бошланғич таълим. Ўрта таълим, Олий таълим.

### **Аннотация**

Методика обучения родному языку в начальных классах радикально отличается от обучения родному языку на других этапах непрерывного образования. В этом можно убедиться, только выявив различия в учебном процессе секции морфологии стоматологии. В этой статье обсуждается та же проблема и сравниваются основные особенности преподавания морфологии в начальной школе с преподаванием морфологии на других этапах обучения.

**Ключевые слова:** морфология, словарь, лошадь, качество, число, местоимение, непрерывное образование, начальное образование. Среднее образование, Высшее образование.

### Annotation

The methodology of teaching the mother tongue in the primary grades is radically different from teaching the mother tongue at other stages of continuing education. This can only be verified by identifying differences in the teaching process of the morphology section of dentistry. This article discusses the same issue and compares the main features of teaching morphology in primary school with the teaching of morphology at other stages of education.

**Keywords:** Morphology, Vocabulary, Horse, Quality, Number, Pronoun, Continuing Education, Primary Education. Secondary education, Higher education.

Узлуксиз таълим тизимида она тили ўқитишдан асосий мақсад таълим олувчиларнинг нутқ маданиятини ошириш, улар онгида ўз она тилига нисбатан меҳр- муҳаббатни уйғотиш каби қатор масалаларни қамраб олади.

Лекин бу билан узлуксиз таълимнинг барча бўғинларида она тили дарслари бир хил қолипда ўқитилади ва ташкил этилади, деган хулоса келиб чиқмайди. Чунки барча босқичда она тили фани турлича шаклда ва мазмунда ўқитилади ҳамда ўргатилади. Ҳар бир босқичда мазкур фанни ўқитиш бир-биридан бирмунча фарқ қилади.

Маълумки, бошланғич синфлар ҳам шартли равишда икки босқичга бўлинади. Булар: Кичик ёш- 1 ва 2 синфлар. Юқори босқич- 3 ва 4 синфлар.

Қуйи босқичда ўқувчиларга морфологиянинг асоси бўлмиш сўз туркумлари алоҳида ўргатилмайди. Унинг ўрнига 1 синфнинг иккинчи яримидан бошлаб, ўқувчиларга савол бериш орқали сўзларни фарқлаш ўрағатилади. Масалан: Савол: Бу ким?, Жавоб: Бу- она. Савол: Бу нима?, Жавоб: Бу- дарахт. Савол: Машина нима қиляпти?, Жавоб: Машина юраяпти ва ҳақозо. Шу тариқа 2 синфда от ва феъл каби сўз туркумлар ҳақида дастлабки тушунчалар бериб борилади.

Учинчи синфдан сўнг ўқувчилар сўзларни туркумларга бўлиб ўрганишга киришадилар. Шахс ва нарсанинг номини билдирганлар от, белгисини билдирганлар сифат, сон саноғи ва тартибини билдирганлар сон, улар ўрнида

қўлланиладиганлар олмош, иш ҳаракатни билдирганлар эса феъл эканлигини ўзлаштира борадилар.

Лекин бу билан учинчи ва тўртинчи синфларда ҳам ўқувчилар морфология бўлимининг барча қирраларини тўлиқ ўрганмайдилар. Бунда ўқувчиларнинг ёш ва салоҳият хусусиятлари инобатга олинади. Профессор С.Матчонов, Ҳ.Бакиева, Х.Ғуломова, Ш. Йўлдошева ва Г.Холбоевалар ўзларининг “Бошланғич синфларда она тили ўқитиш методикаси” дарслигида ( 484-бет) бошланғич синфларда ўқувчиларга морфологиядан ўргатиладиган туркумлар ва уларнинг қисмларини ажратиб, қуйидаги жадвалда ақс эттирадилар :

От	Сифат	Сон	Олмош	Феъл
Шахс, нарса ва жой номини билдиради.	Шахс ва нарсанинг белгисини билдиради	Шахс, нарсанинг саноғИ ва тартибини билдиради	Кишилик олмошлари шахсни билдиради ва от ўрнида қўлланилади.	Шахс , нарсанинг ҳаракатини билдиради.
Ким? нима?, қаер? сўроқларига жавоб бўлади.	Қандай?, қанақа? сўроғига жавоб бўлади.	Неча?, нечанчи? сўроғига жавоб бўлади.	Кишилик олмошлари ким? Сўроғига жавоб бўлади .	Нима қилди?, Нима қилади?, нима қиляпти, нима қилмоқчи? каби сўроқларига жавоб бўлади.
Бирлик ва кўпликда қўлланади.	Ўзгармайди.	Асосан ўзгармайди.	Улар бирлик ва кўпликда бўлади .	Бўлишли ва бўлишсиз шаклда қўлланади.
Эгалик қўшимча	Гапда иккинчи	Гапда иккинчи даражали	Кишилик олмошлари	Шахс-сон қўшимчалари

лари билан ўзгаради.	даражали бўлак вазифасида келади	бўлак вазифасида келади	ке;лишик қўшимчалари билан қўлланади	билан тусланади
Келишиклар билан турланади	Сифатлар ясалади	.Сонлар ясалмайди	Улар гапда бош ва иккинчи даражали бўлаклар вазифасида келади	Уч замонни билдиради
Гапда эга ёки иккинчи даражали бўлак вазифасида келади			Олмошлар ясалмайди	Гапда кесим вазифасида келади
Отлар ясалади				Феллар ясалади

Мазкур жадвалда тилшуносликнинг морфология бўлимига тегишли бошланғич синфларда ўраниладиган туркум ва бўлимлар ҳақида маълумотлар берилган. Ушбу жадвалдан ўрин олган маълумотлар таҳлилидан кўринадики, бошланғич синфларда морфологиянинг қатор қисмлари ўргатилгани билан бир неча туркум ва уларнинг бўлимларини ўқитиш назарда тутилмайди. Улар қуйидагилар:

От	Сифат	Сон	Олмош	Рағиш	Фъел	Ёрдамчи сўз туркум	Алоҳида олинган сўз
----	-------	-----	-------	-------	------	--------------------	---------------------

						лари	лар гуру ҳи
Турдош отлар нинг маъно жиҳа тидан турлари	Аслий ва нисбий сифат- лар	Маъно жиҳати дан тур лари	Кишилиқ олмо шидан ташқари маъно турлари	Рашиш нинг алоҳида сўз турку ми экан лиги	Феъл ларнинг маъно гуруҳ лари	Боғлов чи	Модал сўз лар
Санал май диган отлар	Сифат даража лари	Ҳисоб сўзлари	Олмош ларнинг тузи лиши га тур лари	Рашиш лар нинг маъно жиҳати дан тур лари	Феъл ларнинг муноса бат шакллари	Кўмак чи	Тақли дий сўз лар
Мав- ҳум отлар	Сифат Лар нинг отла шиши	Сон лар нинг отла шиши		Рашиш лар нинг яса лиши	Феъллар нинг вазифа шакл лари	Юкла ма	Ундов сўз лар
Отлар нинг тузили шига кўра тур лари	Сифат ларнинг маъно жиҳати дан тур лари.	Сонлар нинг тузили шига кўра турлари			Феъл нис батлари		

Сифатларнинг тузилишига кўра турлари.				Етакчи ва кўмакчи феъллар		
---------------------------------------	--	--	--	---------------------------	--	--

Юқорида келтирилган жадваллардан кўришиб турибдики, бошланғич синфларда тилшуносликнинг морфология бўлимини ўқитишда асосан қуйидагиларга эътибор қаратилган:

-Ўқувчиларнинг ёш ва ўзлаштириш даражаси инобатга олиниб, ўқувчилар томонидан тушунилиши осон бўлган туркум ва уларнинг қисмларини ўрганиш кўзда тутилган.

-Отларда сон категориясини ўрганишда ўқувчилар асосан –лар қўшимчаси орқали кўплик маъносини берадиган сўзларни ўрганиш билан чекланадилар. Лекин улар шаклан birlikда, мазмунан кўпликда бўладиган халқ, армия, тўда, оломон каби сўзларда - лар қўшимчаси лексик маънони кучайтиришини ангалаб олишга қийналади. Шу боис отларнинг бу қисми ҳам бошланғич синфларда ўрганилмайди.

-Ўқувчилар шахс ва нарсанинг оти деганга атрофда кўриш ва илғаш мумкин бўлган сўз ва тушунчаларни англаб етадилар. Улар қувонч, севинч, муҳаббат каби мавҳум отларни тушуниши қийин кечади. Мавҳум отларни ўрганиш ҳам бошланғич синфларда кўзда тутилмайди.

-От, олмош ва отлашган сўзларда турланиш жараёнини таҳлил қилишда бошланғич синф ўқувчилари асосан –нинг ва –ни қўшимчалари иштирок этадиган сўзлар билан чекланиб қоладилар. Улар учун белгисиз қаратқич ва белгисиз тушумни англаб етиш бироз огирлик қилади. Шунинг учун мазкур жараён ҳам бошланғич синфларда ўқитилмайди.

-Маълумки, Олмош сўз туркуми ўз вазифасига кўра от, сифат, сон сўз туркумлари ўрнида келадиган туркум ҳисобланади. Шу боисдан ҳам у



“Алмашиш” сўзидан олинган бўлиб, “Олмош”- деб номланган. Бошланғич синф ўқувчилари олмошларни бошқа туркумлар ўрнида қўллаш жараёнида қийинчиликка дуч келиши мумкин. Шунинг учун олмошлардан фақат шахсни билдирувчи кишилик олмошларини ўргатиш билан чегараланилади.

-Тилшунос олимлар орасида Равиш (Маъноси: Юриш-туриш) сўз туркуми иш ҳаракатнинг белгиси билдиради. Шу сабабдан иш ҳаракатни ифодаловчи феъл сўз туркумини тўлиқ ўрганмасдан, унинг белгисини ифодаловчи туркумни, яъни равишни ўргатишга киришиш бошланғич синфлар учун аҳамиятсиздек кўринади. Шулар боисдан бошланғич синфларда мазкур туркумни ўқитиш ҳам кўзда тутилмаган

Албатта, Морфология бўлимига кирувчи туркум ва қисмларни мукамал ўрганиш жараёни узлуксиз таълимнинг кейинги босқичларида тўлиқ амалга оширила боради. Шунинг учун ҳам бошланғич синфларда морфологик таҳлил олиб бориш талаб этилмайди. Чунки уларда морфологигия юқорида акс эттирилганидек, тўлиқ ўрганилмайди

#### **Фойдаланилган адабиётлар руйхати:**

- 1.Жомий Баҳористон. “Янги аср авлоди”, 2007 йил.
- 2.Матчонов С. ва бошқалар. Бошланғич синфларда она тили ўқитиш методикаси. Дарслик. Тошкент, “Ишончли ҳамкор”, 2021 йил.
- 3.Умумий ўрта таълимнинг ДТС ва ўқув дастури, Тошкент, 2017 йил.
- 4.Ҳамроев М.А. Она тили. Ўқув қўлланма. Тошкент, 2007 йил.

УДК-630

## ТАРВУЗДАН ЧАНҚОҚ БОСТИ ГАЗЛИ ИЧИМЛИК ТАЙЁРЛАШ

**Алибеков Шохжахон**

ЖизПИ талабаси

**Худойбердиева Мадина**

ЖизПИ талабаси

### Аннотация

Мақолада муаллифлар томонидан полиз маҳсулотларидан тарвузни қайта ишлаш бўйича таклифлар келтирилган. Маҳсулотни далаларда чиқитга чиқармай қайта ишлаш, юртимизнинг иқтисодий соҳасини ривожига ҳисса қўшиши ҳеч шубҳасиз.

**Калит сўзлар:** Тарвузнинг биологик хусусияти, кимёвий таркиби, алкаголсиз ичимлик, чиқитга маҳсулотни чиқармаслик, қайта ишлаш.

Юртимизда нафақат ёз кунларда газли ичимликлар истеъмол қилинади балки газли ичимликларнинг барчаси йил давомида бизга ҳамроҳ бўлади десак адашмаймиз. Негаки ушбу ичимликлар нафақат чанқоқни бостириш учун балки хуштам ҳамда инсон асаб тизимини тинчлантириш учун ҳам истеъмол қилинади. Асабий ҳолатдаги инсонлар газли ичимликларни истеъмол қилганидан сўнг бир мунча асабий ҳолатдан ҳолос бўладилар. Мисол учун Сосо сола таркибидаги кимёвий препаратлар асаб қон томирларини бирмунча тинчлантириш хусусиятига эга. Хаттоки ҳафа инсонлар ўз ўзидан кулиши ёки кайфияти юқори бўлиб қўшиқ хиргоя қилишлари шифокорлар томонидан тажриба қилиб кўрилган.[1]

Бугунги кунда мева, сабзавот ҳамда полиз маҳсулотларидан олинadиган шарбатлар кимёвий маҳсулотлар аралашмаси йўқлиги ва ўзининг табиий ҳолатини сақлаган ҳолда ҳамда инсон организими учун фойдали экстрактларни бериши билан бошқа салқин ичимликлар орасида алоҳида аҳамиятга эга.

Негаки табиий ва тоза маҳсулот кимёвий препаратлар аралашган ичимликлардан кўра ўзининг хуштамлиги билан ажиралиб туради. Бугунги кунда полиз маҳсулотларига бўлган талаб юқори кўрсаткичларни кўрсатаётгани, ва бу аҳолимизни йил бўйи бундай озуқа маҳсулоти билан таъминлаш мақсадида полиз экиладиган майдонларнинг ҳажмини янада кенгайтирилганлигини алоҳида эътироф этиш лозим. Хусусан воҳамизнинг шўрхок Хоразм ерларига эндиликда полиз маҳсулотларини экиш мутахасислар томонидан таклиф этилди. Бундан кўзланган натижа ернинг мелоратив ҳолатини яхшилаш ҳамда бошқа маҳсулотдан кўра полиз маҳсулотларини кўпроқ ҳосил беришидан иборат. [2]

Полиз маҳсулотларидан ҳисобланган тарвуз ўзининг шифобаҳш ва инсон организмда турли касалликларни ҳайдовчи, иммунитетни оширувчи озуқа сифатида истеъмол қилинади. Тарвуз таркибида глюкоза, фруктоза ва сахароза каби канд бирикмалари ҳамда кўп микдорда клетчатка, гемицеллюлоза, пектин ва бошқа моддалар мавжуд. Тарвуз уруғини биз экишдан ташқари, ундан парфмерия учун ёғ олишда, пўстлоғини эса чорва моллари учун ем сифатида ишлатилади.



Саноат соҳасида тарвудан турли маҳсулотлар олинади. Таркибида сахарози кўп бўлганлиги учун тарвудан тайёрланадиган бирон бир маҳсулот шакарни талаб қилмайди. Шакар қўшиладиган бўлган ҳолатда ҳам кам микдорда солинади. Мева ҳамда сабзавотлардан тайёрланган ичимликлар ҳақида кўп бора эшитганмиз. Бундай ичимликлар асосан серсув олма, ўрик, гилос, олча, анор ва бошқа маҳсулотлардан олинган. Саноатда мева ва сабзавотлардан 2 хил йўл билан шарбатлар ишлаб чиқарилади. Унинг

таркибидаги барча глюкоза, фруктоза ва сахароза каби канд бирикмалари ҳамда кўп микдорда клетчатка, гемицеллюлозалар сақланади. Чанқоқ босувчи ичимликлар сифатида бундай маҳсулотлар ишлаб чиқарилади. Бугун биз уй шароитида тарвuzдан ортикча ҳаражат сарф қилмасдан алкаголсиз газли напитокаларни тайёрлашни жорий қилдик. Дастлаб ишни бошлар эканмиз бунда тарвuz этидан ажиралиб олиниб, сўнг уни суви сиқиб олинади. Тарвuzни таркибида сахароза микдори юқори бўлганлиги учун унга шакар солинмайди. 1 лeтp тарвuz сувини идишга солиб, кетидан 100- 139 грам маданли сув соламиз ва уни қиздириб оламиз. Тарвuz суви қуюқ бўлгани учун қиздирилган вақтда суви қуриқ бўлиб қолади ва таъми ўзгариб кетади. Шунинг учун унга маданли сув солинади. Тайёр бўлган маҳсулотни шиша идишларга солиб таркибига кисларод етказилади [3].

Тарвuzли ичимлик таъмини яната таъмини яхшилаш учун унга валилин ёки лимон суви аралаштирилса ҳам қўшилади. Бундай ичимликлар ўзининг зарарсизлиги ва хуштамлиги билан барчани ўзига жалб этмай қўймайди. Айни куз фаслида мевалар фарқ пишади. Тарвuz экилган далаларда чорва моллари тамонидан пайхон қилиниб келётганига гувоҳмиз ҳаттоки маҳсулотнинг қолиб кетганлиги, исроф гарчилика олиб келётганлиги ҳеч кимга сир эмас. Шу боисдан ҳам тарвuzдан газли-ичимликни тайёрлашни тавсия қилдик. Бундан қўзланган мақсад тарвuzни нафақат истимол қилиш балки ундан қимматли турли хил маҳсулотлар олиш эканлигини исботлаш. Ундан тайёрланган газли-ичимликларни аҳолимиз дастурхонидан жой эгаллашига эришиш.

### **Фойдаланилган адабиётлар рўйхати:**

- 1- Coca -cola. com сайти.
- 2- Ўзбекистон Республикаси Президенти Шавкат Мирзиёевнинг 2018-йил 27-январ санасида Хоразм вилоятига ташрифи.
- 3- Х.БУРИЕВ, Р.ЖУРАЕВ, О.АЛИМОВ Мева-сабзавотларни сақлаш ва уларга дастлабки ишлов бериш тошкент 2002-йил.

## ТЕМА МОЛОДОГО ПОКОЛЕНИЯ В СОВРЕМЕННОЙ ЛИТЕРАТУРЕ

**Мукимжонова Хосиятхон Мирзохид кизи**

студентка 401 группы факультета филологии Андиганского государственного университета.

**Аннотация.** Актуальность работы состоит в том, чтобы выявить причины подростковых проблем. К изучению вопроса их характера. Исследование начальных этапов формирования личности. Работа может помочь для исследований в сфере подростковой психологии. Исследуемое явление поможет обобщению молодого поколения и найти пути к их решению.

**Ключевые слова:** проблема, типаж, подростковая литература, конфликт.

Проблема внутренней борьбы подростков не новая. Ее изучают не только в художественных произведениях, но и на телепередачах, психологических семинарах и газетных публикациях. Интерес к этой сфере обусловлен тем, что исследование процесса формирования человека как личности помогает лучше разобраться в его дальнейших действиях. Персонаж подросток изображается чистый холст, который легко поддается внутренним и внешним изменениям.

Обзор проблем современного молодого поколения следует начать с психологической точки зрения. Этот период сложно воспринимается и самими подростками и окружающими их взрослыми. Вот, что говорит на этот счёт семейный психолог и публицист Людмила Петрановская:

"Суть подросткового кризиса в том, что ребенок перестает быть ребенком. Те отношения зависимости, которые были у него с родителями, когда он, с одной стороны, рассчитывал на их защиту и заботу, а с другой — безоглядно им доверял и слушался, должны когда-то закончиться. Мы не можем вырасти, пока не отделимся от родителей.

В архаичных обществах не было подросткового возраста: когда наступало половое созревание, заканчивалось детство и сразу начиналась взрослость, и никакой проблемы не было. Но в нашем обществе социальная зрелость не совпадает с физиологической.

Физиологическая зрелость никуда не делась, она наступает в 12-14 лет, а до социальной еще далеко. Эти несколько лет оказываются очень тяжелыми: родители и общество в целом ожидают, что подросток будет таким же

управляемым, как ребенок, но при этом столь же разумным, как взрослый. Мы отправляем детям двойное послание, считая их одновременно и маленькими, и большими."

Иными словами подростки оказываются в положении ни рыба, ни мясо. Они везде и при этом нигде. Учитывая же всемирный процесс глобализации у них также развито чувство никому не нужности. Сегодня даже взрослые зависимы от интернета и находясь постоянно " в сети " чувствуют себя менее одинокими. Подростки также стремятся окружить себя интернет друзьями и поделиться там своими проблемами, так они чувствуют себя более значимыми и уверенными в себе. Но именно это несоответствие своей интернет личности с его реальным характером и порождает конфликт внутри подростка. Тем самым конфликт внутренний перерастает во внешний, начинаясь от недовольства тем, что окружающие не воспринимают его таким каким он есть. Зачастую же подросток сам скрывает свою сущность опять таки в страхе быть отвергнутым.

Именно смена ценностей в современном мире, стали причиной появления персонажей типа «слабака» («Дневник слабака» Джефф. Кинни) и «изгоя» («Изгой» Ольги Черенцовой). Кроме этого чрезмерное внимание на молодое поколение как объект изучения и критики литературоведения и психологии оказывает давление на них. Михаил Яснов по этому поводу отмечает, что созревание перестаёт быть событием личным и семейным. Состояние общества таково, что подросток чувствует себя дискомфортно. «Дети внушают оптимизм. За подростков боязно» считает он.

Читатель нашего поколения, пережив вместе с героем игнорирование со стороны окружающих, предательство близких обретает уверенность что он не один. А если ещё и этому персонажу удастся добиться успехов, перебороть свою череду неудач и стать счастливым читатель- подросток получает надежду и веру, что и он добьется своих высот и сможет направить себя в нужное русло. Как это происходит в произведениях "Хорошо быть тихоней" Стивена Чбоски и "Бумажные города" Джона Грина.

Помимо этого, подростковая литература видоизменила дневниковые произведения. Если раньше персонаж убегал от реальности в свои записи, то сейчас все гораздо менее пафосно. Сегодняшний дневник подростка помогает переосмыслению, которому подвергает себя его автор. Эмоциональные излияния души сменяются ироническим комментарием событий происходящих вокруг. Все это можно увидеть в таких произведениях как Джеффер Кинни

(«Дневник слабака») и Сью Таусенд («Тайный дневник Адриана Моула»), Эдуард Веркин «Друг апрель».

Обзор современной подростковой литературы позволяет выделить в ней типы конфликтов среди молодого поколения:

- 1) школьный конфликт
- 2) конфликт за первую любовь ( причём он бывает как и с собой, так и с соперником, предметом любви и даже со сложившимися обстоятельствами)
- 3) семейный конфликт
- 4) межличностный конфликт

Причем зачатки литературы о подростках были заложены в произведениях классики. Так конфликт любовный мы видим в Тургеневской "Первой любви", а столкновение поколений и семейный конфликт рассмотрен в знаменитом романе того же Тургенева "Отцы и дети". Гений прозы Лев Толстой писал что, прежде, чем войти во взрослую жизнь молодой человек, должен преодолеть пустыню одиночества. И именно это преодоление одиночества, обстоятельств, испытаний является эпицентром всей подростковой литературы.

Обобщая, отметим, что современная подростковая литература позволяет выявить новизну в социально-критическом направлении, а также нового типажа героя подростка. Книга нового типа, становится посредником, превращаясь в некий мост связующий мир взрослых и мир детей. И именно в этой связи с миром нуждается современный подросток.

#### **Список использованной литературы:**

- 1) Людмила Петрановская. Тайная опора. Привязанность в жизни ребенка.
- 2) Михаил ЯСНОВ. «Детская поэзия — это игровое поле». [Электронный ресурс]. — URL: <http://kidreader.ru/article/3058> (30.01.2015).
- 3) ПУШКИНА Е.В. Книги о подростках вчера, сегодня, завтра // Школьная библиотека. - 2014,- № 8. - С. 27-30.
- 4) Хомич Э.П. "Подросток в литературе нового типа." [ Электронный ресурс]. - URL:<http://www.den-za-dnem.ru/page.php?article=1468>

## ОСМЫСЛЕНИЕ РОЛИ ПСИХОЛОГИЧЕСКОЙ ПРАКТИКИ

Туляганова Дилноза Улугбековна

Национальный Университет Узбекистана

Магистр 1 курса Направление “ Психология” (по видам деятельности)

### Аннотация

В статье анализируются “ осмысление роли психологической практики”. Также в статье рассматриваются систематичные взгляды на применение психологической практики в жизни. Целью настоящей статьи является анализ путей подготовки профессиональных практических психологов для оказания психологической помощи и как достичь наибольших достижений в сфере психологической практики.

**Ключевые слова и понятия:** психологическая практика, психологическая помощь, эффективность психотерапии, теоретическая психология, характеристика личности, индивидуальный дифференциальный подход.

## UNDERSTANDING THE ROLE OF PSYCHOLOGICAL PRACTICE

### Annotation

The article analyzes “comprehension of the role of psychological practice”. The article also discusses systematic views on the application of psychological practice in life. The purpose of this article is to analyze the ways of training professional practical psychologists to provide psychological assistance and how to achieve the greatest achievements in the field of psychological practice.

**Key words:** psychological practice, psychological assistance, effectiveness of psychotherapy, theoretical psychology, personality characteristics, individual differential approach.



Психологическая практика является важнейшим разделом психологии, занимающийся практическим применением её знаний, и здесь же каждый может задать вопрос с чего вообще начать изучение практической психологии? Становление практической психологии происходит в тесной взаимосвязи с фундаментальными отраслями психологии, такими как общая, возрастная, социальная психология, педагогическая психология и психология личности, основу которых составляют теоретические принципы и методы психологического познания, закономерности существования и развития психической реальности.

Теоретическая психология предлагает практически научно выверенные знания, а последняя, в свою очередь, дает взамен их подтверждение и ставит новые вопросы. Психологической же практике теория нужна как воздух. Но опять, так и возникает вопрос «Что» именно он может и должен делать, какова зона его профессиональной компетенции?; «Как» достигать нужных результатов?; «Почему» те или иные действия приводят именно к такому результату, каковы внутренние механизмы, срабатывающие при этом? Словом, психолог-практик ждет от теории не объяснения каких-то внешних для практики сущностей, а руководства к действию и средств научного понимания своих действий. Но кроме того, и это самое важное, психологическая практика нуждается в такой теории, у которой можно не только что-то взять, но которой можно отдать.

Практика психологии зачастую значительно опережает теорию. Различные препятствия, в частности, отсутствие методов, позволяющих экспериментально проверить необходимые в практике данные, значительно сдерживают развитие теории, которая порой с трудом обеспечивает постоянно растущие запросы практики. Для практических целей используются рабочие метафоры, никак теоретически не обоснованные, но удобные в применении. Эти построения и являются наиболее специфичной частью практической психологии как области знаний. Но здесь я не совсем согласна с мнениями автора, так как практика не всегда требует теоретических взглядов, то есть

здесь имеется ввиду соответствие психологической теории той проблеме или психологическому нарушению, с которым к психологу пришел человек. Например, если клиент на самом деле просто хочет улучшить качество своего общения, другое, если у него невротическое состояние, или же, он решает кардинальные проблемы жизни и смерти. Бывают и случаи, когда у человека на самом деле нет никаких проблем и он совершенно здоров (впрочем, нередко до той поры, пока не пообщался с психологом). Лично для автора очевидно, что, все перечисленные случаи, а их на деле значительно больше, не могут разрешаться с помощью какой-нибудь одной, даже самой современной психологической теории. Психологи же иногда берутся помогать во всех возможных случаях, переинтерпретируя проблемы клиента в благоприятном для их учения направлении. Как, мы знаем различают несколько видов психологической практики, например, в педагогической психологии, инженерной психологии, психологического консультирования, психотерапии, клинической психологии и т.д.

Я для анализа возьму психологическую помощь, во-первых, потому, что сегодня в нашей стране происходит быстрое развитие этой практики, во-вторых, потому, что на этой практике легче понять проблемы природы и эффективности психологических теорий и знаний. Еще одна причина, заставляющая обратиться к анализу психологической помощи, состоит в определенной оценке форм осознания работающих в этой области психологов. За редким исключением психотерапевты и другие психологи-практики, стремящиеся помочь людям, на мой взгляд, неадекватно осознают собственную работу. Сюда хочу добавить один пример и поделиться своим мнением. Как мы видим, что в нашей стране идет бурное развитие психологии. Спрос к психологам стало значительно больше, чем раньше. Больше всего анализируется проблемы в сфере семейной психологии, так как глобальными проблемами в нашей стране являются семейные межличностные отношения, супружеские конфликты в разных периодах жизни (но чаще всего в молодых

семьях) которые приводят к разрушению семьи. Особенно, что свойственно нашему менталитету, это – ссоры между невесткой и свекровью.

Как мы знаем, что в настоящее время психологи-практики работают дистанционно открыв свои каналы и группы который охватывает в себе множество подписчиков. Туда же отправляются различные советы даже указания, со стороны психолога-практика. Здесь возникает вопрос: «А как если все эти советы и указания выполнит каждый из этих подписчиков?» Естественно, кому-то эти указания могут идти в пользу, а кому-то, наоборот, во вред. Я хочу сказать, что каждая семья имеет своеобразную атмосферу. Для оказания помощи нужно учитывать психологические особенности не только самого человека, а людей, находящихся в его окружении. Я считаю, что профессионализм и секрет успешности психологической практики заключается именно в том. Психолог-практик лишь может ориентировать этого человека на правильное русло, чтобы этот человек в дальнейшем сам выбрал подходящую ему дорогу.

По мнению автора данной статьи практический психолог должен обладать широким спектром знаний для оказания психологической помощи. Чтобы лучше понимать людей, необходимы хорошие представления о личности. Первое, на что специально обращает внимание С. Л. Рубинштейн, приступая к характеристике личности, это зависимость психических процессов от личности [1]. По мнению автора, этот принцип выражается, во-первых, в индивидуально-дифференциальных различиях между людьми. У разных людей, в зависимости от их индивидуальных, т. е. личностных особенностей, имеются различные типы восприятия, памяти, внимания, стили умственной деятельности. Здесь могу сказать, что каждый клиент нуждается в индивидуальном подходе.

Структура психики, по мнению А.Сосланда, включает такие элементы как «целое», «другой», «инстанции», «границы», «каналы», «влечения» и т.д. Дефект задается, например, через идею препятствия (источником нарушений могут быть препятствия, на которые неизбежно наталкиваются естественные

влечения человека, не позволяющие ему «безболезненно и безнаказанно овладеть желаемым объектом» [2].

Психотерапевтическое действие характеризуется как своеобразный вид игры, общения и контакта, внушения клиенту психотерапевтических идей, манипулирования его сознанием, преодоления сопротивления клиента, создания посредников, облегчающих работу психотерапевта. Исходя из этого, подводя итоги, можно сказать, что для наилучшего достижения практической психологии необходимо не только исходить из теоретических знаний.

По- моему мнению, для практических целей нужно использовать рабочие метафоры, никак теоретически не обоснованные, но удобные в применении. Эти построения и являются наиболее специфичной частью практической психологии как области знаний.

Основными задачами практической психологии являются познание психической реальности и выработка средств практической помощи и психологической поддержки личности, испытывающей затруднения в решении жизненных проблем, в организации оптимальных условий жизнедеятельности, способствующих наилучшей социальной и психологической адаптации. Мы психологи должны понимать, что каждый клиент представляет собой индивидуальность и нуждается в особом подходе, чтобы понять душу других людей, мы должны сами в себе испытывать те же переживания и события, которые чувствует этот человек на самом деле.

### **Список литературы**

1. Абульханова-Славская К.А. Философско-психологическая концепция С.Л. Рубинштейна. М., 1989. 248 с.
2. Сосланд А. Фундаментальная структура психотерапевтического метода, или как создать свою школу в психотерапии. М., 1999. 155 с.

## ТАЛАБАЛАРНИНГ МУСТАҚИЛ ТАЪЛИМИНИ ТАШКИЛ ЭТИШ ВА ЎЗ-ЎЗИНИ НАЗОРАТ ҚИЛИШ КЎНИКМАЛАРИНИ ШАКЛЛАНТИРИШ

**Хайитова Шахноза Данияровна**

[Hayitova87@gmail.com](mailto:Hayitova87@gmail.com)

**Абдулхаев Иброҳим Абдумажид ўғли**

[ibrohimabdulhayev440@gmail.com](mailto:ibrohimabdulhayev440@gmail.com)

Самарқанд Давлат тиббиёт институти

**Аннотация:** Мақолада талабаларнинг мустақил таълимини ташкил этиш усуллари, унинг турлари, ўз-ўзини назорат қилиш кўникмаларини шакллантиришда мустақил таълимнинг ўрни очиб берилган. ўз-ўзини назорат қилиш кўникмаларини ривожлантириш даражалари ва мезонлари, уни амалга ошириш босқичлари, мустақил ишлаш кўникма ва малакаларини шакллантириш, талабаларнинг илмий-тадқиқот фаолияти муаммоларини таҳлил қилиш йўллари белгилаб берилди.

**Калит сўзлар:** мустақил иш, мустақил фаолият, фаоллаштириш, назорат, ўз-ўзини назорат, талаба фаолияти, назорат турлари

**Кириш ва долзарблиги.** Жаҳон таълим ва илмий-тадқиқот муассасаларида таълим жараёни иштирокчиларининг мустақил ишини такомиллаштириш, талабаларнинг шахсий-касбий, ижодий имконият ва интегратив тафаккурини шакллантириш, онлайн режимда ўқитишнинг педагогик-психологик хусусиятларини аниқлаштириш, тармоқлараро интеграциянинг педагогик-имкониятларини кенгайтириш бўйича илмий-тадқиқот ишлари тизимининг долзарб муаммоларидан биридир. Шу боис, Ўзбекистон Республикасининг “Таълим тўғрисида”ги Қонунда мустақил фикрлайдиган, юқори малакали мутахассис кадрлар тайёрлаш тизими акс эттирилган. Ўзбекистон Республикаси Президентининг 2019 йил 8 октябрдаги ПФ-5847-сон [Фармони](#)га асосан тасдиқланган “Ўзбекистон Республикаси олий

таълим тизимини 2030 йилгача ривожлантириш концепция”сида “ ... мустақил таълим соатлари улушини ошириш, талабаларда мустақил таълим олиш, танқидий ва ижодий фикрлаш, тизимли таҳлил қилиш, тadbиркорлик кўникмаларини шакллантириш, ўқув жараёнида компетенцияларни кучайтиришга қаратилган методика ва технологияларни жорий этиш, ўқув жараёнини амалий кўникмаларни шакллантиришга йўналтириш, бу борада ўқув жараёнига халқаро таълим стандартларига асосланган илғор педагогик технологиялар, ўқув дастурлари ва ўқув-услугий материалларни кенг жорий этиш”<sup>85</sup> кераклиги таъкидланган.

Шу билан бирга, бугунги кунда таълим талабаларнинг мустақил иши компотенталарини ривожлантиришда замонавий дидактик воситалардан фойдаланиш, касбий йўналтирилган таълим мазмунини такомиллаштириш, мультимедиа, ахборот-коммуникация технологияларидан кенг фойдаланиш, талабаларнинг креатив қобилиятларини ривожлантириш, уларнинг мустақил ишини ташкил этиш методикасини такомиллаштириш бўйича илмий-тадқиқотларга ҳамда олий таълим муассасаларида ўқув жараёнини босқичма-босқич кредит-модуль тизимига ўтказишга алоҳида эътибор берилмоқда. Кредит-модуль тамойилида иккита асосий масалага аҳамият берилади: биринчиси талабаларнинг мустақил ишлашини таъминлаш бўлса, иккинчиси талабалар билиминини рейтинг асосида баҳолашга қаратилади.

**Методлар ва ўрганилганлик даражаси:** Бугунги кунда таълим ахборот оқими шиддат билан ривожланаётганлиги сабабли талабаларнинг мустақил таълимини ташкил этиш ҳамда ўз-ўзини назорат қилиш муҳим компонентлардан бирidir. Мустақил таълим фаолияти талабага маълумотларни кенгроқ, кўпроқ тушунишига, таълим натижалари ўзининг фаоллигига боғлиқлигига, ўз билим ва кўникмаларининг тўғрилигини, шунингдек, босқичма-босқич назорат қилиш техникасини эгаллашга ёрдам беради.

<sup>85</sup>Ўзбекистон Республикаси Президентининг 2019 йил 8 октябрдаги ПФ-5847-сон [Фармони](#)га асосан тасдиқланган “Ўзбекистон Республикаси олий таълим тизимини 2030 йилгача ривожлантириш концепция”си

Ўз-ўзини назорат қилиш энг муҳим омиллардан бири бўлганлиги сабабли, талабаларнинг мустақил фаолиятини таъминлаш, муаммоси долзарб мавзуга айланмоқда. Ўз-ўзини назорат қилиш талабалар томонидан такрорланган нарсаларни солиштиришдан иборат жараён дир.

Ўз-ўзини назорат қилиш тузилишида қуйидаги босқичларни ажратиб кўрсатиш мумкин:

- 1) талабалар томонидан фаолият занжирини тушуниш ва улар билан дастлабки танишиш якуний натижаларни олиш йўллари, қўлланиладиган иш усуллари ва олинган натижани солиштириш.
- 2) ишнинг бориши ва эришилган натижани намуналар билан таққослаш;
- 3) бажарилган иш натижасини баҳолаш, белгилаш ва таҳлил қилиш
- 4) ўз-ўзини баҳолаш маълумотлари асосида ишни тузатиш ва унинг режасини аниқлаштириш, амалга ошириш ва такомиллаштириш<sup>86</sup>.

Ўз-ўзини назорат қилиш мустақил таълим фаолиятининг таркибий қисмидир, лекин мустақил фаоллик талабаларда дарҳол пайдо бўлмайди, у ўқитувчи раҳбарлигида таълим жараёнида шаклланади.

**Тадқиқот натижалари:** Талабаларнинг ўз-ўзини назорат қилиш кўникмаларинининг шаклланиши таълим олишнинг янада фаоллашишига олиб келади.

Талабаларнинг ўз-ўзини назорат қилишни шакллантириш усуллари қуйидагилар

- 1) намуна билан текшириш;
- 2) муаммони қайта ҳал қилиш;
- 3) тескари масалани ечиш;
- 4) муаммонинг ҳолатига кўра олинган натижаларни текшириш;
- 5) муаммони турли усуллар билан ҳал қилиш;
- 6) моделлаштириш;
- 7) исталган натижаларнинг тахминий баҳоси;

<sup>86</sup> Hayitova Sh.D. The Contents of Students' Independent Education and Methods of Implementation// Psychology and education// 2021 58(02) 9-14

8) муайян ишни текшириш;

9) билвосита параметрлар бўйича олинган натижаларни синовдан ўтказиш .

Демак, ўз-ўзини назорат қилиш кўникмаларини шакллантириш узлуксиз жараёндир. Бу жараённинг барча босқичлари ўқитувчи раҳбарлигида амалга оширилади.

1-жадвал

Талабаларнинг мустақил таълимини ташкил этиш ва ўз-ўзини назорат қилиш кўникмаларини баҳолаш

Мустақилликнинг таркибий қисмлари	Талабаларнинг асосий кўникмалари	Талабалар сони % да, муайян малаканинг ривожланиш даражасини баҳолаш					
		Баллар					
		0	1	2	3	4	5
Мустақил таълимини ташкил этиш	Умумий интеллектуал кўникмалар (маълумотларни интернет тармоғидан мустақил топиш ва уни анализ, синтез, таққослаш ҳамда қайта ишлаш олиши, АКТлардан фойдаланиш, ва бошқалар.)	0	22,8	40	34,3	2,8	0
	Педагогик маҳорат (мобил технологиялардан фойдаланиш, ижтимоий тармоқлар, адабиётлар билан ишлаш, кузатиш ва бошқалар.)	0	28,6	34,3	34,3	2,8	0
	Мустақил фаолиятни ташкил этиш ва уни фаоллаштириш	0	74,2	14,3	11,4	0	0
	Ижодий тажриба	0	45,7	28,6	14,3	11,4	0



Муस्ताқил таълим	Касб-хунар кўникмаларини муस्ताқил олиш	8,6	74,3	17,1	0	0	0
	Хал қилиш усулини танлаш қобилияти	27,5	45,7	17,1	11,4	0	0
Ўз-ўзини назорат қилиш	Ҳал қилиш қобилияти	57,7	23,4	10,3	8,6	0	0
	Тўғри қабул қилинган натижаларини баҳолаш қобилияти	69,7	25,7	4,6	0	0	0

Тажриба талабалар томонидан муस्ताқил ишларнинг моҳиятини тушунишни ва ўз-ўзини назорат қилишни аниқлашдан иборат.

10. 89 % талабалар ОТМда муस्ताқил иш учун шарт-шароитлар яратилмаган, деб ҳисоблайди;

11. 75% талабалар охириги пайтда муस्ताқил ишларни фақат берилган муддати тугагач бажарадилар;

12. 21% узоқ вақт давомида муस्ताқил ишни бошлашга қарор қилади, чунки улар ўзларини хавфли ҳис қилишади;

13. 8% вазифани тушунишга ҳаракат қилади, уни диққат билан таҳлил қилади, кейин тез ва кечиктирмасдан ҳаракат қилади;

14. 63% талабалар муस्ताқил ишлари натижаларини текширишни билмайди (бу борада биз томонимиздан ишлаб чиқилган мобил илова ижобий натажалар бермоқда);

15. 72% вақт ажратишни ва муस्ताқил ишларни режалаштиришни билмайди;

16. 81% ўз ишининг боришини назорат қилишни билмайди;

17. 42% муस्ताқил ишнинг мақсадини тушунмайди;

18. 41% вазифани тушунмайди.

Талабаларнинг атиги 21% муस्ताқил ишни таълимнинг энг жозибали турлари деб номлашган. Жадвалдан кўриниб турибдики, биринчи курс

талабалари ўз-ўзини ташкил этишда ҳам, ўз-ўзини тарбиялаш ва ўз-ўзини назорат қилишда ҳам ўз қобилиятларини жуда паст баҳолайдилар. Респондентлар ўз касбий малакаларини эгаллашда энг катта қийинчиликларга дуч келадилар. Талабалар уларни жуда паст (8.6% ва 74.3%) деб баҳолайдилар.

Талабалар ҳам ўз-ўзини назорат қилиш бўйича паст балл: ечим танлаш ва уларнинг қарор натижаларини баҳолаш қобилияти (57,7% ва 69,7% баҳоланган паст балл).

**Хулоса:** Юқоридаги маълумотлар кўришиб турибдики талабалар мустақил ишларни бажариш ва фаоллаштириш жараёнида кўплаб муаммоларга дуч келмоқда. Бунинг учун биз қуйидаги таклифларни ишлаб чиқдик.

- мустақил ишни рағбатлантириш орқали талабаларнинг қизиқишларини ошириш зарур;

- берилган мустақил иш топшириқларининг мазмунини ва моҳиятини содда ва изчил ҳолатда етказиш;

- талабалар мустақил ишларини электрон шаклда бериш ва шу шаклда қабул қилиш тизимини йўлга қўйиш (қоғозбозликни камайтириш);

- фанларни мазмуни мобил иловалар кўринишига келтириш ва мустақил иш топшириқларини талабаларни тезкор фикрлашга ундайдиган топшириқлар тизими келтириш.

#### **Фойдаланилган адабиётлар:**

1.Ўзбекистон Республикаси Президентининг 2019 йил 8 октябрдаги ПФ-5847-сон [Фармони](#)га асосан тасдиқланган “Ўзбекистон Республикаси олий таълим тизимини 2030 йилгача ривожлантириш концепция”

2.Daniyarovna H. S., Istamovich K. D., Ilhom U. The Contents of Students' Independent Education and Methods of Implementation //Psychology and Education Journal. – 2021. – Т. 58. – №. 2. – С. 1445-1456.

3.Шахноза Хайитова Таълим тизими самарадорлигини оширишда мустақил таълимнинг ўрни // Academic research in educational sciences. 2021. №4. URL:

<https://cyberleninka.ru/article/n/talim-tizimi-samaradorligini-oshirishda-musta-il-talimning-rni> (дата обращения: 03.02.2022).

4. Daniyarovna, Hayitova Shakhnoza. "The Main Features of Organizing Students' Independent Work in The Educational Process." *Central asian journal of literature, philosophy and culture* 2.2 (2021): 16-21.

5. Хайитова Ш. Д. и др. Талабалар Мустақил Таълим Олишини Фаоллаштириш Бугунги Давр Талаби // Таълим ва Ривожланиш Таҳлили онлайн илмий журнали. – 2021. – Т. 1. – №. 5. – С. 153-158.

6. Хайитова Ш.Д., Розикова Л.Т. Талабалар Мустақил Таълимни Фаоллаштиришда Ахборот Технологиянинг Ўрни // Таълим ва Ривожланиш Таҳлили онлайн илмий журнали. – 2021. – Т. 1. – №. 5. – С. 162-167.

7. Асқаров И.Б., Турматов Ж.Т. Олий таълим муассасаларида бўлажак касб таълими ўқитувчиларини тадқиқотчилик фаолиятига тайёрлаш методикаси. - Т.: GOLD PRINT NASHR., 2018. – 80 б.



## ҚЎШМА ТАЪЛИМ ДАСТУРИНИНГ АНЪАНАВИЙ ТАЛИМ ТИЗИМИДАН АФЗАЛЛИКЛАРИ ВА КАМЧИЛИКЛАРИ

Соаталиев Элбек

НамМҚИ Қўшма таълим бўлими 61К-ИҚТ-20 гуруҳ  
талабаси

**Аннотация:** Мақолада хорижий олий таълим муассасалари билан ҳамкорликда амалга оширилаётган қўшма таълим дастурлари аҳамияти, уларда иштирок этиш учун таълим олувчиларга қўйилаётган талаблар, таълим олувчилар учун вужудга келаётган устунликлар ва афзалликлар тушунарли тарзда ёритилган.

**Калит сўзлар:** олий таълим, хорижий тажриба, қўшма таълим дастурлари, квалификация, қабул шартлари, тест синовлари, контракт тўлови.

Билимсиз ҳеч бир кимса келажакка ишонч билан қарай олиши даргумон. Айниқса, ёшларнинг ҳар бири келажакни янада ёрқинроқ, тинч ва фаровон қилиш учун кўп иш қилиши лозим. Олий таълим муассасасида ўқув жараёнларини такомиллаштириш, ёшларга замонавий талаблар асосида таълим бериш бугунги куннинг асосий масалаларидан биридир. Халқаро тажрибаларни синчковлик билан ўрганиш орқали таълим тарбияда қотиб қолган, ўз долзарблигини йўқотиб бораётган иш шакллари, услубларидан халос бўлиш билан бирга, уни муносиб тарзда янгилашда қўшимча бой манбаларга эга бўламиз. Ишонамизки, муваффақиятли келажак учун кучли пойдевор қўйишнинг энг ишончли ва самарали усули бу чет элда таълим олишдир. Қўшма таълим, яъни икки дипломли дастури – Ўзбекистон Республикаси ва хорижий ҳамкор олий таълим муассасалари ўртасида имзоланган шартнома асосида кадрлар тайёрлашни ва битирувчиларга олий маълумот олганлиги тўғрисидаги барча хорижий ҳамкор олий таълим муассасалари жойлашган давлатларда тан олинадиган квалификация (диплом) берилишини назарда тутувчи таълим

дастури ҳисобланади. Қўшма таълим дастури асосида ўқиш жараёни хорижий ҳамкор давлат тавсия этган ҳамда шартномада белгилаб ўтилган тил асосида олиб борилади.

Қўшма таълим дастури асосида талабалikka қабул қилиниш учун абитуриентлар Ўзбекистон Республикаси олий таълим муассасаларида ўқиш учун Давлат Тест Маркази томонида ўтказиладиган имтиҳон жавоблари эълон қилингандан сўнг, ҳамкор давлат шартнома таклиф қилган олий таълим муассасасининг ижтимоий тармоқдаги сайтида рўйхатдан ўтадилар. Керакли ҳужжатларни онлайн тарзда топширадилар. Кириш имтиҳонлари икки босқичда ўтказилади. Биринчи босқич хорижий ҳамкор университет дастури бўйича мустақил, танқидий фикрлаш ва хорижий тилни билиш даражасини аниқлаш учун амалий ёки суҳбат шаклида ўтказилади. Иккинчи босқич имтиҳонлари барча дастурлар учун Давлат Тест Маркази шартномада кўрсатилган хорижий тил бўйича тест синовларини ўтказилади. Дастурдан қатъий назар биринчи босқич имтиҳонларида энг юқори балнинг камида 30 фоизини тўплаган абитуриентлар иккинчи босқич имтиҳонларига қўйиладилар. Иккинчи босқич имтиҳонларида энг юқори балнинг камида 40 фоизини тўплаган абитуриентлар дастурга кириш учун танловда қатнашадилар ва кириш параметрлари асосида ўқишга қабул қилинадилар. Хорижий ҳамкор университет тавсия этган тилни камида **Б1** даражада билиши ҳақида миллий ёки унга тенглаштирилган халқаро сертификатга эга бўлган абитуриентлар иккинчи босқич имтиҳонларидан озод қилиниб, уларга ушбу босқич учун энг юқори балл берилади. Сўнг, квоталар сони бўйича тўпланган баллар асосида абитуриентлар талабалikka қабул қилинади.

Қўшма таълим дастури асосида таҳсил олувчи талабалар анъанавий тарзда таҳсил олаётган талабаларга нисбатан кўпроқ имкониятларга эга бўладилар. Мисол учун, хориж тажрибаси асосида таҳсил олиш имконияти; хорижий ҳамкор университет хизматидан тўлақонли фойдаланиш имконини; хорижий брифинглар, илмий марафонлар, кўргазмалар ва шу турдаги тажриба орттириш учун хизмат қиладиган кенг миқёсли тадбирларда қатнашиш имконияти;

хорижий ҳамкор университетнинг электрон электрон ахборот ресурсларидан фойдаланиш имконияти; ҳамкор олий таълим муассасасида таълим олиш жараёнида маънавий хордиқ олиш учун турли хил лагерларда дам олиш имконияти ва шу кабилар. Шунинг ҳам таъкидлаш жоизки, ўқиш жараёни ниҳоясига етгач талабага халқаро даражадаги диплом берилди ва талаба ушбу диплом асосида исталган давлатда ишлаш имкониятини қўлга киритади.

Барча нарсаларга эришишда қийинчиликлар бўлганидек, ушбу дастур асосида таҳсил олишнинг ҳам ўзига яраша талаблари ҳам бор. Ушбу йўналиш асосида таълим олмоқчи бўлган талаба албатта хорижий ҳамкор университет тавсия этган таълим тилини билиши ва эркин гаплаша олиши зарур. Таълим олиш жараёни тўлақонли, 100 фоиз тўлов-контракти асосида давом этади. Тўлов-контракти миқдори хорижий ҳамкор университетлардаги тўлов-контракти нархидан келиб чиққан ҳолда белгиланади. Яъни, анъанавий тарзда таҳсил олаётган талаба тўлайдиган тўлов-контракти миқдоридан кўпроқ бўлади. Талаба таҳсил олиш учун чет элга чиқиши ва таълим жараёни давомида ўша ерда яшаши лозим. Таълим олиш жойига бориш ва талабалар турар жойида истиқомат қилиш харажатлари тўлов-контракти миқдорига қўшилмайди. Яъни ушбу харажатларни хорижий ҳамкор университет қопламайди.

Президентимиз таъкидлаганларидек, “дунёқарашни нима ўзгартиради - илм, даромад, манфаат”, шунинг учун ҳамки, таълим муассасалари фаолиятини тубдан яхшилаш энг илғор хорижий тажрибани ўрганиш, ҳар жиҳатдан замонавий тизим яратиш масаласи илгари сурилмоқда. Президентимизнинг 2017 йил 7 февралдаги "Ўзбекистон Республикасини янада ривожлантириш бўйича Ҳаракатлар стратегияси тўғрисида"ги фармонида ижтимоий соҳа, хусусан, таълим ва илм-фан соҳаларини ривожлантириш борасида бир қатор вазифалар белгиланган. Ҳужжатда таълим муассасаларининг моддий-техник базасини мустаҳкамлаш, янги таълим муассасаларини қуриш, таъмирлаш ва капитал таъмирлаш баробарида уларни замонавий ўқув ва лаборатория жиҳозлари, компьютер техникаси ва ўқув-методик қўлланмалар билан таъминлаш назарда тутилган. Ҳозирги пайтда ҳар бир соҳада чет эл тажрибаси асосида олиб бориш

лозим. Бу эса, қилинаётган ҳар бир ишни халқаро даражада қўлланиши замон талабларига тўлақонли мос келишни таъминлайди. Зеро бажарилаётган ҳар бир иш инсон манфаатларига хизмат қилиши даркор.

**Фойдаланилган адабиётлар:**

1. Ўзбекистон Республикасининг таълим тўғрисида Қонуни (янги таҳрири).
2. Янги Ўзбекистонни 2022 – 2026 йилларда ривожлантиришнинг Тараққиёт стратегияси.



## ENERGIYA TEJAMKORLIGI VA ENERGETIKA RESURSLARINI BOSHQARISH

**Xamrayev Og`abek Oybek o`g`li**

Urganch davlat universiteti, Texnika fakulteti 2-bosqich talabasi

E-mail: [ogabekxamrayev678@gmail.com](mailto:ogabekxamrayev678@gmail.com)

**Annotatsiya:** Ushbu maqolada energiya samaradorligini oshirish, energiya resurslarni zamonaviy g'oyalar, prinsiplar asosida boshqarish lozimligi to`g`risida fikr yuritiladi. Bugungi kunda, energiya iste'moli samaradorligini sezilarli darajada oshirish muammolari alohida ahamiyat kasb etadi. Bu esa, jahon yoqilg'i energetika balansining katta ulushini tashkil etuvchi neft va gaz zahirasining yuqori sur'atlarda kamayishi, atrof-muhitning ekologik vaziyatini sezilarli darajada yomonlashuviga olib keluvchi energiya iste'molining salbiy ta'sirini ortib borishi va boshqa sabablar bilan bog'liqdir.

**Kalit so`zlar:** Energiya tejamkorligi, muqobil energiya, avtomatik nazorat, suv oqimi energiyasi, gidroelektr stansiyalari, issiqlik elektr stansiyalari.

Dunyoda aholi soni ko'payib, texnik taraqqiyot ildamlagani sari energiyaga bo'lgan talab ham ortib bormoqda. Tahlillar butun jahonda energetika resurslari tanqisligi kuzatilayotgani, ularning narxi muntazam oshib borayotganini ko'rsatmoqda. Shunday bir sharoitda energiya resurslarini tejash, ulardan oqilona foydalanish muhim ahamiyat kasb etadi. Davr talabidan kelib chiqqan holda, “O‘zbekiston Respublikasining ayrim qonun hujjatlariga o‘zgartish va qo‘shimchalar kiritish to‘g‘risida”gi qonunga ko‘ra, “Energiyadan oqilona foydalanish to‘g‘risida”gi qonunga ma'lum o‘zgartirishlar kiritildi. Endilikda energetika tekshiruvi o‘tkazilishi shart bo‘lgan yoqilg‘i-energetika resurslari iste'molchilari bo‘lgan korxonalarining soni deyarli 3 barobarga oshishi belgilangan. Majburiy energetika tekshiruvlari o‘tkaziladigan korxonalar, tashkilot va muassasalar doirasining kengayishi



korxonalarining energiyani tejash zaxiralarini aniqlash imkonini beradi. Energetika tekshiruvlari doirasida amalga oshiriladigan tadbirlar yoqilg'i-energetika resurslari sarfi sezilarli darajada kamayishi va ishlab chiqariladigan mahsulot tannarxi pasayishiga xizmat qiladi. Hisob-kitoblar respublika bo'yicha korxonalarda energoaudit o'tkazilishi natijasida energiya resurslarini 5 foizgacha iqtisod qilish hamda yiliga o'rtacha 1 825 005,9 tonna shartli yoqilg'i iqtisod qilishga erishish mumkinligini ko'rsatmoqda. Elektr energiyasidan sanoat va qishloq xo'jalik sohaslarida, transportda, aloqa tizimlarida, hamda maishiy xizmatda keng foydalaniladi. Elektr energiyasini ishlab chiqarish va uni tarqatish energetika sohasiga tegishli hisoblanadi. Shuning uchun energetika xalq xo'jaligining asosiy tarmog'i hisoblanadi. Insoniyat taraqqiyotida kishilarning turli energiya manbalariga bo'lgan ehtiyojlari, ularni tabiiy manbalar - o'tin, ko'mir, torf va boshqa yoqilg'ilardan, shamol, suv oqimi energiyasi (shamol va suv tegirmonlari)dan foydalanishga majbur qilgan. Keyinchalik fan va texnika taraqqiyoti, fan-texnika inqilobi tufayli XX-asrning II-yarmidan boshlab elektr energiyasiga bo'lgan ehtiyoj juda oshib ketdi. Ana shu omillar energetikani jadal rivojlantirishni taqozo qildi. Fan va texnika taraqqiyotida energiya ishlab chiqarish va uni o'zgartirishning yangi usullarini ishlab chiqish, yangi samarali asbob uskunalari va texnologiyalarni yaratish, energiyani taqsimlashni markazlashtirish va boshqalar orqali ifodalanadi. O'zbekiston energetikasi rivoji uchun tabiiy iqlim sharoitlaridan oqilona foydalanish maqsadida qayta tiklanuvchi energiya manbalaridan, xususan, quyosh energiyasi, shamol kuchi, yer osti suvlari harorati va kichik gidroelektr stansiyalardan foydalanish masalalari borasida keng tadqiqot ishlari olib borilmoqda. Hozirgi kunda butun jaxon miqyosida dolzarb muammo bo'lib turgan elektr energiyasi olimlarni fikricha 2030 yilga borib 2 barobarga oshishi ta'kidlanmoqda. Bunga sabab kundan kunga mamlakatimizda zamonaviy texnika va texnologiyalarni paydo bo'lishidir. Shuning uchun mamlakatimizda energiya sarfini sezilarli darajada kamaytirishda hozirgi zamon elektron qurilmalaridan keng foydalangan holda noan'anaviy energiya manbalaridan samarali foydalanib tejamkor elektr ta'minotini tashkil

etish aholi turmush darajasini oshirishdan iboratdir. Sanoat korxonalarida elektr energiya isteʼmoli strukturasi koʻp tarmoqlidir. Mahsulotning elektr energiya sarfi ancha yuqori chegaralarda oʻzgarib turadi va bu butun dunyoning shu soxadagi elektr energiya isteʼmolidan ancha yuqoridir. Shu sababli aksariyat korxonalarda energiya tejash va elektr energiyadan samarali foydalanish boʻyicha sezilarli natijalar yoʻq. Shu munosabat bilan sanoat korxonalarining energiya samaradorligini oshirish uchun boshqaruv resurslaridan foydalanish usullarining ahamiyati oshib bormoqda. Elektr energiyani tejash tadbirlarining koʻrinishlari quyidagi pogʻonalarga boʻlinadi:

- Kamxarajat (tashkiliy) tadbirlar;
- Texnik tadbirlar. Avtomatik nazorat tizimlarini qoʻllash shart sharoitlarini toʻla taʼminlash;
- Avtomatik nazorat tizimini toʻliq qoʻllash.

Energiya tejamkorligini boshqarishning maxsus organlarini tuzish va energiya tejamkorligi sohasida umumiy maʼlumotlarni oshirish boʻyicha har xil tuzilmalarni tashkil etish zarur.

Xulosa qilib aytganda zamonaviy sharoitda energiya tejamkorligini iqtisodiy oʻsishning asosiy omillardan biri deb qarash maqsadga muvofiqdir. Energiya tejamkorligi ishlab chiqarish korxonalarini hamda xalq xoʻjaligini iqtisodiy barqarorlashtirishga olib keluvchi asosiy omillardan biri boʻlib hisoblanadi. Shuningdek energiya tejamkorligi ekologik muhitni barqarorlashishga ham olib kelib, buning asosiy sabablari esa organik moddalarning tejab ishlatishdan iborat. Shu sababdan energiya va resurs tejamkorligi davlat siyosatining dolzarb yoʻnalishlaridan biri hisoblanadi. Energiya tejash tadbirlarini orqaga surish, mamlakatning iqtisodiyotiga va atrof muhitga oʻz taʼsirini koʻrsatadi. Elektr energiyasini tejash davlat dasturida koʻrsatilgan texnika va texnologiyalarni jiddiy koʻrikdan oʻtkazib, yaroqsizlarini almashtirish chora-tadbirlarini amalga oshirish zaruratini talab etadi. Oʻzbekiston Respublikasi yonilgʻi energitika majmunini rivojlantirishning strategik yoʻnalishi energiyadan oqilona foydalanish va energiya tejamkorligi masalalari hisoblanadi. Ushbu masalalarni koʻrib chiqishda

elektr energiyani tejashning siyosiy, iqtisodiy, tashkiliy, boshqaruv, texnik va texnologik jihatlariga kompleks tarzda yondoshish lozimdir. O`zbekiston Respublikasi elektr va issiqlik energiyasini ishlab chiqarish, sanoat, qishloq xo`jaligi va iqtisodiyotning barcha sohalarida foydalanish uchun yetarli miqdorda energiya resurslariga ega mamlakat bo`lib, mustaqillikning dastlabki yillaridan boshlab mazkur sohani rivojlantirishga alohida e`tibor berib kelinmoqda. Tahlillarga qaraganda, ham jahon, ham milliy bozorda mahsulotlarga talabning oshib borayotganligi sababli ishlab chiqarish sohalarida elektr energiyasiga bo`lgan ehtiyoj ham yildan-yilga o`sib bormoqda. Elektr energiyasi resurslari qayta tiklanmaydigan energiya manbai hisoblanib, zaxiralari cheklangan, yangi havzalarni o`zlashtirish esa katta mablag`ni talab etadi. Shu boisdan ham bugungi kunda butun dunyoda muqobil energiya manbalaridan keng miqyosda foydalanishga o`tish barobarida, mavjud manbalarni oqilona va samarali ishlatish, ularni tejash masalasi dolzarb bo`lib turibdi. Zero, bu jarayon mamlakat taraqqiyoti, atrof-muhit muhofazasi va tabiiyki, aholi turmush darajasiga ta`siri bilan muhim ahamiyat kasb etadi.

#### **Foydalanilgan adabiyotlar:**

1. F.A.Xoshimov., A.D.Taslimov., Energiya tejamkorligi asoslari. O`quv qo`llanma. Toshkent. Voris, 2014. Энергия тежамкорлиги
2. F.A.Xoshimov., A.D.Taslimov., I.U.Raxmonov., Elektr ta`minoti tizimida energiya nazorati va hisobi. – T.: 2015.
3. A.Rajabov., N.Ibragimov., va boshqalar, Energiya tejamkorlik asoslari. O`quv qo`llanma. Toshkent. Rizograf, 2009.

## **HUDUDNI VERTIKAL REJALASHTIRISH LOYIHASINI ISHLASHDA TABIY SHART-SHAROITLARNI INOBATGA OLIH MASALALARI**

**Mirzayeva Zarnigor Alisher qizi**

Farg‘ona Politexnika insituti, Qurilish fakulteti, Bino va inshootlar qurilishi kafedrası  
assistenti;

**Toshmatov Ulug‘bek Qodirjon O‘g‘li**

Farg‘ona Politexnika insituti, Qurilish fakulteti, 5-20 guruh talabasi

**Annotatsiya:** Maqolada hududni vertikal rejalashtirish loyahasini ishlashda tabiiy shart-sharoitlarni ya’ni iqlim sharoitlari, relyef va u bilan bog‘liq muammolarni inobatga olish, loyihalash jarayonida va hisob ishlarida yuzaga keladigan tuproq ishlaridagi muammolar yechimini ishlab chiqish masalalari keltirilgan.

**Kalit so‘zlar:** relyef, tabiiy sharoit, geomorfologiya, drenaj, konstruksiya, vertikal, gorizonta, kombinatsiya, galereyalı.

Barchamizga ma’lumki, bugungi kunda hududlarnı vertikal rejalash loyihalari amalga oshiriladi, lekin ushbu loyihalarda bir necha kamchiliklarga duch kelishimiz mumkin. Kamchiliklarning barchasi vertikal loyihalarnı Qurilish me’yoriy qoidalariga mos keladigan hisob ishlarining yetarli emasligidadir.

Muammoning dolzarbligi shundaki, har qanday qurilish loyihalarini tayyorlash jarayonida belgilab qo’yilgan qonun hujjatlari va me’yoriy talablardan chetga chiqmagan holda loyihash shart deb hisoblayman. Chunki har bir qurilish loyahasining mahsulotida inson omili turadi. Shu jumladan, hududlani vertikal rejalarini loyihalash jarayonida loyihachılardan QMQ 2.01.09.19 – “Cho’kuvchan va o’ta cho’kuvchan gruntli hududlarda quriladigan bino va inshootlar”, QMQ 2.01.01-94 “Loyihalash uchun iqlimiy va fizik-geologik ma'lumotlar” va 2.07.01-03

“Shaharsozlik. Shahar va qishloq aholi punktlari hududlarini rivojlantirish va qurilishni rejalashtirish” kabi me’yoriy hujjatlarni to’liq o’qib-o’rganishlari zarur.

Har bir hududni o’ziga xos tabiiy shart-sharoitlari, tashqi ta’sirlarni va fizik-geologik jarayonlari bo’ladi. Unga yondosh hududlarda ham tabiiy sharoitlari o’zgacha bo’lishi mumkin. Shu sababli loyiha ishlarini amalga oshirishdan oldin tabiiy shart-sharoitlarni umumlashtirilgan holda hududni iqlim sharoitini mukammal o’rganish kerak.

**Iqlim sharoiti** - shamolning yo’nalishi, joyning past- balandligi, suv havzalariga yaqinligi, ko’kalamzor maydonlarning mavjudligini bildiradi. Iqlim sharoiti ma’lumotlaridan foydalanib, sanoat korxonalarining aholi yashaydigan joydan qancha masofada bo’lishini aniqlash, yo’llarni rejalashtirish, qurilish usullarini tanlash, qor-yomgir suvlarini qochirish yoki sug’orish tizimini asoslash, injenerlik tarmoqlarini loyihalash (yerning muzlash qatlamini aniqlash) kabi qator masalalarni yechishda hisobga olinadi. [1]

Iqlim sharoitidan kelib chiqilgan holda loyihalar (shaharlar, turar joy maskanlari va boshqa inshootlar) amalga oshiriladigan hududning o’rtacha yil davomidagi oylik yog’ingarchilik va uning shiddati, qor yog’ish vaqti va uning qalinligi, davr bo’yicha ob-havoning darajasi (past-yuqori, o’rtacha va bir kecha-kunduzdagi o’zgarish miqdori), shamolning kuchi, yo’nalishi va takrorlanishi (yil davomida va fasllar bo’yicha), havoning namligi, tumanning qalinligi va takrorlanishi, yil davomidagi quyoshli kunlar soni va boshqa holatlarini o’rganiladi.[1] Turar joy maskanlarini qurishda asosan shamol yo’nalishiga va uning ta’siriga ahamiyat beriladi. Bunda asosan shamolning asosiy yo’nalishi "Shamol guli" deb nomlangan shakl asosida o’rganiladi. Iqlim sharoit bir necha omillardan tashkil topgan bo’ladi. Bular quyidagilarda iborat:

- Relyeflar;
- Qor-yomg’ir suvlari;
- Yerosti sitoiz suvlari;
- Daryo, ko’l va suv havzalari.

Hududni shaharsozlik nuqtai nazaridan hisoblash, avvalambor joylarni tabiiy jarayonlar ta'sirida tabiiy relyef xususiyatlari va shakllariga bog'liqdir. Bu bog'liqlikni va mavjud relyeflar tarkibini "geomorfologiya" fani o'rganib boradi.

Vertikal rejalashtirish hududni qurish, rejalash va obodonlashtirish talablardan kelib chiqqan holda tabiiy relyefni qayta shakllantirish, o'zgartirish va moslashtirish ishlarini o'zida mujassamlashtiradi. Tabiiy sharoitlardan kelib chiqib relyefni eng maqbul yechimi topiladi. Hududni sizot suvlari ta'sirida suv bosishidan saqlash, botqoqliklar paydo bo'lishini oldini olish va boshqa tabiiy sharoitlar ta'sirida noqulayliklar kelib chiqishlarni yechimini "Vertikal rejalashtirish" asosida kurashish maqbul yo'l hisoblanadi. Ko'plab yog'ingarchiliklar va qor suvlari paydo bo'lishi natijasi yer osti qatlamini cho'kishi kuzatiladi. Bunday muammolarni yechishda yer osti suv qochirish tarmoqlarining o'rnatish bilan tashqi suvlarni qochirish, sizot suvlarining sathi baland bo'lgan hollarda drenaj tarmoqlaridan foydalanish, ko'chkili hududlarda tirgak devorlar o'rnatish. To'planib qolgan suvlarni va sizot suvlarini qochirish uchun drenaj qurilmasidan foydalanilish zaruratini keltirib chiqaradi. Bugungi kunda drenaj tizimini loyihalashning juda ko'p zamonaviy usullari ishlab chiqilmoqda. Shu o'rinda drenaj tushunchasi o'zi nima ekanligini bilishimiz zarur.

**Drenaj** - sizot suvlarini sun'iy pasaytirish uchun mo'ljallangan qurilmalarini iborat bo'lib, u uzoq vaqt uzluksiz ishlashga mo'ljallanadi.[2]

Drenaj tizimi alohida kanal va drenaj qurilmasidan iborat bo'lib, yer usti qatlami to'planib qolgan suvlarini qochiradi. Yer ostiga qo'yiladigan maxsus quvurlar, quduqlar va nasos tizmalaridan iborat bo'ladi. Konstruktiv xususiyatlaridan kelib chiqib vertikal, gorizontaal va kombinatsiyalashgan turlarga bo'linadi.

Qurilish amaliyotida o'zining xususiyatlariga ko'ra quyidagicha drenaj konstruksiyalari qo'llaniladi:

1. Ochiq drenaj;
2. Sizuvchi materiallardan iborat yopiq drenaj;
3. Yopiq quvurli drenaj;
4. Galereyali drenaj;
5. Vertikal drenaj;

## 6. Mahalliy drenaj.

Xulosa, o‘rnida shuni aytish mumkinki, har bir bajarilayotga loyiha yuqorida qayt etilgan me‘yoriy qoidalar asosida loyiha qilinsa, shaharsozlik va qurilish sohalariga bo‘lgan ishonchni ortishiga sabab bo‘lishi bilan birga qurilayotgan bino va inshootlarning mustahkamligini bevosita ta‘minlashga hissa qo‘shilgan hisoblanadi.

### **Foydalanilgan adabiyotlar:**

1. Shukurov.I.S, Xotamov.A.T "Shahar hududini injenerlik tayyorlash", "IQTISODIY-MOLIYA", Toshkent-2018.
2. Isamuxamedova.D.U, Ismoilov.A.T, Xotamov.A.T "Injenerlik obodonlashtirish va transport", Toshkent-2009.



